



4 Piccole Ruote

Notiziario - anno XXI
N.5 Settembre-Ottobre 2009
€ 3,00

Poste Italiane S.p.A. - Spedizione in abbonamento postale - D.L. 353/2003 (conv. in L. 27/02/2004 n.46) art. 1, comma 1, - CNS GENOVA - n. 68 anno 2007. Iscrizione al R.O.C. n° 14901 del 21/07/2006.

LA PICCOLA GRANDE AUTO CHE HA AIUTATO GLI ITALIANI A CRESCERE



È bello tornare sotto quel campanile
Garlenda: 26 raduni,
25 anni di club

PAGG. 56-57



il mito della 500, il mito di Garlenda i gadgets del Club

art.01



art.12



art.08

art.09

art.14



art.11

art.10



art.13



art.02

art.01 Modellino Brumm - Ediz. limitata
1000 pezzi/2ª ediz., 50° anniversario della Fiat 500- **Euro 18**

art.14 Modellino Brumm - Ediz. limitata
2500 pezzi/25° anniversario Fiat 500 Club Italia- **Euro 22**

art.02 Plaid "scozzese" con cinghie, colore panna+azzurro
con logo ricamato - **Euro 25**

art.12 Telo mare, spugna alta qualità 550 gr/mq, 100x180
cm - **Euro 35,00**

art.13 Polo uomo, manica corta, colore blu. Taglie dalla S
alla XXXL - **Euro 20,00**

art.08/09 Maglia manica lunga due colori Bimbo-Bimba
(taglie da 3-6 mesi a 10-12 anni) - **Euro 15**

art.10/11 Cappellino invernale con visiera (Blu con logo
stampato, Rosso con logo in strass) - **Euro 12**

MODULO D'ORDINE

Art.	Quantità	Taglia	Prezzo totale

Per ordinare: versare l'importo totale corrispondente (+ 6 Euro per le spese di spedizione) sul C.C.P.10786176 ed inviarci via fax (0182 580015) copia della ricevuta insieme ai moduli compilati.

SI PREGA DI SPECIFICARE CON PRECISIONE L'INDIRIZZO PER IL RECAPITO DELLA MERCE ED UN NUMERO DI TELEFONO DI RIFERIMENTO PER IL CORRIERE. GRAZIE.

Nome

Cognome

Indirizzo: Via e N°

Città

Località/Frazione Provincia C.A.P.

Numero di Telefono

Firma *

* i dati saranno trattati secondo le disposizioni della legge 196/03; firmando se ne autorizza il trattamento



Copertina: Parco Villafranca durante il 26^{esimo} meeting di Garlenda (foto: S. Ponzone)

Cover: Villafranca Park during the 26th Meeting of Garlenda (picture S. Ponzone)

In questo numero

"4piccoleruote" • N. 5 • Settembre-Ottobre 2009



Convocazione Assemblea dei Soci ed Elezioni Cariche Sociali biennio 2010-2011 (pag. 13)

PRIMO PIANO

- 2 Editoriale - 500 superstar
- 3 Meeting 2009, prima giornata
- 4 Meeting 2009, seconda giornata
- 5 Meeting 2009, terza giornata
- 6 500 dipinte e... rombanti
- 7 500 pennellate di colore a Ceriale
- 8 Il Club a portata di click/ Il sito in "aiuto" della rivista
- 10 Alla Fiera di Ferrara
- 11 Al Classicshow di Adria
- 12 Bilancio 2008 - Assemblea dei soci ed elezioni

500 A TUTTO GAS

- 14 10 anni del Coordinamento di Corleone (Ficuzza)
- 16 Le 500 salgono in Valle d'Aosta Ceva, verso la 10^a edizione
- 18 Melegnano e S. Zenone
- 19 Tuffo nel delta del Po (Taglio di Po)
- 20 500 a Castel di Casio
- 21 Il simbolo dell'ospitalità (Bertinoro)
- 22 Motori e Sapori 2009 (Gualtieri)
- 23 La 500... si sa... vola! (Pisignano)
- 24 Tris di eventi (Carpaneto, Piacenza, Lugagnano)
- 25 5^a volta a Ruvo di Puglia
- 26 ... Nel 2009 la pioggia... (Canelli)
- 27 Montaione, Val d'Elsa
- 27 Grande Meeting di Primavera a Chieri
- 28 4^o Tour della Gallura
- 30 Si corre e si vola (Colle Mar-athon e visita al Team Yakitalia)
- 31 Incontro a Verona / Raduno pro Abruzzo Un attimo per una riflessione
- 32 "Paginone Centrale": foto aerea Meeting 2009

DIARIO

- 34 Da Garessio una proposta
- 35 Carvotta, meccanici per vocazione

500...STORIE

- 36 Viaggio a Nordkapp (4^a p.)
- 37 Il fascino del Giappone
- 38 Italia chiama Grecia...
- 39 ... e Grecia chiama Italia
- 40 Passione da coltivare Auto e storie di famiglia
- 41 Paese che vai...
- 42 Di padre in figlio
- 43 Congratulazioni.../ Condoglianze / Svista...

500 & ARTE

- 44 L'Angolo della Poesia E c'è anche una canzone...

ALBUM

- 46 500 Scatti

STRADA&OFFICINA PAGINE DI SERVIZIO

- 50 Il Libretto di Uso e Manutenzione (VII p.)
- 52 Un alfabeto per la sicurezza Un restauro in 6 foto
- 53 Salite, che passione! / 500 International
- 54 ASI e Commissione Tecnica
- 56 Punto Amico
- 58 Modulistica
- 59 Info/Incontriamoci
- 60 Raduni
- 62 Fiduciari
- 64 Assicurazioni

FOCUS

- 2 Editoriale - 500 superstar
- 3 2009 Meeting, first day
- 4 2009 Meeting, second day
- 5 2009 Meeting, third day
- 6 Painted and ... roaring 500s
- 7 500 coloured brush strokes at Ceriale
- 8 Our Club just a click away The website as a "support" to the magazine
- 10 At the Exhibition in Ferrara
- 11 At the Adria Classicshow
- 12 2008 Balance Sheet - Meeting of members and elections

FULL THROTTLE 500s

- 14 The 10 years of the Corleone Group (Ficuzza)
- 16 The 500s go up to Valle d'Aosta Ceva, towards the 10th edition
- 18 Melegnano and S. Zenone
- 19 Diving into the Po delta (Taglio di Po)
- 20 500s at Castel di Casio
- 21 The symbol of hospitality (Bertinoro)
- 22 2009 Motori e Sapori (Gualtieri)
- 23 The 500 ... as we all know... flies! (Pisignano)
- 24 Three events (Carpaneto, Piacenza, Lugagnano)
- 25 5th time at Ruvo di Puglia
- 26 ... Rain in 2009... (Canelli)
- 27 Montaione, Val d'Elsa
- 27 Spring Big Meeting at Chieri
- 28 4th Gallura Tour
- 30 Running and flying (Colle Mar-athon and visit to the Yakitalia Team)
- 31 Meeting in Verona/Meeting in favour of Abruzzo/A moment of reflection
- 32 "Centre Spread": aerial photograph of the 2009 Meeting

DIARY

- 34 A suggestion from Garessio
- 35 Carvotta, talents for mechanics

500...STORIES

- 36 Journey to Nordkapp (part 4)
- 37 The glamour of Japan
- 38 Italy calls for Greece...
- 39 ... and Greece calls for Italy
- 40 A passion to be nourished/Cars and family stories
- 41 Every country has its own customs
- 42 Father to son
- 43 Congratulations.../Condolences/ Oversight...

500&ARTS

- 44 Poetry corner/ And there is a song, too...

ALBUM

- 46 500 Snapshots

ROAD&GARAGE USEFUL INFORMATION

- 50 Owner's Manual (part 7)
- 52 An alphabet for safety/ A 6 picture restoration
- 53 Climbs, what a passion!/ 500 International
- 54 ASI and Technical Committee
- 56 Punto Amico (stores offering special discounts)
- 58 Forms
- 59 Info/Let's meet
- 60 Meetings
- 62 Trustees
- 64 Insurance



Via Roma 90 • 17033 Garlenda (SV)
tel. 0182.582282 • fax: 0182.580015
c.c.p. n. 10786176
e-mail: : info@500clubitalia.it
sito internet: www.500clubitalia.it

Direttore responsabile: Romano Strizioli
Redattrice: Stefania Ponzone
Grafica e fotocomposizione:
Daniele Griggio • Marco Garofalo • Albenga
Stampa: Alma Tipografica

ORGANIGRAMMA

Presidente: Silvia Depaoli
(011.19706423 - 334.1161054)
Vice Presidente: Stelio Yannouli (051.6146212)
Segretario: Danilo Cosci (333.2063732)
Vice Segr.: Gino Rigolli (010.413880)
Consiglieri: Domenico Facchini (338.3159753),
Maurizio Gherardi (0421.287063),
Giuseppe Pellegrino (0972.31903),
Piero Rubeo (06.2153181),
Alessandro Scarpa (331.6263880)
Presidente Fondatore: Domenico Romano
(0182.582282 - 334.1539102)
Presidenti Onorari: Franco Cerva (0182.582282),
Marino Ribet (0121.58340)
Presidente Pro Loco: Fabrizio Amerio (335.5372389)
Proibivri: Giuseppe Cabona (0185.91275),

Mario Ferrando (010.7492415), Lorenzo Ingrassia
(0923.736881), Costantino Miravalle
(tel. 0123.580015) Mauro Paire (339.2639051),
Raul Tentolini (0375.42454)

Commissario Tecnico: Enrico Bo
(011.5534057 - fax 011.19716336)
Revisori dei conti: Francesco Cardaci (0182.582282),
Alessandro Dondi (0182.582546), Bruno Fadda
(0182.559024), Paolo Pizzo (0182.20446),
Giancarlo Tassistro (0182.582282)

Conservatore del Museo: Ugo Giacobbe
(0182.582282 - u.giacobbe@500clubitalia.it)

Vice-Conservatore del Museo:
Carlo Giuliani (019.807124-347.1061434).

Addetti stampa: Stefania Ponzone (0182.582282
339.6794807 s.ponzone@500clubitalia.it),
Fabio Fabbriatore (360.245947
f.fabbriatore@500clubitalia.it).

Le foto sono tratte dall'archivio del Club e/o inviate dai soci e sono spesso a carattere amatoriale.
La qualità, quindi, talvolta può non essere perfetta.

500 SUPERSTAR

Tra salotti televisivi e pagine di giornali

>Stefania **Ponzone**

Un evento delle proporzioni del Meeting Internazionale di Garlenda lascia al suo passaggio un inevitabile senso di... stordimento. Un po' per la fatica fisica e mentale affrontata da quanti hanno contribuito direttamente alla sua realizzazione: chiunque abbia fatto parte dell'organizzazione di una qualsiasi manifestazione, sa quanto impegno – specie se protratto per lungo tempo – occorra investire. E la tensione dei giorni immediatamente precedenti, con la paura di aver tralasciato qualche aspetto fondamentale, è davvero notevole.

Poi ci si stupisce della velocità con la quale quel weekend passa e rimane nell'aria la domanda "Ma siamo davvero riusciti a farcela?"

La risposta è comunque sì. La conferma viene dall'affetto dei cinquecentisti e del pubblico "esterno," ma anche dalla nostra visibilità sui media.

Certo, nell'era della comunicazione a tutti i costi (sempre meno informazione, sempre di più mera pubblicità) si esagera nel basare le fortune di un prodotto, di un evento o di una persona in termini di metri quadrati di carta stampata o minuti di trasmissione. Ma non prestare attenzione a questi aspetti significa non voler stare al gioco.

Nel momento in cui questo editoriale viene realizzato stiamo ancora lavorando alla rassegna stampa del

Meeting (aspettiamo ancora l'uscita di qualche mensile), ma i risultati sono soddisfacenti. Abbiamo avuto anche quest'anno una buona copertura da parte del quotidiano La Stampa, nostro media-partner, e un'apprezzabile presenza sul web, grazie a portali locali e non. L'exploit maggiore è stata la partecipazione a due programmi televisivi di grande successo, come la versione estiva di "Uno Mattina" e il noto talk show di Bruno Vespa "Porta a Porta", entrambi di RaiUno, nelle puntate di venerdì 3 luglio. Coinvolti direttamente nell'esperienza sono stati i nostri dirigenti (Silvia Depaoli, Domenico Romano, Danilo Cosci, Piero Rubeo),

...ciascuno di noi può essere un valido "addetto stampa" del nostro sodalizio...

dimostrando ancora una volta la loro versatilità nell'affrontare tutte le occasioni che possano contribuire alla diffusione del Club.

Non è facile "usare" bene i mezzi di comunicazione di massa senza essere "usati" dagli stessi. Il verbo non inquieti e non faccia pensare (troppo) male: niente di equivoco, solo le regole del gioco cui si faceva cenno prima. La 500 è un simbolo "che tira", che fa moda, che fa simpatia. L'auspicio è che tale valenza non sia un fenomeno legato esclusivamente all'effetto reviv-

In alto la vignetta di Stefano Visora; qui a sinistra, le vetture di Carlo De Bonis Ricasoli, la N verdina è stata presente negli studi di "Porta a Porta"; a destra, il manifesto di un recente film italiano (segnalato da Luca Tesini e Gino Rigolli).



val e al successo della nuova vettura che porta lo stesso nome. Il fatto che il Club esista da 25 anni e sia arrivato ai risultati ben noti è già una garanzia di durezza, ma non bisogna dare tutto per scontato.

Una maggiore consapevolezza sia del peso di una buona comunicazione sia della forza di una realtà come quella del Club possono trasformare ciascuno di noi in un valido "addetto stampa" del nostro sodalizio. Essere in grado di fungere da testimonial della 500 e della nostra associazione è un piccolo compito al quale tutti i soci possono assolvere.





MEETING 2009, PRIMA GIORNATA

3 luglio, i motori si accendono!

>Stefania **Ponzone**

Il "motore" del XXVI Meeting ha cominciato a rombare venerdì mattina, con l'apertura delle iscrizioni e del mercato ricambi alle ore 9 e, alle 11, con l'inaugurazione della collettiva di pittura "Una Tavolozza di 500" (pagg. 6-7); la piccola cerimonia presso il Bar del Tennis Club è stata anche occasione per il direttore Alessandro Scarpa di presentare il programma generale alle autorità ed ai cinquecentisti intervenuti. Fin dalle prime ore del giorno, però, erano già a "pieni giri" i membri dello Staff e tutti i volontari, pronti per l'accoglienza dei partecipanti, alcuni dei quali, specie gli stranieri, sono arrivati già giovedì o addirittura ad inizio settimana. Assenti giustificati perché impegnati in TV (pag. 2), il fondatore Domenico Romano, la presidente Silvia Depaoli ed il segretario Danilo Cosci. A fare gli onori di

casa, il vicepresidente Stelio Yannoulis, il vicesegretario Luigi Rigolli ed il consigliere Domenico Facchini, nonché l'inossidabile Mario Ferrando. Nel pomeriggio ha avuto luogo una sorta di "raduno nel raduno": "Una Tavolozza di 500 a Ceriale", manifestazione voluta da Comune, CIV In-Ceriale, Proloco e Ascom-Confcommercio. Non a caso è stato ripreso il titolo della mostra: primo perché le tre vetture giudicate più originali (perché più colorate, estrose, particolari...) hanno ricevuto bellissimi premi; secondo, perché grazie ad un laboratorio artistico per bambini è stata dipinta una grande sagoma di cinquino da regalare al nostro Museo. Le vetture sono state schierate nella centralissima Piazza della Vittoria e sul Lungomare Diaz; gli equipaggi hanno potuto visitare (grazie ad un bus navetta per la frazione Peagna) il Museo Paleontologico "S. Lai" e apprendere le peculiarità storico-naturalistiche della Valle Ibà, oltre a passeggiare per il centro, fare shopping, godersi il sole e il mare approfittando della vicina spiaggia ed assistere alle esibizioni dei gio-

vanissimi ballerini dell'ASD El Barrio Latino. Tutti i partecipanti hanno ricevuto un oggetto ricordo (una tazza con il Bastione, simbolo cittadino) e la manifestazione si è chiusa con un rinfresco.

A Garlenda la serata ha preso il via a Parco Villafranca con l'apertura degli stand enogastronomici ed alle ore 21,30 con l'esibizione del gruppo femminile "Le Romantos"; a seguire, la consueta puntata in discoteca ad Alassio, per la gioia dei molti cinquecentisti giovani e per quelli sempre giovani... di spirito!

continua alle pagine 4-5

Dall'alto: il genovese Giorgio Delfino (il primo a sinistra) dona un suo plastico che riproduce la curva dell'ippodromo con "arcobaleno" realizzato nel 2008, ad ammirarlo Alessandro Scarpa, Mario Ferrando, Gino Rigolli e Ugo Giacobbe; le iscrizioni al via; Piazza della Vittoria a Ceriale; Parco Villafranca al calar della sera.





MEETING 2009, SECONDA GIORNATA

4 luglio: siamo cinquecentisti o internauti?

Sabato mattina, l'ambiente si è via via "scaldato": Parco Villafranca si è riempito di vetture e alle 10,30 dal palco la voce del direttore Alessandro Scarpa ha richiamato l'attenzione dei cinquecentisti (in particolar modo i giovani sotto i 34 anni e gli stranieri) per prendere parte al doppio talk show coordinato dalla sottoscritta e da Romano Strizioli.

In occasione de XXVI Meeting il Club ha festeggiato il proprio 25° compleanno ed è stato quello il momento di scartare idealmente il grande regalo che il sodalizio ha

fatto a se stesso, o meglio, a tutti i soci. Con l'aiuto di Roberto De Capitani dello Staff e di Igor Tommasini della Microsystem, e con tanto di traduzione in inglese a cura di Vittorio Migliorini, è stato infatti presentato ufficialmente il nuovo sito internet, che ha debuttato il 25 giugno ed in pochi giorni ha registrato migliaia di visite e decine e decine di iscritti.

Nel pomeriggio qualche nuvola è venuta a disturbare l'escursione a Castelvechio di Rocca Barbena e l'ormai tradizionale "tuffo" al Parco Acquatico "Le Caravelle" di Ceriale, nonché la "passeggiata" ad Allassio.

Si è trattata della classica pioggia estiva, che non ha raffreddato gli animi. Chi è rimasto a Garlenda ne ha approfittato per visitare

il Museo o la Mostra Filatelico-Numismatica ospitata presso il Castello Costa-Del Carretto.

Restando in argomento, ricordiamo che anche quest'anno sono stati realizzati sia lo speciale annullo filatelico dell'evento sia una nuova serie di cartoline celebrative.

Alle 21,30 a Parco Villafranca si sono accesi i riflettori sulla Grande Serata del 25° della fondazione del Club con l'esibizione dell'orchestra "Libero Arbitrio" e la proiezione di filmati relativi alle passate edizioni e alla storia del sodalizio; poi, per la gioia dei nottambuli, a mezzanotte tutti di nuovo in discoteca ad Allassio: dopo "La Capannina", è stata la volta del locale "Le Vele".

Dall'alto: la presentazione del sito; Parco Villafranca gremito; il concerto dei "Libero Arbitrio"; un dettaglio della mostra filatelico-numismatica.



Grazie!

Mi concedo "l'uso privato del mezzo pubblico" per il ringraziamento a chi nei giorni del Meeting mi ha fatto da autista nei miei spostamenti di servizio: Alessandro Scarpa (con l'ammiraglia del Club, la Fiat Marea), Igor Tommasini (che è venuto con la sua Mini d'epoca), Maria Semeraro, Enrico Bo, Ugo Giacobbe ed Alberto Tornatore con la sua nuova Gamine, che qui accanto vedete con a bordo Francesca Caneri, Samantha Simone e Monica Tassistro della Segreteria... Un grazie anche a Gianluca Lioce, un giovanissimo collega (è ancora studente) appassionato e già esperto di motori, che mi ha dato manforte.



MEETING 2009, TERZA GIORNATA

**5 luglio:
all'ippodromo,
all'ippodromo!**

Eh sì, anche quest'anno è stato quello il "grido di battaglia" che il pacifico e colorato esercito di cinquecentisti ha lanciato domenica mattina al momento di trasferirsi, per l'appunto, all'Ippodromo dei Fiori di Villanova d'Albenga, in modo da godere della suggestiva visione d'insieme delle vetture partecipanti. Niente particolari "composizioni" stavolta, solo (si fa per dire) un tappeto di cinquini ben schierati e poi tutti sulle tribune per assistere allo spettacolo. Con l'animazione dell'Agenzia Eccoci di Albenga e della Timoteo Teatro di Savona, l'esibizione della Banda Musicale "Giuseppe Verdi" di Albenga, degli Sbandieratori di Saluzzo, dei cantanti Mimmo Lentini, Emanuela Nasino ed altri artisti, ha preso il via uno show che ha avuto il suo culmine nella cerimonia di consegna dei riconoscimenti ai 22 Soci Fondatori e ai 70 Soci Benemeriti. Un momento dunque per ricordare

l'impegno e la passione di quanti intrapresero, a metà anni '80, l'avventura di questo sodalizio, giunto oggi a risultati di grande rilevanza, il cui spirito è però rimasto inalterato nel tempo. Ospite d'onore è stata Mariella Giacosa, figlia dell'ingegner Dante, tornata al Meeting dopo la sua partecipazione all'edizione 2007 in occasione dell'inaugurazione del Museo.

Una festa di compleanno, però, non è tale senza un dolce ad hoc: in questo caso, accompagnato da un brindisi di alta qualità a cura del Consorzio Asti docg, ha fatto il suo debutto "Cinquino il Frollino", uno speciale biscotto della prestigiosa ditta Cacciò di Gavenola (IM) destinato dolcemente a... rivoluzionare la colazione di cinquecentisti e simpaticizzanti! Terminato lo show, con l'ormai irrinunciabile "Carosello Indianapolis" le vetture sono rientrate a Garlenda. Nel pomeriggio a Parco Villafranca si sono svolte le tradizionali premiazioni, con l'assegnazione di vari riconoscimenti sia per le vetture (per la 500 più anziana, quella più giovane, quella proveniente da più lontano, quella più "fedele...") sia per i partecipanti, singoli e gruppi. Alcune curiosità: le regioni con il mag-

gior numero di partecipanti sono state Piemonte, Liguria e Lombardia; a seguire, più staccate, Emilia Romagna, Toscana e Campania. Le nazioni più numerose Francia, Svizzera e Germania, ma erano presenti rappresentanti di Austria, Belgio, Danimarca, Olanda, Gran Bretagna, Nuova Zelanda, Stati Uniti... Il Meeting si è chiuso con la consueta serata danzante e in particolare con i ritmi latino-americani dell'Orchestra Riva Salsera.

Ricordiamo che il Meeting Internazionale Fiat 500 è realizzato in collaborazione con Comune e Proloco di Garlenda e prestigiosi sponsor, tra cui Petronas Lubricants e Banca Carige. La manifestazione coinvolge ogni anno un gran numero di volontari, in uno sforzo collettivo per un evento che ha una importante ricaduta per l'immagine e l'economia dell'intero territorio.

Dall'alto: l'arrivo di Mariella Giacosa sull'"ammiraglia"; un mare di cinquini; la Banda di Albenga; gli sbandieratori di Saluzzo; tutti sul palco! (Le foto di queste pagine sono di S. Ponzone e G. Lioce; per la foto aerea di L. Rosso rimandiamo al "paginone centrale").



500 DIPINTE E... ROMBANTI

Consensi positivi da tutti i visitatori

>Ugo Giacobbe

La mostra collettiva "Una Tavolozza di 500" è partita "rombando" alla grande. Inaugurata venerdì 3 luglio



In alto a destra, il momento della presentazione della mostra (e del Meeting nel suo complesso) presso il Tennis Club: da sinistra, Alessandro Scarpa, Stefano Visora, Ugo Giacobbe e Stefania Ponzone. Qui sopra, Visora posa con due colleghi pittori presenti in mostra: Roberto Lafornera e la nostra socia Maria Semeraro (alle loro spalle, un quadro di quest'ultima). Infine, Giacobbe con la pittrice Sabrina Albiati (con una delle sue opere).

alla presenza delle autorità, ha subito ricevuto consensi positivi da tutti i visitatori.

Nella mattina di domenica 5 ci ha fatto l'onore di una sua gradita visita Mariella, figlia dell'ing. Dante Giacosa, che si è complimentata con tutto lo staff del Museo per i bei dipinti esposti.

Gli appassionati della Fiat 500, ma anche i semplici turisti venuti a vedere cosa "accade" a Garlenda durante i tre giorni del Meeting, hanno potuto visitare il Museo e godere di questa piacevole galleria di opere. Occorre dire che i pittori si sono davvero "scatenati" nel ritrarre un soggetto così simpatico ed accattivante come la Fiat 500, decretando grazie al loro impegno oltre che alla "modella", il successo della mostra.

Cogliamo l'occasione per ringraziare il curatore Stefano Visora e tutti gli altri artisti che hanno partecipato a questa nostra iniziativa, a corredo della quale si sta valutando l'eventuale fattibilità di un catalogo. Ricordiamo che la mostra sarà visitabile fino al 30 settembre.

Venendo all'assetto del Museo, un'importante novità è stata la realizzazione di una quarta pedana che, con la sua forma ad andamento curvo e leggermente inclinato, con tanto di cordolo bianco e rosso che ricorda un po' una "pista", ospiterà, tra le altre, delle 500 definibili "da corsa".

Questo vuole essere un piccolo omaggio a tutti (l'elenco sarebbe lungo...) quei piloti, preparatori e meccanici che hanno contribuito alle tante vittorie di categoria nelle numerose competizioni a cui presero parte in passato con le loro 500 (fuoriserie, elaborate, etc...).

Altra novità, molto apprezzata da tutti i cinquecentisti, è stata la collocazione di due belle insegne – una del Club ed una del Museo – sulla facciata dell'edificio che ospita entrambe le sedi.



Non solo celebrazione

"Una Tavolozza di 500" vuole essere una mostra in cui niente o nessuno viene premiato, se non la passione per la 500 e l'arte. Dipingendo un mito come la 500, il rischio poteva essere di avere solo quadri celebrativi, mentre – a visitare la mostra – si colgono molteplici punti di vista. C'è la visione gioiosamente fumettistica, ci sono ottime rappresentazioni grafiche, spunti di riflessione sulla ruggine del tempo che passa... persino il lavoro di una signora di quasi novant'anni (Maria Luisa Castelli) da cui traspare una grande gioia di vivere e di dipingere ancora.

Con queste parole Stefano Visora ha presentato la mostra a soci, ospiti e autorità, durante l'informale cerimonia che ha dato l'avvio al XXVI Meeting di Garlenda. Ma come è avvenuto l'incontro tra Stefano e il Club? Poiché uno dei soggetti più cari al nostro artista sono proprio le automobili, egli era venuto a trovarci più di due anni fa, portando in dono un proprio catalogo (cfr. "4piccoleruote", n° 4/2007, pag. 43) e c'è stata poi la sua partecipazione alla mostra 2008 "500, Cars&Comics" nella sezione caricature. Stefano è nato nel 1961 a Masone (GE), dove vive e lavora; diplomato al Liceo Artistico "Barabino" di Genova, dipinge dal 1983 ed espone dal 1996, anno in cui ha ottenuto la targa d'argento al Premio "Arte Mondadori". Dal 19 settembre al 25 ottobre 2009 sarà presente a Villa Manzoni a Lecco con la mostra "Autoimmobili", nella quale presenta, con il suo stile iperrealista, mezzi di trasporto al termine della loro "esistenza", spesso immersi in scorci naturali, malinconici e bellissimi come vestigia di antiche civiltà.

Stefania Ponzone



Foto di gruppo dello Staff per salutare l'arrivo delle nuove insegne di Club e Museo (vedi anche pagina 61): anch'esse portano la firma di un artista: Sergio Carazza della Promhos di Villanova Mondovì, molto noto per le sue splendide aerografie su TIR.

Gli artisti in mostra

Ecco l'elenco degli autori che, oltre allo stesso Visora, hanno partecipato alla collettiva "Una Tavolozza di 500". Precisiamo subito che tale elenco sarà certamente incompleto perché i quadri non sono giunti tutti insieme e addirittura altri potrebbero ancora aggiungersi prima della fine dell'esposizione; infine, un paio di opere risultano prive di dati circa l'autore. Ci ripromettiamo comunque di citare prossimamente coloro che fossero omissi da questa lista.

Katia Airaudi, Sabrina Albiati, Nicoletta Barberis, Giorgio Benedetti, Monica Casali, Maria Luisa Castelli, Grazia Ferlito, Antonella Giglio, Franco Grassi, Daniela Issoglio, Roberto "Lafoz" Lafornera, Guido Marchesi, A. Gabriella Piazzolla, Chiara Pittella, Rosa Rissotto, Maurizio Sani, Maria Semeraro, Daniela Soccol, Maria Luisa Vigna, Luisa Vincini.

500 pennellate di colore a Ceriale

>Stefania Ponzone

Il 18 luglio 2009 il Fiat 500 Club Italia e la comunità cerialese sono tornati a collaborare per un'estemporanea di pittura (inserita nel ciclo di concorsi "Onda d'Arte" a cura della Proloco) che ha visto la partecipazione di quasi una quarantina di artisti e l'impiego di alcune 500 come "modelle" d'eccezione. Le vetture di Domenico Romano, Maria Semeraro e Alberto Calzavara (con quella di Beppe Mocchiario come "riserva") sono state collocate in vari punti della località e i pittori erano liberi di scegliere se inserirle nelle loro opere. A giudicare i dipinti sia il pubblico (turisti e residenti) sia una giuria, in cui il Club era rappresentato da Visora. La vincitrice è stata Daniela Issoglio, proprio con un quadro raffigurante un cinquino e il Bastione, simbolo cerialese.

Tutti coloro che hanno dipinto la mitica bicilindrica sono stati invitati a partecipare ad "Una Tavolozza di 500" (al momento della stesura di questo articolo, oltre ai citati Issoglio (1), Piazzolla (2), Pittella (3), Soccol (4) e Vigna (5), ci sono Luciano Conteduca (6), Rebecca Cutillo (7) e Ugo Valbusa (8)).



Promemoria...

Ricordiamo che il Museo Multimediale della 500 è aperto dal lunedì al sabato (escluso festivi) dalle 9 alle 12 e dalle 15 alle 18. Da qualche mese è entrata in funzione la regolare bigliettazione, con biglietto singolo intero a 3 euro (esclusi soci, under 10 e over 65; previsti sconti per comitive e scolaresche). Tutti i gruppi devono obbligatoriamente prenotare la visita scrivendo a museo@500clubitalia.it.



IL CLUB A PORTATA DI CLICK

Approfondiamo la conoscenza del nostro nuovo sito web

>Roberto De Capitani

Con la nuova veste del nostro www.500clubitalia.it abbiamo voluto puntare, più che su un aspetto grafico estremamente ricercato, sul perfezionamento di uno strumento facile da usare ed assai efficace per quanto riguarda la comunicazione Club-Soci in entrambi i sensi. Se l'associazione è il prodotto dei suoi membri, anche il sito internet deve esserne espressione: una esigenza manifestata da tempo, anche nell'ormai noto Talk Show durante il Meeting Internazionale di Garlenda, specie dalle "nuove leve" del sodalizio.

Vediamo l'Home Page

Tutte le informazioni sono immediatamente fruibili, con le ultimissime notizie già visibili sulla prima pagina (1), insieme col calendario dei raduni (2) e gli eventi più prossimi presentati in un elenco a scorrimento (3); basta cliccare sui "leggi tutto" (4) per accedere all'intero contenuto dei singoli articoli o sui singoli appuntamenti a calendario per visualizzarne le schede.

La struttura informatica sulla quale si basa il sito, preparata dalla Microsystem di Savona (www.microsystem.eu), ci consente di inserire e modificare direttamente i contenuti, riducendo sensibilmente i tempi tecnici di aggiornamento.

Contiamo di migliorare ulteriormente l'accesso ai vari argomenti, rendendo l'insieme se possibile più semplice ed intuitivo. In questa struttura si possono così scoprire le sezioni sulla ormai venticinquennale storia del Fiat 500 Club Italia (5), le Aziende aderenti al nuovo progetto Punto Amico (6), il Museo Multimediale della Fiat 500 con le sue mostre e le iniziative colla-

The screenshot shows the website's interface with the following numbered callouts:

- 1**: Main navigation menu (Fiori, Canzoni e 500)
- 2**: Calendar of events
- 3**: List of upcoming events
- 4**: "Leggi tutto" (Read more) button
- 5**: Home page navigation menu
- 6**: Punto Amico logo
- 7**: "Info" button
- 8**: "500 tra i Monti" article
- 9**: Search bar
- 10**: "Contatti" (Contacts) button
- 11**: "Galleria Foto del Club" (Club Photo Gallery)
- 12**: Login form
- 13**: "Fiduciaro di Zona" (Zone Fiduciary)
- 14**: "Comunicazioni" (Communications) button

The page content includes a header with the Fiat 500 Club Italia logo, a search bar, and a main navigation menu. The central area features a calendar of events, a list of articles with "Leggi tutto" buttons, and a sidebar with various club-related links and a login form. The footer contains copyright information and a page number.

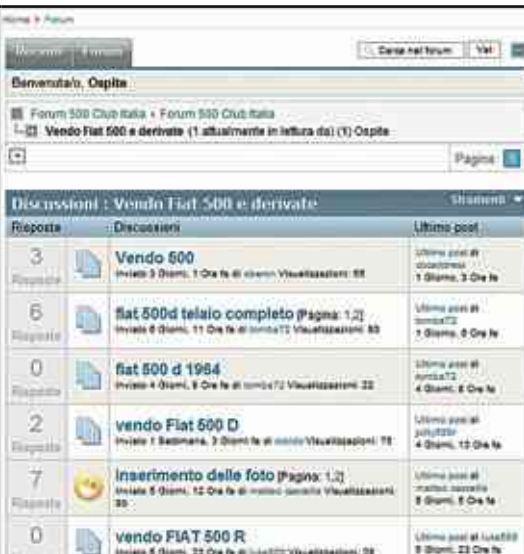

Punto Amico

Le Aziende Amiche dei Cinquecentisti

È parte integrante "Punto Amico", alla quale possiamo aprire le aziende che operano nel settore dell'auto (meccanici, carrozzieri, ricambisti, pomisti...), della mobilità e della ristorazione (alberghi, campeggi, bar, ristoranti...) e in generale tutti gli esercizi commerciali che si impegnano - con carisma, serietà e professionalità - ad offrire ai soci del Fiat 500 Club Italia sconti o altri trattamenti di favore.

L'elenco degli aderenti all'iniziativa "Punto Amico" sarà costantemente aggiornato e messo a disposizione dei soci del web e su carta. Le aziende interessate devono comunque essere già note ai membri del Club, in quanto ne è richiesta la presentazione da parte di soci e fiduciari, da indicare nel modulo di adesione.

L'iscrizione si perfeziona con il versamento della quota annuale (50 euro + IVA); l'azienda aderente riceverà un kit contenente una targa ed alcuni adesivi con il logo e sarà accolta alla rivista "Apocotruista".

Per ulteriori informazioni: marketing@500clubitalia.it

Per scaricare il modulo di adesione (formato pdf): [Scarica](#)

Clicca su una Regione

Raduni del Club

Archivio eventi passati

Filtri: Titolo Visualizza: 30

Oppure scegli un'altra categoria di raduni:

Data	Titolo	Città	Tipo
28.07.2009	1° Raduno Fiat 500 e derivate Colosseo Primavera	(Viale di Primiero (TN)	Raduni del Club
01.08.2009	4° Meeting 500 e Derivate	Sardone (CN) - Frat. Rocca	Raduni del Club
02.08.2009	Meeting delle 3 province (CAL-SV-AB)	Capriata (CH)	Raduni del Club
02.08.2009	2° Raduno Fiat 500 - Gruppo Locali	Loati (RC)	Raduni del Club
08.08.2009	Rivista Apocotruista in 500	Firenze	Raduni del Club
09.08.2009	2° Raduno di Fiat 500 - Sagra della Olivare	Castelcchio (VG)	Raduni del Club
09.08.2009	F RADUNO FIAT 500	ORTUCCIANO (AG)	Raduni del Club
15.08.2009	in 500 e San Eustachio d'Arma	Armo - Colle di Nava (BT)	Raduni del Club
15.08.2009	10° Raduno Anichini - Venezia (VI)	Venezia (VE)	Raduni del Club
15.08.2009	il Craxi		

terali (7), le info tecniche sulle vetture e sul Registro Storico di modello (8). È comunque disponibile un motore di ricerca interno: lo troviamo in alto a destra, con la dicitura "Cerca" e l'immagine di una piccola lente di ingrandimento (9).

Chi ha seguito il nuovo sito fin dal suo esordio nei giorni immediatamente precedenti il XXVI Meeting, ma anche chi ci si è accostato più di recente, avrà già senz'altro potuto constatare come ogni settimana (per non dire ogni giorno) ci siano delle novità. Addirittura durante lo stesso Meeting, su idea del direttore Alessandro Scarpa, è stata creata una "finestra" che in tempo reale illustrava le iniziative in corso. È stato solo un piccolo "esperimento", ma che ha fatto intuire le sue potenzialità!

Interattività

Già disponibili o in corso di attivazione, per tutti coloro che vorranno accedere al sito non come semplici visitatori, bensì da utenti registrati, ci sono alcune funzioni a loro riservate, come

il Forum (10), dove si possono pubblicare annunci, chiedere o fornire consigli sui restauri o semplicemente dialogare con altri appassionati, e la "Galleria" (11), ove pubblicare foto nella propria cartella immagini. Iscriversi come utente è facilissimo: basta cliccare su "Registrati", sotto la sezione "Login" (12); le istruzioni per utilizzare poi le varie funzioni sono spiegate in poche nella voce "Guida Utente". Ad ogni Fiduciario di Zona, vero motore trainante del Club, verrà resa disponibile una pagina del sito da gestire direttamente, dove gli/le sarà possibile pubblicare resoconti, news ed immagini: a queste pagine sarà possibile accedere con un paio di click, sia dall'elenco dei Fiduciari di Zona (13), sia da una pagina appositamente creata ("Le pagine dei Fiduciari di Zona").

Il presente ed il futuro

Una volta che avremo finito di attivare, perfezionare e... limare tutte queste modifiche, grazie soprattutto alle vostre osservazioni ed ai vostri

Qui sopra, da sinistra, come si presentano le pagine del forum, dell'elenco Punto Amico e dell'elenco raduni.

suggerimenti, passeremo ad un'altra grande sfida: quella che si definisce genericamente "e-commerce" o "commercio elettronico" (14).

Apparentemente potrebbe sembrare una cosa che poco ha a che fare con le attività del nostro Club: in realtà in quest'area si potranno pagare le quote di iscrizione, evitando le code agli uffici postali; si potrà effettuare tanto la prima iscrizione quanto il rinnovo. Inoltre naturalmente si potranno acquistare libri, gadgets e capi d'abbigliamento "firmati" Fiat 500 Club Italia e Museo Multimediale della 500. Come abbiamo più volte ribadito direttamente sul sito, il perfezionamento ed il raggiungimento degli obiettivi che ci siamo posti avviene solo con la collaborazione di tutti i Soci e gli appassionati; quindi non abbiate timore e... comunicate, comunicate, comunicate.

relazioni.esterne@500clubitalia.it

Il sito in "aiuto" della rivista

Per quanto "4piccoleruote" occupi un posto privilegiato nel cuore dei soci, specie quelli con meno dimestichezza con le nuove tecnologie, "500clubitalia.it" rappresenta oggi uno strumento di comunicazione atto a sopperire ai limiti della nostra rivista sociale. Limiti che, come ormai è noto, sono proprio... limiti di spazio, ma anche di tempo (la frequenza bimestrale). Il sito si presenta particolarmente utile per: 1) la segnalazione di eventi che per varie ragioni non si è potuto inserire nel calendario cartaceo; 2) la pubblicazione di foto personali senza attendere molti mesi come purtroppo avviene per chi

aspira alle sezioni "500&Sposi" e "500 Scatti" (e con la possibilità di farle vedere anche allo... zio d'America senza spedirgli il giornale!); 3) la pubblicazione di articoli veri e propri, come ad esempio i resoconti dei raduni, anche qui senza molta attesa e senza troppi "tagli". ATTENZIONE: ciò non significa che sul sito si possa pubblicare quanto si vuole (testi chilometrici e interi servizi fotografici) e come si vuole: ci sono apposite sezioni e regole da rispettare. Infine, non è detto che quanto va online non comparirà più sulla rivista: eventualmente si opterà per una versione più sintetica. Per ora, l'importante è partire: i migliori risultati verranno con la pratica e con il costante dialogo tra utenti e staff.

ALLA FIERA DI FERRARA

Coinvolti tre Coordinamenti

>Mirko Magri

Nei giorni 25 e 26 gennaio 2009 si è svolta a Ferrara la Mostra Scambio. Era presente lo stand del Fiat 500 Club Italia, per la prima volta con il Coordinamento di Ferrara, guidato dal sottoscritto.

Nella preparazione dello stand mi hanno dato manforte il vicepresidente Stelio Yannoulis, il fiduciario di Bologna Maurizio Candini, il fiduciario di Salara Guido Mancin, nonché i fratelli Frighi ed Erika Cossutta per la gentile collaborazione "commerciale".

Nello stand erano in mostra le vetture di alcuni nostri soci: il modello L di Wilma Fargerì, pronta per l'omologazione ASI; la F di Pierluca Fiorini, completamente restaurata e originale; la F di Fausto Boarini completamente restaurata e "modificata" artigianalmente da lui stesso; la My Car di Giancarlo Righetti e per ultima (ma



non per importanza), la favolosa D con roulotte di Gabriele Govoni.

Nonostante la struttura fosse un po' spartana, a causa di problemi organizzativi, l'afflusso di persone è stato molto cospicuo, e ciò ha consentito

di effettuare molte nuove iscrizioni e rinnovi.

Sperando che l'edizione del prossimo anno sia ancora migliore, ringrazio il Club per avermi dato questa possibilità.



Esordio a Ferrara

Il Coordinamento di Ferrara ha iniziato la sua attività per l'anno 2009 con la 16ª Mostra scambio di Ferrara del 25 e 26 gennaio.

Il giovane fiduciario Mirko Magri ha organizzato per il meglio questo importante avvenimento, coinvolgendo sostenitori e i soci che hanno fornito i propri mezzi.

I Coordinamenti di Bologna e Salara (RO) hanno validamente contribuito alla riuscita della manifestazione. Sono state due belle giornate (tre, considerando quella dedicata all'allestimento) in cui lo stand del Club ha accolto i soci ed ha presentato il sodalizio ai nuovi potenziali associati.

Stelio Yannoulis





AL CLASSICSHOW DI ADRIA

Impegnato il Coordinamento del Delta del Po

>Giovanni Pozzato

Il Coordinamento Delta del Po Veneto (con la ottima collaborazione della Segreteria del Club) nei giorni 4 e 5 aprile 2009 era presente alla mostra scambio del Classicshow di Adria (RO) con uno

stand di esposizione. Come saprete sono fresco di nomina e ringrazio per la fiducia concessami per l'organizzazione di un evento da me molto sentito e occasione da non perdere per farci conoscere. Sono stati due giorni stupendi, con tanta gente che si avvicinava con curiosità e simpatia. Il nostro stand è stato visitato da due emittenti locali, Tele Estense e Telealto Veneto, con scambio di battute sul nostro Club. Lo staff del Classicshow al completo ha voluto scattare foto ricordo nel nostro stand, con i complimenti

dal responsabile dell'autodromo Sandro Munari per la nostra simpatica presenza. Tutto sommato sono soddisfatto per questa mia prima volta e sono lieto di aver coinvolto soci che, inizialmente un po' scettici, mi hanno poi aiutato a comunicare con i nostri visitatori.

Da sinistra: Giovanni Pozzato, lo stand con lo striscione e il gruppo dei proprietari delle vetture esposte (Dennis Aguiari, il nostro fiduciario, Marco Negri e Carlo Aguiari).



Speciale opportunità per i soci del "FIAT 500 Club Italia".

Ruote Ruggenti, la polizza assicurativa per collezionisti di autovetture e motocicli d'epoca.

GARANZIA BASE RCA (per autovetture e motocicli)*

Numero di veicoli da assicurare	Per collezioni di veicoli di età superiore a 30 anni	Per collezioni comprendenti fino a 5 veicoli di età tra i 20 e i 30 anni
fino a 3	€ 150,00	€ 230,00
da 4 a 5	€ 200,00	€ 280,00
da 6 a 10	€ 240,00	€ 320,00

*La Garanzia RCA prevede anche che la Compagnia non possa rivalersi su di te in caso di sinistro per guida in stato di ebbrezza, guida con patente scaduta o mancata revisione del veicolo.

E con le GARANZIE OPZIONALI, applicabili su uno o più veicoli, avrai la garanzia Rimborso spese per il Traino abbinata all'Incendio "a primo rischio assoluto" comprensiva della garanzia Ricorso Terzi da Incendio, e potrai aggiungere anche le garanzie Vip Cristalli e Infortuni del conducente. Per viaggiare con la massima tranquillità.

Ruote Ruggenti. Ecco tutti i vantaggi da collezionare:

- puoi stipulare la polizza per tutte le marche e i modelli di autovetture e motocicli
- non è richiesta l'iscrizione ad A.S.I., F.M.I o A.C.I
- non hai limitazioni alla circolazione (puoi transitare anche durante sfilate e raduni)
- puoi includere in polizza fino a 4 conducenti autorizzati e variarne i nominativi in qualsiasi momento della durata del contratto
- non importa dove risiedi, la polizza è stipulabile dai soci di circoli** di veicoli di interesse storico e collezionistico regolarmente costituiti di tutta Italia.

** Con esclusione dei circoli che hanno in corso una diversa convenzione con una Compagnia del Gruppo Fondiaria Sai.

Fondiaria-Sai Divisione Fondiaria
Agenzia Generale "Voghera-Cavour"
Via Covini, 13 - 27058 Voghera (PV)
Tel. 0383.640556 - Fax 0383.360339
Cell. 340.2181066 - 339.3112955
E-mail: fondiaria.voghera704@gmail.com
Agente: Massimo Castoldi



BILANCIO 2008

La relazione della Presidente

Il bilancio del Fiat 500 Club Italia chiude nel 2008 con un avanzo di 112.200,17 euro. I ricavi ammontano a 1.161.670,93 euro e oltre il 70% della somma riguarda le tessere sociali (circa 20.200).

Fra i costi, la spesa più rilevante è quella della rivista "4piccoleruote", che rappresenta quasi il 16% del totale, ma rispetto al 2007 si evidenzia un leggero decremento grazie ai risparmi effettuati sulle tariffe postali convenzionate. Seguono in ordine di importanza i costi per il personale (il 13% del totale) e quelli per il tesseramento (il 12%).

I costi per le tessere dell'ASI, che nel 2008 sono state quasi 3.700, rappresentano una partita di giro per il Club, al quale restano in carico tutti gli adempimenti burocratici, considerato che una segretaria viene adibita esclusivamente a tenere i rapporti con tale ente e l'Ufficio del Registro Storico lavora anche come Commissione Tecnica per la predisposizione delle pratiche ASI.

Fra le altre voci di spesa, segnaliamo che l'edizione 2008 del Meeting di Garlanda – la venticinquesima – ha registrato costi per poco più di 40mila euro ed ha avuto ricavi per oltre 35mila euro. Per gli altri raduni e manifestazioni (fiere, mostre scambio) sono stati spesi quasi 79mila euro.

Passando allo Stato Patrimoniale, le voci più rilevanti dell'attivo sono rappresentate dalla liquidità (sia di cassa sia delle banche), dagli immobili e impianti e dal Museo Multimediale della 500.

A proposito del Museo, dobbiamo registrare con soddisfazione il contributo di oltre 34mila euro concessoci dalla Regione Liguria per

STATO PATRIMONIALE			
ATTIVO		PASSIVO	
Cassa Contanti	€ 1.514,96	Debiti c/Erario e Dipendenti	€ 20.245,25
Banco Posta	€ 158.671,85	Soci da rimborsare	€ 3.030,00
C/C Bancario	€ 234.522,07	Fondo T.F.R	€ 16.003,49
Crediti da Clienti	€ 19.137,80	Debiti v/Fornitori	€ 98.073,61
Ratei e Risconti	€ 76.284,42	Fatture da ricevere	€ 9.015,45
Immobile + Impianti	€ 232.776,27	Ratei e Risconti	€ 414.877,00
Arredamenti uffici	€ 15.052,80	Fondo amm.to immobile	€ 38.473,36
Software	€ 18.918,00	Fondo amm.to arredamento	€ 5.574,45
Hardware	€ 43.146,36	Fondo amm.to software	€ 11.602,80
Macchinari e Attrezzature	€ 26.721,00	Fondo amm.to hardware	€ 34.069,55
Museo + impianti	€ 160.962,36	Fondo amm.to macch./attrezzature	€ 8.625,60
Arredamento museo	€ 98.972,00	Fondo amm.to Museo + Impianti	€ 9.400,55
Hardware+Software Museo	€ 116.671,35	Fondo amm.to Arredamento Museo	€ 7.424,54
Marchi & Brevetti	€ 4.500,88	Fondo amm.to Hard.+Softw. Museo	€ 25.731,51
Cauzioni	€ 1.260,00	Fondo amm.to Marchi & Brevetti	€ 675,13
Magazzino Finale	€ 38.653,72	Fondo di riserva	€ 139.884,65
		Utiii esercizi precedenti	€ 292.858,43
TOTALE ATTIVO	€ 1.247.765,84	TOTALE PASSIVO	€ 1.135.565,67
		Risultato d'esercizio	€ 112.200,17
		Totale a pareggio	€ 1.247.765,84

COSTI		RICAVI	
Ammortamenti	€ 51.420,02	Quote d'iscrizione	€ 823.501,86
Spese per il Personale	€ 139.790,31	Tessere A.S.I.	€ 153.765,18
Edizione rivista sociale	€ 165.300,17	Vendita Targhe Club	€ 6.820,00
Costi per UtENZE	€ 24.014,98	Quota iscriz. Meeting Garlanda	€ 17.100,00
Meeting Garlanda	€ 40.073,40	Pubblicità Meeting Garlanda	€ 11.208,29
Altre manifestazioni e raduni	€ 78.545,29	Pubblicità su ns. rivista	€ 18.742,65
Rimborsi spese	€ 65.816,38	Pubblicità nei raduni	€ 4.300,00
Costi per tesseramento	€ 125.724,80	Contributi per Meeting Garlanda	€ 7.295,00
Spese di Segreteria	€ 10.052,42	Contributi altri raduni	€ 8.894,70
Manutenzioni	€ 19.331,12	Altri ricavi	€ 8.955,87
Costi Diversi	€ 63.982,72	Contributi Museo	€ 37.964,25
A.S.I.	€ 153.765,18	Merci c/vendite	€ 24.469,21
Registro Storico	€ 17.682,05	Merci Finali	€ 38.653,72
Prestazioni professionali	€ 12.917,06		
Merci c/acquisti	€ 32.920,14		
Materiale pubblicitario	€ 654,21		
Beni per Museo	€ 11.776,12		
Acquisto Targhe	€ 10.537,20		
Merci iniziali	€ 25.167,19		
TOTALE COSTI	€ 1.049.470,76	TOTALE RICAVI	€ 1.161.670,93
Differ. Ricavi - Costi	€ 112.200,17		
Totale a Pareggio	€ 1.161.670,93		

la realizzazione di tale struttura. Il Bilancio 2008 è stato approvato dal Consiglio Direttivo del Fiat 500 Club Italia nella riunione del 4-5 aprile 2009 a Caserta. Come prevede lo Statuto del Club, il Bilancio

sarà sottoposto all'approvazione definitiva nel corso dell'Assemblea dei Soci che si terrà a Garlanda domenica 6 dicembre 2009.

Silvia Depaoli
La presidente

Assemblea dei Soci ed Elezioni Consiglio Direttivo per il biennio 2010-2011

Presso la sede del Fiat 500 Club Italia in Via Roma 90, 17033 Garlenda (SV), il **6 dicembre 2009** è convocata l'Assemblea ordinaria dei Soci, in prima convocazione alle ore 6, e mancando eventualmente il numero legale, in seconda convocazione alle ore 10 con il seguente ordine del giorno:

- Relazione della Presidente sullo Stato del Club e le iniziative svolte;
- Approvazione del Bilancio 2008;
- Varie ed eventuali

Alle ore 11 si svolgeranno le votazioni per l'elezione dei membri del Consiglio Direttivo del Fiat 500 Club Italia, dei Revisori dei Conti e del Collegio dei Probi-Viri, che saranno in carica nel biennio 2010-2011. Non saranno ammesse deleghe. **Possono candidarsi tutti i soci che sono in regola con la tessera sociale 2009. Le candidature dovranno per-**



venire alla Segreteria del Club, per posta, per fax o e-mail, entro e non oltre il 30 novembre 2009.

Ricordiamo inoltre che, al termine della seduta e delle operazioni di voto, con inizio intorno alle ore 13, si svolgerà il tradizionale **Pranzo sociale**, piacevole

occasione per godere della reciproca compagnia e per lo scambio di auguri in vista delle imminenti Festività di fine anno. Chi volesse partecipare deve prenotarsi ai consueti recapiti della Segreteria anche in questo caso entro e non oltre il **30 novembre 2009**.

R&D
CUORE ITALIANO

Scarpe su misura per la tua Fiat 500

Caro socio del Fiat 500 Club Italia, per tutto il 2009 potrai godere di un trattamento speciale per l'acquisto delle nostre scarpe realizzate su misura per la tua Fiat 500.

Ti sarà infatti garantito lo sconto del 10% su tutte le calzature presenti nella nostra collezione. La spedizione del prodotto prescelto è comunque a carico dell'acquirente.

Ti consiglio quindi di cumulare gli ordini con i vari soci e di comunicarli al coordinatore di riferimento del tuo club.

Per ulteriori informazioni visita il nostro sito www.calzaturificiord.com

Non esitare a contattarci... siamo a tua completa disposizione!

Calzaturificio R&D

via Faleriense, 855
63019 Sant'Elpidio a Mare (AP) Italia
tel +39 0734.859102 fax 0734.817998
mob. 338.1222815
mail info@calzaturificiord.com



**da oggi
..anche per bambino**
dal n°24 al n°38

10 ANNI DEL COORDINAMENTO DI CORLEONE



“Gusti, storia e motori di Trinacria” IV edizione

>Francesco **Piazza**

Il Coordinamento di Corleone del Fiat 500 Club Italia ha conseguito il suo ennesimo successo con l'organizzazione della quarta edizione di “Gusti, storia e motori di Trinacria” con all'interno il decimo raduno Fiat 500 ed auto storiche.

Quello del 2008 è stato un appuntamento doppiamente importante per il Coordinamento, in quanto abbiamo raggiunto dieci anni di attività, che ci sono costati molti sacrifici, sostenuti però con grande tenacia e voglia di fare.

A questo proposito ci sembra importante ringraziare tutti coloro che negli anni hanno collaborato alla realizzazione di questo evento, la paternità del quale va attribuita a tanti amici che si sono prodigati incessantemente per la sua buona riuscita.

Abbiamo cercato di rendere di volta in volta la manifestazione più bella, più vivibile per i partecipanti che ad ogni edizione ci hanno premiato con la loro presenza in numero crescente. Come accade in ogni evento di grandi dimensioni, non sempre tutto è andato per il verso giusto,

ma cercheremo di migliorare ancor di più.

Ma veniamo al dunque!

7 settembre 2008: una splendida domenica estiva come non se ne vedono spesso.

Ficuzza: scenario suggestivo dove anche le cose più insignificanti sembrano bellissime.

La Fiat 500: una vettura che ha fatto la storia dell'automobile in Italia e che si adatta perfettamente a questo scenario.

Le iscrizioni sono iniziate di buon mattino, con l'apertura dello stand già stracolmo di partecipanti. Le delegazioni della Sicilia occidentale erano tutte presenti e a chiusura iscrizioni all'appello si contavano ben 150 equipaggi. Alle 11, come previsto, sono iniziate le attività di intrattenimento che Roberto Martorana, presidente del club “Autodepocacorleone” che ha collaborato alla organizzazione dell'evento, ha condotto in maniera magistrale.

In contemporanea hanno avuto inizio le altre attività di intrattenimento che hanno visto impegnati grandi e piccini in un connubio di compagnia e divertimento! I più piccoli sono stati impegnati nella prova ad ostacoli in bici; hanno partecipato circa 40 bambini che a bordo dei loro bolidi a pedali hanno lottato fino all'ultimo per aggiudicarsi l'agognato premio. Dall'altra parte di Piazza Colonnello

Nelle immagini, volti e momenti della manifestazione: da notare il piatto celebrativo dei 10 anni del Coordinamento, la gara di bici per i bambini, il pubblico ben attento, una vettura dalla linea decisamente sportiva. Nella pagina accanto: foto di gruppo con megatorta e l'immane connubio “donne e motori”!

NICMAR srl dal 1947

tutti i ricambi per la vostra 500

... e non solo!

Via Orsini 72 r. Genova

Tel. 010 312323 – E-mail: info@nicmar.it

Russo, luogo dove è avvenuto il concentramento delle vetture, lo staff ha gestito la sfilata per Fiat 500 ed auto storiche. Non sono mancate le sorprese! Quasi tutti gli equipaggi hanno partecipato, mostrando grande soddisfazione nel mettere in mostra la propria auto! Il tutto accompagnato da musica dal vivo a cura del gruppo Calandretti.

Finita la sfilata e stilata la classifica provvisoria, ci siamo spostati verso l'area attrezzata di Ficuzza per il pranzo. Una vera e propria scampanata all'aperto che ha avuto un sapore rustico e che ha visto i partecipanti gustare il pranzo in mezzo alla natura.

A questo proposito ci scusiamo se per qualcuno ciò è stato motivo di particolare disagio ma... come si dice? Sbagliando si impara!

Dopo il pranzo, mezz'oretta di "siesta" e subito in Piazza Colonnello Russo,

per mangiare la spettacolare torta offerta dal biscottificio Siragusa. Alle 16 sono riprese le attività di intrattenimento con musica e divertimento. Al termine, dopo la redazione delle classifiche finali, tutto è pronto per la premiazione.

La manifestazione si è conclusa con il sorteggio e la consegna di premi a tutti i partecipanti.

Un ringraziamento particolare va al fiduciario Salvatore Greco, che col suo solito impegno ha curato tutta la parte organizzativa della manifestazione; al club "Autodepocacorleone", co-organizzatore, nella persona di Roberto Martorana; al sindaco di Corleone Nino Iannazzo che ha dato supporto alle esigenze organizzative del club.

Il Fiat 500 Club Italia - Coordinamento di Corleone vi da appuntamento alla prossima edizione con importanti novità!



La 500 va a scuola

Due esperienze "scolastiche" per il fiduciario Francesco Leonardo D'Albero. Nella prima immagine vediamo un momento della consegna (naturalmente in 500) dei doni offerti dall'Amministrazione Comunale di San Valentino



Torio (SA) ai bambini della Scuola Elementare "Giuseppe Mazzini". Ad essere ritratta è la 1^ classe sezione A e in prima fila con il giaccone rosa c'è anche Valentina, la nipote di Francesco, già appassionata di cinquini. Nella seconda foto, ecco un gruppo di studenti della Scuola Media "Don Lorenzo Milani", sempre di San Valentino Torio.

Concorso di Eleganza 2009

Ricordiamo che il 18 Ottobre 2009 si svolgerà la terza edizione del "Concorso di Eleganza" riservato alle sole Fiat 500 e Autobianchi Bianchina e organizzato dal Coordina-

mento Valli Bergamasche. Chi fosse interessato a candidare la propria auto, ha tempo fino al 30 settembre per inviare una foto del mezzo all'attenzione di Federico Moioli (federico.moioli@libero.it); se la vettura sarà selezionata, potrà prendere parte alla manifestazione. I concorrenti saranno graditi ospiti a Lefte (BG), sede dell'evento.

LE 500 SALGONO IN VALLE D'AOSTA

Aria di montagna per i cinquini saluzzesi

>Mauro Paire

La 500 si sa, è una macchina che va dappertutto, non trova ostacoli che la fermino ed è così che domenica 29 marzo 2009 un gruppo di cinquini è salito sulle montagne dell'incantevole Valle d'Aosta con meta il centro turistico di Champoluc, in Val d'Ayas. Sono le 7,30 quando a Cavour (TO) si trovano alcuni degli equipaggi che prendono parte alla mini avventura organizzata dal Coordinamento di Saluzzo (CN), con la preziosa collaborazione della socia Fulvia Obert di Antagnod d'Ayas. Lo scopo è festeggiare i 25 anni del Fiat 500 Club Italia, incontrando nuovi amici e portando un pizzico di ricordi sulle strade valdostane. La giornata non si presenta delle più belle; come del resto le previsioni meteo avevano annunciato, la pioggia scende a dirotto, i tergicristalli faticano a tener pulito il parabrezza. A Pinerolo una fermata per rifornimento fa sì che si possano aggregare altri partecipanti; sull'autostrada per Torino troviamo ad attenderci l'ultimo equipaggio accompagnato da un amico meccanico, che a bordo di un carro attrezzi segue la colonna, giunta ormai a 11 vetture. Una sosta all'Autogrill e si riparte. Quando ormai mancano pochi chilometri al casello autostradale di Verres, ecco suonare il telefono: è

il nostro amico Massimo, che ci informa che lui ed i suoi amici cinquecentisti della Valle sono pronti ad accoglierci.

Pochi minuti ed eccoci a far conoscenza con ulteriori appassionati: altre sei mitiche 500 si aggregano a noi e tutti in fila indiana iniziamo la scalata. La pioggia continua a scendere (peccato perché la nebbia non ci lascia godere il paesaggio), la strada che porta in Val d'Ayas si preannuncia ripida con tanti tornanti, ma il bello dell'avventura è proprio questo. Giunti a Brousson, tappa per aggregare l'equipaggio partito da Dronero (CN) il giorno precedente, che ha colto l'occasione della gita per soggiornare una notte nel caratteristico Paese.

Intanto la neve inizia a farsi vedere, i fiocchi sostituiscono le gocce di pioggia, ma niente paura: mal che vada montiamo le gomme chiodate, che prima di partire ho sistemato sulla capottina. Pochi chilometri e ad un bivio troviamo Fulvia e Alberto che con la loro 500 ci fanno da guida portandoci al Residence "Santa San" di Antagnod d'Ayas, dove ad attenderci vi è un gran buffet, preparato e servito con cura dalle sorelle della nostra amica Fulvia; qui possiamo salutare gli amici cinquecentisti Maria e Leandro, giunti dalla vicina Gressoney.

È il momento della foto ricordo: schieriamo le nostre mitiche davanti all'Hotel, la neve continua a cadere copiosa, è il caso di dire che... la 500 tira fuori gli artigli.

Sono ormai le 12,30, si parte per un giro turistico con meta Champoluc dove le nostre mitiche sfilano nel centro del paese, salutate da turisti italiani e stranieri.

Il pranzo presso l'Hotel Campagnol ci dà l'opportunità di conoscere e instaurare un'amicizia tra tutti i partecipanti e ricevere la richiesta di Massimo Allegri per assumere l'incarico di fiduciario del Fiat 500 Club Italia per la Valle d'Aosta (*incarico che poi è sta-*



to effettivamente affidato, ndr).

Il dolce, con la 500 di zucchero sul biscotto, fatto preparare per l'occasione da Fulvia, è stato la sorpresa della giornata.

Sono le 15,30, bisogna partire, tutti in auto e via per un ulteriore giro turistico con nuovo passaggio nella via centrale del paese ed al Residence "Santa San": dalle finestre ci salutano i gestori e noi, a suon di clacson, ringraziamo ancora per l'ottimo rinfresco offertoci. Imbocchiamo la strada del ritorno, a Verres salutiamo i nostri nuovi amici, dando loro appuntamento a Saluzzo in occasione del 10° Meeting Nazionale del Marchesato (che si svolgerà il 24 e 25 ottobre 2009); intanto Claudio il meccanico sostituisce i cavi delle candele alla nostra 500.

Pronti, via! Si riprende l'autostrada. La sosta all'autogrill di Torino ci dà l'opportunità di vedere una 500 su un carrello con targa francese; chiediamo informazioni al proprietario e scopriamo che l'auto viene portata nella vicina Gap, dove ad attenderla vi è un



Ceva, verso la decima edizione

Nella terra del Fungo Cebano, il 13 settembre si svolgerà il 10 Meeting delle Fiat 500 e derivate, organizzato dai cinquecentisti locali e con la collaborazione dell'Assessorato Comunale alle Manifestazioni. L'infaticabile staff, guidato dal sottoscritto, fiduciario di Ceva e Mondovì, si appresta ancora una volta, con sorprese sempre nuove, a ospitare e stupire i partecipanti (che si sperano numerosi) all'appuntamento che quest'anno taglia il traguardo del decennale. Dopo l'iscrizione e la foto ricordo di rito, è previsto il saluto festante delle 500, strombazzan-

do per le vie di Ceva. Il lungo serpentine, con un percorso che toccherà le verdi vallate ed i castagneti, raggiunge-



rà il Centro Artigianale di Via Romita per l'aperitivo offerto da Amerio Autosalone - Centro Revisione Auto, Maxiferramenta e Copy Shop. Il pranzo della carovana è previsto presso il Ristorante Hotel Sam Remo in località San Bernardino, di fronte all'uscita dell'A6. Ricco menù e come al solito... ospite d'onore sarà Sua Maestà il Fungo Cebano... Al termine, consueta premiazione, con l'estrazione dei ricchi premi, che vedrà l'8° "cofano" aerografato assegnato al più fortunato tra i cinquecentisti presenti.

Italo Nardini



cinquecentista, socio del Fiat 500 Club Italia, che tutti gli anni partecipa al Meeting Internazionale di Garlanda.

La sosta è anche l'occasione per salutarci tra noi partecipanti alla gita in Valle d'Aosta, gita che come altre avventure ha portato allegria ed amicizia, sia tra i componenti sia con le persone che si sono incontrate strada facendo.

Dopo questa esperienza, ancora una volta si può dire che la 500 è una grande auto e i cinquecentisti sono persone con un cuore grande.



Il sogno si è avverato...



cortile nel centro storico di Alzano Lombardo, messo a disposizione dell'Amministrazione Comunale, si sono radunate dieci macchine di vari modelli (N, D, F, L, R, 595 Abarth, 700 GTR Gianniini, Ferves Ranger e per concludere la nuova Fiat 500 Abarth).

Belle, lustre da far invidia alle "Miss", eccole posizionate in ordine d'età.

L'impegno e la passione sono stati ripagati dall'affluenza della gente che osservava ammirata, scrutava ogni piccolo particolare e commentava interessata. Naturalmente anche la presenza della



Ho esposto tutte le "mie" 500! Purtroppo è rimasto in parte un sogno, perché le vetture non erano solo mie, ma anche dei miei amici, che hanno collaborato all'iniziativa.

Da tempo mi balenava l'idea di organizzare qualcosa nel mio paese.

L'occasione si è presentata quando gli amici Gianni e Nico mi hanno proposto creare un'alternativa all'abituale esposizione di moto d'epoca, nei giorni dei festeggiamenti del S. Patrono.

Eccoci quindi pronti al lavoro: in un bel



"Corta" di Antonio Cassella ha coinvolto i più piccoli con la sua simpatia. Il fascino della 500 ha colpito ancora!

Avremmo voluto essere presenti con tutti i modelli prodotti fino ad oggi... ma non è facile!

Un ringraziamento va a chi, con la propria presenza, ha contribuito all'esposizione, ai commercianti che hanno collaborato e... arrivederci alla prossima!

Walter Piantoni

MELEGNANO E SAN ZENONE

Al lavoro i "cinquini tricolori"

>Elisa Iannolo e Matteo Zanin

Il 5 aprile 2009 a Melegnano, in occasione della "Festa delle Palme", il fiduciario del Fiat 500 Club Italia Giuseppe Iannolo ha organizzato il 2° Raduno di Fiat 500, che ha riscosso un grande successo. Complice il tradizionale mercato

domenicale, l'esposizione è stata visitata da centinaia di persone che si sono fermate ad ammirare i mitici cinquini, tra cui modelli tanto originali quanto introvabili. La kermesse è proseguita anche nel pomeriggio, quando le 500 hanno compiuto un giro per le strade di Melegnano e paesi limitrofi, con i cittadini che assistevano meravigliati a questo spettacolo che si è concluso con le premiazioni cui ha preso parte il vicesindaco Enrico Lupini.

Neanche un mese dopo, domenica 3 maggio 2009, in concomitanza con la "Festa delle Associazioni", a San Zenone al Lambro si è tenuto il 3° raduno di Fiat 500, organizzato sempre da Giuseppe Iannolo con l'aiuto di parenti e amici e altri cinquecentisti. Alla manifestazione hanno partecipato ben 119 vetture: il campo di calcio parrocchiale è stato preso d'assalto dalle storiche auto. Grazie alla splendida giornata di sole, l'evento è stato ripreso dall'alto per mezzo dell'aereo privato di Marino Valenti, amico simpatizzante. Sorvolando il campo in compagnia delle fotografe Nicoletta e Maia, dottoressa veterinaria di San Rocco al Porto, ha premesso di realizzare un servizio fotografico, immortalando il fantastico "25°" formato dai cinquini e disegnato fin dalle prime ore dell'alba da Iannolo e dal geometra Forestieri, per ricordare il venticinquesimo anniversario della fondazione del Club. Nel pomeriggio si è tenuto il giro nei paesi limitrofi scortati da alcune "moto staffetta", cui va un particolare ringraziamento. Essendo la manifestazione a scopo benefico, si ringraziano di cuore tutti coloro che hanno partecipato alla grande festa, che è terminata con la premiazione di alcuni presenti da parte del sindaco Mario Rota e del vicesindaco Sergio Fedeli.

Ci riteniamo soddisfattissimi della buona riuscita del programma e dei numeri dei cinquecentisti presenti. In tre raduni

A sinistra, dall'alto, auto in partenza dal castello medico di Melegnano per giro turistico; altre due vedute della piazza e la foto ricordo sotto lo striscione.



Dall'alto: Melegnano, Piazza della Vittoria stracolma di cinquini; lo staff del Coordinamento, i "cinquini tricolori" (il fiduciario Iannolo è il primo a sinistra) e le operazioni di scarico dei cinquini giunte su carro attrezzi.

abbiamo raggiunto oltre 350 auto. Un particolare ringraziamento va ai partecipanti, provenienti da tutta la Lombardia e non solo, che hanno percorso anche 270 km per raggiungerci; sono arrivati da Bologna, Cuneo, Biella, Torino, Brescia, Piacenza, Pavia, Milano, Varese...

Entrambe le manifestazioni, visto il grande successo, hanno avuto spazio sul giornale locale "Il Cittadino". Arrivederci dunque al prossimo raduno, che senz'altro faremo migliore!



TUFFO NEL DELTA DEL PO

Sul Grande Fiume tanti cinquini

>Nico Marangon

Nel cuore del delta del Po, martedì 13 aprile 2009 abbiamo trascorso una splendida giornata.

Il Ferrari Club Bassopolesine, tramite il suo organizzatore Fiorenzo Fontolan, ha dato vita alla 5ª edizione del Memorial Danilo Schiavon, svoltosi nel Comune di Taglio di Po (Rovigo).

All'appuntamento in Piazza IV Novembre sono giunte da più province circa sessanta auto, allestite anche dal bel tempo.

Il Fiat 500 Club Italia non poteva mancare e ci siamo presentati numerosi.

Verso le 10,30 dopo aver ricevuto la benedizione del parroco e il saluto dell'Amministrazione Comunale, la carovana si è incolonnata per un giro turistico nel Delta del Po, che è risultato affascinantissimo perché è la più vasta estensione di zone umide protette d'Italia. Il lento ma inesorabile fluire del fiume da

In alto a destra, l'attraversamento del Po sul ponte di barche. Qui sotto, la premiazione del Fiat 500 Club Italia come gruppo più numeroso e quella di Nico Marangon per la 500 più originale.



una parte e una distesa di campi coltivati a tratti interrotta da pioppeti o canneti dall'altra, accompagnavano il coloratissimo serpentone di 500. Una puntata nel Comune di Porto Tolle, con l'attraversamento del Po di Gnocca (un ramo di quello principale) su un ponte di barche in località San Rocco, è stato motivo per scattare fotografie prima di trovarci in un bagno di folla in attesa sulla sponda opposta con sorrisi, applausi e curiosità.

Dopo un breve ma quanto mai provvidenziale rinfresco per il caldo penetrante, ci siamo diretti nella sacca di Scardovari. Questa zona, al limite del mare, dal 1780 continua la tradizione della pesca e ne sono testimonianza gli innumerevoli impianti di stabulazione di mitili. Oltre alla pesca, in questo areale spiccano la coltivazione di riso e l'attività turistica con la spiaggia di Barricata.

Con il cuore cullato da tanta bellezza ci siamo diretti al ristorante per il pranzo a base di pesce.

Dato che i cinquecentisti presenti a tavola erano circa 140, l'organizzazione ha deciso di devolvere parte dell'incasso della lotteria ai terremotati dell'Abruzzo. Per quanto riguarda le premiazioni, il Fiat 500 Club Italia, rappresentato per l'occasione dal Coordinamento del Delta del Po Veneto nella persona di Giovanni Pozzato, ha ricevuto due premi. Il primo per il Club più numeroso con la presenza tra gli altri dei fiduciari di Ferrara Mirko Magri e di Salara Guido Mancin. Il secondo è stato consegnato all'equipaggio formato dal sottoscritto e dalla fidanzata Ramona Mucchi per la 500 più originale. Tra i premiati figura anche Cleto Zini, meccanico Ferrari F1 per 40 anni e grandissimo appassionato di 500 per l'auto giunta da più lontano (Formigine di Modena). Tutti così diversi e lontani ma uniti dalla stessa passione, ci siamo dati un caloroso appuntamento alla 6ª edizione, nel 2010.



Michele Autocarrozzeria Miola
Michele Autocarrozzeria Miola

- Riparazioni verniciatura a forno
- Montaggio cristalli italiani ed esteri
- Riquadratura su dime car bench
- Concordatario ANIA
- Modifiche di ogni genere



Specializzato in... 500

Via Pacchiotti, 46 (ang. V. Meina, 0/D) 10146 TORINO - Tel. 011.7793528

500 A CASTEL DI CASIO



Raduno bagnato per i cinquini e le altre "old cars"



>Marco **Schincaglia**

Il 19 aprile 2009 il neonato gruppo "Fiat 500 Castel di Casio" ha organizzato questo raduno che è il terzo nell'ordine, ma il primo sotto l'egida della nuova compagine. Nonostante una pioggia insistente fin dalle prime ore del mattino, da Bologna e dintorni giungevano a Casio ben 31 equipaggi. Diversi soci si sono presentati con vetture alternative (nessuno è stato respinto). Così, per esempio, il socio Rossetti si è presentato con una A.R. Junior molto ammirata, il socio Peddoni con un pulmino 850 Panorama, altri con Mini giardiniera, poi 1100/103, 1100 coda di rondine, un altro ancora con una splendida Chevrolet Corvair... Dopo le consuete iscrizioni (oltre 90 vetture), i partecipanti si sono portati a Porretta, attraverso frazioni e borgate, per una sosta in piazza della stazione FFSS (aperitivo ed altro). Ripartenza per il rientro a Casio attraverso la parte alta dell'Appennino e sosta al Bar di fronte al bacino di Brasimeno per un'altra colazione ed infine ritorno alla base per il pranzo e la consueta

lotteria. Vista la giornata, molti dopo il pranzo sono rientrati, mentre altri si sono trattenuti per visitare la mostra di auto usate ed altre manifestazioni di abilità. In sostanza, una giornata all'insegna della semplicità con il piacere di ritrovarsi dopo mesi di inattività! I soci di Bologna ringraziano Donelli padre e figlio per il loro prodigarsi verso tutti! Ricordiamo che erano inoltre presenti una rappresentanza del Coordinamento di Pistoia guidato da Carla Meirano e vetture provenienti da Lucca, Massa Carrara, Firenze e Forlì.

In alto a destra, i cinquini nel parcheggio della stazione ferroviaria di Porretta per l'aperitivo. A sinistra, dall'alto: il monumento simbolo di Casio (la torre medioevale e il complesso della Chiesa principale); un gruppo di vetture (con in primo piano il pulmino 850 del socio Piero Peddoni e la Junior del socio Rossetti); in movimento, la 600 di Gino Poli di Monghidoro. Qui sotto, la Fiat 1100 103 sullo sfondo quasi british del bacino di Brasimeno; trasferimento da Castel di Casio a Porretta: una Mini giardiniera.



Promuovi la tua Azienda su 4 Piccole Ruote!

I numeri parlano chiaro: **oltre 20.000 i soci iscritti** ed una tiratura di oltre 100.000 copie all'anno



Vuoi saperne di più? Fiat 500 Club Italia +39 0182 582282 • www.500clubitalia.it • marketing@500clubitalia.it



IL SIMBOLO DELL'OSPITALITÀ

11° Raduno di Primavera

>Ivaldo **Bernardini**

Il tempo incerto non ha fermato i cinquantisti che hanno partecipato all'11° raduno di primavera, programmato dal Coordinamento di Bologna del Fiat 500 Club Italia. A Bertinoro sono arrivati da Bologna, ma anche da tutta la Romagna, dalle Marche e da S. Marino, per percorrere gli itinerari "d'oro e rubino", sinonimi di albana e sangiovese, a partire dal magnifico Borgo della storica città fino alla collina di Monte Maggio. La cospicua partecipazione degli appassionati si è raggiunta sia per i meravigliosi luoghi ricchi di cultura scelti per le visite, sia per la riconosciuta e meticolosa organizzazione curata da Maurizio Candini e collaboratori. L'accoglienza degli amici è avvenuta nella piazza di Bertinoro dove sorge la "Colonna delle Anella" con dodici anelli (corrispondenti a dodici famiglie che offrivano ospitalità) ai quali, secondo la tradizione, venivano legati i cavalli dei viandanti che sostavano in città. In questa piazza ogni prima domenica di settembre viene rievocata questa tradizione storica del 1300 (foto 1). Dopo la visita al Borgo e lo scambio di doni con il sindaco Ne-

vio Zaccarelli, la responsabile dell'Ufficio Cultura Arianna Pivi e la Comandante dei Vigili Urbani, è stata rimarcata l'ospitalità che caratterizza questa città e riproposto l'invito per il prossimo raduno (2). L'itinerario ha permesso una visita all'Abbazia di Polenta incontrando il simpatico Don Gentili (3) ed una sosta al Grand Hotel Terme della Fratta, dove in uno splendido parco messo a disposizione dal direttore delle Terme, è stato consumato l'aperitivo, è stato consegnato dal fiduciario Candini un ricco omaggio a tutti i partecipanti (4-5) ed è stato possibile vedere l'eccellente centro di cura e benessere del corpo (6). Al ristorante Monte Maggio (nella prima giornata della stagione) ci sono state altre premiazioni. Mentre le piccole Fiat 500 parcheggiate sotto la fitta pioggia si bagnavano, è stato festeggiato il decimo compleanno di Alex (7), il 35° anniversario di matrimonio di Lucilla e Renato (8), capitano degli ottimi collaboratori motociclisti che si sono adoperati per tenere compatto il gruppo negli spostamenti (9), e sono state omaggiate tutte le signore e signorine con fiori contenuti in anfora di vetro soffiato. L'interminabile lotteria che ha distribuito decine e decine di fastosi premi (10) ha accompagnato in allegria la compagnia fino ai saluti e l'arrivederci per l'anno prossimo.





MOTORI E SAPORI 2009

Gualtieri (RE),
25 aprile: la 500
corre sul fiume!

>Federica **Gabba**

Nell'unica parentesi di luce e calore in due mesi di weekend piovosi si è svolta la seconda edizione di "Motori e Sapori". La giornata, iniziata fredda ma limpida e sbocciata in un caldo quasi "californiano", ha permesso l'arrivo in Piazza Bentivoglio di numerose Fiat 500 e alcune altre auto storiche, par-

stati offerti da commercianti di Gualtieri e dei dintorni. Colazione al Bar Teatro e sfilata sull'argine maestro del Po seguendo la nuova Fiat 500 Abarth fino a Boretto per visitare il Museo "Dino Gialdini", creato dall'ultimo capopontiere Romano Gialdini e intitolato al padre per ricordare il duro lavoro sul ponte di chiatte che, fino al 1967, ha rappresentato il collegamento tra la riva reggiana e quella mantovana del Po. Romano ha illustrato il ruolo dei pontieri e le attrezzature in loro possesso, ha fatto visitare le strutture collegate al ponte e ha mostrato la 500 L di suo genere, travolta dall'alluvione

ha ospitato per un sontuoso aperitivo offerto sotto i portici della propria struttura circondata dal giardino, dal verde attrezzato per i bambini e affacciata sulle scintillanti acque del Po. Il pranzo, con menu tipico curato dalla Pro Loco, dagli Amici del Bar Parigi e dalla Protezione Civile Bentivoglio, si è svolto sotto i portici di Palazzo Bentivoglio e ha visto la consegna di una piantina di petunia a tutte le signore intervenute affinché la giornata costituisse un ricordo luminoso da coltivare nella memoria. Un assegno simbolico con il ricavato della lotteria di beneficenza dedicata ai terremotati



cheggiate da Stefano Zanichelli e Emanuele Cullè (che ha solo 13 anni ma è stato davvero un grande!): 89 iscrizioni e una trentina di intervenuti in modo informale per partecipare al corteo e all'aperitivo. Il gruppo di ragazzi delle scuole medie (Francesca Iembo, Chiara Campioli, Elisa Manghi, Sefora Aprigliano, Elenie Torsello, Giada Marzi e di nuovo Emanuele) come nel 2008 ha apportato un prezioso contributo nel consegnare i gadget agli intervenuti e nel vendere i biglietti della lotteria di beneficenza, per la quale i premi sono

del 2000 e da lui amorevolmente recuperata e collocata al vecchio imbocco del ponte; ha narrato le vicende degli attraversamenti dei fiumi dalla preistoria fino alle attuali opere del Genio Pontieri e alle indimenticabili scene girate sul ponte della ricerca di Don Camillo creduto annegato nel fiume in "Don Camillo monsignore... ma non troppo" (per amore di precisione, la comparsa con la fiaccola in mano sulla terza chiatte del ponte era proprio il nostro Romano!). L'Albergo del Po, gestito dalla famiglia di Romano, ci

tati d'Abruzzo è stato consegnato a Roberto Soliani in rappresentanza della Protezione Civile di Gualtieri, in partenza per l'Abruzzo il 2 maggio: fra i volontari, anche Matteo Campioli, addetto alle transenne e figlio del nostro socio Marco. Tanti i soci presenti, fra cui i fiduciari Idris Morselli di Modena, Renato Valbusa del Lago di Garda, Fabrizio Menarbin di Mantova, così come tanti sono stati gli amici intervenuti, che con la loro simpatia hanno reso vivace la giornata e calorosa l'atmosfera.

LA 500...SI SA...VOLA!

Originale raduno accanto ai "caccia"

>Tomo & Marcella **Picco**

Care vecchie amiche, sono una Fiat 500 R del '73, ma tutti mi chiamano Tomo per via della mia strana targa... Vorrei farvi partecipi di una splendida domenica che i miei proprietari mi hanno fatto trascorrere portandomi al 1° raduno Fiat 500 vs Caccia organizzato dal Coordinamento di Cesena.

Quella mattina del 26 aprile 2009 per me non era iniziata bene, dato che mi sono svegliata a terra... ma per mia fortuna un'amica mi ha prestato la sua ruota di scorta visto che io ne avevo ben 2 sgonfie (grazie FI!), così sono arrivata a S. Mauro Pascoli (FC) dove ci siamo radunate. Purtroppo solo poche amiche hanno potuto partecipare, per via dell'eccezionalità della destinazione: la Base Aeronautica Militare di Pisignano!

Verso le ore 10 finalmente mi hanno riaccesa: "Vuol dire che si parte!", ho pensato. Via!! Tutte verso il mare a colorare la Riviera Romagnola! Da Gatteo a Mare fino a Cesenatico, tutti gli occhi erano nostri. In fila ordinata siamo finalmente giunte alla meta e i cancelli della base si sono aperti.

Tra gli sguardi stupiti e incuriositi dei



militari ci siamo presentate al cospetto di due straordinari nuovi F 16 e di un mito (come noi) dei piloti dell'aeronautica: uno splendido F 104 completamente rimesso a nuovo (è il loro gioiellino).

Dopo le classiche foto di rito, tante informazioni sul loro operato e... la testata di una proprietaria nel visitare gli abitacoli degli aerei (nonostante le raccomandazioni dei militari!), siamo ripartite alla volta del Mielificio Praconi, che ha deliziato tutti con le sue specialità al miele. Dopo tanto dolce è arrivata l'ora dell'aperitivo salato gentilmente offerto dalla sala giochi Merkur-Win di Savignano sul Rubicone.

Dolce + salato = è ora di pranzo!!! Di nuovo in marcia per l'ultima meta, il Ristorante San Paolo a Sant'Ermete, dove noi abbiamo invaso il parcheggio e i nostri proprietari la sala da pranzo...

Tutto si è concluso nel migliore dei modi e, tutti contenti, si sono salutati. Anche io e le mie amiche ci siamo date appuntamento al prossimo raduno.

P.S.: Care amiche, ne approfitto per invitarvi tutte quante al raduno che la mia proprietaria sta organizzando, per il secondo anno, ai meravigliosi Mercatini di Natale in Trentino nei giorni 3-4-5 dicembre 2009.

Non dovete assolutamente mancare, è un'occasione imperdibile: i nostri proprietari alloggeranno in un fantastico Hotel di Nalles e avranno modo sia di visitare i fantastici panorami di quelle zone sia di assaggiare piatti tipici locali!

Noi invece sfoggeremo ancora una volta i nostri favolosi colori in giro per l'Italia e, lo assicuro a tutte, non passeremo inosservate! Info e prenotazioni: Coordinamento di Cesena (marcella59@live.it - 333.9194549).

e elvezioesposito
Tappezzeria auto d'epoca

- Interni auto d'epoca
- Capote
- Tappeti
- Sostituzioni e gommioni
- Rivestimento guarnizioni anche in cerniere

Per la tua Fiat 500:

- Tappezzerie in Kit pronte da montare
- Capote, tappeti, guarnizioni, gommioni e copri auto
- Ordini online 24 ore su 24
- Spedizioni in contrassegno
- Qualità, velocità, novità ed offerte

OFFERTA ESCLUSIVA per ordini superiori ad Euro 500,00 ti offriamo un **COPRI AUTO Fiat 500** adatto a tutti i modelli ad un prezzo **SCONTATISSIMO!**

copri auto per interno Euro 20,00
copri auto per esterno Euro 30,00

Via Zanotti Bianco, 20/30 - 87108 Cosenza Tel. e Fax 0984 38074 Cell. 348 5274956 www.elvezio.com • info@elvezio.com

Tappezzeria per auto d'epoca «Elvezio Esposito»

Caro socio del Fiat 500 Club Italia, il nostro nome è sinonimo di alta qualità dei tessuti e delle rifiniture, nonché certezza di un'ottima consulenza tecnica. I nostri prodotti sono omologabili ASI ed acquistabili online 24 ore su 24. Siamo presenti alle maggiori mostre scambio dove presentiamo una ricca esposizione degli stessi.

Anche quest'anno ti offriamo un trattamento speciale garantendoti lo SCONTO del 10% su tutti gli ARTICOLI FIAT 500 presenti in catalogo. Inoltre, al raggiungimento dei 500 Euro di spesa hai la possibilità di avere, con un piccolo contributo di Euro 20,00, un utilissimo copri auto per interno per proteggere la tua amata Fiat 500! Non esitare a contattarci, siamo sempre a tua disposizione!



TRIS DI EVENTI

Tour de force per il Coordinamento di Piacenza

>Lorenzo Achilli

Cari 500isti, vorrei sinteticamente raccontare il tour de force che ha coinvolto me ed alcuni soci nell'organizzazione delle seguenti manifestazioni. Iniziamo con le "Mitiche 500 tra Piacenza e Carpaneto", tenutosi in data 19/04/2009. Nell'occasione le previsioni meteo, purtroppo per noi, non potevano essere più azzeccate di così. La pioggia battente al mattino, trasformatasi in diluvio nel pomeriggio, ci ha penalizzato non poco, ma nonostante tutto ben 75 equipaggi si sono presentati alle iscrizioni, tra cui il giovanissimo socio Francesco Parzani di 14 anni, con, alla guida, ovviamente il papà. Dopo la consegna della welcome-bag e di una violetta africana, offerta da Fabrizio Fanzini de "La Quercia", ed aver fatto colazione, partenza dalla concessionaria Fiat Parietti per spostarsi sul Pubblico Passeggio dove la Cantina di Vicobarone ha offerto una degustazione dei propri vini. Poi tutti in auto alla volta di Carpaneto, dove ci attendeva il ristorante "Il lupo". Alla fine di un pranzo abbondante e prelibato, i temerari equipaggi rimasti ci hanno seguito in piazza dove alcune 500 sono state messe a disposizione (in un circuito chiuso al traffico)

per far provare l'ebbrezza di un giro sulle mitiche ai bambini delle scuole locali. Purtroppo però le condizioni meteo e la conseguente scarsa affluenza di bambini ci hanno costretto al ritiro anticipato al Bar Boccondivino per una degustazione e l'estrazione della lotteria che vedeva in palio un viaggio per quattro persone, occhiali da sole e bottiglie di vino. Un grazie particolare va a Walter Confalonieri, sponsor nonché socio di Carpaneto, che con l'idea del giro con i bambini e la logistica ha contribuito alla buona riuscita dell'evento. Colgo l'occasione per ringraziare anche tutti gli altri sponsor che hanno creduto nell'evento: Marini Autoricambi, Avila, Reality, Maini Vending, Enel, Radio Sound, Carrozeria Magic, SP Studio, Il Mulino Mobilificio Bazzini e gli amici Elena, Mirella, Nadia, Fabrizio, Sergio, Giuseppe e Giorgio per la preziosa collaborazione. A questa manifestazione è seguita la ormai classica Fiera "Piacenza Auto e Moto" tenutasi in data 2 e 3 maggio 2009 con raduno statico nella giornata di domenica. I 25 equipaggi che si sono presentati hanno avuto l'ingresso gratuito ed una bottiglia di

spumante offerta dalla Cantina di Vicobarone. Quest'anno lo stand è stato abbellito da una scenografia in stile pic-nic anni '60. Su di un vero manto erboso una meravigliosa 500 D faceva mostra di sé accanto ad una tovaglia preparata con stoviglie e vettovaglie. L'idea è piaciuta tanto che la stampa locale ne ha pubblicato la foto. Come sempre l'occasione ha portato al rinnovo di alcune tessere e all'iscrizione di nuovi soci. Per quanto riguarda la terza manifestazione, bisogna segnalare la buona partecipazione al raduno svoltosi a Lugagnano (PC) in data 10/05/2009. Ben 70 cinquini hanno partecipato all'evento organizzato in collaborazione con la concessionaria Fiat Essedi Auto di Fiorenzuola e la Proloco locale. Dopo le iscrizioni ed il tour tra le dolci colline piacentine, il gruppo è stato accolto presso l'Azienda agricola "La Pusterla" che ha offerto l'aperitivo. Il gruppo ha proseguito per Lugagnano dove, dopo aver parcheggiato le mitiche nella piazza perché facessero bella mostra di sé, si è recato al ristorante. Dopo il pranzo tutti in piazza a ballare il liscio; a seguire, le premiazioni di vari equipaggi. Nell'occasione mi è stata consegnata una targa intitolata al Club come ringraziamento per la collaborazione, ed ho consegnato i gagliardetti dello stesso alla Pro-loco, al Sindaco e a Dimes Sala patron della Essedi Auto. Un grazie particolare va a Ermanno Silva per la sua disponibilità e per la buona riuscita della manifestazione.

In alto:
le auto sul Pubblico Passeggio a Piacenza; dopo il pranzo tutti in piazza a Carpaneto; le 500 parcheggiate in piazza a Lugagnano.
In basso:
sosta con vista dall'interno del castello di Vigleno; lo stand del Club con in evidenza il praticello da pic-nic.





5^A VOLTA A RUVO DI PUGLIA

Oltre 200
partecipanti
in allegria

>Mimmo **Facchini**

26 aprile 2009: alle porte del Parco dell'Alta Murgia, festeggiamo il nostro primo lustro di raduni; poco, sia in confronto ad altri che hanno raggiunto il traguardo dei 10 anni, sia ai 25 del Club che abbiamo voluto celebrare...

Eppure se questo raduno ha sempre tanto successo lo si deve a molti fattori: è grazie ad una grande squadra di appassionati che si impegnano a fondo, alle idee di ognuno, al luogo, all'aria che si respira ed ai sapori ineguagliabili dei prodotti di questa terra...

Ruvo è il primo raduno del 2009 in Puglia del Fiat 500 Club Italia; grande è l'attesa e l'interesse dimostrato dagli appassionati locali, ma nelle numerose chiamate ricevute nei giorni precedenti la domanda più frequente è: ma se piove?

Infatti è da giorni che la pioggia non dà tregua, il miglioramento è atteso per la domenica e per fortuna Giove Pluvio ed Eolo ci concedono la sospirata tregua...

Idealmente il raduno ha inizio la domenica prima, quando sono ospite negli studi di "Radio Italia Anni '60" nella trasmissione condotta da Max

Papappicco, attore reduce dalla fiction televisiva "Piper", ambientata nei favolosi Sixties e che sarà anche ospite del nostro raduno.

Mi viene data la possibilità di parlare in diretta del nostro Club, dei fondatori e dei primi raduni svolti a Garlanda fino alle vicende di oggi, dell'importanza della 500 negli anni di produzione e dei vari modelli, senza trascurare la citazione dei soci più illustri, come Renzo Arbore, il tutto condito da simpatiche battute di Max...

Anche il giorno del raduno Max è con noi e con Anna Turturro ad intervistare i partecipanti ed a commentare, oltre a collegarsi in diretta nelle trasmissioni mattutine di "Radio Italia Anni '60".

In breve l'alberato Corso Cavour, tradizionale cornice della manifestazione, inizia a colorarsi di auto e palloncini, mentre viene trasmesso un inno alla 500 composto dal cantautore ruvese Lillo Strillo e le battute e le gag di Max fanno da sottofondo all'evento che si conferma sempre più amato dagli appassionati della zona, infatti presto vengono superate le 200 iscrizioni. Uno speciale pensiero viene riservato ai motociclisti che collaborano alla buona riuscita del raduno, il Motoclub di "Enzo Speranza" di Ruvo e i Vespa Club di Corato e di Barletta, ma merita anche una speciale menzione la partecipazione al raduno della "Petronas" con i mar-

chi FL Selenia, Blu Officina, Paraflu ecc... ringraziando la dott.ssa Inglese e il sig. Mezzogori per la collaborazione.

Alle 12 inizia la sfilata che ci conduce presso le Cantine "Crifo"; Max, alla guida di una mia 500, partecipa alla sfilata, senza mai interrompere le sue gag: dal tettuccio aperto, con l'ausilio di un megafono continua le sue imitazioni per divertire i passanti e i cinquecentisti in parata.

Dopo il rinfresco presso le cantine "Crifo", accolti personalmente dal presidente Biagio Stragapede, il festoso carosello continua nella vicina città di Corato, per recarci presso il ristorante "Appia Antica".

Il pranzo viene animato dalla musica di Lillo Stillo e dai giochi che coinvolgono tutti i presenti mentre Max Papappicco prosegue col suo repertorio, dando anche sfoggio della sua bravura di cantante.

C'è anche chi, durante il pranzo, trova il tempo di comporre una poesia dedicata all'evento: si tratta della nostra amica Giuliana Pisani, evidentemente felice di ritrovarsi avvolta nella festosa atmosfera.

Dopo il pranzo, il tradizionale taglio della torta, offerta come sempre dall'amico Antonio della pasticceria Riphis, e il brindisi di commiato con l'arrivederci al 18 aprile 2010 ancora con gli amici di Ruvo di Puglia, le tradizioni e i sapori della nostra amata terra.



In alto,
le vetture schierate
e Max Papappicco
Qui, a sinistra:
Anna Turturro intervista
i cinquecentisti;
a destra, Lillo Strillo.



... NEL 2009 LA PIOGGIA...



Le 500 al Centro Commerciale e, più in basso, la fiduciaria Luisella Marmo con le Autorità.

Montaione, Val d'Elsa

Il 26 aprile 2009 a Montaione si è svolto il 9° raduno della Val d'Elsa.

Alle 7 abbiamo avviato i preparativi, montando il gazebo per le iscrizioni; è iniziato a piovere. Alle 8,15 è arrivata la prima auto, abbiamo aperto le iscrizioni, mentre continuava a piovere leggermente: purtroppo il meteo non ci è stato favorevole. Le auto hanno continuato ad arrivare e al termine delle iscrizioni si sono contati ben 78 equipaggi, anche perché non è certo la pioggia che ferma le mitiche Fiat 500 e i loro proprietari desiderosi di passare una giornata in compagnia. I partecipanti sono stati omaggiati con vari premi offerti dal Gruppo, da "Rovini Pneumatici" e da "Iper Bazar Portobello". Alle ore 11 la carovana si è diretta verso il centro di Montaione, dove è stato servito un aperitivo offerto dalla locale Associazione Commercianti. Alle 12 siamo ripartiti, destinazione S. Vivaldo; da qui abbiamo raggiunto il ristorante dove è stato servito il pranzo e per coinvolgere i commensali è stata fatta una ricca lotteria



A fine pranzo, una buona torta ha lasciato tutti a bocca dolce. Tutti gli equipaggi hanno ricevuto un ultimo omaggio: due Fiat 500 in ceramica che fungono da dosatori per sale e pepe. Un saluto e un grazie a tutti i partecipanti e un arrivederci al prossimo anno.

Gruppo Fiat 500 Val d'Elsa

E se il maltempo continua a metterci lo zampino?

>Luisella Marmo

Mi è sembrato che l'inizio della stagione dei raduni non promettesse nulla di buono per i coordinamenti del Piemonte. Anche il 26 aprile a Canelli (AT), in occasione del secondo raduno presso il Centro Commerciale "Shopping Center Il Castello", la pioggia cadeva ininterrottamente. Infatti alla sottoscritta, quando alle prime luci dell'alba ha guardato fuori dalla finestra, lo sconforto è cresciuto: "Dovevo fare meglio, molto meglio dello scorso anno e adesso anche il tempo mi contrasta" ho sospirato. "Vabbe', l'impegno è al massimo e poi sarà come sarà". Molti cinquecentisti scoraggiati dalla pioggia non sono partiti, ma chi era presente ha potuto degustare l'ottima colazione offerta a tutti i partecipanti.

Dopo una foto ricordo bagnata, si è partiti per il giro turistico, con tappa e visita alla Cantina "Sant'Evasio" di Nizza Monferrato. Pranzo sempre a Nizza nel ristorante tipico "Due G", i cui titolari Giovanni e Graziella hanno accolto e deliziato gli equipaggi in maniera casalinga, ma cu-

rando nei particolari la cucina, gradita a tutti.

Dopo il pranzo siamo rientrati presso il Centro Commerciale... sempre con la pioggia. Durante le premiazioni è stata predisposta una merenda a base di torte offerte dalla Pasticceria "Giovine-Giovine".

Vorrei ringraziare in primo luogo Luigi Chiarle, direttore del Centro Commerciale, per la sua disponibilità e la collaborazione, con la speranza che anche per lui questa manifestazione sia stata un successo e possa accogliere tutti i cinquecentisti anche il prossimo anno. Ringrazio l'assessore al Turismo, Manifestazioni e Commerci di Canelli Paolo Gandolfo e il presidente del Gruppo Storico Militare Aldo Gai per avermi onorata della loro presenza durante le premiazioni ed i saluti, che mi hanno anche fatto emozionare.

Un ringraziamento infine a tutti gli intrepidi cinquecentisti che, nonostante il maltempo, hanno acceso i loro bolidi e si sono avventurati sotto la pioggia.

**AUTOCARROZZERIA
OFFICINA**

NISSAN

MARIO DOGLIO

VIA AURELIA, 266 - TEL. 0182/992406 - 17023 CERIALE (SV)

SOCCORSO STRADALE

Partita IVA: 00610450090

CENTRO
RIPARAZIONE
SOSTITUZIONE
CRISTALLI

RESTAURO
FIAT 500 E
AUTO D'EPOCA

MEETING DI PRIMAVERA A CHIERI

Un grande debutto con 113 partecipanti

>Silvia&Paolo

Il 3 maggio si è svolto per la prima volta a Chieri, Comune della prima cintura torinese, un meeting di 500 che ha raccolto 113 vetture provenienti da tutto il Piemonte, dalla Liguria e dalla Lombardia.



Dopo le iscrizioni in Piazza Cavour che hanno occupato la prima parte della mattina, il serpentone colorato di bicilindriche si è mosso su per le

colline del chierese fino a Castelnuovo Don Bosco, dove i partecipanti hanno potuto gustare un delizioso aperitivo offerto dalla Cantina Sociale "Terra dei Santi".

Ancora un giro per le colline fino ad approdare a Berzano San Pietro per il pranzo che è stato allietato dalla fisarmonica di Vittorio, che ci segue già da alcuni raduni.

La premiazione degli equipaggi partecipanti è stata molto generosa grazie ai numerosi sponsor che hanno contribuito al successo della manifestazione e che qui voglio ringraziare: Carrozzeria Alma, Tosco Timbri, Battistoni, Cantina Sociale Terre dei Santi, Promosport, Ristorante Sette Colli, Tunin Car, Trevisan Forno Bianco, Revedi, Petronas, Tombolato.

Nel corso della manifestazione il pittore Zago ha esposto le sue bellissime opere e ha fatto dono al Museo del Club di una stupenda serigrafia: a lui un sentito ringraziamento.

Il "Deus ex machina" del primo meeting di Chieri è Giacinto Chiara, socio benemerito del Coordinamento di Torino, che non ha risparmiato energie per organizzare l'evento. Non dimentico neppure il nostro staff sempre presente e prezioso per tutte le nostre manifestazioni: Elsa e Enzo, Beppe Mocciaro, Angelo Scoditti, Claudio e Luisella, Mariuccia ed Ezio Assente.

Un grazie va anche all'Amministrazione della città di Chieri che ha creduto nella buona riuscita della manifestazione.

Speriamo il prossimo anno di poterla nuovamente organizzare.



www.tutto500.it

di Diella Antonio

Tutto per la 500...
a portata di mouse!

info@tutto500.it
cell. 329 9729911

Nelle foto di sinistra, due belle vedute della piazza colma di vetture; a destra in alto, un suggestivo scorcio cittadino con 500; più in basso, Giacinto Chiara con il pittore Leonardo Guerrino, in arte Zago, e ancora Giacinto con Silvia Depaoli e Agostino Gay (sindaco uscente).

4° TOUR DELLA GALLURA

4 giorni in Sardegna

>Giacomino Deiana*

Come ci si può aspettare per una manifestazione lunga ed articolata come il Raduno nazionale Fiat 500 "Tour della Gallura dalla montagna al mare", i preparativi sono iniziati ad ottobre 2008; a marzo si registravano già le prime prenotazioni negli alberghi cittadini, ma il terremoto in Abruzzo del 6 aprile ha scoraggiato diversi cinquecentisti sia isolani sia del "Continente". Il 25 aprile a Cagliari, presso la sede del Coordinamento guidato da Piero Pilloni, si è svolta la riunione dei fiduciari sardi, alla presenza della presidente Silvia Depaoli, del vicepresidente Stelio Yannoulis e del segretario Danilo Cosci (come referente per la Sardegna).

Domenica 26 aprile ecco il primo equipaggio, Ercole Prati e consorte da Cesena. Mercoledì 29 aprile in serata arriva ad Olbia una delegazione del Tuscia Club di Viterbo: una trentina di persone, per le quali, grazie alla buona volontà della signora Francesca del Ristorante "Li Naccari", si riesce a provvedere per la cena nonostante l'ora tarda.

Giovedì 30 aprile di primo mattino trovo già in Piazza Gallura Giovanni e Antonio Pinna, che incarico di occuparsi delle iscrizioni all'interno del "Bar Caffetteria della Piazza" a causa del maltempo. Alle ore 11 Sara Corongiu dell'Agenzia Viaggi "Il Giramondo" di Tempio ci fa da guida nel centro storico passando dall'ex mercato e continuando da Via Mannu e salendo nella Piazza del Carmine. Nel Teatro aperto per l'occasione ammiriamo gli interni stile liberty, mentre Immacolata Serra ci racconta la storia dell'edificio. Continuiamo in Corso Matteotti, Piazza d'Italia (in dialetto di l'ara) e ci fermiamo di fronte al negozio "Baffigo moda giovane" che per l'occasione ha allestito una vetrina dedicata alla manifestazione. Proseguiamo visitando la Cattedrale di S.Pietro, la Chiesa del Rosario e la Chiesa di S. Croce e i partecipanti ammirano le bellezze architettoniche del centro storico, tutto in granito. Oltrepasiamo Piazza Gallura ed entriamo nella chiesetta del Purgatorio sempre con la guida di Sara. L'ultima visita la facciamo cento metri più avanti, di fronte alla casa-museo che fu del Giudice Nino di Gallura, menzionato da Dante Alighieri nel canto 8° del Purgatorio. Alle 13,30 pranzo a Nuchis nel Ristorante Il

Melograno. Alle 16,30 siamo nel piazzale del Nuraghe Majore e la sig.ra Miriam ci fa da guida nello scoprire l'interno di questo monumento preistorico della Sardegna. Intrattenimento musicale con Ivan Ziruddu e Monica Achenza. La serata si conclude davanti ad una bella pizza fumante in diversi localini di Tempio. La giornata è stata tanto impegnativa che mi ritrovo senza benzina! 1° maggio. Dalla fonte nuova le nostre cinque - schierate come alla partenza di una gara di Formula 1 - dovrebbero iniziare il primo giro, ma i continui arrivi di nuovi equipaggi fa slittare il via di un'ora. Scortati dalle moto di Tino Carta e Antonello Demuro e con il sottoscritto come apripista, si parte. Passiamo da Nuchis e ci fermiamo a Luras dove eravamo attesi per un rinfresco. Ripartiamo con in testa l'auto della Polizia Municipale e dopo 10 km arriviamo vicino alla diga del Liscia con visita agli olivastri millenari (il più vecchio ha una circonferenza alla base di circa 20 metri e secondo studi dell'Università di Parigi dovrebbe avere



3-4.000 anni). Risaliamo verso Calangianus dove ci fa da apripista Osvaldo Cugini con la moglie; io recupero le vetture "disperse" e ci incontriamo tutti all'uscita del paese, di fronte all'Artigianato Pascila; ci offrono un rinfresco con prodotti locali nell'enoteca "La Me Senda" (il mio tesoro). Ripartiamo alla volta del Ristorante "Palenche" con annesso il campo di tiro al volo. Imbocchiamo una strada di campagna (asfaltata) con tornanti in salita e con un paesaggio di natura incontaminata. Passiamo a pochi metri da Monte Pulchiana, un monolite in granito alto 600 m (il più alto in Europa), che fa da sfondo alle foto ufficiali. Purtroppo abbiamo perso parte del gruppo e il presidente del Fans Club Piccoli e Grandi Motori Gian Mario Ragnedda si incarica di recuperare chi manca. Ripartiamo a metà pomeriggio e risaliamo verso Tempio passando per la Valle della Luna: distesa ai lati della strada verso Aggius, è un'ampia conca con rocce granitiche dalle forme bizzarre e particolari che creano uno scenario lunare tra i più suggestivi della Sardegna. Dopo una tappa al Ristorante "Li Naccari", ripartiamo verso Aggius, tipico paese gallurese situato in un contesto naturale tra i più belli della



Sardegna, incastonato tra rocce granitiche dalle forme suggestive, sugherete secolari e vigneti e sovrastato dai cosiddetti monti di Aggius. Gli abitanti ci aspettano per un rinfresco. Rientriamo a Tempio e mi occupo della preparazione della lotteria prevista per la sera successiva.

Sabato 2 maggio, ripartiamo da Piazza Gallura. C'è tempo anche per un contatto con i media (la "Nuova Sardegna" e "Radio Tele Gallura"). La nostra meta odierna è La Maddalena. Al bivio di Palau ci aspetta Paolo Mannoni: ci salutiamo e ripartiamo con lui come prima 500. Entriamo nel porto e la società Enermar ci prepara i biglietti andata e ritorno con la tariffa da residenti. Ci imbarchiamo subito e dopo quindici minuti di viaggio su un mare cristallino sbarchiamo alla Maddalena. Ci dirigiamo sul

Lungomare per entrare in Piazza Umberto, ma per un problema di comunicazione tra Comune e Vigili Urbani, questi non hanno ricevuto disposizioni per farci entrare. Usciamo allora dall'abitato vedendo tutti i lavori che stavano attuando per il G8, poi spostato all'Aquila. Nella costa nord sostiamo due volte ammirando tutte le isolette che si vedono nelle Bocche di Bonifacio e le scogliere bianche del sud della Corsica. Rientriamo in paese e stavolta abbiamo accesso a Piazza Umberto. Pranziamo nel Ristorante "La Terrazza", anche se metà del gruppo ha preferito rimanere nel centro storico per godersi qualche ora in più. Saltata la visita a Caprera per la chiusura del ponte di collegamento (causa G8), alle 17 ci imbarchiamo sul traghetto per Palau e aspettiamo l'altro perché ci sono altre 500. Ci parcheggiamo e nell'attesa scattiamo delle foto alla mia 500 accanto ad una rossa Ferrari. Nel frattempo arrivano dal traghetto tre 500 di Roma e invito gli equipaggi ad unirsi a noi, omaggiando la signora con una maglietta del nostro raduno. Ripartiamo verso Tempio e, pur con una mia breve sosta perché ho perso il tappo dell'olio, sono certo di arrivare alle 20,30 puntuale per la cena di gala al Ristorante Li Naccari. Qui tutto lo staff indossa la maglietta del raduno. Francesca e Gianmario si prodigano anche per consegnare i biglietti della lotteria, la cui estrazione è prevista a fine cena. Arrivano anche Ivan e Monica per allietarci con la loro musica. Quasi tutti ricevono premi e la serata finisce in allegria. Domenica 3 maggio, nella fonte nuova riusciamo a sistemare le nostre 500 in una partenza da F1. Ripartiamo per l'ultimo giorno di raduno passando per Calangianus e allungando la carovana di 500; arriviamo a Telti dove siamo attesi da altri cinquecentisti che ci offrono un rinfresco durante la festa patronale del paese. Anche all'entrata di Olbia ci sono delle 500 che ci aspettano e le faccio fare da apripista. Ci fermiamo poi per riunirci tutti al molo Brin a due passi dal Comune. Mi telefonano i cinquecentisti di Roma che stanno arrivando da Porto Cervo, li aspettiamo e ripartiamo subito verso la costa orientale sarda a sud di Olbia con l'isola di Tavolara come sfondo. Pur con qualche problema a tenere unito il gruppo sulla superstrada, arriviamo al Ristorante "Borgo di Campagna" e nel frattempo ci raggiungono le altre 500 avviate tramite telefonino. Dopo un ricco pranzo, facciamo le premiazioni accontentando un po' tutti i presenti. Mi aiuta Marco Piacentini,

vicepresidente del Tuscia Club e si premia anche il più piccolo partecipante al raduno, sei mesi, del Club Red Racing di Roma. Dalla terrazza panoramica di Capo Coda Cavallo ammiriamo la parte sud dell'isola di Tavolara e l'isolotto Molara. Andiamo anche alla spiaggia di Porto S. Paolo e ci facciamo delle fotografie con sfondo l'Isola di Tavolara. Rientriamo a Tempio con il gruppo di Viterbo che parte lunedì, con gli altri ci siamo salutati lungo la strada. Compriamo alcune visite (all'azienda agricola di Mario Usai, al mio negozio di autoriscambi e al mio futuro "B&B Mille Miglia") prima di concludere il raduno con una cena al Ristorante "Pausania Inn". Si ringrazia per la cortese collaborazione: Comune di Tempio, Serigrafica Giesse, Caffè Orientale, London Caffè, Musselli Group, il Melograno, Pausania Inn, Macelleria Gavine Mazzone, Artigianato Pascila, Bar Ristorante Palenche, Cantina Gallura, Hotel Limbara, Dolpa, Elettroc Sistem, Peperosso, NewTrain, Bar Caffetteria della Piazza. Si ringrazia in modo particolare: Baffigo Moda Giovane, Autosalone Plurimarche di Gino Pala, Silvana Cossu, Comando Vigili Urbani di Tempio, Vigili Urbani di Luras e



tutti i Comuni che abbiamo attraversato in questo Tour della Gallura dalla montagna al mare. E ancora: i bar di via Roma ad Aggius e di via Nazionale a Luras, l'Agenzia Giramondo, Ivan e Monica, il presidente del Fans Club Piccoli e Grandi motori e Luca (la mascotte del raduno), Francesca e tutto lo staff del Ristorante "Li Naccari" e la Strada del Gusto Sezione Olbia Tempio. Ringraziamo infine gli equipaggi delle nostre formidabili 500 arrivate da tutte le parti della Sardegna e del Continente, tra cui gli amici di Zagarolo, Galligiano, Montalto di Castro, Cerreto, Albisola, Viterbo, Aosta, Cesena, Roncofreddo, Gualdo, Roma, Oristano, Carbonia, Ozieri, Laerru, Valledoria, Cossoine, Olbia, S. Teresa, Tisiennari e Calangianus. (*sintesi del testo originale)

SI CORRE E SI VOLA



Dalla Colle Mar-athon all'aeroporto...

>Claudio Isabettni

Il 3 maggio 2009 il Fiat 500 Club Italia Coordinamento della Provincia di Pesaro ha partecipato come alla "Colle Mar-athon", maratona di 42 chilometri che si snoda attraverso i Comuni dell'entroterra fanese. La manifestazione è conosciuta a livello mondiale: oltre 1.000 i concorrenti, molti dei quali esteri; per la cronaca, la vittoria è andata ad un atleta keniota.

Le nostre amatissime 500 hanno transitato lungo tutto il percorso della maratona, passando circa 10 minuti prima degli atleti e lasciando stupiti

tutti gli spettatori assiepati lungo la strada in attesa di vedere il passaggio dei concorrenti. Abbiamo inoltre fatto piccole soste nelle piazze dei vari Comuni, distribuendo la rivista sociale e dando tutte le dovute delucidazioni ai curiosi che ci venivano incontro ad ammirare le nostre macchine.

Arrivati sul traguardo di Fano, è stata la volta di andare a trovare i nostri amici del Team Yakitalia alla loro base, situata proprio presso l'Aeroporto di Fano. Anche qui siamo stati accolti con grande entusiasmo e partecipazione e soprattutto c'è stato un intenso scambio di opinioni e curiosità tra i nostri soci ed i piloti della pattuglia acrobatica, dato che questi ultimi hanno dimostrato notevole interesse per le nostre 500. Ringraziamo a questo proposito tutto il Team Yakitalia: Domenico Serafini e Carlo Mariani (fondatori), Carlo



A sinistra e sopra, l'incontro con il Team Yakitalia; in particolare, nella foto più in basso, la 500 rossa di Claudio Isabettni con a bordo il pilota Lorenzo Pesaresi e altri piloti accanto. Sotto, alcuni momenti della Colle Mar-athon.



Alberto Scopel (presidente), Gianfranco Caprai, Giuseppe Pierantoni, Enzo Piacenti, Paolo Sapignoli, Lorenzo Pesaresi (pilota). Un ringraziamento il Team se lo merita anche per i numerosi successi riscossi in Italia e all'estero, come durante la recente manifestazione di acrobazie aeree "Al Ain Aerobatic Show 2009" ad Abu Dhabi. La nostra visita è stata particolarmente gradita, tanto che sulla pagina su Facebook del Team Yakitalia sono state inserite le foto che ci riguardano.



>>> PREPARAZIONE MOTORI · INTERNI SPORTIVI · KIT FRENI A DISCO
ASSETTI · FILTRI SPORTIVI · RICAMBI ORIGINALI · LAMIERATI
ABBIGLIAMENTO · CAPOTTINE · CRUSCOTTI ABARTH

INFO Fabbio: 338.8611565 Romano: 338.8873279

COME RAGGIUNGERCI. Autostrada MI-VE uscita Capriate
seguire indicazioni per "Sotto il Monte"
Via E. Fermi II, Terno D'Isola (BG)

ORARI Da lunedì a venerdì 17.30 - 21.00
Sabato 10.00-13.00 - 15.00-21.00

 www.500racingpoint.it



INCONTRO A VERONA

>Luca **Tesini**



Il 31 maggio 2009 si è tenuto l'ottavo incontro del Fiat 500 Club Italia Coordinamento di Verona presso la sagra di Borgo Nuovo Verona. Hanno partecipato 30 vetture, complice il tempo purtroppo incerto. A chi si è presentato con la 500 alla sagra, la parrocchia ha comunque offerto la cena insieme agli omaggi dati dall'organizzazione del raduno. È stato un momento conviviale per ritrovare i cinquecentisti di zona. Erano presenti il presidente della Terza Circonscrizione Luca Zanotto e lo stand della

Lega del Cane. Il prossimo incontro sarà a Isola della Scala il 4 ottobre, non mancate!



UN ATTIMO PER UNA RIFLESSIONE

>Raffaele **Martelli**

Domenica 24 maggio ho partecipato volentieri ad un Raduno di auto d'epoca a Biccari, piccolo paese della provincia di Foggia, situato sulle prime dolci balze del Subappennino Dauno, prime falde verso Monte Cornacchia, con i suoi 1.152 m la più alta "vetta" di Puglia. L'invito a presentare la manifestazione in quella deliziosa piazzetta mi era giunto dall'ACI di Foggia e da "zio" Giulio Durso, coordinatore dell'agguerrito

Gruppo Foggiano "Vecchie Passioni", ma non voglio qui fare né la cronaca della manifestazione né, come mio solito, una descrizione dei luoghi, pur bellissimi, che ci hanno ospitato. Vorrei fare un cenno sulla Associazione Superamento Handicap, una ONLUS che ha sede a Biccari e che in un suo stand sulla piazzetta esponeva i lavoretti prodotti dai diversamente abili che la frequentano. Durante la manifestazione hanno fatto omaggio ai presenti di un piccolo foglio colorato riportante questa:

Preghiera dell'automobilista

Signore,
concedimi una mano ferma e un occhio vigilante,
affinché non ferisca alcuno quando passo.
Tu hai dato la vita ed io ti chiedo che
nessuna delle mie azioni
sia contro questo dono che viene da te.
Insegnami ad usare la mia automobile
per i bisogni degli altri, a non disprezzare,
per amore della velocità
le bellezze del mondo che tu hai creato,
affinché possa con gioia e cortesia continuare la mia strada.
Così sia!

L'autore è anonimo, o comunque non è indicato, ma un nome noto o meno noto non cambierebbe di nulla la bellezza di questa semplice poesia che con molta commozione ho letto e commentato lì nella piazza; le parole sono semplici e dolci, ma il concetto è pesante come un macigno e

tagliente come una lama: rispettate le regole e rispetterete la vita. Penso che l'associazione possa mandare a chiunque ne faccia richiesta il bel cartoncino con la preghiera, e che forse accetterebbe qualche euro per i bisogni di quei nostri fratelli meno fortunati. Provateci!

Raduno pro Abruzzo

Il 5 maggio 2009 il Coordinamento del Delta del Po Veneto, in collaborazione con il Club Euganea, ha organizzato per beneficenza pro Abruzzo il 1° Raduno di San Giusto a Porto Viro (RO); la richiesta è stata fatta da un gruppo di animatori del Centro Sportivo dei Salesiani.

Giovanni Pozzato





XXVI Meeting Fiat 500

Garlenda (SV) 3-4-5 Luglio 2009



500



FIAT 500 CLUB ITALIA

Fondato a Garlenda del 1984

Federato A.S.I.

www.500clubitalia.it



COMUNE DI GARLENDA





500



IPPODROMO dei FIORI



DA GARESSIO UNA PROPOSTA

“Un premio per recuperare le 500”



>Romano **Strizioli**

Garessio, 3 mila 478 ‘anime’, nel Piemonte di sud-ovest, con la Riviera ligure di ponente a pochi passi, al di là del crinale, è una deliziosa cittadina “a misura di 500”. Oltre ad essere città natale di Giugiaro, l’erede del grande Giacosa.

Là dove la val Tanaro si restringe per risalire su sino ai piedi del Marguareis, l’utilitaria di Giacosa era l’ideale per le esigenze non solo di movimento ma anche di lavoro. «Da noi l’immagine della 500 era esteticamente completata dalle fascine legate sopra il tettuccio, segno che la bicilindrica era amata in quanto non diceva mai di no alle esigenze dei padroni, in maggioranza agricoltori», così spiega Marco Baracco, fiduciario appunto per la zona di Garessio.

Una genesi, quindi, della presenza del nostro Club in val Tanaro, simile a quella che a Garlanda, 25 anni fa, aveva fatto fiorire la passione per la 500, anticipando il riconoscimento della piccola grande auto come di un mito e di una testimone della crescita della nazione.

Baracco, 33 anni, meccanico appassionato del proprio lavoro, con l’hobby dello sci, dal canoeing ad

altri sport estremi, racconta in questo modo la sua conversione alla 500: «Tutto iniziò con la conoscenza di Pino Nespolo, che, con la sua compagna Silvia, trascorreva le vacanze in una casa vicino a Garessio. Lui era un dirigente del Club, di cui fu anche vicepresidente. Aveva saputo della mia passione per la 500, che conosco a fondo da un punto di vista motoristico. Nespolo iniziò il suo “corteggiamento” anche con la scusa di applicare alla sua bicilindrica un volante personalizzato».

Il fiduciario garessino prosegue: «“Ma perché non ti iscrivi?” continuava a domandarmi l’amato Nespolo e mi elencava i vantaggi, sino a quando aderii. In questo modo mi mobilitai subito, mettendo su i presupposti per la prima edizione del nostro raduno (giugno 2005)».

Le incertezze di Baracco erano soprattutto motivate dal fatto che si trattava anche di mettere su una “squadra” che lo affiancasse. «Mi dicevo: qui a Garessio è difficile mettere assieme un gruppo. Ma le risorse della 500 sono infinite, e intorno a me si è formato un gruppo di amici formidabile. Sì, forse un po’ singolari, ma certamente affidabili e creativi. Infatti il nostro sodalizio si formò e diede poi anche vita alla consociazione battezzata “Sensa cognisiun”, che tradotto vuol dire “Fuori di testa”, che raggruppa simpaticamente cinquecentisti del basso Piemonte e della Liguria (Val Bormida e Albissola).

Oggi posso dire che ogni volta che ci muoviamo lasciamo un buon ricordo, creando amicizia e simpatia, oltre a stretti legami con altri coordinamenti della 500. Infine vorrei ricordare che da diversi anni sono presente al Meeting di Garlanda, ove lavoravo (ed ancora oggi lavoro) in sinergia allora con Nespolo e Marina Manieristi, nella consegna agli iscritti della welcome bag con i gadgets». Baracco ci tiene ad eviden-



ziare come la 500 sia non solo la più bella macchinina del mondo, ma il suo motore “alimenta e cementifica amicizie, di quelle che durano”.

Il fiduciario, che possiede una “F” del 1968, di un giallo “che uccide gli occhi”, ci tiene a sottolineare la capacità di aggregazione del sodalizio della 500: «A Garessio abbiamo messo su una compagnia, di cui abbiamo accennato (Sensa cognisiun), dove ci sono persone di ogni età, anzi direi senza età. Il pensionato è spalla a spalla con il giovane. Adirittura, quando c’è la fare e organizzare i più attivi sono proprio quelli di una certa età».

Qualche suggerimento? «Io sono fissato – dice Baracco – in questo: dobbiamo cercare nuovi amatori della 500 perché un nuovo appassionato riesce sovente a tirar fuori da chissà quale garage un rudere di 500 che poi noi siamo in grado di far ridiventare “nuova regina della strada”. Così facendo recuperiamo un cinquino e conquistiamo un socio. Dovremmo istituire un premio o un riconoscimento proprio per queste operazioni di recupero».

Qualche altra raccomandazione? Il fiduciario porta il discorso su Internet, dimostrando la predisposizione degli amici piemontesi verso questo tipo di comunicazione. Baracco dice: «Il futuro è lì, è nella rete. E un suggerimento che mi permetto di dare è quello di renderlo sempre vivo e mai stantio (pur se con molte sezioni e rubriche)».

Il motore del cinquino cementa amicizie, di quelle vere

CARVOTTA, MECCANICI PER VOCAZIONE

Una generazione di riparatori d'auto d'eccellenza

>Romano Strizioli

Elio Vittorini scriveva nel suo romanzo "Le città del mondo" che i nomi delle città siciliane contengono una profon-



da ed ampia musicalità. E ne citava una serie, fra cui non poteva mancare Santa Caterina Villarmosa (sembra un'onda di dolcezza). Ed oggi stacchiamo questo foglio del Diario proprio per una storia che riguarda il nostro fiduciario di Santa Caterina Villarmosa (è bello poter ripetere anche pleonasticamente questo "suono"), Salvatore "Totuccio" Carvotta, che, figlio d'arte, con il fratello Ezio gestisce l'Officina F.lli Carvotta.

È una storia che ricalca la storia della 500 e della crescita dell'Italia, tenuta saldamente assieme dal filo rosso di una passione per i motori lungo la quale si costruisce l'albero genealogico di tre generazioni. Nel primo dopoguerra ci fu Salvatore ("il nonno") che passò il testimone al figlio Pasquale (deceduto



da sinistra: Totò Barile, Peppe Messina, Pasquale Carvotta, Salvino Aversa e nonno Salvatore. Officina via Frattallone anno 1948. Fiat 1.500 cc cilindri

Nella foto della pagina accanto, Marco Baracco, fiduciario di Garesio.

In questa pagina, nella foto del 1948, da sin., Totò Barile, Peppe Messina, Pasquale Carvotta, Salvino Aversa e "nonno Salvatore"; nell'immagine a colori, estate 2004, da sin., Rosario Frattallone, Totò Gangi, Calogero Frattallone, Rino De Martino ed Edoardo Favata.

prematuramente) che a sua volta trasmise l'attività agli attuali gestori.

Ma ricostruiamo questo romanzo facendoci aiutare da Edoardo Favata, che è cugino di Totuccio e Ezio. Inizia Favata: «Fu il nonno Salvatore che diede inizio all'attività di meccanico riparatore nel dopoguerra. A dire il vero non solo di auto ma in genere di tutto ciò che all'epoca si muoveva meccanicamente, quindi un mestiere, per il luogo e i mezzi di informazione del tempo, molto impegnativo; la motorizzazione non era ai livelli attuali di perfezione ma presupponeva, comunque, un'adeguata conoscenza dei principi basilari di meccanica e di fisica». Intanto l'Officina si trasferisce, nel 1960, dalla prima sede di via Frattallone all'attuale sede di via Aldisio 34.

Favata prosegue la sua narrazione: «Che dire di Pasquale? Per anni e anni è stato punto di riferimento per tante generazioni di automobilisti che fiduciosi e gratificati hanno affidato a lui la cura dei propri mezzi. Per primo in provincia ricevette il riconoscimento, da parte della FIAMM, di "Officina Autorizzata Specializzata Fiat". Non solo, ma la sua officina con lui era una "fucina" di nuove idee che puntualmente prendevano forma, anche quelle più strane, dal generatore elettrico azionato da un vecchio motore Vespa alla "doccia bombola portatile da mare", caricata ad aria compressa. Questo patrimonio non è finito con lui ma prosegue oggi con i figli Totuccio ed Ezio, che hanno saputo dare continuità e novità all'impresa di famiglia».

«Ora i Carvotta – tiene ad evidenziare Edoardo – nella loro vocazione motoristica sono passati alla "curiosità" verso il passato dell'auto, intendo quello della auto storiche o d'epoca. Totuccio infatti è stato nominato fiduciario del Fiat 500 Club Italia del Coordinamento di Caltanissetta. La sua conoscenza veramente speciale del restauro dei motori, dalla gloriosa 500 in su, è ormai acclarata sia in campo locale, che regionale».

Il restauro è un'operazione quasi da iniziati. È lo stesso Totuccio che spiega: «Il restauro e la messa a punto di un motore sono paragonabili ad un parto, delle menti e di abili mani».

Ma il nostro fiduciario si sta distinguendo anche per la sua attività agonistica. È sempre Favata a raccontare: «Totuccio ha messo in atto la sua passione per l'auto storica partecipando come pilota o navigatore a varie manifestazioni: Coppa Nissena, Historic Rally Città di Cefalù, Rally Città di Caltanissetta ed altri ancora, sempre con la Fiat 500 degli anni '70 dallo stesso preparata. Ma il fiore all'occhiello sono le due Maratone di beneficenza S. Caterina Villarmosa-Garlenda, organizzate nel 2003 e del 2004, nelle quali, con la sua 500, alternandosi alla guida col cognato Angelo D'Anna, ha percorso l'intera distanza, tutta su autostrada, prima alla media ufficiale cronometrata di 88 chilometri all'ora e la seconda volta a 100 all'ora». Favata, ma chi sono i Carvotta? «Sono una generazione di meccanici professionisti proiettata da oltre mezzo secolo nel futuro, con lo sguardo attento verso il "passato" più nobile dell'auto».

A cento all'ora da Santa Caterina a Garlenda



VIAGGIO A NORDKAPP (4^A P)

E pure il navigatore fa i capricci...

>Adriano **David**

Il tempo è bruttissimo. Piove molto deciso. Nella 500, che ormai è divenuta la mia casa, mi trovo a mio agio e mi addormento immediatamente. Al risveglio, alle 6,30 circa, non resisto più, rischio e vado in cerca di un distributore notturno. Che fortuna, lo trovo proprio quando pensavo di rimanere a secco. In più vi è anche possibilità di ristoro. Che bello, la cassiera ha lavorato un periodo in Italia. Quale occasione migliore per chiacchierare un poco... Terminati i vari tipi di rifornimento, riprendo la strada per Stoccolma.

Fatte alcune decine di chilometri ecco la frittata, entro in crisi. Non una crisi di stanchezza, bensì una crisi di ricordi. Sosto in una piazzola, mando alcuni SMS, scollego il navigatore e al suo posto collego il telefonino per la ricarica. Scendo dalla macchina e mi metto a passeggiare come un automa nel piazzale. L'accavallarsi dei pensieri, sia belli che brutti, mi fa entrare in uno stato ansioso. Mi chiedo cosa ci faccio lì. È vero, ho molto desiderato questo viaggio, nessuno mi ha obbligato, la meta di Nordkapp l'ho raggiunta senza problemi... Ecco risolto il dilemma: non avevo nessuno accanto per poter condividere la mia soddisfazione. Le emozioni provate nel viaggiare in solitario sono difficili da descrivere. Solo chi ha provato può capire.

Dopo due ore di vai e vieni, risalgo in macchina. Sono ancora scosso, tanto che mi dimentico di guardare sul telefonino se ci sono degli SMS. Solo più tardi mi accorgo che ne sono arrivati due. Guarda caso, proprio quelli che in cuor mio speravo di ricevere. Una vecchia amicizia ed una recente. Le vere amicizie non sono maschili o femminili. Sono semplicemente persone a cui, in certe situazioni, si desiderano



La 500 a Capo Nord vista da Stefano Visora.

comunicare i propri sentimenti.

Giunto a Stoccolma, prendo la strada per Norrköping, Linköping, Jönköping, Helsingborg, Malmö. A Malmö pago direttamente il pedaggio fino a Copenhagen e da lì a Odense.

Giunto a Odense, scoppia un nubifragio con i fiocchi. È quasi impossibile avanzare per mancanza di visibilità. Non voglio fermarmi per il timore che si bagni lo spinterogeno con il conseguente spegnimento del motore. Dietro di me si sta formando una coda. Non perché io vada troppo adagio, ma per avere un riferimento. Infatti nessuno si sogna di sorpassarmi. Il guaio è che in una rotonda, con diversi cartelli segnaletici, non faccio in tempo a leggere la direzione verso Kolding e il navigatore è stato impostato solo fino a Odense. Imbocco una direzione a caso e figuriamoci se è quella giusta! Il bello è che, pensando di essere ormai sulla terra ferma, proseguo sempre per Kiel.

Le emozioni provate nel viaggiare in solitario sono difficili da descrivere.

Dopo il diluvio appare un magnifico arcobaleno, che mi fa cessare le imprecazioni dovute all'impossibilità di fermarmi per impostare il navigatore. Quando ormai sono convinto di essere nelle vicinanze di Kiel, essendo già tardi e vedendo sopra di me una enorme nuvola nera, penso che è meglio fermarsi piuttosto che rischiare la grandine. Davanti ad un concessionario Fiat c'è una grossa pensilina, metà occupata da alcuni furgoni, l'altra metà libera. Perché non approfittare? E infatti ne approfitto. Subito dopo, un bel temporale si abbatte sulla cittadina. Io passeggiavo tranquillamente sgranocchiando biscotti e patatine e bevendo Coca Cola. Poi un paio di sigarette e a nanna.

All'indomani, alle 6 del mattino, imposto il navigatore con direzione Berlino. Mi fa arrivare ad un imbarco. Faccio dietro front, convinto di dover procedere solamente via terra; percorro alcuni chilometri, poi riprovo. Niente, il navigatore mi riporta di nuovo all'imbarco. Allora leggo il nome dell'imbarco e lo cerco sulla cartina. Sorpresa. Ho dormito a Bøjden. Quindi per andare a Kiel devo o ritornare a Odense o prendere il traghetto per Fynshav. Così faccio: altri 61 euro!

Imposto nuovamente Kiel, mancano 140 km. Poi via per Berlino. Nelle vicinanze di Berlino, ad un distributore, una persona che conosce qualche parola di italiano mi fa i complimenti per la 500. Ne approfitto per chiedere informazioni circa il giardino zoologico dove vive il mio amico Orso bianco. Mi risponde che si trova proprio al centro città e che è abbastanza difficile arrivarci. Di fronte a questa prospettiva, la voglia di visitare Berlino se n'è già andata. Quando rimango incastrato fra tir e furgoni, sulla tangenziale, mi passa anche l'altra metà. Decido di andare a Monaco. Con varie peripezie riesco ad instradarmi nella direzione giusta. Nei dintorni di Monaco però ritrovo la stessa situazione. Reduce dalla Finlandia e dalla Norvegia, non sopporto più il caos. (continua)

VIAGGIO IN GIAPPONE

In visita al Museo e al nostro fiduciario

>Gianluca **Fiorentini**

Nagoya, 8:30 del mattino. Puntualissimo, Seiro Itoh è sul luogo dell'appuntamento convenuto giorni prima per telefono. Al bordo del marciapiedi sosta la sua fiammante Fiat 500 Sport. Mosso dalla passione che nutro per la 500, mi ero permesso di contattare

bra emozionarla e divertirla parecchio. Io e Seiro allora le spieghiamo il significato che questa vetturetta ha avuto per gli italiani e la introduciamo ad un po' di tecnica, le riveliamo la funzione di alcune levette e interruttori all'interno dell'abitacolo, e cerchiamo di svelarle cosa voglia dire... fare la doppietta. Arriviamo in cima ad un promontorio che si affaccia sull'oceano Pacifico, sede di un resort chiamato Città Napoli. Il posto è bellissimo. È un angolo di pace costellato di palme e aiuole fiorite.

Non posso crederci! Sono in Giappone, ovvero dall'altra parte del mondo, e sto guidando una 500! Grazie Seiro, questa giornata magica rimarrà per sempre tra i miei ricordi più belli. Nel primo pomeriggio prendiamo la via del ritorno. Seiro affronta con grinta le curve che precedono l'ingresso dell'autostrada. Scala le marce facendo la doppietta e poi le "stira" al massimo dei giri quando si tratta di aumentarle, guidando come giustamente merita di essere guidata una Fiat 500 Sport.



Seiro (fiduciario nipponico del Club) prima della partenza per il Giappone, chiedendogli un incontro tra soci, per parlare di 500 anche così lontano da casa.

E così mi ritrovo nientemeno che ad aprire lo sportello di una meravigliosa Fiat 500 Sport prima serie e a sedermi sulla vilpelle rossa insieme alla mia amica Maiko, destinazione Museo della 500!

Lasciamo Nagoya dopo aver fatto sosta all'Atsuta Jinja, un santuario shintoista immerso in un'oasi verde ai margini della città al quale si accede attraversando un possente *torii* in legno di cipresso. Come da tradizione shintoista, anche l'Atsuta Jinja viene smantellato ogni venti anni e ricostruito a breve distanza sempre nella stessa area sacra. Il viaggio durerà oltre un'ora (su un'autostrada dove il limite massimo di velocità è di 80 km/h!) e per Maiko sarà un'inesauribile fonte di informazioni sulla 500. Per lei è in assoluto la prima volta a bordo di una 500 e la cosa sem-

E il museo è un vero e proprio scrigno che custodisce alcuni tra gli esemplari più rari di Fiat 500, tutti «prima serie», come li definisce Seiro con orgoglio. Accanto ad una "Topolino" tipo A si fa ammirare un esemplare di Nuova 500 del 1957 restaurata alla perfezione (come del resto lo sono tutte le altre auto esposte). Una versatile 500 Giardiniera del 1960 precede altri splendidi modelli degli anni '50, una Fiat 600, una 500 prodotta per il mercato nordamericano con i fanali grandi e rostri ai paraurti, e perfino una simpaticissima 500 Jolly da spiaggia.

Restiamo a lungo all'interno del museo, anche per curiosare fra tutte le immagini d'epoca e i gadget di ogni tipo che fanno da contorno alle auto.

Decidiamo di mangiare qualcosa al ristorante del resort. Seiro mi viene vicino, mi indica il ristorante e... mi consegna le chiavi della sua 500. «Aspettatemi lì, io vi raggiungo a piedi».

Scorre veloce l'asfalto sotto le quattro piccole ruote, così come scorre sempre troppo in fretta il tempo quando si è in ottima compagnia. Salutiamo Seiro nel centro di Nagoya di fronte al tempio dedicato a Kannon con il desiderio reciproco di incontrarci presto, forse già al prossimo raduno di Garlanda.

O-sewa ni narimashta. Domo arigato gozaimas.



In alto, da sinistra, Gianluca all'esterno del Museo e all'interno con Seiro Itoh; qui sopra con Maiko.



... E GRECIA CHIAMA ITALIA

Undicesima spedizione greca nel nostro Paese

>Stathis Vlahacos

Da ben otto anni consecutivi il nostro Club organizza dei viaggi in Italia partecipando a varie manifestazioni e raduni che, alcune volte, a parte il carattere turistico, hanno anche scopi solidali, come è stato quest'anno per L'Aquila. L'avventuroso viaggio "Roma 2009" è iniziato mercoledì 29 aprile con l'appuntamento dei partecipanti al porto di Patrasso. Diciassette auto in fila per il viaggio in "patria". L'euforia ed il buon umore incominciano a crescere già con l'entrata nella nave. Alle 12,30 del giorno dopo arriviamo ad Ancona con un tempo proprio brutto - pioggia fortissima e vento - ma l'avventura è incominciata. I motori partono; prendiamo l'autostrada in direzione di Pescara e sul registratore d'epoca dell'auto (resistiamo alla tecnologia con il sentimento) ascoltiamo la canzone di Lucio Battisti... *Si viaggiare... quel gran genio del mio amico, con il cacciavite in mano fa miracoli... si viaggiare...* Dopo una sosta vicino all'Aquila, arriviamo a Roma alle 19,30 e subito comprendiamo l'atmosfera capitolina: code per il traffico, tantissime auto, un vero caos... proprio come quello di Atene! Alle 21,30 arriviamo finalmente all'Hotel Crowne Plaza, stanchi morti ma felici. Dopo la sistemazione dei bagagli nelle camere, andiamo direttamente in un ristorante lì vicino per gustare la vera cucina italiana. Anche ad Atene frequentiamo spesso ristoranti italiani, ma non è la stessa cosa, è cucina italianizzata! Il giorno dopo alle 10 del mattino, ci in-

contriamo con Piero Rubeo, consigliere del Club, e con la sua gentilissima moglie, scambiandoci regali, ricordini e sentimenti sulla nostra mitica. Poi via, a visitare la città, semplicemente stupenda ma affollatissima a causa della festa del 1° Maggio. Mai vista così tanta gente! Alla sera, rientrati in albergo, non riusciamo neanche a parlare per la fatica dopo la lunga camminata per la città. Una bella cena, però, ci fa dimenticare tutto! Durante la cena ci mostriamo reciprocamente i nostri acquisti a tema 500: adesivi, borse, cinture, grembiuli, orologi... tutto con l'immagine della nostra auto: al limite della pazzia se si pensa che l'età media del nostro gruppo è di 45 anni! Sabato 2 maggio è stato l'ultimo giorno dedicato allo shopping e alle passeggiate sul lungo Tevere per vedere il più possibile. Alla sera, cenando in una trattoria in pieno centro, tutti siamo d'accordo di ritornare magari con due o tre giorni in più a disposizione. Con le 500 stracariche di roba, domenica mattina ci mettiamo sulla via del ritorno sotto un sole splendido. Tanto per cambiare dall'Aquila fino ad Ancona diluvia al punto che, pensiamo, la nave potrebbe attraccare vicino al capoluogo abruzzese perché l'autostrada sembra un lungo fiume! A 10 km dal porto di Ancona ci fermano i carabinieri per "intralcio al traffico" e, siccome sono l'unico a parlare italiano, mi vogliono ritirare la patente e sequestrare la 500! Ma, subito dopo le spiegazioni, gentilmente ci indicano come fare per arrivare al porto il più presto possibile. La nave deve partire alle 16 e noi ci imbarchiamo per ultimi alle 15,55! Dopo sudori, crisi di ipertensione, quasi infarti cardiaci ed episodi lipotimici, ci incontriamo tutti nella sala centrale della nave per... programmare la prossima gita! ...Grazie Roma... (A. Venditti)



Sopra, alcuni momenti del viaggio e il gruppo dei partecipanti. Qui sotto, Da sinistra: Stathis Vlahacos, Piero Rubeo, Gianni Korfiatis (presidente del club greco) e Carla Rubeo. A destra il super traghetto.



PASSIONE DA COLTIVARE

E per fortuna
che i giovani...

>Vincenzo **Botter**

Sulla 500 sono stati scritti fiumi di parole: libri, articoli, interviste... specialmente in concomitanza con il lancio sul mercato della "nipotina". Ma mi permetto di aggiungere queste mie righe.

La 500 è una passione: chi ha l'orto lo coltiva, io coltivo la passione per la 500. È una malattia di famiglia, perché mio figlio, quando la mia 500 fu da me dismessa e quasi mandata alla demolizione, si oppose, trovandole riparo, pagandole i bolli e cercando ricambi per il futuro restauro.



Vincenzo Botter
con la moglie **Graziella Balocco**
e l'inseparabile cagnolino **Lilly**.

do ancora in discrete condizioni, con un suo amico la restaurò da cima a fondo, si iscrisse al Fiat 500 Club Italia, diventò un delegato di zona e organizzò 3-4 raduni.

Intanto la mia 500 andò in carrozzeria completamente smontata per il restauro. Ritornata a casa anni dopo, essendo io già in pensione, ho im-

piegato un'infinità di ore di lavoro per rimontarla e rimetterla "in servizio", ma solo per i raduni, dove vado non per le coppe (e ne ho ricevute tante), ma per incontrare e stare con gli amici appassionati come me.

Purtroppo però il tempo passa e, data la mia età, non so per quanto tempo potrò ancora andare ai raduni: ho 75 anni suonati e sono stanco. Gli amici mi regalano libri, foto, modellini delle 500 come si fa con i bambini.

Mi piacerebbe avere ancora una soddisfazione: vedere la mia foto sulla copertina di 4piccoleruote. Per fare questo scatto ho impiegato tre giorni di lavoro e tutta la famiglia per disporre gli oggetti: sul libro le foto vecchie di anni; davanti un quadro regalatomi da un amico che con il solo fil di ferro ha realizzato l'inconfondibile sagoma di un cinquino...

Mi auguro almeno che questa foto rimanga in archivio a testimoniare a tutti la mia grande dedizione per questa vettura.

Sono sicuro, perché li vedo ai raduni, che i giovani proseguiranno l'opera di ricordo e conservazione di questo mito che ha cambiato gli italiani.

Caro Vincenzo, per la copertina non possiamo accontentarti (almeno per il momento!), ma pubblichiamo volentieri la tua foto e senz'altro la conserveremo nei nostri archivi.



Si trattava di un modello D del 1964. Lui intanto aveva ricevuto in regalo da sua zia una F del 1967. Pur essen-

Auto e storie di famiglia



Ogni tanto i nostri soci ci invitano a dare un'occhiata, affettuosa e discreta, ai loro garage e soprattutto ai loro ricordi. Ai loro garage perché spesso amano e posseggono più vetture d'epoca. Ai loro ricordi perché le auto sono parte

integrante delle vicende di famiglia. Lino Di Martino di Portici (NA), è proprietario dal 1998 di una 500 L, ma anche di una A112 prima serie, acquistata nel 2007 prima che venisse rottamata. Per Lino l'A112 è inscindibilmente legata al ricordo del padre, che ne acquistò una nuova nel maggio del 1976; fu su quella vettura che sua madre andò a partorirlo. Purtroppo il papà di Lino morì nel 1977; il nostro socio riassume in poche, sobrie righe ciò che è accaduto dopo quel lutto: la vita è andata avanti per lui – diventato ingegnere meccanico – e per la mamma insegnante. L'A112 originale è stata venduta nel 2002, ma oggi quella recuperata e restaurata in



proprio, con l'aiuto dell'amico meccanico Nicola (nella prima foto, a sinistra, con Lino) e della stessa mamma, è in funzione ed ha potuto godere persino di una benedizione al Santuario di Pompei (nella seconda foto).

PAESE CHE VAI...

...500 che trovi!

In occasione di un viaggio a Cuba, il nostro fiduciario bresciano Mario Begotti ha incontrato Miguel Soarez Villalonga, «entusiasta e fortemente motivato proprietario di una 500 D da restaurare». L'incontro è avvenuto casualmente, grazie anche ad una maglia del Club che Mario indossava. Abbigliamento e rivista hanno fatto la loro parte nello "scambio culturale" (1-2-3).

Tra i nostri soci possiamo anche vantare un appartenente al corpo diplomatico svizzero. Si tratta di Hans-Rudolf Hodel, attualmente ambasciatore in Costa Rica, che proprio da quel Paese ci invia le immagini di un cinquino locale (4-5-6). Dall'Australia, ecco Alan Steele con la sua Abarth 695 replica chiamata "Buzz" (7-8). Ad Alan si deve la bandiera che ci è stata portata nel 2007 (e che qui vediamo nel Museo retta da Alessandro Scarpa e Ugo Giacobbe, 9): ne ha disegnato il logo ed ha raccolto le firme durante le celebrazioni per il 50° Anniversario della 500 in Australia (40 le vetture coinvolte, un numero notevole per quel Paese).

Sì, viaggiare...

Racconta il nostro socio Alessandro Ferrari, docente al Politecnico di Milano e proprietario di una 500 immatricolata nel 1971 che «va ancora come una scheggia!»: «Sono cresciuto con le 500. Avevo una zia (sorella di mio papà) che ha sempre posseduto e guidato solo 500. Siccome amava viaggiare, con le sue 500 ha percorso l'Europa da Capo Nord (ci è andata più di una volta) fino all'interno dell'Anatolia.

E si trattava degli anni '60!

La 500 è un membro della famiglia, per me».





DI PADRE IN FIGLIO

Una piccola grande auto per una grande emozione

>Giuseppe **Nalbone**

Tutto nacque in un pomeriggio d'inverno di tre anni fa, un pomeriggio nebbioso grigio e cupo tipico della Pianura Padana. Con la nostalgia della mia cara terra, la Sicilia, con il suo sole e il suo mare.

Cominciai allora a riguardare vecchie foto, trovandone una in bianco e nero di me all'età di quattro anni, al posto di guida della 500 bianca paterna.

D'un tratto fui catapultato indietro nel tempo, a quei pochi ricordi che ho di mio padre, venuto a mancare poco tempo dopo quella foto.

Il destino aveva voluto togliermi la gioia, che dovrebbe essere di tutti i bambini del mondo, di vivere situazioni ed emozioni con mio padre, lasciandomi un vuoto che ancora riesco a sentire dentro di me.

Mi tornarono così in mente come in un film tutte le cose che avrei voluto fare con lui, tutte quelle esperienze da bambino e da adulto che non ho vissuto.

In quel momento capii che solo vivendo con mio figlio Riccardo (che aveva la mia stessa età al tempo della foto) tutto ciò che avrei voluto fare con lui, avrei potuto colmare parzialmente quel vuoto che mi portavo dentro da trentadue anni, e che quella foto dopo tanto tempo voleva dirmi qualcosa.

L'indomani mi misi alla ricerca di una 500. Nel giugno del 2007, in fondo ad un capannone, in un angolo, coperta da un telo, vidi la sagoma di un cinquino: tirai su il telo e, con sorpresa, trovai una F bianca del '65 (proprio come quella di mio padre), con le gomme sgonfie, sbiadita e qua e là arrugginita. Come in un flash vidi come l'avrei voluta far rinascere.

La acquistai subito, incominciando così una lunga e paziente ricerca di informazioni, di nozioni di carrozzeria, meccanica, impiantistica elettrica e procedure varie, che mi avrebbero portato assieme a mio figlio alla realizzazione di un sogno.

Così iniziammo il restauro: giorni interi a levigare, dipingere, assemblare pezzi meccanici, che hanno regalato a Riccardo ed a me la possibilità di vivere momenti unici di affiatamento e complicità fondamentali nel rapporto padre-figlio.

In un anno e mezzo di restauro sono riuscito ad imparare di tutto: a cucire la pelle (vedi volante), a sistemare le tappezzerie (vedi interni), a dipingere a spruzzo con meticolosa perizia il serbatoio (con un lavoro da pazzia pura, come lo hanno definito alcuni amici), a reperire i particolari nei mercatini di mezzo nord Italia.

Ci sono tanti e tanti altri dettagli che non racconto per brevità, ma che resteranno per me e mio figlio indimenticabili, e che spingono Riccardo a rispondere, a chi gli chiede di chi sia la 500 «Mia e del mio papà».

Alla fine ce l'abbiamo fatta: durante il nostro primo giro con la cinquina ho visto nei suoi occhi felicità, orgoglio, soddisfazione... tutto ciò che anch'io avrei provato con mio padre. Una gioia immensa ha pervaso il mio cuore e una lacrima è scesa sul mio volto in ricordo di quel padre di cui ancora oggi sento la mancanza, ma il cui vuoto è stato attenuato da queste emozioni.

Posso dire che se la 500 è stata il sogno di ogni italiano negli anni '60 e '70, oggi è il proseguimento di quel sogno e la passione per essa rimarrà inalterata nel tempo perché saprà regalare sogni in eterno.

Ringrazio tutti coloro che hanno fatto sì che tutto questo si avverasse, tra cui il mitico Tottuccio Carvotta (fiduciario di S. Caterina Villarmosa) per i suoi consigli di meccanica, Marco della carrozzeria "Lombarda" di Verolanuova (BS), Angelo dell'Elettrodiesel di Persico Dosimo (CR).

CONGRATULAZIONI...

...a Guido Ardissonne, un "ragazzo" del 1921 (è nato a Diano Marina il 5 novembre di 88 anni fa) che ha partecipato anche quest'anno al Meeting



di Garlenda. Nella foto lo vediamo nell'edizione 2008 con Andrea Cattaneo e l'elegante Fiat 110F Spider Vignale del 1969: la passione per la 500 mantiene giovani!

Congratulazione anche a Silvano Parodi, uno dei nostri "veterani" (tesserato n° 19), molto attivo nel mondo sportivo della Provincia di Genova, che ha ricevuto un riconoscimento nell'ambito del 43° "Premio Internazionale Coppi e Girardengo", assegnato nell'ottobre scorso a Novi Ligure presso il Museo dei Campionissimi.

Restando nel capoluogo ligure, ecco una bella immagine del nostro proviviro Mario Ferrando, che posa tra Carlo Lizzani e Giuliano Montaldo in occasione della visita - svoltasi nel novembre scorso - del regista e dell'attore a Pontedecimo, che fu la location per girare il celeberrimo film sulla resistenza "Achtung! Banditi!" e la cui lavorazione coinvolse la popolazione della Valpolcevera. Alla pellicola sono stati dedicati una targa e un libro, presentato negli stessi giorni a Palazzo Ducale. Ferrando,



Lizzani e Montaldo sono sui binari della ferrovia, che hanno fatto da set per una delle scene più importanti del film.



(con in particolare le condoglianze del fiduciario di Ragusa Giovanni Modica); Eduardo Marra, padre del socio Domenico del Coordinamento di Roma (nella foto); la mamma del socio Ezio Assente, al quale esprime il proprio affetto il Coordinamento di Torino. Dalla famiglia Pininfarina è giunto un biglietto di ringraziamento per la partecipazione del Club al lutto per la morte di Andrea, presidente e amministratore delegato della storica carrozzeria torinese, scomparso in un incidente stradale nell'agosto 2008.

Svista...

Ci scusiamo per non aver inserito "Abarth 595-695" di Elvio Deganello e Renato Donati nell'elenco dei volumi dedicati alla 500 pubblicato recentemente sia su "4piccoleruote" sia sullo speciale "1989-2009" dedicato ai vent'anni della rivista. Abbiamo già integrato tale titolo nell'elenco online su nostro sito, pronti a provvedere anche su carta alla prima occasione.

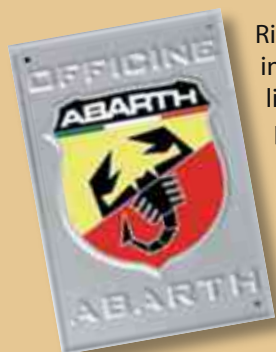

Ricordiamo inoltre che il libro è presente nella biblioteca del Museo.

Condoglianze

Esprimiamo la nostra vicinanza a quanti recentemente hanno subito dei lutti. Queste le scomparse che ci sono state segnalate: il socio Giovanni "Gianni" Migliori (che con grande passione curava la sua splendida Fiat 500 F omologata ASI e partecipava con entusiasmo alle iniziative del Club); la mamma di Maurizio Candini, fiduciario di Bologna (al quale si stringono idealmente tutti i soci del Coordinamento); Gaspare Montaldo, papà del socio Francesco Montaldo del Coordinamento di Marsala (con le sentite condoglianze del fiduciario Renzo Ingrassia); la socia Iliana Biagini (proprietaria di una 500 D del 1964 omologata ASI, che ora è passata alla figlia Mariarita Bartolini); Salvatore Battaglia, padre del socio Emanuele



L'ANGOLO DELLA *Poesia*

Torna, a grande richiesta!

La Cinquecento

*L'affare di ogni tempo è sempre stata la CINQUECENTO,
Averla in casa è come aver la fidanzata,
Con furore è apparsa nel suo tempo mai finito,
Inizialmente tutti quanti la sua bellezza han gradito,
Nonostante la sua piccola dimensione,
Questa macchina non ha mai dato delusione,
Venendo il piccolo alle grandi prestazioni,
Economica e versatile adatta a tante situazioni,
Con carattere sportivo o di vita familiare,
Entrando nella vita come elemento naturale,
Nonostante la concorrenza non ha mai sofferto presenza,
Tanti o tutti l'hanno avuta e sempre è stata valutata,
Ogni giorno torna sempre con amore nel presente.*

La Cinquecento per amore

*Ho avuto la CINQUECENTO, la rimpiango ogni momento,
è entrata dirompente, dentro al cuore della gente,
di cilindrata piccolina, ma versatile e carina,
è apparsa nel dopoguerra, conquistando tutta la terra,
con vari modelli e colore, di gran semplicità il suo motore,
sono sparse in tutto il mondo, ne ho visto anche in Congo,
poca spesa nel comprare, ancor meno nel consumare,
chi questa utilitaria ha provato, ne è rimasto innamorato,
ancor oggi per passione, ne parla come una religione,
decantando la sua vita, la CINQUECENTO come amica,
se ce l'hai tienila bene, piccola e compatta come un seme,
una volta seminato, ti riporta nel passato,
dove il sogno di grandezza accompagna la bellezza,
che rombando il suo motore, ti fa sentire un sognatore,
ti soddisfa ogni momento, questo amor di CINQUECENTO.*

(Gianfranco Leali)



Piccoli artisti: la 500 di Luigi Casale da S. Ambrogio s/Gar. (FR) vista dalla figlia Stefania (13 anni), che si definisce una nostra fan.

In basso, Nico Marangon, figlio del socio Amedeo, con l'inseparabile 500 L del 1969. Nico è autore dell'articolo sul raduno di Taglio di Po a pagina 19.

Il Raduno

*La vigilia è fatta di passione e frenesia a tal punto da sfiorare la follia;
Fai il pieno di benzina, controlla la pressione e dai mezzo giro al carburatore;
Lucida il cruscotto, controlla la batteria, e la giornata è già volata via;
La notte non finisce mai, l'una, le due, le tre, le quattro!
Ma chi se ne frega, io mi alzo!!
Velocemente mi lavo e faccio colazione, vado in garage
e..... vai con l'accensione!!
Il rombo mi riempie il cuore di allegria e tutti i pensieri mi porta via;
Finalmente si parte. Grrrrr !!! (che grattata!!)
per fortuna nessuno l'ha sentita;
Arrivato a destinazione, non fai nemmeno in tempo a parcheggiare
che già ti fanno brindare;
Clacson, trombe e rombi di motori,
...accompagnano un carosello di colori;
Piano piano la piazza si riempie. Il bambino sogna a quando la guiderà,
e il papà per un attimo si dimentica l'età;
Ora in fila indiana si parte. Siamo i padroni della strada, e
come per incanto il nero asfalto di mille colori viene tinteggiato;
Apro il tettuccio, il sole mi riscalda,.....*

*[ed impettito osservo la gente che ci guarda;
A mezzogiorno il pranzo è sacrosanto, e tra una battuta e una risata
[la festa è già passata;
Con un po' di malinconia si ritorna a casa, ma è soltanto un attimo...
dov'è la prossima radunata?!!*

(Nico Marangon)



Un mito chiamato Cinquecento

Questa è la storia, più o meno favolosa del piccolo miracolo di Dante Giacosa che in un modo o nell'altro, a dir la verità è ancora tanto amata nonostante l'età.

Ha cambiato l'Italia, mettendo tutti in movimento che ci fosse il sole o che soffiasse il vento. Piccolina fuori, ma con un cuore grande è stata la più amata dalle Alpi alle Ande.

Non c'è abs e manca anche il clima se non stai attento, ti gratta pure in prima! Ricchezza zero, ma di simpatia ne ha tanta da conquistar persino quelli degli anni Ottanta

che ancor'oggi ammirano, pur con qualche eccezione quello che è un mito di un'intera generazione e passato il 2000 ancor ci si crede che è subito amore appena la si vede.

Ma chi vuol raccontare la storia di quest'auto sagace, che al giorno d'oggi ancor tanto ci piace? E siano queste poche frasi di poesia a far un po' di cultura: pronti, via!

Nacque nel lontano Cinquantasette quando le strade erano ancora strette, piccola, piccola, con il motore dietro con il tetto aperto, ma senza gli alzavetro.

Costava tanto, quel piccolo giocattolo che a guardarlo bene sembrava quasi barattolo che chi lo acquistava a mezzo milione pareva già esser uno sprecone.

Calò il prezzo e arrivò la Normale che la trasformò nell'auto ideale: qualche accessorio in più e la nostra 500 divenne un bijoux.

Fu il 60 e apparve la D: il vero successo cominciò da lì. Si mosse l'Italia, si mosse il mondo su questo ovetto tutto rotondo.

Dagli adolescenti ai notai, dai commercianti agli operai diventò l'auto per tutta la famiglia, adatta al padre, adatta alla figlia.

Erano gli anni 60, anni di gloria in cui quest'auto scrisse la storia; prima elegante, poi maggiorata prima "Lusso", poi "Rinnovata".

In estate nacque e in estate se ne andò, nell'agosto 75, quando il sipario calò. Negli anni seguenti venne dimenticata: venduta, abbandonata e maltrattata.

4 luglio 2007: eccolo svelato Signore e signori, il mito è tornato! È tutto nuovo, somiglia tanto ma il nostro amore è per una soltanto

per quella piccola birbante che di emozioni ne dà ancora tante per certi suoi aspetti, tanto semplici quanto perfetti.

Accensione a manetta, aria a levetta, linea tonda e bella, marmitta a paperella.

E poi c'è lei, non la devi sbagliare, per non doverti vergognare: è la cambiata perfetta, l'intramontabile "doppietta".

Chiamatelo "Cincènt", chiamatelo "Cinquino" questo mitico macchinino: gridiamolo al mondo, gridiamolo al vento Euviva, euviva la Cinquecento!!!

(Luca Masotto)

E c'è anche una canzone...



Abbiamo letto di lui come di uno degli animatori alla manifestazione di Ruvo di Puglia (vedere pagina 25): è Lillo Strillo, poliedrico musicista-intrattenitore, la cui attività spazia dai matrimoni alle feste di piazza e anche alle trasmissioni televisive. Durante l'edizione 2008 del raduno, l'artista ha avuto l'ispirazione per realizzare il brano "In 500", che, come spiega lo stesso Lillo, si presenta «con sonorità in stile Beatles» e in cui si fa cenno al Club.

La canzone, dal sound «allegro e frizzante ha permesso la realizzazione di un ballo di gruppo diventato poi il tormentone delle mie serate in giro per locali e piazze».

Chi volesse saperne di più e ascoltarla, può collegarsi al sito www.lillostrillo.it (vedere sezione MP3-Foto-Video).



"China di ferro"
di Luca De Nicolò:
«Dedicata al mito
500 per tutti gli
appassionati della
piccola macchinina
italiana».

Qui a sinistra,
Marzano, socio
di Torino, in un
autoritratto...
con 500!





500 SCATTI

>Dall'Album dei **Soci**

L'anno scorso Gianpiero Rossi, Michela Morino e la piccola Greta Camilla erano venuti in visita al Museo. Nel ringraziare ancora per la calorosa accoglienza scrivono di essersi sentiti come a casa e inviano sia la foto del loro cinquino (1) sia del «giocattolo che abbiamo provveduto a regalare urgentemente alla nostra bimba» (2).

Acquaro Tony presenta la sua "500 leghe sotto il mare" (3).

«L'estate è ormai finita, il freddo è alle porte e i fiorellini sul nostro cinquino bianco e rosso sono ormai "appassiti"! Con un po' di tristezza siamo tornati alla normalità, ma terremo sempre nel cuore l'espressione stupita di grandi e bambini nel vederci passare! Vogliamo condividere due dei tantissimi ricordi della magica estate passata (2008, ndr): il Raduno di Garessio che ci ha consacrato "Figli dei fiori" (4) e la bella gita fatta con i nostri cari compagni di avventure Ivo e Sabrina al Colle dell'Agnello (5)»: così scrivono Sara (Camurati) e Manuele.

«Volevo informarvi che nella mia 500 si è aggiunto un secondo passeggero. L'11 giugno 2008 è nata Ivana Argia (6) e al suo primo raduno di settembre ha scoperto che la 500 è mitica. È stata eletta Miss 500 a soli 3 mesi. Saluti da mamma Arianna, papà Mosè e il fratellino Dante Zorzan».

Manuel De Donno presenta il figlio Lorenzo, nato il 6 novembre 2008, vicino alla 500 di mamma e papà (7).

Lino Scamardi, che per lavoro si occupa anche di decorare mezzi pubblicitari e con questa vettura «simpaticamente pubblicizzata» ha partecipato al raduno di San Zenone al Lambro, rimanendo impressionato dai commenti scherzosi e dal numero di foto scattate (8-9).

Ecco la 500 L del nostro fiduciario Gaetano Attilio Serrecchia, completa di Targa di Registro, Certificato di Identità ASI e Carta d'Identità FIVA (10-11).

Il socio Alessio Fanelli di Lucera (FG) e la sua 500 L al loro primo raduno presso San Marco in Lamis, sempre nel Foggiano (12).

Flavio Ceppa, di Nichelino, presenta la sua 500 R fresca di restauro; per mestiere restaura molti cinquini e si definisce «un fedelissimo» (13-14).

«Ieri è storia, domani mistero, oggi un dono. Un dono da condividere con gli altri»: ecco la frase scelta per gli auguri di buon 2009 da Raffaele Staiano del Coordinamento della Penisola Sorrentina (15).

«Questi sono i miei due amori, la mitica 500 e mia figlia Alessia di 8 anni, molto appassionata»: vettura e bimba sono di Fausto Piazza di Montecatini Terme (16).

Ecco Chicca, federe replica Giannini TVL di Adolfo Vitali e Barbara Perna (17-18).

«Ecco una "bella" a bordo di un bolide... (19) Una sorpresa per Mariangela da parte di papà Salvo», ovvero Salvatore Cannio.

Da Marino Ciccolini, la foto della figlia Sara con lo zio Alessandro e la sua 500 (20).

Da Tiziana Lentini, fidanzata del nostro socio Sebastiano Giampapa, due foto che li ritraggono al raduno di Belpasso del settembre 2008 con una F del 1966 (21-22) e una terza immagine che riguarda il loro amico Luciano Bruganti (anch'egli nostro socio, 23).

Michele Evale posa orgoglioso accanto alla sua L del 1969 (24), acquistata dallo zio (oggi purtroppo scomparso) e che, come scrive Michele, sarebbe contento di come viene tenuta. «A volte ricevo complimenti e qualcuno mi chiede se è in vendita, ma io le sono troppo affezionato. Inoltre non mi ha mai lasciato per strada» spiega il nostro socio di Bibbiano (RE).

Filippo Romaniello di Latina con la sua Carolina (25).

Ricordi dal Meeting di Garlenda 2008: il gruppo di Como era presente con una trentina di vetture, arrivate alla spicciolata. «Ritrovarsi con molti amici è sempre una grandissima emozione, penso che in fondo lo scopo del raduno sia anche questo» scrive il fiduciario Giovanni Lembo, aggiungendo che se l'emozione è tanta per i "veterani",

figuriamoci per chi partecipa per la prima volta! Nelle foto vediamo lo stesso Lembo con la vedova Giannini e in gruppo con Albert Amann, Alberto Pasquali e Natale Foti (26-27).

Seppur con un po' di ritardo, ci congratuliamo per la nascita di Irene Baglio, figlia dei soci Gaetano Baglio e Anna Stanco e nipote di Donato Stanco, avvenuta il 7 gennaio 2009. La coppia ha anche un'altra figlia, Emma. Ha invece già un anno e mezzo la piccola Carlotta (28 marzo 2008), figlia del nostro socio tenente colonnello Giovanni Amendolagine e sorellina di Giuseppe (li vediamo nelle foto 28-29-30, la prima delle quali si riferisce al battesimo, ovviamente in 500).

Giuseppe Caporusso di Bari, che lavora in una ditta che esegue lavorazioni per Trenitalia nel capoluogo pugliese, posa con il suo cinquino accanto ad una motrice (31): notare le proporzioni!

Ecco Daniele, nipotino dei nostri soci Sergio e Maria Luisa Bergaglio di Genova (32).

Restando sempre nel capoluogo ligure, ecco il cinquino di Stefano Barla che affronta con coraggio le curve innevate del Fado, frazione del Comune di Mele, lungo la 456 del Passo del Turchino (33).

Un simpatico diorama (34) realizzato da Giuseppe Di Benedetto, titolare della Bottega della Carne di Garlenda; nel paese, si sa, la 500 coinvolge tutti...

L'"ambulanza in pensione" allestita da Bruno Rossini in occasione del Raduno di Pedaso 2008, al quale erano presenti anche Mimmo Facchini e Maurizio Candini (35).

Elena e Ada le figlie di Salvatore Fiore del Coordinamento di Rimini al Raduno di Riccione (36).

Eccezionalmente, dato che erano "rimaste indietro", pubblichiamo alcune foto di matrimoni.

Laura Stuardo, nipote della socia Elsa Sobrero, ha sposato Jon Baracan (37) il 30 agosto 2008 nella chiesa di Sant'Apollinare sulle alture di Sori (GE).

Daniele Molinario di Grottaminarda (AV) ci invia le foto delle sue nozze e ci racconta che la vettura che l'ha

accompagnato all'altare (replica Abarth 695) è stata acquistata da suo padre nel 1981, è passata a lui nel 2005 e nel febbraio 2008 ha subito il restauro (38).

Aurelio Bertini, fiduciario di Follonica, con grande emozione ha messo la sua vettura a disposizione degli amici Claudia e Cristian Soldateschi (anche loro cinquecentisti). Alle nozze hanno preso parte anche Brunero Falciani, Marco Fazzini, Vincenzo Cantarella e Giuseppe Delpoeta con le rispettive 500. Il "sì" è stato pronunciato nel Palazzo Municipale di Campiglia Marittima (39-40).

Chiudiamo con Tiziana Martinello e Giuliano Bonato, entrambi «malati di 500», come scrive Ludovica, sorella della sposa, che ha inviato la foto (41).

Nota: ricordiamo che non saranno più prese in considerazione le e-mail poco chiare e prive dei dati del mittente, nonché le immagini non giudicate tecnicamente pubblicabili perché troppo piccole, sgranate o con altri difetti. Non vanno inviati messaggi con allegati scaricabili (GigaMail, JumboMail etc. etc.) se non dopo aver preso accordi con la redazione e occorre tener presente che il materiale viene esaminato approfonditamente solo al momento dell'impaginazione e non al momento della ricezione. Conservare quindi copia del materiale fino all'avvenuta pubblicazione, qualora fosse necessario reinoltrarlo.



12 48 > ALBUM





DAL L.U.M.: TRASMISSIONE (2^A P.)

Cambio di velocità – alberi trasmissione e differenziale

> Enrico Bo

Cambi di velocità ad ingranaggi

I cambi di velocità per autoveicoli più comuni dispongono di 4 o 5 velocità e sono costituiti essenzialmente da alcune coppie di ingranaggi, da dispositivi per l'innesto delle marce e da quattro alberi: l'albero primario, l'albero ausiliario, l'albero secondario e l'alberino della retromarcia.

In questi cambi l'albero primario riceve il movimento dall'albero motore attraverso la frizione e lo trasmette all'albe-

ro ausiliario per mezzo di una coppia di ingranaggi a denti elicoidali sempre in presa; l'albero secondario, allineato con l'albero primario e collegato all'albero della trasmissione, può ricevere il movimento per la marcia in avanti dall'albero ausiliario attraverso tre o quattro coppie di ruote dentate diverse, ciascuna con un diverso rapporto di trasmissione, oppure direttamente dall'albero primario attraverso un innesto a denti frontali (*presa diretta*). Sull'albero ausiliario gli ingranaggi sono fissi; sull'albero secondario gli ingranaggi delle marce in avanti possono essere scorrevoli assialmente oppure folli e sempre in presa con i corrispondenti ingranaggi calettati sull'albero ausiliario.

L'alberino della retromarcia porta un pignone che consente di invertire il senso di rotazione dell'albero secon-

dario. Vi sono anche cambi ad ingranaggi senza albero ausiliario e con gli alberi primario e secondario paralleli; in questo caso l'albero secondario riceve il movimento direttamente dall'albero primario attraverso le coppie di ingranaggi delle marce e manca la presa diretta.

Quando è inserita la la marcia è massima la coppia motrice applicata alle ruote dell'autoveicolo ed è minima la velocità di rotazione delle stesse; con la 2^a e la 3^a marcia diminuisce la coppia motrice ed aumenta proporzionalmente la velocità di rotazione delle ruote; in 4^a velocità l'albero della trasmissione compie gli stessi giri dell'albero motore (presa diretta) od un numero di giri leggermente inferiore, e si ha quindi un'elevata velocità di rotazione delle ruote con una bassa coppia motrice. Nei cambi di velocità con cinque marce in avanti di solito la 5^a marcia è più veloce della presa diretta.

La retromarcia si ottiene invertendo il senso di rotazione dell'albero secondario mediante l'inserzione di un ingranaggio intermedio fra gli ingranaggi della 1^a velocità oppure fra due ingranaggi apposti.

La trasmissione del moto alle ruote posteriori, nella 500, avviene mediante due semialberi collegati al gruppo differenziale con giunti a pattino (*continua*).



Figura 1. Cambio di velocità senza il coperchio superiore:

- 1) Albero primario
- 2) Ingranaggio conduttore IV velocità
- 3) Forcella comando I velocità
- 4) Forcella comando retromarcia
- 5) Forcella comando III e IV velocità
- 6) Asta comando retromarcia
- 7) Ingranaggio conduttore III velocità
- 8) Albero della retromarcia
- 9) Ingranaggi della retromarcia
- 10) Ingranaggio conduttore di velocità e retromarcia
- 11) Ingranaggio condotto scorrevole di velocità e retromarcia.

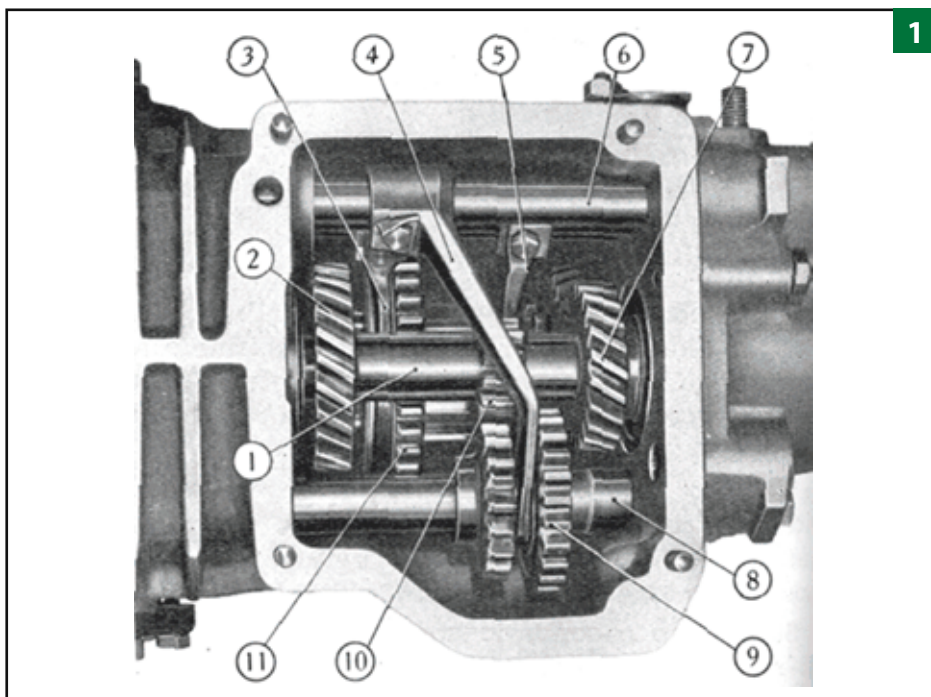

Figura 2. Particolari del cambio di velocità:

- 1) Albero frizione
- 2) Manicotto unione alberi frizione e primario cambio
- 3) Albero primario
- 4) Ingranaggio conduttore di velocità.

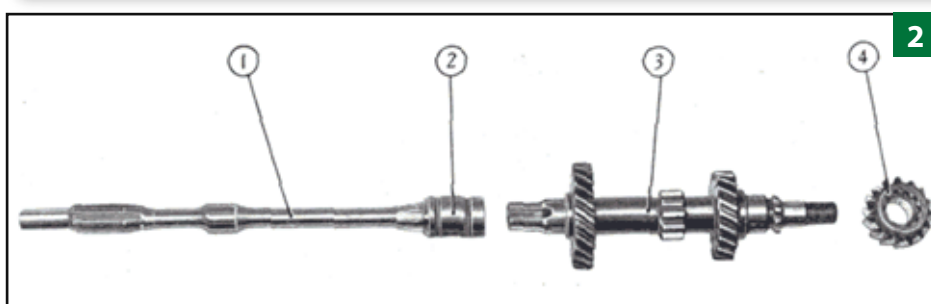

Figura 4. Complessivo leva comando marce del cambio di velocità:
 1) Leva a mano comando marce – 2) Leva interna di comando –
 3) Molla richiamo leva – 4) Molla di reazione della leva – 5) Calotta semisferica –
 6) Vite unione leva interna al tubo – 7) Tubo comando marce.

Figura 3. Ruotismi del cambio di velocità con aste e forcelle di comando.



Figura 5. Disposizione del complessivo comando velocità, delle leve comando motore di avviamento, dispositivo di avviamento sul carburatore e del freno a mano di sicurezza.

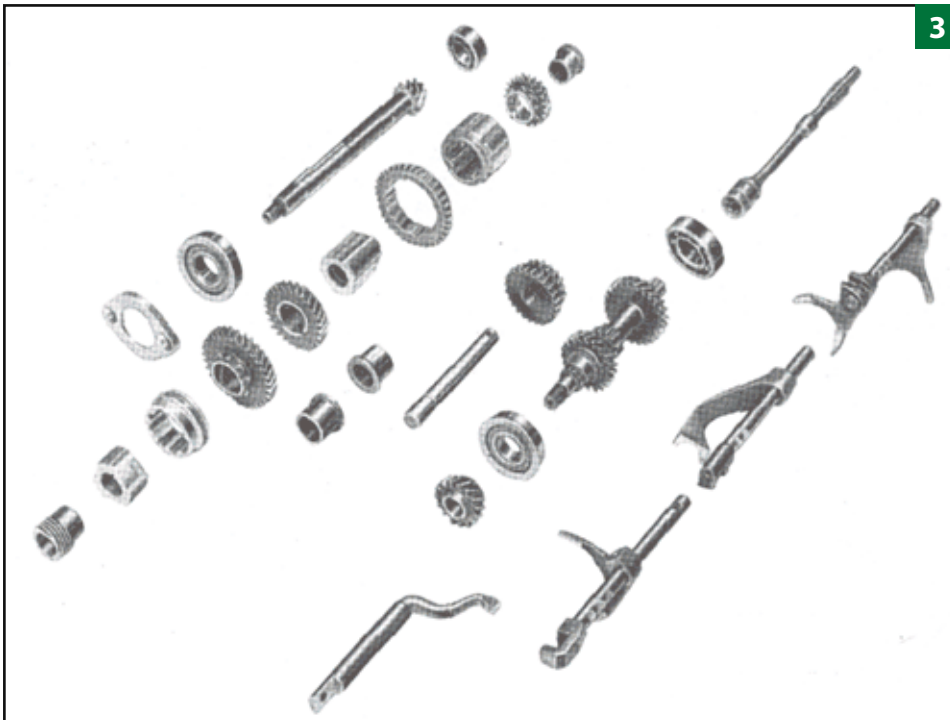

Figura 6. Complessivo motore-frizione-cambio di velocità-differenziale, visto dalla parte anteriore sinistra.

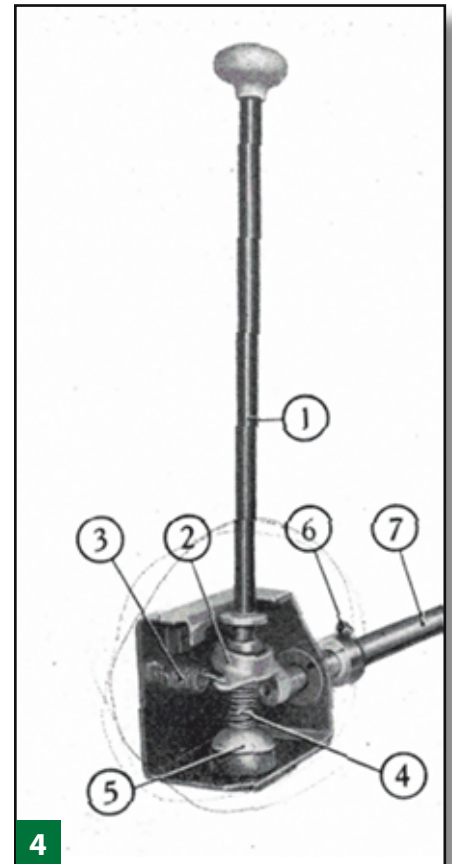

primo piano

Gesti, lampeggi, colpi di stop e di clacson

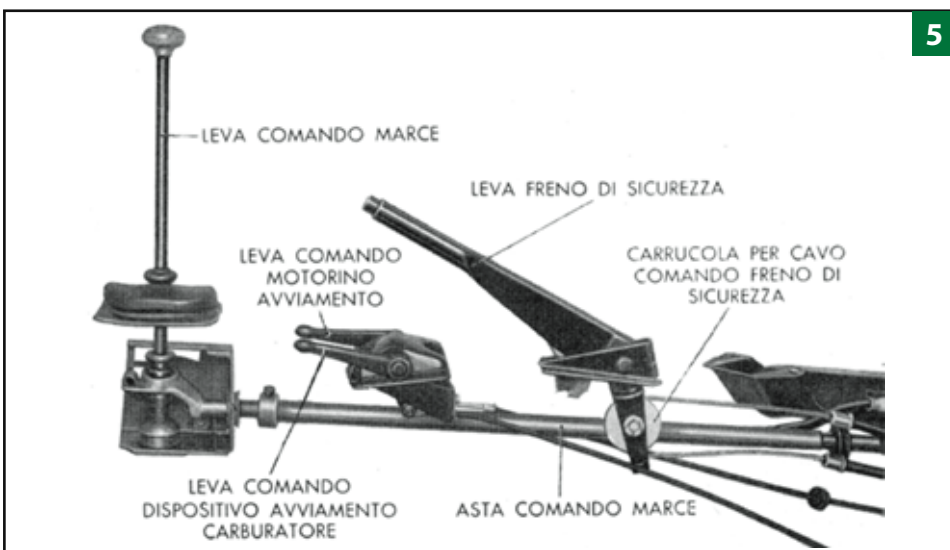
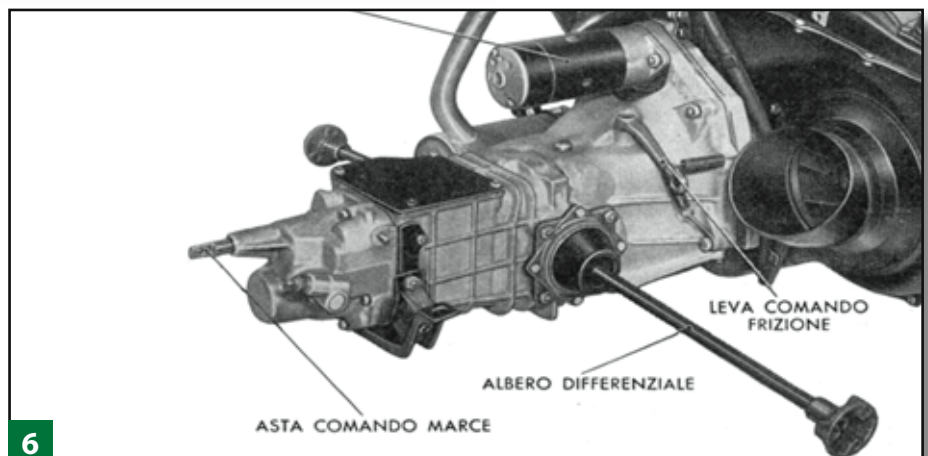
Un alfabeto per la sicurezza

Una freccia accesa per chilometri, una portiera solo socchiusa, le luci che restano spente dopo il tramonto: la difficoltà di farsi capire da dietro il parabrezza dà luogo normalmente a pantomime convulse, che si trasformano in una sinfonia di colpi di clacson, il cui significato viene spesso equivocato. Da oggi, però, i volontari di **Fraternità della strada, organizzazione no profit, ufficializzano un codice delle segnalazioni**: si tratta di un linguaggio della strada in parte già noto e condiviso e perciò con buone possibilità di affermarsi. Dieci tipologie di comunicazione spiccia quanto efficace da generare con una mano (l'altra deve restare saldamente ancorata al volante), con il lampeggio dei fanali o con colpi di clacson più o meno prolungati. Facciamo qualche esempio: un rapido battito delle dita o due lampeggi lunghi un secondo ciascuno ricordano a chi ci precede di disinserire l'indicatore di direzione dimenticato acceso; tre lievi colpi sul freno chiedono al veicolo che segue di rispettare la distanza di sicurezza; con il tradizionale segno «ok» si ringrazia per una cortesia stradale ricevuta e via segnalando. Un linguaggio formalizzato non soltanto per sistemare in modo organico il vasto e disordinato campionario di cenni e segni, più o meno convenzionali, che gli automobilisti già si scambiano; **attraverso l'iniziativa si mira, infatti, anche a favorire un clima di collaborazione tra le categorie di utenti che popolano le strade**, i cui rapporti sono spesso improntati all'indifferenza quando non all'inciviltà. Comprendersi al volo può evitare incidenti: per questa ragione l'Unasca, una sigla che riunisce circa 3400 tra autoscuole e studi di consulenza, si è impegnata a diffondere l'opuscolo sul territorio nazionale. E Gianni Rivera, padrino dell'iniziativa, cercherà di valorizzare il progetto al Parlamento europeo, di cui è membro: diffondere il codice sul piano internazionale favorirebbe l'intesa tra gli automobilisti di vari Paesi. Chissà che il sistema non trovi un interlocutore anche nel ministero dei Trasporti egiziano: all'ombra delle Piramidi, per ovviare alla carenza di segnaletica stradale, è tutto uno strombazzare di clacson, peraltro difficilmente decifrabili. **R. Mozzati**



Segnalato dal nostro fiduciario di Verona Luca Tesini, ecco un simpatico articolo apparso su "Quattroruote" del novembre 2008 e dedicato ad un linguaggio dei segni per comunicazioni tra automobilisti: il tutto illustrato con disegni che raffigurano una Fiat 500 giardiniera. Tra l'altro il bonton al volante è un argomento che ci è caro, come Club e come Museo, che è - lo ricordiamo - anche Centro di Documentazione per l'Educazione Stradale. E con "educazione" possiamo ben intendere sia l'apprendimento delle norme e della tecnica, sia il buon comportamento...

Un restauro in 6 foto

Romina Monachella da Fene-gro (CO) ha voluto segnalarci il grande lavoro compiuto da suo padre Orazio, muratore, per restaurare e personalizzare la loro 500 del 1972. «La piccola è stata studiata nei minimi dettagli, con tanta passione e soprattutto tanta fantasia» spiega Romina. «Ad essa mio padre ha dedicato tutto il suo tempo libero ed ogni possibile risorsa finanziaria. Dopo tanto lavoro credo meriti un "premio". Il "premio" è la pubblicazione: purtroppo non siamo riusciti in tempo per il compleanno di Orazio (il 9 febbraio), ma pensiamo sia comunque gradita!



All roads lead ...

>Stefania **Ponzone**
(translation Laura **Lazzaro**)

....to Rome, don't they? Traditionally at least. From our point of view, however, they lead to Garlenda. As we all know, there are many meetings dedicated to the 500 that take place outside the boundaries of our town and it is to them – as well as to our non-Italian speaking members – that we dedicate this space. A space that is still quite limited, but that we hope to expand, compatibly with the requirements of our magazine. In this case, too, our new website – whose features are described on pp. 8-9 – could assist us. We are also getting in touch with the Clubs mentioned on our links page, to remind them of our full availability to exchange information useful to our common passion. We also welcome with great pleasure any information and material on the 500s from anywhere in the world (p. 41). Are we ever going to succeed in mapping all the Cinquecentos in the world? That would be an extraordinary achievement... But let us keep our feet – or should we say our wheels – to the ground: it is important to notice the good participation from abroad in the 26th Meeting of Garlenda – see pp. 3-4-5 for a full Meeting report– while the centre spread features the aerial photograph taken at the Racecourse at Villanova d' Albenga. The exchanges with enthusiasts from abroad and the long journeys in a 500 are the subject of the "500...stories" section: from the Turin-Nordkapp solitary adventure (p.36, part 4) to the visit to the Fiat 500 Museum in Japan (p.37), from the meeting between the trustee from Tarquinia and the Greek trustee during the "days in Rome" of a delegation of the Hellenic club (pp. 38-39). The 500 is no doubt a cosmopolitan car, on the one hand it is a true symbol of the made in Italy brand which we can be proud of, but on the other, with its spontaneity and its simplicity, it has become a "family member" even in far away countries. The section "Full Throttle 500s" features as usual the reports on the various meetings from the North to the South of Italy. The study of the Owner's Manual continues on pp. 50-51, while the other article on the same page deals with non-competitive events for vintage cars. Poems, drawings and references to anything linking arts and the 500 are back by popular demand on pp. 44-45. Art is also the subject of the exhibition "Una Tavolozza di 500" ("A Palette of 500s") currently showing on the premises of our Museum until 30 September (pp. 6-7). Lastly, the balance sheet of our Club is published on pp. 12-13 with the comments of our president Silvia Depaoli.

SALITE, CHE PASSIONE!

Per chi vuole scatenare i cinquini

>Renato **Donati**

Ci sono molti appassionati proprietari di auto storiche che non amano molto le manifestazioni statiche o prettamente radunistiche, ma gradirebbero scatenare un po' la "cavalleria" dei propri mezzi. A fermarli sono i costi esorbitanti delle gare prettamente di velocità, compresi anche tutti i rischi connessi. Ma si sta diffondendo da un po' di tempo a questa parte una serie di manifestazioni, soprattutto in salita, che non si possono assolutamente definire gare, perché non lo sono ed hanno costi decisamente... radunistici. Vengono chiamate in vari modi, ma la sostanza è la stessa. Sono quelle manifestazioni che raggruppano sia vetture storiche stradali che vetture ex competizione e sport/

un commissario CSAI. Cautelativamente sono richiesti il casco e le cinture di sicurezza allacciate. Ciascun concorrente percorre la salita una o più volte a discrezione degli organizzatori. Il percorso è costantemente controllato per far sì che non ci sia il solito incosciente di turno che...fa il suo numero. Il resto si svolge in tutta sicurezza e tranquillità. Ci si diverte da matti, si spende poco e si rischia quasi niente: forse è più pericolosa la strada trafficata che percorriamo tutti i giorni. Non sono previste classifiche di nessun genere, in quanto è una passeggiata, anche se allegra, ma assolutamente non competitiva. Per rendermene conto, con la mia fida Fiat Abarth 595 SS ho partecipato a due di queste manifestazioni: il 20 luglio 2008 alla "Salita del Fantasma - Castello di Bardi (Parma)" e il 14 settembre 2008 al "Memorial Stallavena - Bosco Chiesanuova" (rispettivamente nella foto in basso a sinistra e qui sotto), rievocazione commemora-



prototipo. All'atto delle verifiche le formalità sono veramente essenziali, come un certificato di buona salute, l'iscrizione all'ACI o una semplice licenza CSAI regolarità. In genere si chiamano "manifestazioni non competitive per auto storiche a carattere rievocativo". Le strade sono sempre chiuse al traffico e spesso è anche presente

tiva dei 50 anni dall'ultima vera gara di velocità in salita. Mi sono divertito un sacco, senza rischi e in tutta tranquillità e divertimento. E poi tutti in amicizia al... fiero pasto, commentando le varie performance e discutendo sanamente di motori. Provateci anche voi e... buon divertimento!



ASI E COMMISSIONE TECNICA

AVVISI AI SOCI ASI

Si ricorda a tutti i Soci in attesa di documenti ASI **che occorre esclusivamente interpellare il proprio Club di appartenenza** circa lo stato delle proprie pratiche, come ribadito anche sul mensile "La Manovella":

Per evitare equivoci, doppioni e prevaricazioni di vario genere, si ricorda che qualsiasi richiesta da inoltrare all'ASI deve essere trasmessa alla Segreteria Generale attraverso il club di appartenenza, e **mai direttamente**; ciò riguarda anche le richieste di duplicato, passaggio di proprietà, rettifiche e informazioni varie. Il club è il referente unico cui bisogna rivolgersi. [...] non verranno più evase le richieste pervenute direttamente dai tesserati, come nessun documento verrà più spedito ai singoli, ma solo ai rispettivi club di appartenenza.

Altro argomento sul quale l'ASI ha posto particolare attenzione con apposita circolare è **l'imprecisione nell'indicazione della causale del versamento** sui bollettini di conto corrente postale predisposti dai tesserati a fronte delle domande inoltrate per l'ottenimento dei vari certificati. Ciò crea problemi contabili e rallentamento nell'evasione delle pratiche stesse. Dal 1 gennaio 2008 occorre:

- per i versamenti/accrediti eseguiti a fronte di Certificati di Identità, Certificati Sostitutivi delle Caratteristiche Tecniche, Carte d'Identità FIVA, indicare nella causale il veicolo (*esempio: Fiat 500 telaio...*) e il tipo di Certificato richiesto, precisando se trattasi di Auto, Moto o altra tipologia di veicolo (*militare, commerciale, agricolo, aeronautico, motonautico, abitativo, ricreazionale ecc.*).
- per i versamenti/accrediti eseguiti in caso di richiesta di duplicato, indicare invece "numero" del documento e la tipologia (ad esem-

pio: "duplicato Attestato di Storicità Auto civile (*oppure moto, oppure militare, ecc.*) n. ...". Lo stesso dicasi per richieste di duplicati riferiti ad altri documenti.

Dovranno inoltre essere versati gli importi esatti (per evitare richieste di integrazioni e tenendo conto che non saranno più restituite le eccedenze incassate).

Precisiamo inoltre che, come da decisione del Consiglio Federale, potrebbero essere richiesti dati in più per l'individuazione delle caratteristiche di un veicolo e che per essere iscritti all'ASI *i veicoli devono essere in buone condizioni e comunque in condizioni migliori rispetto al parco circolante.*

Compilazione delle domande e veridicità dei dati

Ogni modello di domanda predisposto dall'ASI per le proprie Commissioni Tecniche prevede che lo stesso venga compilato e firmato dal tesserato. Inoltre è sempre necessaria anche la firma del Commissario Tecnico del Club socio (a volte anche quella dei Commissari Tecnici nominati dall'ASI). Apporre la firma comporta l'assunzione evidente di responsabilità da parte dei soggetti sottoscrittori:

- il tesserato è tenuto ad indicare, in maniera veritiera, sulle domande tutti i dati richiesti, traendoli da documenti ufficiali, come i libretti di circolazione, gli attestati rilasciati dalle case costruttrici...
- il Commissario Tecnico di Club prima di esaminare qualsiasi domanda deve preventivamente visionare personalmente il veicolo e contestualmente riscontrare la corrispondenza dei dati di identificazione presenti sul veicolo con quelli esistenti sui documenti che vengono a lui consegnati dal tesserato. Soltanto dopo aver effettuato tali riscontri, il Commissario Tecnico del Club inizierà ad esaminare i dati contenuti nella

domanda e la loro corrispondenza con quelli già valutati.

LA COMMISSIONE TECNICA DEL CLUB

Ricordiamo che la Commissione Tecnica del Club è a disposizione dei Soci allo 011 5534057, fax 011 19716336:

- dal lunedì al venerdì ore 14,30-19;
- martedì e giovedì ore 20-22 ;
- sabato ore 8,30-12.

Negli stessi orari si risponde anche per quesiti di natura tecnica. I contatti sono possibili anche via e-mail all'indirizzo:

registro.storico@500clubitalia.it

Le pratiche di qualsiasi genere sono oramai registrate nel database. Per una ricerca più rapida circa lo stato delle varie domande, consiglio di fornire, quando si telefona:

- tipo di richiesta: se Targa di Registro, Attestato di Storicità, Certificato di Identità, Certificato Sostitutivo delle Caratteristiche Tecniche;
- data di spedizione;
- stato associativo: se in regola con l'associazione al Club e all'ASI;
- la data in cui è stata richiesta l'associazione all'ASI;
- se già in possesso della tessera ASI.

L'invio riguardante la documentazione per l'associazione al Club e all'ASI della persona fisica o giuridica deve essere effettuato in Sede a Garlanda. La documentazione concernente la vettura deve essere spedita alla Commissione Tecnica a Torino.

Sulle pratiche richieste

La documentazione che ricevo deve corrispondere alle specifiche richieste contenute nella circolare di spiegazione, che allego ad ogni domanda e che **deve essere letta con attenzione** in modo da evitare alla Commissione Tecnica di dover contattare il Socio per richiedere la documentazione omessa.

Inoltro della pratica

- sino a che non è completa in ogni sua parte, non posso inviarla, onde evitare che mi venga respinta quando viene lavorata dall'ASI;
- non posso trasmetterla sino a che non viene emessa/rinnovata la tessera ASI (occorre naturalmente anche essere in regola con la tessera del Club).

Evitando perdite di tempo, come nei casi sopra esposti, possiamo accelerare di gran lunga il normale lavoro della Commissione Tecnica, che consiste anche nel fornire ai Soci documentazioni per restauro, ricerche d'archivio di vario genere, la correzione e le imputazioni dei dati per l'emissione delle Targhe di Registro e Dichiarazioni di Conformità.

A proposito di queste ultime, ricordiamo che siamo in attesa di ricevere la documentazione riguardante oltre 150 richieste. Senza la scheda compilata e corredata di foto, è impossibile emettere la Dichiarazione di Conformità e l'allegata Targa di Registro. Sollecitiamo quindi i Soci a provvedere al più presto.

Vista la gran mole di materiale ricevuto quotidianamente, la preceden-

za viene data alle pratiche che si ricevono complete.

Pratiche ASI espletate:

- Attestato di Datazione e Storicità (occorre per stipulare contratti assicurativi con premio ridotto per veicoli storici e per la reinscrizione di auto e motoveicoli al PRA nel caso di veicoli cancellati d'ufficio);
- Certificato di Identità (Omologazione). Certifica la completa storicità del veicolo nel rispetto della configurazione originaria;
- Certificato Sostitutivo delle Caratteristiche Tecniche (necessario per la reimmatricolazione di vetture radiate/demolite);
- Carta d'Identità FIVA (consente la partecipazione alle manifestazioni internazionali iscritte al calendario FIVA).

Inoltre possiamo effettuare ogni pratica ASI anche per qualsiasi autoveicolo, autocarro, motoveicolo, veicolo utilitario, caravan e autocaravan, aeromobile e natante di qualsiasi marca di proprietà dei nostri Soci e dei famigliari conviventi.

Per tutti i veicoli in possesso dell'Attestato di Storicità ASI si ricorda che la revisione periodica va effettuata annualmente (in questo caso non è più previsto il controllo semestrale dei gas di scarico). Questo anche per rendere valido e completo il contratto assicurativo per i veicoli di Interesse Storico

e Collezionistico. Per lo stesso motivo la tessera del Club e dell'ASI deve essere rinnovata annualmente.

Enrico Bo

Il Commissario Tecnico di Club

AVVISO

Modulistica ASI aggiornata

Le domande per i Certificati di Identità (Omologazione) hanno subito una variazione. La modulistica di tipo vecchio (sul frontespizio in fondo a destra si trova l'anno dell'edizione) è stata utilizzabile fino al 15 giugno u.s.. Dal 1° luglio l'ASI non accetta più i modelli divenuti obsoleti e le domande devono venire ripresentate. Chi non fosse riuscito ad ottemperare alla presentazione della domanda entro il 15 giugno, è pregato di contattare la Commissione Tecnica e farsi spedire la modulistica aggiornata (edizione 2009).

Nanni Bologna ricambi sportivi per Fiat 500

Visita il nostro sito (580 foto):
www.fiat500sport.com
tel. 348-8852994 • 338-3096922
fax 051-969855

ATTENZIONE

Come da circolare ASI del 21/5/2009

A seguito della delibera del Consiglio Federale ASI del 16 gennaio 2009, a decorrere dal 1° luglio 2009 per l'ottenimento dell'Attestato di Datazione e Storicità occorre versare all'ASI un rimborso spese corrispondente a 20,00 euro per auto, autocarri, veicoli ricreativi, natanti, aeromobili e a 10,00 euro per i motoveicoli. Pertanto, tutte le domande riguardanti le pratiche suddette che arriveranno presso la Commissione Tecnica del Fiat 500 Club Italia devono essere corredate della ricevuta, in originale, del versamento. Così dicasi riguardo le pratiche in sospeso che giaccio-

no in archivio in attesa di ulteriore documentazione richiesta. Le modalità del versamento sono comunicate nella circolare in allegato alle domande.

Per quanto riguarda le pratiche sospese, il versamento deve essere effettuato sul c/c postale n. 40357105 intestato: A.S.I., Villa Rey, strada Val S. an Martino Superiore 27, 10131 Torino.

Causale: "Attestato di Storicità per vettura/moto....."
targata....."



Prosegue l'iniziativa "Punto Amico", alla quale possono aderire le aziende che operano nel settore dell'auto (meccanici, carrozzieri, ricambisti, gommisti...), della ricettività e della ristorazione (alberghi, campeggi, bar, ristoranti...) e in generale tutti gli esercizi commerciali che si impegnano - con cortesia, serietà e professionalità - ad offrire ai soci del Fiat

500 Club Italia sconti o altri trattamenti di favore. **Le aziende selezionate devono comunque essere già note ai membri del Club, in quanto è richiesta la presentazione da parte dei soci da indicare nel modulo di adesione** (vedere III di copertina). L'iscrizione si perfeziona con il versamento della quota annuale (50 euro + IVA); l'azienda aderente riceverà un kit

contenente una targa ed alcuni adesivi con il logo e sarà abbonata alla rivista "4piccoleruote". L'elenco degli aderenti all'iniziativa "Punto Amico" è costantemente aggiornato e messo a disposizione dei soci (sul web e su supporto cartaceo).

tel. 0182.582282

fax 0182.580015

marketing@500clubitalia.it

TUTTO PER L'AUTO

CALABRIA

Cuba motor di Domenico Cutrupi (vendita auto-moto)

Via Ravagnese vico 1, 19
89131 Reggio Calabria (RC)
tel. 0965640599
shvadc@libero.it

Sconti su tutti i ricambi auto d'epoca

CAMPANIA

Autocarrozzeria di Giuseppe Malafrente

Via Poggiomarino 139
84018 Scafati (SA)
tel. 0818594121
autocarmalafrente@virgilio.it
www.autocarrozzeriamalafrente.it

Autoricambi di Francisco Mario Pisacane

Viale della Vittoria
80051 Agerola (NA)
tel. 0818731069

Sconto riservato ai soci del club

Autoricambi ed Accessori di Roberta Ugon

Corso Resina 73
80056 Ercolano (NA)
tel. 0817393270
www.autoricambiugon.it

10% di sconto per i soci del Club

Car & Machine s.a.s. di Vincenzo Capuzzo (officina meccanica)

Via Circumvallazione esterna
(loc. Baracca)
80025 Casandrino (NA)
tel. 0818330644 / 3394546685

30% di sconto su olio e materiale di consumo: 13 controlli gratuiti

Fratelli Capasso s.n.c. di Paolo Capasso (ricambi auto)

Via Astalunga 22
80047 S. Giuseppe Vesuviano (NA)
tel. 0818281363
capassoricambi@virgilio.it

Fratelli Mazzeo s.r.l. di Enrico Mazzeo (officina meccanica)

Via Annunziata Vecchia snc
82016 Montesarchio (BN)
tel. 0824847299
fratellimazzeo@alice.it

Assistenza e facilitazioni ai soci del Club

Officina Meccanica di Nunziato Esposito

Via Poggiomarino 137
84018 Scafati (SA)
tel. 0818594277
valory79@hotmail.it

Sconti da definire per i soci del Club

Ricambi Auto di Enrico Altopiedi

Via Giardini 22/24
81034 Mondragone (CE)
tel. 082978282
www.altreepoca.com
altreepoca@libero.it

Specialist 500

di Elca Selenica

Via Cernaia 12 - 84091 Battipaglia (SA)
tel. 3286166690 - 0828341848
specialist500@tiscali.it

Ottimi prezzi, alta qualità, preparazione tecnica, disponibilità, omaggi, assortimento

Tecno Suspension di Nando Capaldo

Via S. Maria a Palo 52/8
84014 Nocera Inferiore (SA)
tel. 081923371
info@tecnosuspension.com

Sconti del 50%

EMILIA ROMAGNA

Autofficina Sgaioli e Costa di Enrico Sgaioli

Via Buffolana 26
43126 Parma (PR)
tel. 0521291191

Officina Meccanica F.lli Bendini di Gualtiero Bendini

Via Del Lavoro 2
40060 Savigno (BO)
tel. 0516708252

Condizioni particolari ai soci del Club

LAZIO

Autocarrozzeria di Roberto Lombardi

Via Casilina 953 D.953 E.
00172 Roma (RM)
tel. 062305116
lom.car@libero.it

Sconto del 20% sulle riparazioni superiori a 1000 euro

LIGURIA

Aicardi Autoricambi s.a.s. di Nicolino Aicardi

Via Torino 1
17031 Albenga (SV)
tel. 0182555050/555060

aicardisrl@libero.it

Autoriparazioni Aurelia di Davide Papa (officina meccanica)

Via Aurelia 16 BIS - 18015 Riva Ligure (IM)
tel. 0184485785

Sconto del 15% per i soci del Club

Carrozzeria Moro di Giacomo Moro

Via Calvisio 148 - 17024 Finale L. (SV)
tel. 019600783
giacomomoro@alice.it

15% di sconto su Fiat 500 e 10% su auto del nucleo familiare dei soci

De Andreis Autoriparazioni di Sergio De Andreis

Lungocosta D. Alighieri 3
17033 Albenga (SV)
tel. 0182542815
sergio65@gmail.com

10% di sconto

Doglio Autocarrozzeria autofficina di Mario Doglio

Via Aurelia 266 - 17023 Ceriale (SV)
tel. 0182992406
mariodoglio@libero.it

5% di sconto

F.lli Moretti s.n.c. di Franco Moretti (officina meccanica)

Via Sabotino 8 canc.
16156 Genova (GE)
tel. 0106981326
fli.moretti@virgilio.it

10% di sconto ai soci del Club

Gagliardo D.M. & R. s.a.s. di Monica Maria Gagliardo

C.so Stalingrado 36
17014 Cairo Montenotte (SV)
tel. 019506113
rgagliardo@libero.it

Sconto dal 5 al 10% su manodopera: pre-revisione gratuita

Linea Gomme

Franco-Ivo&C. s.n.c. di Eraldo Franco (gommista e officina)

Via Roma 149/151
17038 Villanova d'Albenga (SV)
tel. 0182580583

www.lineagomme.com

Sconti per i soci del club

Meccanica T-F - Corse di Fabio Tirocco (officina meccanica)

Via San Francesco 122
18018 Arma di Taggia (IM)
tel. 3287648950

Sconti per i soci del Club

LOMBARDIA

Autofficina Bolchi di Luciano Bolchi

Via G. Sacconaghi 1
21013 Gallarate (VA)
tel. 0331775433/210274

Sconto del 10% sui ricambi più eventuale assistenza a richiesta ai raduni organizzati in provincia

Autofficina Carrozzeria P.M. sas di Salvatore Cangelosi

Via Varese 4 - 20063 Cernusco S/N (MI)
tel. 0292105235
piemmecar@teledue.it

Specializzati in ristrutturazioni di cinquant'anni con sconti del 20%

Carrozzeria RS di Rossi e Sangalli s.n.c.

Via S. Partini 11
24040 Comun Nuovo (BG)
tel. 035595825
rscarrozzeria@virgilio.it

Sconto 10% sulle riparazioni agevolazioni per assicurazione

F.lli Sofia S.n.c. di Giuseppe Sofia

Via S. Margherita 127
20047 Brugherio (MI)
tel. 039882006
www.fratellisofia.net

Prezzi altamente favorevoli in base al lavoro eseguito

Grand Prix snc di Giorgio Pirola (officina meccanica)

Via Varese 7 - 20063 Cernusco S/N (MI)
tel. 0292140872
www.granprixcorse.it

Assistenza rapida per 500 sconto del 20% sulle riparazioni: dal lunedì al sabato fino alle ore 12.00

esperto nel settore 500

New Car Carrozzeria e soccorso stradale di Ivan Cavagnini

Via Regia Antica
25017 Lonato (BS)
tel. 0309913549
cavagnini.ivan@libero.it

Tutto500.it di Antonio Diella

Via A. Rizzoli 1
20132 Milano (MI)
tel. 3299729911
info@tutto500.it
www.tutto500.it

MARCHE

Nuova Autosystem

C.da Storno snc
63023 Fermo (FM)
tel. 0734229811
lucamecc@hotmail.it

PIEMONTE

Auto Elite Accessoires sas di Laura Marciante

Via Duino 180 - 10127 Torino (TO)
tel. 0113161533
www.autoelitesas.it

autoelitea@tin.it
Sconti su accessori presentando la tessera socio sia in fiera che per acquisti a distanza

Autoriparazioni di Bruno Mattio

Via Pertini 8/3 - 12030 Manta (CN)
tel. 0175289205
mattiomotor@libero.it

Azienda Zelle di Assunta Lupi (pratiche auto)

C.so Garibaldi 93/A
13045 Gattinara (VC)
tel. 0153 834445/835793
irishman2006@tiscali.it

15% di sconto sulle varie pratiche (trapasso-patenti-revisioni ecc) più tutti i vantaggi del tesseramento ACI

B.M.D. Autocarrozzeria di Gaetano Brusco

Via Santa Cristina 23
10071 Borgaro Torinese (TO)
tel. 0114701974
carrozzeriabmd@libero.it

Sconto del 10% sui lavori

Carrozzeria Miola di Michele Miola

Via G. Pacchiotti 46 (ang. via Meina)
10146 Torino (TO)
tel. 0117793528
ricambi500@libero.it

15% di sconto sui preventivi + gadget

Carrozzeria Pennetta e figlio s.n.c. di Nello Pennetta

Via I Maggio 29
28040 Borgotricino (NO)
tel. 032190492
pen.car@virgilio.it

Condizioni di favore per i soci del Club

Cesare s.r.l. di Cesare Zamprognia

Via Dell'Artigiano 21
15048 Valenza (AL)
tel. 0131947772
cesare@cesareauto.com

Condizioni di favore per i Soci del Club

Eurocar s.n.c. di Toni Sciarra (carrozzeria)

Via Tarantelli 5
15033 Casale Monferrato (AL)
tel. 0142461129
carr.eurocar@tiscali.it

Sconto del 10%

Passione 500 Ditta R.A.L.3 di Andrea Alberto (ricambi auto)

Via Arezzo 12/B
10144 Torino (TO)
tel. 0114833965
www.passione500.it

passione-500@hotmail.it

Sconto in base all'importo complessivo dell'ordine: fino a 200 Euro

10% di sconto; da 200 a 500 Euro 15% di sconto; da 500 Euro in su 20% di sconto

Riparazioni Meccaniche di Claudio Galetto (officina meccanica-soccorso stradale)

Via G. Pascoli 1
10060 Mursicenghi Scalenghe (TO)
tel. 3473367570
gallo.73@libero.it

Vi.Do.R s.n.c. Autoricambi di Walter Dogliani

Via Valpellece 73
10060 S. Secondo di Pinerolo (TO)
tel. 0121 500460 / 502527
www.vidorautoricambi.it

info@vidorautoricambi.it
buoni sconti riservati ai soci del Club

PUGLIA

Autocarrozzeria HI.TEC s.n.c. di Antonio Spano

Lotto 10, Zona P.I.P.
70025 Grumo Appula (BA)
tel. 0807835657
hitecspano@alice.it

Riserva le condizioni più favorevoli a seconda della tipologia di lavori

Autocarrozzeria Raffaele Antonio & Figlio

Via A. De Curtis Z.R.
70037 Ruvo di Puglia (BA)
tel. 347726069
carrozzeriaaffaele@alice.it

Cafagna Autocarrozzeria di Felice Cafagna

Via Malpighi 132 - 70031 Andria (BA)
tel. 0883591069 / 3406140061
www.cafagna.cui-online.it
felicecafagna@tiscali.net



New Generation Car di Michele De Palo
Via Vecchia Acquaviva, s.n.
70020 Toritto (BA)
tel. 3484199960
Riserva le condizioni più favorevoli, a seconda della tipologia di lavoro

SARDEGNA
Casa del Ricambio di Franco Cocco
Viale Elmas 40
03122 Cagliari (CA)
tel. 070275100
casadelricambio@tiscali.it
Sconti da definire per i soci del Club

SICILIA
Auto riparazioni Sport Garage Salvo di Salvatore Orlando
Via Pier Santi Mattarella 66
95032 Piano Tavola di Belpasso (CT)
tel. 3475562805
Sconto del 10% sulla manodopera, consulenza e preventivi gratuiti
Intonato Autoricambi di Sebastiano Intonato
Via G. Toniolo 58
95100 Caltagirone (CT)
tel. 093353909
intonato@cars.sicilia.it
20% di sconto su ricambi auto / accessori

Jonica Ricambi di Muscolino e Logiudice s.n.c. di Santi Lo Giudice
Via Torrente Agro 7
98028 Teresa di Riva (ME)
tel. 0942751580
jonicaricambisnc@virgilio.it
20% di sconto sull'acquisto di materiale per la mitica Fiat500

L'AMC Auto Moto Carrozzeria di Giacomo Reddavid
Via S. Castagna 6
95100 Caltagirone (CT)
tel. 093352276 / 330677075
lautomotocarrozzeria@tiscali.it
Sconto del 10% sulla manodopera per i lavori di carrozzeria e soccorso stradale 24 ore su 24

L'Autocarrozzeria di Salvatore Cappadonna
Via Francesco Monaco 14
95045 Misterbianco (CT)
tel. 0957557009
Sconto del 10% sulla manodopera e preventivi gratuiti

La Morella Pneumatici di Francesco La Morella (officina pneumatici)
Via Bardella 4 95100 Caltagirone (CT)
tel. 093357135
caltagirone@lamorellagomme.191.it
lamorella@lamorella.it
Extra sconto del 5% sul prezzo pattuito

Liberto Officina Meccanica di Alessandro Liberto
Via Porta del Vento 114
95100 Caltagirone (CT)
tel. 3289426061

Officina Elettrauto di Salvatore Buscemi
Via Madonna della Via 227/H
95100 Caltagirone (CT)
tel. 093351554
buscemi.gaetano@libero.it
Sconto del 10% sulla mano d'opera

Officina meccanica di Giuseppe Luca
Via Acquedotto Greco 309
95124 Catania (CT)
tel. 095360923
lucajiuseppe61@hotmail.it
Preventivi gratuiti: consulenza e sconto del 10% sulla manodopera
Revisione sospensioni gommista di Sebastiano Giliberto
Via Orlando 40
95045 Misterbianco (CT)
tel. 095463591
c.cappadonna@500clubitalia.it
Sconto del 10% sulla manodopera e vendita gomme: preventivi gratuiti

Valenti Elettrauto di Lorenzo Valenti
Via Nunzio Caudullo 4
95045 Misterbianco (CT)
tel. 095463622
valenticar@tiscali.it
Sconto del 10% sulla manodopera e preventivi gratuiti

TOSCANA
Autofficina Falciani s.n.c. di Brunero Falciani
Via Dell'industria 8
58022 Follonica (GR)
tel. 056654090
Trattamento agevolato su ricambi e mano d'opera

Carrozzeria Pignone s.n.c. di David Pignone
Via Pistoiese 269/A
50100, Firenze (FI)
tel. 055373970
carrozzeriapignone@interfree.it

Cocchi Autoveicoli s.r.l. di Michele Cocchi
Viale G. Galilei 1
54031 Carrara (MC)
tel. 0585856799
autoveicolococchi@libero.it
Sconto del 10% a tutti i soci

F.A. snc di Abate & Corridori di Fabrizio Corridori (officina meccanica)
Via del Pescatore 14 - 58100 Grosseto (GR)
tel. 056434333
www.fasnc.it fa-snc@libero.it

CAMPANIA
Caffetteria Vergati s.r.l. di Veronica Giorgio
Via Zeccagnuolo 55/57
84014 Nocera Inferiore (SA)
tel. 081939802
info@caffetteriavergati.it
Sconto del 30% sui prodotti serviti al banco o a tavola. Per prodotti da asporto 7% di sconto

Doria Hotel s.r.l. di Sebastiano Mascolo
Via Giovanni d'Amalfi 70
84011 Amalfi (SA)
tel. 089831005
www.hoteldoriaamalfi.it
info@hoteldoriaamalfi.it
15% di sconto sulle tariffe ufficiali

Hotel Ristorante Due Torri di Antonio Acampora
Via Diunia Costriera 1
00051 Agerola (NA)
tel. 0818791257
info@hotelleduetorri.it www.hotelleduetorri.it
Sconto del 10% ai soci del Club

LIGURIA
Agriturismo Casa della Nonna di Alessandro Bestoso
Fraz. Poggio 26
17033 Casanova Lerrone (SV)
tel. 018274164 / 3289590455
agri@casadellanonna.com
www.casadellanonna.com
20% di sconto per 1 settimana in 1/2 pensione; 10% di sconto per weekend lungo in 1/2 pensione (da giovedì a domenica); pasti convenienza a 15 Euro (min 10 persone max 30)
Prenotazione obbligatoria

Agriturismo Le Collinette di Cesare Barbera
Reg. Coasco 86
17038 Villanova d'Albenga (SV)
tel. 3929359624
www.agriturismolecollinette.it
info@lecollinette.it
Per il 2009: sconto del 15% anche nei weekend. Oltre il 2009: sconto del 10%

Albergo Ristorante Marinella di Roberta Furlan
Via Ruffini 16/21 - 18038 Sanremo (IM)
tel. 0184505900
www.hotelmarinella.it
hotelmarinella@hotelmarinella.it
Buoni sconti ai soci del club
B&B il Portichetto di Renzo Basso
Via Diaz 24 - 17030 Nasino (SV)
tel. 3398418449
info@bebilportichetto.it www.bebilportichetto.it
5% di sconto per i soci del Club

Bar della Posta di Polito Roberto
Via Soleri 5 - 18018 Taggia (IM)
tel. 018443164

Bar gelateria Ligure di Domenico Caligiuri
Via Queirolo - 18018 Arma di Taggia (IM)
tel. 018442926

Loano 2 Village di Elisabetta Cappelluto
Via degli Alpini 6 - 17025 Loano (SV)
tel. 01967911
www.loano2village.it
info@loano2village.it
Sconto del 10% sulle tariffe ufficiali, non cumulabile con altre offerte

Ristorante il Vascello di Maria Cristina Contu
Piazza Ughetto - 18015 Riva Ligure (IM)
tel. 0184800055

Ristorante Pinocchio di Giandomenico Ermia
Fraz. Vellego 70
17033 Casanova Lerrone (SV)
tel. 018274168 / 3341582634
www.agripinocchio.it
agripinocchio@virgilio.it
Sconto del 15% ai soci del Club

Bar del Tennis Rodal s.a.s. di Bollo Lucio di Daniele Beffi
Via Roma 111 - 17033 Garlenda (SV)
tel. 0182585028
Sconto particolare per i soci

SARDEGNA
Ristorante Ristorante Li Naccari di Francesca Maria Carta
Loc. Scaracciana C.P. 147
07029 Tempio Pausania (OT)
tel. 3477011025 / 3470703870
www.ristorantelinaccari.com
ristorantelinaccari@libero.it
10% di sconto per i soci del Club

VALLE D'AOSTA
Camping Rutor s.a.s. di Silvio Lazzaro
Frz. Villaret 75 - 11016 La Thuile (AO)
tel. 0165884165
camping.rutorit@libero.it
www.camping.rutorit.it
10% di sconto per più di una notte

Ristorante Pizzeria Le Rascardi di Miranda Eracci
Frz. Petite Golette 103
11016 La Thuile (AO)
tel. 0165884999
10% di sconto

SERVIZI VARI
CALABRIA
Copy Center di Angelo Pascale (foto-copisteria)
Via G. Bruno 17 - 89034 Bovalino (RC)
tel. 096466464
copycenter17@tiscali.it
Sconti su timbri, targhe, copie e gadgets
Creative art works s.r.l. di Antonio Capua
(internet - stampa - pubblicità)
Via Giudecca 26/28
89125 Reggio Calabria (RC)
tel. 0965812730
info@creativeartworks.it
www.creativeartworks.it
Sconto del 20%

CAMPANIA
Bar Fusco e e-commerce di prodotti locali di Erminia Fusco
Via P. di Piemonte
80051 Agerola (NA)
tel. 0818731786
www.iprodottidisorrento.com
info@iprodottidisorrento.com
10% di sconto per i soci del Club che fanno acquisti presso la sede del negozio

Foto Ruffini di Giovanna Arianna (studio fotografico)
Corso C. Alberto 89
80025 Casandrino (NA)
tel. 08119971274 / 3926985094
ruffiniluigi@alice.it
30% di sconto su stampa foto e servizi

Surprice store s.r.l. di Michele Canzanelli
Via Cesina 78
84010 San Valentino Torio (SA)
tel. 0815185989
Sconto del 5% su tutta la merce per tutto l'anno

EMILIA ROMAGNA
Donati Assicura Broker Assicurativo di Donati dott. Renato e dott. Matteo
Via A. Venturoli 43/A
40138 Bologna (BO)
tel. 0514075683
donatibroker@fastwebnet.it
Ricerca delle migliori condizioni del mercato assicurativo

LIGURIA
Abbigliamento Coiffeuse Grazia di Biancotto Maria Grazia
Via Lerrone 28 - 17033 Garlenda (SV)
tel. 0182580411
Sconto 15% ai soci

Arredamenti Centro Cucine Panaro & C.s.a.s. di Pier Giuseppe Panaro
Via Don G. Bado 123
17027 Pietra Ligure (SV)
tel. 019615663
Sconti ai soci del club

Ferrando Assicurazioni di Marco Ferrando
Via R. Quartini 49r
16161 Genova Rivarolo (GE)
tel. 0107492415
Assistenza gratuita per recupero danni

La Boita di Elio Brossa
Loc. Torricello 10
17032 Arnasco (SV)
tel. 3388172066
Preventivi gratuiti più sconto del 5% ai soci del Club

Tipografia Ciuni di Lorenzo Ciuni
Via Piave 96 - 17033 Albenga (SV)
tel. 0182543725

Zazà di Beffi Erika (abbigliamento infanzia e premaman)
Via Garibaldi 30
17038 Villanova d'Albenga (SV)
tel. 0182582299
Sconti ai soci del Club

LOMBARDIA
Seriprint di Alfredo Troia (produzione articoli abbigliamento e stampa)
Via Puccini 13 - 20020 Lainate (MI)
tel. 029372162
www.seriprintitalia.com
info@seriprint
MARCHE
Bufarini s.r.l. Servizi ambientali di Giuliana Bufarini
Via Canonico 7
60015 Falconara Marittima (AN)
tel. 07119173596
www.bufarini.it

Trofei NET. s.r.l. di Rossi Andrea
Via San Martino 55 - 63023 Fermo (FM)
tel. 0734600499
info@trofei.net
www.trofei.net
Coppe, targhe, premiazioni sportive e gadget vari.
Condizioni di favore ai soci del Club

PIEMONTE
Arval Argenti Valenza s.r.l. di Luciano Sacco
Via Camurati 9
15048 Valenza Po (AL)
tel. 0131924666
info@arvalargenti.com
www.arvalargenti.com
Sconto del 30% sui prezzi di listino, non cumulabile con altre offerte

Prohmos di Sergio Carazza (Aerografia artistica e oggettistica pubblicitaria)
Via Boves 6
12089 Villanova di Mondovì (CN)
tel. 0174698453 / 3936212121
www.prohmos.com
sergio.carazza@libero.it

SARDEGNA
M.A. Baffigo di Marco Baffigo (abbigliamento)
Via Roma 1 - 07029 Tempio Pausania (OT)
tel. 079630327
baffigo@tiscali.it
Offriamo lo sconto del 15% su tutte le marche: Armani, Diesel, Lacoste, Pinko e altre

VALLE D'AOSTA
Ornella Sport di Marco Boscardin
Via M. Collomb 14
11016 Thuile (AO)
tel. 0165885777
ornellasportathuille@libero.it
Sconto del 6% sulla merce non in saldo



Segnalateci le Vostre aziende preferite!
Stiamo costruendo insieme con voi una rete di "Punto Amico" dove serietà, cortesia e professionalità siano le parole d'ordine e dove il Cinquecentista possa sentirsi a casa propria ovunque vada. Per il successo del progetto è importante non solo che ci segnaliate le Aziende che ritenete meritevoli, ma che tutti i soci usufruiscano dei loro servizi sottolineando la propria appartenenza al Club!



PUBBLICAZIONE RADUNI

FIAT 500

Inviare almeno 40 giorni prima dell'uscita del giornalino e 90 prima della manifestazione

NOME RADUNO.....

.....

LOC./FRAZIONE.....

.....

DATA RADUNO.....

ORGANIZZATO DA.....

TELEFONO (specificare il numero da pubblicare per informazioni)

.....

E-MAIL.....

NOME DEL RESPONSABILE.....

DATA

FIRMA.....

I dati saranno trattati seguendo le disposizioni della legge 196/03, firmando se ne autorizza il trattamento.

è valida una fotocopia

I dati saranno trattati seguendo le disposizioni della legge 196/03, firmando se ne autorizza il trattamento.

TARGHE DEL REGISTRO STORICO DI MODELLO FIAT 500

COGNOME.....

NOME.....

VIA.....N.....

CAP..... CITTÀ.....

NUMERO TESSERA.....

COSTO 75 Euro

(COMPENSIVO DI TARGA E DICHIARAZIONE DI ORIGINALITÀ)
E SPESE DI SPEDIZIONE PARI A 7,00 EURO

Tempi di consegna 6 mesi

DATA.....

FIRMA.....

I dati saranno trattati seguendo le disposizioni della legge 196/03, firmando se ne autorizza il trattamento.

Inviare via fax allo 0182580015 il presente modulo + copia della ricevuta di versamento con causale

“targa di registro” pari a 75 Euro
(CCP 10786176 intestato al FIAT 500 CLUB ITALIA)

FIAT 500 CLUB ITALIA
VIA ROMA 90 17033 GARLENDIA (SV)

è valida una fotocopia

I dati saranno trattati seguendo le disposizioni della legge 196/03, firmando se ne autorizza il trattamento.

PRIMA ISCRIZIONE AL CLUB

SOLO PER NUOVI SOCI

COGNOME.....

NOME.....

VIA.....N.....

(indicare solo 1 indirizzo, residenza o domicilio: quello dove si vuole ricevere la posta)

CAP.....CITTÀ.....

LOC./FRAZIONE.....

PROVINCIA.....

TEL..... FAX.....

E-MAIL.....

LUOGO DI NASCITA.....

DATA DI NASCITA.....

TIPO (500, D, F, L, etc.).....ANNO IMMATR.....

TARGA AUTO.....

SI ACCETTANO SOLO 500 IMMATRICOLATE DAL 1957 AL 1975
L'iscrizione è valida per tutte le cinquecento intestate all'iscritto e si versa UNA SOLA QUOTA.

è valida una fotocopia

QUATTROPICCOLERUOTE

Ho ricevuto le informazioni dal Sig./Sig.ra (specificare nome)

.....

.....

Per l'iscrizione: rispedire il presente modulo compilato in stampatello

+ ricevuta del versamento sul CCP 10786176 intestato al FIAT 500

CLUB ITALIA al seguente numero di Fax 0182580015

Scrivere sul bollettino di ccp il nome dell'iscritto che compare sul

modulo d'iscrizione. Non è possibile avere la tessera in giornata -

esistono tempi tecnici.

LA QUOTA PER IL 2009 È DI 40 Euro

si prega di non inviare fotocopie del libretto

L'iscrizione si intende per anno solare (Gennaio-Dicembre)

ATTENZIONE: LA TESSERA SCADE IL 31-12-2009

FIRMA.....

I dati saranno trattati seguendo le disposizioni della legge 196/03, firmando se ne autorizza il trattamento.

I dati saranno trattati seguendo le disposizioni della legge 196/03, firmando se ne autorizza il trattamento.



PER ISCRIVERSI

ISCRIZIONE AL CLUB

Inviare la fotocopia compilata del modulo a pag. 58 con allegata la fotocopia del versamento di 40 Euro sul CCP 10786176 intestato a Fiat 500 Club Italia. NON inviare fotocopie del libretto.

ISCRIZIONE ALL'ASI (FACOLTATIVA)

Inviare PER POSTA alla segreteria della Fiat 500 Club Italia la fotocopia del libretto di circolazione (solo le pagine con i dati tecnici dell'auto) e l'attestazione di proprietà + la copia del versamento di 42 Euro sul nostro CCP 10786176 (specificare nella causale "iscrizione ASI") + la fotocopia del tesserino del Codice Fiscale.

L'iscrizione si intende per anno solare (da gennaio a dicembre). È possibile effettuare un unico versamento di 82 Euro (iscrizione Club+ASI). Una volta iscritti A.S.I., per quanto riguarda l'Attestato di Storicità e il Certificato di Identità (ex omologazione ASI) della vettura è necessario telefonare al Commissario Tecnico del Club, Enrico Bo.

Per ottenere l'Attestato di Storicità l'auto deve essere in buono stato e del colore originale. Per il Certificato di Omologazione l'auto deve essere completamente originale ed in ottimo stato.

BOLLO

Deve essere pagato sempre se l'auto circola. I veicoli con più di 30 anni pagano un bollo ridotto stabilito dalla regione di residenza (consultare l'ACI). Per i veicoli tra 20 e 30 anni in diverse regioni viene richiesto l'attestato di storicità

ASSICURAZIONI

Alcune Compagnie applicano agevolazioni purché la vettura sia iscritta ad un Club Federato A.S.I. come il nostro, altre richiedono anche l'iscrizione A.S.I. (quindi tessera Club + tessera ASI + Attestato di iscrizione della vettura all'A.S.I.), altre ancora esigono il Certificato di Identità (ex omologazione ASI) e quindi richiedono che l'Auto sia storica a tutti gli effetti. Ai fini assicurativi è necessario che l'intestatario della tessera sia anche l'intestatario dell'auto.

Il nostro Club non ha stipulato alcun accordo vincolante con le Compagnie. Le tariffe sono stabilite dalle Compagnie e potrebbero subire delle variazioni. Perché la polizza sia valida è necessario essere in regola con l'associazione al Club (e all'ASI, qualora venga richiesta). Il Club non è responsabile dei rapporti tra Socio e Assicurazione.

RINNOVI

Per rinnovare la tessera è sufficiente pagare il bollettino prestampato che viene recapitato a domicilio ogni anno a novembre. Se non si è in possesso di tale bollettino è possibile utilizzarne uno in bianco che si può trovare presso qualunque ufficio postale e compilarlo con i seguenti dati: CCP 10786176 intestato a Fiat 500 Club Italia, via Roma 90, 17033 Garlanda (SV). La quota per il 2009 è di 40 euro. Per non attendere i tempi di notifica dell'avvenuto pagamento è possibile inviare la ricevuta via fax allo 0182.580015.



INCONTRIAMOCI A...

BARI

Ogni primo venerdì del mese, a Bari-Palese in via Vittorio Veneto 1, alle ore 19.30. Presso lo stesso indirizzo, ogni pomeriggio è possibile chiedere informazioni, effett. iscrizioni, rinnovi, pratiche Asi. Mimmo 338.3159753. Rossella 338.1597334.

BELPASSO-PATERNO

Ogni primo giovedì del mese, dalle 19 alle 21, ci si incontra allo Sport Garage Salvo, in Via Piersanti Mattarella 66, a Piano Tavola (CT) frazione Belpasso. Per informazioni: Cappadonna Carmelo Davide tel. 3397646226, email: c.cappadonna@500clubitalia.it.

BOLOGNA

Ogni primo lunedì del mese dalle 21 alle 23, presso la sede del Nettuno Auto Storiche, Via Sante Vincenzi 48. Per informazioni 3491186144 o 3387728364.

CALTANISSETTA

Tutti i venerdì di ogni mese, dalle 19,00 alle 21,00 presso il bar "Irish" viale Monaco. Peppe Anzaldi, cell. 349.1655401.

CASTELVETRANO

Ogni ultimo venerdì del mese dalle 17,30 alle 19,30 presso la nuova sede del Coordinamento di Castelvetro in via Partanna al km 1 presso il Circolo Selinus Vincenzo Parrino incontra i soci. Chi volesse entrare a far parte del Club può effettuare le iscrizioni in queste occasioni. Cell. 328.0736448 - fax 0924.1916012.

CATANIA

Il 3° giovedì del mese in via Etna, 376 Mascalucia (CT). Iervasi, cell. 330.962710.

COMO

Ogni secondo mercoledì del mese, presso la nuova sede Sabry e Franky Caffè, Via al Monte 9 22063 Cantù (CO). Per info Giovanni Lembo (338.3363748).

CORLEONE

Presso la sede del Coordinamento di Corleone in piazza Sant'Orsola, ogni martedì del mese, dalle ore 21,00 in poi. cell. 333.4457980, e-mail: totucciog@interfree.it

FERMO

La sede del Coordinamento di Fermo in Via Roma 52 è aperta tutti i venerdì sera dalle 20,30 alle 23. Info: Bruno Rossini 348.3208446-340.5737905.

FOGGIA

Il Coordinamento di Foggia presso la propria sede in Viale degli Aviatori 136 Foggia, il primo e il terzo venerdì di ogni mese dalle ore 18 alle ore 21 propone un incontro con i soci, per scambiarsi idee ed opinioni; sarà inoltre possibile chiedere informazioni, effettuare iscrizioni, rinnovi, pratiche ASI. Per info: Massimo Testa 3397748706.

GARLENDA

Il primo giovedì del mese presso la Sede in via Roma 90, dalle ore 21. Marco Pastorelli cell. 333.7075382.

GORIZIA

Il Coordinamento di Gorizia, l'ultimo mercoledì di ogni mese, propone un'incontro con i soci nella trattoria-pizzeria "Il Girone dei Golosi" sita in via S. Polo, 135 Monfalcone (GO). Dalle 20,00 alle 22,00 i soci sono pregati di raggiungere il locale con la propria 500. Per ulteriori informazioni contattare Ferdinando Di Martino 333.1381452.

GUALTIERI

A partire da febbraio 2009, il Coordinamento di Gualtieri (RE) si incontrerà ogni primo giovedì del mese dalle 20,30 presso Palazzo Greppi - Strada Statale 63 n° 176 - Santa Vittoria di Gualtieri (RE), primo ingresso a sinistra, 1° piano. Per info Federica Gabba (cell. 338 8253648).

MARSALA

Il primo venerdì del mese presso il bar di piazza della Vittoria (Porta Nuova) dalle 17,30 alle 19,30. Lorenzo Ingrassia, tel. 0923.736881, oppure cell. 328.1109708.

MESSINA-RIVIERA JONICA

Tutti i mercoledì del mese dalle 16 alle 19 in via Umberto I 413 primo piano a Nizza di Sicilia (ME) - Fiduciario Giuseppe Perez.

MILANO-CORSICO

Il 1° giovedì del mese presso "Lo Spizzico" di Corsico. Per informazioni: Luigi Parolini, tel. 02.97272294, cell. 339.4526850.

MODICA

Ultimo sabato del mese presso la sede Coordinamento di Ragusa Via Trapani Rocciola 25/B - sub. 50 - dalle ore 16,30 alle ore 18,30 - tel 0932.905848, cell. 3335031004.

MONTESARCHIO

Tutti i sabato del mese, dalle ore 19,30 presso Stazione Servizio Agip di Serao Giuseppe in Via Benevento, 129. Farese, tel e fax. 0824.835377 - cell. 339.5767488 e-mail: fareseferdinando@alice.it.

PARTINICO

La sede del Coordinamento di Partinico di via Crocifisso 33 rimane aperta ogni sabato (non festivo) dalle 9 alle 12 e ogni martedì (non festivo) dalle 15,30 alle 18,30 per iscrizioni ed incontri. Per informazioni telefonare al 328.3075223.

PISTOIA

Ogni primo e terzo martedì del mese alle ore 21 presso il Circolo Arci di Bonelle. Carla Meirano tel. 0573.381195.

PRATO

Tutti i martedì dalle ore 21,30 presso la sede del Coordinamento in Via Petrarca 2 a Campi Bisenzio. Per info Matteo Cascella 3298229191.

RIMINI

Ogni giovedì di fine mese presso il Ristorante Pizzeria Da Moreno in via Broglio 20 dalle ore 20,30 alle ore 23,30 per scambiarsi opinioni, discutere problemi, effettuare iscrizioni, rinnovi, pratiche ASI etc. Per informazioni Lorenzo Lami 347.1512116 oppure Salvatore Fiore 340.3032239.

ROMA

Tutti i giovedì dalle 16,30 alle 19,30 presso la sede del Coordinamento in Via Piave 32 (centro storico) a Frascati. Per conoscersi, scambiarsi idee, consigli, suggerimenti e quant'altro; per informazioni inerenti l'attività del Club, tesseramenti, assicurazioni. Tel. 06.2594125-06.97608167 e-mail info@assicar.eu - fiat500clubroma@tiscali.it.

SIENA

Tutti i martedì ore 21-23 presso il Bar Osteria Tre Pere a Torrita di Siena (SI). Telefono 0577.687474.

SANTO STEFANO QUISQUINA

Ultimo sabato del mese, app. davanti al "Bar della Stazione", di fronte all'Osp. Attardi di S. Stefano di Quisquina (Agrigento). Bellomo Giuseppe, cell. 347.4479253.

SONDRIO

Il primo giovedì non festivo di ogni mese presso il Ristorante Pizzeria Engadina in via alla stazione 10 a Traona dalle ore 20,45. Per informazioni telefonare a Luca Parravicini 0342680223 oppure scrivere a 500valtella@libero.it.

TORINO

Ogni secondo lunedì del mese i Soci del Coordinamento di Torino si incontrano allo Sporting Club Italgas, via Passo Buole 29 (angolo via Trofarello), per sapere gli ultimi aggiornamenti e per parlare della 500. Paolo Zambianchi, tel. 011.19706423 (sera) oppure Silvia Depaoli cell. 347.3205045.

UDINE E PORDENONE

Il Coord. di Udine e Pordenone, propone un incontro con i Soci nella birreria-pizzeria "Limousine" sita in via Centro 25 a Saletto di Morsano al Tagliamento (PN) l'ultimo mercoledì di ogni mese dalle 20,30 alle 22,30. I Soci sono pregati di raggiungere il locale con la propria 500. Contattare Luciano Odorico: 347.1200878.

VERONA

Il primo lunedì del mese dalle ore 19,30 alle 21,30 presso l'osteria trattoria "Verona Antica", via Sottoriva 10, centro storico di Verona: specialità bigoli al musso e tagliata di angus. È indispensabile prenotare chiamando Luca Tesini al 349.373791 per conferma (max 50 posti disponibili).

CALENDARIO RADUNI

NOSTRO CLUB

5 SETTEMBRE

Sanremo (IM)

1° Raduno dei Fiori
Info e programma online su
www.500clubitalia.it

5 SETTEMBRE

Dugliolo di Budrio (BO)

...Dugliolo in 500... 3° Raduno
Coord. Bologna in collaborazione
con Stefania Barattolo 3392086493

5 SETTEMBRE

Calascibetta (EN)

1° Raduno Fiat 500
"Sagra della Salsiccia" - Coord. Enna
Folisi Pietro 3338517492
3316032183 - 093534343

6 SETTEMBRE

Babano (TO)

11° Raduno di Babano
Coord. Pinerolo
Ribet Marino 012158340
3386505465 - 3409365920

6 SETTEMBRE

Alfonsine (RA)

Festival della 500 - Coord. Ravenna
Fabbri Giovanna Valeria
3363372256

6 SETTEMBRE

San Damiano d'Asti (CN)

2° Raduno Fiat 500 - Coord. Asti
Luisella 3382548154 (ore pasti)
Claudio 3334926957

6 SETTEMBRE

Tarquinia (VT)

2° Raduno Fiat 500
Città di Tarquinia - Coord. Tarquinia
Luigi Marzoni 3395971777
3938233638 - 0766840629

6 SETTEMBRE

San Lorenzo al Mare (IM)

3° Meeting Fiat 500 al mare
Coord. Imperia
Tornatore Alberto 3387774542

6 SETTEMBRE

Montesarchio (BN)

11° Raduno Nazionale "Fiat 500"
Auto e moto d'epoca
Coord. Benevento
Farese Ferdinando 0824831651
3395767488 - 08241900389
3894378824

6 SETTEMBRE

Fano (PU)

2° Incontro tra due Miti del Passato
La Vespa incontra la 500
Coord. Pesaro
Isabetini Claudio 3387728191
È gradita la conferma per coloro
che vogliono partecipare

6 SETTEMBRE

Reggio Calabria (RC)

Party in 500
Coord. Reggio Calabria
Spadaro Giuseppe 0965881295
3495687991

6 SETTEMBRE

Mazara del Vallo (TP)

"30° Anniversario Avis Mazara
del Vallo" - Coord. Trapani
Grignano Salvatore 3478191644
- 3476268386
500clubitaliatrapani@libero.it

12-13 SETTEMBRE

Belpasso (CT)

4° Meeting Città di Belpasso
Coord. Belpasso - Paternò Carmelo
Davide Cappadonna 3397646226

13 SETTEMBRE

Ceva (CN)

Meeting 500 nella capitale del fungo
Coord. Ceva-Mondovì
Italo 0174700116 (tel e fax)
3479656917
Umberta 3342257466

13 SETTEMBRE

Albavilla (CO)

"500 e 4 all'Alpe"
Coord. Como - Giovanni 3383363748
Mattia 3403448971

13 SETTEMBRE

Bruzolo (TO)

8ª Edizione Raduno di Bruzolo
Coord. Val di Susa - Gaetano Bertolo
Panetta Vincenzo 3396935384
Giai Luca 3472413785

19 SETTEMBRE

Borgaro Torinese (TO)

2° Meeting Fiat 500 - Bicilindriche e
derivate by night - Coord. Torino
Silvia & Paolo 3473205045 (sera)
Marino 3331242798

20 SETTEMBRE

Pabillonis (VS)

3° Raduno Città di Pabillonis
Coord. Medio Campidano
Ballocco Cristian 3479010885
Daniele 3487982067

20 SETTEMBRE

Castel San Pietro Terme (BO)

3° Raduno del Castello di Fiat 500
non solo... Auto d'Epoca e Ferrari
Coord. Bologna - Candini Maurizio
in collaborazione con Andrea
e Leonardo Lannutti
tel. 051940347 - Fax 05119987986
3387014127 Andrea

20 SETTEMBRE

Prato (PO)

15° Meeting Città di Prato
Allegri in 500
Coord. Prato
Casella Matteo 3298229191
Numero partecipanti previsto
Max 120

20 SETTEMBRE

Casandrino (NA)

Data da confermare
3° Raduno Fiat 500 e Derivate
"Città di Casandrino" - Coord. Napoli
Mondo Giovanni 320 4339729
081 5051868

20 SETTEMBRE

Capri (NA)

1° Meeting - "In 500 tra Faraglioni
e Grotta Azzurra" - Coord. Penisola
Sorrentina - in collaborazione
con i Coordinamenti Campani
Staiano Raffaele 3806672373
3476191951
Fax 0818710944

20 SETTEMBRE

Savigliano (CN)

3° Raduno 500 Conad Leclerc
Coord. Cuneo
Novelli Marco 3388043288

26-27 SETTEMBRE

Salsomaggiore Terme (PR)

Tutti in 500 a Salsomaggiore
Coord. Fidenza
Marco 3343370095
Luca 392535455
Marcello 3474326119

27 SETTEMBRE

Arezzo (AR)

7° Raduno Fiat 500 e derivate
Coord. Arezzo
Claudio Salimbeni 3284160462
Panicucci C. 3334332079

27 SETTEMBRE

San Giacomo di Masserano

(BI) - c/o Centro acquisti
2° Raduno Fiat 500 e derivate
Coord. Biella
0152562351 (dalle 19 alle 21)
Ivan 3487504963
Marcello 3471788240

27 SETTEMBRE

Roccasparvera (CN)

3° Raduno 500 Roccasparvera
Coord. Cuneo
Novelli Marco 3388043288

27 SETTEMBRE

Sabaudia (LT)

Raduno di Sabaudia
Coord. Latina
Crivellaro Aldo 0773531581

27 SETTEMBRE

Crespellano (BO)

6° Raduno FestaFiera
Organizzato dal socio Bacco armine
e Patrocinato dal Fiat 500 Club Italia
Carmine 051964331 - 3396584002

27 SETTEMBRE

Corato (BA)

1° Raduno Città di Corato di Fiat 500
Coord. Bari - Facchini Domenico
0803388611 - 3383159753

27 SETTEMBRE

Bolognetta (PA)

Raduno Fiat 500 - Coord. Bolognetta
Pirandelli Giovanni 3403304647

4 OTTOBRE

Roreto di Cherasco (CN)

7° Raduno Fiat 500 e derivate
Coord. Alba-Bra
Claudio 3334926957

4 OTTOBRE

Colfelice (FR)

4° Raduno Fiat 500 e non solo
5° Memorial "Giovanni Iannarilli"
Coord. Frosinone
Serecchia Gaetano Attilio
3805069741
sergaetano@libero.it
Prenotaz. obbl. entro il 30/09/2009
max 200 autovetture

4 OTTOBRE

Isola della Scala (VR)

Raduno del SOR.RISO
Coord. Verona
Tesini Luca 3493737791

4 OTTOBRE

Gorolo di Borghi (FC)

500 e Cavalli
Coord. Cesena
Picco Marcella 3339194549
max 65 equipaggi

4 OTTOBRE

Da Firenze all'Abruzzo

Consegna raccolta fondi
per l'Abruzzo Coord. Prato
Casella Matteo 3298229191
Riservato a circa 15 equipaggi

10-11 OTTOBRE

Auronzo (BL)

3° Raduno Fiat 500
Auronzo Tre Cime Lavaredo
Coordi. Venezia-Treviso-Belluno
Gherardi Maurizio o
Caimmi Fabio 0421287063
3474227865 - 3209511847

11 OTTOBRE

Viotto di Scalenghe (TO)

6° Raduno Fiat 500 e derivate
Coord. Pinerolo
Ribet Marino 012158340
3386505465 - 3495289291

11 OTTOBRE

Crispiano (TA)

"Re 500 Crispiano" - Coord. Crispiano
Parascandolo Claudio 3487485139

11 OTTOBRE

Positano (SA)

1° Meeting Fiat 500 Positano
Coord. Costa di Amalfi
Carlo Mascolo 3335886085
3357845802
club500positano@tiscali.it

11 OTTOBRE

Vizzini (CT)

1° Meeting Regionale nella terra
del Verga - Coord. Siracusa Nord
Briganti Antonino 3355773800

11 OTTOBRE

Anzio (RM)

"499 CC" - Coord. Anzio-Nettuno
Bellani Giuliano 3296319228

17 OTTOBRE

Rozzano (MI)

1° Meeting tutto 500 -
Coord. Saronno
Tenca Franco 02960415
Diella Antonio 3299729911

18 OTTOBRE

Bitetto (BA)

Raduno Fiat 500
Organizzato dal socio Occhiogrosso
Girolamo e Patrocinato
dal Fiat 500 Club Italia
Girolamo 3402539559

18 OTTOBRE

FieraMillenariadiGonzaga(MN)

La 500 a Barmania 2009
Coord. Gualtieri
Federica Gabbia 3388253648

18 OTTOBRE

Mondovi (CN)

Raduno Città di Mondovi
Coord. Ceva-Mondovi
Italo 3479656917
Uff. Turistico 017440389

18 OTTOBRE

Castelvetro (TP)

3° Raduno Città di Castelvetro
Coord. Castelvetro
Parrino Vincenzo 3280736448
Fax 09241916012
vincenzoparrino@yahoo.it

18 OTTOBRE

Lefte (BG)

3ª Edizione "Concorso di Eleganza"
riservato alle sole Fiat 500 e
Autobianchi Bianchina
Coord. delle Valli Bergamasche
Danilo Bianchi 3356952257
Invio foto per selezione autovetture:
Mioili Federico 034634018
Federico.mioili@libero.it

Segnalazioni e Comunicazioni

Tutte le segnalazioni e/o le comunicazioni relative agli eventi vanno inviate alla casella:
segreteria@500clubitalia.it o via fax al 0182.580015 all'attenzione di Valentina. Per la pubblicazione
sul n° 6/2009 (novembre/dicembre) i dati devono pervenire entro e non oltre il 15 ottobre 2009.

RADUNI • FIERE • ANNUNCI

AVVISI

18 OTTOBRE

Foggia (FG)
3° Raduno Nazionale Fiat 500 e Derivate Città di Foggia
Coord. Foggia
Testa Romeo Massimiliano
3397748706 - 3285998310

24-25 OTTOBRE

Saluzzo (CN)
10° Meeting Nazionale del Marchese di Fiat 500 e derivate Coord. Saluzzo
Mauro 3392639051
Piera 3334517030
500.club.saluzzo@tiscali.it

25 OTTOBRE

San Zenone al Lambro (MI)
4° Raduno Fiat 500 e Derivate
Coord. San Zenone al Lambro
Iannolo Giuseppe 3358394496
02987568
Numero chiuso 70 partecipanti

8 NOVEMBRE

Vitolini Vinci (FI)
12° Raduno Fiat 500
2° Memorial Vincenzo Santanna
Coord. Empoli
Anna 05741821424 - 3497574300
Ilaria 3386423283
Vincenzo 3474805902

8 NOVEMBRE

Orbassano (TO)
1° Meeting Fiat 500 bicilindriche e derivate Coord. Torino
Silvia e Paolo 347 3205045
(ore serali)

15 NOVEMBRE

Bra (CN)
3° Meeting Fiat 500
Coord. Alba-Bra
Bertolusso Claudio 3334926957
Prenotazione obbligatoria
max 100 equipaggi

20 DICEMBRE

Grottazzolina (AP)
2° Raduno di Natale Grottazzolina
Coord. Fermo - Rossini Bruno e Ferretti Andreina 0734623952
3483208446

29 APRILE 2 MAGGIO 2010

Tempio Pausania (OT)
5° Raduno Fiat 500 "Tour della Gallura dalla Montagna al Mare"
Coord. Olbia - Tempio Pausania
Giacomino Deiana 079631358
3406683662
Gian Mario 3804345804
Rist. Li Naccari 3477011025

ALTRI CLUB

6 SETTEMBRE

Formia (LT)
4° Raduno del Tirreno "Città di Formia"
500 e Derivate
Organizzato dal CluCarStory di Formia
Damiano 338 2167852
clubcarstory@gmail.com
prenotazione obbligatoria

6 SETTEMBRE

Asiago (VI)
10° Raduno Fiat 500 "Città di Asiago"
Organizzato dal Team 500 Alto Vicentino
team500av@hotmail.it
www.team500av.com

13 SETTEMBRE

Viterbo (VT)
13° Meeting Fiat 500 e Derivate Città di Viterbo
Organizzato dal 500Tuscia Club di Viterbo
Enzo Bernini 3339116482 - 0761303076
info@tusciaclub.it
Romualdo 335 7821675

20 SETTEMBRE

Sorbara (MO)
8° Raduno pomeridiano a Sorbara
Organizzato dal Gruppo Fiat 500 La Ciliegia
Mauro 3343837087
Alessandro 3357309211
gamine@intefree.it

27 SETTEMBRE

Mentone (Francia)
2° Edizione Show Fiat 500
Organizzato dal Fiat 500 Mentone.
Domenico:
celine.citroni06@orange.fr

27 SETTEMBRE

Jesi (AN)
Raduno Fiat 500 e Derivate
Organizzato dal CJMAE Club Jesino
Auto Moto d'Epoca (Federato ASI)
Santarelli Mario 33 2379156
-073158030
club_cjmae@yahoo.it

11 OTTOBRE

Positano (SA)
1° Meeting Fiat 500 a Positano
Organizzato da Stefano Carro
Stefano 3335886085
Giuseppe 3357845802
club500positano@tiscali.it

25 OTTOBRE

Rapallo (GE)
15° Meeting Fiat 500
"Golfo del Tigullio"
Organizzato dal Moto Club Rapallo
"A. Olivari"
Calautti Armando 3498488856
motoclub.rapallo@libero.it

FIERE

26-27 SETTEMBRE

Caorle (VE)
3° incontro Mostra Scambio Caorle
Gherardi Maurizio 0421287063

Dal 25 al 29 SETTEMBRE

Terranuova Bracciolini (AR)
22° Mostra Mercato "Valdarno Espone"
Coordinamento Valdarno
Nocentini Giovanni 055959649
3357053591 - 3398970707

23-24-25 OTTOBRE

Padova (PD)
Mostra Scambio
Yannoulis Stelio 3316263870
Depaoli Silvia 3341161054

7-8 NOVEMBRE 2009

Motorissima
Riva del Garda (TN)
Renato Valbusa 3477329368

14-15 NOVEMBRE

Novegro (MI)
Mostra Scambio
Coordinamento delle Valli Bergamasche
Stand di rappresentanza
del Fiat 500 Club Italia
Bianchi Danilo 3356952257
Moioli Federico 034634018

ANNUNCI

Cerco 500 Giardiniera Furgoncino non restaurata. Sana e con documenti in regola. Tel. Enrico 3476294839.

Vendo 500 L anno 1968, colore crème, in condizioni generali ottime (sempre in garage!). Tel. 3407040884 (Rambelli).

Socio Fiat 500 Club Italia vende - per motivi di salute - la sua Bianchina Panoramica, anno 1968, colore acquamarina, in impeccabili condizioni di carrozzeria e meccanica (sempre in garage!). Insieme alla vettura vengono venduti anche 4 motori funzionanti (con relativi cambi), ricambi elettrici e di carrozzeria in grandi quantità, compresi vetri. Richiesta euro 10.000. Tel. 0516142091 (orario di lavoro) o 3284104698.

Vendo Fiat 500L del 1971 con attestato di storicità ASI. Vettura totalmente ristrutturata perfetta colore giallo positano interni neri. Motore originale appena rifatto con soli 1.600 km. Targhe nere e documenti originali. NO PERMUTE. Solo amatori. Prezzo 5.000. Visibile a Roma. mamozio@virgilio.it. Cell. 3389656260.

Vendo Fiat 500 F 1967 color avorio, ottime condizioni anche per uso quotidiano. Motore mai toccato, targa originale e unico proprietario. Euro 3.500 non trattabili. Solo se interessati cell. 3407040884, visibile Provincia di Bologna.

Dati di disservizi postali, la Segreteria provvede all'invio dell'autorizzazione scritta allo svolgimento di ogni raduno insieme con il materiale per il raduno stesso (borsine, portanumeri...) tramite corriere. Si invitano quindi gli organizzatori a verificare con la Segreteria lo stato della pratica e comunque si ricorda che il raduno non appena autorizzato viene pubblicato sul sito.

A proposito delle spedizioni del materiale, si raccomanda di verificare lo stato dei pacchi e in caso di colli non integri si ricorda di firmare il modulo di accettazione con riserva di controllo.

Ciò per consentire alla Segreteria eventuali contestazioni al corriere. In caso contrario, non è più possibile protestare per merci danneggiate o mancanti.

Si ricorda di NON contattare l'addetta stampa Stefania Ponzone per questioni riguardanti il calendario dei raduni, ma di comunicare solo con chi in Segreteria segue tale settore.

Allo stesso modo, il socio che cambia indirizzo non deve rivolgersi all'Ufficio Stampa per segnalare tale variazione, bensì alla Segreteria, che potrà così aggiornare la sua scheda. Conoscere i nuovi recapiti non serve infatti solo per l'invio della rivista, ma per tutte le pratiche e per tutte le comunicazioni istituzionali. All'addetta stampa o alla responsabile marketing (marketing@500clubitalia.it) devono rivolgersi solo coloro che ricevono la rivista in quanto facenti parte delle categorie media, sponsor, enti, associazioni e simili.

I fiduciari che devono segnalare errori o variazioni nei loro recapiti pubblicati sulla rivista e online è bene che lo facciano sempre per iscritto a:

s.ponzone@500clubitalia.it
relazioni.esterne@500clubitalia.it

oppure - purché con documento in stampatello o dattiloscritto - via fax allo 0182.580015 specificando chiaramente di cosa si tratta.

La raccomandazione vale per tutte le richieste di "errata corrige" o precisazioni, ma anche per luti, nascite e annunci vari che si vorrebbero vedere su "4piccoleruote".

Numeri di telefono, e-mail, date, nomi e altri dati analoghi si possono sbagliare facilmente in una comunicazione a voce oppure interpretando grafie altrui.

In generale, nei confronti della Redazione di "4piccoleruote" è bene privilegiare la comunicazione scritta, visto che molto spesso non si può fornire un immediato riscontro alle richieste che vengono inoltrate e perciò il testo funge da promemoria.

Non si tratta di eccesso di pignoleria, ma della volontà di offrire servizi sempre migliori. Per farlo, però, è necessario l'aiuto di tutti.

N.B.: ricordiamo che il Mercatino è attivo anche nell'apposito Forum online su www.500clubitalia.it

Le nuove insegne del Club e del Museo

Articolo alle pagine 6-7.



FIDUCIARI ITALIANI

VALLE D'AOSTA

VALLE D'AOSTA
Massimo Allegri
Frz. Entrèves 127
11016 La Thuile (AO)
339.3669778
allegri.massimo@libero.it

PIEMONTE

TORINO
Paolo Zambianchi
Via Feletto 37 - 10154 Torino (TO)
011.19706423

ALBA-BRA
Claudio Bertolusso
Via Alba Narzole 7bis
12055 Diano d'Alba (CN)
333.4926957

ASTI
Luisella Marmo
Via Alba Narzole 7bis
12055 Diano d'Alba (CN)
338.2548154 (ore pasti)
333.4926957
l.marmo@500clubitalia.it

BIELLA
Ivan Fogliano
Via Camillo Verzellone 68
13817 Sordevolo (BI)
348.7504963

CARMAGNOLA
Fabrizio Chicco
Via Braida 16
10041 Carignano (TO)
347.8861713

CEVA E MONDOVI'
Italo Nardini
Via Mombasiglio 30
12073 Ceva (CN)
0174.700116 - 347.9656917

CUNEO
Marco Novelli
Via Potasso 21
12010 Roccasparvera (CN)
0171.74039 - 3388043288

GARESSIO
Marco Baracco
Via Valcasotto 61
12075 Gressio (CN)
339.2787999

NOVI LIGURE
Gian Lorenzo Bisio
V.Verdi 62 - 15067 Novi Ligure (AL)
0143.633336

OVADA
Deborah Mazzarello
Via Roma 40/2
15074 Molare (AL)
0143.888632 - 3288436835

PINEROLO
Marino Ribet
Via Pramollo 2 - 10065 S. Germano
Chisone (TO) - 0121.58340
marinoribet@alice.it

ROMAGNANO SESIA
Vittorio Gianola
Via Rossini 3 - 28078 Romagnano
Sesia (NO) - 368.3970487
vittorio.gianola@tiscali.it

SALUZZO
Mauro Paire
Via Madonna Occa 31
12030 Envie (CN)
339.2639051

VALENZA E CASALE
Massimo Chivetto
Via Bologna 10
15048 Valenza (AL)
333.3504792
chivettom@yahoo.it

VALLI DI LANZO
Carlo Martone
Via Villainf.27 10070 Mezzanile (TO)
0123.581174

VALLE DI SUSÀ
Gaetano Bertolo (Johnny)
Via Togliatti 11
10135 Torino (TO)
347.2225738 - 333.1506273
g.bertolo@500clubitalia.it
johnnyspedline@virgilio.it

LIGURIA

GENOVA CENTRO
Adriano Bonavita
Via Campi 88 - 16024 Ferriere di
Lumarzo (GE) - 0185.964000
348.2825321

GENOVA LEVANTE

Tito Tripodi
Via Caduti della Libertà 29
16030 Uscio (GE)
0185.91009 - 339.4125963

GENOVA PONENTE
Luigi (Gino) Rigolli
Via Malfettani 1-18
16151 Genova (GE)
010.413880 - 349.5090980

ALBENGA
Marco Pastorelli
B.ta Fuenza 99 - 17033 Gardenda (SV)
333.7075382

ALBISOLA SUP.
Giuseppe Pastorino
Via Poggi 2/1
17013 Albisola Sup. (SV)
348.7951655

ALTA VAL DI VARA
Alessandro Boeri
Via Monte 3 - Torpiana
19020 Zignago (SP)
0187.865044

CENGIO
Lucia Fresia
Via 2 giugno 16/3 - 17056 Cengio (SV)
339.4581303 - fax 019.555285
lux_pier@libero.it

FINALE LIGURE
Ivo Barbacini
Via Calvisio 14 - 17024 Finale L. (SV)
347.8821456

IMPERIA
Alberto Tornatore
Via Cipressa 56 - 18017 San L.
al Mare (IM) - 338.7774542

PIETRA LIGURE
Gianni Baisini
Via Vassallo 43 - 17020 Tovo
S. Giacomo (SV) - 019.648693

SANREMO-RIVA LIGURE
Alberto Bertoli
Via Aurelia 18 - 18015 Riva L. (IM)
0184.485962

SAVONA
Carlo Giuliani
Via Forzano 3/9 - 17100 Savona (SV)
347.1061434
019.807124

LOMBARDIA

MILANO
Luigi Parolini
Via Papa Luciani 50C
20011 Corbetta (MI)
02.97272294
339.4526850

MILANO CITTÀ
Roberto Antonucci
Via Andrea Ponti 18
20143 Milano (MI)
347.8097444

BERGAMO
Antonio Cassella
Via Cortesi 1
24020 Villa di Serio (BG)
035.656763
335.6021905

BRESCIA
Mario Begotti
Villaggio Badia - Via Quinta 39
25132 Brescia (BS) - 030.312501

COMO
Giovanni Lembo
Via Pinturicchio 5
22063 Cantù (CO)
031.735076
338.3363748

CREMONA
Raul Tentolini
Via Dante Alighieri 32
26041 Casalmaggiore (CR)
0375.42454
339.8692774

LAGO DI GARDA
Renato Valbusa
Via Mantova 1 - 25017 Lonato (BS)
030.9131815

MANTOVA
Fabrizio Menarbin
Via De Nicola 14
Roverbella 46048 (MN)
0376.693070
339.1529002

OLTREPÒ PAVESE

Giovanni Rizzo
Via Gramsci 28 - 27043 Broni (PV)
335.5279102

S. ZENONE AL LAMBRO
Giuseppe Iannolo
Viale Rimembranze 8
20070 S. Zenone a L. (MI)
335.8394496

SONDRIO
Luca Parravicini
V.Belenasco 2 - 23016 Cercino (SO)
Tel. 0342.680223

VALLI BERGAMASCHE
Danilo Bianchi
Via Trento 7 - 24020 Casnigo (BG)
335.6952257
danilobianchi500@alice.it

VARESE
Marco Giudici
Via Maino 4
21012 Cassano Magnago (VA)
392.2302245
500varese@gmail.com

TRENTINO A. ADIGE
BOLZANO
Guido Coltri
Via Don Bosco 9
39042 Bressanone (BZ)
338.6380900

TRENTO
Roby Novello
Via dei Bersaglieri 35/A
Transacqua (TN) - 335.1368990

VENETO
VENEZIA-TREVISO-BELLUNO
Maurizio Gherardi
Via Triestina 12 loc. Loncon
30020 Annone Veneto (VE)
0421.287063

DELTA DEL PO VENETO
Giovanni Pozzato
Via Matteotti 231
Porto Tolle 45018 (RO)
338.2940339 -
giovannipozzato@hotmail.it

SALARA
Guido Mancin
Via Croce 42 - 45030 Salara (RO)
tel/fax 0425.705302
339.3513485
guidom48@virgilio.it

VERONA
Luca Tesini
Via Ruffo 11 - 37131 Verona (VR)
349.3737791
luka500@yahoo.it

FRIULI VEN. GIULIA
TRIESTE
Giuliana Fonzari Benvenuti
Scala Bonghi 25 - 34139 Trieste (TS)
040.947206

GORIZIA
Ferdinando Di Martino
Via S. Polo 135
34074 Monfalcone (GO)
333.1381452 - fax 0481.413120
f.dimartino@500clubitalia.it

UDINE-PORDENONE
Luciano Odorico
Via Calle Silvestri 5
33050 Ronchis (UD)
347.1200878

EMILIA ROMAGNA
BOLOGNA
Maurizio Candini
Via Bellaria 103 -
40068 San Lazzaro (BO)
349.1186144 (alla sera)
solangeandini@libero.it
(S.Yannoulis dalle 9 alle 16
051.6146212)

CESENA
Marcella Picco
Str. Provinciale per Sogliano 35
47030 Borghi (FC)
333.9194549 - 348.5583670
marcella59@live.it

FERRARA
Mirko Magri
Via Bologna 441 - 44100 Ferrara (FE)
349.6907828 - 333.8055064
(ore pasti)
magrimirko@gmail.com

FIDENZA
Gianni Barezzi
Via Caduti 18 marzo 1945 n° 56
43019 Soragna (PR)
tel/fax 0524.599066
339.6193384

GUALTIERI
Federica Gabba
Via Dalla Chiesa 8
42040 Campegine (RE)
338.8253648
federica@incoop.eu

MODENA
Idris Morselli
Via Gramsci 2/A
41030 Bastiglia (MO)
338.4238834

PIACENZA
Lorenzo Achilli
Via G. Berti 6
29015 Cast. S. Giovanni (PC)
0523.882143 - 338.8128562

RAVENNA
Gianna Valeria Fabbri
Piazza X Aprile
48011 Alfonsine (RA)
3927315004 (orario 13-15/19-21)
500raduni@libero.it

RIMINI
Lorenzo Lami
Via Castrocaro 3 - S. Giustina
47821 Rimini (RN)
tel. e fax 0541.680334
cell. 347.1512116

TOSCANA

FIRENZE
(incarico provvisorio)
Vincenzo Giordano
347.4805902 e
Claudio Salimbeni
328.4160462

AREZZO
Claudio Salimbeni
V.Vespucci 18 - 52100 Arezzo (AR)
0575.901238 - 328.4160462
scorpione500@inwind.it

EMPOLI
Vincenzo Giordano
Via Luigi Settembrini 13
50053 Empoli (FI) - 347.4805902

FOLLONICA
Aurelio Bertini
Via Atene 4 - Follonica 58022 (GR)
347.8117994
amicis500@virgilio.it

GROSSETO
Danilo Cosci
Via A. Mm. Cacialini 32
Loc. Braccagni
58100 Grosseto (GR)
333.2063732

LIVORNO
Lido Bandini
Via dell'Artigianato 3
Loc. S. Pietro in Palazzi
57023 Cecina (LI)
0586.660010

ISOLA D'ELBA
David Berti
Via San Francesco 25
57033 Marciana Marina (LI)
Isola d'Elba - 0565.904383

LUCCA
Gianfranco Borgia
Via Mordini 6 - 55051 Barga (LU)
0583.766135

MASSA CARRARA
Antonio Candore
Via Mura dei Frati 8
54037 Massa (MS)
0585.244993 - 347.1752411

PISA
Giancarlo Pistolesi
V. Palestro 18 - 56038 Ponsacco (PI)
347.4861722

PISTOIA
Carla Meirano
Via Arezzo 84 Loc. Bonelle
51100 Pistoia (PT) - 0573.381195

PRATO
Matteo Cascella
Via Liguria 11 - 50145 Firenze (FI)
tel/fax 055.318113
329.8229191
fax 055.9029009
matteo@cinquino.it

SANTA FIORA
Caterina Pinzuti
C.da dalla Chiesa 19
58037 Santa Fiora (GR)
338.7443628
catix@iol.it

SIENA
Mario Peruzzi
Via A. De Gasperi 25
53049 Torrita di Siena (SI)
0577.685138

VALDARNO
Giovanni Nocentini
Via Trento 4
50063 Figline Valdarno (FI)
055.959649
3357053591-339.8970707

UMBRIA

PERUGIA
Stefano Mezzasoma
Via Marsicanese 263
06170 Perugia (PG) - 075.607577

LAGO TRASIMENO
Luciano Dentini
Via Roma 9 - 06063 Magione (PG)
075.843175 - 347.1868245
luciano.dentini@live.it

MARCHE

FERMO
Bruno Rossini
V. Sassotetto 42 - 63023 Fermo (AP)
348.3208446 - 340.5737905

MACERATA E ASCOLI PICENO
(incarico provvisorio)
Bruno Rossini
348.3208446 - 340.5737905

PESARO
Claudio Isabettoni
Via Falcinetto 36 - 61032 Fano (PS)
tel/fax 0721.883023
338.7728191

LAZIO

ROMA
Pierluigi Rubeo
Piazza Sabaudia 39-40
00171 Roma (ROMA)
06.2594125 - fax 06.21800242

Via Piave 32 - 00044 Frascati
06.97608167 - fax 06.97608176
pierluigirubeo@virgilio.it

ANZIO-NETTUNO
Giuliano Bellani
in Via Nettunense km 4500 Pavona
00041 Albano Laziale (RM)
tel/fax 069315405 3296319228

CASSINO
Agostino De Martino
V. Montebello 8 - 03043 Cassino (FR)
0776.23944

FROSINONE
Gaetano Attilio Serrecchia
Via Roma 28 - 03030 Colfelice (FR)
380.5069741

LATINA
Aldo Crivellaro
Via P. Centrale 22
Loc. Vodicce 04010 Sabaudia (LT)
0773.531581

TARQUINIA
Luigi Marzoni
c/o Alluminio snc Via A. Volta Lotto
01016 Tarquinia (VT)
0766.840629
339.5971777 - 393.8233638
fax 0766.840629
raduno500@gmail.com

VITERBO
Antonio Potestà
Via Sforzesca 202
58034 Castell'Azzara (GR)
0763.734968
328.4828143 - 347.6099148
willywilly@libero.it

ABRUZZO

L'AQUILA
Alessandro Marinangeli
Via Saas Fee 17
67047 Rocca di Cambio (AQ)
338.3600264

PESCARA
(incarico provvisorio)
Fabrizio Centorame
333.7957511

SILVI MARINA
Fabrizio Centorame
Via Cerrano 9 - Silvi Marina
64028 Silvi (TE) - 333.7957511

TERAMO

Carlo Castagnoli
Piane di Nocella 13 -
64012 Campi (TE) - 0861.56846

VASTO

Alfredo Sorge
Via Osidia 5 - 66054 Vasto (CH)
0873.60488 - 337.916835

MOLISE

CAMPOBASSO

Salvatore Casmìro
Via San Rocco 46 - 86010 Tufara (CB)
0874.718161

TERMOLE

Andrea Antonio Metere
Via Masaccio 1 B - 66050 San
Salvo (CH) - 347.8111095

CAMPANIA

NAPOLI AREA NORD

Giovanni Mondo
Via A. De Gasperi 11 - 80025
Casandrino (NA) - 081.5051868

NAPOLI- CAMPI FLEGREI

Marcello Scatola
Via Torre di Cappella 4
80070 Bacoli Loc. Fusaro (NA)
3294297358

AGRO N. MARIGLIANESE

Luigi Barbati
Corso Vittorio Emanuele 123
80030 Camposano (NA)
335.6119738

luigi.barbati@libero.it

BENEVENTO

Ferdinando Farese
Via Tesa Centro 71 - 82016
Montesarchio (BN)
tel e fax. 0824.835377

cell. 339.5767488

fareseferdinando@alice.it

CASERTA CITTA'

Giampiero Ariano

Via Fulvio Renella 91

81100 Caserta (CE)

tel/fax 0823.210289

339.3871961

pierpi92@virgilio.it

CILENTO

Tonino Altilio

Via Fusillo snc - Paestum

84063 Capaccio (SA)

393.0179250 - fax 0828.811831

tonialtilio@tiscali.it

COSTA DI AMALFI

Carlo Mascolo
Via Lovieno 89 - 80051 Agerola (NA)
081.8731209 - 3202839294
3924189697

LITORALE DOMITIO

Antonio Di Napoli
Via G. Carducci I° Trav. dx 03
CasVoluturno 81030 (CE)
347.8308361

volantepazzo@hotmail.com

PENISOLA SORRENTINA

Raffaele Staiano

Via Breccioni 16 - 80063 Piano

di Sorrento (NA) - 380.6672373

raffaele500@alice.it

SALERNO

Francesco D'Albero

Via Porto 65

84010 S. Valentino Torio (SA)

081.5185004 - 338.6359800

VALLO LAURO-BAIANESE

Giuseppe Peluso

Via Giano Anisio 41

83020 Domicella (AV)

339.8308190

BASILICATA

POTENZA

Giuseppe Pellegrino

1° tr. A. Moro 12 - 85029 Venosa (PZ)

097231903 - 3397612289

g.pellegr@tiscali.it

PUGLIA

BARI

Domenico Facchini

Via Molfettesi d'America 94

70056 Molfetta (BA)

080.3388611 - 338.3159753

d.facchini@500clubitalia.it

ANDRIA

Felice Cafagna

V. Malpighi 135 - 70031 Andria (BA)

340.6140061 - tel/fax 0883.591069

felicecafagna@tiscalinet.it

BISCEGLIE

Antonio Belsito

Via San Andrea 239/C

70052 Bisceglie (BA) - 320.6467575

totocry@fastwebnet.it

BRINDISI E LECCE

Oronzo Calasso

Via Latiano 264 - 72028 Torre

S. Susanna (BR) - 0831.740379

333.7289223

CRISPIANO

Claudio Parascandolo
C.da Quirico 88 - 74012 Crispiano (TA)
348.7485139

FOGGIA

Romeo Massimiliano Testa

Viale Degli Aviatori 136

71100 Foggia (FG)

339.7748706

GIOIA DEL COLLE

Leonardo Diomede

Via Solferino 57

70023 Gioia del Colle (BA)

347.0480710

MANFREDONIA

Matteo Cotrufo

Via XXIV Maggio 50

71043 Manfredonia (FG)

333.3217803

MODUGNO

Giovanni Di Grumo

Via S. Francesco d'Assisi 6

70026 Modugno (BA)

347.4553145

SAVA

Angelo Cesario Pinnella

Via G. Mazzini 151 - 74028 Sava (TA)

099.9746607 - 339.7517423

SUD-EST BARESE

Raffaele Martelli

Via B. Sforza - Trav. Zanardelli 12

70125 Bari (BA) - 349.3567847

r.martelli@500clubitalia.it

TARANTO

Paolo Giovinnazzi

Via Nicola Lazzaro 1

74016 Massafra (TA)

099.8807098 - 339.6627010

CALABRIA

COSENZA

Gianvincenzo Bruno

Via Fulloni 5 - 87040 Mendicino (CS)

340.8664935

LAMEZIA TERME

Antonio Governa

Via Del Progresso 167

88046 Lamezia Terme (CZ)

0968.29189

REGGIO CALABRIA

Giuseppe Spadaro

Via Sbarre Inferiori Trav. IX 33

89129 Reggio Calabria (RC)

0965.593950 - 328.3926129

g.spadaro@500clubitalia.it

SICILIA

PALERMO

Rosolino Montaperto
Via Rossi 10 - 90147 Palermo (PA)
091.530052

AGRIGENTO

Angelo Marranca

Via Montessori 24

93010 Montedoro (CL)

0934.934519

BELPASSO-PATERNO'

Davide Carmelo Cappadonna

Corso Mediterraneo 43

95032 Belpasso (CT)

339.7646226

BOLOGNETTA

Giovanni Pirandelli

Via Galletti 118 - 90123 Palermo (PA)

091.6141605

CALTAGIRONE

Giacoimo Marcinnò

Via F.Nigro 6 - 95041 Caltagirone (CT)

339.8049183

jammix83@yahoo.it

CALTANISSETTA

Giuseppe Anzaldi

C.so Umberto 15 - 93100 Caltanissetta

388.1847620

CAPO D'ORLANDO

Mauro Giuffrè

Via F. Crispi 7

98071 Capo d'Orlando (ME)

0941.922101 - 335.6401685

CASTELVETRANO

Vincenzo Parrino

Via Merano 26

91022 Castelvetro (TP)

328.0736448 - 335.8058290

CATANIA

Giuseppe Iervasi

V. Etna 376 - 95030 Mascalucia (CT)

330.962710

gipi500@virgilio.it

CORLEONE

Salvatore Greco

C. da Poggio - 90034 Corleone (PA)

091.8461197 - 333.4457980

ENNA

Pietro Folisi

Via Maddalena II 12

94010 Calascibetta (EN) -

333.8517492

pietrolisi@yahoo.it

MARSALA

Lorenzo Ingrassia

Via Favorita 1 - 91025 Marsala

(TP)

0923.736881 - 328.1109708

MESSINA-RIVIERA JONICA

Giuseppe Perez

Pzza Col. Interdonato 32

98026 Nizza di Sicilia (ME)

0942.715277 - 347.4859967

PARTINICO

Rosario Maria Pratelli

Via Crocifisso 36 - 90047 Partinico (PA)

fax 091.8900774 - 328.3075223

RAGUSA

Giovanni Modica

V. Trapani Rocciola 19 - 97015 Modica (RG)

0932.905848

giannomodica1943@alice.it

S. CATERINA VILLARMOSSA

Salvatore Carvotta

V. Aldisio 32 - 93018 S. Caterina Vill. (CL)

0934.672612

S. STEFANO QUISQUINA

Giuseppe Bellomo

Via Giotta 10 - 92020 S. Stef.

Quisquina (AG) - 347.4479253

SIRACUSA NORD

Antonino Briganti

Via delle Vittorie 136 - Francofonte

96015 (SR) - tel/fax 095.940787

335.5773800

SIRACUSA SUD

Antonino Di Tommasi

Via Maucini 38 - 96018 Pachino (SR)

338.4151357

TRAPANI

Salvatore Grignano

Via Pacini 31 - 91027 Paceco (TP)

347.8191644 - 333.1295998

SARDEGNA

CAGLIARI

Piero Piloni

Via Vittorio Veneto 39 - 09123 Cagliari (CA)

070.272176 - 339.1126221

CARBONIA-IGLESIAS

Antonino Pusceddu

Via Nazionale 63 - 09017 Sant'Antioco (CI)

328.9427643

MEDIO CAMPIDANO

Cristian Balocco

V. Umberto I 4 - 09030 Pabillonis (MD)

347.9010885

OLBIA-TEMPIO PAUSANIA

Giacomino Deiana

Via Circ. Sangiuseppe n. 16 B

07029 Tempio Pausania (OT)

079.631358 - 3406683662

Compagnia	Grado di Copertura	Info & stipula polizze	Doc. richiesti
Royal & Sunalliance	Nord e il Centro (Roma esclusa)	ASSILOGOS SAS Tel. 011.4376320 CENTRO ASSICURATIVO "PAVESE" Tel. 0382.22052 Fax 0382.21277	Tessera Club
SARA Assicurazioni	Tutta la penisola	ACI ALBENGA Tel. 0182.555777 AG. ACI ALBINO (BG) Rag. Marzio Belotti Tel. 035.753780 Fax 035.760055	Tessera Club Tessera A.C.I. Tessera A.S.I.
FONDIARIA SAI	Locale	AG. DI ALBENGA (SV) Tel. 0182.52389 - Via Cav. di Vittorio Veneto 5 Tel. 0182.543431 - Via del Roggetto 59/1 AGENTE CAPO DOMENICO GAIA Via Fiume 1/1 - 17031 Albenga (SV) Tel. 0182.555827 AGENZIA GENERALE DI NERVI Corso Europa 1726/9 - 16166 Genova Tel. 010.3725591 - Fax 010.3725564	Tessera Club e polizza personalizzata
INSURANCE BERICA	Nord e Centro Italia	AGENZIA DI SCHIO Via Cavour 58 Scala A - 36015 Schio (VI) Tel. 0445.532134 Fax 0445.523665 e-mail: insura20insurancebericasas.191.it AGENZIA DI MONTECCHIO P.NO Via Paganì 3 - 36030 Montecchio Precalcino (VI) Tel. 0445.334702 Fax 0445.339777 e-mail: insurancemontecchio@libero.it Ufficio Emissione Polizze Auto Storiche (Sig. Marco) www.insuranceiberica.it	Veicolo di almeno 20 anni; tessera Club
TORO Assicurazioni	Tutta la penisola	-	Tessera Club Tessera A.S.I. Attestato di Storicità A.S.I.
FONDIARIA Assicurazioni NUOVA MAA Assicurazioni	Puglia	ROSSELLA VALERIO Via Vittorio Veneto, 1 Tel. 398.1597334 70057 Palese (BA)	Tessera Club Tessera A.S.I. Attestato di Storicità A.S.I.
ASS. MILANO PREVIDENTE	Tutta la penisola Messina	AGENZIA AOSTA Tel. 0165.554060 GUIDO SBILORNO Tel. 090.2930940 - 347.0925525. Fax 090.2920499	Tessera Club Tessera A.S.I. Attestato di Storicità A.S.I.
MILANO ASSICURAZIONI DIVISIONE NUOVA MAA	Tutta la penisola	AGENZIA GENOVA BURROMETO 0382 Via Solimani 10/3 - 16154 Genova Tel. 010.6041808 Fax 010.6041747 Email: nmaaagenovaburrometo.0382@maa.it	Tessera Club Scheda Tecnica (norme polizza: Automaa Storiche)
LD Broker	Tutta la penisola	Via Pratese 122/124 50013 Campi Bisenzio (FI) Tel. 055.8946614 Fax 055.8969423	Tessera Club
ARCA ASSICURAZIONI	Brescia, Lombardia	FERNANDA GIRELLI AGENZIA BRESCIA NORD Tel. 030.306921 Fax 030.3700561	Tessera Club
AUGUSTA	Tutta la penisola	AG. TORINO 14 Strada Seltimo 13 (zona Piazza Sofia) Tel. 011.266570 (Mattia Ferrero) E-mail: 729@agentiaguata.it AG. TORINO 15 Agente Bartolotti Marco Strada del Drosso 41 - 10135 Torino Tel. 011.344309 - Fax 011.344676 E-mail: augusta.agenzia15@gmail.com	Tessera Club Tessera A.S.I. Attestato di Storicità A.S.I.
SASA Gruppo SAI	Solo Piemonte, Liguria e Lombardia	LOVATTI GIAN LUIGI Tel./Fax 0183.710296	Tessera Club
MILANO ASSICURAZIONI	Provincia	BRIGNOLO ASSICURAZIONI 17100 Savona - Corso Italia 13/3 Tel. 019.824476 - 825778 - Fax 805644 17027 Pietra Ligure - Piazza S. Rocco 32 Tel. e Fax 019.626559 E-mail: savona.6120@agenzia.milass.it	Tessera Club Tessera A.S.I.

I dati sono puramente indicativi e possono variare da agenzia ad agenzia.

ATTENZIONE!

Vi segnaliamo che sempre più spesso le Assicurazioni richiedono la tessera ASI più l'attestato di iscrizione del veicolo al registro dell'ASI. Vi consigliamo di cominciare le pratiche per tempo, poiché l'attesa per l'espletamento delle stesse è lunga. Vi ricordiamo, inoltre, che l'Assicurazione è valida solo se si è in regola con il tesseramento e con tutti i documenti richiesti dalla Compagnia alla quale ci si è rivolti.

I SOCI IN REGOLA CON L'ISCRIZIONE ANNUALE AL FIAT 500 CLUB ITALIA POSSONO ASSICURARE LE LORO FIAT 500 RIVOLGENDOSI A:

Navale
ASSICURAZIONI DAL 1914

UNIPOL
GRUPPO
FINANZIARIO

Navale Assicurazioni s.p.a. Agenzia Generale Assicar

La polizza comprende: RCA • terzi trasportati • infortuni conducente • soccorso stradale
(disponibile per eventuali altre esigenze assicurative • pagamenti anche mensili)

00171 Roma • Piazza Sabaudia, 39/40 • tel. 06/2594125 • fax 06/21800242
Frascati - Via Piave, 32 00044 tel. 06/97608167 fax 06/97608176 • web: www.assicar.it • e-mail: info@assicar.eu



L'esperienza non è tutto...
professionalità
al passo con i tempi

TI OLIO  BENE



www.bluofficina.it

IL NETWORK BLU OFFICINA

L'automobile è un oggetto che interagisce con la collettività, un suo buon funzionamento garantisce tranquillità all'utilizzatore; mantenerla sempre in ordine ed efficiente è un segno di rispetto nei confronti del mondo che ci circonda

Oltre 1.100 Autoriparatori Indipendenti distribuiti su tutto il territorio nazionale, al servizio dell'automobilista. Corsi di aggiornamento continuo, prodotti ad alto livello qualitativo e strumentazioni avanzate per poter intervenire su tutti i tipi di motore.

CAMBIO OLIO A 30€!!

Presso la Rete Blu Officina* fino a Marzo 2010

CAMBIO OLIO HPX A 30€

(pari al 20% di sconto sul Lubrificante)

TARGA VEICOLO

TIMBRO
DELL'OFFICINA

DATA

PETRONAS

HPX[®]

www.bluofficina.it per trovare la Blu Officina più vicina oppure contattare il numero verde 800-050255

* Per le Blu Officina che aderiscono all'iniziativa compilare il Coupon e consegnarlo al venditore