



# 4 Piccole Ruote

Notiziario - anno XXI  
N.2 Marzo-Aprile 2009  
€ 3,00

Poste Italiane S.p.A. - Spedizione in abbonamento postale - D.L. 353/2003 (conv. in L. 27/02/2004 n.46) art. 1, comma 1 - CNS GENOVA - n. 68 anno 2007. Iscrizione al R.O.C. n° 14901 del 21/07/2006.

LA PICCOLA GRANDE AUTO CHE HA AIUTATO GLI ITALIANI A CRESCERE

# La 500 nel regno del jet-set



## Il Fiat 500



Club Italia ha istituito l'elenco dei **"Punto Amico"** segnalati dai soci per correttezza e professionalità. Chi opera nel mondo delle automobili (meccanici, carrozzieri, gommisti, ricambisti...), della ricettività e della ristorazione (alberghi, ristoranti, campeggi, b&b), ma anche chi ha un esercizio commerciale di altra natura può essere un **"Punto Amico"** del cinquecentista e del suo cinquino.

Per diventare un **"Punto Amico"** l'Azienda deve possedere i seguenti requisiti:

- 1) essere presentata da almeno due soci;
- 2) versare una quota annuale (per il 2009 pari a 50 euro);
- 3) esporre l'apposita targa e le vetrofanie che segnalano l'adesione all'iniziativa;
- 4) praticare sconti e/o facilitazioni ai soci del Fiat 500 Club Italia.

L'azienda aderente a **"Punto Amico"**:

- 1) riceverà gratuitamente la rivista bimestrale a colori "4piccoleruote";
- 2) sarà autorizzata a citare la qualifica di **"Punto Amico"** nel proprio materiale pubblicitario;
- 3) riceverà la Targa **"Punto Amico"** e le vetrofanie;
- 4) sarà inserito nell'elenco dei **"Punto Amico"** suddiviso per categoria e ordine alfabetico, tenuto costantemente aggiornato e pubblicizzato dal Club.



Per il regolamento completo e ulteriori informazioni, contattare: tel. **0182.582282**, fax **0182.580015**, e-mail: **marketing@500clubitalia.it**



Copertina: le 500 in "Piazzetta" a Portofino (veduta del borgo dal Castello) - fotografia di S. Ponzone

Cover: the 500s in the "Piazzetta" in Portofino (view of the town from the Castle) - photograph by S. Ponzone



## AVVISO IMPORTANTE

A coloro che non hanno ancora rinnovato la quota associativa per il 2009, ripetiamo l'invito a provvedere al più presto: chi ha stipulato una polizza assicurativa per auto storiche e non è in regola con il tesseramento per l'anno in corso, in caso di incidente (anche con ragione) potrebbe non essere coperto dalla compagnia.

Questa rivista è l'ultima che viene spedita a coloro che non hanno ancora rinnovato la quota associativa per il 2009.



FEDERATO ASI

Via Roma 90 • 17033 Garlenda (SV)  
tel. 0182.582282 • fax: 0182.580015  
c.c.p. n. 10786176  
e-mail: info@500clubitalia.it  
sito internet: www.500clubitalia.it

**Direttore responsabile:** Romano Strizioli  
**Redattrice:** Stefania Ponzone  
**Grafica e fotocomposizione:**  
Daniele Griggio • Marco Garofalo • Albenga  
**Stampa:** Coop Tipograf Savona

## In questo numero "4piccoleruote" • N. 2 • Marzo-Aprile 2009

### PRIMO PIANO

- 2 Editoriale - Altro anno, altra storia  
Avviso per i lettori/collaboratori
- 3 Direttivo, seduta 31.01-01.02.2009  
Riunione fiduciari a Bologna
- 4-5 Per i bimbi del Gaslini...  
Fiduciari, riunione a Venosa
- 6 Visite al Museo
- 7 Parliamo ancora di 500 e fumetti  
Ricordi in B/N

8-9 Fiere: "Tuttomele" / Carpi / Caorle

### 500 A TUTTO GAS

- 10 Barge/Facebook
- 11 500 Show
- 12 None
- 13 Paternò
- 14-15-16 Pantelleria / Picnic in 500  
Ospedaletti-Seborga
- 17 Gita in Valchiavenna
- 18-19 Bisceglie / Prasco
- 20 Locri / Lieti eventi
- 21 Mannoli
- 22 S. Lorenzo al Mare / Exilles
- 23 Prato / Notte bianca a Sanremo
- 24 Savigliano e Roccasparvera
- 25 500 a ritmo di samba (Carpineti)
- 26 Due toscani a Montegiorgio
- 27 "Show des 500 à Menton"
- 28-29 Auronzo di Cadore / 500 e Ikea
- 30 Memorial G. Iannarilli (Colfelice)
- 31 Portofino
- 32-33 "Paginone centrale": le 500 alla  
conquista delle Tre Cime di Lavaredo
- 34 Bononia docet (500&Ducati a Budrio)
- 35-36 Saluzzo / 500&cioccolatini

### DIARIO

- 38 Ferrando, ovvero Mister Simpatia
- 39 L'uomo che trasformò i cingoli in ali

### 500...STORIE

- 40 Il rally del gemellaggio (1^ p)
- 41 Viaggio a Nordkapp (2^ p.)
- 42 Vacanza? No, raduno (Lorica)
- 43 Un saluto a chi non c'è più

### 500&ARTE

- 44 Miscellanea/Il primo!

### 500&LIBRI

- 45 Equipaggio d'epoca
- 46 Il libro della Dova a Neive  
Incontro con l'autore (Padova)

### ALBUM

- 47-48-49 500&Sposi

### STRADA&OFFICINA PAGINE DI SERVIZIO

- 50-51 Il Libretto di Uso e Manutenzione (VI p.)
- 52 Dossier Multe (2^ p.)
- 53 Formula Monza/Seduta ASI
- 54-55 A.S.I.
- 56 500 International/Donne&500
- 58 Info/Incontriamoci
- 59 Modulistica
- 60-61 Raduni
- 62-63 Fiduciari
- 64 Assicurazioni

### ORGANIGRAMMA

**Presidente:** Silvia Depaoli  
(011.19706423 - 334.1161054)  
**Vice Presidente:** Stelio Yannoulis (051.6146212)  
**Segretario:** Danilo Cosci (333.2063732)  
**Vice Segr.:** Gino Rigolli (010.413880)  
**Consiglieri:** Domenico Facchini (338.3159753),  
Maurizio Gherardi (0421.287063),  
Giuseppe Pellegrino (0972.31903),  
Piero Rubeo (06.2153181),  
Alessandro Scarpa (331.6263880)  
**Presidente Fondatore:** Domenico Romano  
(0182.582282 - 334.1539102)  
**Presidenti Onorari:** Franco Cerva (0182.582282),  
Marino Ribet (0121.58340)  
**Presidente Pro Loco:** Fabrizio Amerio (335.5372389)  
**Probiviri:** Giuseppe Cabona (0185.91275),

### FOCUS

- 2 Editorial - New Year, new story  
Announcement for our readers/contributors
- 3 Board Meeting of 31.01-01.02.2009  
Trustees' meeting in Bologna
- 4-5 For the children in the Gaslini Hospital  
Trustees' meeting at Venosa
- 6 Visits to the Museum
- 7 Let us talk about 500 and comics again  
Black and White memories
- 8-9 Exhibitions: "Tuttomele" / Carpi / Caorle

### FULL THROTTLE 500s - SPECIAL

- 10 Barge/Facebook
- 11 500 Show
- 12 None
- 13 Paternò
- 14-15-16 Pantelleria / Picnic in a 500  
Ospedaletti-Seborga
- 17 Tour in Valchiavenna
- 18-19 Bisceglie / Prasco
- 20 Locri / Joyful events
- 21 Mannoli
- 22 S. Lorenzo al Mare / Exilles
- 23 Prato / White night in Sanremo
- 24 Savigliano and Roccasparvera
- 25 500s to samba rhythm (Carpineti)
- 26 Two Tuscans at Montegiorgio
- 27 "Show des 500 à Menton"
- 28-29 Auronzo di Cadore / 500 and Ikea
- 30 G. Iannarilli Memorial (Colfelice)
- 31 Portofino
- 32-33 "Centre spread": the 500s conquer the  
Three Peaks of Lavaredo
- 34 Bononia docet (500&Ducati at Budrio)
- 35-36 Saluzzo / 500&chocolates

### DIARY

- 38 Ferrando, or Mr. Popular
- 39 The man who turned tank tracks into wings

### 500...STORIES

- 40 The twinning rally (part I)
- 41 Journey to Nordkapp (part II)
- 42 A holiday? Not at all: a meeting (Lorica)
- 43 A farewell to the departed ones

### 500&ARTS

- 44 Miscellaneous/The first!

### 500&BOOKS

- 45 Vintage team
- 46 Dova's book at Neive  
Meeting with the author (Padua)

### ALBUM

- 47-48-49 500&Married Couples

### ROAD&GARAGE USEFUL INFORMATION

- 50-51 Owner's Manual (part VI)
- 52 On Fines (part II)
- 53 Formula Monza/ASI session
- 54-55 A.S.I.
- 56 International/Women&500
- 58 Info/Let us meet
- 59 Forms
- 60-61 Meetings
- 62-63 Trustees
- 64 Insurance

Mario Ferrando (010.7492415), Lorenzo Ingrassia  
(0923.736881), Costantino Miravalle  
(tel. 0123.580015) Mauro Paire (339.2639051),  
Raul Tentolini (0375.42454)

**Commissario Tecnico:** Enrico Bo  
(011.5534057 - fax 011.19716336)

**Revisori dei conti:** Francesco Cardaci (0182.582282),  
Alessandro Dondi (0182.582546), Bruno Fadda  
(0182.559024), Paolo Pizzo (0182.20446),  
Giancarlo Tassistro (0182.582282)

**Conservatore del Museo:** Ugo Giacobbe  
(0182.582282 - u.giacobbe@500clubitalia.it)

**Vice-Conservatore del Museo:**  
Carlo Giuliani (019.807124-347.1061434).

**Addetti stampa:** Stefania Ponzone (0182.582282  
339.6794807 s.ponzone@500clubitalia.it),  
Fabio Fabbricatore (360.245947  
f.fabbricatore@500clubitalia.it).



# ALTRO ANNO, ALTRA STORIA

## 2008 Assemblea e Pranzo degli Auguri

>Stefania **Ponzone**

Domenica 7 dicembre 2008 si è svolto il consueto Pranzo degli Auguri, preceduto dall'Assemblea dei Soci, appuntamento annuale per tirare un po' le somme del periodo appena trascorso. Domenico Romano e Silvia Depaoli si sono alternati per affrontare vari temi, dai molti progetti per festeggiare degnamente il Venticinquennale del Club all'andamento del tesseramento. Il nostro sodalizio è grande e forte, ma non bisogna riposare sugli allori. Il pensiero del nostro presidente fondatore va infatti sempre alle decine di migliaia di 500 che "mancano all'appello" e che un capillare lavoro sul territorio – rafforzando



**Qui sopra, un momento della consegna delle targhe: da sinistra, Giuseppe Pellegrino, Stelio Yannoulis, Silvia Depaoli, Alberto Tornatore (che sfoggia un grembiulone ad hoc), Domenico Romano e Luigi Rigolli. Più in basso, Rigolli con Mario Ferrando che mostra la sua "tessera oro" (dietro s'intravede Domenico Facchini).**

docci ove risulta necessario – potrebbe condurre al nostro "ovile". Centrale risulta in tal senso l'opera dei fiduciari coordinati dai referenti regionali. Fiduciari che sono intervenuti numerosi e ai quali si sono aggiunti (nominati proprio in assemblea) Matteo Cascella, Vincenzo Giordano e Giovanni Nocentini (più Danilo Bianchi, non presente).

È stata una riunione a più voci, con molte testimonianze e suggerimenti, quasi a volersi "caricare" di nuove energie per affrontare un altro anno che richiede un "assetto da gara". Nella stessa sede è stata ufficializzata la nomina a socia onoraria di Marina Manieristi, che ha lasciato la Segreteria, ma resta "in forze" per l'organizzazione del Meeting di Garlenda.

Durante il pranzo, i fiduciari e le altre cariche presenti hanno ricevuto una targa ricordo, ma il momento più emozionante è stata la consegna delle "tessere oro" ai soci fondatori, compresa naturalmente quella al decano Mario Ferrando e quella – alla memoria – per lo storico presidente Gian Paolo De Capitani, ritirata dal figlio Roberto.



## Avviso per i lettori/collaboratori

La prossima rivista (n° 3 maggio/giugno) conterrà lo "speciale" per il ventennale di "4piccoleruote", pertanto la consueta organizzazione delle rubriche subirà variazioni. Ci scusiamo anticipatamente con chi dovrà quindi attendere ancora un po' per veder pubblicato il proprio materiale, ma siamo certi che l'iniziativa riscuoterà il plauso di tutti. Su questo numero, invece, abbiamo dedicato qualche pagina in più alle cronache dei raduni, pur non riuscendo ad esaurire gli articoli pervenuti finora, ciò anche per alcuni "recuperi"

di materiale che in prima battuta era andato smarrito per disguidi postali. Cogliamo qui l'occasione per ribadire alcune raccomandazioni: poiché il numero di manifestazioni è notevolmente cresciuto e pubblicare i resoconti di tutte è diventato impegnativo, si invitano gli autori ad essere più sintetici e a selezionare con più cura le foto. Il principio deve valere anche per chi invia la propria storia, la testimonianza di un restauro, il report di un viaggio... È fondamentale anche non spedire l'articolo troppo tempo dopo lo svol-

gimento dei fatti. Si ricorda inoltre che la Redazione si riserva di modificare i testi qualora:

- 1) vi siano errori di ortografia, sintassi e punteggiatura o ripetizioni;
- 2) non siano scorrevoli e di facile comprensione;
- 3) vi siano passaggi il cui contenuto non è pertinente al tema trattato;
- 4) qualche "taglio" risulti indispensabile per liberare lo spazio sufficiente ad inserire un articolo in più.





# IL CLUB INFORMA

## Direttivo, seduta 31/01-01/02/2009

>Stelio Yannoulis

Il Consiglio Direttivo del Fiat 500 Club Italia si è riunito a Garlenda presso la sede del nostro Club nel weekend a cavallo tra gennaio e febbraio. Due giornate intense, considerando i tanti argomenti all'ordine del giorno: i lavori iniziati alle ore 14 di sabato si sono conclusi alle ore 13,30 di domenica.

Tra i principali argomenti discussi,

l'andamento delle iscrizioni nell'anno 2008 (20.285 sono i soci del nostro Club) ed una prima analisi sulla tendenza (soddisfacente) per il 2009. Il Consiglio ha approvato il Bilancio consuntivo relativo l'anno 2008.

È stato presentato ufficialmente il depliant illustrativo del Club (che sarà utilizzato come veicolo informativo e promozionale in occasione di raduni, fiere e manifestazioni varie) e il Consiglio ha espresso soddisfazione per la sua redazione ad opera del nostro Staff.

Enrico Bo ha tenuto una relazione circa l'attività del Registro Storico di

Modello Nuova Fiat 500 e le attività connesse con l'ASI.

Il Consiglio ha deliberato le linee guida ed ha incaricato il Comitato Esecutivo affinché si giunga alla realizzazione in tempi rapidi del nuovo programma informatico per la gestione degli iscritti ed a un rinnovato sito internet più fruibile dai nostri Soci.

I Referenti regionali hanno relazionato circa la loro attività.

Sono stati nominati alcuni nuovi Fiduciari (per i nominativi vedere le pagg. 62-63) ed altri sono stati revocati.

## Fiduciari, riunione in quel di Bologna

Il 10 gennaio 2009 il vicepresidente del Club e referente per l'Emilia Romagna Stelio Yannoulis ha invitato i fiduciari della zona ad un incontro al Novotel di Bologna per illustrare storia ed organizzazione del Club, scambiare opinioni e coordinare l'operatività di ciascuno sul fronte dell'organizzazione dei raduni e del rapporto con i soci. Presenti, oltre al citato Stelio Yannoulis con la consorte Marinella Pifferi, la sottoscritta, Maurizio Candini, Mirko Magri, Idris Morselli, Lorenzo Lami, Pino Iembo, Claudio Isabettoni, Guido Mancin, Lorenzo Achilli, Gianni Barezzi, Marcella Picco e Giovanni Pozzato. Su suggerimento di Stelio, l'incontro è cominciato con le reciproche presentazioni in un'accogliente atmosfera di familiarità e cordialità, creatasi grazie ad amichevoli scambi di battute ed amplificata dal commento di Lorenzo Achilli: «Finalmente tanti fiduciari in Emilia Romagna!».

Il nostro vicepresidente ha poi esaurientemente illustrato i vari argomenti all'ordine del giorno, arricchendoli con molti aneddoti: l'emergere di tanti ricordi ed esperienze ha portato al dialogo, allo scambio di opinioni, di domande e suggerimenti reciproci che hanno rivelato la sincera passio-



ne per la nostra piccola grande auto e l'orgoglio di far parte di una struttura così grande, con una storia lunga 25 anni e un'organizzazione consolidata nel tempo grazie a persone che vi hanno dedicato tempo, energie e cuore.

È emerso così il significato di essere fiduciario, che si concretizza in modi diversi a seconda della personalità di ciascuno di noi pur mantenendo le comuni caratteristiche di onestà, trasparenza e rispetto per il lavoro degli altri e per ogni singolo socio nel suo essere persona e non solo pro-

prietario di una Fiat 500. Importante momento di socializzazione e convivialità è stato anche il pranzo, molto curato; nel pomeriggio Stelio ha trattato argomenti tecnici, ha consultato ogni fiduciario per la creazione di un calendario regionale di raduni e, giunti al momento di separarci, ha donato a ciascuno il libro di Loredana Dova "Dante Giacosa, l'ingegno e il mito". Ringraziandolo per il tempo dedicato, ci siamo scambiati un cordiale arrivederci ripromettendoci di restare tutti in stretto contatto.

**Federica Gabba**





## ...la Befana arriva in 500

>Mirella **Pecorelli Vitale**

Il 6 gennaio per i più piccoli è un giorno tanto atteso, perché rappresenta il tradizionale arrivo della Befana che lascia regali a tutti e qualche pezzetto di carbone ai meno diligenti.

L'Epifania per il Fiat 500 Club Italia comporta un irrinunciabile incontro con bambini e ragazzi dell'Ospedale Gaslini di Genova e così anche quest'anno un corteo di numerose e

variopinte 500 ha elargito brevi ma significativi momenti di felicità ai fanciulli. È difficile fare la cronaca di una giornata così particolare, ricca di emozioni che prevalgono sul semplice atto di donare un piccolo gioco. È banale dirlo, forse retorico, ma in queste occasioni si ha la sensazione di aver ricevuto alla fine molto di più di quel che si è dato; si esce arricchiti e felici di aver dedicato parte di sé e di aver condiviso qualche momento con bimbi sfortunati che sono nel cuore di tutti noi.

In una giornata in cui gli eventi atmosferici avversi sconsigliavano di mettersi su strada, molti intrepidi soci, con le 500 tirate a lucido, provenienti da diversi luoghi (perfino dalla Toscana e dal Piemonte), si sono incontrati – dopo un primo raggruppamento ad Albenga – nei pressi del Gaslini per procedere insieme fino a destinazione, sotto gli occhi stupiti e sorridenti degli infreddoliti genovesi.

Per mio marito Luciano e per me, che

veniamo da Santo Stefano al Mare (IM) e abbiamo partecipato per la prima volta a questa meritevole iniziativa, è stata una sequela di piacevoli sorprese, a cominciare dall'accoglienza sorprendente da parte di persone che non solo ci stavano aspettando, ma che avevano preparato l'incontro in ogni minimo dettaglio: parcheggio riservato, aula magna pronta ad accoglierci, benvenuto dei giovani animatori Aldo ed Emanuele e del prof. Bruschetti, primario di neurochirurgia infantile, che da anni coordina l'incontro.

Simpatiche signore vestite da Befana hanno preceduto i quattro gruppi che si sono recati nei vari reparti con enormi carrelli colmi di doni. Sicuramente tutti avremmo voluto visitare ogni singola camera, ma uno o due reparti (tanto è stato possibile) sono bastati per gustare tutta la dolcezza di una simile occasione.

Una miriade le sensazioni provate, ma, soprattutto, poche volte ho visto tanta serenità nelle persone incontrate: bimbi, genitori, infermieri, dottori. Ho dovuto pertanto ricredermi e ribaltare quanto avevo previsto: non siamo stati noi a trasmettere serenità,



**In alto, foto di gruppo; a sinistra, Tripodi, Bonavita, il prof. Bruschetti e Romano (per le immagini si ringrazia Marco Balostro).**



ma noi ad averne colmati i nostri cuori. Non posso non accennare alla profonda ammirazione che ho provato per il prof. Bruschetti (del cui gruppo ho avuto la fortuna di far parte), che, seppure in pensione, trascorre gran parte del tempo con i suoi piccoli degenti, diventati una sua "prolunga umana". Li conosce uno per uno alla perfezione, mentre dialoga con loro sembra trasformarsi in un bambino; emana dagli occhi una serenità, un'umanità, una dedizione totale che colpisce chi lo osserva. È bello sapere che in questi tempi aridi di sentimenti esistono persone che riescono a dare una simile testimonianza! Alla fine della mattinata, foto di gruppo, saluti, ringraziamenti, auguri di Buon Anno che con una tal giornata è davvero iniziato bene! Arrivederci al 2010... di sicuro mio marito ed io faremo di tutto per ritornare!

Lasciato l'ospedale ci siamo recati per

un delizioso incontro conviviale al Ristorante "Il Focone", situato accanto allo scoglio di Quarto dal quale il nostro eroe dei due mondi partì per regalarci grandi imprese.

Desidero infine rilevare la gioiosa sensazione che ho provato nel trovarmi in un'associazione che riunisce persone eterogenee con la stessa passione per le mitiche 500; un gruppo coeso che quando si ritrova manifesta con chiarezza e semplicità il profondo e sempre più raro sentimento dell'amicizia.

Alla "Befana al Gaslini" hanno partecipato (e mi scuso se involontariamente ho ommesso qualcuno): il fondatore Domenico Romano; i fiduciari Giuseppe Pastorino, Yves Barbacini, Alberto Tornatore, Gino Rigolli, Adriano Bonavita, Tito Tripodi; il probiviro Mario Ferrando; il conservatore del Museo della 500 Ugo Giacobbe con la moglie Ivana Mantero; il revisore dei

conti Francesco Cardaci; Tiziana Salvetto, Luca Nardi, Davide Nardi (Savona); Franco Tommasini (Alessandria); Piero Petretti e Milena Bruni (Lucca); Riccardo Vignone, Giancarlo Pegorari (Albenga); Sabrina Scola, Adele Fontana, Roberto Dones (Garlenda); Silvia Napoli e Sandro Petrozzi (Serra Riccò); Paola Scaruffi, Enrico Angelino, Fabrizio Riso, Antonio Lillo, Teresio Parodi, Valeria e Milena Sapienza, Vincenzo Laviano, Palmira Vacca, Alessandra Pedemonte, Giorgio Lastrico, Vincenzo Lariano, Leonid Guachilema, Franca Laucello, Alessandra Molossi, Luigi Cavalieri, Gianfranco Cazzullo, Pasqualino Vecchio, Olindo Paoletti e Carla Chiappe, Sandro Coppolecchia. (Genova); Fabio Marini, Giulia Campi, Federico Ferenzi, Giorgio Roncallo, Gabriele Ponte (Pontedecimo); Lorenzo Delle Piane (Campomorone); Eleonora Tiglio Frumento, Giovanni Grisolia (Quiliano).



## Fiduciari, riunione a Venosa

Il 13 dicembre 2008 a Venosa si è svolta la riunione indetta dal sottoscritto, in qualità di Referente per le regioni Basilicata, Campania e Calabria. Buona la partecipazione, nonostante qualche assenza, per ragioni professionali o personali, e proficuo lo scambio di informazioni. L'incontro è stato anche occasione per

alcune comunicazioni di servizio e per definire con esattezza i "confini" dei vari Coordinamenti con l'elencazione dei Comuni di pertinenza di ciascuno. Sono state anche individuate delle zone "scoperte" sulle quali intervenire una volta individuate le persone giuste.

Svariati gli argomenti sui quali ho con-

centrato l'attenzione dei presenti: l'importanza di coinvolgere sempre di più i giovani, stimolando in loro la passione verso la Fiat 500 storica; l'invito alla massima collaborazione tra gli stessi fiduciari; la trasparenza nei confronti dei soci (anche per evitare spiacevoli polemiche); incoraggiare la partecipazione ai raduni di 500 in condizioni più decorose, in buono stato di conservazione e di efficienza. Su spunto di Francesco D'Albero, si è parlato anche di agevolazioni sulle polizze assicurative, argomento molto sentito dai soci. È stato definito un calendario di eventi, che vede la riconferma di alcuni appuntamenti già collaudati e qualche novità (Sorrento, Pozzuoli, Agerola-Furore, Domicella, S. Valentino Torio, Cilento, Montesarchio, Casandrino, Caserta, Camposano). Si sta anche valutando la possibilità di una "passeggiata" in 500 a Capri ed Ischia. Ho inoltre proposto di organizzare, ogni anno, a rotazione tra le varie località di particolare interesse storico-turistico-culturale, un paio di grandi manifestazioni per coinvolgere tutti i fiduciari di ciascuna Regione.

**Giuseppe Pellegrino**



# COLPO DI FULMINE PER LA FIAT 500

Abbiamo ricevuto una visita al Museo che ha avuto un epilogo veramente inusuale e che vale la pena raccontare. Il 25 novembre 2008 l'ingegner Andrea Traversi di Milano si è recato per motivi di lavoro presso il Comune di Garlanda; lì ha avuto casualmente modo di conoscere Domenico Romano, che gli ha proposto di visitare la nostra sede. L'ing. Traversi ha accettato, spinto solo da una sana curiosità. Una volta entrato nel Museo, dopo le presentazioni di rito, lo abbiamo portato a conoscenza di un "mondo cinquecentistico" che lui nemmeno immaginava! È stato un colpo di fulmine! Per il resto della giornata, Traversi è stato in nostra compagnia, avendo occasione di apprezzare il lavoro dello Staff e di approfondire ogni aspetto della struttura museale. Ormai entrati in confidenza, parlando con Andrea abbiamo scoperto che è un caro amico del nostro Raul Tentolini e come lui ha conseguito il brevetto di volo.



Infatti è un ingegnere aeronautico con diverse specializzazioni e si intende di motori e meccanica. È anche appassionato di musica, arte, mineralogia e sport (è istruttore in varie discipline). Come Raul è socio di lunga data del Rotary Club, per il quale ha ricoperto anche

prestigiose cariche nazionali e internazionali. Epilogo della giornata? Andrea Traversi si è immediatamente iscritto al Club ed ora sta cercando una 500 (possibilmente modello F). Chi ha più dubbi che questa non sia una passione contagiosa?



## Una delegazione da Fermo

Sabato 6 dicembre 2008, alla vigilia dell'Assemblea annuale, abbiamo ricevuto la visita di una delegazione da Fermo, capitanata dal fiduciario di zona Bruno Rossini e accompagnata da Domenico Facchini, fiduciario di Bari e consigliere nazionale. Il gruppo è venuto appositamente per visitare il Museo e a fare gli onori di casa è stato il viceconservatore Carlo Giuliani. Con l'occasione, il coordinatore marchigiano ha incontrato la presidente Silvia Depaoli e il fondatore Domenico Romano. Con lui c'era anche Franco Bucalà (organizzatore del raduno di Montegiorgio assieme a Cesoni Remo e Mario Straffi in collaborazione con lo stesso Rossini), che ha portato in omaggio spilline e gemelli da polsino rigorosamente a forma di 500.

Stefania Ponzone

**A sinistra, foto di gruppo; sopra, Carlo Giuliani in una posa scherzosa con la simpatica Andreina. Sotto, Franco Bucalà (al centro, con la felpa) illustra le particolarità degli omaggi a Daniela Schivo, Domenico Romano e Silvia Depaoli sotto lo sguardo di Bruno Rossini e Domenico Facchini.**







# DI TAVOLA IN TAVOLA...

## ...a fumetti, ovvio! Gli sviluppi di "500, Cars&Comics"

>Marco Timossi

Come ben ricorderanno i soci del più grande Club dedicato alla mitica bicilindrica, la scorsa estate al Museo "Dante Giacosa" di Garlenda si è tenuta la mostra "500, Cars&Comics", proseguita poi in autunno nella vicina Ceriale.

1975 danno vita alla saga del temerario e spietato poliziotto statunitense "Daniel". La sua vettura è una Volkswagen 1600.

L'ultimo personaggio che è doveroso citare vede la luce nel 1988 a opera di Claudio Nizzi e Gustavo Trigo. È ancora uno "sbirro" e risponde al nome di Nick Raider, al volante di un classico macchinone americano: una Pontiac Firebird. Vi domanderete: e la 500? Non è rimasta in disparte ed ha fatto varie apparizioni come vera e propria



Roberto Diso



utilitaria è un inedito del disegnatore Roberto Diso, classe 1932, colonna portante del bonelliano "Mister No". L'attento socio Salvatore Ferlito ha infatti inviato alla redazione uno splendido disegno del grande artista che raffigura il mitico avventuriero sorridente ed appoggiato a una 500! Diso è un amante della creatura di Giacosa e ne ha possedute ben due!

Esperienza conclusa? Direi di no. Ho infatti continuato a cercare materiale e informazioni, poiché – parlando con esperti di entrambi i settori (cinquini e fumetti, intendo) – ho scoperto che il tema non è mai stato affrontato organicamente in Italia.

Ecco dunque le "integrazioni" a quanto già esposto.

Partiamo con l'eroe più antico: Asso Di Picche, emulo di Batman, scaturito dalla fantasia di Mario Faustelli e del maestro Hugo Pratt. L'alter ego mascherato del giornalista Gary Peters lotta contro le ingiustizie a San Francisco e si muove su una rombante Chevrolet Master.

Nel 1970, sulle pagine del settimanale cattolico "Il Giornalino", trovava spazio il Commissario Spada, un integerrimo uomo di giustizia, afflitto dal dolore per la moglie defunta e dalle preoccupazioni per il figlio ribelle. Sceneggiato da Gian Luigi Gonano e disegnato da Gianni De Luca, Spada viaggia su una macchina d'ordinanza, l'Alfa Giulia Super 1300.

Luciano Secchi e Frank Verola nel

"Special Guest Star".

Nel volumetto "Marvel - Mangaverse i Fantastici Quattro" (edito da Panini Comics nel 2003) compare una 500 gialla guidata da una corpulenta signora. La targa della vettura è Lupin 3° ed è un doppio omaggio: alla "bimba" di Giacosa ed al personaggio che forse l'ha usata di più.

Per la stessa casa editrice nel 2008 ha esordito "David Murphy 911": nel terzo numero di questa scatenata miniserie lo sceneggiatore Roberto Recchioni e il disegnatore Matteo Cremona hanno fatto apparire a tutta pagina proprio una 500!

Il penultimo omaggio italico risale al 1996 sul numero 31 della testata "Lazarus Ledd". Questa serie, edita dalla perugina Star Comics e ideata da Ade Capone, è incentrata su un misterioso taxi driver al volante di un'autovettura ispirata alle berline americane. Nel volume citato, in un episodio ambientato in Sicilia, sono diverse le vignette in cui la nostra beniamina fa la sua comparsa.

L'ultimo omaggio alla nostra amata



## Ricordi in bianco e nero

Vi ringrazio della gradita sorpresa che ho provato trovando la pagina 4 del numero di 4piccoleruote di luglio-agosto 2008 dedicata alla mia lettera ed alle mie fotografie.

Ora vi sottopongo l'immagine di un mio amico, Giuliano Righi, scattata nel 1968 al Passo del Lavazè (TN), dove le abbondanti nevicate avevano reso la strada ormai impraticabile e la 500 non avrebbe più potuto procedere. Non essendo possibile effettuare un'inversione di marcia, gli occupanti della vettura furono costretti a liberarla dalla neve circostante e poi girare la 500 su se stessa sollevandola di pochi centimetri alla volta. Purtroppo manca la documentazione fotografica dell'ultima operazione perché... avevano tutti le mani occupate.

Ildo Baiesi



## Mostra

# TUTTOMELE 2008

## Metti una 500... nel cestino!

>Mauro Paire e Piera Manera

Cavour (TO) è una piccola cittadina della pianura pinerolese; famosa è la sua rocca che sorge tra i frutteti come un'isola e dalla cui cima si può godere un panorama a 360°, dalle Alpi alle colline delle Langhe.

Questo è un esempio di paese in cui la gente ha una gran voglia di fare; infatti, durante l'anno, Comune, Pro Loco e associazioni varie organizzano eventi di qualsiasi genere, portando nella cittadina migliaia di persone.

La più famosa è "Tuttomele", manifestazione giudicata tra le più importanti d'Italia, giunta ormai alla sua 29ª edizione, svoltasi dall'8 al 16 novembre, dove la mela la fa da padrona. Ma "Tuttomele" 2008 non è stata solo mele... bensì anche 500.

Proprio alla 29ª edizione una 500 per la prima volta ha varcato i cancelli della fiera, andandosi a parcheggiare nello stand del Fiat 500 Club Italia, voluto dal Direttivo e curato dal Coordinamento di Saluzzo.

Sabato 8 novembre ore 10, apertura della fiera; la gente inizia ad arrivare, pian piano va aumentando, fino a gremire le corsie dell'immenso locale che ospita gli oltre 300 espositori. Domenica 9 al pomeriggio, in mezzo ad una folla di persone, arriva la cilie-

gina sulla torta: infatti davanti alla 500 si presenta nientepopodimeno che Luca Frenca, patron dell'omonima orchestra spettacolo (tra le più famose del Piemonte), che avendo saputo dal papà (socio del Club) della nostra presenza in fiera, coglie l'occasione per effettuare delle registrazioni che servono per il suo nuovo CD con brani esclusivamente sulla mitica 500. L'emozione è stata grande, in un attimo è sembrato di essere in una ballata, la gente si è ammassata al nostro stand e, facendoci i complimenti, ha applaudito l'orchestra.

La settimana è proseguita intensa sia con la fiera agricola del martedì sia col giovedì riservato alla terza età (infatti sono giunti da ogni parte ben 60 pullman, con gite organizzate dai gruppi anziani).

Sono proprio gli anziani che, vedendo la 500 in mostra, si fermano esclamando: «Ce l'avevo anch'io!» oppure «Mi ricorda la gioventù».

Sabato 15 e domenica 16 sono stati il top, la gente non è mai mancata (ma come del resto nei giorni precedenti), l'interessamento sia per la 500 sia per il nostro Club è stato veramente tanto e veramente sono ancora tanti i possessori di 500 convinti che la mitica non possa più circolare a causa della sua anzianità.

Domenica 16 alle ore 23 "Tuttomele" ha chiuso i battenti, ma in noi rimane il ricordo di 9 giorni trascorsi tra la gente, 9 bellissimi giorni tra Club e 500!



## Mostra a Carpi

Alla 22ª edizione della Mostra-scambio di Carpi (auto, moto, cicli, accessori e trattori d'epoca), svoltasi dal 3 al 5 ottobre 2008, c'era anche uno stand del Club curato dal Coordinamento di Modena guidato dal fiduciario Idris Morselli.





# ESPOSIZIONE VENETA AUTO MOTO STORICHE

Caorle, Venezia, 27-28 settembre 2008. Come ogni anno l'appuntamento con il mondo delle auto e moto storiche è avvenuto con grande e sempre crescente successo. Oltre 20.000 visitatori hanno girato per due giorni fra i banchi e gli stand dei club presenti. Direi che non mancava nulla, tutto è stato rappresentato nei migliore dei modi;

Lo stand del Fiat 500 Club Italia è stato notevolmente visitato dai soci vecchi, nuovi e nuovissimi ed è stato particolarmente apprezzato l'allestimento dello stesso e il ricco buffet a disposizione dei visitatori.

Le auto esposte sono state particolarmente considerate; erano la 500 L preparazione sportiva di Daniele Gherardi, la 500 L preparazione sportiva di Stefano Bacci e la 500 giardiniera del sottoscritto. Il periodico "4piccoleruote" è stato distribuito ai visitatori che sono stati soddisfatti di tale e inconsueto omaggio. Un vivo ringraziamento va a Roberto e Rosy dei Piccoli, titolari di Epoca Car, organizzatori della 13° mostra scambio, che si può considerare un evento internazionale ben riuscito.

**Maurizio Gherardi**



**R&D**  
CUORE ITALIANO

**Scarpe su misura per  
la tua Fiat 500**

Caro socio del Fiat 500 Club Italia, per tutto il 2009 potrai godere di un trattamento speciale per l'acquisto delle nostre scarpe realizzate su misura per la tua Fiat 500. Ti sarà infatti garantito lo sconto del 10% su tutte le calzature presenti nella nostra collezione. La spedizione del prodotto prescelto è comunque a carico dell'acquirente. Ti consigliamo quindi di cumulare gli ordini con i vari soci e di comunicarli al coordinatore di riferimento del tuo club. Per ulteriori informazioni visita il nostro sito [www.calzaturificiord.com](http://www.calzaturificiord.com). Non esitare a contattarci... siamo a tua completa disposizione!

**Calzaturificio R&D**

via Faleriense, 855  
63019 Sant'Elpidio a Mare (AP) Italia  
tel. +39 0734.859102 fax 0734.817998  
mob. 338.1222815  
mail. [info@calzaturificiord.com](mailto:info@calzaturificiord.com)





# SULLE RIVE DEL RIO SECCO

## A Barge le 500 volano addirittura...

>Roberta Carle

Il 1° maggio 2008 si è svolto a Barge il 1° Raduno di Fiat 500 e derivate sulle Rive del Rio Secco, organizzato dall'Associazione Culturale "La Tradisiun Agricola nel tempo" in collaborazione col gruppo Dangerous Drivers Team e con il patrocinio del Fiat 500 Club Italia - Coordinamento di Saluzzo.

Essendo la prima volta non si cercavano subito i grandi numeri in fatto di presenze, invece il risultato è stato per



### Internet

## Il Club è su Facebook

Anche il nostro sodalizio è presente nel celeberrimo social network, vero fenomeno di costume di questi ultimi tempi. L'iscrizione è avvenuta ad inizio febbraio e nel giro di una settimana sono stati raccolti già un centinaio di "amici". Chi volesse dare un'occhiata al nostro spazio, deve collegarsi a [www.facebook.com](http://www.facebook.com) e cercare FiatCinquecento ClubItalia (ci siamo iscritti come se fossimo una persona fisica, con nome e cognome e data di nascita pari a quella vera del Club: il 15 luglio 1984).

noi sorprendente e gratificante: alla manifestazione, infatti, hanno partecipato circa un centinaio di vetture, tra 500, Topolino e derivate, provenienti dalle zone limitrofe in territorio piemontese e ligure.

I partecipanti si sono ritrovati alle ore 8,30 presso la festa "La Trebbiatura" in Via Rio Secco per iscrizione e foto ricordo; a seguire, un giro turistico caratterizzato da tratti panoramici di vera bellezza dovuti all'alternanza di pianura e colline con le tipiche colture che contraddistinguono queste zone. Lungo il tragitto è stato consumato un apprezzato aperitivo offerto dal "Bar Italia" in Piazza Garibaldi davanti al Comune di Barge.

Durante il pranzo, svoltosi presso i locali della festa, si è tenuta la premiazione dei cinquecentisti con la consegna di coppe e targhette, cui ha preso parte anche l'intera giunta comunale con la gradita presenza del sindaco Luca Colombatto.

Nel corso della giornata i partecipanti hanno potuto assistere a rievocazioni dei "lavori di un tempo che fu", come la trebbiatura del grano con macchine d'epoca e all'esposizione di mezzi agricoli antichi.

Possiamo dire che la "Mascotte" di questo raduno non è passata inosservata: una vera 500 con tanto di ali, elica e pilota sollevata ad una decina di metri d'altezza. La 500 è una grande auto e un grande mito e allora perché non farsi notare anche dall'alto?!

Visto la buona riuscita del primo evento, vi aspettiamo venerdì 1° maggio 2009 per il 2° Meeting di 500 e derivate sulle Rive del Rio Secco - Barge (CN).

Un sentito ringraziamento va al fidu-



Sopra le auto schierate in Piazza Garibaldi e parte degli organizzatori del raduno.

ciario Mauro Paire e a Piera, al Comune di Barge, al Bar Italia, agli sponsor e a tutti coloro che hanno reso possibile la buona riuscita dell'evento.

## Nanni Bologna ricambi sportivi per Fiat 500

Visita il nostro sito (580 foto):

[www.fiat500sport.com](http://www.fiat500sport.com)

tel. 348-8852994 • 338-3096922

fax 051-969855



# 500 SHOW 2008

## Driving in the rain!

>Federico **Moio**

Tre mesi consecutivi di pioggia non hanno certamente preparato il terreno ideale per l'edizione 2008 del "Cinquecento Show", tradizionale appuntamento per i cinquecentisti e non solo nelle Valli Bergamasche, che il 17 e 18 maggio si è comunque svolto sotto un tale "diluvio" che non ha avuto uguali dal lontano 1994, anno della prima edizione.

Durante queste due giornate siamo stati letteralmente martellati "alla grande" dalla pioggia che, tranne rarissime soste, ha messo a dura prova la logistica allestita dal Cinquecento Show Team: sin da sabato abbiamo dovuto rivedere totalmente percorsi, prove, soste e tempistiche.

Nonostante tutto ciò, ottanta vetture e relativi equipaggi erano presenti e questo ci ha dato la conferma che, ancora una volta, la nostra due giorni è un evento veramente gradito ai partecipanti, se sono stati disposti a prendere costantemente acqua su e giù per la Val Seriana!

Il sabato pomeriggio un percorso

turistico ci ha portato a Lovere sulle sponde del Lago d'Isèo, con sosta sul lungolago per una "merenda"; siamo poi risaliti a Castione della Presolana a 1500 metri di altitudine sul Monte Pora: una "pizzata" e giù di nuovo a Dorga dove, presso il Centro Congressi, abbiamo dedicato la serata al nostro ospite Gianni Baistrocchi, noto elaboratore di motori negli anni '60 e '70, che, mentre sfilavano su un maxischermo immagini e filmati dell'epoca, ci ha parlato di quei mitici anni e ci ha rivelato anche qualche piccolo segreto.

Domenica l'intensità della pioggia è aumentata ulteriormente, ma il Team non ha mollato ed ha portato "a spasso" di nuovo tutti i partecipanti attraverso la Val Gandino, con sosta proprio a Gandino: uno spuntino e via di nuovo per

un percorso di 17 km che ha riportato tutti quanti a Clusone per il pranzo.

Nel pomeriggio, una prova di abilità, cui sono seguite le premiazioni finali, ha concluso questa due giorni veramente impegnativa.

Gradita ed inaspettata la presenza del presidente fondatore del Fiat 500 Club Italia Domenico Romano, che ha premiato con una targa ricordo il "Cinquecento Show Team" ed il sottoscritto (commosso!) per il contributo dato al Club in questi anni di... "passione per la mitica 500".

È doveroso ricordare tutti gli sponsor che ci seguono ormai da quindici anni (fortunatamente per noi non mancano) e, da parte mia, dire un grazie a tutti i "ragazzi" del Team: siete unici, questa volta vi siete veramente superati!



## L'edizione di quest'anno

Il 2009 porterà profondi cambiamenti al "Cinquecento Show", che si terrà sabato 20 e domenica 21 giugno a Clusone in Val Seriana (BG): una nuova formula darà di nuovo "gas" ad un evento che, oltre ad essere organizzato per la prima volta dal neonato Coordinamento "Valli Bergamasche" del Fiat 500 Club Italia, è diventato ormai un appuntamento da non mancare per i Cinquecentisti del nord Italia e ... ci auguriamo non solo per loro. Vi aspettiamo tutti in Val Seriana per una "due giorni in 500" nello splendido panorama delle Prealpi Orobie!

**Danilo Bianchi**

*Fiduciario Coordinamento Valli Bergamasche*



# ANCHE NONE HA IL SUO RADUNO

## Prima esperienza positiva

>Francesco Pala

L'11 maggio 2008 per il paese di None è stata una giornata di festa, perché il giornale locale "Il Mondo None" compiva vent'anni dall'uscita del suo primo numero. Per celebrare degnamente la ricorrenza, il direttore Gregorio Codispoti ha pensato di organizzare, tra gli altri eventi, un raduno di cinquini. Grazie alla collaborazione di Mariella Di Marco, dei volontari della None Pro Loco (diretta da Andrea Verda, nostro socio), della Protezione Civile e del Comune di None, è stato infatti possibile realizzare il primo raduno di

La prima sosta è stata effettuata alla frazione San Dalmazzo di None per il primo aperitivo offerto ai partecipanti dal gruppo locale, sotto la pioggia che si è fatta via via più intensa. La seconda sosta è stata fatta alla Ca-

la strada. Di pomeriggio nella piazza del paese, a dispetto della nuvolaglia che, in stile fantozziano, per tutta la giornata ha continuato a perseguitarci, i partecipanti al raduno hanno apprezzato i balletti delle allieve della scuola



scina del Pascolo Nuovo, dove sorge il "Palazzotto Juva", uno splendido edificio del '600 (più volte ristrutturato nei secoli successivi) ed ora proprietà degli architetti Liliana Canavesio e Valter Bruno. Nel giardino adiacente, i cinquecentisti hanno potuto gustare il rinfresco offerto dal "Mondo di None", accompagnato dalle musiche della fisarmonica di Maurizio Pala (musicista del gruppo londinese "Cosmic Sausage", vedi foto).

Presso il ristorante "La Gustosa" di None, poi, gli iscritti hanno potuto allegramente rifocillarsi, mentre un roboante temporale ripuliva le 500 dalla polvere e dal fango accumulati lungo

"Mondo - A passo di danza", che hanno reso omaggio alle nostre amatissime 500. Subito dopo è seguita la premiazione, accompagnata dal rammarico che una così bella festa fosse finita, ma anche con l'augurio di poterla ripetere ancora meglio il prossimo anno.

In concomitanza con il raduno a Torino si svolgeva la Fiera del Libro, che aveva come tema "La bellezza ci salverà". Qualcuno si è chiesto se la bellezza salverà il mondo. Da parte mia non so rispondere ad un quesito filosofico di tale profondità. Quel che so per certo è che la bellezza dei nostri cinquini ha regalato a me e a tutti i partecipanti momenti da non dimenticare.

Fiat 500 a None (con qualche errore e molta buona volontà).

Partendo da questa prima esperienza, l'obiettivo è di rendere la manifestazione un appuntamento annuale, migliorandola sempre di più al fine di regalare ai cinquecentisti una giornata indimenticabile.

Tutto è iniziato alle 8,30 del mattino con i primi arrivi: alle 11 erano già più di cento gli equipaggi iscritti, nonostante le previsioni atmosferiche non troppo favorevoli.

Il lungo corteo di fiammeggianti 500 ha percorso il giro turistico nel territorio circostante, attraversando il Parco della Palazzina di Stupinigi, dove è stato incrociato un raduno di Maggiolini.

### Michele Autocarrozzeria Miola

- Riparazioni verniciatura a forno
- Montaggio cristalli italiani ed esteri
- Riquadratura su dime car bench
- Concordatario ANIA
- Modifiche di ogni genere



## Specializzato in... 500

Via Pacchiotti, 46 (ang. V. Meina, 0/D) 10146 TORINO - Tel. 011.7793528





# 1° MEETING A PATERNÒ

## 150 i partecipanti

>Carmelo Davide **Cappadonna**  
Corrado **Valvo**

L'idea di questo evento nasce negli ultimi febbrili giorni di preparazione del 2° meeting Città di Belpasso. Nell'isciversi a quell'evento, il socio Giuseppe Paladina mi domandò perché non avessimo ancora organizzato anche a Paternò un bel raduno di mitiche 500. Gli spiegai che, non essendo del posto, avrei avuto difficoltà nell'operare, ma proprio lui si offrì di aiutarmi, assieme ad altri soci locali. Ad aprile 2008, poi, ecco il contatto con Corrado, che con me sta scrivendo questo articolo. Corrado e Maurizio Valvo (soci del Fiat 500 Club Italia e proprietari di una bellissima e rarissima Abarth 595SS modello 8 bulloni del 1965) si sono fatti in quattro per la buona riuscita della manifestazione. Mi illustrarono il programma del meeting e mi chiesero di collaborare con loro e con il Club Sicily Car Story di Misterbianco capitanato dal presidente Domenico Licciardello. Apportammo alcune modifiche e mi-

gliorie e, dopo due lunghe riunioni serali cui presero parte anche Luciano Licciardello, Luigi Tempesta (che appena sente il clacson di una 500 è sempre pronto a dare il suo apprezzatissimo contributo), Giuseppe Paladina e Giuseppe Pulvirenti, abbiamo definito anche i piccoli dettagli. Il tutto è stato realizzato anche grazie alla collaborazione dell'Amministrazione Comunale di Paternò e in particolare dell'assessore allo Sport e al Turismo Gianfranco Romano. Domenica 8 giugno alle 8,30 in Piazza Indipendenza la manifestazione ha preso vita. Raggiunte le oltre 150 vetture, si è realizzata una sfilata per le vie del centro storico. Dopo la doverosa visita al Castello Normanno, monumento simbolo di Paternò, alle ore 13 le vetture hanno fatto ritorno in piazza, dove i partecipanti si sono ristorati con un lauto pranzo offerto dalle autorità comunali. Nel pomeriggio ad ogni partecipante sono state consegnate due schede. Nella prima si dovevano votare la vettura più elegante e la più sportiva (un modo secondo noi molto democratico per scegliere chi premiare, ma che fatica la conta dei voti!). La seconda era una vera e propria

prova di abilità sulla conoscenza delle caratteristiche della mitica Fiat 500, un test con una quarantina di domande e per ciascuna tre possibili risposte (di cui una sola esatta). L'idea ci è venuta per invogliare i cinquecentisti a conoscere di più la storia e i vari cambiamenti subiti dalla piccola bicilindrica nel corso della sua memorabile carriera. Scaduto il breve tempo concesso per rispondere, si sono ritirate le schede e si è fatta la verifica (altra faticaccia!). Tra le 500 più eleganti è stata premiata quella di Rosario Strano (una Vignale Gamine del 1969), quella ritenuta dai partecipanti più sportiva è stata la 500 R del 1975 di Giancarlo Sperone. Il test invece ha dato la possibilità di premiare con bellissime coppe i dieci cinquecentisti più "ferrati". Il più preparato è stato Alessandro Maccarrone, meccanico e proprietario di una 500 L del 1972. A fine serata è stata consegnata una coppa a tutti i partecipanti, sono stati ringraziati con targhe ricordo anche alcuni amministratori locali, tra cui il sindaco Giuseppe Failla e l'assessore Gianfranco Romano, i presidenti degli altri club intervenuti e l'onnipresente fiduciario di Caltanissetta, l'amico Peppe Anzaldi. Corrado, ora basta scrivere: dobbiamo pensare alla 2° edizione...







## LE 500 A PANTELLERIA...

### ...e il Picnic in 500

>Vincenzo **Parrino**

Una sera durante una cena dal socio Vincenzo Boccia, egli mi domandò scherzosamente: «Che ne pensi di organizzare un meeting a Pantelleria?».

Lì per lì gli risposi che era matto, ma il pensiero del meeting non mi abbandonò per tutta la cena, anche perché Vincenzo si reca da tanti anni a Pantelleria per lavoro ed è molto conosciuto sull'isola. A fine serata gli dissi che ci potevamo provare.

Ci siamo mossi già in gennaio. Io mi sono occupato della parte burocratica, mentre Vincenzo seguiva l'organizzazione in loco. La socia Anna Maria Marchese ha pensato a prenotare biglietti e cuccette per il tragitto in nave. Tra l'altro, grazie all'aiuto del sindaco di Pantelleria Salvatore Gino Gabriele, siamo riusciti ad ottenere la tariffa agevolata per residenti.

Aspettavamo impazienti l'arrivo del 30 maggio, data fissata per l'evento, ma due giorni prima si è levato un forte vento di scirocco, frequente nelle nostre zone e che spesso impedisce i collegamenti con le isole minori per il mare mosso. Il lavoro svolto rischiava di andare in fumo, ma Eolo non poteva farci questo torto e la sua ira si è placata proprio la sera del 30 maggio. Con il ritrovo al porto presso il molo Ammiraglio Stalti per l'imbarco sulla motonave Paolo Veronese, ufficialmente iniziava la nostra avventura: dopo una traversata di 6 ore, finalmente Pantelleria.

Pantelleria, la più grande delle isole satellite della Sicilia (83 kmq) è anche la più occidentale: solo 84 km la separano dal continente africano ed è alla stessa latitudine di Tunisi. Il clima caldo è comunque temperato dai quasi onnipresenti e fortissimi venti marini, che giustificano l'appellativo arabo di Qawsarah o Bent el Rion, Figlia del Vento. Il nome attuale è invece di origini tardo-greche o bizantine e significa forse "Terra ricca di offerte". Le coste frastagliate, bagnate da un mare cristallino, la ricchezza dei fondali, i versanti scoscesi coperti di colture a terrazze racchiuse da muretti a secco, i tipici dammùsi, conferiscono una bellezza ed un carattere eccezionali a quest'isola che il colore del suolo, composto per lo più da rocce basaltiche, ha fatto soprannominare la "perla nera del Mediterraneo".

Scesi dalla nave stanchi e un po' assonnati, ci siamo diretti al bar Tikirriki per la colazione e il punto di concentrazione per consegnare i numeri e le borsette stracolme di gadget del Fiat 500 Club Italia. Ci siamo poi diretti presso il villaggio Suvaki per prendere possesso delle camere; qui ci attendeva la signora Giannini (madrina del meeting) venuta per l'occasione a trascorrere con noi il fine settimana. Giusto il tempo di rinfrescarci, siamo saliti sulle auto per la visita all'Azienda Vinicola Minardi (con degustazione e aperitivo pantesco). Rientrati al villaggio per il pranzo, abbiamo dedicato il pomeriggio al relax al mare e allo shopping.

Continua a pagina 15

**Nelle foto: il momento dell'imbarco, le vetture schierate, gruppo sotto lo striscione (da sx Ingrassia, Parrino, un socio, Pirandelli, Mustazza, Boccia), la rappresentazione teatrale (in piedi Carla Bilardello con il marito Renzo Ingrassia, seduti Davide Ingrassia e la fidanzata).**

**A destra, la signora Giannini e Giovanni Parrino (interventuto dalla Germania per l'occasione).**







Segue da pagina 14

Alla sera, tutti in Piazza Cavour, dove avevamo organizzato uno spettacolo con il Gruppo Teatrale Amici della 500 capitanato dal fiduciario di Marsala Renzo Ingrassia. La piazza era stracolma di persone: le due ore di allegria che abbiamo portato agli abitanti di Pantelleria hanno riscosso un enorme successo.

Il giorno dopo, domenica 1 giugno, ci attendeva una giornata piena con il giro dell'isola. Abbiamo visitato la Balata dei Turchi (l'antico approdo dei Saraceni, una delle poche discese a mare dell'isola, protetta dal vento e quindi ricca di un'alta vegetazione, soprattutto cespugli di ginestra selvatica e pini odorosi); Punta dell'Arco (il capo che termina con l'Arco dell'Elefante, la spettacolare roccia lavica che ricorda la testa e la proboscide di un pachiderma), il Gadir (un piccolo porto di pesca dal mare "ribollente" di acque termali), lo Specchio di Venera (un lago dalle acque verdi che ospita una sorgente sulfurea; secondo la leggenda, qui la dea si rifletteva per confrontare la sua bellezza con quella di Psiche, sua rivale). Siamo infine giunti a Scauri, un villaggio situato in alto sulla falesia, in posizione panoramica, con un grazioso porto,

Dopo l'iscrizione e la consegna della borsetta colma di gadget oltre ogni aspettativa...

dotato di fonti termali. Qui al bar U Friscu ci attendeva un ricco e succulento aperitivo.

Il pranzo, tutto a base di pesce, è stato consumato presso il Ristorante La Pergola. Durante il pranzo sono stati assegnati per sorteggio ricchi premi ai vari partecipanti e sono state consegnate targhe ricordo agli sponsor che hanno contribuito alla buona riuscita del meeting.

Alla sera, presso il centro intrattenimento Jamal, ci attendevano la cena di chiusura a buffet e i saluti alle autorità locali: il sindaco Salvatore Gino Gabriele, il comandante dei Carabinieri Giovanni Di Martino, il comando della Polizia Municipale, con un elogio particolare ai 2 vigili che ci hanno accompagnato per tutto il tempo di permanenza sull'isola. Coppe e targhe ricordo sono state consegnate ai rappresentanti degli altri club e ai nostri fiduciari intervenuti: Salvatore Mustazza (Club Sartarelli di Trapani), Gianni Pirandelli (Coord. Bolognetta), Renzo Ingrassia (Coord. Marsala), gli amici di Palermo capitanati da Giovanni Guagliardo (sempre presenti ai miei raduni)... e non me ne voglia chi avessi eventualmente dimenticato! Chiudo con un augurio a tutti i parte-

cipanti affinché mantengano sempre vivo lo spirito del cinquecentista.

## Picnic in 500

Domenica 22 giugno 2008 si è svolto il "Picnic in 500" a cura del Coordinamento di Castelvetro.

La manifestazione ha avuto inizio alle 8 nel sistema delle Piazze di Castelvetro; 50 gli equipaggi intervenuti provenienti da varie province.

Per l'evento, oltre a me, si sono impegnati anche mio figlio Davide e mia moglie Maria (non presente fisicamente per ragioni di salute, ma vicina a noi con la mente e il cuore). Un ringraziamento particolare va dunque a loro due.

Dopo l'iscrizione e la consegna della borsetta colma di gadget oltre ogni aspettativa, i partecipanti hanno fatto colazione con cornetti e caffè offerti dal sottoscritto presso il bar Italia. Alla manifestazione hanno partecipato alcuni componenti del centro A.I.A.S. (Associazione Italiana Assistente Spastica) di Castelvetro, tra cui la presidente Angela Puleo (anch'essa portatrice di handicap) e molti bambini disabili con relativi accompagnatori. La giornata è infatti stata dedicata a loro. Sei ragazzi sono saliti su altrettante macchine godendosi con noi il giro della città e divertendosi molto. All'evento si è unita l'animatrice Maria Giovanna Barbera che ha intrattenuto i bambini (un grazie va anche a lei). Durante la mattinata abbiamo visitato il museo, il teatro Selinus e la collegiata di San Pietro. La manifestazione è stata aperta dall'Assessore Calcara con l'augurio di una buona riuscita. Alle 11 siamo saliti sui nostri cinquini

In alto, foto di gruppo e un momento della grigliata; qui a sinistra, l'animatrice Anna Maria Barbera all'opera.

Continua a pagina 16



per un giro lungo le vie della città scortati dalla polizia municipale di Castelvetro. Giunti al Bar Vanico abbiamo consumato un abbondante rinfresco, poi il corteo è ripartito in direzione Selinunte. Un luogo meraviglioso immerso nel parco archeologico più grande d'Europa, meta turistico-balneare per turisti europei e intercontinentali. Il corteo che sfilava per Selinunte

...una bellissima grigliata con salsiccia, pancetta, arrosto di vitello, castrato e costole di maiale...

ha sicuramente suscitato curiosità e ammirazione. Dopo una breve sosta, siamo ripartiti per far ritorno a Castelvetro, nell'area attrezzata per picnic immersa in una pineta che si affaccia sul grazioso laghetto artificiale Trinità di Castelvetro.

Qui abbiamo fatto una bellissima grigliata con salsiccia, pancetta, arrosto di vitello, castrato e costole di maiale. Come antipasto, olive schiacciate condite con sedano, aglio, olio e aceto, pomodori secchi e formaggio. Il tutto rigorosamente locale.

Dopo aver mangiato e bevuto ci siamo trasferiti a Triscina (altra frazione di Castelvetro e zona turistica balneare) attraversando tutto il borgo fino al kartodromo il Duetto di Besi

per un buon caffè e per un bel gelato. In occasione della manifestazione sono state assegnate alcune coppe. Gino Bellafore è stato premiato per la gara di tiro con le freccette e per la classe 500/600; il sottoscritto ha vinto per la classe 650/700. Renzo Ingrassia ha ricevuto una coppa per essere intervenuto come Coordinamento di Marsala.

Posso dire con soddisfazione che l'impegno per la buona riuscita della manifestazione è stato grande, sia da parte mia sia di questo gruppo che crede in quello che fa e che ancora una volta trova e conquista la fiducia di sempre nuovi soci.

Ringrazio tutti gli intervenuti e... mi dispiace per chi non ha partecipato, perché non sa quello che si è perso!

## A Seborga



## Un Principato piccino picciò...

Il 29 giugno 2008 si è svolto il raduno di Ospedaletti, organizzato dal Coordinamento di Sanremo-Riva Ligure. Momento clou del programma, la visita a Seborga, fortemente voluta dal fiduciario Alberto Bertoli, determinato a dare un'impronta turistico-culturale alla manifestazione. Seborga, Comune dell'entroterra dell'estremo ponente ligure, è noto per essere un minuscolo principato con tanto di moneta propria: al di là degli aspetti più folkloristici, la storia di questo luogo è antichissima e complessa, di grande interesse per i ricercatori, come ci ha spiegato la gentilissima guida che ci ha accompagnato su e giù per le viuzze e le piazzette (vedi foto sopra, a sinistra).



Al termine della visita, risolto un piccolo problema tecnico (qui sopra a destra vediamo Alberto al lavoro!), tutti di nuovo a Ospedaletti per il pranzo, la consegna dei ricordini e i saluti finali.

Una bella giornata, insomma, alla quale ho partecipato con piacere con tanto di padre e zia al seguito... insomma, i raduni (specie se ti portano a visitare luoghi caratteristici) non sono roba solo per i cinquantenni.

**Stefania Ponzone**





# GITA IN VALCHIAVENNA

## Come prima volta...

>Luca Parravicini

Sono le 14 di sabato 26 luglio 2008. Malgrado la calura estiva, i bicilindrici delle nostre cinque fremono: oggi si va a spasso! È a Morbegno, ai piedi del maestoso ponte di Ganda, che è fissato il ritrovo. Il ponte di Ganda, per chi non lo sapesse, è un magnifico ed imponente manufatto della fine del 1700 che troneggia, con i suoi tre archi, sul fiume Adda. Gli equipaggi sono pronti, per la verità sono non tantissimi, dodici per la precisione, ma possono vantare un parco veicoli di gran qualità: una Bianchina Trasformabile prima serie del 1958, tre F di cui una Abarth (autentica) e una ottobulloni, due D, tre L di cui una con carrello, una Bianchina Panoramica, una Giardiniera ed una R.

Dopo le foto di rito, la carovana parte alla volta della Valchiavenna. Verceia è la meta per la prima sosta, d'obbligo per placare i bollori estivi dei partecipanti. Si prosegue poi per Somaggia dove si lascia la statale 36 per prendere la strada Trivulzia. Si attraversano gli abitati di Era, San Pie-

tro e Gordona per giungere a Mese, dove veniamo calorosamente accolti alla caserma dei Vigili del Fuoco: altra sosta, rinfresco, visita della struttura e confronto delle nostre mitiche con una autopompa meravigliosamente conservata e risalente agli anni '30. Si riparte alla volta di Chiavenna dove, tra lo stupore dei passanti, si sfila per il centro.

È ormai tardo pomeriggio quando imbocchiamo la Val Bregaglia con le nostre cinque. Lo spettacolo naturale delle cascate dell'Acqua Fraggia ci obbliga ad una sosta. Ed è proprio qui che la carovana fa da involontario contorno ai festeggiamenti di un matrimonio.

Tutti in macchina, ora la destinazione è appetitosa: ci aspettano al Ristoro Pos Motta di Villa di Chiavenna per la cena. La cucina è ottima, piatti tipici a volontà.

La stupenda giornata purtroppo volge al termine e si deve rientrare, ma ci si lascia con la voglia di ritrovarsi a breve per altre iniziative.

Un ringraziamento particolare va a tutti i partecipanti, a coloro che hanno contribuito alla buona riuscita, ai Vigili del Fuoco di Mese per l'accoglienza e al Ristoro di Villa di Chiavenna per l'ottimo trattamento.





# VERE EMOZIONI

## Bisceglie 2008

>Antonio **Belsito**

Le emozioni sono state tante, si sono rivisti al raduno tanti amici, assenti da qualche anno, ritrovati per l'occasione a trascorrere una giornata diversa dalle altre, una domenica per parlare di auto, di tranquillità e anche di Miss. Di Miss perché ce n'erano veramente tante, belle ragazze seleziono-



nate dall'agenzia Cosmopolitan per sfilare ed essere elette nella serata di festa. Ogni miss ha sfilato sulle Fiat 500 dei partecipanti nel corso della mattinata durante il giro turistico in città.

Il IX Raduno, svoltosi a Bisceglie il 13 luglio 2008, si è concluso ancora una volta con tanti consensi, sia da parte dei partecipanti sia dal pubblico presente, nonché dalla Giunta Comunale. Da sottolineare infatti che anche quest'anno la manifestazione è stata inserita nell'"Estate Biscegliese Mediterranea" voluta dall'Amministrazione cittadina.

Il programma ha avuto inizio dando il benvenuto con una stretta di mano a tutti i partecipanti, poi il buon Caffè Dolmen (il caffè... dai 5 sensi) e il cornetto caldo offerti dal Coordinamento di Bisceglie. Alla colazione ha fatto seguito la degustazione di taralli e bruschetta (offerti dal Pastificio Adriatico di Bisceglie) con olio extravergine (offerto dalla Coop. Oleificio Dolmen) accompagnati dal buon vino doc Crifo (offerto dalla Cantina Agripuglia di Bisceglie). Naturalmente, quando la temperatura è cresciuta, non poteva mancare qualcosa di fresco: una buona fetta di anguria per tutti.

**Le miss attorno ad un modello particolare; alcune vetture schierate; il Vespa Club; con Di Grumo e Pellegrino.**

Mentre si mangiava, i ragazzi della scuola di ballo "Fitcenter-Cucaracha" si esibivano in balli caraibici e con una loro straordinaria coreografia, entusiasmando i presenti.

La manifestazione si è svolta nel Parco della Misericordia, dove erano allestiti gli stand dell'ANT, di artigianato locale Galantino, della Proloco, dell'Erbalife e di tutti i prodotti degustati.

Presenti il fiduciario Giovanni Di Grumo da Modugno e il consigliere nazionale Giuseppe Pellegrino, che ringrazio per la consueta disponibilità. Presenti tanti amici giunti da tutta la Puglia, compreso il gruppo di Parascandolo da Crispiano (TA), sempre numeroso, e la nutrita compagine del Vespa Club di S. Spirito Bari. In rappresentanza degli enti locali c'erano il consigliere regionale Silvestris e il consigliere comunale Sette.

Alle 12,15 circa ecco il giro turistico lungo la litoranea biscegliese, poi subito al Ristorante La Polveriera, per completare la giornata di festa con un gustoso menù preparato da Paolo e Davide.

Sono stati consegnati premi a tutti gli iscritti, più premi extra e tanti gadget. Il Trofeo BRAC per la sicurezza stradale, giunto al 6° anno, è stato vinto per la prima volta da due partecipanti, Cesare Consueto di

Continua a pagina 19



Segue da pagina 18

Bisceglie e Claudio Parascandolo di Crispiano.

Per chi si è trattenuto anche in serata, in Piazza Vittorio Emanuele durante la sfilata di moda si sono esibite le 35 miss e sono state elette Miss Model Car, Miss Bisceglie Viva, Miss Bisceglie Summer Beach e naturalmente la Miss 500 Bisceglie. Alle 24 si è conclusa così una giornata di festa dedicata alla Fiat 500 e soprattutto agli amici che sentono e vivono la passione per l'auto, con un raduno definito da tutti di qualità perché frutto dell'esperienza di anni e costruito su basi di cuore, sempli-

cià e serietà. Ringrazio gli amici che hanno collaborato con me: Mimi Galdino, G. Torchietti, L. Guarini, P. Di Lecce e altri ancora; il Comune di Bisceglie, la Provincia di Bari, la Regione Puglia, la Polizia Municipale e l'Arma dei Carabinieri presenti in uniforme con le moto; BisceglieLive. it per le informazioni e la redazione di Bisceglie 15 Giorni con il direttore Valentino, il gruppo Helios, la Radio I.BI., il Pastificio La Contadina, la Pro loco e la Confcommercio.

Stiamo lavorando per la nuova edizione, tenendo conto che ricorre anche il decennale del Coordinamento di Bisceglie, in vista ci sono grandi preparativi e novità. La manifestazione si svolgerà il 19 luglio 2009 e le iscrizioni saranno a numero chiuso.

Ricordiamo che le foto dell'edizione 2008 sono visibili sul sito [www.bisceglie15giorni.com](http://www.bisceglie15giorni.com) e [www.estatebiscegliese.it](http://www.estatebiscegliese.it). Con noi le vere emozioni le vivi, le senti, le racconti...

## Basso Piemonte

# Prasco: parlano le immagini

Questa volta voglio essere breve nella descrizione dello svolgimento della manifestazione, avvenuta nel giugno 2008, per lasciare spazio alle nostre foto: tengo molto, però, a ringraziare tutti i 500isti che sono gentilmente intervenuti e che per me sono sempre speciali!

Ringrazio, inoltre, tutti coloro che hanno collaborato alla realizzazione della manifestazione, in particolar modo il Circolo Polisportivo di Prasco, il Comune, Simonetta ed anche i gio-

vani e freschi sposi Giovanna e Fabrizio, sempre presenti e disponibili ad ogni raduno organizzato nelle nostre zone del basso Piemonte: a loro voglio augurare una felice e lunga vita matrimoniale.

Nel dare l'appuntamento all'edizione 2009, colgo l'occasione per ricordare

l'evento "Molare 2009: gita alimentare... da leccarsi le dita!" che si svolgerà durante il 4° Raduno. Gli unici protagonisti saranno le 500 ed il nostro... palato! Appetito e delizie piemontesi... da record: non potete mancare!

**Deborah Mazzarello**





# LE 500 IN MAGNA GRECIA

## Motori a 40° gradi all'ombra!

>Roberto Longo

Domenica 3 agosto a Locri, città della Magna Grecia patria della dea Persephone e della poetessa Nosside, sotto lo sguardo benevolo di Maria SS Immacolata patrona della città (celebrata proprio quel giorno), si è svolto il 1° Raduno Fiat 500 organizzato dal "Gruppo Locri", un branco di scalmanati uniti da un'unica passione: la storica Fiat 500. Alle 8 in Piazza dei Martiri cominciavano già ad affluire le vetture, arrivate da ogni parte della Calabria e anche dalla Sicilia. Noi "Carotine" (come veniamo soprannominati per il colore delle magliette) ci siamo impegnati per accogliere tutti nel migliore dei modi, coadiuvati anche dalla Banda comunale e dal sindaco Francesco Macrì, cui è stata consegnata una pergamena ricordo. Dopo meno di un'ora Piazza dei Martiri era vestita a festa: centinaia di persone curiosavano tra i cinquini di ogni colore. Alle 11,30 dopo un'abbondante colazione, il variopinto serpentone si è snodato per le vie principali della città, fino ad ar-

**Dall'alto: Spadaro, Longo e Alessi; Longo, Zucco, Serafino e Panetta; i cinquini in piazza; i "gioielli" del nostro socio Roberto Longo.**

rivare al lungomare dove centinaia di bagnanti attirati dal suono di clacson e sirene hanno assistito al nostro passaggio. Ci siamo poi diretti a Gerace, dove nel piazzale antistante la gigantesca cattedrale medioevale abbiamo gustato un ricchissimo aperitivo gentilmente offertoci dal Comune. In pochi secondi anche qui sono accorsi turisti e residenti attirati dall'insolito fuori programma. Al gentilissimo assessore Giuseppe Rodi abbiamo consegnato una targa ricordo. Abbiamo poi proseguito attraversando luoghi suggestivi della costa ionica finché, stanchi e accaldati, ci siamo rifugiati nel ristorante "La terrazza" dove abbiamo consumato un magnifico pranzo durante il quale abbiamo fatto le foto di rito con i presidenti dei club intervenuti e sono stati consegnati premi e targhe ricordo. Il pranzo si è concluso con una squisita torta, dopodiché tutti a casa. È stata una giornata densa di emozioni, che ci siamo ripromessi di ripetere il prossimo anno... ancora meglio.

Un grandissimo grazie va al Fiat 500 Club Italia e al suo fiduciario, nonché carissimo amico, Giuseppe Spadaro per la collaborazione prestata e al presidente del club di Taurianova (RC). Il nostro gruppo è composto da Gianfranco Zucco, Cosimo Panetta, Francesco Serafino, Mimmo Tallura con le rispettive mogli e fidanzate, senza il cui aiuto non avremmo potuto organizzare il tutto.



## Lieti eventi

## Il Club è una grande famiglia

Due flocchi rosa a distanza di pochi giorni. Il 30 dicembre 2008 è nata Asia Tomberi, nipotina del compianto Vincenzo Santanna, per la gioia di mamma Anna e di papà Andrea. Il 2 gennaio 2009 è venuta alla luce Valentina Ferraiuolo, figlia di Elena Gottardo della Segreteria e del marito Luca, nostro socio. Nella foto, la più... giovane componente dello Staff del Fiat 500 Club Italia è in braccio alla sottoscritta, accanto alla mamma e in compagnia di tutti i colleghi.

**Stefania Ponzone**





# SUI MONTI CALABRI

## Prima volta a Mannoli (RC)

>Giuseppe Spadaro

A Mannoli, caratteristico paesino di montagna della provincia di Reggio Calabria che dista pochissimi chilometri da Gambarie d'Aspromonte, bella e rinomata località sciistica, si è svolto il 1° Raduno di Fiat 500 Città di Mannoli.

La manifestazione è stata fortemente voluta dalle Autorità comunali, desiderose che una carovana di variopinte e strombazzanti 500 chiudesse in bellezza i festeggiamenti del Santo Patrono.

...le sacche del Fiat 500 Club Italia, contenenti gadget vari, portachiavi, un CD e...

Il sottoscritto, attivatosi in tal senso, è riuscito a rintracciare i... rintracciabili (impresa non facile visto il periodo delle ferie di agosto) racimolando, alla fine, una ventina di belle vetture.

La mattina di domenica 24 agosto 2008 ci siamo riuniti in una graziosa piazzetta di Mannoli, ove sono state distribuite le sacche del Fiat 500 Club Italia (contenenti gadget vari, portachiavi, un CD e un pieghevole pubbli-

citario della locale zona montana). Dopo aver fatto il giro delle strade di Mannoli, ci siamo fermati per mettere in bella mostra i nostri gioiellini e anche per gustare l'ottimo aperitivo offertoci dal signor Morabito, responsabile della Pro Loco.

Alle 13,30, raggiunta la piazzetta di Gambarie situata alla base delle piste da sci, abbiamo posteggiato le 500 per dare la possibilità ai vari turisti domenicali di poter ammirare e fotografare le nostre beniamine.

L'ottimo pranzo lo abbiamo degustato in un ristorante posizionato in prossimità delle piste, da dove si godeva la vista di un panorama bellissimo.

Alla manifestazione ha partecipato anche l'assessore allo Sport e Cultura del Comune di Santo Stefano d'Aspromonte, il quale ha offerto le coppe e le targhe per le premiazioni dei partecipanti. Verso le ore 18 la manifestazione ha avuto termine.

Colgo l'occasione per ringraziare il Direttivo del Fiat 500 Club Italia per aver patrocinato il raduno e tutti i partecipanti, poiché in una giornata davvero torrida hanno preferito mettersi sulla loro 500 anziché andare al mare. Un doppio ringraziamento va al valoroso e coraggioso gruppo proveniente dalla città di Bovalino Marina (RC), che ha sfidato le fiamme di un esteso incendio, attraversandole, al fine di poter essere presente al raduno.

**Nelle foto: si montano gli origami; tutti in fila; un gruppo sorridente; un momento delle premiazioni.**



**Costruttore di particolari meccanici motoristici e di trasmissioni per vetture da competizione, storiche e stradali**

**lavazza Tecno**

**VINCITORE 2007**  
TROFEO ITALIANO VELOCITA' STORICHE IN PISTA

<b>CAMBIO 5 MARCE</b> 2-3-4-5 SINCRONIZZATA			
<b>KIT PULEGGE</b> CON CINGHIA POLIV			
<b>ALBERI MOTORE</b> ACCIAIO CORSA 75-80-85			

Reg. Piana 51 Fr. Picchi-12062-CHERASCO (CN) Tel/Fax 0172 488036 489973  
e-mail: info@lavazzatocno.it sito: www.lavazzatocno.it





## 500 AL MARE

### A San Lorenzo e Santo Stefano (IM)

>Alberto Tornatore

Domenica 31 agosto 2008 nei bellissimi borghi marinari di San Lorenzo al Mare e di Santo Stefano al Mare si è svolto il 2° Meeting "500 al mare" organizzato dal Coordinamento di Imperia con il patrocinio dei due Comuni. Si sono registrate venti 500 in più rispetto alla prima edizione, tenendo conto anche della sentita assenza di Marco Baracco e dei suoi fedelissimi. Ma veniamo alla cronaca.

Lo scenario è stupendo: sole, mare calmo e tante 500. terminate le iscrizioni e le foto di rito, coordinate dai

miei grandissimi amici DJ, Baciò, Fitti, Falchetto, Ivan il Terribile, Alighieri, Osui, Sandro, Maria Elena..., partiamo per il giro turistico.

Raggiunto Santo Stefano, siamo accolti nel bellissimo porticciolo turistico dove Comune e Associazione di Pesca L'Ancora offrono ai partecipanti un buonissimo aperitivo.

Terminato l'aperitivo, prima di far ritorno a San Lorenzo al Mare, Domenico Romano, Silvia Depaoli ed io consegnamo due targhe di ringraziamento per la calorosa accoglienza.

Per concludere la manifestazione, dopo aver pranzato nei ristorantini del pittoresco borgo (che è anche il mio paese), abbiamo raggiunto il porticciolo per premiazioni, ringraziamenti e saluti finali.

Un grazie di cuore a tutti i partecipanti al raduno, a Domenico Romano, Silvia Depaoli, ai fiduciari Italo Nardini (Ceva), Claudio Bertolusso e Luisella



Marmo (Alba-Bra e Asti), Alberto Bertoli (Sanremo) e alla mitica segretaria Daniela Schivo.

Ringrazio tantissimo i miei amici delle sagre estive, i Comuni di San Lorenzo al Mare e Santo Stefano al Mare, il Circolo Nautico Delfini, l'Associazione L'Ancora e gli sponsor tutti perché senza di loro non sarei riuscito ad organizzare il meeting.

Arrivederci al 2009 più numerosi ancora.

## Escursioni



## Pochi, ma buoni alla fortezza di Exilles

Il 21 settembre 2008 un gruppo di cinquecentisti guidati dal fiduciario Johnny Bertolo ha visitato la fortezza di Exilles, nell'omonimo Comune dell'Alta Val di Susa (TO).

Alla struttura, molto antica (il primo nucleo risale al 1155) sono legate varie leggende, tra cui quella di un prigioniero misterioso che potrebbe essere il famoso "Maschera di Ferro".



# IN AUTUNNO, A PRATO...

## Un incontro fra amici ben riuscito

>Maurizio **Gherardi**

Il 21 settembre 2008 ha avuto luogo il 14° Raduno Fiat 500 e derivate. La città di Prato e il coordinatore del Fiat 500 Club Italia Vincenzo Santanna hanno accolto i partecipanti con la solita amichevole cortesia e grande disponibilità. La temperatura gradevole e la giornata soleggiata sono state la splendida cornice che ha entusiasmato tutti i cinquecentisti e non provenienti da Veneto, Umbria, Liguria, San Marino e altre zone. Le iscrizioni come di consueto sono iniziate alle 8 del mattino con un arrivo continuo di equipaggi fino alle ore 12, per un totale di 101, con auto di tutti i modelli. La "Piazza Nuova", luogo dell'incontro, era uno sfoltorio di colori e di rombanti motori. I partecipanti hanno ricevuto la classica borsa del Club con spuntino e omaggi vari che sono stati particolarmente graditi. A mezzogiorno, partenza per il Ristorante "Il Vecciolino", sulle colline pratesi, attraversan-

do le strade cittadine grazie ad un ottimo servizio d'ordine.

La salita al ristorante è stata tosta, ma bisogna dire che le nostre vecchie signore, pur con qualche lentezza sono arrivate senza particolari problemi.

Il panorama goduto dalle terrazze sorseggiando l'aperitivo è stato particolarmente gradito nell'insieme della sua suggestione.

Poi, tutti a tavola. Peccato avere solo uno stomaco: fra antipasti, primi, secondi, tagliata di carne, contorni ecc. ecc. non si finiva mai, tutti hanno fatto onore alle specialità toscane gustate, oserei dire un pranzo lucculliano. Verso la fine è stata sorteggiata una ricchissima lotteria con la premiazione di alcuni equipaggi. Alle ore 16 come da programma con grande soddisfazione da parte di tutti il raduno si è concluso con i saluti e il rientro presso le proprie sedi, con un sicuro arrivederci all'anno prossimo, come ha detto Vincenzo, all'insegna dell'«amicizia e della continuità».

❖ ❖ ❖  
24/09/08. Come richiestomi dal caro amico Vincenzo, io avrei dovuto assolvere il compito di scrivere la cronaca del raduno di Prato (qui sopra pubblicata). Purtroppo mi è giunta la triste notizia della sua dipartita. Non ho parole per descrivere il dolore provato, posso solo dire dal profondo del cuore che Vincenzo è stato un grande uomo, sincero e disponibile, lo voglio ricordare come nei due giorni passati insieme il 20 e il 21 settembre 2008, sereno, gioviale e affaccendato nell'organizzazione del suo raduno, gratificandomi di una splendida ospitalità. Il Fiat 500 Club Italia perde un grande socio storico che ha sempre lavorato per il bene del sodalizio. E sono parole sue quelle riportate nei depliant promozionali: «all'insegna dell'amicizia e della continuità».

Concludo questo ricordo di Vincenzo Santanna dicendo che ci ha lasciato una grande persona e che continueremo a serbarlo nei nostri cuori.

## Eventi

### Notte bianca a Sanremo

Il 6 settembre 2008 nella nota località del ponente ligure si è svolta una "notte bianca". Presenti anche alcune 500 del Club e in particolare i mezzi dei



soci Alberto Bertoli, Biagio Farace (che ha anche realizzato le foto qui riportate), Riccardo Savio, Giuseppe Iannello, Maria Semeraro, Domenico Pellaia, Angelo Bregliasco, Carlo Massimiani, Giancarlo Pegorari, Dario Urselli, Alessandro Scarpa.

# SAVIGLIANO E ROCCASPARVERA



## Seconde edizioni nel Cuneese

>Marco Novelli

Il 21 settembre 2008, in una giornata fredda ma soleggiata, si è svolto il 2° raduno al Supermercato Conad-Leclerc di Savigliano (CN).

Timido arrivo di alcuni partecipanti già dalle 9 del mattino, ma, man mano che passavano i minuti, si sono raggiunti 57 equipaggi iscritti. Chi lo desiderava ha potuto partecipare ad un quiz sulla 500 con 10 domande a cui rispondere.

Alle 12 si è partiti per un giro turistico di Savigliano per poi arrivare al Ristorante Lago La Sirenetta, dove si è gustato un ottimo pranzo. Verso le 15,30-16 si è ritornati di nuovo al Conad dove ci sono state le premiazioni del quiz e la consegna a tutti i

partecipanti di una borsa con degli omaggi gentilmente offerti dal Conad-Leclerc. Ringrazio tutti di cuore. Un arrivederci al 2009.



In una splendida giornata, il 28 settembre 2008 si è svolto il 2° raduno Fiat 500 di Roccasparvera (CN). A differenza della giornata uggiosa dello scorso anno, stavolta il sole ha riscaldato i 38 partecipanti alla manifestazione. Alle 11, chiuse le iscrizioni, si è partiti per il giro al "Chiot Rosa", area turistica del Comune di Rittana, al quale vanno i miei più sentiti ringraziamenti per l'ospitalità; un grazie anche alla Pro Loco di Rittana per la disponibilità dimostrata. Le 500 infatti sono state parcheggiate all'interno dell'area. Qui la Pro Loco di Roccasparvera ha distribuito l'aperitivo a tutti.

Verso le 12 si è ridiscesi a valle per parcheggiare nuovamente le 500

presso i campi sportivi dove, sotto il tendone della Pro-Loce di Roccasparvera, si è gustato il pranzo servito dalla stessa Pro-Loce in stretta collaborazione con il Ristorante "L'osteria della Malora".

Alle 15,30 sono iniziate le premiazioni delle auto considerate più belle dai partecipanti al raduno (a tutti è stata data una scheda per votarle), dopodiché si è passati all'estrazione della lotteria con premi in ricambi/accessori per la nostra Fiat 500. La fortuna ha aiutato la nostra presidente Silvia Depaoli, presente al raduno, la quale ha vinto parecchi dei premi messi in palio (c'è da dire che ha anche investito nell'acquisto dei biglietti...).

Con l'estrazione dell'ultimo biglietto da parte del presidente della Pro Loco Mauro Barale e il suo saluto finale si è conclusa la manifestazione. Un grazie a tutti di vero cuore.



**AUTOCARROZZERIA OFFICINA**

CENTRO RIPARAZIONE SOSTITUZIONE CRISTALLI

NISSAN

RESTAURO FIAT 500 E AUTO D'EPOCA

**MARIO DOGLIO**

VIA AURELIA, 266 - TEL. 0182/992406 - 17023 CERIALE (SV)

**SOCCORSO STRADALE**

Partita IVA: 00610450090



# LE 500 A RITMO DI SAMBA



## Sull'Appennino, ma pensando al Brasile

>Federica Gabba

Uno stretto legame unisce il nostro Club e la solidarietà, una sensibilità nei confronti della vita e del piacere di viverla in modo semplice ma vero: il Coordinamento di Gualtieri, con il prezioso appoggio della Segreteria e della presidente Silvia Depaoli, ha organizzato un raduno di Fiat 500 all'interno della festa brasiliana tenutasi il primo weekend di settembre a Carpineti (RE) a cura dall'associazione "Bailando por la Vida '98" allo scopo di raccogliere fondi per la costruzioni di asili e strutture residenziali e ricreative per bambini orfani a Salvador de Bahia. Nella cornice di uno dei più bei paesi del nostro Appennino, numerosi fan della 500 e dei veicoli storici si sono ritrovati per avvicinarsi al Brasile, al suo modo di vivere e alle sue tradizioni, unendo alla passione motoristica la voglia di passare insieme una domenica "esotica". Le nostre macchine hanno attraversato il borgo storico per collocarsi nella piazzetta Matildica, i cui palazzi antichi e l'acciottolato originale hanno fatto da cornice all'arcobaleno di colori dei nostri gioiellini. Dopo la colazione al bar Il Vagabondo, gli equipaggi sono stati guidati in un giro panoramico ai confini del paese, confini che coincidono con i crinali che separano due valli, consentendo di seguire strade serpeg-

gianti nel verde e di godere di panorami mozzafiato. Tappa di un ideale percorso enogastronomico nella zona è stata la sosta presso il caseificio "Madonna della Pietra" di proprietà della famiglia Ferrarini per una sontuosa degustazione di prosciutti, formaggi, culatello, vini ed altre delizie che sono state acquistate in abbondante quantità e dove il nostro prezioso ed impeccabile Raul Tentolini, in rappresentanza del Club, ha fatto omaggio al gestore del libro di Domenico Romano e Stefania Ponzone "Fiat 500 - Storia di una passione". Il rientro in paese costeggiando la collina del castello, ristrutturato di recente per offrire i propri splendori agli occhi dei visitatori, ha visto i partecipanti dividersi in due gruppi per assecondare la scelta di ciascuno di assaporare il menù di un ristorante tipico brasiliano o di un tradizionale locale reggiano, entrambi i quali hanno offerto pranzi sostanziosi e di qualità. Nel pomeriggio, tutti coloro che hanno scelto di trattenerci in paese hanno potuto assistere alla scenografica sfilata dei carri come nel tipico carnevale di Rio, fatta di costumi rutilanti, musica e colore. Un grazie di cuore alla disponibilità e all'impegno dei tanti che hanno contribuito a farci conoscere piacevolmente il loro paese, ed in particolare la nostra gratitudine va all'amico Matteo dell'albergo ristorante "La Ruota", che ha generosamente profuso energie e professionalità nei nostri confronti e nell'organizzazione della festa.



# DUE TOSCANI A MONTEGIORGIO

## In viaggio con Penelope e Tuono Blu

>Antonio **Bernardini**

Ricevuto l'invito per il 10° Raduno Fiat 500 di Montegiorgio (Ascoli Piceno), con gli amici Piero e Giovanni abbiamo preparato le nostre belve "Penelope" e "Tuono Blu" per affrontare il viaggio.

Con l'organizzatore Franco Bucalà ci siamo conosciuti proprio dieci anni fa ed eravamo stati invitati alla prima edizione dell'evento. Da allora siamo legati con grande amicizia e stima a tutti i componenti di "Quelli della Cinquecento", i fans del cinquino di Montegiorgio.

Decidiamo così di partire da Uliveto Terme (PI) e da Lucca alla volta della splendida località delle Marche.

Sabato 20 settembre di mattina presto c'è poco traffico sulla A1 in direzione sud; decidiamo di allungare la marcia per uscire quanto prima dall'autostrada puntando su Perugia. Passando da Assisi, Spello e Foligno, in un batter d'occhio affrontiamo il Passo di Colfiorito. All'ora di pranzo siamo quasi a destinazione ed ospiti di Andreina con Bruno, Paolo Baldi e signora. La sera Franco ci invita al ristorante e già si pregusta il raduno dell'indomani.

È già notte fonda quando si fermano

i motori e si va a dormire.

Domenica mattina, gli occhi guardano verso l'alto per scongiurare che le nubi si fermino sopra di noi; c'è paura della pioggia, il cielo è nero.

In Piazza Matteotti c'è mezza Montegiorgio che aspetta i cinquecentisti; lungo le strade un cordone di folla applaude e legge le targhe... «Guarda ci stanno anche da fuori le Marche... anche da Potenza» esclama un signore anziano dopo aver letto la sigla del mio cinquino targato PT (che sta per Pistoia)...

Nella piazza c'è un grande palco da dove Franco saluta quelli da più lontano e i... più più più.

Verso le 10,30 si parte alla volta del campo sportivo dove c'è la prova di abilità e dove i motori delle piccole 500 rombano come Ferrari! I piloti sono frementi come i cavalli da corsa prima del via. L'ultimo equipaggio termina la prova e subito le macchine sono in fila pronte per andare all'aperitivo; e meno male che non erano previsti gli esami con il palloncino! Dopo un breve tragitto, eccoci parcheggiare davanti all'ottimo Ristorante sulla collina, a pochi chilometri da Montegiorgio. Fra abbracci e strette di mano ognuno prende posto, magari vicino ad amici che non vedeva da tempo.

Grande attenzione in sala per l'elezione della Miss del 10° Raduno di Montegiorgio. Fra cinque concorrenti viene scelta la numero 5: con grande commozione la neo-miss si nasconde dietro il tavolo carico di

trofei. Premi super e targhe per tutti mentre arrivano i camerieri con un dolce favoloso anche solo a guardarsi. L'amico Franco non ha dormito con il pensiero che tutto filasse dritto e confessa che il più bel regalo per lui è la nostra partecipazione. Franco è una persona molto modesta e non si rende conto quanto amore e premure ci riserva. Partire dalla Toscana o dalla Campania (Antonio Conte ed Elpidio Marroccella) o da Roma (Paolo Baldi e signora), è segno che qualcosa ti stimola ed in qualche modo ti obbliga ad affrontare il lungo viaggio. La fine del Raduno coincide con i saluti un po' tristi. *Arrivederci! Ciao al prossimo Raduno! Dove ci potremo trovare?* sono le frasi che ci scambiamo mentre saliamo in macchina e sistemiamo i volantini che abbiamo trovato sul tergicristallo.

Il rientro è alquanto mesto ed allora accendiamo il baracchino per tenerci in contatto mentre Tuono Blu e Penelope rombano per traghettarci di nuovo alle nostre sedi di Uliveto Terme e Lucca. Giusto il tempo di riempire i serbatoi e poi via alla volta delle nostre famiglie. A casa ci aspettano e sono tutti curiosi delle notizie che portiamo e dei regali che abbiamo con noi.

Franco, sei stato grande anche questa volta e speriamo che ce ne sia un'altra. Grazie da parte di noi "ospiti" ad Andreina, Bruno, Remo, Mario, Massimiliano, Mirko, Roberto, Feliciano, Marzia (e mi scuso con chi non ho citato!).



## Errata corrige

Su indicazione di Ivaldo Bernardini, segnaliamo che a pag. 30 del n° 1/09 nell'articolo sul raduno di Dugliolo (BO) è stata per errore "replicata" una foto di pag. 31. Riportiamo qui la foto corretta (anzi, due!) e il testo di riferimento: *La giornata è stata ricca di eventi, il più eclatante ha visto come protagonista la coordinatrice del raduno Stefania Barattollo, che dopo aver presenziato alle varie tappe con un brindisi ci ha salutato per recarsi nel vicino ospedale per dare alla luce una bambina. A mamma e figlia vanno le felicitazioni del Coordinamento di Bologna e di tutti i partecipanti al raduno.*





# SHOW DES 500 À MENTON

Iniziativa  
dell'Automobil Club  
di Menton  
Sez. Fiat 500 Storiche

>Ivana **Mantero**

Che bel viaggio da Genova sulla via Aurelia con la nostra cinquecentina per



**In alto, l'Esplanade Francis-Palmero di Menton, luogo dell'incontro, con un po' di 500 in mostra. Sotto, da sinistra: un'occhiata al retrovisore salendo verso il Col de la Madone; Domenico Citroni (presidente della sezione Fiat 500 dell'Automobil Club di Menton), il sindaco di Sainte-Agnès Albert Filippi con Ivana Mantero e Ugo Giacobbe; Menton: Ugo e Ivana con Domenico Romano, Pierre Colombi (venuto da Nizza) e altri amici cinquecentisti.**

il "1er Show des 500 a Menton" in Francia! Alle 8,30 di domenica 28 settembre 2008 ci siamo incontrati con altri amici italiani e francesi in una località vicina alla meta e con una decina di vetture siamo arrivati al punto di ritrovo, l'Esplanade Francis-Palmero a Menton, dove ci siamo allineati tra decine di "mitiche" provenienti da varie località della Costa Azzurra e dell'Italia. Tra le persone incuriosite ed attratte dai diversi modelli, classici o "trasformati", e dai bellissimi colori, originali o "creati", di questa "pot a yaourt" (vasetto di yogurt, come i francesi chiamano affettuosamente la Fiat 500), molte ci hanno detto che in passa-

to ne avevano posseduto una, rammaricandosi ora di non averla più! Tutti si complimentavano per le auto e per la bella iniziativa, che è stata una gradita novità per la cittadina ed i suoi abitanti. Il nostro vulcanico Domenico Romano, con il socio Yves Barbacini (che ha filmato senza posa tutta la manifestazione!), roteava tra le auto per scambiare due parole con ogni conducente e galvanizzando l'atmosfera.

Il numero finale delle 500 iscritte ha superato la settantina, con grande soddisfazione degli organizzatori che ne attendevano non più di sessanta e che stanno già pensando di ampliare gli spazi per fare qualche cosa "in grande" per il prossimo anno. Come da programma, alle 11 siamo partiti per un bel giro panoramico. Passando per La Turbie, siamo saliti al Col de la Madone (927 mt di altitudine): da qui, dopo

una breve sosta per godere di una vista mozzafiato abbracciando in un solo colpo i monti e il mare, abbiamo proseguito per il delizioso paesino di Sainte-Agnès (che con i suoi oltre 800 metri di altitudine ha titolo di comune più alto d'Europa da cui si vede il mare) dove per le 13 eravamo attesi al ristorante "Le Saint Yves". Dopo un ottimo pranzo, verso le 16 il sindaco di Sainte-Agnès Albert Filippi, il presidente dell'Automobil Club di Menton Didier Meffre ed il presidente della sezione Fiat 500 dell'Automobil Club di Menton Domenico Citroni hanno consegnato a tutti i partecipanti una coppa ricordo della bella manifestazione. Dopo l'ultimo giro tra i cinquini abbiamo salutato tutti gli amici, siamo risaliti sul nostro "bolide" ed abbiamo preso la via del ritorno contenti per la bella giornata trascorsa in amicizia italo-francese.





# 2° MEETING AURONZO

## Tre Cime di Lavaredo 2008

>Maurizio Gherardi

Come membro dell'organizzazione del 2° Meeting di Auronzo, con grande soddisfazione sono a testimoniare la splendida riuscita dell'incontro. Le iscrizioni sono iniziate sabato 11 ottobre 2008 presso il Bar "Dei Due" gestito da Fabio e Alfredo, instancabili promotori del meeting. 80 gli equipaggi registrati, una quota veramente ragguardevole.

La serata è stata rallegrata da musica dal vivo anni '60, in sintonia con il periodo della nascita della 500 e del suo massimo splendore.

A notte inoltrata tutti a dormire per essere pronti per il giorno dopo per la grande kermesse.

Domenica alle 7, la preparazione degli stand "di conforto" per i partecipanti; dalle 8 gli equipaggi hanno cominciato ad arrivare, baciati da uno splendido sole preannunciante una meravigliosa giornata (come in effetti è stata). Nella terrazza belvedere di Auronzo sono state posizionate splendide vetture e furgoni d'epoca dei Vigili del Fuoco, della Polizia e dei Carabinieri; risplendeva nel suo piccolo (si fa per dire) una stupenda giardiniera furgonata dei pompieri perfettamente funzionante e completa di attrezzature per gli eventuali



Per le immagini si ringraziano: Foto Capri Auronzo, Doctorbao, Ivan Calzavara.

pronti interventi. Nel corso della mattinata abbiamo raggiunto il numero di 171 equipaggi con auto tutte meravigliose, tirate a lucido; rappresentate tutte le varianti: dalla serie N alla R, comprese le preparazioni, i modelli particolari e altro ancora. Il tutto ripreso dall'elicottero dei carabinieri che volteggiando sopra di noi ha immortalato le due piazze gremitte di gente e di auto multicolori.

L'organizzazione non avrebbe mai immaginato un'affluenza di tale entità, con equipaggi provenienti da tutto il nord Italia.

Nell'attesa di completare le iscrizioni, i partecipanti hanno avuto la possibilità di leggere il materiale informa-

tivo distribuito, degustare specialità del luogo presso gli stand, fare il tour del paese sul trenino predisposto per l'occasione, oltre che godere del panorama unico ed indescrivibile.

In tarda mattinata sono state omaggiate le autorità presenti, il comandante provinciale dell'Arma dei Carabinieri, la Polizia di Stato, i Pompieri Regione Lombardia, gli amministratori comunali e provinciali. Non poteva mancare il presidente fondatore del Fiat 500 Club Italia Domenico Romano, che ha iniziato i festeggiamenti - destinati a proseguire per tutto il 2009 - per i 25 anni del sodalizio.

Continua a pagina 29





Segue da pagina 28

Alle 12,30 dopo le riprese della RAI, partenza per la passerella lungo la strada del paese più lungo d'Italia con ali di folla giubilante al passaggio dei 171 giocattoli rombanti. Tutta Auronzo era in festa.

Dopo di che, tutti a pranzo per un meritato riposo godendo delle prelibatezze del luogo. Alle 15, incontro presso il lago di Auronzo per un ultimo drink per poi incolonnarsi per la partenza verso il lago di Misurina, dove ad attenderci c'erano i bambini dell'ospedale pediatrico Pio XII. Al lago i partecipanti sono stati accolti con decine di torte artigianali per tutti i gusti; nel corso della sosta sono state effettuate le premiazioni ed è stata sorteggiata la lotteria i cui proventi (tramite lo stilista viaggiatore Alviero Martini) saranno devoluti ai bambini dell'India.

A 2.000 metri l'aria era frizzante ed il panorama a dir poco stupendo, con scorci davvero unici. Nel tardo pomeriggio pronti per la partenza per l'ultimo "strappo" della giornata, il più impegnativo: salire alle Tre Cime di Lavaredo (3.000 m) con pendenze da capogiro. Non senza qualche difficoltà si è arrivati come sospesi tra cielo e terra. Ad attenderci cioccolata calda per tutti e, in attesa che le nostre piccole 4 ruote si riposassero, abbiamo goduto della spettacolare vista. Peccato che la giornata non fosse all'inizio! Come sempre capita con le cose belle, si è arrivati fatalmente al commiato finale, ma con l'intenzione manifestata da tutti i partecipanti di rivedersi il prossimo anno.



# È NATA UN'IDEA...

## ...all'Ikea, che ha scelto la 500 come testimonial

>Maurizio Candini

La multinazionale svedese dell'arredamento ha scelto la Fiat 500 per distribuire il proprio catalogo 2009 nelle principali piazze di Bologna, Imola, Carpi, Sassuolo, Modena e Ferrara.

Le rosse 500 (presenti anche nella campagna pubblicitaria per sottolineare la possibilità di trasportare facilmente i mobili a casa), hanno fatto sicuramente bella mostra negli stand predisposti in settembre da Livia Caruso di IKEA Bologna. Altro mezzo scelto, le due ruote: "Il catalogo arriva in bicicletta!!!" - il catalogo è stato infatti diffuso nelle città anche attraverso ragazzi dotati di apposita bicicletta.

Nei quattro giorni di esposizione le Fiat 500 di colore rosso, dotate dell'introvabile portapacchi d'epoca, hanno suscitato interesse e curiosità nel pubblico decretando il successo della manifestazione.

Nelle foto possiamo notare la lucezza della vettura in mostra nella Piazza Rossini di Bologna, ammirata anche da Livia Caruso.

Le auto esposte per l'occasione sono state gentilmente prestate dai soci dei Coordinamenti di Bologna, Modena e Ferrara del Fiat 500 Club Italia.

L'iniziativa ha fatto piacere ai cinquecentisti, ha avuto il successo pubblicitario atteso e meritato, perciò in una prossima analoga circostanza il Club sarà di nuovo disponibile con l'impiego di auto elaborate in esemplari unici, con mezzi di altri colori o con la serie dei vari modelli prodotti dal '57 al '75.





# 4° MEMORIAL G. IANNARILLI



## In 214 a Colfelice

>Gaetano Attilio **Serrecchia**

Strepitoso successo di partecipanti al "3 raduno Fiat 500 e non solo - 4° Memorial Giovanni Iannarilli" tenutosi domenica 12 ottobre 2008 ed organizzato come ogni anno dal sottoscritto, fiduciario del Coordinamento di Frosinone del Fiat 500 Club Italia.

Gli intervenuti sono stati all'incirca 400 con 214 auto iscritte e si sono radunati di prima mattina a Colfelice. Dopo aver svolto le formalità di rito relative all'iscrizione e ricevuta la sacca, il porta-numero ed un bellissimo trofeo a ricordo della manifestazione, alle ore 11, dopo la benedizione del parroco ed il saluto dell'amministrazione comunale, il serpentone di auto si snodava nei Comuni di Arce, Fontana Liri ed Arpino, sino a raggiungere Isola del Liri. Qui, con la splendida cornice della cascata sull'omonimo fiume, si è consumato l'aperitivo. Ricordo inoltre che durante il tragitto a tutti i partecipanti sono stati offerti un ombrello ed una rosa.

I partecipanti si dirigevano quindi alla volta del Kartodromo Valle del Liri di Arce, dove come sempre si sono svolti spettacolari giri di pista ed una dimostrazione di Fiat 500 da competizione. Alle ore 14 circa

gli equipaggi hanno consumato il pranzo presso la struttura Fini all'interno del Kartodromo. Si segnala la partecipazione di molti club e di vari nostri fiduciari: Marcello Scatola da Napoli, Aldo Crivellaro da Latina, Agostino De Martino da Cassino. Con piacere abbiamo premiato i seguenti partecipanti: il conducente più giovane Demetrio Colafrancesco (del 1990); il conducente più anziano Nino Salvucci (del 1932); la 500 più vecchia (marzo 1964) di Gianluca Rossi; il gruppo più numeroso (18 equipaggi) giunto da Fondi; l'auto d'epoca più vecchia (una Topolino B del 1948) condotta da Rodolfo Macari; il mezzo con proprietario unico (il sidecar di Umberto Martini); il partecipante venuto da più lontano Francesco Bonifacio di Amalfi.

L'auto d'epoca 2008 è stata eletta, a grande maggioranza dagli stessi partecipanti, la 500 Giardiniera di Vittorio Guerra. Il prosciutto, ambito primo premio della lotteria, è andato a Porzio Catone Monte. Grande la soddisfazione del sottoscritto, che ringrazia pubblicamente tutti gli intervenuti, gli sponsor, le autorità e le forze dell'ordine presenti, la famiglia di Giovanni Iannarilli e tutti i suoi collaboratori. Forte del successo di questa edizione, dopo qualche giorno di riposo, mi prodigherò nell'organizzare quella del 2009, che si terrà come sempre la prima domenica di ottobre

**Nelle foto qui sopra: il kartodromo Valle del Liri di Arce (FR); da destra: Marcello Scatola (fiduciario di Napoli-Campi Flegrei), Aldo Crivellaro (fiduciario di Latina), lo sponsor Massimo De Santis e Gaetano Attilio Serrecchia posano davanti alle buonissime torte; Bernardo Tersigni con le figlie Clarissa e Noemi e Alessandra De Santis. In alto a destra, Fiat 500 Giardiniera di Vittorio Guerra (eletta Auto d'Epoca 2008).**



# IL CINQUINO A PORTOFINO

## Le nostre in Piazzetta!

>Stefania **Ponzone**

“Lui” è uno dei luoghi più rinomati della Liguria; “Lei” è la più amata vettura che sia mai stata prodotta. E il 18 ottobre 2008 si sono incontrati per una circostanza davvero speciale. Di chi stiamo parlando? Di Portofino e della Fiat 500!

In una giornata dal clima quasi estivo che ha messo in risalto la bellezza

monte e dalla Toscana – dopo essersi date appuntamento nel parcheggio di Paraggi, a metà mattina sono state collocate nella mitica Piazzetta (Piazza Martiri dell'Olivetta), suscitando subito la curiosità dei turisti, molti dei quali stranieri. Dopo la consegna della ricchissima *welcome bag* e un aperitivo con l'ottima focaccia locale, gli equipaggi hanno potuto visitare gli angoli più significativi del borgo (Chiesa di S. Giorgio, Chiesa di Divo Martino, Castello Brown, Spiaggia dell'Olivetta, Faro...) prima di con-



il consigliere Alessandro Scarpa, il conservatore del Museo Multimediale della 500 Ugo Giacobbe con il suo vice Carlo Giuliani (anche fiduciario di Savona), i fiduciari Alberto Tornatore (Imperia), Lorenzo Achilli (Piacenza), Roberto Righetti (Follonica), il già citato Rigolli con gli altri due coordinatori genovesi Adriano Bonavita e Tito Tripodi, i probiviri Giuseppe Cabona, Mario Ferrando e Mauro Paire (anche fiduciario di Saluzzo).

Si ringraziano il Comune, la Polizia Municipale, i Carabinieri e la Capitaneria di Porto per le autorizzazioni e la collaborazione.



della perla del Tigullio, si è tenuto il primo incontro statico “Il Cinquino a Portofino”, da un'idea del socio Fabrizio Riso e con l'organizzazione del fiduciario di Genova Ponente Luigi Rigolli in collaborazione con l'Amministrazione Comunale.

La particolare *location* ha suscitato subito l'interesse dei cinquecentisti, anche se – proprio per la conformazione del borgo – si è subito optato per il numero chiuso e con una soglia piuttosto bassa (una cinquantina di auto): i posti sono andati subito “a ruba”, senza dare il tempo di pubblicizzare l'evento attraverso i consueti canali del Club.

Le 500 – provenienti soprattutto dalle altre zone della Liguria, dal Pie-

sumare il pranzo presso il Ristorante Strainer.

Dopo mangiato, ancora quattro passi approfittando del tiepido sole prima del congedo, consapevoli di aver goduto di un grande privilegio: se è vero che Portofino ha ospitato altri meeting a due e quattro ruote, è insolito che ai mezzi sia stato concesso di rimanere così a lungo.

Concessione che è certo segno del prestigio del Fiat 500 Club Italia e dell'innata simpatia della mitica bicilindrica.

All'incontro statico “Il Cinquino a Portofino” hanno preso parte il fondatore Domenico Romano, la presidente Silvia Depaoli, il segretario e fiduciario di Grosseto Danilo Cosci,



**A sinistra foto di gruppo; in alto a destra, Mario Ferrando fa “conquiste” tra le turiste straniere, qui sopra Domenico Romano e Gino Rigolli spiegano i dettagli del raduno ad un personaggio noto alle cronache: Maurizio Raggio.**









12 ottobre 2008 - 2° Meeting Auronzo di Cadore - Tre Cime di Lavaredo - Foto Capri Auronzo di Cadore





# BONONIA DOCET

## Un'originale cronaca del raduno 500&Ducati di Budrio

>Raul **Tentolini**

Bologna, la dotta per antonomasia, insegna a tutto campo, motori compresi. Ducati e Fiat 500 storiche: "l'incontro di due miti". Appunto.

Appena avuta notizia di questo appuntamento a Budrio (BO) per il 19 ottobre 2008, mi sono iscritto coinvolgendo un mio fedele e paziente amico che è stato per trent'anni capo officina della Concessionaria Fiat di Casalmaggiore (Cremona). Il personaggio che mi accompagna mette in riga con un'occhiata la mia F del 1966 color Bugatti (blu medio 453 Fiat fortemente enfatizzato). Vainer Cagnoli è il suo nome ed ha un orecchio motoristico straordinario; il cacciavite si anima come la bacchetta di un direttore d'orchestra. Il Toscanini dei cilindri tende alla perfezione e la musica del motore deve esprimersi al meglio, deve girare rotondo e pronto. Siano essi trattori, mastodontici carri armati, possenti Caterpillar, saettanti Ferrari, aerei ultraleggeri o altre diavolerie meccaniche non fa differenza: debbono ubbidire come soldatini. "Chi trova un amico trova un tesoro" recita un noto adagio. Ho la fortuna di averne due: la 500 e Vainer; chi mi può fermare? Una pattuglia della Polizia Stradale che vigila i rientri dei giovani del sabato sera. Sono le 6,30 del mattino. La 500, dotata di radio Autovox

del 1964 (dono di Vainer), incuriosisce non solo i piloti delle Freccie Tricolori che il 18 settembre 2008 a Villanova d'Albenga hanno avuto la fortuna di accostarvisi e di stringere la mano a Cagnoli. I due componenti della pattuglia su "pantera" (così si chiamavano le Alfa della Polizia un tempo) non chiedono documenti, bensì notizie della vettura e della nostra destinazione. Ci congedano con una raccomandazione: "Andate piano, ragazzi!" che, riferita ad una 500 del 1966 e a due giovanotti anteguerra (leggi settantenni), suona larvatamente ironica. Ripartiamo dolcemente per tranquillizzare i nostri vigilanti stradali. Sul filo degli 80 chilometri orari beviamo (meglio centelliniamo) l'autostrada del Sole da Parma a Bologna ed eccoci a Budrio, simpatica cittadina con vie munite di portici, edifici gradevoli ornati in cotto, una bella ed accogliente piazza ove campeggia lo striscione del Fiat 500 Club Italia, i musei vivaci, interessanti ed originali.

Una guida turistica c'intrattiene sulla storia locale, un'altra ci introduce ai misteri ed alle melodie delle ocarine, poi un'ulteriore guida ci riporta emotivamente all'infanzia con i burattini, le marionette, i pupi, i teatrini e le storie popolari. Si parte per un breve percorso attraverso strade tranquille e campi ordinati per le semine autunnali. Il servizio d'ordine è impeccabile, il rombo delle numerose moto Ducati e il sommesso borbottio delle 500, salvo le baritonali Abarth e le Giannini, si fonde amabilmente. Un cordiale aperitivo accompagnato da pregiatissimi, stuzzicanti assaggi della fantasia alimentare bolognese, sono

Continua a pagina 35

"Chi trova un amico trova un tesoro"  
recita un noto adagio. Ho la fortuna  
di averne due: la 500 e Vainer;  
chi mi può fermare?



Segue da pagina 34

...balza fuori e presento il libretto blu "Diario di Viaggio" (inventato felicemente dal Conservatore del Museo della 500, Ugo Giacobbe)...

offerti da una rinomata pizzeria. Quindi si rientra alla base, ossia alla Società Bocciofila di Budrio in pieno tripudio (circa 250 partecipanti da sistemare a tavola). Dove staremo? Nel bocciodromo, opportunamente allestito ed imbandito da una squadra encomiabile. Non fo per dire, ma uno del gruppo operativo si chiama Raul e gli stringo la mano due volte. Il menu è tipicamente locale: tagliatelle alla bolognese, ovviamente, carni e salamele alla griglia, contorni di stagione, vino generoso e digestivi (con prudenza). Intermezzo musicale di sette ocarine classiche con accompagnamento di chitarra e mandolino, ascoltato in religioso, educatissimo silenzio, proposto da un complesso che andrà in Giappone per due mesi. I figli del sol levante apprezzano molto questo singolare strumento e le donne vi si dedicano con dolcezza particolare.

A questo punto serpeggia qualche battutaccia: siamo o non siamo a Bologna la grassa? Viva la libera e gioiosa goliardia di buona memoria. I vari Fiduciari presenti vengono nominati ed invitati al palco per la consegna di un grazioso ricordo. Vengono estratti numerosissimi premi, vengono distribuite eleganti confezioni di "patate allo iodio con l'accento sul gusto", vanto della migliore agricoltura budriense. Non è mancato il saluto del signor sindaco di Budrio con fascia tricolore, ma soprattutto va rimarcata la puntuale organizzazione del Coordinamento di Bologna. Il fiduciario Maurizio Candini con Paola e il vicepresidente nazionale Stelio Yannoulis con Marinella si prodigano ammirevolmente, sempre attenti a tutti con signorile semplicità. In qualche caso disperato, Maurizio interviene con ruvida naturalezza, condita da bonaria cordialità: "Svegliati, Tentolini" mi sento apostrofare per un biglietto che non trovo nella busta d'iscrizione. Ed allora "...vendetta, sì tremenda vendetta...": il Ri-

goletto mantovano che è in me balza fuori e presento il libretto blu "Diario di Viaggio" (inventato felicemente dal Conservatore del Museo della 500, Ugo Giacobbe) per il timbro a convalida della mia partecipazione, sicuro che non lo abbia con sé. Invece, porca miseria, ecco il timbro con inchiostro rosso come a dire: "Vuoi anche il mio sangue? Eccolo!"; "Grazie, Maurizio, sei inarrivabile". Ritiro un bel portanumero curatissimo, stampigliato a mano, adesivi applicati con precisione. Sta bene e sono orgoglioso del mio "48" sul paraurti anteriore. Viene consegnato un pratico, non troppo ingombrante ombrello, dalla piacevole impugnatura e poi una ricca sacca con prodotti locali di qualità.

Immagino il lavoro organizzativo per dare così tanto a tanti in cambio di un obolo simbolico. Tutta la mia ammirata e grata considerazione per la magnifica giornata anche dal punto di vista meteo. Incantevole.

Vogliamo trovare un neo? Una qualche mancanza? Non c'è. Cosa si può dire ad un Coordinamento come quello bolognese che ha promosso ben ventiquattro manifestazioni nel 2008 e che chiuderà con la venticinquesima, domenica 21 dicembre, per la "Festa degli auguri"? Se permettete ripeto, pari, pari, le parole di Giovannino Guareschi: "Uno adesso dice: fratello, perché mi racconti queste storie? Perché sì, rispondo io. Perché bisogna rendersi conto che, in quella fettaccia di terra tra il fiume e il monte, possono succedere cose che da altre parti non succedono."

**Nelle foto, momenti, luoghi e "facce" del raduno (riconosciamo, tra gli altri, Stelio Yannoulis e Maurizio Candini); qui accanto, il socio budriese Massimiliano Lovattini, al quale dobbiamo anche la prima immagine della pagina precedente: è la piazza vista dalla finestra... di casa sua!**





# PIÙ DI 300 A SALUZZO



## Un mare di macchine in Piazza XX Settembre

>Stefania **Ponzone**

Una splendida giornata di sole ha caratterizzato l'edizione 2008 del "Raduno del Marchesato", organizzato il 26 ottobre dal Coordinamento di Saluzzo del Fiat 500 Club Italia. Battuti sia il record del 2007 (265 vetture) sia le previsioni della vigilia: i partecipan-

ti sono stati ben 302, che hanno affollato Piazza XX Settembre. Come accade abitualmente in questo genere di manifestazioni, le molte "variazioni sul tema" 500 – ma anche 600, Topolino, Bianchine... – hanno suscitato curiosità e simpatia: vetture originali fino all'ultimo bullone si sono affiancate a quelle rielaborate nell'estetica e nella meccanica, in un trionfo di colori, accessori, decori. Dopo l'esibizione degli sbandieratori e dei musicisti del Borgo S. Martino, i saluti di rito dell'organizzazione e delle autorità locali, con un po' di ritardo sulla tabella di marcia – per consentire a tutti

le operazioni di iscrizione e lo scatto della foto ricordo – il lungo serpente di auto si è trasferito al Bar Isola dello Sport presso gli impianti sportivi di Manta di Saluzzo per l'aperitivo. Il pranzo è stato invece consumato sotto il Palatenda nel cortile dell'ex Caserma Musso a Saluzzo.

Verso la fine del pranzo, si sono svolte le premiazioni e la lotteria. Tra i riconoscimenti assegnati, quello per i partecipanti provenienti da più lontano ai 4 equipaggi di Varese, quelli per le 500 più vecchie (una Topolino

**Continua a pagina 37**



QUATTROPICCOLERUOTE

**In alto, parte della piazza  
gremita di auto;  
qui ai lati,  
l'accesso all'area  
del raduno e il mitico  
Paolo Tarable "dirige"  
il traffico.  
Nella pagina successiva,  
un momento  
dell'esibizione  
degli sbandieratori  
e il palco.**





Segue da pagina 36



del 1949 e una N del 1959) rispettivamente ad Ivano Rossi da Carmagnola e a Francesco Impastato di Cuneo, quello per la 600 più vecchia (una carrozzata Vignale del 1956) a Luigi Beltramone di Brondello. Il guidatore più anziano è risultato essere Simone Vaira (classe 1924!), mentre i più giovani Giacomo Torre e Giulia Fossa. La targa in memoria di Domenico Paire è stata consegnata ad Enrico Maurino. Premi speciali al gruppo proveniente da Como e in particolare a Mattia Redaelli con la sua 500 dotata di impianto a gas e alla 500 Limousine di Giovanni Battista Abrate di Bra:

quest'ultima è stata giudicata l'auto più particolare dall'Associazione Sportiva Gabriella Vivalda Onlus (al sostegno della quale è andato parte del ricavato del raduno). Un plauso va all'impegno del fiduciario Mauro Paire, coadiuvato dall'inseparabile Piera Manera e da tutto lo staff; a fungere da speaker è stato il simpatico Aldo Bruno dell'Agenzia Viaggi Polaris, che ha ricordato l'appuntamento di fine maggio con il "Tour Costa Smeralda in 500" ed ha anticipato che la prossima edizione del

Raduno del Marchesato (la decima) sarà ancora più memorabile: un intero weekend, con la possibilità per chi viene da più lontano di visitare le bellezze della zona. Il tutto grazie anche all'interessamento delle Amministrazioni Comunale e Provinciale, nonché alla volontà del Direttivo del Fiat 500 Club Italia - di cui era presente il presidente fondatore Domenico Romano accompagnato da una rappresentanza dello Staff di Segreteria - di fare di Saluzzo una delle manifestazioni del venticinquennale del sodalizio.

### 300 Fiat 500

Sensazionale, un raduno di trecento Fiat 500 nel centro di Bologna in 2 metri quadrati! Come possibile? Grazie ai modellini messi a disposizione dal Coordinamento di Bologna! Nel mese di ottobre 2008 l'antica casa dolciaria bolognese Majani (fondata nel 1796) ha messo in mostra i cioccolatini della Fiat 500, per la gioia dei bambini e dei consumatori del prelibato cioccolato. Il successo del prestigioso cioccolatino Fiat (nato nel 1911), riconosciuto nel tempo dai personaggi di cultura nell'ambiente della "dotta Bologna", è stato rimarcato in questa occasione con il connubio fra il cioccolatino Cinquino ed i modellini della 500, esaltando qualità e tradizione.



Maurizio Candini





# FERRANDO, OVVERO MISTER SIMPATIA

Uno dei probiviri del nostro club racconta la sua vita dedicata all'associazionismo



>Romano **Strizioli**

Lo scrosciante applauso che ha salutato, al termine del pranzo degli auguri natalizi del Fiat 500 Club Italia, la premiazione di Mario Ferrando la dice lunga e meglio di qualsiasi discorso. Il nostro dirigente potrebbe essere ribattezzato "mister simpatia" per la popolarità e l'affetto con il quale viene salutato e riconosciuto dai cinquecentisti. Ma siccome le cose non avvengono per caso, raccontiamo, in breve, la biografia di questo uomo che è vissuto per la passione dei motori ma soprattutto per la disponibilità e l'amabilità con la quale cura e vive l'associazionismo.

"Zeneize" schietto (Ferrando è nato nel 1925 a Campomorone, in provincia di Genova), sin da ragazzo ha manifestato una grande attrazione per tutto quello che era sportivo: dalla pesca nei fiumi alla caccia, dalla bici da corsa ai pattini a rotelle, sino ad approdare all'associazionismo motoristico nel 1954 quando fonda e dirige il combattivo e creativo Motoclub Fegino, in quel di Genova Rivarolo. «Abbiamo sin da subito partecipato a gare nazionali

ed internazionali. Col nostro campione Casati abbiamo portato alla vittoria stupende MV Agusta e Gilera», dice Ferrando che parla volentieri sia per comunicare, sia per stabilire un flusso di amicizia e simpatia col suo interlocutore.

Dice il clubman: «Nel 1957 ci fu per noi del Motoclub Fegino un momento di notorietà, quando siamo riusciti in un'impresa mai più eguagliata: quella di scalare con moto normali, sull'Appennino ligure, la vetta dell'Antola (1.597 m), alle spalle di Genova. Avevamo MV Agusta, Nec 350, Moto Guzzi e Gilera. Eravamo in 9 moto e 18 persone, 9 conducenti e 9 passeggeri. Pensi che in certi passaggi abbiamo dovuto tirare su con le funi le motociclette. Su questa impresa abbiamo girato un documentario che è divenuto storico. Col tempo anche altri hanno cercato di imitarci, ma inutilmente...».

Intanto, nel 1962, dal matrimonio con Giovanna Mazzei, nasce Marco. «Per trasportare di tutta fretta in ospedale mia moglie che aveva le doglie, a bordo della mia 500 Topolino, ho dovuto compiere una avventurosa corsa verso l'ospedale di Recco. È stata roba di secondi... altrimenti Marco sarebbe nato su di una 500...».

E sarà lo stesso figlio, allora militare a Bari (correva l'anno 1984), che convince il padre a prendere parte al primo raduno di Garlanda, raggiungendo dalla Puglia la Liguria in aereo.

«Da allora non ne ho mancato uno, di raduni. Ho visto di anno in anno crescere la manifestazione, venire alla luce il Fiat 500 Club Italia. Per aiutare, e Domenico Romano se lo ricorda bene, portavo da Genova l'amico Silvano Parodi, che, esperto di statuti, suggerì i primi passi burocratici al nostro club...».

Nella lucida memoria di Mario ci sono tanti episodi singolari. Come quando per far esaminare il gruppo sanguigno di un motociclista gravemente ferito percorse in emergenza, sempre con la mitica macchina progettata da Giacosa, la distanza da Bolzaneto al-



**Marco e Mario Ferrando posano nello studio ricco di cimeli.**

l'ospedale di San Martino, riuscendo a far fermare anche il treno per avere la precedenza assoluta.

Ferrando ha anche ricoperto, per un periodo, la carica di vicepresidente, sotto la presidenza del dottor De Capitani. È stato insignito nel 1962 a Torino del titolo di "gentiluomo della strada".

«Il nostro Club è la cosa più bella che ci sia e non so se ciò è dovuto più alla 500 o alla qualità delle persone che vi si conoscono. I nostri raduni, specialmente quelli conviviali, mi mettono in allegria. Si sta bene con gli amici soci, c'è uno spirito di pace e di amicizia. Mi auguro che in futuro i giovani sappiano mantenere l'atmosfera attuale...».

«Suggerimento al Club? No, non ne ho. Tutto è organizzato talmente bene ed in modo efficiente che non ci sono critiche o suggerimenti... No, uno c'è: quando al raduno si va a mangiare per evitare le doppie code dovrebbero prendere e portare le ordinazioni ai tavoli... Da ciò si può capire che siamo quasi vicino alla perfezione...».

E il giornalino? «Be', lo chiamerei giornale, con quel po' po' di pagine, di servizi, di foto. Sostengo che di più non si potrebbe fare e lo dico io che conservo ancora i primi numeri dei tempi eroici».

Suggerimento al Club? No, non ne ho. Tutto è organizzato talmente bene...



# L'UOMO CHE TRASFORMÒ I CINGOLI IN ALI

**Tentolini: "Il nostro club è cresciuto bene. SÌ ai corsi di formazione per i fiduciari"**

>Romano **Strizioli**

Un gentleman. Nel modo di fare, di esprimersi, nel suo umorismo ed understatement, nella sua finezza e precisione e leggerezza di eloquio. Parliamo di Raul Tentolini, compo-



**Raul Tentolini con l'amico Vainer Cagnoli durante l'incontro con le Freccie Tricolori (settembre 2008).**

nente del Comitato dei Probi viri del nostro club, che presentiamo usando un curriculum da lui inviati. Eccolo.

**Tentolini pilota.** Già il titolo del mio breve curriculum aviatorio fa il verso ad un noto film degli anni '30 "Luciano Serra pilota" con Amedeo Nazzari. Mi pare giusto perché la mia data di nascita si registra (ahimé) nel 1935 e quindi sono coevo di Cinecittà, del Festival cinematografico di Venezia, del progetto dell'ing. Dante Giacosa relativo alla Fiat "Topolino"; insomma il volo e la Fiat 500 non potevano

manicare tra i miei interessi maggiori. Ho compiuto gli studi primari a Casalmaggiore. Una grave malattia di mio padre mi costrinse ad interrompere gli studi per occuparmi, come figlio unico, di una società metalmeccanica. Ho condotto l'azienda per quarant'anni, salvo la parentesi per assolvere il servizio militare presso il 132° Reggimento Carri della Divisione Ariete in Aviano (allora provincia di Udine). La vicinanza della base aerea mise le ali ai miei cingoli e, dopo qualche tempo, con il trepido consenso della mia giovane moglie, conseguì il brevetto di volo civile all'Aero Club di Parma.

Ho volato per ventuno anni, senza far danni. Indubbiamente ho avuto fortuna, ma anche un'ottima formazione ricevuta da formidabili istruttori. Ho mantenuto un costante, serio allenamento, volando con prudenza responsabile, accompagnata a molto rispetto per il mezzo aereo. Quasi come al volante (stavo per dire ai comandi) della mia Fiat 500.

Ho conseguito i seguenti titoli aeronautici: Brevetto di pilota civile di 2° Grado (Turismo internazionale); Brevetto di Radiotelefonista; Brevetto di volo a vela; Licenza sportiva di volo a motore; Licenza sportiva classe "C" di volo a vela; Licenza di Commissario sportivo dell'Aero Club d'Italia per il volo a motore; Abilitato a condurre 21 tipi di aeromobili di cui uno acrobatico (CAP 10), Abilitazione al motoalante, Abilitazione alle avio-superfici; Abilitazione al lancio di paracadutisti; IFFR PILOT (International Fellowship of Flyng Rotarians) di cui sono stato presidente nazionale, per

*l'Italia, nel biennio 1977-1978.*

Tentolini entra in contatto col nostro Club nel 1988, partecipando ad un raduno di Garlenda, e sottoscrive la tessera numero 37, di cui va particolarmente fiero. Nel 2000, quando va in pensione, può finalmente dedicarsi maggiormente al nostro sodalizio, divenendo un componente del Comitato dei Probi viri. Ma seguiamo il suo simpatico racconto.

Ho incontrato molti personaggi illustri e mi preme ricordarne alcuni: Maresciallo Pilota Istruttore Mario Varacca di Parma, Avvocato Guido Baracca di Lugo (Ravenna), nipote dell'Asso Francesco Baracca e Presidente dell'Aero Club d'Italia, Francis Lombardi di Vercelli, Asso e trasvolatore e tanti, tanti ammirevoli personaggi del mondo aeronautico italiano.

Ho anche un figlio che si chiama (guarda caso) Luciano, il quale è stato Allievo pilota dell'Accademia Aeronautica di Pozzuoli (Napoli) - Corso "Leone IV" - ed è, attualmente, ingegnere aeronautico all'Agusta Westland elicotteri; poi ho una figlia di nome Gaia che invece di volare è... convolata a nozze, così ho pure un nipotino che, per chi fosse curioso, figura a pagina 194 (in alto) nel volume "FIAT 500 - Storia di una passione". Corre voce che l'unica persona, dotata di normale buon senso della famiglia Tentolini si chiami Teresa. Però la diceria potrebbe essere smentita: Teresa mi ha sposato, quindi...

Tentolini, fiduciario del Fiat 500 Club Italia per Cremona e Mantova, evidenzia infine: «Il club è cresciuto bene e molto ancora si può fare dedicandoci alla formazione ed ulteriore qualificazione dei fiduciari. È un lavoro che so essere nell'agenda della nostra dirigenza, così come la possibilità di aggregare a noi anche altri club ispirati a singole auto o moto divenute col tempo espressioni storiche».

«Il club è cresciuto bene e molto ancora si può fare...»



# IL RALLY DEL GEMELLAGGIO

Da Saronno a  
Challans e ritorno...  
(1ª parte)

>Franco Luigi **Tenca\***

Sabato 30.08.08, ore 7. Mia moglie ed io siamo pronti, si parte!!!

Il contachilometri segna 6.354. Puntiamo su Aosta (visita parenti... pizzeria Doria) ed all'arrivo abbiamo il primo inconveniente. Abbiamo perso il tappo coperchio valvole. Si rimedia subito con altro tappo di scorta (fra i moltissimi ricambi, ne ho ben due). Si riparte per il Monte Bianco. Arrivati



**In alto, i coniugi Tenca davanti alla Torre Eiffel. Qui ai lati, il cartello del gemellaggio e l'incontro con il sindaco di Challans.**

qui? No... dopo 5 chilometri ci ferma la Gendarmerie e gli agenti mi riferiscono che se l'auto non supera gli 80 all'ora, dobbiamo uscire dall'autostrada. Mi dicono di andare avanti e che loro ci seguiranno, ribadendo l'obbligo di uscire in caso di velocità insufficiente. Chiedo allora alla "Mitica" di spronare tutti i cavalli, riesco a mantenere un'andatura di 125/130 km/h e la Gendarmerie non si fa più vedere. Arriviamo a Parigi, la giornata è piovosa; avendo poco tempo disponibile, conveniamo di visitarla in macchina: Arc de Triomphe, la Senna... ma giunti sotto la Tour Eiffel bloccano il traffico, quindi siamo fermi proprio sotto la Torre. Con difficoltà riesco a sapere che un'auto di F1 (Red Bull) effettuerà alcuni giri intorno alla Torre. Bene, credeteci o no, quasi nessuno fotografa la Red Bull o la Tour Eiffel, bensì... indovinate chi? Sì, proprio lei, la "Mitica"! Fotografata dentro, fuori, dappertutto, oltre che dai parecchi turisti presenti (nonostante la piog-

gia), anche dal fotografo di Paris Soire, impegnato nel servizio sulla Red Bull. Ripartiamo per l'Arc de Triomphe. Foto...foto... tantissime fatte alla "Mitica" e poi via. Breve spuntino sull'autostrada ed arriviamo a Le Mans. Visita d'obbligo al famoso circuito e anche qui la più fotografata è proprio la 500. Sarà forse per questo che lei, sentendosi al centro dell'attenzione di tutti, non ha avuto e dato più problemi fino all'arrivo a Saronno? Si riparte per Angers, poi Nantes ed arriviamo a Challans alle 20,30. Abbiamo percorso 743 km.

Alloggiamo al Château de la Vèrie... subito a nanna, siamo veramente "cotti"!

Lunedì 01.09.08 - Ci avvisano che il



al traforo, esce tantissimo fumo dal motore. Abbiamo di nuovo perso il tappo coperchio valvole, ma fortuna vuole stavolta sia rimasto nel vano motore. Piccola modifica al tappo e si riparte, ci aspetta Parigi... Ci fermiamo a Roanne per la notte, il contachilometri segna 7.147 (ne abbiamo percorsi 793).

Domenica 31.08.08 - Colazione, controllo olio e si parte per Parigi... ma ci aspetta ancora un problema della "Mitica", che sull'autostrada rimane senza corrente. Con l'aiuto telefonico del preparatore Giovanni Lembo, riesco a riparare il guasto (si è rotto il filo che dal regolatore di tensione arriva al motorino d'avviamento). Ripartiamo, ma pensate che sia finita



sindaco di Challans ci aspetta all'Hotel de Ville (il Municipio) alle 17,30. Conveniamo di rimanere a visitare la città, che è gemellata con Saronno; qui diventiamo "amici" del bar "La Rotonde" di piazza De Gaulle, soprattutto per l'ottimo caffè all'italiana! Nonostante qualche difficoltà linguistica (il menù è un vero rebus), siamo fortunati nella scelta e mangiamo più che bene! Mi viene allora un'idea: ritornare a Saronno passando per Bordeaux, Toulouse, Montpellier, Marsiglia, Saint Tropez, Cannes, Monte Carlo, San Remo e... Garlenda, sede del Fiat 500 Club Italia. Questa idea è condivisa senza indugi anche da mia moglie (*continua*).

\* sintesi degli "appunti di viaggio"



# VIAGGIO A NORDKAPP

## Avventura in solitaria (2ª parte)

>Adriano **David**

Ridiscendo a Inari passando da Neiden - Sevettijarvi - Partakko Kaamanen - Karigasniemi - Karasjok. Da notare che quella da Kaamanen a Karasjok (ripetuta due volte all'andata ed una volta al ritorno) è la famosa strada dove si svolge una prova del rally di Finlandia. È composta da molti saliscendi, dunque, dato il mio passato fra rally e gimcane, non ho



potuto trattenermi (nonostante la 500 stracarica di ricambi) dall'affrontarli a 80-110 km all'ora... per una 500 una velocità veramente al limite in quella strada stretta. L'occasione tuttavia è stata unica, tanto da farmi dimenticare i molti chilometri ancora da percorrere. Non posso descrivere l'emozione e la soddisfazione provata nell'affrontarla (per tre volte), per di più priva di traffico, proprio come in una prova di un rally a strada chiusa. Da Karasjok risalgo per Lakselv - Rusenes - Repvag - Kafjord. Nelle vicinanze di Repvag ho avuto la possibilità di avvistare sul ciglio della strada tre volpi ed un rapace dall'apertura alare di circa un metro, oltre a diverse renne. Dopo Kafjord (pedaggio di 145

kr), ore 2,16 del 20/06/2008, percorro la galleria (in roccia viva) sotto il mare. È a forma di V, vale a dire metà ripida discesa e metà ripida salita. Non si ha neppure l'impressione di viaggiare sotto l'acqua. Lasciata la galleria, proseguo su una strada a serpentine, attraverso un'altra galleria in piano poi, sempre costeggiando da un lato il mare, giungo a Honningsvåg sotto una leggera pioggerella. Sono a circa 40 km da Nordkapp, alle 3 di notte ed è finita la benzina del serbatoio. Voglio raggiungere a tutti i costi la meta. Non mi resta che utilizzare la benzina della tanica di scorta, circa 8 litri, sperando siano sufficienti per andare in cima e ridiscendere a Honningsvåg, per poi attendere l'apertura del distributore. Mi avvio, il vento diviene sempre più forte. La strada, bombata al centro per il drenaggio, è inclinata a destra o a sinistra secondo le curve. Tale inclinazione, a strada asciutta innocua, diventa pericolosa con la strada bagnata e il vento, in quanto non esistono barriere di protezione, essendo la strada rialzata soltanto di alcuni metri rispetto al terreno circostante. Su un cumulo di neve vedo correre una lepre bianca. Nell'ultimo tornante, a filo strada, vi è uno strapiombo su un fiordo: proprio al mio passaggio, dal fiordo il vento trasporta la nebbia e la 500 avanza serpeggiando. Procedo sperando che una raffica più violenta



non mi faccia scivolare giù nel fiordo. A quell'ora nessuno se ne accorgerebbe. Va tutto bene. Giunto in cima, alle ore 3,30, (percorsi da Torino 5.768 km) sotto una tormenta di neve gelida, mi accorgo di non poter fotografare la 500 sotto il



mappamondo (simbolo di Nordkapp), in quanto è sì sullo stesso piano del piazzale in cui mi trovo, ma 200 metri più avanti, su un percorso da fare a piedi e dopo aver pagato il biglietto. Le biglietterie a quell'ora sono chiuse. Se fosse bel tempo attenderei l'indomani ma, a causa della tormenta, che continuando potrebbe aumentare i problemi per la discesa, decido di fotografare la 500 davanti all'albergo che ha sul tetto un'enorme sfera bianca. Come prova di essere giunto a Nordkapp l'ho ritenuta valida, quindi ridiscendo immediatamente, sotto una fortissima pioggia, a Honningsvåg, dove attendo sino alle ore 7 l'apertura del distributore.

Faccio il pieno del serbatoio ma mi dimentico di riempire la tanica. Riprendo la via del ritorno. Ripercorso il tunnel sotto il mare (altre 145 kr), passo Lakselv, ma a pochi chilometri da Karasjok, mi accorgo di essere entrato in riserva; nessun problema: a quattrocento metri, passato un ponte con le sponde ad arco, so di trovare un distributore. Sennonché, a una rotonda, distrattamente imbocco un bivio a 90°, direzione Kautokeino.

(continua)

# VACANZA? NO, RADUNO

Un nostro  
fiduciario sulla Sila

>Antonio Di Tommasi

È tempo di vacanze, mare e 500. Nonostante il caldo, c'è chi pensa di organizzare un meeting.



Decido di raccogliere l'invito al 2° Raduno Fiat 500 a Lorica (CS), in programma per il 24 agosto 2008.

Tutto è pronto, cartina alla mano, soste programmate, alle 4 del 23 agosto, parto con la famiglia per Lorica. La mattinata è perfetta, la 500 si comporta bene, l'andatura è di 100 km/h. Alle 7 siamo a Messina, dopo circa un'ora e mezza di fila si traghetta e si prende il via sull'A3 direzione Nord. Alle 11,50 si svincola per Rogliano (CS), dove ad attenderci è Bruno Principe, uno degli organizzatori, persona disponibile e cortese. Ci informa che bisogna percorrere ancora 50 km di salite e tornanti, fino ad arrivare a 1.314 m di altitudine. Alle 13 giungiamo al Parco Nazionale della Sila "Lorica"; incontriamo Giuseppe Pirri, Francesco Felice, Pasquale Tarantino con i quali brindiamo con un buon aperitivo locale. Dopo il pranzo, subito in albergo; una rinfrescata ed eccoci di nuovo pronti. Incontriamo Tonino Primavera e la figlia Jessica, che ci accompagnano alla partenza della funivia, e... su per il Monte Donato (1.928 m). Uno spettacolo fantastico. Grazie anche a Vittorio Tarantino e a tutti i dipendenti della funivia. Alle 21, cena al rifugio "Lo Scoiattolo"; a gustare piatti tipici silani; dopo qualche bicchiere di vino e vari



Le 500 nella piazza di Lorica. Più in basso, sosta nei pressi della località del raduno.

racconti di viaggio, finalmente si va a dormire presso l'Albergo "Il Ruscello" (grazie a Mario Rende).

È subito mattina, aria fine e pulita; ore 9,30, fatta colazione e lucidata la 500, si raggiunge la piazzetta del raduno. Iscrizione, piccolo slalom di precisione, giro turistico per i boschi e per il lago Arvo, sosta aperitivo presso il Camping "Lorica" e poi tutti al Ristorante. Pranzo casereccio gustoso ed abbondante. Ritrovo in piazza con il gioco "Una spinta in 500". Alle 17,30 premiazioni a tutti i 75 partecipanti, saluti e invito a rivederci il prossimo anno.

Alle 18,30 si intraprende la via del ritorno. Ci fermiamo a pernottare a Filadelfia, paese montano della provincia di Vibo Valentia; la mattina successiva partiamo e ci avventuriamo attraversando parte dell'Aspromonte, raggiungendo la località di Serra San Bruni, ove la mitica 500 per l'ennesima volta si arrampica per i tortuosi itinerari montani, facendo così incuriosire una gazzella dei Carabinieri che ci "scorta" all'ingresso autostradale con direzione Reggio Calabria (ringrazio mio nipote Giuseppe e il collega Fabrizio). Alle 16 siamo a Villa San Giovanni e ci prepariamo all'imbarco, mentre la 500 si fa ammirare da tutte le auto che ci hanno superato sulle tortuose discese autostradali. Attraversato lo Stretto, fruliamo gli ultimi 200 km e finalmente si arriva a Pachino senza alcun problema. Lascio a voi immaginare i complimenti e le congratulazioni ricevuti. 500 saluti a tutti i lettori e... fatevi coraggio a viaggiare, perché la 500 è un mito!

## Mini-Album

La rubrica "500 Scatti" non ha potuto trovare spazio su questo numero, ma almeno tre foto vogliamo pubblicarle, perché sono in attesa da un po' di tempo.

Raffaele Pipola, ispettore della Polizia di Stato in pensione, posa accanto alla sua F del '67 restaurata (1).

In attesa di ricevere una foto dell'erede (data di nascita annunciata 5 novembre 2008), ecco mamma Cristina Magni ancora in attesa con papà Stefano De Lellis e "Pupina", la loro L del 1972 (2).

Da Andrea Girolami, una 500 a Parigi che sfoggia un sistema anti-urto... molto efficace (3).





# UN SALUTO A CHI NON C'È PIÙ

## Ricordo degli scomparsi

*Raggruppiamo qui alcuni brevi messaggi di cordoglio per la scomparsa di soci o di loro parenti.*



Giovanni Pirandelli, fiduciario di Bolognetta (PA), ricorda Pietro Gagliardo: «Non mancava mai ai nostri raduni, dove c'era lui c'era sempre allegria. Era una persona che ti faceva dimenticare per un po' i tuoi problemi, sempre disponibile, sempre lì a darti una mano quando una cinquina si guastava. Faceva il meccanico e aveva una grande passione per le piccole 500; quella stessa passione però quasi lo stava per uccidere, visto che qualche mese prima di morire aveva avuto un brutto incidente con la sua 500 e se l'era vista brutta. Dopo un periodo in ospedale era riuscito a riprendersi, però aveva deciso di abbandonare la macchina perché era ridotta male e non voleva salirci mai più. Ma, data la passione, non aveva resistito a vedere la sua piccolina ridotta così, quindi l'aveva rimessa subito a nuovo per partecipare ad un raduno. Tutti noi lo ricordiamo come una persona degna di rispetto, che rimarrà sempre nei nostri cuori».



A settembre, dopo lunga malattia, all'età di 74 anni è mancata Maria, sorella di Giovanni Modica, coordinatore di Ragusa, che di lei scrive: «Dicevano i miei genitori, e lo dicono tuttora i miei fratelli (4 maschi e 2 femmine), che io e Maria avevamo una particolare somiglianza ed un "filo diretto", per cui bastava uno sguardo per capirci al volo. Vorrei fermare il ricordo di mia sorella nel lontano 1972, quando con la sua nuova e fiammante Fiat 500 L partecipava gioiosamente alle gite in

campagna con gli altri fratelli e con la nipote prediletta, mia figlia Deborah. Oltre al dolore di noi fratelli, cognati e nipoti, Maria lascia sconsolati il marito Vito Miciluzzo e l'unico figlio, neo sposo, Marco Antonio con Simona».

Il fiduciario di Manfredonia Matteo Cotrufo ricorda il padre Carmine a poco più di un anno dalla scomparsa (avvenuta il 16 febbraio 2008). Carmine era stato promotore e collaboratore delle tre manifestazioni dedicate al cinquino svoltesi proprio a Manfredonia.

L'edizione 2007 era stata in forse per le precarie condizioni di salute di Carmine e lo stesso Matteo aveva pensato di rinunciare: «Solo grazie al suo senso di responsabilità, alla sua grande passione per i motori, che ha profuso anche in me, ho avuto il coraggio di andare avanti e insieme, con impegno, abbiamo portato a termine la manifestazione. Il giorno del raduno, nonostante le sue sofferenze fisiche, i partecipanti hanno notato in lui felicità e grande soddisfazione per il buon esito. Oggi io devo dirgli grazie. Grazie per avermi trasmesso questa passione, grazie per essermi stato amico, grazie per avermi sostenuto nei momenti più difficili, grazie per avermi messo al mondo e grazie per essere stato mio padre».

Il 5 gennaio 2009 è deceduto, per improvviso malore, il socio Natale Antonio Legato di Bova Marina (RC). Ne dà annuncio il fiduciario Giuseppe Spadaro. Dal Coordinamento di Reggio Calabria e da tutti noi le più sentite condoglianze alla famiglia.

Segnaliamo inoltre la scomparsa di Nicoletta Larosa, mamma di Rosolino Montaperto, fiduciario di Palermo, e Maria Galli, mamma di Giancarlo Pistolesi, fiduciario di Pisa. Maria partecipava spesso, insieme col marito Silvano, ai raduni ed agli eventi tenutisi in Toscana. Infine, su segnalazione di Mario Ferrando, ricordiamo Massimiliano "Max"



**Dall'alto: Pietro Gagliardo; Maria Modica; un momento del raduno di Reggio Calabria (29/06/08) cui ha preso parte anche Natale Antonio Legato (al centro, con a fianco la sua compagna). A centro pagina, Carmine Cotrufo.**

Parodi, musicista, figlio di Piero, celeberrimo esponente del folk genovese, morto a novembre a soli 38 anni. Col padre Max era stato autore di "GE510301", bella canzone sulla 500 che abbiamo pubblicato sul n° 5/2007 (pag. 44).



# MISCELLANEA

## L'angolo della *Poesia*, disegni, bimbi...

Silvia Matera di Torino, che ha visitato il museo la scorsa estate, ci scrive: «Mi avete riportata indietro nel tempo! Con nostalgia ho ricordato le lezioni di guida sulla 500 blu del mio pazientissimo nonno, che sopportava i maltrattamenti che infliggevo alla sua povera vetturessa (non riuscivo ad imparare a cambiare senza "grattare"! e in seguito le gite con fidanzato sulla 500 di mio padre...». Silvia ci manda una poesia scritta dal suo amico Mario Belardi di Arezzo (proprietario di una 500 L).

### *Alla mia 500 L*

O "Cinquecento"  
"Cinquecento" rossa  
che ancora vai veloce per la via  
dal mio pensiero  
non ti sei più mossa  
da trent'anni ed oltre  
stiamo insieme:  
ormai fai parte della vita mia.  
Anche per questo, meriteresti un premio  
anzi meriteresti una poesia.  
Quando ti vidi  
dal Boninsegni Concessionario  
era l'aprile del settantuno,  
ti avevano da poco consegnata,  
ma eri ancora del Ghignoni Mario  
ed intestata a suo padre Bruno.  
Fu amore a prima vista,  
mi ricordo e tu lo sai  
che da quel giorno  
non ti ho lasciato mai.  
Ti ho sempre amato  
come una moglie  
è amata dal marito  
e fin da allora

non ti ho mai tradito.  
In tutto questo tempo  
quanta strada  
percorremmo insieme!  
Le occasioni furono dimolte  
il giro del mondo per sei volte.  
Mi hai portato all'Università  
anche il giorno che mi sono laureato  
ed ogni mattina  
tu, mio piccolo tesoro,  
a scuola mi hai portato, al mio lavoro.  
Dentro di te Daniela,  
fra le mie braccia  
teneramente accolta,  
donandomi il suo cuore  
fece l'amore  
per la prima volta.  
Abbiamo visto insieme il mare,  
i monti, grandi città,  
paesi mai scordati  
e sempre sani e salvi siam tornati.  
Nel port-enfant di giunchi  
a casa hai riportata  
anche mia figlia Paola  
che all'elegante clinica  
del Tanganelli era da poco nata.  
Mi accompagnasti pure  
con sul tetto un cuscino di fiori  
e col pianto fermo negli occhi  
ai funerali dei miei genitori.  
E per dirti che mi sei  
cara e tanto vicino  
tengo le tue chiavi  
nel primo cassetto  
del mio comodino.  
Ora che siamo anziani  
facciamo insieme brevi viaggetti  
andando adagio adagio  
andando pianino  
qualche simpatico raduno  
che l'amico Orfeo ed il Riccetti  
organizzano verso San Giustino.  
Del tuo stanco motore  
ho un gran rispetto  
e questo sinceramente ti prometto:  
vivrà con me  
finché vivrà il mio cuore.



Dall'alto: uno splendido disegno di Antonio Marzano da Torino; le piccole Fabiana Frascotta ed Eliana Bargagli interpretano così la Befana in occasione della visita del Club al Gaslini.

## Il primo!

Il XXVI Meeting di Garlenda ha il suo primo iscritto: è Giorgio Vancini di Formignana (Ferrara), tessera 1014, che il 29 dicembre 2008 ha versato la quota di partecipazione... anticipando i tempi, come lui stesso scrive, per assicurarsi il fatidico n° 1. Se non è passione questa...



# EQUIPAGGIO D'EPOCA

## Dedicato a Vincenzo Santanna

>Maria Pia **Santini Moschini**

*Una socia fiorentina, turbata dalla morte del nostro storico fiduciario toscano, ha deciso di ricordarlo con un piccolo racconto, che volentieri pubblichiamo.*



Agostino era il proprietario di quella magica Fiat 500 L del 1972, color Rosso Sierra. Un'automobile storica, un simbolo.

Abbiamo detto "era", perché non sappiamo dove ora si trovi, né lui né la sua macchina.

L'uomo, ormai settantenne, accusava gli acciacchi dovuti all'età: una bronchite cronica, dolori alle articolazioni, scarsa energia.

La 500, in una dimensione che potremmo definire di assoluta simbiosi, aveva assimilato la parte malaticcia del padrone e cigolava, tossiva, ogni tanto si fermava come in preda ad una profonda stanchezza.

Un giorno, Agostino, colto da senso di colpa, decise di affidare l'auto ad un bravo meccanico, esperto in restauri di macchine storiche.

Dette fondo a tutti i risparmi e il risultato fu strabiliante perché il "suo gioiello" uscì dall'operazione come nuovo, una vera magia.

Per strada le persone scattavano foto, i bambini la indicavano ai genitori, anche un carabiniere in alta uniforme la fermò solo per il gusto di salirvi un attimo, così il suo compagno, dopo aver appoggiato il cappello sul mitico tettino di tela nera.

Il seguito ve lo lascio immaginare. Il primo giro di prova si rivelò un'esperienza straordinaria. Quando scese dall'auto Agostino si sentì rigenerato, giovane. Niente tosse, né dolori articolari, anche la gobbetta che lo piegava in avanti come un ramo di salice sembrava riassorbita, scomparsa...



La permanenza all'interno della vettura era per lui più di una terapia, si convinse così di essere pronto per un'avventura, un viaggio al Nord per assistere allo spettacolo dell'aurora boreale, il sogno di una vita. In breve tempo raccolse un discreto gruzzolo dovuto alla vendita della casa, degli arredi, di un orticello e partì accompagnato da una vecchia autoradio estraibile il cui nome, Tanga, era tutto un programma.

I vicini lo salutarono dalle finestre come un eroe, alcuni di loro gli fecero dono di una fotocamera digitale per documentare il viaggio, altri pensarono ad un telefonino, ma non erano oggetti giusti per Agostino, che riempì invece la macchina di biscotti: Oswego, Marie... anch'essi d'epoca.

Passarono alcuni mesi, di notizie

neppure l'ombra, poi su un giornale specializzato il cui nome era ed è "4piccoleruote", comparve la foto dell'uomo ad Hammerfest, appoggiato alla sua 500, sorridente e felice. In seguito il nulla, il silenzio totale.

Tutti ne parlavano, ma nessuno sapeva darsi una spiegazione. Fu cercato ovunque finché non divenne un mito, una leggenda.

C'è chi ne sente ancora la mancanza e il suo nome compare nei discorsi, affiora dai ricordi, lasciando un vuoto molto simile al rimpianto.

Noi, e non ci vergogniamo a dirlo, siamo certi di averlo visto lassù nel cielo, contro la luna, con la sua 500 simile alla slitta di Babbo Natale, il suono acuto del piccolo clacson riecheggiante da nuvola in nuvola, trasportato dal vento... come certe notti arcane, quelle in cui i sogni si avverano e i morti non sanno di esserlo: continuano ad abitare le case dei vivi, a prendere il caffè nei loro salottini.

*(in ricordo dell'amico Vincenzo Santanna e delle straordinarie occasioni d'incontro che ci ha regalato con i suoi raduni).*

La permanenza  
all'interno della vettura  
era per lui più  
di una terapia...



## Incontro con l'autore

Il 15 ottobre 2008 a Padova si è tenuta la presentazione del libro "L'uomo che inventò la 500 - Storia di un mito" alla presenza dell'autore, il direttore di "Quattroruote" Mauro Tedeschini. La conferenza è avvenuta presso lo "Spazio Biosfera" in via San Martino e Solferino 5/7 (nel centro storico). Il relatore ha ricordato l'ingegner Dante Giacosa, progettista della 500, auto ormai considerata un mito. Un folto pubblico ha assistito attento alla presentazione del libro in una splendida cornice scenografica. Fra le tante cose in esposizione vi era una 500 di ultimissima generazione con la carrozzeria e gli interni interamente rivestiti in pelle vera (valore del solo rivestimento pitonato: 80.000 euro). Il sottoscritto, in qualità di consigliere nazionale, è intervenuto in rappresentanza della presidente Silvia Depaoli. Oltre a portare in omaggio due copie del libro "Fiat 500 - Storia di una passione", ho presentato una breve cronistoria del Club legato al piccolo grande mito dell'ing. Giacosa. All'esterno dello Spazio Biosfera è stata esposta una Fiat Giardiniera del 1960, "collegamento" fra il vecchio e il nuovo e soprattutto segno tangibile della vitalità di un mito che rimarrà incancellato nel tempo. La serata si è conclusa con un piccolo buffet, con la presenza della stampa, che ha rallegrato tutti i presenti soddisfatti dell'evento. Un vivo ringraziamento va al signor Alessandro, titolare della libreria Edicolè di Via San Francesco, promotore ed animatore della serata.

**Maurizio Gherardi**



# IL LIBRO DELLA DOVA A NEIVE

Nel bellissimo cortile del Castello di Neive, il 6 settembre 2008 è stato presentato il libro di Loredana Dova "Dante Giacosa - L'ingegno e il mito". Loredana ha illustrato come è nata l'idea del libro e tutte le difficoltà incontrate per arrivare alla stesura. Sono intervenuti lo scrittore Franco Piccinelli e il giornalista Donato Bosca.

Fra il folto pubblico erano presenti Mariella Giacosa e i familiari del grande ingegnere, nonché le autorità del Comune di Neive.

Il Club era rappresentato dai sottoscritti (Coordinamenti di Alba-Bra e Asti), Paolo Zambianchi (Coordinamento di Torino), la famiglia Bernarducci, Graziella Gallo con il marito



Piero, Michele Cane, Carlo Cravanzola. I soci hanno messo a disposizione alcune 500 da esporre.

**Claudio Bertolusso  
e Luisella Marmo**



Sopra, Loredana Dova autografa la copia acquistata dal socio Enzo Bernarducci; in questa foto, gruppo con l'autrice. Ricordiamo che il volume è stato presentato anche a Garlenda durante il Meeting 2008.

## Invitiamo i lettori

a segnalarci libri (saggi, manuali ma anche romanzi o antologie di racconti) in cui sia in qualche modo presente la 500, in modo da arricchire la biblioteca del Museo e informare tutti i soci.

## Autoricambi Ugon

RICAMBI E ACCESSORI  
VASTO ASSORTIMENTO  
per FIAT 500



Curso Resina, 73 - Ercolano (Na) - Tel./Fax 081 7393270

e-mail: [n.ugon@tin.it](mailto:n.ugon@tin.it)  
[www.autoricambiugon.it](http://www.autoricambiugon.it)



# 500&SPOSI

>Dall'Album dei **Soci**

Iniziamo la nostra carrellata con Patrizio Bersani mentre posa accanto alla sua 500 F (1) che è stata utilizzata dagli amici Diego e Tiziana (2) per il loro matrimonio, celebrato il 7 agosto 2008 nella chiesa di Aprilia (LT). Nel corso della festa la vettura ha "subito" i consueti scherzi: è stata legata ad un albero, avvolta da vari strati di pellicola per alimenti e usata per appenderci i classici barattoli...

Proseguiamo con le nozze d'oro (il 27/07/07) di Caterina Benanti e Salvatore Sinagra di Bolognetta (PA). «Per l'occasione abbiamo tirato a lucido la nostra bella 500 L lasciando stupefatti parenti ed amici» spiega Caterina (3).

Scrivete Erika Tritoni: «Per il mio compleanno, 5 anni fa, il mio allora fidanzato Leonardo mi ha fatto la sorpresa di mettermi in garage con un fiocco bianco una bellissima 500 L del 1970 che tanto desideravo. E per il giorno più importante della nostra vita abbiamo deciso che sarebbe stata lei ad accompagnarmi in chiesa. Il 2 giugno io e Leo ci siamo sposati al Santuario della Beata Vergine di Rogoredo in Alzate Brianza (CO). Volevano farci proseguire il viaggio in Lamborghini ma... ovviamente abbiamo rifiutato!» (4).

Di "Lilly", la sua 500, avevamo già scritto sul n° 6/2005. Il socio Dean Fantazzini torna a dare notizie di sé con due buone nuove: è diventato docente in una grande università internazionale (complimenti!) e soprattutto si è sposato con la sua Elena, ragazza moscovita appassionata dell'inseparabile Lilly. Il matrimonio è stato celebrato il 29/06/08 a Ozzano dell'Emilia, Chiesa di S. Ambrogio (5).

Stefano Marchiano ha messo a disposizione del cugino Simone la sua 500 Generale Lee in occasione del matrimonio di quest'ultimo con Floriana (6).

Ha mantenuto la promessa papà Walter Cozzarizza: la figlia Roberta ha sposato il suo Franco De Zorzi il 22/09/07 a bordo di una 500 giardi-

niera restaurata per l'occasione. Gli sposi sono stati inoltre scortati al Municipio di Spilimbergo (PN) da altri soci con i rispettivi cinquini (7).

Segnalato dal fiduciario Marcello Scatola, ecco Simeone Marcellino con la sua Paola e la loro 500 (8).

Elisa e Simone si sono sposati il 7 giugno 2008 a Vignizzolo d'Este (PD) con la 500 del cognato (e nostro socio) Giuliano Bonato (a sua volta convolato a nozze il 18 ottobre) (9).

Stefano Ravera, nonostante la giovane età (non ha ancora 30 anni) è socio da un decennio. L'amore per la sua 500 gialla è stato un autentico colpo di fulmine: l'ha vista in vendita presso il distributore sotto casa, l'ha acquistata e l'ha restaurata con l'aiuto del fratello maggiore Marco. L'altro colpo di fulmine di Stefano è stato per Fabiana, che ha sposato il 27/09/08. Entrambi sono di Albenga e quando si sono recati a Garlenda per annunciare al Club le imminenti nozze, il fondatore Domenico Romano non ci ha pensato due volte ad intervenire nella "scaletta" della cerimonia. Ad accompagnare Stefano in chiesa è stata la sua cinquina gialla, guidata da Marco, mentre per Fabiana c'è stata nientemeno che la 500 Limousine di Giovanni Battista e Milena Abrate da Bra. A fare da contorno (ed a bloccare letteralmente la piazza antistante la Cattedrale di S. Michele) anche le vetture dello stesso Romano, del consigliere Alessandro Scarpa e dei soci Dario Urselli e Maria Semeraro. Più che un matrimonio, un happening (10-11)!

Corteo di 500 anche per Alessia e Saverio Fortunato, sposi a Pachino nella Chiesa Madre di Piazza V. Emanuele il 26/06/08. Un'autentica sorpresa per lo sposo, come racconta il fiduciario Antonio Di Tommasi, che sentiva «un rumore cupo di vetture» e si è visto arrivare una torma di lucide e strombazzanti 500. Nelle foto, i neoconiugi (12) e i genitori della sposa, Lucia e Salvatore Blundo (13).

Ecco Roberto Molino e Paola Lepre, sposi il 19/07/08 con la 500 L del 1970 di lui (14).

Luigi Silvestri e Renza Rossi mostrano orgogliosi la figlia Chiara col neomarito Peter sposi con la 500 L di famiglia (15).

Segnalate dal fiduciario Giuseppe

Anzaldi, ecco le nozze di Salvatore Andolina e Simona Sardo (05/09/08). Salvatore ha detto due volte sì: alla sua Simona e alla dilei proposta di acquistare una 500... e poi dicono che i mariti non accontentano le mogli... (16).

Silvia e Luca hanno detto sì il 28 giugno 2008 a Camporosso (IM) con la 500 del papà di lei, il socio Luigi Ferrua (17).

Simona Vaschetti Longo, cugina del socio Pietro, si intrattiene con le damigelle e con la 500 che l'ha accompagnata nel giorno delle sue nozze (26/07/07) (18).

Elena Paron sorridente in Abarth con la sua dolce metà (19).

Davide ed Elena, amici del socio Luca Graziadei, sposi il 4 ottobre 2008 con la sua 500 L del 1971 (20).

Chetti e Max si sono sposati il 7 ottobre 2006. Decoratissima, con fiori e palloncini, la foto della socia Vilma Fargerì, mamma della sposa (21).

Papà Livio Camilli ha coinvolto la figlia Sabrina e il genero Giovanni Dore nella passione per la mitica e da due anni sono fieri possessori di una 500 F del 1966 completamente restaurata grazie al suo aiuto. Qui li vediamo il giorno delle nozze (22).

Da Milano, Alessandra Treu con il suo Riccardo sposi il 31 maggio 2008 (23).











**Caffè Ferrari**  
PREGIATE MISCELE ITALIANE  
by **Caffè Vergnano**



**MACCHINA CAFFÈ'**  
con VAPORE  
+  
**600 CAPSULE**

a soli

**230 euro**

Consegna gratuita

Per i riordini successivi, quantitativo minimo di 4 cartoni (25 €/cartone)

La foto del pickup è stata gentilmente concessa da Antonio Cassella restauri (BG)

Numero Verde  
**800 178 962**

Fratelli Ferrari - Via XXV Aprile, 57 - 18100 Imperia (Italy)  
tel. e fax: (+39) 0183 29 59 22 - [www.caffeferrari.eu](http://www.caffeferrari.eu) - [caffeferrari@caffeferrari.eu](mailto:caffeferrari@caffeferrari.eu)

# DAL L.U.M.: ACCENSIONE

## Continua il viaggio "dentro" la 500

>Enrico Bo

Le parti esaminate sino ad ora, che costituiscono il complessivo motore, erano abbastanza di facile comprensione. L'argomento che si affronta in questo capitolo è decisamente più complicato anche da parte di chi lo deve spiegare e cercare di farlo comprendere.

Pertanto traggo le spiegazioni attingendo da vari testi specifici.

### Sistema di accensione

Nei motori ad accensione per scintilla l'accensione della miscela gassosa combustibile compressa nella

camera di scoppio è ottenuta per mezzo di una scintilla elettrica fatta scoccare, al momento opportuno, fra gli elettrodi di una candela. L'energia elettrica necessaria per la produzione dell'alta tensione capace di far scoccare la scintilla può essere fornita da una batteria di accumulatori oppure da un magnete.

Sui motori per autoveicoli muniti di batteria per l'avviamento elettrico è usato esclusivamente il sistema di accensione a batteria. Il sistema di accensione a magnete, più complicato e costoso, trova impiego solo sui veicoli sprovvisti di batteria.

### Ordine di accensione

L'ordine di accensione della miscela nei cilindri dei motori a più cilindri viene stabilito in modo da ottenere la maggiore uniformità di carico sui

cuscinetti di banco e la più conveniente successione delle correnti gassose nei condotti di aspirazione e di scarico.

### Accensione a batteria

Il sistema di accensione a batteria comprende essenzialmente: una batteria di accumulatori, una bobina o rocchetto di accensione, un ruttore, un distributore e le candele.

La bobina d'accensione è costituita da un avvolgimento primario e da un avvolgimento secondario avvolti su un nucleo di ferro dolce (Fig. 1). L'avvolgimento primario è percorso dalla corrente a bassa tensione (6, 12 o 24 volt) fornita dalla batteria di accumulatori. Nel secondario si genera la corrente ad alta tensione (fino a 10000 ÷ 15000 volt) da distribuire alle candele.

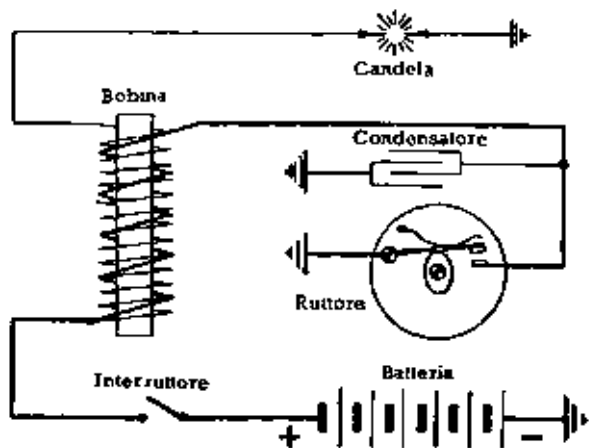

Sopra: schema elettrico dell'impianto di accensione.

A destra:

- Vista parzialmente sezionata di una bobina d'accensione (Fiat-Magneti Marelli):
- 1) Presa alta tensione; 2-13) Morsetti bassa tensione;
  - 3) Molla; 4) Nucleo magnetico; 5) Involucro metallico;
  - 6) Fondello isolante; 7) Mantello magnetico;
  - 8) Mastice di riempimento; 9) Avvolgimento secondario (è formato da alcune migliaia di spire di filo di rame smaltato  $\varnothing 0,06 \div 0,09$  mm); 10) Avvolgimento primario, sovrapposto al secondario (è formato da alcune centinaia di spire di rame smaltato  $\varnothing 0,5 \div 0,8$  mm);
  - 11) Staffa di fissaggio; 12) Carta di isolamento;
  - 14) Calottino.

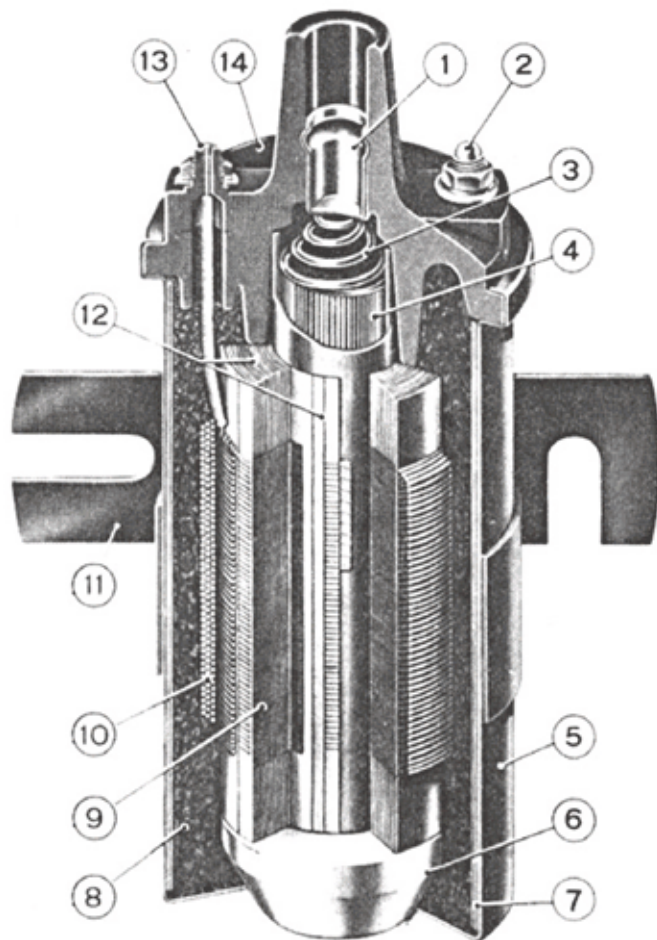



Il ruttore e il distributore, insieme con un condensatore e un dispositivo di anticipo automatico, sono riuniti in un unico complesso detto *spinterogeno* o *distributore d'accensione*.

Il ruttore è formato da una piastra sulla quale sono montati due contatti di tungsteno: uno fisso ed uno mobile. Il contatto fisso è collegato direttamente a massa; il contatto mobile è portato da un martelletto a leva, a lamina o a blocchetto. La chiusura dei contatti

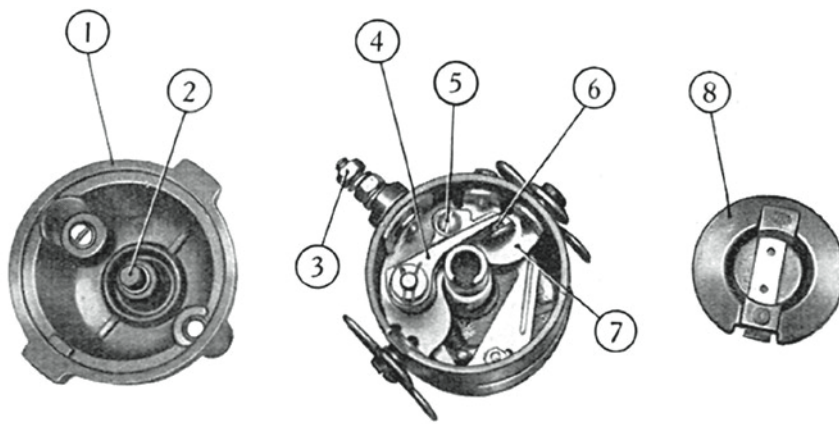

**Sopra, particolari del distributore di accensione:**

- 1) Calotta;
- 2) Carboncino porta corrente alta tensione;
- 3) Serrafilo del cavo di collegamento con il rocchetto;
- 4) Martelletto porta contatto mobile;
- 5) Vite per registrazione supporto porta contatto fisso;
- 6) Contatti; - 7) Supporto porta contatto fisso; - 8) Spazzola rotante.

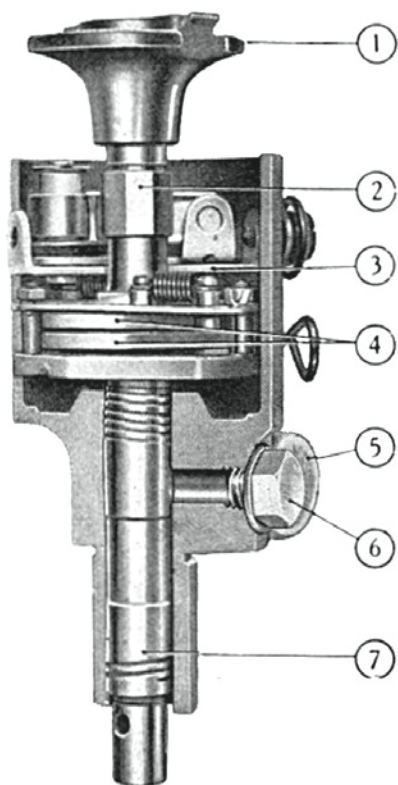

**Sopra, distributore di accensione sezionato:**

- 1) Spazzola rotante;
- 2) Alberino con camma;
- 3) Supporto registrabile per contatto fisso;
- 4) Masse; - 5) Condensatore;
- 6) Tappo per lubrificazione albero;
- 7) Albero di comando.

è assicurata da una molla; l'apertura degli stessi è provocata dai lobi di una camma la cui forma dipende dal numero di cilindri del motore.

Il *condensatore*, in derivazione al circuito primario, assorbendo l'extracorrente di apertura del primario impedisce la formazione di scintille fra i contatti del ruttore e consente di ottenere una rapidissima variazione di corrente, e quindi una più elevata tensione indotta nel circuito secondario.

Il *distributore* è costituito da una spazzola rotante calettata sull'alberino portacamme dello spinterogeno e da una calotta di materiale isolante. Nella calotta sono inseriti un carboncino centrale e tanti settori di ottone quante sono le candele del motore; ciascun settore è collegato alla rispettiva candela mediante un cavo adeguato. La spazzola rotante è disposta in modo da trovarsi sempre in corrispondenza di uno dei settori metallici della calotta nel momento in cui la camma del

ruttore interrompe il passaggio della corrente nel circuito primario. La corrente ad alta tensione che si sviluppa nell'avvolgimento secondario della bobina all'apertura del primario passa quindi alla spazzola rotante, attraverso il carboncino centrale, e da questa ai settori periferici della calotta collegati alle candele secondo l'ordine di accensione prestabilito.

Il *dispositivo di anticipo automatico*, a masse centrifughe, serve per la regolazione dell'anticipo di accensione secondo la velocità di rotazione del motore. Con l'aumentare del regime di rotazione, per effetto della forza centrifuga le masse del dispositivo divergono gradualmente, determinando così uno spostamento angolare dell'alberino portacamme rispetto all'albero di comando dello spinterogeno nel senso di anticipare l'apertura dei contatti del ruttore e quindi lo scoccare della scintilla.

(continua).

## Promuovi la tua Azienda su 4 Piccole Ruote!

I numeri parlano chiaro: **oltre 20.000 i soci iscritti** ed una tiratura di oltre 100.000 copie all'anno



**Vuoi saperne di più? Fiat 500 Club Italia +39 0182 582282 • www.500clubitalia.it • cell. 3316315791**

# DOSSIER MULTE

## Consigli per una corretta autodifesa (2ª parte)



Proseguono i suggerimenti a cura di Eugenio Fuscà, patrocinatore legale. Sullo scorso numero abbiamo illustrato le tre vie che un automobilista convinto di aver ricevuto una multa "ingiusta" può percorrere per far valere le proprie ragioni:

- l'autotutela presso l'autorità che ha emesso la multa (es. la Polizia Stradale o la Polizia Municipale);
- il ricorso al Prefetto;
- il ricorso al Giudice di Pace.

### Quanto costa agli italiani il ricorso?

La domanda è pertinente se si pensa che solo il 3% delle multe viene impugnato.

La ragione di questa tendenza è rinvenibile soprattutto nel costo da sostenere per fare il ricorso che, stante l'esenzione da qualsiasi imposta, si riduce agli onorari dell'avvocato.

Il costo per la gestione di una pratica (redazione e deposito dell'atto nonché partecipazione all'udienza), può variare da città a città, ma mediamente non scende sotto i 150 euro complessivi; una cifra molto bassa se paragonata al costo di altri procedimenti e peraltro giustificata dall'attività da espletare, ma spesso risulta comunque antieconomica quando la multa è di importo uguale o minore, in questo caso allora tanto vale pagare la sanzione.

Tuttavia, come ho già accennato, l'impugnazione del verbale non richiede per forza l'intervento di un legale, pertanto è possibile fare tutto da soli.

### Automobilisti allo sbaraglio davanti al Giudice di Pace?

No, non esageriamo!

Un ricorso, qualunque esso sia, giurisdizionale o amministrativo, richiede sempre e comunque una certa dimestichezza con il diritto e in particolare una conoscenza approfondita della

specifico materia (ad esempio per individuare il Giudice di Pace competente).

Spesso mi capita di vedere su blog o forum automobilisti spaesati che alla ricerca di consigli si rivolgono a persone inesperte che danno pareri per "sentito dire" o sulla base di imprecise passate esperienze.

Questa approssimazione con cui viene predisposto un ricorso mi fa comprendere come sia possibile che solo 1% dei ricorsi risulti vittorioso. In ogni caso, nella redazione del ricorso è opportuno farsi guidare da un avvocato.

### Come si suol dire, un cane che si morde la coda?

La soluzione è affidare ad un legale la sola redazione dell'atto e non anche la costituzione e la presenza in giudizio, in questo modo si riducono notevolmente i costi per il ricorso.

Oggi i siti di consulenza legale online come Areaconsulenti.it permettono di ottenere questo tipo di prestazione a prezzi competitivi, standosene a casa e ricevendo un preventivo sul costo della redazione.

Noi effettuiamo la redazione dei ricorsi, diamo al cliente tutte le informazioni necessarie per capire le ragioni del ricorso stesso e per sapere come comportarsi all'udienza.



## elvezioesposito

Tappezzeria auto d'epoca

- Sistemi auto d'epoca
- Capote
- Tappeti
- Interni e gommioni
- Rivestimento gommioni anche su cambiote

**Per la tua Fiat 500:**

- Tappezzerie in Kit pronte da montare
- Capote, tappeti, guarnizioni, gommioni e copri auto
- Ordini online 24 ore su 24
- Spedizioni in contrassegno
- Qualità, velocità, novità ed offerte

**OFFERTA ESCLUSIVA** per ordini superiori ad Euro 500,00 ti offriamo un **COPRI AUTO Fiat 500** adatto a tutti i modelli ad un prezzo **SCONTATISSIMO!**

**copri auto per interno Euro 20,00**  
**copri auto per esterno Euro 30,00**



Via Zanardò Bianco, 28/30 - 87100 Cosanzza Tel. e Fax 0984 36074 Cell. 346 5274956 [www.elvezio.com](http://www.elvezio.com) • [info@elvezio.com](mailto:info@elvezio.com)

## Tappezzeria per auto d'epoca «Elvezio Esposito»

Caro socio del Fiat 500 Club Italia, il nostro nome è sinonimo di alta qualità dei tessuti e delle rifiniture, nonché certezza di un'ottima consulenza tecnica. I nostri prodotti sono omologabili ASI ed acquistabili online 24 ore su 24. Siamo presenti alle maggiori mostre scambio dove presentiamo una ricca esposizione degli stessi.

Anche quest'anno ti offriamo un trattamento speciale garantendoti lo **SCONTO** del 10% su tutti gli **ARTICOLI FIAT 500** presenti in catalogo. Inoltre, al raggiungimento dei 500 Euro di spesa hai la possibilità di avere, con un piccolo contributo di Euro 20,00, un utilissimo copri auto per interno per proteggere la tua amata Fiat 500! Non esitare a contattarci, siamo sempre a tua disposizione!



# UNA 500 PARTICOLARE

## Piccola, ma da corsa

>Ugo **Giacobbe**

Durante il 25° Meeting Internazionale di Garlenda abbiamo conosciuto Salvatore Bruzzese di Genova, invitato da Mario Ferrando (nostro socio e proboviro) ad esporre la sua particolare 500. Infatti si tratta di una "Formula Monza" (chiamata familiarmente "Monzino"), costruita dal tecnico Repetto di Alessandria, all'epoca uno fra i più abili preparatori di questo tipo di auto da corsa.

È un'autentica vettura da pista, la cui particolarità è quella di avere motore, cambio, differenziale, gruppo trasmissione, scatola guida, cerchioni, mozzi, freni a tamburo, balestra, tutte le so-



in vista poi, con i dovuti meriti, di passare alla Formula 3 (derivata dalla Formula Junior), dai costi di gestione ben più elevati. Nacquero così, nel 1964, le auto "Formula 875 Monza", dove 875 sta per le migliaia di lire del prezzo dell'auto stessa, tasse comprese. Nel 1965 si svolse, sul tracciato ridotto chiamato "Junior" dell'Autodromo di Monza, il primo campionato denominato "Trofeo Cadetti F. 875 Monza". Le gare si svolgevano al giovedì sera con la pista illuminata ed erano seguite da un pubblico numeroso. La velocità di questi piccoli bolidi arrivava a 145-150 Km/ora. Notevole è stato il numero di cinquecentisti e curiosi venuti a vedere questo "strano modello di 500 da corsa" posato su di un carrello davanti alla sede del Club. Qual è la velocità massima? è la domanda che Salvatore si è sentito rivolgere dai più, oltre alla richiesta di un altro mare di spiegazioni, che ha volentieri dato su questo o su quel particolare.

Speriamo di poter vedere qualche altro modello di "Monzino", insieme con quello dell'amico Salvatore, al prossimo Meeting di Garlenda.

**Qui sopra e qui a lato, il "Monzino" a Garlenda. Più in basso, dettaglio dell'abitacolo dell'esemplare (da restaurare) del fiduciario Mirko Magri esposto all'ultima Fiera di Padova.**

## AVVISO Seduta ASI

Come già annunciato, il Club si sta attivando per realizzare una sessione di verifica ASI dedicata alle 500 da svolgersi a Bologna a metà settembre.

Chi fosse interessato è pregato di mettersi urgentemente in contatto con la Commissione Tecnica del Club:

Registro Storico di Modello  
via Vanchiglia 21/E 10124 Torino  
lun-ven 14,30-19,15,  
martedì e giovedì 20-22, sabato 8-12  
tel. 0115534057- cell. 3389311283  
fax 011 19716336

sensioni (compresi i triangoli scapolati nella parte posteriore) originali come nella Fiat 500 Giardiniera di serie, ed il telaio in tubi.

La "Formula Monza" era stata ideata apposta per permettere ai numerosi giovani piloti di usufruire di un mezzo più economico su cui fare addestramento,

# AUTOMOTOCLUB STORICO ITALIANO (A.S.I.)

## AVVISI AI SOCI ASI E NON SOLO

La Segreteria dell'A.S.I. mi ha ammonito, per ora verbalmente, riguardo i contatti che taluni Soci hanno direttamente con la Sede dell'Ente, affermando che sia la Segreteria del Fiat 500 Club Italia sia io consigliamo di telefonare a loro per verificare lo stato delle pratiche.

Date le disposizioni dell'A.S.I., già precedentemente pubblicate anche su "La Manovella", oltre che sulla nostra Rivista, **ribadiamo il concetto**, fin da allora chiaramente espresso, informando tutti i Soci che sono in attesa di documenti A.S.I., **che occorre esclusivamente interpellare il proprio Club A.S.I. di appartenenza** circa lo stato delle pratiche.

Pubblico integralmente ciò che è stato divulgato nel numero di maggio 2007 de "La Manovella":

### Dalla Segreteria dell'A.S.I. "AVVISO PER I TESSERATI

Per evitare equivoci, doppioni e prevaricazioni di vario genere, si ricorda che qualsiasi richiesta da inoltrare all'A.S.I. deve essere trasmessa alla Segreteria Generale attraverso il club di appartenenza, e **mai direttamente**; ciò riguarda anche le richieste di duplicato, passaggio di proprietà, rettifiche e informazioni varie. Il club è il referente unico cui bisogna rivolgersi. A partire dal 1° maggio pertanto, non verranno più evase le richieste pervenute direttamente dai tesserati, come nessun documento verrà più spedito ai singoli, ma solo ai rispettivi club di appartenenza."

Come viene scritto in calce alle circolari di spiegazioni riguardo le informazioni dello stato delle varie pratiche, la Commissione Tecnica del Club è a disposizione dei Soci in questi orari e in questi giorni:

- dal lunedì al venerdì: dalle 14,30 alle 19,00 allo 011 5534057, fax 011 19716336;
- martedì e giovedì: dalle 20,00 alle 22,00 allo 011 553 4057;
- sabato: dalle 8,30 alle 12,00 allo 011 5534057.

Negli stessi orari si risponde anche per quesiti di natura tecnica.

I contatti sono possibili anche via e-mail all'indirizzo:

**registro.storico@500clubitalia.it**

Le pratiche di qualsiasi genere sono oramai registrate nel data base. Per una ricerca più rapida circa lo stato delle varie domande, consiglio di fornire, quando si telefona:

- tipo di richiesta: se Targa di Registro, Attestato di Storicità, Certificato di Identità, Certificato Sostitutivo delle Caratteristiche Tecniche;
- data di spedizione;
- stato associativo: se in regola con l'associazione al Club e all'A.S.I.;
- la data in cui è stata richiesta l'associazione all'A.S.I.;
- se già in possesso della tessera A.S.I.

Ricordo inoltre che l'invio riguardante la documentazione per l'associazione al Club e all'A.S.I. della persona fisica o giuridica deve essere effettuato in Sede a Garlanda. La documentazione concernente la vettura deve essere spedita alla Commissione Tecnica a Torino.

### SULLE PRATICHE RICHIESTE

La Segreteria dell'A.S.I. ha abbreviato di molto il tempo che occorre all'emissione dei vari documenti.

La documentazione che ricevo deve, però, corrispondere alle specifiche richieste contenute nella

circolare di spiegazione, che allego ad ogni domanda e che **deve essere letta con attenzione** in modo da evitare alla Commissione Tecnica di dover contattare il Socio (che a volte dimentica di scrivere il numero di telefono o di fax o comunque un contatto raggiungibile nelle ore d'ufficio) e richiedere la documentazione omessa e comunque necessaria per l'inoltro della pratica.

### Inoltro della pratica:

- sino a che non è completa in ogni sua parte, non posso inviarla, onde evitare che mi venga respinta quando viene lavorata dall'A.S.I.;
- non posso trasmetterla sino a che non viene emessa/rinnovata la tessera A.S.I.

Ricordo anche che occorre essere Soci Club e Soci A.S.I..

Evitando perdite di tempo, come nei casi sopra esposti, possiamo accelerare di gran lunga il normale lavoro della Commissione Tecnica, che consiste anche nel fornire ai Soci documentazioni per restauro, ricerche d'archivio di vario genere, lavorazione di altra documentazione di pertinenza dell'ufficio quali, per esempio, la correzione e le imputazioni dei dati per l'emissione delle sempre più richieste "Targa di Registro" e "Dichiarazione di Conformità".

La Commissione Tecnica riceve per posta una media di una decina di richieste di pratiche al giorno che deve smistare all'istante per evitare accumuli. Inoltre si devono anche tenere in considerazione la posta elettronica e i fax con richieste tra le più eterogenee. Logicamente la precedenza viene data alle pratiche che si ricevono complete.

Dateci, quindi, un aiuto per servirVi nel miglior modo possibile e nella forma che Voi Vi aspettate.

Grazie.

**Enrico Bo**

*Il Commissario Tecnico di Club*



### Certificati A.S.I. (come da comunicato A.S.I.)

Ogni modello di domanda predisposto dall'A.S.I. per le proprie Commissioni Tecniche prevede che lo stesso venga compilato dal tesserato, il quale deve apporvi la propria firma: oltre alla sottoscrizione del tesserato è sempre necessaria la firma del Commissario Tecnico del Club socio (a volte anche quella dei Commissari Tecnici nominati dall'A.S.I.). Apporre la firma, così come previsto da tutti i Regolamenti delle Comunicazioni Tecniche dell'A.S.I. (che a loro volta rispettano i Codici Tecnici della FIVA), comporta l'assunzione evidente di responsabilità da parte dei soggetti che sono chiamati a sottoscrivere la domanda ed in particolare:

- il tesserato è tenuto ad indicare sulle domande tutti i dati richiesti e gli stessi debbono rispondere imprescindibilmente al requisito di verità; i dati debbono essere desunti da documenti ufficiali, come i libretti di circolazione, gli attestati rilasciati dalle case costruttrici, ecc.;
- il Commissario Tecnico di Club prima di esaminare qualsiasi domanda deve preventivamente visionare personalmente il veicolo, esaminandone le condizioni, e contestualmente riscontrare la corrispondenza dei dati di identificazione presenti sul veicolo con quelli esistenti sui documenti che vengono a lui consegnati dal tesserato.

Soltanto dopo aver effettuato tali riscontri, il Commissario Tecnico del Club inizierà ad esaminare i dati contenuti nella domanda e la loro corrispondenza con quelli già valutati.

Precisato ed indicato il modo più opportuno per procedere alla compilazione delle domande rivolte alle varie Commissioni Tecniche dell'A.S.I. si invitano i soggetti sopra indicati a seguire tutti i suggerimenti, onde evitare di incorrere in varie forme di responsabilità che potrebbero ravvisarsi, a carico dei soggetti che hanno sottoscritto le domande, responsabilità che potrebbero essere anche rilevanti. Occorre quindi aggiungere su tutti i modelli di domanda la seguente dichiarazione di assunzione di responsabilità:

*"Dichiaro di aver esaminato il veicolo, di aver visionato i documenti che mi sono stati esibiti e conseguentemente di assumere ogni responsabilità sul contenuto del presente documento che sottoscrivo."*

(Avv. Adalberto Gueli - Presidente Commissione Legale dell'A.S.I. da "La Manovella" novembre 2006)

### Pratiche A.S.I. (Note per i Soci). Informiamo che:

Possiamo espletare qualsiasi pratica A.S.I., cioè:

- Attestato di Datazione e Storicità (occorre per stipulare contratti assicurativi con premio ridotto per veicoli storici e per la reinscrizione di auto e motoveicoli al PRA nel caso in cui il veicolo fosse stato cancellato d'ufficio);
- Certificato di Identità (Omologazione). Certifica la completa storicità del veicolo nel rispetto della configurazione originaria;
- Certificato Sostitutivo delle Caratteristiche Tecniche (necessario per la reimmatricolazione di vetture radiate/demolite);
- Carta d'Identità FIVA (consente la partecipazione alle manifestazioni internazionali iscritte al calendario FIVA).

Inoltre possiamo effettuare ogni pratica A.S.I. anche per qualsiasi autoveicolo, autocarro, motoveicolo, veicolo utilitario, caravan e autocaravan, aeromobile e natante di qualsiasi marca di proprietà dei nostri Soci e dei familiari conviventi.

*Per tutti i veicoli in possesso dell'Attestato di Storicità A.S.I. si ricorda che la revisione periodica va effettuata annualmente (in questo caso non è più previsto il controllo semestrale dei gas di scario). Questo anche per rendere valido e completo il contratto assicurativo per i veicoli di Interesse Storico e Collezionistico. Per lo stesso motivo la tessera del Club e dell'A.S.I. deve essere rinnovata annualmente.*

## Targhe di Registro

Il Registro Storico di Modello è in attesa di ricevere la documentazione riguardante 159 richieste. Senza la scheda compilata e corredata di foto, è impossibile emettere la Dichiarazione di Conformità e l'allegata Targa di Registro.

Preghiamo i Soci che ne hanno fatto richiesta di inviarci al più presto tale documentazione, anticipando 20 euro o pagando per intero la quota.

Nel caso in cui la scheda fosse andata smarrita, contattateci allo 011 5534057 dalle 14,30 alle 19 e ve ne spediremo un'altra.

Grazie.

**Enrico Bo**

## A tutti i Club federati lettera circolare del 17/12/07

### OGGETTO: causale versamenti

Da tempo ormai si rileva notevole imprecisione nel trascrivere la "causale del versamento" sui bollettini di conto corrente postale disposti dai singoli Tesserati, a fronte delle domande inoltrate per l'ottenimento dei vari certificati (d'identità, sostitutivo delle caratteristiche tecniche, carte d'identità FIVA, duplicati dei medesimi e degli attestati di storicità), nonché delle richieste di tesseramento disposti dai Club stessi. L'ufficio amministrativo dell'ASI continua infatti a riscontrare sui bollettini di c/c postale (n. 40357105) e sugli accrediti bancari (c/c 81690 Banca del Piemonte) descrizioni incomplete e ciò impedisce di poter disporre la relativa contabilizzazione in modo tempestivo, con grave disagio per gli stessi associati. In considerazione di quanto sopra si invita ad attenersi a quanto segue a far tempo dallo 01/01/2008:

1. ...omissis...
2. ...omissis...
3. Per i versamenti/accrediti eseguiti a fronte di Certificati di Identità, Certificati sostitutivi delle Caratteristiche Tecniche, Carte d'Identità FIVA, dovrà essere indicato nella causale il veicolo (*esempio: Fiat 500 telaio...*) e il tipo di Certificato richiesto, precisando se trattasi di Auto, Moto o altra tipologia di veicolo (*militare, commerciale, agricolo, aeronautico, motonautico, abitativo, ricreazionale ecc.*).
4. Per i versamenti/accrediti eseguiti in caso di richiesta di duplicato, sarà invece sufficiente indicare il "numero" del documento e la tipologia (*ad esempio: "duplicato Attestato di Storicità Auto civile (oppure moto, oppure militare, ecc.) n. ..."*). Lo stesso dicasi per richieste di duplicati riferiti ad altri documenti (Certificati Sostitutivi delle Caratteristiche Tecniche o Certificati d'identità).
5. Dovrà essere versato l'esatto importo previsto in relazione a ciascuna tipologia di certificato richiesto, sulla base delle vigenti tariffe per evitare che la Segreteria debba fare richiesta di integrazioni; non si procederà più alla restituzione delle eccedenze incassate.

*Il Presidente Avv. Roberto Loi  
Il Tesoriere Dott. Giovanni Scagnatti*

Si comunica che il Consiglio Federale nella riunione del 2 novembre 2007 ... omissis... ha esaminato il problema riguardante la compilazione delle domande di attestato di storicità e i motivi delle restituzioni, stabilendo che, laddove si rendesse necessario, saranno richiesti dati in più per l'individuazione delle caratteristiche di un veicolo; relativamente alla maggiore o minore severità, ribadisce che per essere iscritti all'ASI i veicoli devono essere in buone condizioni e comunque in condizioni migliori rispetto al parco circolante.

**Il Presidente - La Segreteria**

## SEA AND MOUNTAINS

>Stefania **Ponzone**  
(translation Laura **Lazzaro**)

The cover and the centre spread of this issue indicate – just in case one still needed to – that the range of action of both our Club and of the 500 is very wide indeed: from the exclusive “Piazzetta” in Portofino to the Three Peaks of Lavaredo, passing by all those places in which meetings are held. The meetings have become more and more numerous and diverse to the point that we are almost running out of pages for them all (pp. 10-37). The Focus section features articles on the General Meeting held in December and the Board Meeting held in January, as well as the traditional Epiphany Day at the Gaslini Hospital (p. 4) to bring a smile to the faces of the little patients of the well-known children’s hospital in Genoa. There is more on “painted 500s” in the updates by the curator of the “500, Cars&Comics” exhibition (p. 7), while the travel stories section features the second episode of the North Cape adventure by our Solitary Bear (p. 41) and the first episode of the “twinning rally” by a member from Saronno who travelled to Challans (France), which is twinned with his hometown (p. 40). Between a smile and a hint of melancholy we discuss the issue of “Women and 500” with the experience of Marinella Pifferi, wife of the Vice President Stelio Yannoulis (see the article on this page). The technical section features the second and last episode of the in-depth article on unjust fines (p. 52), while in the section dedicated to the reading of the use and maintenance Booklet we get as far as ignition (pp. 50-51); on page 53, then, we take a closer look at a very special 500: the “Formula Monza”. In the Album section plenty of room is left for weddings and wedding anniversaries.

### Chiudendo in dolcezza...

Dal nostro instancabile “foto-reporter” Massimo Lovattini (socio numero 28265 di Budrio

(BO), come puntualmente si presenta nelle sue e-mail), ecco un paio di foto dalla dolce Perugia, scattate in occasione di Eurochocolate. La prima riguarda l’originale “decoro” sul tetto di un concessionario del luogo, la seconda è stata scattata al Museo della Perugina, dove non poteva mancare il modellino della nostra beniamina con i colori dei mitici “Baci”.



## Il Club... siamo noi: Donne e 500

Carissime Cinquecentiste, ho letto l’articolo di Mara Depini (vedi n° 1/2009, pag. 43-44), splendido! Chi ha il dono di saper descrivere ciò che si prova senza essere banale, ha tutta la mia ammirazione. Vorrei però in qualche modo poter ribattere, voltando come si dice la frittata e prospettando alle nostre lettrici la situazione inversa, quando il marito o compagno si appropria della tua 500 facendola sua. Carola è stata la mia prima auto, appena patentata; ha dovuto sopportare i miei esperimenti di guida, i parcheggi, le accelerate da temere l’uscita del motore dal cofano... inoltre accessori, decalcomanie, pupazzetti, tutto per renderla il più possibile una 500 al femminile.

Poi arriva “Lui”: matrimonio, figlia, auto più grande per esigenza familiare, e la 500 dovrebbe essere venduta, ma mi oppongo con tutte le mie forze, «È mia»; sdegnosamente viene messa in soffitta da “Lui”, che ogni volta mi rimbrocchia che è inutile tenerla, tanto non ci serve, e io non guido! Tutto ciò fino al giorno in cui vengo a conoscenza della Fiat 500 Club Italia, dopo un poco di incertezze mi iscrivo nel gennaio 1991. A luglio, dopo un viaggio ammetto estenuante, mi riapproprio della mia 500, che deve essere indossata come un comodo abito da casa. Occorre riabituarsi al rumore del suo motore, al caldo, se apri tettuccio o finestrini voli via (ecco la causa della mia cervicale!), torno a guidare per le belle strade alberate piene di curve e tornanti del Passo del Bocco, valico posto a 956 m s.l.m. sulla Strada Provinciale 26bis che collega l’Emilia Romagna e la Liguria. tra luci ed ombre splendidi panorami. Poi obbligatoriamente l’ultimo tratto bisogna farlo in autostrada, e lì dice imperioso «guido io!». Da lì in poi inizia il declino, chi è più svelto a salire al posto di guida, visto che ha le chiavi in tasca, “Lui”, e lentamente se ne appropria. Ovviamente tutti gli orpelli femminili vengono asportati, roba inutile; «Bisogna fare benzina, tu non sei capace» (chissà come hai fatto a girare fino a quel momento? Forse avrò fatto rifornimento con il pensiero!). La manutenzione è un compito prettamente maschile. Così lentamente negli anni la 500 cambia proprietario, se ti illudi di poterla guidare di nuovo, sei redarguita con un «non sei più pratica, è appena uscita dal meccanico per la revisione, eppoi dobbiamo passare l’Omologazione»...e tu ti eri iscritta all’ASI, illudendoti...!

Ecco, la Tua 500 non è più Tua, raduni, come mancare..., se non ci sei fa lo stesso..., e qui devo dare ragione a Mara, le telefonate all’ora di cena si sprecano, se sei pronta, devi riscaldarla almeno un paio di volte, se non lo sei, brontola che deve andare al Club, il meccanismo è perfettamente oliato, ed è uguale in entrambi i casi. Alle Socie Donne chiedo consenso, facciamo sentire anche la nostra voce. Ma in fondo sono contenta, la mia 500 è in perfetta forma grazie a “Lui” e vivrà a lungo, sperando nei miei nipotini che amano tanto “la 500 bianca di Nonna Lella” e sapranno conservarla come un bene prezioso.

**Marinella Pifferi**





# GRANDE SPEDIZIONE TUNISIA 2009

**Partecipa ad un'esperienza unica e indimenticabile!**  
**La Grande Spedizione in Tunisia con la 500 Expedition Team.**  
**Equipaggi determinati, con un grande spirito d'avventura**  
**formeranno il Team della spedizione.**

La partenza della spedizione - della durata di 10 giorni- è prevista il **26 settembre 2009** da **Genova**; sarà possibile partire anche il **25 Settembre** da **Civitavecchia** e **Palermo** a bordo dell'elegante nave della GNV (Grandi Navi Veloci), destinazione **Tunisi**, prima tappa della spedizione che raggiungerà i luoghi più caratteristici ed affascinanti della **Tunisia**: al Nord, dalla colorata **Medina** di **Tunisi** con i suoi caratteristici **Souk** ci si sposterà verso la costa per la visita ad **Hammamet**, una delle più frizzanti località balneari della **Tunisia**, ed ancora più a **Sud** fino alla caratteristica **Port El Kantaoui** ed al sito archeologico di **El Jem**. Ultima tappa prima del rientro del Team in Italia il **4 ottobre** da Tunisi, è il pittoresco villaggio di **Sidi Bou Said**, dalla tipica architettura andalusa. La spedizione - ricca di eventi con serate tipiche, incontri e sfilate - sarà seguita da un'equipe televisiva che realizzerà il reportage di questa fantastica avventura, che avrà un forte impatto mediatico grazie alla collaborazione di importanti testate giornalistiche.

Quote di partecipazione a persona: Partenza da Genova da € 1.100 - Partenza da Civitavecchia da € 960 - Partenza da Palermo da € 890. La quota comprende: il trasporto in nave dalla città scelta a Tunisi A/R con sistemazione in cabine doppie interne - il trasporto dell'auto a seguito di due passeggeri - la cena del 2° giorno - la pensione completa dal 3° all'8° giorno, sistemazione in hotel di categoria 4\*- tutte le visite e le escursioni come da programma e la partecipazione agli eventi - guide locali parlanti italiano - **assistenza meccanica** - capospedizione.

#### Informazioni e Prenotazioni

Segreteria 500 Club Italia, e-mail: [info@500clubitalia.it](mailto:info@500clubitalia.it), tel: 0182 582282, fax 0182 580015,  
[www.500clubitalia.it](http://www.500clubitalia.it)

Explorando Tour Operator, e-mail: [info@explorandoviaggi.it](mailto:info@explorandoviaggi.it) - tel: 011 540520 - 011 546942  
[www.explorandoviaggi.it](http://www.explorandoviaggi.it)



## PUBBLICAZIONE RADUNI

### FIAT 500

Inviare almeno 40 giorni prima dell'uscita del giornalino e 90 prima della manifestazione

NOME RADUNO.....

.....

LOC./FRAZIONE.....

.....

DATA RADUNO.....

ORGANIZZATO DA.....

TELEFONO (specificare il numero da pubblicare per informazioni)

.....

E-MAIL.....

NOME DEL RESPONSABILE.....

DATA .....

FIRMA.....

*I dati saranno trattati seguendo le disposizioni della legge 196/03, firmando se ne autorizza il trattamento.*

è valida una fotocopia

## TARGHE DEL REGISTRO STORICO DI MODELLO FIAT 500

COGNOME.....

NOME.....

VIA.....N.....

CAP..... CITTÀ.....

NUMERO TESSERA.....

**COSTO 75 Euro**

(COMPRESIVO DI TARGA E DICHIARAZIONE DI ORIGINALITÀ)  
E SPESE DI SPEDIZIONE PARI A 7,00 EURO

**Tempi di consegna 6 mesi**

DATA.....

FIRMA.....

*I dati saranno trattati seguendo le disposizioni della legge 196/03, firmando se ne autorizza il trattamento.*

Inviare via fax allo 0182580015 il presente modulo + copia della ricevuta di versamento con causale

“targa di registro” pari a 75 Euro  
(CCP 10786176 intestato al FIAT 500 CLUB ITALIA)

FIAT 500 CLUB ITALIA  
VIA ROMA 90 17033 GARLENDIA (SV)

è valida una fotocopia

## PRIMA ISCRIZIONE AL CLUB

### SOLO PER NUOVI SOCI

COGNOME.....

NOME.....

VIA.....N.....

*(indicare solo 1 indirizzo, residenza o domicilio: quello dove si vuole ricevere la posta)*

CAP.....CITTÀ.....

LOC./FRAZIONE.....

PROVINCIA.....

TEL..... FAX.....

E-MAIL.....

LUOGO DI NASCITA.....

DATA DI NASCITA.....

TIPO (500, D, F, L, etc.).....ANNO IMMATR.....

TARGA AUTO.....

SI ACCETTANO SOLO 500 IMMATRICOLATE DAL 1957 AL 1975  
L'iscrizione è valida per tutte le cinquecento intestate all'iscritto e si versa UNA SOLA QUOTA.

è valida una fotocopia

QUATTROPICCOLERUOTE

Ho ricevuto le informazioni dal Sig./Sig.ra (specificare nome)

.....

.....

Per l'iscrizione: rispedire il presente modulo compilato in stampatello + ricevuta del versamento sul CCP 10786176 intestato al FIAT 500 CLUB ITALIA al seguente numero di Fax 0182580015  
Scrivere sul bollettino di ccp il nome dell'iscritto che compare sul modulo d'iscrizione. Non è possibile avere la tessera in giornata - esistono tempi tecnici.

**LA QUOTA PER IL 2009 È DI 40 Euro**

si prega di non inviare fotocopie del libretto  
L'iscrizione si intende per anno solare (Gennaio-Dicembre)

**ATTENZIONE: LA TESSERA SCADE IL 31-12-2009**

FIRMA.....

*I dati saranno trattati seguendo le disposizioni della legge 196/03, firmando se ne autorizza il trattamento.*





# PER ISCRIVERSI

## ISCRIZIONE AL CLUB

Inviare la fotocopia compilata del modulo a pag. 58 con allegata la fotocopia del versamento di 40 Euro sul CCP 10786176 intestato a Fiat 500 Club Italia. NON inviare fotocopie del libretto.

## ISCRIZIONE ALL'ASI (FACOLTATIVA)

Inviare PER POSTA alla segreteria della Fiat 500 Club Italia la fotocopia del libretto di circolazione (solo le pagine con i dati tecnici dell'auto) e l'attestazione di proprietà + la copia del versamento di 42 Euro sul nostro CCP 10786176 (specificare nella causale "iscrizione ASI") + la fotocopia del tesserino del Codice Fiscale. L'iscrizione si intende per anno solare (da gennaio a dicembre). È possibile effettuare un unico versamento di 82 Euro (iscrizione Club+ASI). Una volta iscritti A.S.I., per quanto riguarda l'Attestato di Storicità e il Certificato di Identità (ex omologazione ASI) della vettura è necessario telefonare al Commissario Tecnico del Club, Enrico Bo.

Per ottenere l'Attestato di Storicità l'auto deve essere in buono stato e del colore originale. Per il Certificato di Omologazione l'auto deve essere completamente originale ed in ottimo stato.

## BOLLO

Deve essere pagato sempre se l'auto circola. I veicoli con più di 30 anni pagano un bollo ridotto stabilito dalla regione di residenza (consultare l'ACI). Per i veicoli tra 20 e 30 anni in diverse regioni viene richiesto l'attestato di storicità

## ASSICURAZIONI

Alcune Compagnie applicano agevolazioni purché la vettura sia iscritta ad un Club Federato A.S.I. come il nostro, altre richiedono anche l'iscrizione A.S.I. (quindi tessera Club + tessera ASI + Attestato di iscrizione della vettura all'A.S.I.), altre ancora esigono il Certificato di Identità (ex omologazione ASI) e quindi richiedono che l'Auto sia storica a tutti gli effetti. Ai fini assicurativi è necessario che l'intestatario della tessera sia anche l'intestatario dell'auto.

Il nostro Club non ha stipulato alcun accordo vincolante con le Compagnie. Le tariffe sono stabilite dalle Compagnie e potrebbero subire delle variazioni. Perché la polizza sia valida è necessario essere in regola con l'associazione al Club (e all'ASI, qualora venga richiesta). Il Club non è responsabile dei rapporti tra Socio e Assicurazione.

## RINNOVI

Per rinnovare la tessera è sufficiente pagare il bollettino prestampato che viene recapitato a domicilio ogni anno a novembre. Se non si è in possesso di tale bollettino è possibile utilizzarne uno in bianco che si può trovare presso qualunque ufficio postale e compilarlo con i seguenti dati: CCP 10786176 intestato a Fiat 500 Club Italia, via Roma 90, 17033 Garlanda (SV). La quota per il 2009 è di 40 euro. Per non attendere i tempi di notifica dell'avvenuto pagamento è possibile inviare la ricevuta via fax allo 0182.580015.



# INCONTRIAMOCI A...

## BARI

Ogni primo venerdì del mese, a Bari-Palese in via Vittorio Veneto 1, alle ore 19.30. Presso lo stesso indirizzo, ogni pomeriggio è possibile chiedere informazioni, effetti, iscrizioni, rinnovi, pratiche ASI. Mimmo 338.3159753. Rossella 338.1597334.

## BOLIGNA

Ogni primo lunedì del mese dalle 21 alle 23, presso la sede del Nettuno Auto Storiche, Via Sante Vincenzi 48. Per informazioni 3491186144 o 3387728364.

## CALTANISSETTA

Tutti i venerdì di ogni mese, dalle 19,00 alle 21,00 presso il bar "Irisch" viale Monaco. Peppe Anzaldi, cell. 349.1655401.

## CASTELVETRANO

Nell'attesa della nuova sede il fiduciario Vincenzo Parrino ogni ultimo venerdì del mese incontra i soci al bar pub Old House in Via Roma 85 dalle 18,30 alle 20,30. Chi volesse entrare a far parte del Club può effettuare le iscrizioni in queste occasioni oppure scaricare l'apposito modulo dal sito [www.coordinementodicastelvetrano.it](http://www.coordinementodicastelvetrano.it). Infoline: 3280736448 / 3358058290.

## CATANIA

Il 3° giovedì del mese in via Etnea, 376 Mascalucia (CT). Iervasi, cell. 330.962710.

## COMO

Ogni secondo mercoledì del mese, presso la nuova sede Sabry e Franky Caffè, Via al Monte 9 22063 Cantù (CO). Per info Giovanni Lembo (338.3363748).

## CORLEONE

Presso la sede del Coordinamento di Corleone in piazza Sant'Orsola, ogni martedì del mese, dalle ore 21,00 in poi. cell. 333.4457980, e-mail: [totucciog@interfree.it](mailto:totucciog@interfree.it)

## FERMO

La sede del Coordinamento di Fermo in Via Roma 52 è aperta tutti i venerdì sera dalle 20,30 alle 23. Info: Bruno Rossini 348.3208446-340.5737905.

## FOGGIA

Il Coordinamento di Foggia presso la propria sede in Viale degli Aviatori 136 Foggia, il primo e il terzo venerdì di ogni mese dalle ore 18 alle ore 21 propone un incontro con i soci, per scambiarsi idee ed opinioni; sarà inoltre possibile chiedere informazioni, effettuare iscrizioni, rinnovi, pratiche ASI. Per info: Massimo Testa 3397748706.

## GARLENDIA

Il primo giovedì del mese presso la Sede in via Roma 90, dalle ore 21. Marco Pastorelli cell. 333.7075382.

## GORIZIA

Il Coordinamento di Gorizia, l'ultimo mercoledì di ogni mese, propone un'incontro con i soci nella trattoria-pizzeria "Il Girone dei Golosi" sita in via S. Polo, 135 Monfalcone (GO). Dalle 20.00 alle 22.00 i soci sono pregati di raggiungere il locale con la propria 500. Per ulteriori informazioni contattare Ferdinando Di Martino 333.1381452.

## GUALTIERI

A partire da febbraio 2009, il Coordinamento di Gualtieri (RE) si incontrerà ogni primo giovedì del mese dalle 20,30 presso Palazzo Greppi - Strada Statale 63 n° 176 - Santa Vittoria di Gualtieri (RE), primo ingresso a sinistra, 1° piano. Per info Federica Gabba (cell. 338 8253648).

## MARSALA

Il primo venerdì del mese presso il bar di piazza della Vittoria (Porta Nuova) dalle 17,30 alle 19,30. Lorenzo Ingrassia, tel. 0923.736881, oppure cell. 328.1109708.

## MILANO-CORSICO

Il 1° giovedì del mese presso "Lo Spizzico" di Corsico. Per informazioni: Luigi Parolini, tel. 02.97272294, cell. 339.4526850.

## MODICA

Ultimo sabato del mese presso la sede Coordinamento di Ragusa Via Trapani Rocciola 25/B - sub. 50 - dalle ore 16,30 alle ore 18,30 - tel 0932.905848, cell. 3335031004.

## MONTESARCHIO

Tutti i sabato del mese, dalle ore 19,30 presso Stazione Servizio Agip di Serao Giuseppe in Via Benevento, 129. Farese, tel. 0824.831651, o cell. 339.5767488.

## PARTINICO

La sede del Coordinamento di Partinico di via Crocifisso 33 rimane aperta ogni sabato (non festivo) dalle 9 alle 12 e ogni martedì (non festivo) dalle 15.30 alle 18.30 per iscrizioni ed incontri. Per informazioni telefonare al 328.3075223.

## PISTOIA

Ogni primo e terzo martedì del mese alle ore 21 presso il Circolo Arci di Bonelle. Carla Meirano tel. 0573.381195.

## PRATO

Tutti i martedì dalle ore 21,30 presso la sede del Coordinamento in Via Petrarca 2 a Campi Bisenzio. Per info Matteo Cascella 3298229191.

## RIMINI

Ogni giovedì di fine mese presso il Ristorante Pizzeria Da Moreno in via Broglio 20 dalle ore 20,30 alle ore 23,30 per scambiarsi opinioni, discutere problemi, effettuare iscrizioni, rinnovi, pratiche ASI etc. Per informazioni Lorenzo Lami 347.1512116 oppure Salvatore Fiore 340.3032239.

## RIVIERA JONICA

Tutti i mercoledì del mese dalle 16 alle 19 in via Umberto I 413 primo piano Nizza di Sicilia (ME) - Fiduciario Giuseppe Perez.

## ROMA

Tutti i giovedì dalle 16,30 alle 19,30 presso la sede del Coordinamento in Via Piave 32 (centro storico) a Frascati. Per conoscersi, scambiarsi idee, consigli, suggerimenti e quant'altro; per informazioni inerenti l'attività del Club, tesseramenti, assicurazioni. Tel. 06.2594125-06.97608167 e-mail [info@assicar.eu](mailto:info@assicar.eu) - [fiat500clubroma@tiscali.it](mailto:fiat500clubroma@tiscali.it).

## SIENA

Tutti i martedì ore 21-23 presso il Bar Osteria Tre Pere a Torrita di Siena (SI). Telefono 0577.687474.

## SANTO STEFANO QUISQUINA

Ultimo sabato del mese, app. davanti al "Bar della Stazione", di fronte all'Osp. Attardi di S. Stefano di Quisquina (Agrigento). Bellomo Giuseppe, cell. 347.4479253.

## TORINO

Ogni secondo lunedì del mese i Soci del Coordinamento di Torino si incontrano allo Sporting Club Italgas, via Passo Buole 29 (angolo via Trofarello), per sapere gli ultimi aggiornamenti e per parlare della 500. Paolo Zambianchi, tel. 011.19706423 (sera) oppure Silvia Depaoli cell. 347.3205045.

## UDINE E PORDENONE

Il Coord. di Udine e Pordenone, propone un incontro con i Soci nella birreria-pizzeria "Limousine" sita in via Centro 25 a Saletto di Morsano al Tagliamento (PN) l'ultimo mercoledì di ogni mese dalle 20.30 alle 22.30. I Soci sono pregati di raggiungere il locale con la propria 500. Contattare Luciano Odorico: 347.1200878.

## VALTELLINA E VALCHIAVENNA

Il primo giovedì non festivo di ogni mese presso il Ristorante Pizzeria Engadina in via alla stazione 10 a Traona dalle ore 20,45. Per informazioni telefonare a Luca Parravicini 0342680223 oppure scrivere a [500valtellina@libero.it](mailto:500valtellina@libero.it).

## VERONA

Il primo lunedì del mese dalle ore 19.30 alle 21.30 presso l'osteria trattoria "Verona Antica", via Sottoriva 10, centro storico di Verona: specialità bigoli al musso e tagliata di Angus. È indispensabile prenotare chiamando Luca Tesini al 349.373791 per conferma (max 50 posti disponibili).

# CALENDARIO RADUNI

## NOSTRI RADUNI

### 8 MARZO

**Monasterolo di Cafasse (TO)**  
Meeting di Primavera Fiat 500 bicilindriche e derivate  
Coordinamento di Torino Silvia&Paolo 011.19706423 (sera) 347.3205045  
Beppe Mocciano 0123.417898

### 8 MARZO

**Riccione (RN)**  
1° Raduno Nazionale di tutte noi:  
Riccione in 500 - Coord. di Rimini  
Lorenzo Lami 347.151216  
Paolo 335.7020077

### 8 MARZO

**Sorrento (NA)**  
Sorrento motori 2009 (raduno statico)  
Coordinamento della Penisola Sorrentina  
Raffaele Staiano 380.6672373

### 15 MARZO

**Torritta di Siena (SI)**  
Abarth - Passion Fiat 500  
Coord. di Siena in collaborazione  
con P.A. Torritta di Siena.  
Mario Peruzzi 336.700919 - 0577.685138

### 15 MARZO

**Envie (CN)**  
8° Meeting in 500 ai piedi  
del Montebracco Coord. di Saluzzo  
Mauro 339.2639051  
Piera 333.4517030

### 15 MARZO

**Ancona (AN)**  
La carica delle 500  
Coord. di Pesaro Claudio Isabettoni  
0721.883023 - 338.7728191

### 29 MARZO

**Alba (CN)**  
"52 anni 500"  
Coordinamento di Alba-Bra  
Claudio 333.4926957  
Luisella 338.2548154  
(ore pasti) - Riservato max 200 auto  
PRENOTAZIONE OBBLIGATORIA  
entro il 27.03.2009

### 29 MARZO

**Figline Valdarno (FI)**  
8° Raduno del Valdarno in Fiat 500  
e derivate Coord. di Valdarno  
Gianni 335.7053591  
Susanna 339.8970707 - 055.959649

### 29 MARZO

**Messina (ME)**  
1° Raduno Fiat 500 Club Italia  
"Città di Messina" - Coord. di  
della Riviera Ionica - Giuseppe Perez  
347.4859967 - 368.675718

### 29 MARZO

**Castel San Giovanni (PC)**  
IV Raduno "500 DAY"  
intitolato a Valerig Frigoli  
Org. dal Comune di Castel San Giovanni  
Patrocinato dal Fiat 500 Club Italia  
Anna 0523.889704 - 349.0571918; Paola  
0523.889702 - 392.6407548

### 5 APRILE

**Carignano (TO)**  
V Meeting Fiat 500  
Coord. di Carmagnola  
Fabrizio Chicco 347.8861713

### 5 APRILE

**Melegnano (MI)**  
2° Raduno Primavera  
Coord. di San Zenone Al Lambro  
Giuseppe Iannolo 335.8394496

### 19 APRILE

**Bertinoro (FO)**  
Primavera in 500 - Coord. di Bologna  
Maurizio Candinì 349.1186144  
solangecandinì@libero.it  
Ammesse max 100 macchine  
PRENOTAZIONE OBBLIGATORIA

### 19 APRILE

**Pachino (SR)**  
11° Raduno "A Pachino in 500"  
9° Memorial Mauro Adamo  
Coord. di Pachino  
Di Tommasi Antonio 338.4151357  
antoniodtommasi@virgilio.it

### 19 APRILE

**Caselle Torinese (TO)**  
1° Meeting Fiat 500 bicilindriche e  
derivate - Coord. di Torino  
Silvia&Paolo 011.19706423 (sera)  
347.3205045

### 19 APRILE

#### Piacenza-Carpaneto (PC)

Le "Mitiche" 500 tra Piacenza  
e Carpaneto - Coord. di Piacenza  
Lorenzo Achilli 338.8128562  
0523.882143 - Sergio Ramoscelli  
0523.869276 - 333.9768500

### 19 APRILE

#### Cassino e zone limitrofe (FR)

3° Raduno Città di Cassino  
Coord. di Cassino  
Agostino De Martino 360.755815  
fax 0776.23033

### 25 APRILE

#### Gualtieri (RE)

Motori e Sapori  
Coord. di Gualtieri  
Federica Gabba 338.8253648

### 26 APRILE

#### Caneli (AT)

2° Raduno Fiat 500 "in 500  
al Shopping Center Castello"  
Coord. di Asti  
Luisella 338.2548154 (ore pasti) Claudio  
333.4926957

### 26 APRILE

#### Ruvo di Puglia (BA)

5° Raduno "Crifo"  
Coord. di Bari -  
Mimmo Facchini 338.3159753  
d.facchini@500clubitalia.it

### 26 APRILE

#### Chiusi (SI)

4° Raduno "500 prima macchina,  
primo amore"  
Organizzato dall'Ass. Terzieri di Chiusi  
patrocinato dal Fiat 500 Club Italia  
Claudio Petri 0578.20883  
fax 0578.22427

### 30 APRILE - 3 MAGGIO

#### Tempio Pausania (OT)

4° Raduno 500 "Tour della Gallura  
dalla Montagna al Mare"  
Coord. di Olbia Tempio Pausania  
Giacomino Deiana 340.6683662  
Gianmarco 380.4345804  
Antonio 338.7472180

### 1° MAGGIO

#### Barge (CN)

2° Meeting Fiat 500 e derivate  
sulle rive del Rio Secco - Coord.  
di Saluzzo Organizzato dall'Ass.  
La Tradisiun Agricola nel Tempo e  
dal Comune di Barge.

Gabriele Gonella 335.8096244  
Diego 349.3173796  
Luca 338.1067607.

### 1° MAGGIO

#### Odalengo Piccolo (AL)

9° Raduno Fiat 500 del Monferrato  
Organizzato dall'Ass. A.P.O. patrocinato  
dal Fiat 500 Club Italia Angela Luongo  
0141.919155 338.6756992

### 2-3 MAGGIO

#### Cupello (CH)

"Incontro alla sagra del carciofo"  
Coord. di Vasto  
Sorge Alfredo 337.916835 - 333.1551548

### 3 MAGGIO

#### Loc. Le Mose Piacenza Expo

uscita Piacenza Sud (PC)  
3° Raduno statico Fiera di Piacenza auto  
e moto 2009 - Coord. di Piacenza  
Lorenzo Achilli 338.8128562

### 3 MAGGIO

#### Chieri (TO)

Meeting Fiat 500 bicilindriche  
e derivate - Coord. di Torino  
Silvia&Paolo 011.19706423 (sera)  
347.3205045  
Giacinto Chiara 338.8873365

### 3 MAGGIO

**Ferrara (FE)**  
1° Raduno Estense Fiat 500  
"All'ombra del Castello"  
Coord. di Ferrara  
Mirko Magri 349.6907828 333.8055064

### 3 MAGGIO

**Fiesole (FI)**  
Piazzale Michelangelo  
8° Raduno Fiat 500 e derivate  
Coord. di Valdarno-Prato Gianni  
335.7053591 - Matteo 329.8229191  
Vincenzo 347.4805902

### 3 MAGGIO

#### ISCRIZIONI A NUMERO CHIUSO

MAX 120 AUTOVETTURE  
**3 MAGGIO**  
**Sciaccia (AG)**  
1° Raduno Saccense Fiat 500  
Giacomo Bono in collaborazione  
con il coord. di Marsala 328.9490221  
392.0215926

### 3 MAGGIO

**Vicoforte (santuario) (CN)**  
Meeting 500 delle valli Frabosane  
Alberto Liprandi in collaborazione con  
il coordinamento di Ceva Mondovì  
0174.244008 - 333.1825013

### 3 MAGGIO

**Terracina (LT)**  
Raduno di Latina - Coord. di Latina  
Aldo Crivellaro 0773.531581

### 3 MAGGIO

#### Meano Perosa Argentina (TO)

1° Raduno 500 e derivate  
Coord. di Pinerolo  
Marino Ribet 0121.58340  
338.6505465 - 340.9365950

### 3 MAGGIO

#### San Zenone Al Lambro (MI)

3° Raduno a scopo benefico  
Coord. di San Zenone  
Al Lambro - Giuseppe Iannolo  
335.8394496

### 10 MAGGIO

#### Castel San Pietro Terme (BO)

2° Raduno Amarcord...500 e derivate  
Coord. di Bologna  
Maurizio Candinì - in collaborazione con  
Andrea e Leonardo Lannutti 051.940347  
fax 051.19987986 Andrea 338.7014127

### 10 MAGGIO

#### None (TO)

Meeting Fiat 500 bicilindriche  
e derivate Coord. di Torino  
Silvia e Paolo 011.19706423 (sera)  
347.3205045  
Francesco Pala 338.1992645

### 10 MAGGIO

#### Castelnuovo Bariano (RO)

5° autoraduno Fiat 500 a Castelnuovo  
Bariano - Roberto Raccanelli in  
collaborazione con il coordinamento  
di Salara 329.4256110 - 0425.805040

### 10 MAGGIO

#### Fiorenzuola D'Arda-Lugagnano (PC)

2° Raduno Città di Lugagnano  
Coord. di Piacenza  
Lorenzo Achilli 338.8128562  
Silvia Ermanno 335.7416562  
Dimes Sala 0523.241011  
340.1842357

### 10 MAGGIO

#### PRENOTAZIONE OBBLIGATORIA

entro il 04.05.2009

### 10 MAGGIO

#### Sorrento (NA)

I Love Fiat 500 (2° Meeting)  
Coord. di Marina di Stabia  
Sorrentina - Raffaele Staiano  
380.6672373 - 339.5025116

### 17 MAGGIO

#### Guarene (CN)

500 e Fiori - Coord. di Alba-Bra  
Claudio 333.4926957  
Luisella 338.2548154 (ore pasti).  
Ammesse max 100 macchine  
PRENOTAZIONE OBBLIGATORIA  
entro il 14 Maggio 2009

### 17 MAGGIO

**Soragna (PR)**  
500 Day - Coord. di Fidenza  
Barezzì Gianni 339.6193384

### 23-24 MAGGIO

**Marciana Marina  
Isola d'Elba (LI)**  
5° "Cinquecentelba"  
Coord. di Marina di Marciana  
David Berti 0565.904383  
339.2400549

### 24 MAGGIO

#### Molare (AL)

"Gita alimentare... da leccarsi le dita"  
Coord. di Ovada  
Deborah 328.8436835

### 24 MAGGIO

#### Boschi di Barbania (TO)

Meeting Fiat 500 bicilindriche  
e derivate - Coord. di Torino  
Silvia e Paolo 011.19706423 (sera)  
347.3205045

### 24 MAGGIO

#### San Damiano di Bruzzerio (MI)

San Damiano in Cincent  
Coord. di Milano  
Luigi Parolini 339.4526850  
339.2823875

### 24 MAGGIO

#### Vado Ligure/Savona (SV)

4° Meeting "Fiat 500 for Africa"  
Coord. di Savona  
Carlo Giuliani 347.1061434

### 24 MAGGIO

#### Scandiano (RE)

Le 500 alla corte del Boiaro  
Coord. di Gualtieri  
in collaborazione con  
il Coordinamento di Modena  
Federica Gabba 338.8253648  
Idris Morselli 338.4238834  
Matteo 340.2251579

### 24 MAGGIO

#### Virle Piemonte (TO)

6° Raduno Virle Piemonte  
Coord. di Pinerolo  
Alfredo 349.1700928  
Fabio 334.6709343

### 24 MAGGIO

#### Sori (GE)

"Il cinquino va al mare" 1° incontro della  
mitica 500 con la splendida spiaggia di  
Sori nel Levante Ligure.  
Coord. di Genova Ponente  
R. Gino 349.5090980  
R. Fabrizio 348.1554639  
C. Paolo 349.3580377

### 24 MAGGIO

#### PRENOTAZIONE OBBLIGATORIA

Max 70 autovetture.

### 24 MAGGIO

#### PRENOTAZIONE OBBLIGATORIA

entro il 18.05.2009

### 24 MAGGIO

#### Bovalino Marina (RC)

1° Raduno di Fiat 500 e derivate  
Città di Bovalino Marina (RC)  
1° Memorial Francesco Novella  
Coord. di Reggio Calabria  
Giuseppe Spadaro 0965.593950  
328.3926129

### 29 MAGGIO-2 GIUGNO

#### Costa Smeralda

"Tour Costa Smeralda in 500"  
Coord. di Saluzzo in  
collaborazione con l'Agenzia Viaggi  
Polaris di Bagnolo Pte  
Mauro Paire 339.2639051 e  
Pianeta Polaris Agenzia Viaggi  
0175.348424 (Aldo Bruno)

### 30 MAGGIO

#### Levice (CN)

1° Meeting Mangia Tourin  
500 by night - Coord. di Alba/Bra  
Claudio 333.4926957  
Luisella 338.2548154 (ore pasti)  
PRENOTAZIONE OBBLIGATORIA

### 31 MAGGIO

#### Marsala (TP)

Raduno Fiat 500 "Ricordando  
com'eravamo nel 25° del Club"  
Coord. di Marsala  
Lorenzo Ingrassia 328.1109708

### 31 MAGGIO

#### Acquapendente (VT)

3° Meeting Fiat 500 Città  
di Acquapendente  
Coord. di Viterbo  
Antonio Potestà 0763.734968  
347.6099148 (dalle 17 alle 21)

### 31 MAGGIO

#### Fontanelle - Boves (CN)

Le 500 al santuario di Fontanelle  
Coord. di Cuneo  
Marco Novelli 338.8043288

### 31 MAGGIO

#### Pollone (BI)

8° Raduno Fiat 500 e derivate  
Coord. di Biella  
015.2562351 (dalle 19,00 alle 21,00)

### 2 GIUGNO

#### Cumiana (TO)

3° Meeting Fiat 500 bicilindriche  
e derivate - Coord. di Torino  
Silvia&Paolo 011.19706423 (sera)  
347.3205045

### 5-6-7 GIUGNO 2009

#### Merano (BZ)

Le 500 in ricordo di Abarth  
Organizzazione: Comune e Azienda  
di Soggiorno di Merano,  
Scuderia Dolomiti Bolzano in  
collaborazione con il Fiat 500 Club Italia.  
Programma in via di definizione.  
Prossimamente su: www.500clubitalia.it.

### 7 GIUGNO

#### Ravenna (RA)

La 500 logora chi non ce l'ha  
Coord. di Ravenna  
Valeria Giovanna Fabbri  
336.3372256 - 0544.80870

### 7 GIUGNO

#### Paternò (CT)

2° Meeting Fiat 500 Città di Paternò  
Coord. di Belpasso.  
Paternò - Carmelo 339.7646226  
Giuseppe 340.3401963  
Corrado 349.0912264

### 7 GIUGNO

#### Dronero (CN)

"Le 500 nelle valli Occitane"  
Olimpio Olangero in collaborazione  
con il Coordinamento di Saluzzo  
Olimpio 320.5347729  
Mauro 347.3178698  
Manuela 339.7982462  
Andrea 346.7240248

### 7 GIUGNO

#### Busto Arsizio (VA)

Festival dell'automobilismo d'epoca  
Coord. di Magenta  
Luigi Parolini 339.8931769  
346.8955779 - 339.4526850  
PRENOTAZIONE OBBLIGATORIA  
entro il 18.05.2009

### 13-14 GIUGNO

#### Garessio (CN)

1° Raduno Fiat 500 e derivate  
Città di Garessio - Coord. di Garessio  
Marco 339.2787999  
Pier 339.1362771

### 14 GIUGNO

#### Costa di Rovigo (RO)

500 volte Pro-Loco - 1° Raduno  
Fiat 500 e derivate - Coord. di Salara  
in collaborazione con la Pro-Loco di Costa  
Federico 346.5393545  
Alessio 331.6083978  
MAX 100 EQUIPAGGI

### 14 GIUGNO

#### Roma (RM)

"50 Lustrì di storia in 500"  
Coord. di Roma  
Pierluigi e Piero Rubeco 06.2153181  
06.97608167 - 06.2594125



# RADUNI • FIERE • ANNUNCI

## ALTRI CLUB

### 1 MARZO

**Val di Chiana-Torritta (SI)**  
Raduno Fiat 500 - Organizzato dal Club auto e moto d'epoca Torritta di Siena Baccheschi B. 339.5495900 - 0577.684470  
Giannini 0577.685168 - 0577.685235  
Bianchini 338.3749121

### 29 MARZO

**Sirmione (BS)**  
Raduno Fiat 500 - Organizzato dal Club Peschiera Motori  
045.7553700 - 348.2640775

### 5 APRILE

**Lido po di Boretto (RE)**  
11° raduno 6° Memorial Franco Giannini Organizzato dal gruppo Fiat 500 mania di Brescello (RE) - Sabrina 340.3531011  
Fabrizio 338.361118

### 5 APRILE

**Biella (p.za Martiri) (BI)**  
6° Raduno Città di Biella Organizzato dal Club Amici 500  
Biella - 377.1729112 - 333.8674035  
340.4925112 - Ermenegildo Martini

### 19 APRILE

**Trinitapoli (FG)**  
3° Raduno Città di Trinitapoli,  
2° Raduno "CLUB INSIEME IN 500"  
Organizzato da CLUB INSIEME IN 500 - Damiano Marrone (presidente)  
339.3302768 - fax:0883.636028

### 19 APRILE

**Trino (VC)**  
3° Raduno Fiat 500 e derivate Trino Organizzato dal Club No cinguino no party - Roberto Pellegratti 392.1281496  
roberto@nocinguinonoparty.com

### 19 APRILE

**Poggibonzi (SI)**  
9° Raduno Internazionale Fiat 500 Organizzato dal Club Cervellini Ernesto Romano 0577.938558  
335.6120033  
info@immobiliare.romano.it

### 26 APRILE

**Montaione (FI)**  
Raduno Fiat 500 - Organizzato dal Gruppo Fiat 500 Val d'Elsa Vincenzo Galante 360.707622  
Tel./Fax 0571.663011  
Leoncini P. 0571.663011  
Cori C. 329.4247497  
Nassi M. 333.622598  
Mone L. 338.1616870  
info@fiat500valdelsa.it

### 16 MAGGIO

**Zeealandia (Olanda)**  
Raduno itinerante Fiat 500 Organizzato dal Fiat 500 Club Nederland Marcel ten Dam 0031628637409  
super500@xs4all.nl

### 17 MAGGIO

**Solofra (AV)**  
2° Raduno nazionale Fiat 500 città di Solofra - Organizzato dall'Associazione Solofra Team Pellegrino 349.5435297  
Michele 392.1917468  
solofrateam@libero.it

### 23-24 MAGGIO

**Lodi (LO)**  
5° Raduno Fiat 500 e derivate Tour del lodigiano

Organizzato da Roberto Violini  
347.6831906 - robcast@email.it

### 24 MAGGIO

**Monte Porzio Catone (RM)**  
1° Raduno a Monteporzio Catone Organizzato da Franco Olivo  
333.2278469 - franc54@tiscali.it

### 24 MAGGIO

**Sequals (PN)**  
2° Raduno Fiat 500 Sequalis Organizzato da Loris De Nardo  
334.7975836 - loris7376@libero.it

### 30-31 MAGGIO

**Teramo (TE)**  
14° Gran Meeting 500 Teramo Organizzato dal Club Amici 500  
- Tel e Fax 0861.242144 - 0861.56846  
- 338.1781090

### 31 MAGGIO

**Montale (PT)**  
9° Raduno di Fiat 500 e derivate a Montale - Organizzato gruppo Fiat 500 Montale - Sereno Fausto 328.8046619  
Marco Vivarelli 0573.55038-347.5586910  
Nicolino D'Anna 338.3553658

### 2 GIUGNO

**Prada Faenza (RA)**  
Festa D'La Fameja - Organizzato da Franco Donigaglia 335.6636123

### 2 GIUGNO

**Pozzi di Caprile - Roccasecca (FR)**  
3° Raduno S. Filippo e Giacomo Organizzato da Loreto Iacobelli  
0776.567410 - iako77@email.it

### 7 GIUGNO

**Orvieto (centro storico) (TR)**  
3° Meeting Fiat 500 "Città di Orvieto 2009"  
Organizzato dal Club Fiat 500 Orvieto  
- Mario 333.5996009 - 0763.340111  
- fiat500orvieto@gmail.com  
Tel. 333.3943781.

### 14 GIUGNO

**Fontanegli (GE)**  
9° Raduno "Memorial Marco Lastrico"  
Organizzato da 500 Mania Genova  
- Giorgio 347.2501836 - lastrigio@libero.it

### 14 GIUGNO

**Agliana (PT)**  
"Giugno Aglianesi" - Org. dal Club Scintilla  
Franco Guerri 348.3389854 - 0574.673742

## FIERE

### 14-15 MARZO

**Forlì (FC)**  
6° Old Time Show - Coord. di Bologna  
Maurizio Candini 349.1186144

### 21-22 MARZO

**Osnago (MI)**  
Mostra/scambio "Fiera di Osnago"  
Org. dall'Ass. Amici della paraplegia  
Angelo Colombo 328.9860757

### 28-29 MARZO

**Reggio Emilia (RE)**  
Mostra/mercato Camer Federica Gabba  
(Coord. di Gualtieri) 338.8253648

### 18-19 APRILE

**Roma (RM)**  
Fiera Fuoriserie - Coord. di Roma  
- Pierluigi e Piero Rubeo 06.2153181 -  
06.97608167 - 06.2594125 - www.assicar.it - pierluigi@rubeo.virgilio.it - fiat500club.roma@tiscali.it

### 25-26 APRILE/1° MAGGIO

**Brossasco (CN)**  
Fiera del Legno - Mauro Paire  
(Coord. Saluzzo) 339.2639051  
Piera: 333.4517030

### 2-3 MAGGIO

**Piacenza Fiere**  
Piacenza Auto e Moto 2009  
Coordinamento di Piacenza  
Achilli Lorenzo 338.8128562

### 26-27 SETTEMBRE

**Caorle (VE)**  
3° incontro mostra/scambio Caorle  
Maurizio Gherardi 0421.287063

## MERCATINI

### Vendo causa cambio di residenza

**Fiat 500 F**, anno '69, carrozzeria restaurata e rimessa completamente a nuovo secondo le caratteristiche originali, motore originale, marciante, revisionato. Vettura in ottimo stato, colore avorio, chilometraggio originale (circa 70.000 km), oggetto per veri amatori. Euro 5.500 trattabili (ottimo prezzo considerata la qualità del restauro).  
Tel. 333.3943781.

**Vendo Fiat 500L del 1971** con attestato di storicità ASI. Vettura ristrutturata perfetta colore giallo positano interni neri. Motore originale appena rifatto, ancora in rodaggio con soli 1500 km. Targhe e documenti originali. NO PERMUTE. Prezzo Euro 5.000. Visibile a Roma. Cell. 338.9656260 e-mail mamozi@virgilio.it.

**Vendo Fiat 500L**, anno 1969, colore beige, buone condizioni, a Euro 3500. E-mail violaonline@tin.it - tel. 0575.539172 (ore pasti) - cell. 334.6653291 (Michele).

**Vendo Fiat 500L**, anno 1971, uniproprietario; rosso corallo, motore ottimo, carrozzeria da rivedere ove occorre. Tel. 051.534070.

**Vendo causa inutilizzo Fiat 500 L**, anno 1971, colore originale rosso mattone, carrozzeria in buone condizioni, motore 650 revisionato potenziato perfetto (qualsiasi prova). Gomme e freni nuovi, cerchi e volante sportivi, vari accessori. Revisionata, bollata, assicurata, documenti in regola, targa originale. Euro 3.000. Visibile a Bologna, officina "G. Agostino" Vicolo Stradellaccio 7/b. (347.3727669). E-mail: edo.cal@tele2.it cell. 346.6020021.

**Vendo 500 L**, anno 1969, colore giallo positano, discrete condizioni di carrozzeria e buon motore. Tel. 051.550252 (con segreteria), Euro 1.000 trattabili.

**Vendo Fiat 500 L**, immatr. 1972, già iscritta con attestato ASI e certificato d'identità con targa ASI. Carta di circolazione e targhe nere d'epoca; originale, di colore blu, interni rossi e tappeti del tempo (preservati da nylon), motore nuovo con Km effettivi segnati nel tachimetro della vettura. Vendo per inutilizzo, comprensiva di ricambistica meccanica, di carrozzeria e di un treno di gomme nuove di scorta con altre gomme e cerchi del modello in questione. Visibile in Torino. Richiesta euro 7.500 (Lorenzo 335.1201677 - 339.2548339).

**Vendo Fiat 500** (Fiat 110F - berlina 500L) del 1971, 59.000 chilometri ca, tutto in ottimo stato, carrozzeria, motore, interni. Ultima revisione REGOLARE 10/07/2007. 6.500 Euro non trattabili. Cell. 348.9200818.

## Attenzione

### Per organizzatori raduni

Tutte le segnalazioni e/o le comunicazioni relative agli eventi vanno inviate alla casella: **segreteria@500clubitalia.it** o via fax al **0182.580015** all'attenzione di Valentina. Per la pubblicazione sul n° 3/2009 (maggio/giugno) i dati devono pervenire entro e non oltre il 13 aprile 2009

### Per pubblicazione annunci

Per pubblicare annunci di vendita o di ricerca di 500 è possibile utilizzare la bacheca online sul sito

**www.500clubitalia.it.**

**Vendo Fiat 500 My Car**, motore nuovo, carrozzeria perfetta. Cell. 348.2825321 (Adriano) Cell. 347.2661269 (Marco).

**Vendesi 500 R**, Euro 6.000 (Renato, Cusano Milanino, renato.fabbri@fastwebnet.it).

**Cerco 500 L giallo positano** (settembre 1968 - novembre 1972) con targa originale (Oliviero, cell. 347.7133939, e-mail oliviero.olivieri@unipg.it).

**Cerco 500 giardiniera** solo da restauro ma con documenti regolari (Stefano: tel. 0523.823188 e-mail 500lambretta@aliceposta.it).

**Cerco amico/i in 500** pronto/i per un viaggio che effettuerò da metà marzo da Tangeri per Marrakesh Quizzane e Errachidia, 1400 km in bici nella parte sud, deserto incluso. Per ulteriori info ricercare "didotourismo.reno.nord" su Google. Savino Pastore tel. 051.817474.

**Vendo Fiat 500 L** anno 1969 colore blu, unica proprietaria, sempre tenuta in garage, km 61.500, targata GE originale. Tel. 010.6984127 (Rosa, ore serali).

## AVVISO:

Chi fosse interessato all'acquisto di un esemplare nuovo di serbatoio piatto per Fiat 500 e Bianchine prima serie lo comunichi senza impegno al Commissario Tecnico Enrico Bo via fax allo 011.19716336 oppure alla casella registro.storico@500clubitalia.it citando chiaramente nome cognome e recapito telefonico e/o email. Grazie infatti ai contatti con la ditta costruttrice, anche se al momento tale serbatoio non è ancora stato messo in produzione (causa l'elevato costo degli stampi), se vi fosse un adeguato numero di richieste si potrebbe ottenere un prezzo accessibile (per riferimento, il serbatoio a barilotto dei modelli F/L è stato prodotto in circa 500 unità e commercializzato a 100 euro cad.).

## Tour Costa Smeralda in 500 • 29 maggio 2009 - 2 giugno 2009

# Sardegna • Costa Smeralda!

In collaborazione con **FIAT 500 Club Italia** • Coordinamento di Saluzzo

### Programma:

- **Venerdì 29 maggio ore 20:** imbarco da Genova per Olbia e cena.
- **Sabato 30 maggio ore 7:** arrivo, sbarco e proseguimento per Arzachena, tour in loco e ritrovo con i cinquecentisti di Tempio Pausania, pranzo e proseguimento per Cannigione (Baia Sardinia), cena e pernottamento (tot. 120 km).
- **Domenica 31 maggio dopo la prima colazione ore 9:** partenza per il tour della Costa Smeralda: Porto Cervo, Cala di Volpe, Porto Rotondo. Durante il tour ci fermeremo per l'aperitivo offerto dal comune di Arzachena in Porto Cervo, pranzo in centro a Golfo aranci e pomeriggio libero per lo shopping nella famosa piazzetta di Porto Cervo, ritorno Cannigione, cena e pernottamento (tot. 190 km).
- **Lunedì 1° giugno dopo la prima colazione:** lasceremo al porto le nostre "mitiche" in zona sorvegliata e partiremo per un tour in barca con pranzo a bordo che ci porterà a visitare i posti + esclusivi della Costa Smeralda (Isola di Spargi, la Maddalena e Isola di Budelli) con arrivo alle 16,30. alle 20,30 a Olbia prenderemo il traghetto per il rientro, cena e alle ore 7,30 del 2 giugno (festa della Repubblica) saremo a Genova. Sbarco e fine servizi.

- **Prezzi per persona tutto compreso:** 360 euro (iscrizioni entro il 20 febbraio) 395 euro (iscrizioni dopo tale data).
- **Disponibilità massima:** 100 equipaggi
- **Le quote comprendono:** assistenza tecnica con carro attrezzi e meccanico - parcheggio in hotel riservato - hotel 3\* stelle, pranzi e cene e aperitivi come da programma - tour in barca "isole e Costa Smeralda" con pranzo a bordo - cena con specialità sarde (antipasto di mare con olive a scabecciu, primo a scelta tra i cullurgiones e i malloreddus, poi il porceddu, un buon pezzo di pecorino e come dolce le seadas con miele e ricotta vino cannonau e per finire un goccio di mirto).
- **Sono escluse:** bevande, assicurazione annullamento (25 €) quota auto (40 €)

- **Organizzazione tecnica:** Polaris Viaggi • tel. 0175.348424 • Bagnolo Piemonte • IBAN IT 66 U 02008 45950 0000 40191542
- **Referente Aldo Bruno 333.7121773** oppure chiedete a **Mauro e Piera** del coordinamento di Saluzzo (**Mauro Paire 339.2639051**)





# FIDUCIARI ITALIANI

## PIEMONTE

**TORINO**  
Paolo Zambianchi  
Via Felletto 37  
10154 Torino (TO)  
tel. 011.19706423

**ALBA-BRA**  
Claudio Bertolusso  
Via Alba Narzole 7bis  
12055 Diano d'Alba (CN)  
cell. 333/4926957

**ASTI**  
Luisella Marmo  
Via Alba Narzole 7bis  
12055 Diano d'Alba (CN)  
cell. 338.2548154 (ore pasti)  
333.4926957  
e-mail: lmarmo@500clubitalia.it

**BIELLA**  
Ivan Fogliano  
Via Camillo Vercellone 68  
13817 Sordevolo (BI)  
cell. 348.7504963

**CARMAGNOLA**  
Fabrizio Chicco  
Via Braida 16  
10041 Carignano (TO)  
cell. 347.8861713

**CEVA E MONDOVI'**  
Italo Nardini  
Via Mombasiglio 30  
12073 Ceva (CN)  
tel. 0174.700116 - cell. 347.9656917

**CUNEO**  
Marco Novelli  
Via Potasso n. 21  
12010 Roccasparvera (CN)  
0171/74039 - 3388043288

**GARESSIO**  
Marco Barocco  
Via Valcasotto 61  
12075 Garesio (CN)  
cell. 339.2787999

**NOVI LIGURE**  
Gian Lorenzo Bisio  
Via Verdi 62  
15067 Novi Ligure (AL)  
tel. 0143.633336

**OVADA**  
Deborah Mazzarello  
Via Roma 40/2  
15074 Molare (AL)  
tel. 0143.888632  
cell. 3288436835

**PINEROLO**  
Marino Ribet  
Via Pramollo 2 - 10065 S. Germano  
Chisone (TO) - tel. 0121.58340

**ROMAGNANO SESIA**  
Vittorio Gianola  
Via Rossini 3 - 28078 Romagnano  
Sesia (NO) - cell. 368.3970487

**SALUZZO**  
Mauro Paire  
Via Madonna Occa 31  
12030 Envie (CN)  
cell. 339.2639051

**VALLI DI LANZO**  
Carlo Martone  
Via Villainf.27 10070 Mezenile (TO)  
tel. 0123.581174

**VALLE DI SUSÀ**  
Gaetano Bertolo (Johnny)  
Via Togliatti 11  
10135 Torino (TO)  
cell. 347.2225738 - 333.1506273  
e-mail: g.bertolo@500clubitalia.it  
johnnyspeedline@virgilio.it

## LIGURIA

**GENOVA CENTRO**  
Adriano Bonavita  
Via Campi 88 - 16024 Ferriere di  
Lumarzo (GE) - tel. 0185.964000  
cell. 348.2825321

**GENOVA LEVANTE**  
Tito Tripodi  
Via Caduti della Libertà 29  
16030 Uscio (GE)  
tel. 0185.91009 - cell. 339.4125963

**GENOVA PONENTE**  
Luigi (Gino) Rigolli  
Via Malfettani 1-18  
16151 Genova (GE)  
tel. 010.413880  
cell. 349.5090980

**ALBENGA**  
Marco Pastorelli  
B.ta Fuenza 99-17033 Garlenda (SV)  
cell. 333.7075382

**ALBISOLA SUP.**  
Giuseppe Pastorino  
Via Poggi 2, 1  
17013 Albisola Sup. (SV)  
cell. 348.7951655

**ALTA VAL DI VARA**  
Alessandro Boeri  
Via Monte 3 - Torpiana  
19020 Zignago (SP)  
tel. 0187.865044

**CENGIO**  
Lucia Fresia  
Via 2 giugno 16/3-17056 Cengio (SV)  
cell. 339.4581303

**FINALE LIGURE**  
Ivo Barbacini  
Via Calvisio 14-17024 Finale L. (SV)  
cell. 347.8821456

**IMPERIA**  
Alberto Tornatore  
Via Cipressa 56 - 18017 San L.  
al Mare (IM) - cell. 338.7774542

**PIETRA LIGURE**  
Gianni Baisini  
Via Vassallo 43 - 17020 Tovo  
S. Giacomo (SV) - tel. 019.648693

**SANREMO-RIVA LIGURE**  
Alberto Bertoli  
Via Aurelia 18 - 18015 Riva L. (IM)  
tel. 0184.485962

**SAVONA**  
Carlo Giuliani  
Via Forzano 3/9 - 17100 Savona (SV)  
cell. 347.1061434  
tel. 019.807124

## LOMBARDIA

**MILANO**  
Luigi Parolini  
Via Papa Luciani 50C  
20011 Corbetta (MI)  
tel. 02.97272294  
cell. 339.4526850

**MILANO CITTÀ**  
Roberto Antonucci  
Via Andrea Ponti 18  
20143 Milano (MI)  
cell. 347.8097444

**BERGAMO**  
Antonio Cassella  
Via Cortesi 1  
24020 Villa di Serio (BG)  
tel. 035.656763  
cell. 335.6021905

**BRESCIA**  
Mario Begotti  
Villaggio Badia - Via Quinta 39  
25132 Brescia (BS) - tel. 030.312501

**COMO**  
Giovanni Lembo  
Via Pinturicchio 5  
22063 Cantù (CO)  
tel. 031.735076  
cell. 338.3363748

**CREMONA**  
Raul Tentolini  
Via Dante Alighieri 32  
26041 Casalmaggiore (CR)  
tel. 0375.42454  
cell. 339.8692774

**LAGO DI GARDA**  
Renato Valbusa  
Via Mantova 1 - 25017 Lonato (BS)  
cell. 030.9131815

**MANTOVA**  
Fabrizio Menarbin  
Via De Nicola 14  
Roverbella 46048 (MN)  
tel. 0376.693070  
cell. 339.1529002

**OLTREPÒ PAVESE**  
Giovanni Rizzo  
Via Gramsci 28 - 27043 Broni (PV)  
cell. 335.5279102

**S. ZENONE AL LAMBRO**  
Giuseppe Iannolo  
Viale Rimembranze 8  
20070 S. Zenone a L. (MI)  
cell. 335.839496

**VALLI BERGAMASCHE**  
Danilo Bianchi  
Via Trento 7 - 24020 Casnigo (BG)  
cell. 335/6952257  
e-mail: danilobianchi500@alice.it

**VALTELLINA E VALCHIAVENNA**  
Luca Parravicini  
V. Belenasco 2 - 23016 Cercino (SO)  
Tel. 0342.680223

**VARESE**  
Marco Giudici  
Via Maino 4  
21012 Cassano Magnago (VA)  
cell. 392.2302245  
e-mail: 500varese@gmail.com

## TRENTINO A. ADIGE

**BOLZANO**  
Guido Coltri  
Via Don Bosco 9  
39042 Bressanone (BZ)  
cell. 338.6380900

**TRENTO**  
Roby Novello  
Via dei Bersaglieri 35/A  
Transacqua (TN)  
cell. 335.1368990

## VENETO

**VENEZIA-TREVISO-BELLUNO**  
Maurizio Gherardi  
Via Triestina 12 loc. Loncon  
30020 Annone Veneto (VE)  
tel. 0421.287063

**DELTA DEL PO VENETO**  
Giovanni Pozzato  
Via Matteotti 231  
Porto Tolle 45018 (RO)  
cell. 338.2940339 - e-mail:  
giovannipozzato@hotmail.it

**PADOVA**  
Andrea Goffo  
Via Tembien, 4 - 35141 Padova  
tel. 049.8722159  
cell. 338.3541495

**SALARA**  
Guido Mancin  
Via Croce 42 - 45030 Salara (RO)  
tel./fax 0425/705302  
cell. 339.3513485  
e-mail: guidom48@virgilio.it

**VERONA**  
Luca Tesini  
Via Ruffo 11 - 37131 Verona (VR)  
cell. 349.3737791  
e-mail: luka500@yahoo.it

## FRIULI VEN. GIULIA

**TRIESTE**  
Giuliana Fonzari Benvenuti  
Scala Bonghi 25 - 34139 Trieste (TS)  
tel. 040.947206

**GORIZIA**  
Ferdinando Di Martino  
Via S. Polo, 135  
34074 Monfalcone (GO)  
cell. 333.1381452 - fax 0481.413120  
e-mail: f.dimartino@500clubitalia.it

**UDINE-PORDENONE**  
Luciano Odorico  
Via Calle Silvestri 5  
33050 Ronchis (UD)  
cell. 347.1200878

## EMILIA ROMAGNA

**BOLOGNA**  
Maurizio Candini  
Via Bellaria 103 -  
40068 San Lazzaro (BO)  
cell. 349.1186144 (alla sera)  
email: solangeandini@libero.it  
(S. Yannoulis dalle 9 alle 16  
tel. 051.6146212)

**FERRARA**  
Mirko Magri  
Via Bologna 441 - 44100 Ferrara (FE)  
cell. 349.6907828-333.8055064  
(ore pasti)  
e-mail: magrimirko@gmail.com

**FIDENZA**  
Gianni Barezzi  
Via Caduti 18 marzo 1945 n° 56  
43019 Soragna (PR)  
tel./fax 0524.599066  
cell. 339.6193384

**GUALTIERI**  
Federica Gabba  
Via Dalla Chiesa 8  
42040 Campegine (RE)  
cell. 338.8253648  
e-mail: federica@incoop.eu

**MODENA**  
Idris Morselli  
Via Gramsci, 2/A  
41030 Bastiglia (MO)  
cell. 338.4238834

**PIACENZA**  
Lorenzo Achilli  
Via G. Berti 6  
29015 Cast. S. Giovanni (PC)  
tel. 0523.882143  
cell. 338.8128562

**RAVENNA**  
Giovanna Valeria Fabbri  
Piazza X Aprile  
48011 Alfonsine (RA)  
cell. 366.3372256  
e-mail: 500raduni@libero.it

**RIMINI**  
Lorenzo Lami  
Via Castrocaro, 3 - S. Giustina  
47821 Rimini (RN) - tel. 0541.680334

## TOSCANA

**FIRENZE**  
(Incarico provvisorio)  
Vincenzo Giordano  
cell. 347.4805902 e  
Claudio Salimbeni  
tel. 0575.901238  
cell. 328.4160462

**AREZZO**  
Claudio Salimbeni  
V. Vespucci 18 - 52100 Arezzo (AR)  
tel. 0575.901238 - cell. 328.4160462

**EMPOLI**  
Vincenzo Giordano  
Via Luigi Settembrini 13  
50053 Empoli (FI)  
cell. 347.4805902

**FOLLONICA**  
Aurelio Bertini  
Via Atene 4 - Follonica 58022 (GR)  
cell. 337.8117994  
e-mail: amicis500@virgilio.it

**GROSSETO**  
Danilo Cosci  
Via Amm. Concialini 32  
Loc. Braccagni  
58100 Grosseto (GR)  
cell. 333.2063732

**LIVORNO**  
Lido Bandini  
Via dell'Artigianato 3  
Loc. S. Pietro in Palazzi  
57023 Cecina (LI)  
tel. 0586.660010

**ISOLA D'ELBA**  
David Berti  
Via San Francesco 25  
57033 Marciana Marina (LI)  
Isola d'Elba - tel. 0565.904383

**LUCCA**  
Gianfranco Borgia  
Via Mordini 6 - 55051 Barga (LU)  
tel. 0583.766135

**MASSA CARRARA**  
Antonio Candore  
Via Mura dei Frati 8  
54037 Massa (MS)  
tel. 0585.244993  
cell. 347.1752411

**PISA**  
Giancarlo Pistolesi  
V. Palestro 18 - 56038 Ponsacco (PI)  
cell. 347.4861722

**PISTOIA**  
Carla Meirano  
Via Arezzo 84 Loc. Bonelle  
51100 Pistoia (PT) - tel. 0573.381195

**PRATO**  
Matteo Cascella  
Via Liguria 11 - 50145 Firenze (FI)  
tel./fax 055.318113  
cell. 329.8229191  
fax 055.9029009  
e-mail: matteo@cinquino.it

**SANTA FIORA**  
Caterina Pinzuti  
C.da dalla Chiesa 19  
58037 Santa Fiora (GR)  
cell. 338.7443628  
e-mail: catix@iol.it

**SIENA**  
Mario Peruzzi  
Via A. De Gasperi 25  
53049 Torrita di Siena (SI)  
tel. 0577.685138

**VALDARNO**  
Giovanni Nocentini  
Via Trento 4  
50063 Figline Valdarno (FI)  
tel. 055.959649  
cell. 3357053591-339.8970707

## UMBRIA

**PERUGIA**  
Stefano Mezzasoma  
Via Marsicanese 263  
06170 Perugia (PG)  
tel. 075.607577

**LAGO TRASIMENO**  
Luciano Dentini  
Via Roma 9 - 06063 Magione (PG)  
tel. 075.843175

## MARCHE

**ASCOLI PICENO**  
Germano Marcelli  
Circonv. Ovest 13  
63100 Ascoli Piceno (AP)  
tel. 0736.258328

**FERMO**  
Bruno Rossini  
V. Sassotetto 42 - 63023 Fermo (AP)  
348.3208446 - 340.5737905

**PESARO**  
Claudio Isabetтини  
Via Falcineto, 36  
61032 Fano (PS)  
tel./fax 0721.883023  
cell. 338.7728191

## LAZIO

**ROMA**  
Pierluigi Rubeo  
Piazza Sabaudia 39-40  
00171 Roma (ROMA)  
tel. 06.2594125 - fax 06.21800242

**EMPOLI**  
Vincenzo Giordano  
Via Piave 32 - 00044 Frascati  
tel. 06.97608167 - fax 06.97608176  
e-mail: pierluigirubeo@virgilio.it

**ANZIO-NETTUNO**  
Giuliano Bellani  
in Via Nettunense km 4500 Pavona  
00041 Albano Laziale (RM)  
tel./fax 069315405 cell. 3296319228

**CASSINO**  
Agostino De Martino  
V. Montebello 8 - 03043 Cassino (FR)  
tel. 0776.23944

**FROSINONE**  
Gaetano Attilio Serrecchia  
Via Roma 28 - 03030 Colfalice (FR)  
cell. 380.5069741

**LATINA**  
Aldo Crivellaro  
Via P. Centrale 22  
Loc. Vindice 04010 Sabaudia (LT)  
tel. 0773.531581

**TARQUINIA**  
Luigi Marzoni  
c/o Alluminio snc Via A. Volta Lotto  
36 zona artigianale  
01016 Tarquinia (VT)  
tel. 0766.840629  
cell. 339.5971777 - 393.8233638  
fax 0766/840629  
e-mail: raduno500@gmail.com

**VITERBO**  
Antonio Potestà  
Frz. San Achille, 202  
58034 Castell'Azara GR  
tel. 0763.734968  
cell. 328.4828143 - 347.6099148  
e-mail: willywilly@libero.it

## ABRUZZO

**L'AQUILA**  
Alessandro Marinangeli  
Via Saas Fee, 17  
67047 Rocca di Cambio (AQ)  
cell. 338.3600264

**ROSETO DEGLI ABRUZZI**  
Emidio Pergallini  
Via Nazionale 9  
64026 Ros. degli Abruzzi (TE)  
tel. 0858.942982

**SILVI MARINA**  
Fabrizio Centorame  
Via Cerrano, 9  
Silvi Marina - 64028 Silvi (TE)  
cell. 333.7957511

**TERAMO**  
Carlo Castagnoli  
Piane di Nocella 13 -  
64012 Campi (TE) - tel. 0861.56846

**VASTO**  
Alfredo Sorge  
Via Osidia 5 - 66054 Vasto (CH)  
tel. 0873.60488 - cell. 337.916835



**MOLISE**

**CAMPOBASSO**  
Salvatore Casmiro  
Via San Rocco 46 - 86010 Tufara (CB)  
tel. 0874.718161

**TERMOI**  
Andrea Antonio Metere  
Via Masaccio 1 B - 66050 San Salvo (CH) - cell. 347.8111095

**CAMPANIA**

**NAPOLI**  
Giovanni Mondo  
Via A. De Gasperi 11 - 80025 Casandrino (NA) - tel. 081.5051868

**NAPOLI - CAMPI FLEGREI**  
Marcello Scatola  
Via Torre di Cappella 4  
80070 Bacoli Loc. Fusaro (NA)  
cell. 3294297358

**AGRO N. MARIGLIANESE**  
Luigi Barbati  
Corso Vittorio Emanuele 123  
80030 Camposano (NA)  
cell. 335.6119738  
e-mail: luigi.barbati@libero.it

**AMALFI**  
Ida Mascolo  
Via Lovieno 89 - 80051 Agerola (NA)  
081/8731209 - 3202839294  
cell. 339.3871967

**AVELLINO**  
Giuseppe Peluso  
Via Giano Anisio 41 - 83020 Domicella (AV) - cell. 339.8308190

**BENEVENTO**  
Ferdinando Farese  
Via Tesa Centro 71 - 82016 Montesarchio (BN) - tel. 0824.831651

**CASERTA CITTA'**  
Giampiero Ariano  
Via C. Battisti 81 - 81100 Caserta (CE)  
cell. 339.3871961

**CILENTO**  
Tonino Altilio  
Via Fusillo, snc - Paestum  
84063 Capaccio (SA)  
cell. 393.0179250 - fax 0828.811831  
e-mail: tonialtilio@tiscali.it

**LITORALE DOMITIO**  
Antonio Di Napoli  
Via G. Carducci 1° Trav. dx 03  
Castel Volturno 81030 (CE)  
cell. 347.8308361  
volantepazzo@hotmail.com

**PENISOLA SORRENTINA**  
Raffaele Staiano  
Via Breccioni 16  
80063 Piano di Sorrento (NA)  
cell. 380.6672373  
e-mail: raffaele500@alice.it

**SALERNO-CASERTA**  
Francesco D'Albero  
Via Porto 65  
84010 S. Valentino Torio (SA)  
tel. 081.5185004  
cell. 338.6359800

**BASILICATA**

**POTENZA**  
Giuseppe Pellegrino  
1° tr. A. Moro 12 - 85029 Venosa (PZ)  
tel. 0972.31903 - cell. 3397612289  
e-mail: g.pellegr@tiscali.it

**PUGLIA**

**BARI**  
Domenico Facchini  
Via Molfettesi d'America 94  
70056 Molfetta (BA)  
tel. 080.3388611 - cell. 338.3159753  
e-mail: d.facchini@500clubitalia.it

**BISCEGLIE**  
Antonio Belsito  
Via San Andrea 239/C  
70052 Bisceglie (BA)  
totocry@fastwebnet.it  
cell. 320.6467575

**BRINDISI E LECCE**  
Oronzo Calasso  
Via Latiano 264 - 72028 Torre S. Susanna (BR) - tel. 0831.740379  
cell. 333.7289223

**CRISPANO**  
Claudio Parascandolo  
C.da Quirico 88 - 74012 Crispiano (TA)  
cell. 348.7485139

**FOGGIA**  
Romeo Massimiliano Testa  
Viale Degli Aviatori, 136  
71100 Foggia (FG)  
cell. 339.7748706

**GIOIA DEL COLLE**  
Leonardo Diomedede  
Via Solferino 57  
70023 Gioia del Colle (BA)  
cell. 347.0480710

**MANFREDONIA**  
Matteo Cotrufo  
Via XXIV Maggio 50  
71043 Manfredonia (FG)  
cell. 333.3217803

**MODUGNO**  
Giovanni Di Grumo  
Via S. Francesco d'Assisi 6  
70026 Modugno (BA)  
cell. 347.4553145

**SAVA**  
Angelo Cesario Pinnella  
Via G. Mazzini 151 - 74028 Sava (TA)  
tel. 099.9746607  
cell. 339.7517423

**SUD-EST BARESE**  
Raffaele Martelli  
Via B. Sforza - Trav. Zanardelli 12  
70125 Bari (BA) - cell. 349.3567847  
e-mail: r.martelli@500clubitalia.it

**TARANTO**  
Paolo Giovinazzi  
Via Nicola Lazzaro 1  
74016 Massafra (TA)  
tel. 099.8807098 - cell. 339.6627010

**GALABRIA**

**COSENZA**  
Gianvincenzo Bruno  
Via Fulloni, 5 - 87040 Mendicino (CS)  
cell. 340.8664935

**LAMEZIA TERME**  
Antonio Governa  
Via Del Progresso 83  
88046 Lamezia Terme (CZ)  
tel. 0968.29189

**REGGIO CALABRIA**  
Giuseppe Spadaro  
Via Sbarre Inferiori Trav. IX 33  
89129 Reggio Calabria (RC)  
tel. 0965.593950  
cell. 328.3926129  
g.spadaro@500clubitalia.it

**SICILIA**

**PALERMO**  
Rosolino Montaperto  
Via Rossi 10 - 90147 Palermo (PA)  
tel. 091.530052

**PALERMO - MONREALE**  
Francesco La Corte  
Via Pezzicoli, 62/A  
90046 Monreale (PA)  
cell. 340.1804604 - fax 091.6401990

**AGRIGENTO**  
Angelo Marranca  
Via Montessori 24  
93010 Montedoro (CL)  
tel. 0934.934519

**BELPASSO-PATERNO'**  
Davide Carmelo Cappadonna  
Corso Mediterraneo  
43 95032 Belpasso (CT)  
cell. 339.7646226

**BOLOGNETTA**  
Giovanni Pirandelli  
Via Galletti 118 - 90123 Palermo (PA)  
tel. 091.6141605

**CALTAGIRONE**  
Giaco Marcinno  
Via F.Nigro 6-95041 Caltagirone (CT)  
cell. 339.8049183  
e-mail: jammix83@yahoo.it

**CALTANISSETTA**  
Giuseppe Anzaldi  
Corso Umberto 1 5  
93100 Caltanissetta  
cell. 388.1847620

**CASTELVETRANO**  
Vincenzo Parrino  
Via Merano, 26  
91022 Castelvetro (TP)  
cell. 328.0736448 - 335.8058290

**CATANIA**  
Giuseppe Iervasi  
Via Etna 376  
95030 Mascalucia (CT)  
tel. 095.7277761 - cell. 330.962710

**CORLEONE**  
Salvatore Greco  
C. da Poggio - 90034 Corleone (PA)  
tel. 091.8461197 - cell. 333.4457980

**MARSALA**  
Lorenzo Ingrassia  
Via Favorita 1 - 91025 Marsala (TP)  
tel. 0923.736881 - cell. 328.1109708

**MESSINA**  
Mauro Giuffrè  
Via F. Crispi 7 - 98071 Capo d'Orlando (ME)  
tel. 0941.922101  
cell. 335.6401685

**MESSINA CITTA'**  
Giovanni Greco  
Vico del Marò, 2 - Santissima Annunziata - 98168 Messina (ME)  
cell. 340.1840311

**PACHINO**  
Antonio Di Tommasi  
Via Maucini 38 - 96018 Pachino (SR)  
cell. 338.4151357

**PARTINICO**  
Rosario Maria Pratelli  
Via Crocifisso 36 - 90047 Partinico (PA)  
fax 091.8900774 - cell. 328.3075223

**RAGUSA**  
Giovanni Modica  
Via Trapani Rocciola 19  
97015 Modica (RG)  
tel. 0932.905848

**RIVIERA JONICA**  
Giuseppe Perez  
Pzza Col. Interdonato 32  
98026 Nizza di Sicilia (ME)  
tel. 0942.715277 - cell. 347.4859967

**S. CATERINA VILLARMOSSA**  
Salvatore Carvotta  
Via Aldisio 32  
93018 S. Caterina Vill. (CL)  
tel. 0942.672612

**S. STEFANO QUISQUINA**  
Giuseppe Bellomo  
Via Giotto 10 - 92020 S. Stef Quisquina (AG)  
cell. 347.4479253

**SIRACUSA NORD**  
Antonino Briganti  
Via delle Vittorie 136  
Francofonte 96015 (SR)  
tel/fax 095.940787  
cell. 335.5773800

**TRAPANI**  
Salvatore Grignano  
Via Pacini 31 - 91027 Paceco (TP)  
cell. 347.8191644 - cell. 333.1295998

**SARDEGNA**

**CAGLIARI**  
Piero Piloni  
Via Vittorio Veneto 39  
09123 Cagliari (CA)  
tel. 070.272176 - cell. 339.1126221

**CARBONIA-IGLESIAS**  
Antonio Pusceddu  
Via Nazionale 63  
09017 Sant'Antioco (CI)  
cell. 328.9427643

**MEDIO CAMPIDANO**  
Cristian Ballocco  
Via Umberto I, 4 -  
09030 Pabillonis (MD)  
cell. 347.9010885

**OLBIA-TEMPIO PAUSANIA**  
Giacomino Deiana  
Via Circ.Sangiuseppe n. 16 B  
07029 Tempio Pausania (OT)  
079/631358 - 3406683662



**FIDUCIARI ESTERI**

**BELGIO**

Patrice Claes  
Rue Laport - 19/042 - 4000 Liegi

**CANADA**

Paolo Cargioli  
P.O. Box 56600 93C Woodbridge  
Avenue Woodbridge (Ontario)  
L4L8V3 Canada  
tel. 001/905/8567237

**CITTA DEL VATICANO**

Eugenio Hasler  
Quart. Guardia Svizzera Pontificia  
00120 Città del Vaticano  
tel. 06/69885268  
cell. 333/2985653

**FRANCIA NORD-EST**

Gino Frau  
47, Rue du General de Gaulle  
67600 Kintzheim

**FRANCIA SUD-OCCIDENTALE**

Pascal Renaudeau  
7, Rue Eugène Chevreul  
Saint Médard en Jalles  
33160 France - tel. +33683951821  
http://appassionato.fiat.free.fr

**GERMANIA ALTA BAVIERA**

Wally Fischer  
28, An Der Weilach - Schrobhausen  
Muhlried - 86529 Germania  
tel. +4982524848

**GIAPPONE**

Andrea Fortunato  
V. Muscola 28/2 - 16153 GE-Sestri  
tel. 010/6512259

Seiro Itoh  
14-10 Takatsuji-cho,  
Mizuo, Nagoya, Aichi 467  
tel. 052/8830222 - fax 052/8830777

**GRAN BRETAGNA**

James Di Carlo  
11 Fairmile - Fleet - GU52 7UT  
Hampshire - Great Britain  
tel/fax 01252/613335  
e-mail: italcorsa@totalise.co.uk

**GRECIA**

Stathis Vlahacos  
Dimocratias 11  
15451 Neo Psichico Atene  
tel. 0030/210/6421219

**OLANDA**

Rinse Wierda  
Fiat 500 Club Nederland,  
Postbus 68 - 3970 AB Driebergen  
Rijsenburg - ND

**PRINCIPATO DI MONACO**

Salvatore Ignaccolo  
Av. des Papalins - 98000 Montecarlo  
cell. 348/3044304  
tel. 00377/93303282

**SPAGNA**

Manuel Andrés Cases Y Puig  
Barcellona  
tel. +34932326260

**SVIZZERA**

Elio Maroadi  
Churerstr. 108 - CH 8808 Pfäffikon  
tel. 0041(0)794082867  
eliomaroadi@bluewin.ch

Andrea Rigazzi  
C.da San Marco 42  
Agno - Canton Ticino 6982 (CH)  
tel. +41763221749

Alessandro Fabiani  
Via Clemente Maraini 13  
6900 Lugano  
Tel. 0041796204132  
comandante@astonbank.com

**URUGUAY**

Salvador Ciccarello Centrao  
Regimiento 9/1621  
11700 Montevideo

**COMMISSARI DI REGISTRO E ANALISTI**

Per raggugli circa la compilazione delle schede per la richiesta della Targa di Registro e le pratiche ASI.

**CONSERVATORE**

Enrico BO - tel. 011.5534057  
fax 011.19716336 - cell. 338.9311283  
da lunedì al venerdì dalle 18,30 alle 19,15  
sabato dalle 8 alle 12 - martedì e giovedì dalle 20 alle 22

**COMMISSARI DI REGISTRO E ANALISTI**

Alberto BERTOLI - Commissario  
via Aurelia 16 bis - 18015 Riva L. (IM)  
347.2621276.

Marco CORSINI - Commissario  
via Konrad Adenauer 11/B  
00061 Anguillara Sabazia (RM)  
dalle 21,30 allo 06.99900176  
dalle 17 alle 20 al 338.2013918

Carlo DE BONIS RICASOLI - Commissario  
via Flaminia 109 - 00196 Roma  
martedì e giovedì - dalle 16,30 - alle 19,30  
sabato dalle 10 alle 13 al 338.9943383

Tommaso DETOMA - Analista  
via Cilea 60 - 70059 Trani (BA)  
0883.580195 - cell. 347.6430701

Renato DONATI - Commissario  
(Spec. Abarth) - viale Filopanti 4/c  
40126 Bologna (BO)  
dopo le 21,00 - 333.2184321

Domenico FACCHINI - Analista  
via Molfettesi d'America 94  
70056 Molfetta (BA)  
338.3159753 - 080.3388611

Michele GALLIONE - Archivist  
strada Comunale di Cavoretto 23/12  
10133 Torino (TO) - 338.7572990  
e-mail: sodiasi.registro@500clubitalia.it

Giuseppe IERVASI - Commissario  
via Etna 376 - 95030 Mascalucia (CT)  
dopo le 20,00 al 330.962710

Lorenzo INGRASSIA - Analista  
via Favorita 1 - 91025 Marsala (TP)  
dalle 16,00 al 328.1109708

Camillo LUCENTINI - Consulente di modello - via Nino Bixio 4  
10138 Torino (TO) - 340.3014960

Federico MOIOLI - Commissario  
piazza Santuario 2 - 24020 Ardesio (BG)  
dal lunedì al sabato 8-12 e 15-21,30  
allo 0346.34018 oppure 338.2295888  
e-mail: federico.moioli@libero.it

Roberto POLA - Commissario  
(Spec. versione Scoiattolo e derivate tipo Fuoristrada) - via Clemente  
Coen 3/2 - 41034 Finale Emilia (MO)  
preferibilmente: rpola@tin.it  
oppure ore ufficio al 347.4853366

Simone TORTINI - Commissario  
via Brera 18/H - 20010 Cornaredo (MI)  
dopo le ore 20 al 349.4790911  
preferibilmente contatto email:  
simo\_500hotmail.com

Marco VALABREGA - Analista  
corso Belgio 86/12 - 10153 Torino (TO)  
dal lunedì al venerdì dopo le 18 al 338.7543762  
Sabato e domenica ogni ora  
e-mail: sodiasi.registro@500clubitalia.it

Antonino VILLA - Commissario  
(Spec. Giannini) via dei Castagnoli 7  
00049 Velletri (RM).  
Dalle 16 alle 19 allo 06.9632582  
oppure: tvilla@tiscali.it

Paolo ZAMBIANCHI - Tesoriere  
via Feletto 37 - 10154 Torino (TO)  
dopo le 21 allo 011.19706423  
oppure 340.8279351

Compagnia	Grado di Copertura	Info & stipula polizze	Doc. richiesti
<b>Royal &amp; Sunalliance</b>	Nord e il Centro (Roma esclusa)	<b>ASSILOGOS SAS</b> Tel. 011.4376320 <b>CENTRO ASSICURATIVO "PAVESE"</b> Tel. 0382.22052 Fax 0382.21277	Tessera Club
<b>SARA Assicurazioni</b>	Tutta la penisola	<b>ACI ALBENGA</b> Tel. 0182.555777 <b>AG. ACI ALBINO (BG)</b> Rag. Marzio Belotti Tel. 035.753780 Fax 035.760055	Tessera Club Tessera A.C.I. Tessera A.S.I.
<b>FONDIARIA SAI</b>	Locale	<b>AG. DI ALBENGA (SV)</b> Tel. 0182.52389 - Via Cav. di Vittorio Veneto 5 Tel. 0182.543431 - Via del Roggetto 59/1 <b>AGENTE CAPO DOMENICO GAIA</b> Via Fiume 1/1 - 17031 Albenga (SV) Tel. 0182.555827 <b>AGENZIA GENERALE DI NERVI</b> Corso Europa 1726/9 - 16166 Genova Tel. 010.3725591 - Fax 010.3725564	Tessera Club e polizza personalizzata
<b>INSURANCE BERICA</b>	Nord e Centro Italia	<b>AGENZIA DI SCHIO</b> Via Cavour 58 Scala A - 36015 Schio (VI) Tel. 0445.532134 Fax 0445.523665 e-mail: insura20insurancebericasas.191.it <b>AGENZIA DI MONTECCHIO P.NO</b> Via Pagani 3 - 36030 Montecchio Precalcino (VI) Tel. 0445.334702 Fax 0445.339777 e-mail: insurancemontecchio@libero.it Ufficio Emissione Polizze Auto Storiche (Sig. Marco) www.insuranceberica.it	Veicolo di almeno 20 anni; tessera Club
<b>TORO Assicurazioni</b>	Tutta la penisola	-	Tessera Club Tessera A.S.I. Attestato di Storicità A.S.I.
<b>FONDIARIA SAI</b>	Locale	<b>AG. DI ALBENGA (SV)</b> Tel. 0182.52389 - Via Cav. di Vittorio Veneto 5 Tel. 0182.543431 - Via del Roggetto 59/1	Tessera Club e polizza personalizzata
<b>FONDIARIA Assicurazioni NUOVA MAA Assicurazioni</b>	Puglia	<b>ROSSELLA VALERIO</b> Via Vittorio Veneto, 1 Tel. 338.1597334 70057 Palese (BA)	Tessera Club Tessera A.S.I. Attestato di Storicità A.S.I.
<b>ASS. MILANO PREVIDENTE</b>	Tutta la penisola Messina	<b>AGENZIA AOSTA</b> Tel. 0165.554060 <b>GUIDO SBILORNO</b> Tel. 090.2930940 - 347.0925525 Fax 090.2920469	Tessera Club Tessera A.S.I. Attestato di Storicità A.S.I.
<b>MILANO ASSICURAZIONI DIVISIONE NUOVA MAA</b>	Tutta la penisola	<b>AGENZIA GENOVA BURROMETO 0382</b> Via Soliman 10/3 - 16154 Genova Tel. 010.6041808 Fax 010.6041747 Email: nmaagenovaburrometo.0382@maa.it	Tessera Club Scheda Tecnica (nome polizza: Automaa Storiche)
<b>LD Broker</b>	Tutta la penisola	Via Pratese 122/124 50013 Campi Bisenzio (FI) Tel. 055.8946614 Fax 055.8969423	Tessera Club
<b>ARCA ASSICURAZIONI</b>	Brescia, Lombardia	<b>FERNANDA GIRELLI</b> <b>AGENZIA BRESCIA NORD</b> Tel. 030.306921 Fax 030.3700561	Tessera Club
<b>AUGUSTA</b>	Tutta la penisola	<b>AG. TORINO 15</b> Tel. 011.344676 - 011.344309	Tessera Club Tessera A.S.I. Attestato di Storicità A.S.I.
<b>SASA Gruppo SAI</b>	Solo Piemonte, Liguria e Lombardia	<b>LOVATTI GIAN LUIGI</b> Tel./Fax 0183.710298	Tessera Club

I dati sono puramente indicativi e possono variare da agenzia ad agenzia.

## ATTENZIONE!

Vi segnaliamo che sempre più spesso le Assicurazioni richiedono la tessera ASI più l'attestato di iscrizione del veicolo al registro dell'ASI. Vi consigliamo di cominciare le pratiche per tempo, poiché l'attesa per l'espletamento delle stesse è lunga. Vi ricordiamo, inoltre, che l'Assicurazione è valida solo se si è in regola con il tesseramento e con tutti i documenti richiesti dalla Compagnia alla quale ci si è rivolti.

I SOCI IN REGOLA CON L'ISCRIZIONE ANNUALE AL FIAT 500 CLUB ITALIA POSSONO ASSICURARE LE LORO FIAT 500 RIVOLGENDOSI A:

**Navale**  
ASSICURAZIONI DAL 1914

**UNIPOL**  
GRUPPO  
FINANZIARIO

Navale Assicurazioni s.p.a. Agenzia Generale Assicar

La polizza comprende: RCA • terzi trasportati • infortuni conducente • soccorso stradale  
(disponibile per eventuali altre esigenze assicurative • pagamenti anche mensili)

00171 Roma • Piazza Sabaudia, 39/40 • tel. 06/2594125 • fax 06/21800242  
Frascati - Via Piave, 32 00044 tel. 06/97608167 fax 06/97608176 • web: www.assicar.it • e-mail: info@assicar.eu



# il mito della 500, il mito di Garlenda i gadgets del Club



art.08

art.09



art.01



art.03

art.04



art.11

art.10



art.07

art.06 (giallo)



art.02

- art.01** Modellino Brumm - Ediz. limitata  
1000 pezzi/2ª ediz. - 50° anniversario della Fiat 500 - **Euro 18**
- art.02** Plaid "scozzese" con cinghie, colore panna+azzurro con logo ricamato - **Euro 25**
- art.03/04** Felpa invernale Uomo-Donna con zip e cappuccio, colore blu, logo 500 e profilo auto ricamato (taglie Uomo M, L, XL, XXL; Donna S, M, L, XL, XXL) - **Euro 40**
- art.05/06/07** Felpa invernale Ragazzo/a con zip e cappuccio, logo ricamato (taglie: XS 4/5 anni, S 6/8 anni, M 8/10 anni, L 10/12 anni, XL 12/14 anni) - **Euro 35**
- art.08/09** Maglia manica lunga due colori Bimbo-Bimba (taglie da 3-6 mesi a 10-12 anni) - **Euro 15**
- art.10/11** Cappellino invernale con visiera (Blu con logo stampato, Rosso con logo in strass) - **Euro 12**

## MODULO D'ORDINE

Art.	Quantità	Taglia	Prezzo totale

Per ordinare: versare l'importo totale corrispondente (+ 6 Euro per le spese di spedizione) sul C.C.P.10786176 ed inviarci via fax (0182 580015) copia della ricevuta insieme ai moduli compilati.

SI PREGA DI SPECIFICARE CON PRECISIONE L'INDIRIZZO PER IL RECAPITO DELLA MERCE ED UN NUMERO DI TELEFONO DI RIFERIMENTO PER IL CORRIERE. GRAZIE.

Nome

Cognome

Indirizzo: Via e N°

Città

Località/Frazione  Provincia  C.A.P.

Numero di Telefono

Firma \*

\* i dati saranno trattati secondo le disposizioni della legge 196/03; firmando se ne autorizza il trattamento



*di viaggio in viaggio...*

## SCRIVI LA STORIA DELLA TUA 500

Più di 100 pagine per annotare e ricordare i tuoi viaggi. Inoltre troverai promemoria utili per i controlli e la manutenzione oltre alla rubrica e curiosità sul mondo della piccola grande auto. Il "Diario di Viaggio" è legato alla vettura; chi possedesse più di una 500 dovrebbe quindi avere più libretti, in modo da ritrovarsi, da qui a 10-15 anni, ad avere un vero e proprio "curriculum vitae" di ciascuna macchina. Scrivi la tua storia!

### In vendita presso:

Museo Multimediale della 500  
Fiat 500 Club Italia  
al prezzo di 8,00 euro  
+ eventuali spese di spedizione  
(per chi ne acquista 2 o più,  
il prezzo scende a 5 euro cad).  
Formato: 11,5x16,5 - 132 pagine

### Informazioni e prenotazioni:

Tel 0182.582282  
museo@500clubitalia.it

[www.500clubitalia.it](http://www.500clubitalia.it)