



4 Piccole Ruote

Notiziario - anno XX
N.3 Maggio-Giugno 2008
€ 3,00

Poste Italiane S.p.A. - Spedizione in abbonamento postale - D.L. 353/2003 (conv. in L. 27/02/2004 n.46) art. 1, comma 1, - CNS GENOVA - n. 68 anno 2007. Iscrizione al R.O.C. n° 14901 del 21/07/2006.

BUON COMPLEANNO, RAGAZZE!



I 40 anni della L, i 50 della Sport



LA PICCOLA GRANDE AUTO CHE HA AIUTATO GLI ITALIANI A CRESCERE



Fondato a Garlenda nel 1984

CENTO 500 PER I CENTO ANNI DI GUARESCHI

Raduno del Centenario di
Giovannino Guareschi

25 maggio 2008 -
Roccabianca (Parma)



Federato A.S.I.

INVIARE IL PRESENTE MODULO al seguente fax: 0182.580015.

Vi preghiamo di compilare correttamente e in stampatello questo modulo, in modo da metterci in condizione di offrirvi durante e dopo la manifestazione un servizio migliore.

Il sottoscritto: **cognome:** **nome:**

Indirizzo:via: **N° civico:**

frazione: **città:** **provincia:**

cap: **data di nascita:**

Telefono: **prefisso:** **numero:**

Iscritto al club: **n° tessera:**

Numero di persone che formano l'equipaggio

e-mail : (in stampatello)

Iscrive al Raduno di Roccabianca (Parma) del 25/05/2008 l'autovettura:

Marca: **Modello:**

Targa: **Data di prima immatr.:** **Colore:**

Dichiara:

di accettare integralmente e senza riserve le regole di partecipazione alla manifestazione e le indicazioni che perverranno dall'organizzazione;

che l'autovettura iscritta è regolarmente immatricolata ed assicurata e conforme alla normativa del Codice della Strada;

di impegnarsi al rigoroso rispetto delle norme del Codice della Strada in materia di circolazione;

di sollevare l'organizzazione del Fiat 500 Club Italia da ogni e qualsiasi responsabilità per eventuali danni, incidenti od altre anomalie occorsi prima, durante e dopo la manifestazione.

I dati saranno trattati seguendo le disposizioni della legge 196/03; firmando sotto se ne autorizza il trattamento

Data

Firma

L'ORGANIZZAZIONE VI AUGURA BUON DIVERTIMENTO E VI RICORDA DI RISPETTARE RIGOROSAMENTE LE NORME DEL CODICE DELLA STRADA.

L'organizzazione declina altresì ogni e qualsiasi responsabilità per eventuali danni, incidenti od altre anomalie che potrebbero verificarsi prima, durante e dopo lo svolgimento della manifestazione.



ATTENZIONE! Il termine ultimo per l'iscrizione al Raduno per i Cento Anni di Guareschi è stato prorogato al 20 maggio 2008. Le modalità di partecipazione restano le stesse indicate su "4piccoleruote" n° 2/2008 a pagina 38 e online su www.500clubitalia.it; per ulteriori informazioni contattare la Segreteria del Club.



Fiat 500 L e Fiat 500 Sport
(foto Archivio Storico Fiat).

AVVISO IMPORTANTE

La rivista di maggio-giugno
verrà ancora inviata ai soci
che non hanno rinnovato
la quota associativa del 2008.

Vi chiediamo di provvedere
al più presto alla regolarizzazione
della quota associativa del 2008.

E' importante essere in regola
con la quota associativa per chi
usufruisce di polizze assicurative
agevolate per auto storiche.

**Il Club ha superato
i 20.000 soci:**

una passione grande per
una piccola grande auto.

Le foto sono tratte dall'archivio del Club e/o inviate
dai soci e sono spesso a carattere amatoriale.
La qualità, quindi, talvolta può non essere perfetta.



FEDERATO ASI

Via Roma 90 · 17033 Garlenda (SV)
tel. 0182.582282 · fax: 0182.580015
c.c.p. n. 10786176
e-mail: : info@500clubitalia.it
sito internet: www.500clubitalia.it

Direttore responsabile: Romano Strizioli
Redattrice: Stefania Ponzone
Grafica e fotocomposizione:
Daniele Griggio · Marco Garofalo · Albenga
Stampa: Coop Tipograf Savona

In questo numero

"Piccoleruote" • N. 3 • Maggio-Giugno 2008

PRIMO PIANO

- 4 Editoriale – Il Meeting delle Nozze d'Argento
- 5 XXV Meeting di Garlenda
- 6 Addio a tre amici
- 7 Consiglio (Bologna, 1-2 marzo)
- 8 Automotoretrò
- 10 Grosseto
- 11 Ferrara/Forlì
- 12 Museo: al lavoro per migliorare

500 A TUTTO GAS

- 14 Montesarchio
- 16 Bisceglie
- 17 Crispiano/Massafra
- 20 Corleone
- 21 Sabaudia
- 22 Villanova di Castenaso
- 23 Memorial Giannini
- 24 Eleganza a Leffe
- 26 Un tartufo per Marchionne
- 27 Reggio Calabria
- 28 Signa/Vitolini/Rally Caltanissetta
- 29 Pranzi sociali a Modica e Bologna

DIARIO

- 30 Intervista al Conservatore del Museo
- 31 Riflessioni su "L'uomo che inventò la 500"

500...STORIE

- 32 Incontri in Valbormida
- 33 In breve
- 34 Il giro del mondo in 500 (IV p.)
- 36 Il viaggio di Schoupett
- 38 Saluzzo-Berlino e ritorno (I p.)

500&LIBRI

- 40 500 Explorer (III p.)
- 41 Tamponamenti e Tamponamenti (racconto)

500&ARTE

- 44 L'angolo della poesia
- 45 Presepi in 500

ALBUM

- 46 500...Scatti

STRADA&OFFICINA

- 50 Guidare una 500 storica
- 51 Classi di merito e guida senza patente
- 52 I 40 anni della L
- 53 I 50 anni della Sport
- 54 Il Libretto di Uso e Manutenzione (I p.)

PAGINE DI SERVIZIO

- 56 A.S.I.
- 58 500 International/Nuvole e smog
- 59 Modulo XXV Meeting di Garlenda
- 60 Fiduciari
- 62 Info/Incontriamoci
- 63 Modulistica
- 64 Calendario Raduni
- 66 Assicurazioni

FOCUS

- 4 Editorial – The Silver Wedding Anniversary Meeting
- 5 XXV Meeting of Garlenda
- 6 Farewell to three friends
- 7 Board meeting (Bologna, 1-2 March)
- 8 Automotoretrò
- 10 Grosseto
- 11 Ferrara/Forlì
- 12 Museum: improvement works

FULL THROTTLE 500s –SPECIAL

- 14 Montesarchio
- 16 Bisceglie
- 17 Crispiano/Massafra
- 20 Corleone
- 21 Sabaudia
- 22 Villanova di Castenaso
- 23 Giannini Memorial
- 24 Elegance in Leffe
- 26 A truffle for Marchionne
- 27 Reggio Calabria
- 28 Signa/Vitolini/Rally Caltanissetta
- 29 Club lunches in Modica and Bologna

DIARY

- 30 Interview to the Museum Keeper
- 31 Thoughts on "The man who invented the 500"

500...STORIES

- 32 Meetings in Valbormida
- 33 In short
- 34 Around the world in 500 (part IV)
- 36 Schoupett journey
- 38 Saluzzo-Berlino and back (part I)

500&BOOKS

- 40 500 Explorer (part III)
- 41 Crashes and Crashes (short story)

500&ARTS

- 44 Poetry corner
- 45 Nativity scenes inside the 500

ALBUM

- 46 500...Shots

ROAD&GARAGE

- 50 Driving a classic 500
- 51 Bonus/malus classes and driving without a licence
- 52 The 40th anniversary of the L model
- 53 The 50th anniversary of the Sport model
- 54 Owner's Manual (part I)

USEFUL INFORMATION

- 56 A.S.I.
- 58 500 International/Clouds and air pollution
- 59 Application form for the XXV Meeting of Garlenda
- 60 Trustees
- 62 Info/Let us meet
- 63 Forms
- 64 Meetings Calendar
- 66 Insurance

ORGANIGRAMMA

Presidente: Silvia Depaoli
(011.19706423 - 334.1161054)
Vice Presidente: Stelio Yannoulis (051.6146212)
Segretario: Paolo Zambianchi (011.19706423)
Vice Segr.: Gino Rigolli (010.413880)
Consiglieri: Danilo Cosci (333.2063732),
Domenico Facchini (338.3159753),
Giuseppe Pellegrino (0972.31903),
Piero Rubeo (06.2153181),
Alessandro Scarpa (335.7067509)
Presidente Fondatore: Domenico Romano
(0182.582282 - 334.1539102)
Presidenti Onorari: Franco Cerva (0182.582282),
Marino Ribet (0121.58340)
Presidente Pro Loco: Fabrizio Amerio (335.5372389)

Probiviri: Giuseppe Cabona (0185.91275),
Mario Ferrando (010.7492415), Lorenzo Ingrassia
(0923.736881), Mauro Paire (339.2639051),
Raul Tentolini (0375.42454)

Commissario Tecnico: Enrico Bo
(011.5534057 - fax 011.19716336)

Revisori dei conti: Francesco Cardaci (0182.582282),
Alessandro Dondi (0182.582546), Bruno Fadda
(0182.559024), Paolo Pizzo (0182.20446),
Giancarlo Tassistro (0182.582282)

Conservatore del Museo: Ugo Giacobbe
(0182.582282 - u.giacobbe@500clubitalia.it)

Addetti stampa: Stefania Ponzone (0182.582282
339.6794807 s.ponzone@500clubitalia.it),
Fabio Fabbriatore (360.245947
f.fabbriatore@500clubitalia.it).



IL MEETING DELLE NOZZE D'ARGENTO

**XXV Edizione:
l'avreste mai detto
nel 1984?**

>Alessandro **Scarpa**

Quando all'imbrunire di domenica 8 luglio 2007 abbiamo tirato un sospiro di sollievo per il buon esito del Meeting del 50° con i suoi 1.438 partecipanti, abbiamo anche lanciato la battuta «E questa non è che la prova del XXV Meeting del prossimo anno!».

Eccoci dunque arrivati ad organizzare questo evento. Per fortuna, con l'esperienza dell'anno scorso, sia noi sia Comune e Proloco di Garlenda siamo ormai allenati e pensiamo che tutte le attività del prossimo Meeting potranno essere realizzate con una certa tranquillità.

Come di consueto, l'ossatura del programma è quella collaudatissima delle ultime edizioni: tre giorni, da venerdì 4 a domenica 6 luglio (per i dettagli, vedere la pagina seguente).

Passiamo piuttosto a sottolineare quelle che sono le peculiarità del 2008.

Si parte venerdì mattina con un momento culturale: l'inaugurazione



Sopra, un "tappeto" di 500 all'Ippodromo di Villanova d'Albenga (foto L. Rosso); sotto, il mercato dei ricambisti al Parco Serre di Garlenda (foto Vidigraph).

ne della mostra "500, cars & comics" in corso per tutta l'estate presso il Museo Multimediale della 500.

Nel pomeriggio, itinerario turistico-culturale. A tarda ora, si replicherà per i nottambuli la visita alla discoteca di Alassio.

Il sabato mattina – belli freschi – assisteremo alla presentazione del libro su Dante Giacosa scritto da Loredana Dova. Seguirà un talk-show "under 33" per indagare simpaticamente il rapporto con la 500 dei giovani nati dopo la cessazione del-

la produzione della mitica utilitaria. Per il pomeriggio non poteva mancare un tuffo all'Aquapark; chi è allergico all'acqua potrà visitare l'antico borgo di Castelbianco, dove ci aspetterà una gradita accoglienza. Dalle 17 alle 19, tutti all'aperitivo "panoramico" presso il belvedere del Santuario della Madonna della Guardia sulle alture di Alassio. Domenica mattina, per la terza volta, l'Ippodromo dei Fiori di Villanova d'Albenga ci rivedrà protagonisti: le nostre macchine comporranno il più "Grande Arcobaleno Mobile"... Per tutte e tre le serate al Parco Villafranca sono previsti intrattenimenti musicali che accompagneranno il nostro girovagare fra le nostre vetture e gli stand gastronomici allestiti come sempre dalla Proloco.



...abbiamo
tirato un
sospiro
di sollievo...



COSA CI ASPETTA AL XXV MEETING



Due momenti del Meeting 2007: la gita a Castelvecchio R.B. (foto D. Urselli) e "il riposo del guerriero" (foto di S. Cerri).

la fine della produzione della 500 raccontano come si è sviluppata la loro passione per la piccola grande auto.

- **12,30:** Parco Villafranca - Apertura Stand Gastronomici.
- **15:** Parco Villafranca - partenze per: a) Ceriale - Parco Acquatico "Le Caravelle"; b) Castelbianco, Giro turistico con intrattenimento.
- **17/19:** Alassio, Madonna della Guardia - Aperitivo Panoramico.
- **19,30:** Parco Villafranca - Apertura Stand Gastronomici.
- **21:** Parco Villafranca - Revival dei meeting più significativi, con proiezioni di film e dia e complesso musicale dixieland o/e folk.



Programma e istruzioni

>Fiat 500 Club • Italia

VENERDÌ 4 LUGLIO

- **9/12-13/18:** Apertura delle registrazioni presso la Sede.
- **11:** Tennis Club, presentazione/ inaugurazione mostra "500, Cars & Comics - Le vetture famose tra fumetti, cartoons, caricature" (in programma al Museo Multimediale della 500).
- **15:** Giro turistico-culturale.
- **21,30:** Parco Villafranca - intrattenimento musicale.
- **24:** Discoteca ad Alassio.

SABATO 5 LUGLIO

- **9/12-13/18:** Registrazioni meeting presso la Sede.
- **9/23:** Parco Villafranca - concentrazione veicoli.
- **9/23:** Parco Serre - Mercato Ricambi.
- **10,30:** Parco Villafranca - presentazione libro su Dante Giacosa; talk show "under 33" - le generazioni nate dopo

DOMENICA 6 LUGLIO

- **8/10:** Registrazione meeting presso la Sede.
- **9/18:** Parco Serre - Mercato Ricambi.
- **10:** Villanova, Ippodromo dei Fiori - IL PIÙ GRANDE ARCOBALENO MOBILE! Le auto saranno raggruppate secondo i colori dell'iride. Foto aerea.
- **11:** Grande Carosello INDIANAPOLIS e mini giro con rientro a Garlenda.
- **12,30:** Parco Villafranca - Apertura degli Stand gastronomici.
- **15:** Parco Villafranca - Premiazioni.
- **19,30:** Parco Villafranca - Stand Gastronomici.
- **21,30:** Parco Villafranca - Danze con orchestra tradizionale.

* Durante il Meeting il Museo sarà aperto con orario continuato; ingresso libero ai partecipanti.

* È previsto l'intrattenimento per bambini a cura del Gruppo Timoteo Teatro.

Per partecipare

- **Il presente programma è aggiornato** al 18 aprile 2008. Integrazioni e variazioni saranno puntualmente segnalate sul sito www.500clubitalia.it. Online il programma è tradotto anche in inglese, francese e tedesco.
- **Il numero di vetture ammesse** alla manifestazione è di 1.000. Quota di partecipazione: 20,00 euro.
- **Per partecipare è necessario** compilare il modulo a pagina 59 e spedirlo via fax allo 0182.580015 o via e-mail a info@500clubitalia.it unitamente alla ricevuta del pagamento di 20,00 euro sul consueto **C.C.P. 10786176** intestato al Fiat 500 Club Italia.
- **Chi si sarà così iscritto riceverà una lettera** di conferma da presentare al momento della registrazione sul posto.
- **Invitiamo i partecipanti a provvedere per tempo** - in considerazione del periodo di massimo afflusso di vacanzieri - alla propria sistemazione nelle strutture turistiche della zona. Per informazioni circa gli alberghi, i residence, i campeggi, i B&B etc. etc., contattare gli uffici IAT di Garlenda (tel.0182582114) e di Albenga (tel.0182558444).
- **Attenzione: gli uffici IAT forniscono solo indicazioni utili al soggiorno e i recapiti delle strutture, non effettuano direttamente le prenotazioni.**
- **La partecipazione degli espositori alla Mostra-Scambio degli accessori e dei pezzi di ricambio** è aperta a tutti previa prenotazione esclusivamente presso il Comune di Garlenda (tel.0182 580056).

RICORDANDO ANGELO, GIUSEPPE E MASSIMO

L'addio a tre figure importanti per il Club

>Domenico Romano

Il 10 marzo, all'età di 57 anni, è scomparso il fiduciario di Albenga-Alassio, Angelo Burlando. Socio attivo dal 1992, oltre che di 500 era appassionato di due ruote ed era vicepresidente e coordinatore tecnico del Motoclub Albenga. Molto conosciuto e stimato in zona (come ha testimoniato la gran folla presente alle sue esequie, comprendente numerosi rappresentanti del Club), era titolare di un avviato autolavaggio nella frazione di Campochiesa, che era anche sede del Coordinamento. Spesso coinvolgeva nei raduni e nelle manifestazioni la moglie Marinella, alla quale il Club desidera esprimere tutto il suo affetto.

Vogliamo ricordare Angelo così, con questa foto (in alto a destra) di un momento allegro, che lo ritrae accanto alla sua Giardiniera del 1967 (è il quarto da destra, con la camicia scura), il giorno dell'ingresso della vettura al Museo. La sua auto è infatti stata la prima, assieme alla 500 D del fiduciario di Savona Carlo Giuliani (il quarto da sinistra, con la camicia azzurra), ad essere esposta nella neonata struttura museale.

A fine marzo, altri due gravi lutti hanno



segnato la nostra associazione.

Dopo lunga malattia è mancato in Torino Giuseppe "Pino" Nespolo, 81 anni, fondatore e presidente onorario del Fiat 500 Club Italia, tessera numero 9. I suoi funerali si sono svolti a Torino alla presenza della presidente Silvia Depaoli, del commissario tecnico Enrico Bo, dei presidenti onorari Franco Cerva e Marino Ribet, dei fiduciari Gianni Baisini, Maurizio Gherardi e Marco Baracco, di Marina Manieristi e Michele Gallione in rappresentanza della Segreteria e di moltissimi soci. Una cerimonia è stata celebrata anche a Garlenda, ove riposano le sue ceneri.

Nespolo, nota figura di sportivo, dirigente della Società Bocciofila e della Proloco Garlenda, è stato uno dei pionieri del Meeting Internazionale di Garlenda, partecipando all'organizzazione di tutte le edizioni dal 1984 ad oggi. Con l'adorata compagna Silvia Nano ha partecipato a numerosissimi raduni ed i soci ricorderanno la sua 500 bianca che era solita fare da apripista.

Nel 1984 aveva preso parte con il sottoscritto alla prima spedizione dei cinquecentisti di Garlenda (allora l'associazione si chiamava "Amici della 500") in Olanda, iniziando la fortunata tradizione di rapporti internazionali con gli appassionati della mitica.

Per ricordare Pino ancora in gamba e impegnato nelle vicende del Club, abbiamo scelto una foto (in basso a sinistra) che lo vede accanto al cinquecentista forse più noto al grande pubblico:

lo showman Renzo Arbore.

Nelle stesse ore è scomparso improvvisamente anche il dottor Massimo Pinzuti, 61 anni, fiduciario del Coordinamento di Santa Fiora (Grosseto). Farmacista, persona molto attiva nella sua comunità, lascia dietro di sé un vuoto profondo. Lo ricorda con grande affetto Danilo Cosci, fiduciario di Grosseto e consigliere nazionale del Club, con il quale aveva stabilito un intenso rapporto di amicizia e di collaborazione per quanto riguarda le attività dell'associazione.

Al suo funerale ha preso parte il vicepresidente Stelio Yannoulis, oltre a numerosi fiduciari e soci.

Con la sua consueta allegria toscana, Massimo aveva partecipato alle elezioni del Direttivo e al pranzo degli auguri svoltosi il 9 dicembre 2007: nella foto (in basso a destra) lo vediamo con la presidente Silvia Depaoli, Alessandro Scarpa e il sottoscritto nel momento della consegna dei riconoscimenti ai fiduciari.



IL CLUB INFORMA: LE DECISIONI DEL CONSIGLIO

Bologna,
1-2 marzo 2008

>Stelio Yannoulis

Il Consiglio Direttivo del Fiat 500 Club Italia si è riunito nei giorni 1 e 2 marzo a Bologna presso la struttura del Novotel di Villanova di Castenaso. A questo Consiglio sono stati invitati i Coordinatori di Emilia Romagna e Marche. Il maggior coinvolgimento dei Fiduciari è infatti un obiettivo di questo Consiglio ed ha avuto qui una prima pratica attuazione. Proseguiremo nei prossimi Consigli con questa esperienza, che si è rivelata molto positiva. Breve cronaca delle due intense sessioni di lavoro:

- È stato esaminato il bilancio consuntivo relativo l'anno 2007 che sarà inviato ai Revisori dei Conti.
- Il Segretario ha illustrato l'andamento del tesseramento 2008.
- Si è approvato l'aggiornamento del sito internet per renderlo sempre più fruibile ed accattivante. Tra gli obiettivi quello di realizzare una comunità virtuale.
- I Fiduciari intervenuti sono stati ascoltati e hanno relazionato sulle loro attività e necessità locali: è stato un bel dibattito,



sereno e molto costruttivo.

- Il Conservatore Ugo Giacobbe ha relazionato circa l'andamento del museo e gli eventi previsti per il 2008.
- È stata approvata una modifica al vademecum, al fine di adeguarlo alla normativa relativa alla privacy, per ottimizzare l'operato dei nostri Fiduciari nelle loro zone di competenza.
- La seduta si è conclusa con la nomina di alcuni Fiduciari.

Presenti al Consiglio Direttivo: Silvia Depaoli, Mimmo Facchini, Gino Rigolli, Stelio Yannoulis, Domenico Romano, Paolo Zambianchi, Dani-

lo Cosci, Giuseppe Pellegrino, Piero Rubeo, Raul Tentolini, Mauro Paire, Lorenzo Ingrassia, Francesco Cardaci, Ugo Giacobbe, Marino Ribet, Fabrizio Amerio, Andrea Marmentini.

Sono inoltre intervenuti: Maurizio Gherardi, Idris Morselli, Lorenzo Achilli, Lorenzo Lami, Bruno Rossini e Signora, Claudio Isabettini, Mirko Magri, Federica Gabba, Marinella Pifferi, Roberto Bertoli, Pino Iembo, Fabrizio Zanoli, le Signore Facchini, Giacobbe, Paire, Ribet, Rubeo.

Un ringraziamento ai Soci di Bologna che sono intervenuti alla cena del sabato sera: Maurizio Candini, Paola Binassi, Renato Donati, Claudio Calzolari, Elisabetta Tonelli.



elvezio esposito
Tappezzeria auto d'epoca

- Interni auto d'epoca
- Capote
- Tappeti
- Guarnizioni e gommini
- Ricostruzione guarnizioni anche su campione

Per la tua Fiat 500:

- Tappezzerie in Kit pronte da montare
- Capote, tappeti, guarnizioni, gommini e copri auto
- Ordini online 24 ore su 24
- Spedizioni in contrassegno
- Qualità, velocità, novità ed offerte

OFFERTA ESCLUSIVA per ordini superiori ad Euro 500,00 ti offriamo un **COPRI AUTO Fiat 500** adatto a tutti i modelli ad un prezzo **SCONTATISSIMO!**

copri auto per interno Euro 20,00
copri auto per esterno Euro 30,00



Via Zanotti Bianco, 28/30 - 87100 Cosenza Tel. e Fax 0984 36074 Cell. 340 5274950 www.elvezio.com • info@elvezio.com

Tappezzeria per auto d'epoca «Elvezio Esposito»

Caro socio del Fiat 500 Club Italia per tutto il 2008 potrai godere di un trattamento speciale acquistando i nostri prodotti. Anche quest'anno ti è garantito lo **SCONTO** del 10% su tutti gli **ARTICOLI FIAT 500** presenti in catalogo. Inoltre, al raggiungimento dei 500 Euro di spesa hai la possibilità di avere, con un piccolo contributo di Euro 20,00, un utilissimo copri auto per interni per proteggere la tua amata Fiat 500! Non esitare a contattarci, siamo sempre a tua disposizione!

COMPLEANNI AD AUTOMOTORETRÒ

I 40 anni della L,
i 50 della Sport,
i 60 della 2CV,
il ritorno
della Abarth...

>Silvia Depaoli

La XXVI edizione di Automotoretrò si è svolta nei giorni 15-16-17 febbraio presso il Lingotto, antica sede operativa della Fiat ed ora principale centro espositivo della città di Torino con la famosa pista di collaudo sul tetto. Numerosi i club che hanno esposto i loro gioiellini assieme ai ricambisti che hanno attirato 25.000 visitatori nelle tre giornate.

Ecco alcune chicche di questa edizione: il grande ritorno del marchio "Abarth", con i suoi prestigiosi modelli in attesa della nuova Fiat 500 Abarth; i 40 anni della L e i 50 anni della sport; numerosi anniversari, fra cui i 60 anni della Citroen 2CV; in ambito motociclistico, la Ducati ha festeggiato le vittorie nel Mondiale 2007, affiancando prestigiosi modelli antichi e moderni in uno stand di grande interesse per gli appassionati delle due ruote.



In alto, la Gianni TVL del socio Francesco Bueti in primo piano; qui sotto visione d'insieme dello stand del Club.

In occasione dei 40 della L e dei 50 anni della Sport, non poteva di certo mancare lo stand del nostro club, dedicato proprio alle vetture che festeggiano quest'anno l'anniversario. Erano infatti presente la 500 L guida a destra di Sergio Boggione dalle Valli di Lanzo; la 500 L color giallo positano di Luca Guerra; la TVL Gianni omologata ASI di Francesco Bueti; la L color corallo

102 di Domenico Marnetto; la 500 Sport di Giorgio Rota. Un'eccezione è stata fatta per la "morte ti fa Bella" di Ezio Assente: esposta durante la manifestazione del 2007, era ridotta ad un rottame senza speranza di essere rimessa in circolazione. Un anno dopo, grazie alle amorevoli cure di Ezio, è ritornata una splendida D, in attesa di essere reimmatricolata. Non poteva mancare la 500 furgonata della Presidente, che ha svolto il suo consueto ruolo di "500 ripostiglio". Giuseppe Moscardini ha provveduto all'allestimento della vetrina dei modellini con la sua collezione privata, che ha fatto venire l'acquolina a molti visitatori. Ad attrarre particolare attenzione sono state le due 500 "fischietto" in terracotta, provenienti direttamente da Alberobello, porta-

...sarà perché
questa vettura
ha un'anima...





A sinistra, foto di gruppo
Sotto, la vetrina con
la collezione di modellini
del socio Moscardini Giuseppe;
a sinistra, le 500 fischietto
di Alberobello.



te dal Fiduciario del Sud-Est Barese Raffaele Martelli.

Un grazie a tutti gli amici che hanno dato una mano allo stand: Ezio Assente, Fabrizio Chicco, Claudio Bertoluso, Luisella Marmo, Fabio ed Orsola Fabbricatore, Beppe Mocchiari, Elsa ed Enzo Cucciati, Domenico Piazzolla, Francesco Bueti, Francesco Pala, Silvio Pezzana. Lo stand della 500 risulta

sempre fra i più apprezzati dal pubblico: sarà per le sue forme ancora attuali, sarà per la simpatia, sarà perché questa vettura ha un'anima ... comunque, il mito continua!

Ferrari? Meglio la 500...

Queste foto sono state scattate il giorno prima del Gran Premio del Giappone. Nella foto qui sotto vediamo i due noti piloti Raikkonen e Massa che presentano la Nuova Fiat 500, appunto di colore rosso Ferrari e decorata come la macchina di F1. Nell'immagine è ben distinguibile la vettura di Seiro Itoh (Fiat 500 Sport), che ci è stata richiesta dalla Fiat per metterla sullo sfondo. Seiro Itoh ha potuto perciò godersi la cena con il Team Ferrari, i Piloti e il resto del grande Circo dei Motori. Inoltre la domenica è stato ai Box Ferrari nella pista di Fuji. Ma la cosa curiosa è che Raikkonen è stato molto attratto dalla "vecchia" Fiat 500, al punto da immortalarla con il suo cellulare (a destra in alto), controllando poi il risultato dello scatto (a destra in basso).

Andrea Fortunato





DECIMA MOSTRA-SCAMBIO A BRACCAGNI

A Grosseto c'eravamo anche noi

>Danilo Cosci

Nei giorni 19 e 20 gennaio 2008 si è svolta la decima edizione della mostra scambio auto e moto d'epoca in località Madonnino di Braccagni (Grosseto).

Nell'ambito della medesima, i coordinatori di Grosseto e Santa Fiora – il sottoscritto e Massimo Pinzuti – hanno allestito uno stand (battezzato "Museo") riservato alla Fiat 500. Il tema della decima edizione riguardava le vetture elaborate; erano dunque presenti all'interno del museo una decina di Fiat 500 con varie elaborazioni. Durante la giornata di domenica si è svolto il raduno che ha richiamato un centinaio di soci con le proprie vetture e questa è stata un'importante occasione per presentare la 500 di Roberto Righetti che di lì a poche settimane sarebbe partita per il raid dalla Piramide in Roma alle Piramidi in Egitto. La 500 Limousine di Fabrizio Montani, proveniente da Brescello (RE), è stata l'attrazione più singolare della mostra scambio, oltre alle vetture presenti all'interno dello stand. La manifestazione è stata un successo per la presenza di numerosi visitatori e un'occasione per rinnovare le tessere e fare nuove iscrizioni.



Sopra, l'ingresso dello stand-museo con la 500 Limousine; in basso a sinistra, i visitatori si mescolano alle auto; in basso a destra, tre 500 elaborate esposte nello stand. Qui sotto a destra, foto di gruppo: da destra Danilo Cosci, Marinella Pifferi, Massimo Pinzuti, Stelio Yannoulis, Piero Rubeo con la moglie Carla.

Si ringraziano in particolare per la loro presenza il vicepresidente del Fiat 500 Club Italia Stelio Yannoulis e la moglie Marinella. I coordinatori ringraziano i soci Lorenzo Spaghetti e Michele Martino per la preziosa collaborazione prestata. Un ringraziamento va anche ai soci che hanno esposto le auto nello stand-museo: Alessandro Puggelli (Elaborazione Rossi GR - Campione italiano Asso Minicar), Mario Neruzzi (fiduciario di Siena), Francesco Bongini, Luciano Meschini, Fabio Benini, Fabrizio Montani.



RITORNO A FERRARA...

Alla fiera c'eravamo anche noi

>Stelio Yannoulis

La delegazione di Bologna aveva partecipato per l'ultima volta alla Fiera di Ferrara nel 2005.

A novembre del 2007, la decisione di riprendere la tradizione in questa edizione del 2008.

A consultivo possiamo dire che la scelta si è rivelata particolarmente felice. La mostra in questi anni è molto progredita sotto l'aspetto del comfort e dell'ospitalità.

Il nostro stand, tradizionalmente sempre molto visitato, ha potuto beneficiare di una edizione con tantissimi visitatori.

Presenti allo stand nei giorni di sabato e domenica i soci del Coordinamento (li ringraziamo tutti) che hanno accolto vecchi e nuovi amici.



Erano presenti nello stand le auto di: Roberto Bartoli, Natalino Boldrini, Claudio Calzolari, Mirko Magri, Giancarlo Neri. Si trattava di un raro "Scoiattolo", una rarissima "Formu-

la Monza" pre-restauro, una 500 D originale e due rivisitazioni di 500 L e Belvedere.

Un ringraziamento a Silvia Depaoli e consorte per la loro presenza.



... ma anche a Forlì

Appuntamento ormai tradizionale con la Mostra Scambio di Forlì, che sta assumendo un interesse sempre maggiore tra gli appassionati. Quest'anno poi, qualitativamente parlando, da segnalare una rassegna di veicoli che hanno partecipato alla Mille Miglia e lo stand Fondazione Ducati, il cui Presidente è nostro socio. Grande interesse ha suscitato il nostro stand, frequentato da numerosi "enthusiast" che hanno chiesto informazioni sul nostro sodalizio e sul come scegliere (e restaurare) la 500 storica. Positivo l'interesse di intere famiglie, ragazze e ragazzi e bambini accompagnati da genitori e da nonni, e al solito, la ulteriore consapevolezza di vedere la 500 come la regina di questi eventi. Presenti il vice presidente Stelio Yannoulis e la consorte Marinella, oltre al fiduciario di Bologna Maurizio Candini, coadiuvati nell'arco della due giorni da collaboratori preziosi come Claudio Calzolari e signora Betta e altri fra i quali Alessandro Turrini e il sottoscritto, che hanno risposto a tutte le domande dei più curiosi. Diverse le nuove iscrizioni al Club, così come i rinnovi. Distribuiti gadgets, parasoli, adesivi e felpe personalizzate e al termine, assieme alla stanchezza, anche la gratificazione di aver fatto centro. Tante le richieste di acquisto delle nostre vetture, ma nessuno di noi ha ceduto alle lusinghe... Presenti le impeccabili 500 F del 1965 di Lannutti, 500 F del 1970 di "Andy Bear" Bocconi, 500 L del 1970 di Zanolì e la 500 L replica Abarth di Arniani.

Fabrizio Zanolì

MUSEO, AL LAVORO PER MIGLIORARE

Ecco come i soci possono contribuire

>Ugo **Giacobbe**

Il nostro è senza dubbio un Museo "in divenire": un po' perché è ancora "giovane" (è stato inaugurato il 6 luglio 2007), un po' perché – sia per questioni logistiche sia come idea di fondo – non è una struttura espositiva tradizionale. Il vantaggio è che anche chi lo ha già visitato può tornarci certo di trovare ogni volta qualcosa di diverso!

A proposito di visitatori, in questi mesi abbiamo già accolto svariate centinaia di persone, soci e semplici curiosi, giornalisti, associazioni e – recentemente – persino l'ambasciatore di Norvegia. I loro commenti sono sempre stati favorevoli, per non dire entusiastici: una bella soddisfazione, che ci gratifica per il lavoro svolto e ci sprona a fare ancora meglio. Il Museo sta arricchendo la propria dotazione di componentistica, accessori, attrezzi e modellini. Tra le ultime acquisizioni, il motore restaurato dal socio Giancarlo Neri e utilizzato lo scorso anno come materiale didattico durante il corso di restauro auto organizzato dalla Fondazione Ducati in collaborazione con il Club. Inoltre, è intenzione di abbinare a ciascun pezzo (o gruppi di pezzi) una descrizione scritta per permettere una maggiore fruibilità da parte dei visitatori, soprattutto se si tratta di scolaresche o di persone totalmente a digiuno dell'argomento.



Qui sopra, foto ufficiale con rappresentanti di Club, Comune e Proloco di Garlenda in occasione della visita dell'ambasciatore norvegese. In basso da sinistra: Ugo Giacobbe illustra i particolari della "N" all'ambasciatore; il motore del corso Ducati; una visita dal Giappone: Hiroyuki Takeuchi e Hiroyuki Fukatsu dal Museo della 500 nipponico posano con Andrea Fortunato, Alberto Calzavara, Mimmo Lentini, Domenico Romano e, in rappresentanza della Segreteria, Monica Tassistro, Daniela Schivo e Samantha Simone.

Prosegue inoltre l'incremento della biblioteca-emeroteca, assai preziosa per chi vuole fare ricerche, come i molti studenti universitari che negli ultimi mesi ci hanno chiesto aiuto per le loro tesi.

I soci che volessero mettere a disposizione la propria vettura per l'esposizione possono inviare una e-mail alla casella museo@500clubitalia.it o un fax allo 0182.580015 specificandone le caratteristiche tecniche (chi utilizza la posta elettronica può allegare una foto). Ricordiamo che saranno prese in considera-

zione le auto che corrispondono agli standard di modello: colori carrozzeria/interni originali e/o compatibili, dotazioni e accessori rigorosamente coevi. Non è necessaria l'iscrizione all'ASI. Le 500 verranno esposte per un minimo di due e un massimo di tre mesi (per non comprometterne la meccanica e le gomme, oltre che per consentire più avvicendamenti nel corso dell'anno).

I soci che desiderassero donare oggetti quali parti meccaniche, accessori, modellini, gadget e attrezzi d'officina





La visita di una delegazione dell'ANT: Nuccia Virno di Ventimiglia, Licia Zucchelli di S. Giovanni P.to (BO), Antonio e Valentina Papa da Genova, Mara Natta Gherzi da Pontedassio (IM), Mario Grillo da Bordighera (IM), Monia Giuliani da Torino, Mara Verga Alberti da Albenga (SV), Rosa Barbara da Bordighera (IM). Nel riquadro sotto, suor M. Benigna, Mary Joy e Annamaria Baisini in occasione della visita nelle Filippine dello scorso autunno.

d'epoca possono inviarne la descrizione ai recapiti sopra indicati.

Il materiale sarà valutato e solo in caso di parere positivo sarà accettato. Questo per evitare di trovarsi con troppi "doppioni" dello stesso oggetto e conseguenti problemi di spazio. Il materiale – a seconda delle esigenze museali –

potrà essere esposto in via permanente oppure in via temporanea in caso di mostre a tema. A seconda della particolarità dell'oggetto potranno essere presi in considerazione anche concessioni in comodato d'uso ed eventuali acquisizioni.

Ringraziamo intanto i soci che hanno

già contribuito ad arricchire la dotazione del Museo e ricordiamo le vetture che si sono avvicendate dall'apertura ad oggi: 500 D Luxus del 1964 di Carlo Giuliani; 500 Giardiniera del 1967 del compianto Angelo Burlando; 500 Jolly Ghia del 1959 di Mimmo Lentini; 500 F Scioneri del 1965 di Enrico Testa. Attualmente sono presenti una 500 N del 1957 di Alessandro Fabiani e una Giardiniera Furgoncino del 1972 ancora di Carlo Giuliani.

Il grande cuore del Club

Adozione a distanza, ecco la lettera della "nostra" bimba

>Mary Joy **Orlanda**

Carissimo Amico e Benefattore, io ti conosco tramite il giornalino della FIAT, ma ti vorrei incontrare una volta per dirti grazie, perché mi aiuti ad andare a scuola.

Io sono Mary Joy Orlanda, mio papà e mia mamma si chiamano Juan e Helen e sono molto buoni, hanno 8 figli e io sono la penultima, perché ho ancora un fratello di 3 anni. Io ormai ho sette anni e frequento la Prima Elementare, so leggere e scrivere, la mia insegnante si chiama Roschelle, è molto buona e insegna bene.

La mia classe è composta di 29 alunni e porta il nome di San Francesco,

il santo di Assisi. I miei compagni mi vogliono bene perché sono molto generosa con loro, mi dicono che sono anche bella perché quando sorrido faccio vedere i miei primi due dentoni permanenti che mi rendono simpatica. Mi piace essere ordinata, perciò scrivo bene e tengo in ordine tutti i miei quaderni. Mamma mi dice che lo studio è il mio lavoro da bambina, perciò, dopo la scuola, gioco un po' con mio fratello, poi faccio subito i compiti, studio e poi metto in ordine la cartella per il giorno dopo.

Io sono molto fortunata perché sono nata nel 2000 in una baracca lungo le rotaie del treno, in mezzo a tanti "Squatters", ma la mia vita là è stata molto breve, perché la mia famiglia ha ricevuto un regalo grosso, veramente grosso, da Gianni e Annamaria Baisini, che non so come descriverlo: mi sembra un miracolo di Gesù alla mia sorella Aurora. Così ora vivo in una bella casa e in un villaggio, dove si conduce una vita abbastanza agiata e non ho più vergogna di essere considerata una "Squatter" dai miei compagni



di scuola. Per questo tutta la mia famiglia è molto riconoscente ai miei Benefattori. Io poi ho ricevuto da voi Fiat 500 l'aiuto che mi fa felice tutte le volte che prendo la mia bella cartella e vado a studiare in una bella scuola dalle suore dell'Immacolata, che sono le nostre amiche e le amiche dei nostri Benefattori italiani. Grazie tante, io e tutta la mia famiglia preghiamo sempre per voi. In questi giorni ho avuto la gioia di stare con Gianni e Annamaria, così la nostra amicizia si fa sempre più forte. Grazie ancora. Saremo sempre amici.

Ciao a tutti. Thank you very much.
La vostra piccola Mary Joy.

MONTESARCHIO 2007

130 presenze.
Aspettando
l'edizione n° 10

>Ferdinando **Farese**

Il 2 settembre 2007, nel bene o nel male, come dir si voglia o si vuole, Montesarchio ha raggiunto, in materia di raduni o ritrovi di amici, quota nove.

Ben 130 vetture sono confluite nella splendida Valle Caudina; tra queste erano presenti 100 esemplari di Fiat 500 di varie annate, modelli e trasformazioni. Le restanti vetture di altre marche e modelli hanno contribuito anch'esse con il loro fascino a dare lustro al nostro bel paese, l'Italia.

La giornata è trascorsa tra le fatiche registrazioni e la mostra statica delle vetture nella piazza principale di Montesarchio (piazza Umberto I) con il piacevole momento atteso da molti, la presentazione della nuova nata in casa Fiat (la Fiat 500 del 2007). Poi si è passati alla composizione del classico "trenino" con le vetture pronte a percorrere le vie di Montesarchio, proseguendo per i paesi limitrofi con tappa in piazza Regina Elena di Ferrari di Cervinara (AV) dove Pietro Mainolfi e Elio Pisaniello, possessori e amanti di auto d'epoca, hanno offerto un tranquillo aperitivo, da tutti molto gradito. Successivamente si è giunti all'Hotel-Ristorante "La Siesta"



di Montesarchio per il pranzo, al termine del quale tutti i partecipanti sono stati premiati con un ricordo della manifestazione, dandosi appuntamento per il prossimo anno. A questo punto, sono doverosi un saluto ed un ringraziamento particolari ai fiduciari del Fiat 500 Club Italia Franco D'Albero, Giovanni Mondo e Giuseppe Peluso per la gradita partecipazione e per gli ottimi consigli. Inoltre sento il dovere di ringraziare l'amico Antonio Pagliafora, sempre disponibile a qualsiasi costo; ancora ringrazio gli amici

del Caudina Club "Special Classic Team" di Montesarchio, particolarmente il Presidente Mino Ceglia ed il rappresentate e segretario Peppe Lombardo per la fondamentale collaborazione e la disponibilità (solo chi è vero amico può darle; gli altri sono spesso "amici" per modo di dire, per convenienza e profitto, e magari trovano pure il tempo e il modo per fare confusione...). Mi scuso per la piccola divagazione - cosa non si fa per gli amici! - e concludo con un abbraccio e 500 saluti a tutti.





Montesarchio si prepara al decennale

Si è svolto domenica 2 settembre il nono raduno Fiat 500 coordinato dal fiduciario di zona del Fiat 500 Club Italia Ferdinando Farese. Lo ha ospitato la vasta ed accogliente piazza Umberto I di Montesarchio, dove gli edifici storici e la torre monumentale hanno stretto con un affettuoso abbraccio tutti i partecipanti.

Al percorso previsto per il corteo, che ha attraversato l'intera Valle Caudina, circondata dal Taburno e dai monti del Partenio, hanno preso parte tutti i modelli "Cinquecento", che hanno goduto della prestigiosa compagnia di altre auto d'epoca, coordinate dal presidente del Caudina Club Special Classic Team Mino Ceglia. Quasi un centinaio di auto hanno sostato a Cervinara per l'aperitivo prima di raggiungere per il pranzo il ristorante sul pendio della collina di Montesarchio.

Arrivederci, allora, al prossimo anno. In occasione del decimo raduno Fiat 500 il fiduciario di zona Ferdinando Farese annuncia un sorprendente itinerario turistico montano che culminerà nella visita al Museo Archeologico Nazionale ospitato dalla rocca di Montesarchio.

Grazia Matera

Chi dei nostri era a Balocco

All'evento "In pista con noi" svoltosi a Balocco ed organizzato dalla redazione di "Automobilismo d'Epoca" abbiamo partecipato con tre Fiat 500 L ed una Fiat Abarth 595: erano le uniche bicilindriche presenti su circa 120 auto iscritte, tra cui Alfa Romeo, Porsche, Ferrari, BMW, Ford e tante altre. Fra le numerose vetture di interesse storico possiamo dire con orgoglio che i nostri "Cinquini" erano le auto più ammirate dai presenti. La Fiat 500 L di colore blu e la Fiat Abarth 595 sono ambedue del 1971 e di proprietà del socio Pierluigi Nebuloni, la Fiat 500 L di colore azzurro è del socio Daniele Martignoni e la Fiat 500 L bianca appartiene al socio Carlo Gianazza.

Matteo Nebuloni

Le 4 vetture schierate; in pista (nell'ordine) Daniele Martignoni, Pierluigi Nebuloni (con la L e la Abarth) e Carlo Gianazza.



500 Racing Point

TUTTO QUELLO CHE CERCAVI PER LA TUA 500 ORA C'È

>>> PREPARAZIONE MOTORI • INTERNI SPORTIVI • KIT FRENI A DISCO
ASSETTI • FILTRI SPORTIVI • RICAMBI ORIGINALI • LAMIERATI
ABBIGLIAMENTO • CAPOTTINE • CRUSCOTTI ABARTH

INFO Fabio: 338.8611565 Stefano: 338.7143500

COME RAGGIUNGERCI: Autostrada MI-VE uscita Capriate
seguire indicazioni per "Sotto il Monte"
Via E. Fermi II, Terno D'Isola (BG)

ORARI: Da lunedì a venerdì 17.30 - 21.00
Sabato 10.00-13.00 - 15.00-21.00

 www.500racingpoint.it



8° RADUNO "IL DOLMEN"

Ricco evento a Bisceglie

>Antonio **Belsito**

A festeggiare il 50° anniversario c'erano proprio tutti e tutti hanno sfidato la giornata calda (36°) evitando di andare in spiaggia o di trascorrere un fine settimana in famiglia.

Comunque grazie al patrocinio di Comune di Bisceglie, Regione Puglia e Provincia di Bari il 15 luglio 2007 in Piazza S. Francesco e Via A. Moro si è svolto, l'8° Raduno Nazionale Fiat 500 intitolato "Il Dolmen", manifestazione che ha coinvolto anche Confcommercio, Pro Loco, Avis, Ant, Radio Indip. Bisceglie e il quindicinale Bisceglie 15 Giorni.

In un contorno di belle piante offerte dal Vivaio Di Lecce Pasquale c'erano gli stand della Polizia Municipale e quello dell'Arma dei Carabinieri, allestiti in forma perfetta con manichini vestiti con divise degli anni passati; poi quello del pastificio "Adriatico" con i suoi prodotti (taralli, il dolce tipico locale "il Sospiro" ecc.), dell'Oleificio Coop. "Dolmen" con il gustoso olio sulla bruschetta, la cantina "Agripuglia" con il frizzantino vino Doc "Grifo" e per terminare la fetta fresca d'anguria per tutti. Non solo stand di degustazione, ma anche l'Autoscuola "Ferrante" con i suoi consigli di guida sicura, poi "Model Art" con il suo campionato di auto a scoppio inserito nella manifestazione Fiat 500, la palestra dell'Accademia Arti Orientali Fitness Buryoryu con esibizioni di ragazzi tra gli 8 e i 25 anni, l'esposizione dei carrelli ele-

vatori di "Euro Rent", l'artigiano Giacinto Galantino con i suoi modellini di auto in pietra, poi "Herbalife" di Irene, Tommaso e Vincenzo ed infine la piccola e stupenda – così tanto ammirata – nuova Fiat 500 proposta dal Gruppo Sidam Concessionaria Fiat di Trani a completare questo straordinario mosaico tutto da ricordare.

Sono state tante le belle auto colorate giunte già dalla prima mattina: esemplari di versioni D del 1959, tante F/ L del 1964/65/70, ma non solo Fiat, anche Alfa Romeo e VW. A farci visita il Vice Presidente del Fiat 500 Club Italia Stelio Yannoulis e la moglie Marinella Pifferi giunti da Bologna, amici da Frosinone, Napoli, Avellino e Potenza, poi da tutta la Puglia, da Brindisi a Foggia.

Tanti i regali per i partecipanti: a sorteggio una Bici offerta dal negozio "Galdino Mimi" (nostro storico e collaboratore socio), occhiali da sole dal centro ottico "Top Visus", vasetti di carciofi e funghi dalla ditta "Puma Conserve", bottiglie di olio extravergine dall'azienda "Coop. Dolmen", magliette, cappelli, portachiavi dalla "Radio I.B.I.", alcune coppe offerte dal Direttore Salvatore Valentino di "Bisceglie 15 giorni", pasta fresca dal Pastificio "Il Pastaio" e gadget della Tappezzeria auto d'epoca Elvezio Esposito di Cosenza.

Anche quest'anno c'è stato il Trofeo Brac – nato per la sicurezza stradale e che sta riscuotendo tanto successo – e questa quinta edizione è stata vinta dal socio Pietro Baccaro di Bari.

La manifestazione si è conclusa a serata inoltrata, dopo aver assistito in Piazza Vitt. Emanuele, mai così gremita, allo spettacolo dell'Ikebana Group, con mu-



sica anni '80/'90 ed attuale, presentato dalla bellissima Vanna dell'Accademia Orfeo e dal sottoscritto. Prima del concerto si sono esibiti i ragazzi dell'Hip Hop 29 guidati da Giuseppe Tamborra e Vanessa Lacedonia, un gruppo straordinario segnalatoci dalla Signora Rosanna, e poi l'Accademia Orfeo di Bisceglie che ha presentato sei giovanissime cantanti al loro debutto ufficiale, che hanno cantato brani stupendi.

Sul palco sono saliti gli assessori Enzo di Pierro e Giovanni Abbascià e il consigliere regionale Sergio Silvestris, a consegnarci da parte del sindaco Francesco Spina (venuto a salutarci prima dell'inizio del concerto) una targa del Comune di Bisceglie; analogo omaggio è stato fatto dal sottoscritto in segno di ringraziamento.

Insomma, una giornata bellissima per chi ha deciso di partecipare ad un evento unico nel Mezzogiorno, inserita nell'"Estate Biscegliese '07". Sono tante le persone che vorrei ringraziare: è merito loro se questa manifestazione ha avuto ancora tanto successo. Le ringrazio perciò con 500 abbracci.

Il 6 luglio 2008 si svolgerà il 9° Raduno Nazionale Fiat 500, che si presenterà ancora ricco di eventi e naturalmente di emozioni; non ci saremo solo noi, ma... non posso dirvi tutto ora...

Nelle foto, alcuni momenti, scenari e personaggi del raduno.





BELLA TERRA DI PUGLIA

Tra tanti motori,
non dimenticando
territorio, storia
e cultura

>Raffaele Martelli

Le 500 invadono la "Tebaide d'Italia"

Sembra una parola "difficile", ma "tebaide" in realtà indica un luogo di silenziosa quiete in cui vivere una vita tranquilla lontana dai ritmi e dagli affanni di questo terzo millennio.

Paolo Giovinazzi da Massafra, fiduciario tarantino del nostro Club, ha pensato bene di rompere il silenzio di quell'oasi di pace, indicendo per domenica 30 settembre un raduno delle più variopinte, più chiassose, più pazze, più strombazzanti, più sgomnanti auto che il secolo passato abbia potuto produrre: le Fiat 500. E così di buon'ora uno stuolo di "piloti della domenica" ha formato un rumoroso sciame che ha buttato giù dai letti i 30.000 abitanti di Massafra, tranquilla cittadina dell'hinterland tarantino, percorrendo quelle stradine del centro storico che Pierpaolo Pasolini nel 1964 utilizzò come scenografia del film "Il Vangelo secondo Matteo" per rappresentare la città di Cafarnaon.

I tranquilli impiegati ed operai pendolari dalla vicina Taranto, i paciosi agricoltori che badano ai "tendoni" delle uve Italia e Regina, agli agrumeti di



clementine D.O.P. del Golfo di Taranto e alle immense distese degli ulivi le cui olive danno l'olio D.O.P. delle Terre Tarentine, i quieti apicoltori che posizionano le loro arnie nelle grotte delle gravine, tutti speranzosi del riposo ristoratore, ricevuto oramai l'irreparabile danno di un brusco risveglio, non hanno avuto altra scelta che uscire di casa in quella calda giornata settembrina, per andare alla ricerca di quei "maledetti dannati".

Desiderosi di vendetta, superato un affollato e fornito "mercatinò" di ricambi ed accessori, hanno con loro grande sorpresa trovato tutte le auto ordinatamente allineate in una bella e spaziosa esposizione ed i loro proprietari gentilmente disposti a fornire notizie, curiosità, esperienze, a far minuziosamente visionare quei gioiellini uno per uno, orgogliosi delle lucidissime carrozzerie spesso allestite fino al limite della follia, pronti a menare vanto di quei motori incredibili, oggetto di continui rimaneggiamenti alla ricerca di quell'introvabile cavallo in più di potenza, ascoltando i tanti decibel di quelle marmitte dal rombo cupo e dalle più bizzarre conformazioni.

Emozionante la successiva ordinata passeggiata nelle principali vie e soprattutto nel corso, fra due ali festose di tutto il paese, oramai dimentico del brusco risveglio di quel mattino,

Sopra, grande affluenza di appassionati e curiosi in visita all'esposizione dei nostri cinquini; più sotto, le auto percorrono il corso della città fra due ali di folla entusiasta; da Crispiano il Clan dei Parascandolo a ranghi completi (foto R. Martelli).

tutti uniti nella Grande Festa per quella piccola auto che ha fatto grande il nostro Paese, e che a distanza delle sue ormai "suonate" 50 primavere ancora crea forti emozioni risvegliando i ricordi delle nostre gioventù.

Passeggiata molto emozionante, dicevo, per noi ospiti della Città, che abbiamo avuto modo di ammirare lo spettacolo insolito delle due bellissime "gravine", selvagge forre che i fenomeni dell'erosione prima e del carsismo poi, con un processo durato

Continua a pagina 18





Suggestivi scorci di chiese rupestri: a destra, iconostasi (separazione fra altare e fedeli) di chiesa rupestre; a sinistra, Madonna (Panaghia per gli ortodossi) con Bambino fra i Santi Basilio e Nicola.



milioni di anni, hanno scavato nel tufo dell'altopiano; abbiamo attraversato alcuni alti ed incredibili ponti a strapiombo sugli orridi, dai quali si gode la magnifica vista della macchia mediterranea che cresce nella frescura ed invade lussureggiante il fondo e le alte pareti di quei costoni, sull'orlo dei quali, in bilico sul precipizio, è sorta fra il V e VI secolo d.C. l'antica "Massa Afrorum", podere (massa) di grande estensione da colonizzare e coltivare, affidato dal Vescovo di Taranto ad un gruppo di cristiani giunto profugo qui nell'alto Jonio, scacciato dall'Africa settentrionale dai Vandali conquistatori, che si portarono dietro il cosiddetto Thesaurus Massafrensis, 135 monete di emissione bizantina e vandala del V-VI secolo.

Un breve transfert ci ha portati nella bella sala dell'Appia Antica Hotel ed un buon mangiare (abbondanti ed insoliti antipasti prima delle "orecchiette", di un saporitissimo risotto ai profumi dello Jonio e di abbondanti carni grigliate) ed un buon bere (ottimo il vino ed abbondante il "fiume" di birra di produzione locale che scorreva verso alcuni ben noti tavoli), hanno reso ancora più affiatata e rumorosa la comitiva.

Ottima la musica fra le varie portate e molti i ballerini che, resi più allegri dal passaggio di quel "fiume" di cui abbiamo appena detto, hanno affollato il centro della sala, scatenandosi nel liscio e nei contagiosi balli di gruppo, dando poi luogo ad una improvvisata kermesse che ha visto Peppino Giannini e consorte vincitori di una coppa bella e da loro inattesa.

Paolo Giovinazzi ha sollevato per primo il "bicchiere dell'Amicizia", in un brindisi di ringraziamento con tutti i partecipanti, consegnando poi ad ogni equipaggio un gradito ricordo della Manifestazione; fra i saluti non è mancato da parte di tutti i presenti un commosso momento nel ricordo di Felice, l'amico di tutti che mai più sarà presente ai nostri raduni.

Appuntamento all'anno prossimo, magari nel periodo pasquale per gli antichi Riti della Settimana Santa, assistendo nella gravina ai pellegrinaggi penitenziali dei Crucifissi, o vivendo le forti emozioni della spettacolare e pietosa Processione dei Misteri del Venerdì Santo.

Ma questa è una storia che un'altra volta, prima o poi vi racconterò. N.d.A. - Ringrazio la squisita sensibilità dei presenti, che hanno voluto darmi un cortese e sentito atto di solidarietà che ho consegnato alla famiglia Loporchio.

balcone che a 250 mt sul mare gode della magnifica vista sul panorama del Golfo di Taranto. E i caldi venti di scirocco che salgono dal mare, portano l'odore del "salmastro" che dà alle uve ed agli agrumi di questa terra quel particolare apporto che li rende inconfondibili ai palati degli intenditori. Si arriva in questa cittadina percorrendo strade che furono gli antichi tracciati della transumanza, antichissimo rito della "mena delle pecore" verso i più verdi pascoli delle colline, costeggiando le "100 masserie", gli antichi insediamenti rurali che abbelliscono e caratterizzano questo territorio.

Crispiano ha solo 13.000 abitanti e conta centinaia di appassionati di auto d'epoca; ma una rilevante quota di essi ha un grande amore, anzi una viscerale passione per la 500, forse memore degli anni '60 e '70, quando per molte famiglie contadine gli unici mezzi di locomozione erano gli indistruttibili e rossi "Motom" con i comandi a bacchetta, e le quattro ruote furono simbolo di riscatto sociale e fecero del cinquino (faticosamente pagato a rate) il "mattatore" della vita pubblica e privata, il discreto complice di effusioni di innamorati, e soprattutto fu il grande ausilio

A Crispiano auto e simpatia

Sulle balze che salgono dolcemente dallo Jonio, Crispiano è il bellissimo

Ai lati, grande partecipazione di competenti appassionati, interessatissimi alle auto esposte sotto la "pinetina"; nella pagina seguente, sfilata per le vie cittadine e un'accurata ed insolita aerografia sul tema delle corse anni '40.





dei lavori agricoli, specie nella versione giardiniera; ancora oggi capita di incrociarle per i trattori di campagna, dentro e sul lungo portabagagli stracariche fino all'inverosimile dei sacchi delle olive o delle mandorle, o delle cassette di arance e clementine, o di uva, secondo stagione. Questi appassionati costituiscono un gruppo affiatatissimo, di rara competenza meccanica e soprattutto di grande simpatia quando, sempre in numerosa compagine, raggiungono le piazze dei raduni della Puglia (ma non solo), con le loro auto sempre lucidissime e dagli allestimenti "osé", sempre capitanati dal burbero Giovanni Macchia e da Claudio Parascandolo, dal sorriso franco e contagioso.

E si deve a loro la splendida riuscita di questa seconda Manifestazione, che ha visto circa duecento equipaggi convenire da gran parte della Puglia al fresco della "pinetina" e delle vie limitrofe, dove in breve si è raggiunta la saturazione sia delle auto, sia dei numerosissimi curiosi ed appassionati: intere famiglie, tantissimi giovani, interessatissimi a

chiedere notizie sulla tecnica, sulle possibilità di acquisto e di restauro del cinquino, che a cinquanta anni di età è ancora e sempre più oggetto di desiderio.

Tutti gli equipaggi sono stati accolti dal "Parascandolo's Clan" con grande simpatia ed amicizia, ricevendo una borsina contenente, fra altre belle cose, una grande e simpaticissima riproduzione della 500 su tessuto, graditissimo ed insolito omaggio che sicuramente adorerà l'angolino dei ricordi e dei "santini" che ciascuno di noi ha in casa o nel box ed una bottiglia del famoso vino "Verdeca del Tarantino. E "dulcis in fundo" il buon Claudio ha salutato le signore omaggiandole di un grande grappolo di buonissima uva locale Export da tavola, dallo straordinario aspetto e dal dolcissimo sapore, accompagnando il dono con uno dei suoi inimitabili sorrisi.

Durante l'esposizione delle auto io ed Egidio Ippolito, ottimo presidente della Pro Loco (promotore e curatore di un Presepe vivente che ha luogo in anfratti rurali e mobilita tutta la cittadina), utilizzando un impianto di diffusione sonora ottimamente predisposto, abbiamo coinvolto gli appassionati presenti, raccontando caratteristiche, notizie ed aneddoti dei vari modelli, presentando i proprietari delle auto ed i preparatori e facendo loro raccontare le esperienze vissute.

Dopo l'esposizione, tutti pronti per un giro per le strade della città, stando nelle Cantine Guida per una



degustazione del corposo "vino primitivo" e sotto le fresche stuoie del Ristorante Arcobaleno per l'assaggio delle ottime mozzarelle locali accompagnate da un ricco aperitivo di gustose specialità.

Ancora in macchina, di nuovo per le strade e per il corso, attesi da tantissime persone, che hanno sospeso lo "struscio" (la passeggiata) nel salotto buono della città per applaudire il passaggio degli strombazzanti cinquini, che per questa bellissima giornata di ottobre hanno rumorosamente sconvolto la calma domenicale del paese.

Poi la grande Sala di Villa Maria ha degnamente ospitato il nostro gruppo, o per meglio dire il battaglione di oltre 350 affamati che hanno voluto festeggiare a tavola l'evento che gli amici Claudio e Giovanni hanno saputo così puntualmente ben organizzare; e con le abbondanti libagioni (con il pensiero all'etilometro) fra una portata e l'altra del lungo pranzo, fra le musiche, i giochi ed i premi di una fornitissima lotteria, è trascorso un simpaticissimo pomeriggio.

Arrivederci al prossimo anno!

N.d.A. - Nella sala non è mancato il doveroso ricordo per il nostro amico Felice Loporchio, tragicamente scomparso in occasione di un altro raduno. Claudio Parascandolo, a nome di tutti i gli amici che caramente lo ricordano, ha voluto per mio tramite offrire alla moglie Annamaria e al figlio Michele un tangibile segno di solidarietà.

HALIEN

La marmitta per la **FIAT 500** progettata per dare più **POTENZA** al motore: **+ 6 HP** trasforma il rumore in risonanza cupa (rapporto: compressione/espulsione in accelerazione).

La marmitta comprende le staffe di fissaggio e le guarnizioni. Prezzo di listino € 230,00.

DOPPIO SCARICO PIU' POTENZA

F.lli Bastelli s.n.c. ● 40138 Bologna (Italy) ● Via Del Vetraino 23/A (z.i. Roveri 2) tel. (0039) 051.6012628 ● 051.6010943 ● Fax (0039) 051.6014412 ● www.fratellibastelli.it

LE NONNE INCONTRANO LE NIPOTI

Un centinaio di macchine a Corleone

>Francesco Piazza

Domenica 30 settembre si è tenuto a Corleone il Raduno Fiat 500 "1957-2007 le Nonne incontrano le Nipoti", organizzato dal locale coordinamento del Fiat 500 Club Italia. La manifestazione, svoltasi interamente nella zona del corleonese con il patrocinio del Comune di Corleone - Assessorato allo Sport e Spettacolo, ha appunto utilizzato lo slogan "le nonne incontrano le nipoti" con chiara allusione alla recente uscita del nuovo modello della celebre utilitaria. Ed è forse stata la presenza delle "nipoti", ovvero tre modelli della Fiat 500 del 2007, gentilmente concessi in visione e prova da alcuni locali rivenditori di auto, che ha suscitato un vivo interesse tra i partecipanti ed i semplici curiosi. Al concentramento fissato per le 8,30 presso la Villa Comunale "Giovanni Paolo II" si sono presentati infatti ben 100 equipaggi provenienti da tutte le parti della Sicilia. Durante l'espletamento delle operazioni di iscrizione i partecipanti hanno visionato i vari modelli delle "vecchie" ma fiammanti 500 esposte lungo il Corso dei Mille ed hanno approfittato anche per dare un'occhiata al nuovo modello, peraltro molto apprezzato dal pubblico. Ogni equipaggio ha, come di consueto, ricevuto la borsa del Fiat 500 Club Italia contenente diversi gadget e prodotti tipici ed in più ogni bambino ha ricevuto un



simpatico omaggio. Una volta chiuse le iscrizioni, il corteo si è spostato verso Piazza Garibaldi, dove, parcheggiate le auto, i partecipanti hanno usufruito di un rinfresco messo a disposizione dallo storico bar "Ruggirello" e visitato due "pezzi" di storia: la chiesa madre dedicata a San Martino Vescovo ed il Museo Civico Corleonese, ricco di interessanti cimeli. Intorno alle 12,30 il corteo è ripartito per un giro per le vie del centro storico, per poi proseguire lungo la periferia del paese (C.da Pilastrì), alla volta del Santuario di Tagliavia. Dopo aver consumato il pranzo, i partecipanti si sono spostati di nuovo alla volta di Corleone, dove, all'interno della villa comunale, si è svolta la premiazione con coppe e targhe ai fiduciari dei club limitrofi e, novità assoluta quest'anno, il sorteggio finale di uno

scooter nuovo di zecca messo a disposizione dall'organizzazione, assieme a tanti altri premi. Un caloroso ringraziamento va a tutti coloro che hanno collaborato alla buona riuscita di questa manifestazione che, oltre a coinvolgere tutti gli appassionati di auto d'epoca, ha dato l'opportunità a tante persone di conoscere la nostra Corleone e le sue bellezze artistiche e paesaggistiche. In particolare si ringrazia l'Assessorato allo Sport e Spettacolo del Comune di Corleone, il locale Comando dei Vigili Urbani per l'impeccabile servizio prestato, tutti gli sponsor, i ragazzi dello staff organizzativo guidato da Salvatore Greco, fiduciario di zona del Fiat 500 Club Italia - Coordinamento di Corleone ed ovviamente gli oltre 200 appassionati che hanno partecipato alla manifestazione.





LE 500 ARRIVANO A SABAUDIA

80 vetture a zonzo tra lago e Circeo

>Aldo Crivellaro

Il 14 ottobre 2007 alle ore 8 ci siamo riuniti, con tutto lo staff, nella piazza del Comune per l'allestimento del gazebo e posizionamento dello striscione; alle 8,30 tutto era pronto per il ricevimento dei partecipanti e l'inizio delle iscrizioni. terminate le iscrizioni è stata offerta la colazione presso il bar "L'incontro" offerta da Caffè Circi.

Nella piazza del Comune di Sabaudia si sono radunate ben 80 autovetture tra le quali 5 Bianchine e 2 nuove 500 messe a disposizione dal concessionario ufficiale Fiat Autoitalia in Latina. L'esposizione-confronto si è protratta fino alle 11.

Alle 11 partenza per il giro turistico con l'attraversamento del Lago, proseguendo su tutto il litorale e passando sotto il promontorio del Circeo, che offre un panorama mozzafiato per la sua bellezza. Arrivo a San Felice Circeo, attraversamento ed arrivo al Porto tra gente incuriosita e compiaciuta, pausa caffè sempre offerta dal nostro Caffè Circi.

Ore 12,30 ritorno per Sabaudia: abbiamo costeggiato il Parco Nazionale del Circeo e sostato presso la Pizzeria "Natural Pizza", dove siamo stati accolti con l'aperitivo e vari stuzzichini. Abbiamo poi raggiunto il ristorante "La Capricciosa" dove, anche qui, ci hanno accolto con l'aperitivo; a seguire, un ricco pranzo durante il quale è stata organizzata una bella lotteria con premi per tutti. Alla fine del pranzo sono stati

consegnati i seguenti riconoscimenti.

- 1° premio: targa offerta dall'Amministrazione provinciale di Latina per lo stile inconfondibile: Donatella Ambrosio;
- 2° premio: coppa offerta dall'Amministrazione provinciale di Latina per le rifiniture più dettagliate: Antonello Ricciotti;
- 3° premio: coppa offerta dall'Amministrazione provinciale di Latina nel ricordo dei bei tempi andati: Rinaldo Legge;
- 4° premio: coppa offerta dall'organizzazione per l'auto più stravagante: Vittorino Guerra;
- 5° premio: coppa offerta dall'organizzazione per l'auto più antica: Gaetano Serrecchia;
- 6° premio: coppa offerta dall'organizzazione per il partecipante più anziano: Luigi Branchesi;
- 7° premio: coppa offerta dall'organizzazione per il partecipante più giovane: Antonio Tommasino;
- 8° premio: coppa offerta dall'organizzazione per il partecipante proveniente da più lontano: Gino Muffini;
- 9° premio: coppa offerta dall'organizzazione per l'auto più simpatica: Giuseppe Spaziani.

Grazie a tutti gli amici, ma soprattutto ai membri dello staff, poiché con il loro impegno è stato possibile organizzare questa magnifica giornata. Grazie in particolare all'amico Vittorino Guerra che con la sua stupenda 500 ha guidato tutta la carovana per il giro panoramico; grazie anche all'amico Gaetano Serrecchia coordinatore di Frosinone e agli amici di Roccamonfina, premiati come gruppo proveniente da più lontano. Grazie



anche a tutti gli sponsor in particolare Caffè Circi, Natural Pizza e al ristorante La Capricciosa; al Comune di Sabaudia per la concessione del suo patrocinio, ed in particolare al Settore Turismo con la dirigente dott.ssa Carfagna che con tutto il suo staff si è messa a disposizione con premura e sensibilità; grazie anche a Luciano Colantuono che con le sue doti "vulcaniche" ha permesso la realizzazione di tutta la parte grafica e cartacea. Infine, grazie alla Provincia di Latina per la concessione del patrocinio, delle coppe e della targa, alla concessionaria Fiat Autoitalia che oltre ad avere gentilmente prestato le due nuove 500 ha distribuito a tutti i partecipanti le magliette realizzate per il lancio ufficiale della 500. Saluti a tutti ed arrivederci al prossimo incontro.



In alto, le vetture schierate; a sinistra, la targa della Provincia e, qui sopra, il tavolo dei premi; a destra, Aldo Crivellaro, Antonello Ricciotti e Vittorino Guerra.





LA PRIMA VOLTA AL CENTRO SOCIALE

Per i cinquecentisti ottimi sapori

>Marco Schincaglia

Il Centro Sociale di Villanova di Castenaso (un paesone alle porte di Bologna) si è cimentato per la prima volta ad organizzare un raduno di auto storiche e, ovviamente, Fiat 500. Ciò è stato possibile grazie anche ai numerosi soci che risiedono in questo comune. E devo dire che se la sono cavata bene!

Accoglienza e sistemazione vetture nel verde parco del Centro Sociale, una buona colazione per tutti e poi via per l'appuntamento all'Azienda Agricola "La Casetta" in quel di Riolo Terme... Un raduno senza stress (e non è poco) e se un problema abbiamo avuto sono stati non meno di un centinaio di semafori sulla via Emilia ma, grazie ad un'organizzazione a prova militare e grazie alle comunicazioni via CB, nessuno si è perso nonostante i continui rallentamenti. Alla "Casetta" una colazione da ricordare per un pezzo... Gradita da tutti la pancetta alla brace preparata in un caminetto affascinante a vedersi, buon pane, salame e... buon vino! Ma cosa si vuole di più?! Verso le 12 rientro a Villanova per il pranzo preparato dai volontari del Centro. Alla fine, tutti a casa chi di qua e chi di là, ma di buonora!

Grazie ai volontari del Centro Sociale, coordinati dal sig. Giordano che si è preoccupato di farci stare bene! E Mr Giordano dice: arrivederci al 2008!



Nell'ordine: il patron Giordano del Centro Sociale; l'arrivo alla "Casetta"; un socio felice con la sua bimba ed una perfetta D; chiamata a raccolta dei partecipanti (al centro, il socio storico Segurini di Ravenna); la conclusione del raduno: dove sono i soci? Tutti a pranzo!

Il parere di un socio

Domenica 14 ottobre siamo andati al raduno che si è svolto a Villanova di Castenaso (BO), riuscito magnificamente grazie soprattutto a Marco Schincaglia e a tutta l'organizzazione. Dopo l'iscrizione e la colazione siamo andati all'Azienda Agricola "La Casetta", nei pressi di Riolo Terme, a prendere l'aperitivo, così lo chiamano: consisteva in fette di pancetta alla griglia, fette di buon salame, pane e ottimo vino. Bravi! Poi siamo tornati a Villanova dove abbiamo pranzato.

Siamo stati proprio bene! Io ed il mio co-pilota, Massimo, siamo tornati a Ferrara molto soddisfatti!

Purtroppo però non sempre si rimane contenti: infatti a settembre abbiamo partecipato ad un altro raduno ed abbiamo riscontrato che l'organizzazione è stata un po' scarsa, pazienza!

Roberto Panzavolta

**Qui sotto Roberto Panzavolta
posa con il cane e la 500;
la tessera
(la 446 del gennaio 1991,
complimenti!)
è intestata alla moglie
Giovanna Romeo.**



MEMORIAL FRANCO GIANNINI



Due giorni a Rivarolo Canavese

>Silvia **Depaoli** e Paolo **Zambianchi**

In occasione dei cinquant'anni della 500, il 15-16 settembre 2007 si è svolto il Memorial dedicato a Franco Giannini, figlio del mitico Sor Domenico che ha conteso il primato a Carlo Abarth nell'elaborazione della mitica bicilindrica degli anni '60. Franco Giannini è stato vice presidente della Pro-loco di Rivarolo Canavese, che ha voluto ricordarlo con una mostra

fotografica a lui dedicata dal titolo "lo Franco Giannini vi racconto...." La mostra è stata inaugurata sabato 15 settembre alla presenza della moglie Graziella, molto emozionata, e della famiglia: per l'occasione il giovane artista Luigi Segre, detto Giaigi, rampollo della famiglia Segre proprietaria negli anni '60 del

marchio Ghia, ha realizzato una splendida caricatura di Franco Giannini, posizionata all'ingresso della mostra.

In serata si è svolto il concerto della Filarmonica di Rivarolo Canavese, che ha conseguito diversi premi in giro per l'Europa.

Domenica 16 settembre grande raduno di Fiat 500: novanta vetture provenienti da tutto il Piemonte si sono date appuntamento e dopo il giro turistico per le colline del Canavese, hanno potuto ammirare il Castello dei Malgrà e fare visita alla Cantina Sociale dell'Erbaluce di Cuceglio.

Un vivo ringraziamento va alla Pro-loco di Rivarolo Canavese e alla famiglia Giannini, che hanno promosso la manifestazione.

Nelle foto, nell'ordine: la Giannini NP di Giorgio Vermiglione; le 500 in Piazza Litizzetto al sabato pomeriggio; la Giannini TVL di Francesco Bueti; le 500 per le vie di Rivarolo Canavese; l'inaugurazione della mostra dedicata a Franco Giannini; le 500 alla Cantina Sociale dell'Erbaluce a Cuceglio.

Costruttore di particolari meccanici motoristici e di trasmissioni per vetture da competizione, storiche e stradali



VINCITORE 2007 TROFEO ITALIANO VELOCITA' STORICHE IN PISTA

CAMBIO 5 MARCE 2-3-4-5 SINCRONIZZATA



KIT PULEGGE CON CINGHIA POLIV

ALBERI MOTORE

ACCIAIO CORSA 76-80-85



coppa olio



ventola



supporto



valvole



albero a cammes in acciaio



bielle



modifica carburatore



gruppo cilindri e pistoni



bicchierotti

Reg. Piana 51 Fr. Picchi-12062-CHERASCO (CN) Tel/Fax 0172 488036 489973

e-mail: info@lavazzatecno.it sito: www.lavazzatecno.it



CHE... "ELEGANZA"!

A Leffe 42 bellissime

>Federico **Moioli**

Quest'anno il Cinquecento Show Team, nell'ambito delle iniziative per i festeggiamenti dei "50 anni in 500", ha veramente fatto un buon lavoro! Dopo il carro allegorico per il Carnevale storico di Clusone e quello di metà Quaresima a Bergamo (il tema era "Luigi" del film "Cars") dove abbiamo riscosso un notevole successo, siamo transitati per un positivissimo "500 Show 2007", con 120 vetture presenti a Clusone in alta Val Seriana (BG), nell'ultimo weekend di maggio e, dopo una serie di varie "uscite" ed iniziative di minore importanza, ma che hanno tenuto il "Team" sempre operativo nell'arco di tutto questo 2007, abbiamo organizzato, a quanto mi risulta per la prima volta in Italia, un "Concorso d'Eleganza" esclusivamente riservato alle Fiat 500 e Bianchine per concludere degnamente questi primi 50 anni delle nostre bicilindriche.

Questa volta credo di dovere ammettere, visto che il mio carattere non me lo consente quasi mai, che sia stato veramente un successo!

Nonostante le preoccupazioni mie e di tutto il Team - che, per la prima volta, in collaborazione con l'Amministrazione Comunale di Leffe, capeggiata dall'Assessore Emanuela Bosio con Sindaco al seguito, si tro-



vava ad affrontare un evento completamente diverso da qualsiasi tipo di raduno - la passione e l'entusiasmo di questi "ragazzi" non più giovanissimi ma autentici cinquecentisti, e la disponibilità della signora Emanuela, ha risolto tutti i problemi e dissipato le incertezze iniziali.

Abbiamo selezionato, tra più di 150 candidate, soltanto 42 tra Fiat 500 e Bianchine. La "scrematura" ha dato i suoi frutti: domenica 21 ottobre 2007 a Leffe (BG), in media Val Seriana, il "Concorso d'Eleganza" ha portato in questo paese vetture di un ottimo livello. L'accurata scelta comportava criteri di selezione estremamente rigidi: colori e relativi abbinamenti d'interni originali, vetture assolutamente paragonabili (unica eccezione e, solo per questa volta, sono state ammesse le Fiat 500 D trasformate) a quelle uscite di fabbrica in tutti i particolari, molte già omologate A.S.I., moltissime certificate A.S.I., ma tutte bellissime e "tirate a lucido" a dimostrazione che i proprietari avevano veramente capito la nostra nuova iniziativa e di ciò li ringrazio personalmente.

Tutte le versioni, sia di 500 che di Bianchina, erano rappresentate; la Giuria, composta da nove elementi, tra cui anche il vicepresidente del Fiat 500 Club Italia Stelio Yannoulis (graditissima presenza insieme con

la gentile consorte) e il fiduciario di Brescia Mario Begotti, ha esaminato una per una tutte le 42 vettuette invitate (avete capito bene) al Concorso d'Eleganza e le ha votate.

Ebbene sì, visto che volevamo partire con la marcia giusta, grazie a tutti gli sponsor, siamo riusciti ad ospitare i novanta partecipanti per tutta la giornata a costo zero per loro (questo a smentire quei due o tre nostri detrattori che affermano che il 500 Show Team organizza Manifestazioni solo per fare business... se questo è business, la loro è solo invidia: si uniscano a noi e forse riusciranno a divertirsi in 500!).

La presenza di pubblico è stata quella delle grandi occasioni: per ogni vettura che saliva o scendeva dal palco della votazione, dovevamo farne spostare una parte dato che, gradendo l'evento, tutti si ammassa-





vano nella zona palco per ammirare, fotografare e filmare le bicilindriche in concorso.

La "Regina del Concorso" (con 89 voti su 90 disponibili) non poteva che essere una splendida Fiat 500 N Trasformabile Luxus (destinata dalla fabbrica al mercato tedesco) del 1958, prima assoluta anche nella categoria "N e D trasformate", del socio Walter Piantoni di Alzano Lombardo (BG), che per un solo punto ha staccato due Bianchine, una Berlina del 1966 di Sara Carrara (mia dolce consorte) e una Cabriolet del 1967 di Carlo Baserga, entrambe classificate con 88 punti.

Una splendida torta con tanto di modelli di 500 in cioccolato e due mega bottiglie di champagne hanno completato il festeggiamento finale della "Regina del Concorso" e di tutti i primi classificati delle altre categorie, che qui elenco: 1° Categoria "D" Umberto Brevi su Fiat 500 D 1964, 1° Categoria "F" Adriano Marinoni su Fiat 500 F 1971, 1° Categoria "L" Pino Tinti su Fiat 500 L 1970, 1° Categoria "R" Francesco Balduzzi su Fiat 500 R 1973, 1° Categoria Bianchina

"Trasformabile" Alessandro Maffei anno 1961, 1° Bianchina "Cabriolet" Carlo Baserga anno 1967, 1° Bianchina "Berlina" Sara Carrara anno 1966, 1° Bianchina "Giardiniera" Eugenio Mariani anno 1975. Tutti da nominare perché tutti presenti con vetture splendide! Complimenti!

Un "bravi" a tutto il Cinquecento Show Team e un particolare "bravissimi" a Willy Granati, Danilo Bianchi e Mauro Moioli che, da poco nel Team, hanno dato prova di grande affidabilità: grazie a tutti per le soddisfazioni che mi date!

Tutto questo si è svolto in una splendida giornata di sole nella piazza centrale di Leffe, con l'aggiunta di alcune giovani modelle vestite anni '60, di un quintetto di "fiati" che ha rallegrato l'atmosfera con musica rigorosamente dell'epoca, di tutti i commercianti che hanno addobbato le loro vetrine e non solo. Ciò a contorno delle 42 splendide "Regine" che mi hanno "scaldato" il cuore e mi hanno riempito di orgoglio per avere portato a termine con tutto il Cinquecento Show Team questo importante e per ora "unico" evento: GRAZIE a Tutti!



...tutte bellissime e "tirate a lucido"...

E prossimamente...

Il 500 Show Team, organizza per sabato 17 e domenica 18 Maggio 2008 a Clusone in Val Seriana – Bergamo il "Cinquecento Show 2008".

La manifestazione sarà patrocinata dalla Turismo Pro Clusone, dal Comune di Clusone, dalla Comunità Montana V.S.S., dalla Provincia di Bergamo e dalla Regione Lombardia.

Le attività inizieranno sin dal sabato mattino con un nuovo percorso mentre continuerà, con il supporto del socio Michele Baronchelli, noto fuoristradista, il 2° Raduno "Fuoristrada in 500" riservato a tutte le versioni di Fiat 500 e 126 Fuoristrada.

Acqua per la vita

Domenica 25 Maggio 2008 si terrà a Vado Ligure il 3° Meeting "Fiat 500 for Africa". Il ricavato dell'evento, organizzato anche quest'anno in collaborazione con il Lions Club Vado Ligure-Quiliano "Vada Sabatia", sarà interamente devoluto a favore di un progetto benefico volto a rifornire d'acqua potabile le popolazioni più disagiate del continente africano.

Frattanto sono andati a frutto anche i proventi dello scorso 2° Meeting del 20 maggio 2007, grazie ai quali è stato scavato un pozzo per l'acqua potabile che attualmente è già in uso in Ciad.

Con il ricavato della prima edizione del 2006 erano invece stati acquistati alcuni sterilizzatori, essenziali per le vaccinazioni dei bambini ed inviati all'Ospedale di Lacor in Uganda.

Quest'anno il programma del Meeting prevede la concentrazione e le iscrizioni degli equipaggi dalle 8.30 alle 10.30, una sfilata che con tutta probabilità si snoderà su strade panoramiche, il pranzo (facoltativo) e la premiazione con il commiato ai partecipanti che avverrà entro le ore 16.

Per iscriversi o per informazioni contattare il Coordinatore di Savona del Fiat 500 Club Italia Carlo Giuliani cell. 347.1061434 carlogiuliani@msn.com



UN TARTUFO PER LA 500

Premiato
Marchionne;
e il Club c'era...

>Luisella Marmo



Come di consueto ogni anno viene consegnato un "tuber magnum" ad un personaggio di rilevante prestigio; il riconoscimento è andato in passato a nomi come Sophia Loren, Alain Delon e Marcello Lippi. Per il 2007 è stato invitato Sergio Marchionne, amministratore delegato Fiat.

Scelta azzeccata, visto che la storica 500 ha compiuto 50 anni e la Fiat ha lanciato la sua nipotina; per l'occasione l'Ente Fiera ha inserito la nostra mitica utilitaria nella grafica di quest'anno.

Dispiaciuto per l'assenza del Direttivo, impegnato a Bologna per un'importante riunione, il Coordinamento Alba-Bra ha comunque fatto gli onori di casa, esponendo le auto dei soci Flavio Rivetti (una 500



F) e Pier Anna Cignetti (una 500 D). Alla consegna del "Tartufo dell'anno" erano presenti oltre al premiato Marchionne, il presidente dell'Ente Fiera Alberto Cirio, il sindaco di Alba Giuseppe Rossetto, la presidente della Regione Piemonte Mercedes Bresso, il presidente della Provincia di Cuneo Raffaele Costa ed infine il direttore del quotidiano "La Stampa" Giulio Anselmi.

Molto sentita da tutti i partecipanti l'intervista a Sergio Marchionne, che ha illustrato in modo molto semplice e sorprendente la sua politica aziendale, dando rilevante importanza all'esigenza dei dipendenti indipendentemente dalla qualifica.

Dopo la premiazione Claudio Bertolusso è riuscito ad avvicinare le autorità sopra citate e a consegnare personalmente il libro "Fiat 500 storia di una passione", gradito dalle stesse.

L'emozione è stata tanta e la soddisfazione ricompensa gli sforzi! Al prossimo tartufo dell'anno!

In alto a sinistra, la grafica della manifestazione. In alto a destra, la 500 scelta come logo con tanto di tartufo sopra la capotte; sono presenti alcune autorità di Alba, soci, Claudio Bertolusso e Luisella Marmo. Qui a lato, nell'ordine, la consegna del libro "Fiat 500 Storia di una passione" a Marchionne, a Mercedes Bresso, al presidente dell'Ente Fiera ed al sindaco di Alba.





INCONTRIAMOCI... IN 500

Tempo inclemente, ma tanta passione in terra calabra

>Giuseppe **Spadaro**

Il 9 dicembre 2007, in Reggio Calabria, si è svolto un incontro tra 500isti organizzato dal sottoscritto, coordinatore di zona. Devo dire che il predetto incontro, anticamera di un raduno vero e proprio, mi ha impegnato tantissimo sia sul versante burocratico sia su quello umano. I preparativi procede-

capolino un pallido sole che ha incoraggiato quei pochi equipaggi ad affrontare il viaggio per raggiungere Reggio Calabria e partecipare alla manifestazione. In totale 20 macchine (pochine). La cosa che mi ha riempito di gioia è stato constatare che questi intrepidi uomini, con famiglia a seguito, hanno sfidato le pessime condizioni meteorologiche a bordo delle loro benamate macchinette, affidandosi alle proprie esperienze e senza l'aiuto di alcun supporto tecnologico.

Verso le ore 11,30 ci siamo mossi percorrendo l'itinerario cittadino prestabilito e giungendo sul lungomare di

così una uggiosa domenica d'autunno. Verso le ore 14 siamo giunti presso il ristorante prestabilito, dove abbiamo gustato un ottimo e abbondante pranzo e verso le ore 17, alla fine dello stesso, ci sono stati i saluti e lo scambio di auguri natalizi fra tutti i commensali con la distribuzione di un gadget come ricordo dell'incontro.

Un caloroso grazie va al presidente del Fiat 500 Club di Taurianova (RC), Salvatore Alessi, e a tutti i suoi associati. Un grazie anche al presidente del Club Fiat 500 di Gallina (RC), Giovanni Megalizzi. Un doveroso ringraziamento va innanzitutto al personale della Polizia Municipale di Reggio Calabria che ha espletato il proprio compito egregiamente e con impeccabile impegno; all'amico "Pino", presidente della Pro Loco, che con la sua loquacità e allegria è riuscito magistralmente a tenere alto l'umore di tutti. Un grazie va anche agli operatori di "Rai Calabria" che sono giunti sul posto del meeting per effettuare delle riprese, con somma soddisfazione dei proprietari delle auto, nonché dello scrivente, che è stato intervistato ed ha avuto l'opportunità di parlare della propria nomina a fiduciario, dell'importanza del Fiat 500 Club Italia nonché delle alte qualità della presidente Silvia Depaoli e del Direttivo tutto. Dimenticavo di ringraziare i miei due validi collaboratori: mio figlio Santi Spadaro e la sua ragazza Giovanna Menniti, che hanno curato, con maestria e serietà, la parte contabile-organizzativa, supportandomi e consigliandomi con lodevole competenza. Appuntamento al raduno 2008.



vano a meraviglia; tutto era in ordine e rispondente alla tabella di marcia stabilita solo che, come si suol dire, ho fatto i conti senza l'oste, ossia: le condizioni meteo, gestite dal nostro caro amico Giove Pluvio. Infatti i giorni che precedevano il raduno sono stati caratterizzati da una pioggia battente e insistente, associata a vento gelido, che ha costretto molti iscritti a disdire, loro malgrado, la prenotazione all'incontro. Il giorno dell'evento, però, ha fatto

Catona (RC), dove abbiamo fatto una piccola sosta per degustare un ottimo aperitivo e ammirare lo splendido panorama che ci offrivano lo Stretto di Messina e l'Etna in lontananza, col suo tipico pennacchio fumante. Abbiamo avuto anche la piacevole visita del Comandante della Stazione Carabinieri di Catona, Carmelo Sberna, mio carissimo amico, il quale mi ha confidato di essere stato colpito positivamente da questa mia iniziativa che ha ravvivato





ANCORA A VITOLINI E SIGNA

Tra mercatini e festa dell'olio

>Vincenzo **Santanna**



Al 9° raduno svoltosi a Vitolini (FI), dedicato alla festa dell'olio, hanno partecipato centootto 500 provenienti da molte città d'Italia.

I partecipanti hanno avuto modo di gustare il buonissimo olio, prodotto proprio in questa zona, e dell'ottimo vino accompagnato da calde e fragranti caldarroste.

È stata una grande soddisfazione vedere partecipare ben 108 equipaggi e notare come l'organizzazione sia stata in grado di accontentare tutto e tutti: dall'iscrizione, al pranzo, al dolce....!

Ringrazio il presidente, tutto il consiglio della Capanna del Buongustaio, e tutti i partecipanti. Arrivederci al prossimo anno!

Il 4 dicembre, invece, si è svolto il 3° raduno a Signa (FI): purtroppo il tempo non è stato dalla nostra parte poiché era molto brutto, ma la soddisfazione è stata davvero grande: infatti nonostante tutto hanno partecipato 61 equipaggi tra auto e moto e per un paese come Signa non è poco...

Credo che tra qualche anno, con l'aiuto di tutti, saremo più di cento! Come di consueto è stato allestito il grande mercato rionale, composto da numerose bancarelle e da venditori ambulanti provenienti anche da paesi esteri, grazie al quale sono accorsi molti curiosi ad ammirare gli splendidi "cinquini" e le belle moto d'epoca. Ringrazio calorosamente il Sindaco e il Vice Sindaco del Comune di Signa, per la collaborazione costante che hanno sempre dimostrato e che dimostreranno anche nei prossimi anni.

Grazie a tutti i partecipanti, al mio collaboratore Giordano Vincenzo e a Babbo Natale che ha partecipato facendo sentire più vicino il Santo Natale e ricordando che proprio per questo motivo bisogna essere più buoni e sinceri verso il prossimo.

A sinistra, dall'alto, due immagini di Signa e due di Vitolini.

Dolly in gara a Caltanissetta

Domenica 25 novembre 2007 si è corso il Rally Città di Caltanissetta, lungo le tortuose strade comunali e provinciali tra Caltanissetta, S. Cataldo e S. Caterina Villarmosa. Tra i vari "mostri" in gara ben figurava la piccola 500 "Dolly", pilotata dai "papà" Claudio Vitale e Totuccio Carvotta, unica in categoria in quanto la sorellina "Pupetta", di compare Calogero, impossibilita-



ta a correre, dava prova di grande altruismo donando "organi" ad altre macchine (ruote, sedile, cinture etc.). Dolly si è difesa egregiamente in tutte le sei prove speciali, dimostrando una tempra fuori dal normale, meravigliando come sempre il pubblico presente ad ogni passaggio. Ma "galeotta fu la curva e chi la fece" e per poco non c'è stato il ruzzolone di Totuccio. Per fortuna tutto si è risolto solo con un piccolo trauma contusivo al parafango anteriore destro. I primi soccorsi sono stati dati sul posto, poi Dolly, non prima di essere stata rincorata ed adeguatamente confortata da Claudio, è stata affidata alle amorevoli cure di Totuccio Carvotta, presso l'omonima "Casa di Cura", che subito predisponne le idonee terapie (vedi foto). La prognosi, dalla cartella clinica che abbiamo potuto controllare, non è riservata e tra qualche giorno Dolly potrà tornare a scorrazzare allegramente in altre prove che la vedranno più grintosa di prima. Intanto per festeggiare lo scongiurato pericolo venerdì 7 dicembre tutto lo "staff" si è riunito per una cena a base di verdure, pasta e fagioli e pasta e lenticchie, brindando con vinello locale alla salute di Dolly e di tutti gli amici della 500.

Edoardo Favata

A TAVOLA PER BRINDARE ALLA 500

Pranzi sociali a Modica e Bologna

>Giovanni **Modica** e
Alessandro **Turrini**

61 persone in 30 cinquini: così ci siamo radunati a Modica il 9 dicembre 2007 per il pranzo sociale e gli auguri di fine



anno. In una giornata ventosa, ma calda e soleggiata, le splendide 500 tirate a lucido per l'occasione hanno preso il via dallo spazio antistante il bar "Passioncafé" per il tour della costa iblea, attraversando tutta la rinomata zona commerciale di Modica e la vicina città di Scicli per raggiungere Donnalucata. Nella splendida località turistica marina della zona ragusana le auto sono state ammirate e fotografate dai residenti e dai turisti domenicali durante la sosta ed esposizione sul lungomare. Partenza alle ore 12 e, sempre costeggiando il nostro meraviglioso mare, abbiamo attraversa-

A sinistra, Modica: sosta sul lungomare di Donnalucata; tavolata di soci e Giovanni Modica con il socio Salvatore Cappello e una delle due maxitorte. A destra, le vetture bolognesi i commensali e l'intervento di Silvia Depaoli.

to altre note località balneari quali Cava D'Aliga, Sampieri, Marina di Modica e le spiagge di Maganuco per raggiungere puntualmente Pozzallo alle ore 13 dove il piccolo ma rinomato Ristorante "Stella Marina" ci attendeva per un sontuoso pranzo tutto a base di pesce, sorbetto al limone, n°2 torte di oltre kg. 10 e, per concludere, spumante a volontà e caffè. È stata una splendida giornata trascorsa all'insegna dell'amicizia e del viaggiare in 500 ed è per questo che mi corre l'obbligo di riferire a tutti i partecipanti le scuse ufficiali presentatemi dal gestore del locale per l'accenno di malumore che si era creato a causa della scarsità dei posti a sedere; ciò per la presenza imprevista di ben altri 30 commensali per festeggiare il battesimo di un bimbo. In effetti il locale era troppo piccolo per contenere oltre 90 persone. Alla fine posso dire che la passione per la mitica 500 serve a conciliare oltre che la pancia anche gli animi. Bene tutto quello che finisce bene. Auguri a tutti e soprattutto 500 saluti in 500.

Il 13 gennaio 2008 la delegazione di Bologna si è riunita per il tradizionale pranzo degli auguri, svoltosi quest'anno al Ristorante Il Murello di Fiorentina di Medicina: un'ottima scelta dell'amico Maurizio Candini. Erano presenti oltre 100 soci e molti sono arrivati con il cinquino; con noi anche la riconfermata presidente Silvia Depaoli con consorte, che ci ha illustrato le iniziative del Club per il 2008. Sono stati premiati tanti soci che hanno organizzato o partecipato ai raduni 2007, molti i riconoscimenti al femminile: Manuela Guarducci (Raduno del Poggetto), Angela Parma (Primaveranda), Monica Comandino (Raduno Roncofreddo), Elisabetta de Toma (direttrice centro comm. Minganti), Tere-

sa Turrini (resp. portatori di handicap), Simona Mengoli (Piccoli Grandi Cuori). Nell'anno appena trascorso la delegazione di Bologna ha organizzato 20 manifestazioni di cui 9 gratuite. Molti dei nostri sponsor sono stati invitati e sono intervenuti con piacere.

Erano con noi anche molti Club:

Club Nettuno, Club Faentino Auto d'Epoca, Club Tartaruga, Ferrari Club Bologna, Club Minerva. Il nuovo fiduciario



Candini ha presentato la 10ª edizione di Primavera in 500 e illustrato le manifestazioni 2008 per Bologna e Provincia.

Da quest'anno avremo anche noi un luogo dove trovarci e fare quattro chiacchiere fra amici: saremo ospitati dal prestigioso Club Nettuno, questo grazie alla famiglia Zocca, vecchi amici e soci storici del Club.

Dopo tanti anni abbiamo deciso di non fare la consueta lotteria, per rendere più breve il rientro a casa e tutti hanno apprezzato la decisione.

Ringrazio tutti gli intervenuti al pranzo e un arrivederci al prossimo raduno.



COME SI REALIZZÒ IL SOGNO DI GIACOBBE

Parla il conservatore
del nostro Museo:

«Fu la mia
prima auto-
mobile e di-
venne la mia
"casa" ...»

>Romano **Strizioli**



Questa che vi racconto è una storia felice. Felice per come essa sia il risultato di coincidenze liete e favorevoli e per come i tasselli, partendo da realtà distinte e inizialmente lontane, si siano poi composti con grande armonia.

Parliamo della storia di Ugo Elio Giacobbe e di come sia diventato, lui classe 1951, lui cresciuto con una 500 L, lui e l'inseparabile moglie e collaboratrice Ivana "divoratori di musei", di come sia diventato, dicevamo, "conservatore" del Museo Multimediale del Fiat 500 Club Italia di Garlenda. E nella carica confermato ufficialmente dal direttivo del nostro sodalizio.

Ma iniziamo... dall'inizio, come si conviene ad una vera e propria storia. Siamo nel 1969, Ugo ha diciotto anni e chiede alla nonna («La madre di mio padre, classe 1896, rigida come tutti i liguri, ma pronta a manifestare il suo affetto al momento giusto» dice Ugo) di regalarli un'automobile. Lei acconsente, ma ad una condizione «*se ti a voeu, te regallu*

Questa che
vi racconto
è una storia felice.

quella ca custa menu» (se la vuoi, ti regalo quella che costa meno). Ed ecco che nel sogno di Giacobbe, popolato allora dalle Mini Cooper, prende posto la 500. «In quella 500 ci sono cresciuto dentro. Giorno dopo giorno, si è trasformata in una "casetta" che ospitava me e la mia futura moglie, Ivana, nei nostri viaggi», dice il "conservatore". Col tempo il neo cinquantista scopre le doti della vettura per quel che riguarda i parcheggi, i consumi, la maneggevolezza. «Durante la terribile alluvione di Genova del 1970 l'ho salvata per miracolo. L'acqua arrivava alla portiera. Meno male che Genova è una città in salita e l'alluvione è defluita...», racconta Ugo.

Poi arriva l'adesione al Club: «Un amico nel 1989 mi parlò del raduno di Garlenda e mi convinse a partecipare alla manifestazione dell'anno successivo. Mi sono subito iscritto ed ecco qua la tessera di allora firmata dal presidente, l'indimenticabile ed amato "dottor De Capitani". Da quel momento iniziai a guardare la 500 con un altro occhio e mi scattò l'idea di metterla a nuovo completamente».

Questo accentuarsi di interesse per il cinquino va di pari passo con la passione dei coniugi Giacobbe per i musei: «Il nostro hobby è da sempre stato quello dei musei, soprattutto quelli dedicati alla motorizzazione».

E arriviamo al 2006, quando Ugo inizia a familiarizzare con il Club e col personale della segreteria, sino a quando Domenico Romano, che era venuto a conoscenza della sua passione e della sua competenza, gli accenna: «Ci sarebbe il progetto di creare un museo multimediale della 500...».

Prosegue il racconto: «Da quel momento mi ci sono buttato anima e corpo. Con l'ingegner Alberto Calzavara, con il quale si è creata subito un'ottima intesa, e con l'avvallo dei dirigenti del Club abbiamo allestito il museo. Sono così riuscito a mettere in esecuzione le idee e gli spunti osservati negli altri musei, fra cui ricordo quello stupendo del Musée National de l'Automobile - Collection

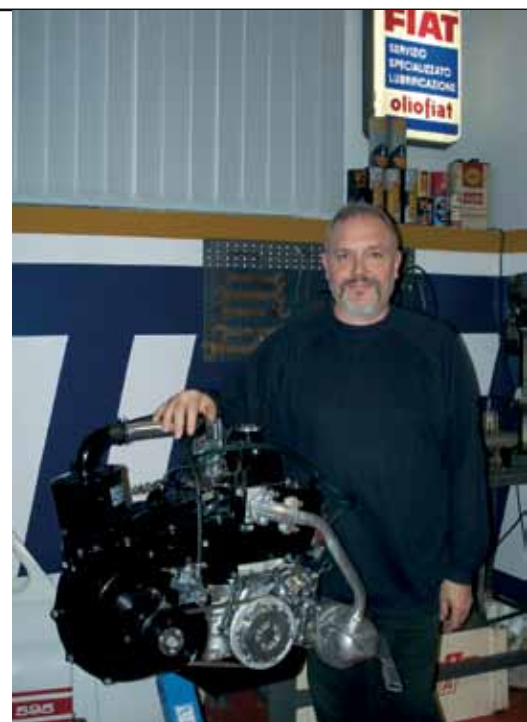

Schlumpf di Mulhouse, in Alsazia, ero rimasto abbagliato dalla bellezza di una 500 L (mi pare targata Bologna), agli onori dei riflettori». Fa notare Giacobbe: «Certo, proprio per l'amore che ho per la 500, ci siamo sforzati di costruire un museo che fosse vivo, il pretesto per spiegare i segreti del motore e i riferimenti storici. Abbiamo fatto raccolta di reperti, andando anche a comprare alcuni pezzi. In ciò siamo stati aiutati dalla competenza tecnica e dalla passione collezionistica di Enrico Bo, Gino Rigolli, Claudio Bertolusso, Domenico "Mimmo" Lentini, Marco Pastorelli, Emilio e Marco Enrico... e mi scuso se ho dimenticato qualcuno! Abbiamo avuto poi l'idea di esporre a rotazione due 500 di proprietà dei nostri soci».

Giacobbe ha una loquela torrentizia e conquista la sua affabilità e l'immediata apertura nei confronti di chi ha la sua stessa lunghezza d'onda (che in questo caso è la lunghezza d'onda della macchinina di Giacosa). Sono doti, queste, che ne fanno anche un valente e disponibile "cicerone" del museo ove si reca, da Genova, una o due volte alla settimana. «Pensi quanta storia si porta dietro una 500. Vede qui il libretto di proprietà della mia 500? La ordinai a luglio '69 e me la consegnarono dopo lunga attesa nel gennaio '70. Poiché all'epoca non ci si poteva intestare beni immobili prima dei 21 anni, la prima proprietaria è stata proprio mia nonna, che oggi avrebbe 112 anni. La 500 quindi abbraccia almeno tre generazioni. Ma il suo cuore è grande e ce n'è per tutti...».

RIDARE A GIACOSA, ALLA FIAT E AL CLUB TUTTO CIÒ CHE È LORO

A proposito del libro di Mauro Tedeschini su "La storia di un mito"

>Romano **Strizioli**

È senz'altro un libro interessante quello di Mauro Tedeschini, che porta il titolo "L'uomo che inventò la 500 - Storia di un mito" (Aliberti editore, collana "i lunatici", pagine 146, 15 euro). Un'opera che sa offrire una storia dell'ultimo mezzo secolo della Fiat, raccontata col piglio e la sicurezza di una delle penne migliori del giornalismo italiano (Tedeschini è dal 2000 direttore di Quattroruote). Il volume non è incentrato solo sulla 500 di Giacosa, come indicano la copertina



rare strade nuove con la concretezza necessaria per operare all'interno di un grande complesso industriale». Ed ancora: «Questo libro recupera la grande avventura umana dell'ingegnere che ha motorizzato gli italiani e per scoprire tutti i segreti del mitico Cinquino».

"L'uomo che inventò la 500" prende in esame il come e il perché il Cinquino sia diventato veramente un mito. Intendiamo riferirci al fatto che la grandezza della piccola grande auto che ha aiutato gli italiani a crescere non viene solo dai numeri della produzione e dal suo essere espressione della strategia complessiva della Fiat. La grandezza della 500 sta nel fenomeno grazie al quale suscita ammirazione e amore da parte di migliaia e migliaia di estimatori. Tedeschini fa anche un cenno sull'atteggiamento di Giacosa nei confronti del popolo della 500. La maggior soddisfazione del grande progettista quindi, col passar del tempo, non viene tanto dalla dirigenza della Fiat, ma dalle risposte che provengono da chi la 500 la usa. E l'espressione dell'amore per la 500 ha una sua completa e non trascurabile espressione nel Club che ha saputo capire (quasi in controtendenza con i dirigenti della stessa Fiat) con qualche anno di anticipo che

la vetturina è diventata uno strumento ideale per attraversare la crescita socio-economica dell'Italia. Con la 500, la storia d'Italia siamo noi. Il grande risultato di quella crescita è la sommatoria di tante storie piccole, che hanno in sé l'autenticità dei sentimenti popolari. Tedeschini, ultimata la sua cavalcata narrativa lungo le vicende della Fiat, scrive l'ultimo capitolo intitolato "Rinata nonostante tutto", ove si legge questo capoverso: «Ci si è dimenticati del lavoro di Giacosa, il progettista più geniale che questo Paese abbia mai avuto. Di lui restano alcune testimonianze al Centro Storico Fiat di via Chiabrera, tra cui lo splendido master in mogano massiccio della Nuova 500 datato 1955. Restano tracce qua e là dei vari musei dell'automobile. Ma è troppo poco per uno degli uomini che hanno fatto grande il "made in Italy". Fortunatamente, però, restano le tante 500, vecchie e nuove, che ancora girano per le nostre strade, mettendo allegria in un mondo sempre più grigio». Riteniamo che questa conclusione non tenga nel dovuto conto le dimensioni quantitative e qualitative del nostro sodalizio, tali che non consentono di poter affermare che noi siamo "una traccia qua e là", e che per Giacosa si sta facendo "troppo poco". Forse i tempi di redazione non hanno consentito al direttore di Quattroruote di poter elencare come funzionante il museo multimediale di Garlenda intitolato a Giacosa, che è uno dei pochissimi musei automobilistici dedicati interamente ad una sola autovettura. Siamo a disposizione di Tedeschini, pronti ad accoglierlo come si merita nel corso dei nostri raduni. Si potrà rendere conto che Giacosa sta ottenendo, grazie al popolo che la sua auto ha creato, quello a cui il progettista più teneva: stabilire un rapporto non solo freddo con i destinatari dei suoi sforzi progettuali.

Se mai si dovesse arrivare ad una auspicabile seconda edizione del suo libro, si ricordi Tedeschini, di precisare questo fatto e renda a Cesare, a Giacosa, alla Fiat e al nostro Club tutto quello che è loro.

...il come e il perché il Cinquino sia diventato veramente un mito.

(dove campeggia "Storia di un mito") e la quarta di copertina, dove si legge «La favolosa cavalcata della 500». Il libro di Tedeschini ricostruisce, dall'interno dell'azienda automobilistica torinese, la politica industriale della Fiat ed il ruolo svolto dalle sue vetture più importanti, dalla Topolino alla 600, dalla 500 alla 850, alla 128, sino alla Panda. Una accentuazione viene spesa per il Cinquino, che il racconto colloca nella galleria dei molti modelli creati da Giacosa. Tedeschini ricorda che Giacosa fu «uno straordinario talento della progettazione: anticipatore, instancabile e tenace sostenitore delle sue idee, Giacosa ha saputo coniugare il desiderio di esplo-



DUE BELLE GIORNATE IN VALBORMIDA

Il "lato umano" dei raduni

>Stefania **Ponzone**

Questa pagina avrebbe potuto essere inserita nella sezione "500 a tutto gas", ma essendomi presa l'onere (e l'onore) della stesura dell'articolo, ho deciso diversamente. Perché non mi interessava la semplice cronaca dei due raduni (Cengio e Osiglia) cui ho preso parte nell'agosto 2007, ma piuttosto parlare delle persone che ho incontrato e con le quali ho trascorso due belle domeniche. Innanzitutto il vulcanico Domenico Romano, la cui presenza alle manifestazioni non passa inosservata! E poi la presidente Silvia Depaoli e il segretario Paolo Zambianchi, il vicepresidente Stelio Yannoulis con la moglie Marinella Pifferi; i fiduciari Italo Nardini, Luisella Marmo, Claudio Bertolusso, Lucia Fresia, Giuseppe Pastorino; il conservatore del Museo della 500 Ugo Giacobbe con l'inseparabile moglie Ivana Mantero; Mario e Marco Ferrando, Mattia Piovano, Marco Pastorelli e Roberto Donnes (per chi non lo sapesse, il vigile - naturalmente cinquecentista - di Garlenda!). "Menzione speciale" ai coniugi Graziella ed Enzo Botter di Cortemilia, con il cagnolino Lilly, mascotte delle due manifestazioni.



Cengio: i rappresentanti del Club in foto ricordo; le auto in piazza a Millesimo (durante il giro); l'inconveniente tecnico occorso a Luca Roascio di Ceva, al suo "debutto" come cinquecentista in compagnia della fidanzata Elisa Fenoli: ha rischiato di perdere una ruota, ma l'intervento degli altri partecipanti è stato decisivo. Sotto, a sinistra, Osiglia: foto di gruppo con Lambretta; a destra le auto a Riofreddo di Murialdo (dove si è consumato il pranzo).



Nostalgia...

44 anni fa

Tra le due immagini sono passati 44 anni. Sono cambiate le vetture (anche se la "Topolino" in effetti è una 500). Una è in bianco&nero, l'altra a colori; mio marito però è rimasto lo stesso! Con la Topolino ieri eravamo in viaggio di nozze, con la Nuova 500 oggi andiamo ai raduni. Quanta nostalgia e quanti ricordi in una fotografia...

Lo spirito è rimasto quello della spensieratezza degli anni '60 che ormai troviamo solo ai raduni, visto che quasi tutti hanno vissuto gli anni della 500 e i giorni nostri. Dobbiamo ringraziare i fiduciari del Fiat 500 Club Italia che, con impegno e sacrificio, organizzano questi raduni, facendoci rivivere con gli amici gli anni in cui si gioiva con poco e dando a tutti i visitatori la possibilità di respirare l'aria delle 500 scoppiettanti che così numerose non circolano ormai più da tempo. Senza falsa modestia siamo convinti che portando per i paesi le nostre 500 riusciamo a suscitare nella gente le emozioni che soltanto quest'auto ha saputo e sa dare. L'augurio è uno solo: continuare ancora per molti anni a ritrovarci in buona compagnia!

Graziella Balocco Botter

A sinistra, in alto, i coniugi Botter con Lilly. Sotto, sempre i Botter in versione "ieri&oggi".



Lodi ad un fiduciario

Mi chiamo Paolo Infantino (nella foto il primo a destra) e voglio spendere due parole a favore di uno dei tanti fiduciari di zona del Fiat 500 Club Italia, e precisamente di Giovanni Modica (nella foto al centro), coordinatore della provincia di Ragusa. È stato lui a coinvolgermi nel nostro bellissimo Club, fin dal primo contatto telefonico che ebbi con lui in un bel pomeriggio di primavera... ricordo quasi un'ora di telefonata... a carico di mio padre, visto che allora stavo con i miei... però ne è valsa la pena! Giovanni è la giusta persona per il Club: non si stanca mai di organizzare, contattare i soci, correre, cercare sponsor, progettare escursioni, pranzi, cene, visite guidate e tutto ciò di cui ogni cinquecentista ha bisogno per divertirsi e divertire le persone che ci vedono sfilare lungo le vie cittadine ad ogni raduno o passeggiata che sia.

La gente dapprima ci invidia, poi si unisce a noi facendo di tutto per trovare un mitica 500 e iscriversi al Club tramite lui! Ecco spiegato il motivo per cui gli iscritti con Giovanni sono sempre di più! È unico, davvero, ti coinvolge! Se hai bisogno di un consiglio lui c'è... se hai bisogno di nuove notizie sulla 500 lui ti chiama... se hai problemi con la 500 lui ti consiglia sul da farsi, se c'è qualche evento in cui è gradita la nostra partecipazione lui ci chiama e organizza! Valeva dunque la pena stare al telefono con lui e spendere qualche parola a suo favore! È l'uomo giusto per il nostro bellissimo Fiat 500 Club Italia!



Iscriversi al Club significa anche incontrare e conoscere gente come Giovanni, e condividere insieme la stessa passione per la mitica 500.

Infantino Paolo e la sua Perlina



Mito infinito

È proprio vero, l'amore per questo mito è infinito. Da sinistra: Paolo Bucalo, Michele Coniglio, Rosario Romano, Franco De Caro, Pietro Cali. Cinque amici che nel luglio del 1981 passavano la loro modesta esistenza in questa mitica vettura, macinando qualche chilometro tra i paesi limitrofi di Palermo, abbordando le difficili ragazze dell'epoca e facendo delle scampagnate indimenticabili. Sono trascorsi ventisei anni, più di un quarto di secolo, ma loro come per incanto sono ancora lì, in quel posto, nel mese di luglio, lo stesso giorno di ventisei anni fa, nella stessa posizione, come per ricordare un periodo della loro vita tranquillo, spensierato, beato, come per bloccare il presente, che purtroppo non è che un attimo, un attimo durato ventisei anni... e si vede: il tempo ha invecchiato i loro volti, ma non invecchierà mai il loro spirito e il loro amore per questa magica vettura. Magica perché col suo carisma è riuscita a far ritornare questo branco di nostalgici che vogliono a tutti i costi – se Dio vuole – essere ancora lì tra ventisei anni. Casteldaccia, 15/07/2007

Pietro Cali

IL GIORNALISTA E LE "PICCOLE"

Ecco una piccola parte della collezione di modellini (oltre 400 esemplari) del giornalista Alessandro De Gerardis, la parte che ovviamente a noi interessa di più, con alcune Fiat 500 in varie versioni e scale. Alessandro – che lo scorso anno ha realizzato per Isoradio un'intervista a Domenico Romano – ha voluto renderci partecipi della sua passione per l'automodellismo, ringraziandoci «per tutto quello che state facendo per dare ancora vita ed energia al piccolo grande gioiello italiano».



Amici per la Cinquecento



IL GIRO DEL MONDO IN 500

Brisbane-Vladivostok- Garlanda-Anchorage- Brisbane. Terzo tratto: Stati Uniti (1ª parte)

>Lang e **Bev Kidby***

Ohio, 4 agosto. Dopo due settimane, durante le quali la "Bambino" si è divertita ad attraversare l'Atlantico, siamo di nuovo per strada. Ci siamo riuniti al dock di Newark, New Jersey, venerdì 3 agosto e l'auto sembrava a posto come l'abbiamo lasciata a Zeebrugge.

Siamo arrivati a New York mercoledì tardi e siamo andati direttamente alla dogana di Newark. Avevamo paura di avere problemi a sdoganare l'auto, ma dopo un'ora e mezzo Lang è tornato con tutti i documenti timbrati. Sembra che nell'ufficio fossero tutti fanatici di auto e dopo che hanno visto qualche foto sono diventati entusiasti e collaborativi. Non rimaneva che sdoganare dalla Compagnia di spedizioni. Nonostante ci fosse stato detto che era impossibile ottenere l'auto prima del week-end, gli impiegati si sono dati da fare e siamo tornati in possesso dell'auto all'ora di pranzo, poche ore dopo l'arrivo della nave! Martedì, prima dell'arrivo della nave, siamo andati a visitare New York. Dopo qualche minuto Lang ha perso la pazienza, così io sono andata sull'Empire State Building e lui per "cose più costruttive". Poi ho fatto un giro di due ore e mezzo su un autobus aperto a vedere i posti d'obbligo della città, sicuramente non la più pulita al mondo.

Dopo avere ritirato la Fiat, dovevamo restituire l'auto noleggiata. Così ci siamo avventurati nel mezzo di New York,

...Tutto
per strada
è grande...

io alla guida dell'auto noleggiata e Lang dietro con Bambino, di venerdì pomeriggio con la temperatura di più di trenta gradi. Grazie al cielo il Gps dell'auto ci ha guidati. Abbiamo impiegato ore per restituire l'auto, sistemare la 500 e poi per trovare la strada di uscita da New York nell'ora di punta. Abbiamo attraversato velocemente il New Jersey e alle 7 di sera siamo entrati in Pennsylvania, dove abbiamo pernottato. Per più ragioni abbiamo deciso di non attraversare gli USA con la Route 80.

Il giorno dopo abbiamo attraversato la Pennsylvania e abbiamo pernottato a Cleveland, Ohio. In tutto, attraverseremo dodici Stati.

Nel libretto di istruzioni della macchina, scritto negli anni '50, c'è un intero capitolo sul condizionamento dell'aria e siccome era un'altra giornata torrida, l'abbiamo messo in pratica. Dapprima tiri giù il finestrino, poi posizioni il deflettore con un'angolazione idonea a convogliare dentro la brezza: la terza operazione è aprire il tettuccio, ma è controproducente con più di trenta gradi. In realtà sotto il tettuccio Lang aveva applicato un tessuto extra, che ci dava un isolamento supplementare.

La reazione all'auto è sorprendente. Tutto per strada è grande. A differenza dell'Europa, tutti i veicoli sono grandi pick-up, grandi quattro ruote motrici, mostruosi Winnebago e tante Harley Davidson ed era normale l'esclamazione: «ehi, questa è la più piccola auto che io abbia mai visto!»

C'è gente che ha visto il nostro sito web e ci ha inviato delle e-mail. Penso che avremo un incredibile seguito.

Sud Dakota, 9 agosto. Come ho scritto, eravamo a Cleveland, Ohio, in direzione della Route 80. Abbiamo pensato che questa strada sarebbe stata noiosa, così, dopo un pernottamento nelle vicinanze di Chicago, abbiamo deciso di prendere la Route 90, ancora più a nord. Abbiamo contattato Greg Herrick (che possiede ora il nostro Avro Avian del 1927) a Minneapolis e dopo avere attraversato il Wisconsin, siamo arrivati

nel Minnesota e abbiamo costeggiato il Mississippi. Qui abbiamo visitato la collezione favolosa di velivoli storici di Greg all'aeroporto di Anoka. Lui era appena tornato da Oshkosh dove aveva esposto sei dei suoi aerei.

Dopo una buona cena abbiamo pernottato presso la casa centenaria di Greg, con gli uomini che hanno parlato per tutta la notte dei loro molti voli con aerei d'epoca. Passando attraverso il Sud Dakota abbiamo visto moto in numero crescente, presenti per lo Sturgis Rally. Abbiamo pernottato a Chamberlain, sulle rive del Missouri, e il giorno dopo ci siamo fermati allo Show dell'Auto dei Pionieri. Questa è una collezione privata della famiglia Geisler con più di trecento macchine in un villaggio di pionieri. Dave Geisler è l'attuale proprietario e ha manifestato grande interesse per la nostra Bambino.

Mercoledì abbiamo pernottato a

L'impresa del Vimy

Il Vicker Vimy che viene citato ad un certo punto del racconto (vedere la tappa "San Francisco, 15 agosto"), è un aereo - replica di un biplano bombardiere inglese del 1919 - che è stato protagonista nel 1994 di un volo Gran Bretagna-Australia.

Tale impresa, rievocazione del "Great London-to-Australia Air Derby of 1919", ha visto protagonisti proprio Lang Kidby e l'americano Peter MacMillan. All'avventura il National Geographic (n° 5, maggio 1995) ha dedicato la copertina e un ampio servizio. Nella foto, tratta da

quell'articolo, vediamo proprio Lang (con i baffi e gli occhiali) in un momento di "manutenzione".





Keystone e approfittato per visitare il Monte Rushmore con le quattro gigantesche sculture delle teste dei presidenti. È presentato molto bene dall'organizzazione dei Parchi Nazionali e non è esagerato come molte delle attrazioni turistiche.

Keystone è stata una grande attrazione, con innumerevoli moto e motociclisti; siamo stati impressionati dalla pulizia e dal comportamento di un gruppo così grande di persone.

Giovedì ci siamo diretti a Sturgis e abbiamo passato la mattina a goderci lo spettacolo di centinaia di migliaia di moto di ogni tipo e dimensione. La strada principale è chiusa all'accesso e solo le moto possono transitare. Ogni negozio sembra essere dedicato a memorabilia o accessori di moto. Centinaia di stand lungo la strada vendono pezzi di ricambi di moto. Non esagero quando dico che sulla interstate ci hanno passato migliaia di moto. In un raggio di circa 200 miglia attorno a Sturgis c'è per tutta la settimana una grande concentrazione di gente, moto, rimorchi, roulotte e mobilhome.

La maggioranza delle moto è da turismo e sono quasi tutte nuove. Sono soprattutto Harley Davidson, con un certo numero di Honda Goldwing. Non abbiamo visto moto antiche: poche moto da corsa o da cross. Molti motociclisti avevano la testa bruciata dal sole: pochi indossavano il casco.

Il paesaggio è cambiato molto, dalle boschive colline della Pennsylvania ai campi di mais e patate fino al fiume Missouri: di lì, i campi sono prevalentemente di grano. Abbiamo attraversato anche le praterie dove vivevano i Sioux e pascolavano i bufali e dove hanno girato il film "Balla coi lupi". Nel Sud Dakota si attraversano le badlands, dal paesaggio lunare, e le Black Hills che contornano Rapid City.

Anche nel caldo torrido – superiore ai 35 gradi – la macchina è andata bene e siamo riusciti a tollerare il caldo grazie... all'aria condizionata!!

San Francisco, 15 agosto. La scorsa notte, a letto, ho sentito le sirene della

nebbia nel porto di San Francisco che mi hanno fatto ricordare l'anno che vi abbiamo trascorso. Fu tredici anni fa, quasi lo stesso giorno, quando lasciammo San Francisco a bordo di un Galaxy C5 degli Stati Uniti con il Vicker Vimy 1919 nella stiva e tutte le persone del Vimy sul ponte superiore, diretti in Inghilterra. Anche stavolta dormivamo a casa di Peter e Tessa, ma ora con l'aggiunta di tre prosperi bambini.

l'eri ci siamo fermati all'hangar di John Lanoue (costruttore del Vimy), presso l'aeroporto di Novato, e lui ci ha aiutato a riparare il cavo dell'avviamento della Bambino (durante gli ultimi giorni avevamo dovuto spingere per fare partire l'auto). Da lì siamo entrati a San Francisco, attraversando il Golden Gate Bridge e abbiamo dato il primo sguardo all'Oceano Pacifico che avevamo lasciato 77 giorni e 20.000 km prima, dall'altra parte, a Vladivostok. Ci sentiamo di avere ormai superato gli ostacoli maggiori e sebbene abbiamo ancora da percorrere 5.000 km, ci sembra di essere alla fine del nostro viaggio.

Per raggiungere San Francisco abbiamo viaggiato dal Sud Dakota allo Wyoming, attraversando il Passo del Powder River (m. 3.222), nelle Montagne Big Horn. La povera Bambino faticava a queste altitudini, con una notevole perdita di potenza, ma il panorama era spettacolare!

Abbiamo proceduto ad ovest attraversando il Parco Nazionale Yellowstone, che ho sempre desiderato visitare. Nel Parco abbiamo visto un branco di bufali, a distanza ravvicinata un coyote e un grande numero di uccelli. Abbiamo costeggiato il lago Yellowstone e siamo usciti alla porta Sud, in direzione del Parco Gran Teton con molte montagne ardite coperte di ghiaccio.

Abbiamo pernottato ad Idaho Falls, nell'Idaho, famoso per le patate, come scritto nelle targhe delle auto. Qui Lang ha scoperto un problema con la dinamo – pensa che si tratti dei cuscinetti. Nel week-end non c'erano garage aperti e così abbiamo incrociato le dita ed abbiamo proseguito ad ovest. Fortunatamente non abbiamo avuto problemi e nei prossimi giorni avremo un esperto

In alto, la 500 accanto agli aerei di Greg Herrick. A sinistra, sullo sfondo del Monte Rushmore (si notano le teste dei presidenti USA).

di auto Fiat che risolverà il guasto e ci riparerà anche una freccia laterale.

Dall'Idaho abbiamo attraversato il caldo, secco e desolato Nevada. La monotonia è stata interrotta dai Casinò che formano delle oasi artificiali lungo la Route 80.

Abbiamo pernottato a Battle Mountain non per nostra scelta. Avevamo fatto il pieno e intendevamo andare per qualche altra ora, ma l'auto si è spenta e non c'è stato verso di farla ripartire. Ho prenotato un motel lì vicino e abbiamo spinto l'auto nell'area di parcheggio. Lang è rimasto fino al tramonto a cercare il guasto. Ha mandato e-mail descrivendo i "sintomi" ai nostri esperti Fiat, Dave a San Francisco, Torsten ad Amburgo e Damen a Melbourne: tutti hanno risposto citando molte possibili cause, ma ognuno terminava il messaggio con la stessa domanda: «Hai controllato cosa hai messo nel serbatoio? I motori a benzina non funzionano molto bene col diesel!»

Dopo una notte agitata ci siamo sentiti sollevati a scoprire che non si trattava di un problema serio e che non avremmo dovuto organizzare il trasporto della vettura. Dopo avere svuotato il serbatoio e averlo riempito con la benzina giusta, abbiamo percorso 750 km e abbiamo raggiunto la baia di San Francisco. È stato un peccato scoprire che dopo 5.000 km di strade eccellenti, la I-80 da Reno a Sacramento attraverso il Passo Donner aveva l'asfalto simile alle peggiori strade russe. Sarebbe bene che tutte quelle tasse californiane fossero destinate un po' di più alla manutenzione delle strade.

Abbiamo l'intenzione di goderci qualche giorno a San Francisco e incontrare i molti amici che abbiamo in zona.

(continua sul prossimo numero).

*(*sintesi della traduzione di Alessandro Scarpa del diario online su www.next-horizon.org).*



IL VIAGGIO DI SCHOUPETT

L'esperienza
di una socia

>Marta **Marotta**



Tutto ebbe inizio una quindicina d'anni fa, quando, andando a trovare mio zio, rimasi letteralmente folgorata dalla bellezza della sua macchina, una Fiat 500 del '60. Ogni volta che tornavo da lui volevo assolutamente andarla a vedere e scrutare ogni sua parte. Passano gli anni, m'iscrivo all'Università e un giorno trovo parcheggiata nel giardino di casa la mia attuale adorata Fiat 500 con tanto di fiocco. Questa premessa era dovuta per farvi capire che Schoupett (è il suo nome) per me non è solo una macchina, ma qualcosa che ho fortemente voluto. Quindi, quando ho avuto l'occasione, per motivi di lavoro, di trasferirmi in Germania, non ho avuto dubbi sul fatto che lei doveva venire con me. Parenti ed amici mi hanno subito consigliato di imbarcarla su di un treno, ma, ovviamente non ho pensato neanche per un istante di

...dovevamo
raccontare tutto
della nostra
avventura...

lasciare la mia Schoupett sola per l'intero viaggio. Per me, quindi, c'è sempre e solo stata una possibilità: Roma-Berlino in 500. Io ed il mio ragazzo siamo partiti il 23 Agosto da Morolo, un paesino in provincia di Frosinone dove vivono i miei genitori. Partenza alle sei di mattina. Io avevo preparato per bene tutto l'itinerario per rendermi conto di quanti giorni ci sarebbero voluti e quante erano le soste necessarie. Roma - Viterbo - Siena - Firenze - Passo del Muraglione (Appennini) - Venezia - Verona - Como - Lugano - Sustenpass (Alpi) - Lauterbrunnen - Oberalppas (Alpi) - Feuchtwangen - Weimar - Dessau - Berlino. In realtà è stato anche un viaggio di piacere toccando tappe e città che ci hanno fatto allungare molto. Venezia e la Svizzera, per esempio. In molte occasioni ho scelto il campeggio e non solo per motivi economici, ma perché sapevo che in questo modo potevo avere la macchina accanto durante la notte. Ogni 250, 300 km ci siamo fermati per un caffè così che la macchina potesse freddarsi, ma, abbiamo capito ben presto che era anche un'occasione di incontro. Non eravamo liberi, infatti, di parcheggiare da nessuna parte che tutti si fermavano a guardare la macchina e quando ci chiedevano dove eravamo diretti iniziava una lunga conversazione nella quale dovevamo raccontare tutto della nostra avventura. Questo anche in Svizzera ed in Germania dove abbiamo sorpreso più di una volta qualcuno a scattare foto a Schoupett. Insomma la 500, anche oltre confini, è una star. In Italia, per esempio, tutte le persone con più di cinquanta anni sono stati in possesso almeno una volta di una 500 e sanno tutto sul suo funzionamento e la sua meccanica. Mi hanno ricoperto di tutta una serie di consigli in caso di guasto, ognuno aveva da dirmi qualcosa in più e tutti consigli utili. C'era, però, una frase che ricorreva sempre tra loro: "questa è una macchina che può portarti in capo al mondo, basta portarsi dietro pinze e martello, non serve altro". Magari non è esattamente così, ma posso dire che non è nemmeno trop-

po lontano dalla realtà. Io per esempio ho imparato molto e tante piccole cose che potrebbero accadere lungo un viaggio potrei tranquillamente risolverle da sola, o quasi! Ora vi racconto un solo episodio in cui abbiamo dovuto affrontare un problema. L'unico guasto, se così si può definire, è stato la rottura di uno dei faretto posteriori. Niente di più semplice, pensavamo! Ci trovavamo in Germania ed esattamente fermi ad un autogrill sull'autostrada per uno dei nostri caffè. Abbiamo comprato un faretto nuovo, lo abbiamo sostituito e via di nuovo sulla nostra strada. Dopo un paio d'ore decidiamo di fermarci per il pranzo in un piccolo paese lungo l'autostrada perché mancavano ancora una cinquantina di chilometri alla città dove avremmo sostato per la notte. Per scrupolo, dopo pranzo, prima di metterci di nuovo in cammino decidiamo di controllare le luci e questa volta una bella sorpresa era ad attenderci: entrambe le luci posteriori non davano più segni di vita, non le frecce e nemmeno l'indicatore delle luci sul cruscotto funzionava più.

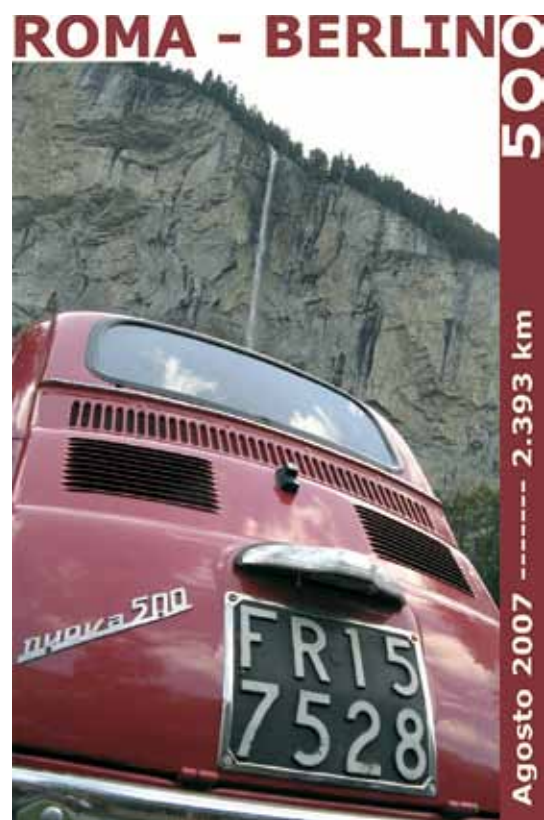



Tante foto e..... Tanti sorrisi

Bel guaio, anche perché era già sera e sicuramente non potevamo camminare così. Ci mettiamo alla ricerca di un meccanico e troviamo un distributore di benzina molto grande che aveva anche una piccola officina. Ci fermiamo e dalla porta esce un ragazzo che appena vede la mia macchina comincia a sorridere. Fortunatamente il mio ragazzo parla tedesco e spiega il problema. Il giovane comincia a rovistare ovunque e mi chiede di aprire il cofano, quando lo faccio smette di sorridere e scoppia in una risata. Insomma per mezz'ora ha girato intorno alla mia macchina, trafficato con luci, fili elettrici e quant'altro, cambiato pezzi e riso tanto. Ci ha anche spiegato che il nostro errore nel cambiare la luce era stato quello di non averla messa nella posizione giusta e che per fare

ciò avremmo dovuto smontare tutto e controllare da dietro che fosse nella giusta posizione. Il guasto finalmente era riparato, tutto funzionava di nuovo. Perfetto, "quanto le devo" chiesi. "Niente, niente e buon viaggio" mi rispose continuando a sorridere. Riuscivo a vedere nei suoi occhi e nel suo sorriso che Shoupett lo metteva di buon umore, credo si sia proprio divertito in quella mezz'ora.

Tirando le somme del mio viaggio, infatti, due sono le cose che più mi hanno colpito e mi hanno emozionato. La prima è che la Fiat 500 riesce a strappare sempre un sorriso alle persone: chiunque ci passa vicino, la osserva, se può ci gira intorno e poi sorride. Non è un pregio da poco per una macchina! La seconda è il fatto di sentirsi parte di qualcosa: ovunque fossimo, Italia,

Germania, Svizzera, sui monti o in autostrada, se passava un'altra macchina datata come la mia, tipo un maggiolino, una mini o una due cavalli, non potevamo non sbracciarci per salutarci a vicenda e dare un colpo di clacson, come fossimo tutti parte di un'unica grande famiglia.

In conclusione posso dire che un viaggio con una macchina come la 500 è un viaggio che ti permette di riscoprire l'importanza del "rallentare" e con rallentare intendo non solo fisicamente, ma soprattutto mentalmente, riassaporando il gusto di fermarsi in un paesino in mezzo al nulla e gustarsi un caffè facendo due chiacchiere con la gente del posto; poter osservare di nuovo il paesaggio, cosa che l'alta velocità non ti consente, costringendoti ad essere teso e concentrato sulla guida. Sicuramente per molti avere una macchina senza aria condizionata, vetri elettrici, luci super potenti e tutti i comfort che oggi la tecnologia moderna ti permette significa rinunciare a qualcosa e fare un passo indietro, ma posso garantire che, al contrario, si guadagna molto e molto di più!



Topo500



Ecco la simpatica Topo 500 di Nicolò Vicari di Alcamo (TP), una delle cinque "mascherate" che hanno sfilato nella notte bianca della cittadina siciliana nell'ambito della manifestazione "500 e fantasia" svoltasi lo scorso 10 agosto (vedere 4piccoleruote 2/2008 pagina 17). Nicola è stato uno degli organizzatori, ma anche uno dei partecipanti. «Data l'occasione ho lasciato scorrere le mie idee e anche grazie all'aiuto delle mie due figlie abbiamo trasformato la nostra auto nella "Topo 500", ispirandoci al personaggio della Walt Disney Topolino». Si può dire che la somiglianza è notevole: non mancano infatti orecchie, naso, guantoni bianchi e... coda!

SALUZZO-BERLINO E RITORNO 1^A PARTE)

4° Tour in 500
a spasso per l'Europa

>Leandro **Massazza Gal**

Cinque 500 alla volta di Berlino. Si cari amici, proprio così, nel bel pieno delle ferie estive cinque 500 affrontano questo impegnativo ma meraviglioso viaggio per una percorrenza totale di 4.000 chilometri, quasi la distanza per raggiungere Capo Nord. I 4.000 chilometri per arrivare a Berlino possono sembrare a prima vista esagerati, ma Piera e Mauro, fiduciari del Fiat 500 Club Italia per il Coordinamento di Saluzzo, l'hanno studiata proprio bene. Perché avere Berlino come estrema meta senza fare un salto a Salisburgo, Vienna, Praga e poi nel ritorno perché non passare da Norimberga, Stoccarda, Foresta Nera, Alsazia, Val d'Isère per rientrare dalla Francia attraverso il Colle dell'Iseran il più alto d'Europa (2.770 mt s.l.m.)?.

L'avventura ha inizio la mattina di sabato 28 luglio 2007 a Villafranca Piemonte. Il Comitato "L Ciuchè" del quale fanno parte i partecipanti al tour Francesco e Michele con Celeste è incaricato del taglio del nastro di partenza; con loro c'è anche il meccanico Roberto con la moglie Maria Teresa che con il suo camper pieno di ricambi seguirà le amate 500 per tutto il percorso. All'area di servizio di Villarboit sull'A4 TO-MI, si uniscono Maria e Leandro scesi dalla



Valle d'Aosta. Gianluca, anche lui partito da Villafranca, era arrivato il giorno prima da Roma a bordo della sua 500: chissà se aveva sostituito l'olio motore dal precedente tour in Olanda? Il cofano della sua 500 era in ogni modo pieno di bidoncini d'olio motore, suoi unici ricambi per affrontare il viaggio; ciò dimostra la sua piena fiducia in questa vettura che lui usa giornalmente per le vie della capitale.

Il caldo è torrido, il traffico intenso, l'avventura ha veramente inizio. Presso un'area di servizio di Brescia viene consumato il primo pranzo alla ricerca di un po' d'ombra giacché l'interno dell'autogrill è sovraffollato da una marea di vacanzieri. Si decide di partire subito senza lasciar prendere fiato ai nostri motori. La strada normale per Salò e l'aria del lago di Garda sulla costa occidentale, cesellata dalle tipiche gallerie, ci rincuora. A Riva del Garda, la prima fotografia del gruppo per raggiungere

subito Arco di Trento dove ad attenderci ci sono i F.lli Bertamini, titolari del concessionario Fiat "Garda Ricambi" di Bertamini Renzo & C. che tutti i cinquantisti conoscono quali sponsor di 4piccoleruote. Dopo aver degustato e reso omaggio all'ottimo vino bianco prodotto dal papà Vittorio, il signor Alberto ci scorta per le vie d'Arco con l'ultima nata in casa Fiat, una bella 500 cc. 1400 nera con fregi a scacchi, su fino al lago di Ledro dove i genitori e gli zii ci offrono una ricca merenda presso la loro casa in riva al lago.

Dopo aver pernottato a Trento affrontiamo la seconda tappa di ben 413 Km per Salisburgo. Saliamo per la Val di Cembra tra vigneti e boschi per imboccare a Cavalese la statale che attraversa Canazei, Moena, Predazzo e raggiungere così i primi importanti passi dolomiti del Pordoi e del Falzarego. Sostiamo a Cortina d'Ampezzo, dove un'area di parcheggio è appositamente riservata





offrendo l'opportunità per una breve visita alla cittadina e la consumazione del pasto meridiano. Il cielo grigio non ci preoccupa, ma ci costringe a rinunciare alla visita del lago di Misurina con le sue Tre cime di Lavaredo. Entriamo in Austria nel bel mezzo del Tirolo attraverso il valico d'Arnbach e, percorso il tunnel del Felbertauern, si raggiunge Kitzbühel, nota stazione sciistica. I su e giù di passi e valichi meno importanti mettono a prova le nostre 500 che egregiamente, anche sotto la pioggia battente, riescono a superare lo Steinpass per raggiungere dopo una lunga discesa Salisburgo. È tardi, siamo stanchi ed il grazioso albergo che ci accoglie in periferia della città ci permette di consumare la cena ed un premiato riposo per rimandare la visita della città il giorno seguente. Il cielo coperto del mattino dirotta la comitiva alle miniere di sale, che hanno costituito sin dal medioevo una risorsa per Salisburgo. Ora le miniere sono meta di visite turistiche che, ben organizzate con trenini e scivoli, portano nel cuore della montagna. Il sole del pomeriggio permette la libera visita alla città: veramente bella, ricca di monumenti e di case caratteristiche. Dal promontorio del castello si gode una vista panoramica del centro storico, attraversato dal fiume Salzach. Martedì 31 luglio, la tappa meno impegnativa: Salisburgo - Vienna. Il tempo è a nostro favore, la temperatura è mite, così anche le nostre 500 dopo tutti quei

valichi possono finalmente affrontare un viaggio rilassante. Sul mezzogiorno si decide di uscire dall'autostrada per consumare il pasto e visitare la cittadina di St. Polten. Molto bello il caratteristico centro storico. Sulla piazza fanno cornice numerosi stand gastronomici di tutto il mondo: quale migliore occasione per degustare piatti tipici orientali non sempre presenti sul mercato? Entriamo in Vienna all'ora di punta serale nel caotico traffico cittadino. Avvistata la gigantesca ruota del parco dei divertimenti, per uscire dagli ingorghi decidiamo di sfruttare l'occasione per avere subito una vista dall'alto della città, regno dello svago all'aperto e dei grandi maestri, con giardini, arte e splendore imperiale. Nella stessa serata rimane lo spazio per una visione notturna del centro. Il giorno seguente, Gianluca, il più documentato del gruppo, ci accompagna per la visita dei luoghi più interessanti, da Stephan Platz a palazzo imperiale, e sul tramonto all'ex residenza estiva dell'imperatrice Sissi, un capolavoro d'arte barocca nel bel mezzo di immensi verdeggianti e fioriti parchi. Le nostre 500 continuano a comportarsi bene, gli interventi del meccanico Roberto si limitano a controlli di routine e pertanto la mattina di giovedì 2 agosto ha luogo la 4ª tappa Vienna-Praga. **(continua sul prossimo numero)**

Nella pagina precedente, le 500 con la nipotina; la partenza del tour; alla concessionaria; ospiti della famiglia Bergamini. In questa pagina in alto, il passo del Pordoi; qui sotto, la reggia di Vienna.



Due amici e due 500



I soci Maurizio Messina (a sinistra) e Giuseppe Rosa sono due giovani amici con una grande passione per le belle signorine... naturalmente il riferimento va alla mitica 500. Giuseppe possiede la sua baby dal 2006; la sua è una grande passione trasmessagli dal padre, che l'acquistò nel 1984; è una Fiat 500L blu del 1970, con motore e carrozzeria rigorosamente originali. Maurizio, grande amante delle auto sportive, guardava questa "piccola pulce" a quattro ruote con simpatia, ma non poteva immaginare ciò che sarebbe accaduto. Quando le mitiche 500 sono tornate di moda, tornando a sfilare sulle strade, l'interesse di Maurizio iniziò a crescere a dismisura, fin quando seppe di un'anziana signora che voleva cedere la sua 500F del 1968 con soli 65000 km, in disuso da tempo. Maurizio e Giuseppe iniziarono il recupero quasi per gioco; nel tempo libero, tra una risata e l'altra, hanno condotto il restauro alla perfezione, sia per quanto riguarda la carrozzeria, sia per il motore. A lavoro finito i due amici non potevano credere ai loro occhi: era un sogno divenuto realtà, era rinata una stella che con la sua brillantezza catturò il cuore di Maurizio e fu subito amore. Maurizio e Giuseppe, amici per la pelle, fanno incontrare le loro bamboline divenute amiche... per la carrozzeria!

Giusy Piazza



Nella prima foto, Maurizio e Giuseppe; nella seconda, Giuseppe e Giusy.



500 EXPLORER (3^A PARTE)

Cosa si nasconde nei sotterranei del castello?

>Marco **Timossi**

In un battibaleno ci ritrovammo in un'ampia sala, nella quale, come in un museo, erano esposti utensili e armi di varie epoche. Al centro del locale c'erano due troni, uno vuoto e l'altro occupato da un omeone corpulento e barbuto.

«Sovrano padre Ancos, questo giovane straniero è l'Amico Scott da un altro mondo.»

Il re balzò in piedi e spalancò la bocca senza emettere alcun fiato. «Amico Scott, vieni dalle stelle?»

«Be' sì, sire.»

«Raccontami tutto!»

Gli narrai della Terra, del suo impegno e della mia missione di pace e amicizia. Il re di Nardos annuì con vigore e affermò di conoscere varie leggende sui padri colonizzatori, a sottolineare la parentela fra i Terrestri e gli abitanti del pianeta Gollos, come loro denominavano Artair.

Dato che non parevano essere molto legati all'etichetta, osai domandare con schiettezza: «Altezza, lei non è stupito di incontrare un viaggiatore dello spazio? Suo figlio ha affermato di aver studiato le automobili, senza averne mai visto una... Come è possibile?»

«È possibile, invece.» Ancos si interruppe per sospirare, poi riprese «Fino a circa novant'anni fa su Gollos esisteva solamente la nostra civiltà, concentrata lontano da qui, nella superba capitale di Zenas.»

Un poco elegante «Davvero?» mi scappò di in bocca.

«Certo e la nostra tecnologia non aveva alcunché da invidiare alla vostra! Ma un brutto giorno sul nostro mondo piovve uno strano uovo e da esso scaturì un gigantesco dinosauro, che assaltò la nostra città.»

Intuivo come sarebbe finita quella storia...

«Il mostro aveva strani poteri: accanto a lui tutto ciò che era meccanico, elettrico od elettronico si bloccava e fummo sconfitti. Sfruttando le sue doti telepatiche, costrinse – con una sorta di ipnosi – il nostro popolo a migrare. I nostri padri costruirono Randos, pronti a ricominciare una nuova esistenza, ma l'invasore non contento lasciò sotto questa città un secondo uovo, tuttora chiuso, che continua ad influenzare i nostri comportamenti: ci rende tristi e inibisce i nostri moti di ribellione...»

Solo allora notai che il principe piagnucolava. «Non avete tentato di liberarvi?»

«Sì, ma non possediamo più i mezzi adeguati: se ci avviciniamo più di una decina di metri, parte un'onda mentale che ci stordisce...»

«Maestà, lasci fare a me. Penso di potervi salvare!»

«Come?»

«Arcos, portami nei sotterranei. Vi mostrerò subito.» Avevo già in testa una strategia e l'avrei immediatamente messa in atto... sperando di non peccare di presunzione! Certo, avrebbe funzionato solo se le differenze tra terrestri e gollosiani fossero state tali da permettere all'essere di non influenzare né me né la mia tecnologia...

Re e figlio mi si piazzarono davanti, facendomi da guida in profondi sotterranei, dentro le viscere di quel gigantesco edificio di mattoni rosso scuro. Scendemmo a lungo, giù per parecchie rampe di scale, non incontrando anima viva. Ovvio, erano tutti a vedere la mia Clarissa! La vista della mia autovettura giallo limone con le sue forme simpatiche aveva prodotto un moto di allegria e voglia di vivere in quei sudditi, indotti a malinconia perpetua. Scendemmo ancora. I due, fiaccola alla mano, sembravano quasi correre la maratona di York Terza. Intuivo che la speranza di sbarazzarsi di quel mostro aveva infuso in loro nuove forze.

«Amico Scott, ci siamo quasi...»

Finalmente i larghi scalini cessarono e ci ritrovammo in piano, in una grande anticamera grigio antracite;

di fronte a noi, un possente portone. Re Ancos me lo indicò con la sua manona. Il gesto denotava un misto di ansia e speranza, lessi lo stesso cocktail di emozioni sul viso del principe.

«Dietro alla porta c'è la real cantina, dove "dorme" l'orrendo uovo nero.»

In silenzio feci loro cenno di rimanere lì ad aspettarmi. Dalla fondina estrassi la pistola laser e la regolai per distruggere, poi tirai la maniglia. Scostai di poco il battente, scivolai all'interno e richiusi immediatamente il portone alle mie spalle, curandomi di produrre il minimo rumore possibile.

Mi ritrovai in una stanza sterminata, contro le cui pareti si trovavano scaffali adatti a far riposare bottiglie di vino, ma era tutto vuoto. Al centro era posizionato un tavolo, sopra il tavolo una specie di nido e, sul nido, un gigantesco uovo nero. Era grosso come la mia 500.

Non ci pensai due volte e, giocando sull'effetto sorpresa, attaccai. La mia arma emise un ruggito lucente; il raggio cozzò contro il guscio scuro, facendolo esplodere.

Un'onda di pura energia mentale mi bastonò il cervello e finii svenuto a terra. Dopo alcuni minuti senza coscienza mi risvegliai e avvertii il portone alle mie spalle spalancarsi: padre e figlio accorrevano a soccorrermi.

Non ero ancora del tutto desto che quattro braccia energiche mi tirarono su a forza.

«Ce l'hai fatta, amico Scott!» esultò il re.

«Sì! Sì!» gli fece eco il figlio.

«Credo di sì...» mormorai io, mentre tutti e tre ci avvicinavamo con passi lenti all'uovo a pezzi.

Intanto la popolazione di Randos, richiamata dal fragore dell'esplosione, si accalcava al portone in uno stupito silenzio. Il principe si rivolse loro con un sorriso: «L'incubo di quel mostro nero che ci schiavizzava telepaticamente è finito.»

Mentre Andos dava l'annuncio, ormai eravamo accanto al guscio frantumato. Dentro non c'era un essere vivente, bensì i resti di strane apparecchiature. «Ma allora...»

«Sì, mio re, l'uovo e probabilmente il suo "genitore" non sono esseri viventi, ma robot.»

«Grazie, amico Scott! Tu ci hai salvato!» disse, abbracciandomi con foga.

«Non ancora o non del tutto...C'è il dinosauro ma ho già un piano.»

«Qual è?»

«Se non mi stritola, glielo esporrò immediatamente!»

(continua sul prossimo numero).

Ricordiamo ai nostri piccoli lettori la possibilità di inviare a "4piccoleruote" disegni ispirati al racconto "500 Explorer". Intanto, pubblichiamo la "rilettura" dei simboli del Fiat 500 Club Italia e l'immane Luigi di "Cars" realizzati dal piccolo Kevin Amico di S. Caterina Villarmosa (CL). Kevin ha 10 anni e non vede l'ora di diventare maggiorenne per poter prendere la patente!

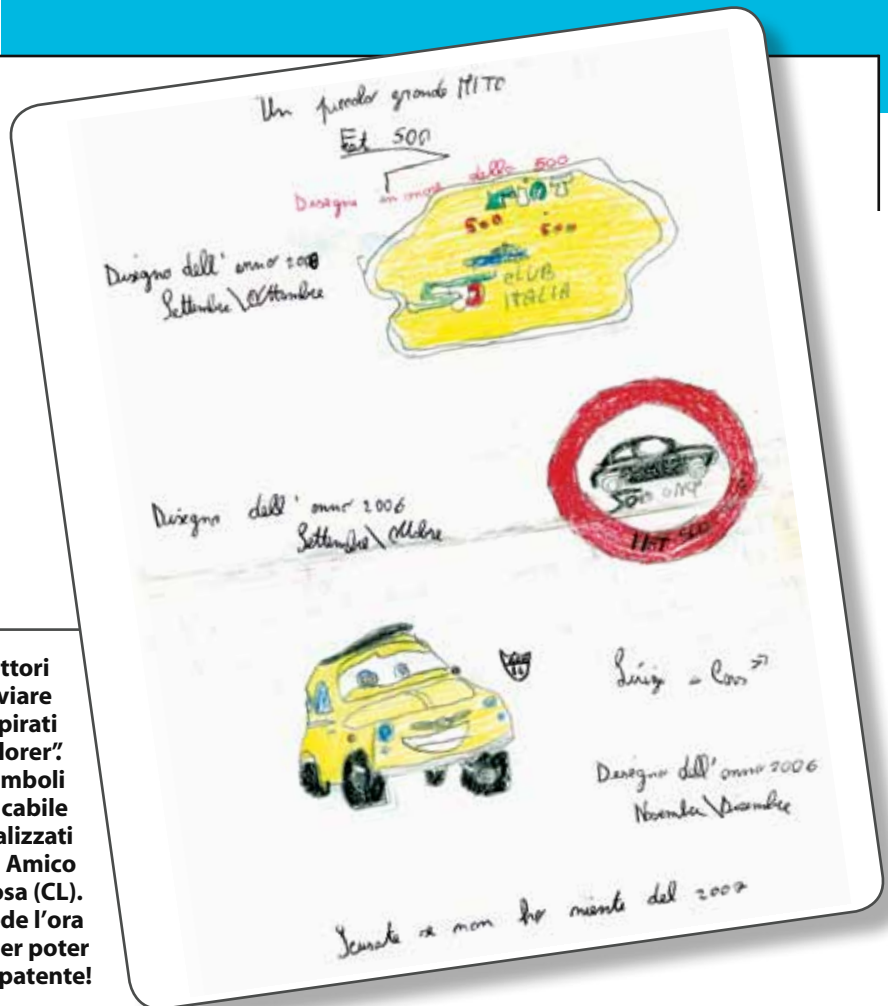

TAMPONAMENTI E TAMPONAMENTI

Un incidente... particolare!

>Massimo Zanicchi

La macchina fila veloce lungo l'autostrada. Il tachimetro segna novanta all'ora. Non molti per un bolide, fin troppi per una cinquecento. L'ultimo cartello segnalava che alla meta mancano una dozzina di chilometri. Non vedo l'ora di arrivare. Sto guidando da una quantità spropositata di tempo. Ho ingurgitato dosi mastodontiche di caffeina, eppure i miei occhi paiono non essere più in grado di sgusciare fuori dalle palpebre. Alla radio passano un pezzo folk malinconico. Cambio stazione. Non vorrei schiantarmi. Quello che mi serve è un bel brano rumoroso. Chitarre sguaiate che aggrediscono le orecchie costringendomi a prolungare la veglia. Dopo una ricerca non troppo accurata incappo in una canzone dei Clash. Non potevo sperare in qualcosa di meglio. Il ritmo sincopato del pezzo ottiene l'insperato effetto di risvegliarmi. Attacco a cantare a squarciagola battendo il tempo sul volante con i pugni. Le uniche

due parole del brano che conosco sono Tommy e Gun. Non è che ne abbia molte di più, ma quelle poche che non conosco le sostituisco con mugugni che si adattano alla melodia. La stanchezza è svanita. Adesso mi sento decisamente su di giri. Il piacere tuttavia dura un attimo. A guastare questa gradevole sensazione ci pensa il solito idiota che chiede strada sparandoti addosso una sventagliata di abbaglianti. L'autostrada è completamente vuota. Avrebbe potuto passarmi sulla destra. Non me ne sarei neppure accorto. La pioggia di luci con cui mi ha investito, quindi, non posso che interpretarla per quello che è. Ovvero una dichiarazione di guerra con tutti i crismi. Mi preparo a dare battaglia. Non c'è modo che riesca a passarmi. Inizio l'ingaggio mostrandogli il dito medio della mano destra. Ottengo solo un'altra insistita sventagliata di fari. La rabbia cresce. Schiaccio a fondo l'acceleratore, ma la cinquecento non ne ha più. Vibra come una lavatrice in centrifuga. Adesso la radio investe l'abitacolo con le note di 'Boys don't cry' dei Cure. Ideale per pompare ulteriore adrenalina. Il paraurti della macchina che pretende strada ormai è a qualche metro dal didietro

della mia. In poco tempo mi sarà addosso. Con un colpo a sorpresa gioco la mossa che potrebbe farmi vincere la partita. L'unica possibile. Affondo il piede sul freno. La cinquecento inizia a svirgolare mentre le ruote bloccate si tritano contro l'asfalto. L'inseguitore pare non avere intuito le mie intenzioni. Oppure le ha intuite ma i suoi riflessi non si sono attivati in tempo. Il suo cofano si infila nel baule della mia macchina accorciandolo di un buon pezzo. La cinquecento, a questo punto, dovrebbe essere ferma. La sua corsa invece procede. Il bolide alle mie spalle pare volerla spingere all'infinito. Affondo ulteriormente il piede sul freno. Le gomme bloccate emanano un odore di bruciaticcio. Non manca molto al momento in cui esploderanno. L'unica speranza che ho di fermarmi potrebbe offrirmela il freno a mano. Lo tiro. La cinquecento si intraversa trascinando verso l'esterno dell'autostrada l'auto incuneata nel suo didietro. Decolliamo oltre il selciato. La parabola che descriviamo in volo si conclude in un campo di grano. La cinquecento rade al suolo gli steli su cui si abbar-

Continua a pagina 42



Segue da pagina 41 • "Tamponamenti e tamponamenti"

bicano le granaglie che in qualche modo paiono riuscire ad attutire il colpo. Le auto atterrano sulle ruote. Niente cappottamenti. Il terreno, morbido per via delle recenti piogge, ingoia le ruote delle vetture, arrestandone la folle corsa. Io, contro ogni logica di dinamica e di impenetrabilità dei corpi, vengo sbalzato oltre il parabrezza. Mi frantumo al suolo impattando in una balla di fieno, probabilmente abbandonata lì dal mio angelo custode.

Sono ammaccato e perdo sangue ma posso ritenermi fortunato. Credo di essere vivo e di non avere riportato fratture. Viste le premesse una fortuna sfacciata. Mi also facendo scricchiolare una serie di ossa e mi dirigo rabbioso verso quel dannato mentecatto che ha creato tutto questo casino. Sulle prime a meravigliarmi è l'auto del mio rivale. Dallo specchietto retrovisore ne avevo percepito solo l'aggressivo bagliore dei fari e nulla più. Adesso che giace inanimata

in mezzo al grano, non posso che osservarla stupito. Si tratta di una vettura nera di una lunghezza infinita. Quel genere di macchina, in uso negli anni sessanta negli Stati Uniti, il cui didietro si concludeva con una coppia di vistose pinne. Al posto del parabrezza e del tetto sfoggia una coppia di complicati semioblò che paiono potersi aprire e chiudere a piacimento sopra le teste del guidatore e del suo passeggero. Perché, nonostante la sua lunghezza, l'auto è una due posti. A stupirmi ancor di più è la visione di chi quei due posti li occupa. L'urto deve avermi guastato qualche ingranaggio. Non posso credere che ciò sia reale. Dall'auto scende una coppia di tizi provenienti da un altro mondo. Il pilota indossa una tuta aderente grigio topo, sormontata da un mantello blu, un tutt'uno con la maschera che gli cela il volto. Dalla sommità del capo s'impennano quelle che ritengo possano essere un paio di corna. E questo è quello più normale.

L'altro indossa un paio di pantaloncini aderenti verdi abbinati ad un mantello dello stesso colore e ad un corpetto rosso. Parte della sua faccia è coperta da una maschera alla Zorro.

La mia intenzione era di massacrarli di botte, ma adesso ritengo sia più saggio agire con cautela. Ho sentito un sacco di storie di tizi che sono stati rapiti dagli alieni e di cui non si è più saputo nulla. Anche se, in tutta franchezza, nessuno ha mai fatto cenno al fatto che gli alieni ricorressero al tamponamento per soggiogare le proprie vittime. Potrebbe essere un'inversione di tendenza. Con quello che gli viene a costare far volare una navicella potrebbero aver optato per un mezzo di trasporto dalle spese più contenute.

Il tizio con le corna, mi rivolge la parola. "Tutto bene?"

Devo valutare a fondo le mie reazioni. Nasosta sotto la tuta potrebbe celare un'arma in grado di smaterializzarmi. "Qualche ammaccatura... ma tutto sommato non posso lamentarmi."

"Siamo... desolati... non era nostra intenzione venirci addosso."

Penso di aver preso una cantonata, non si tratta di extraterrestri. Devono essere una coppia di finocchi di ritorno da uno di quei party in maschera. Quindi, posso rompere gli indugi.

"Non volevate venirmi addosso? Ci mancherebbe anche che l'abbiate fatto appo-

sta. Si certo, so che a voi i tamponamenti eccitano, ma penso che si tratti di un altro tipo di tamponamenti... per capirci... intendo del genere il cui requisito essenziale sia quello di non avere biancheria addosso."

Il tizio con la calotta puntuta mi osserva stranito: "Non capisco cosa intende... eravamo nel bel mezzo di una missione quando siamo incappati in un increscioso contrattempo..."

"Un increscioso contrattempo? Direi che più che altro siete incappati nel didietro della mia macchina... qui se c'è qualcuno che è incappato in un contrattempo sono io... centrato in pieno da una coppia di imbecilli a bordo di una smodata automobile."

Il tizio vestito di rossoverde che pare essere appena smontato da un cavallo dopo aver disputato il palio di Siena, si sente in dovere di intervenire. "Noi non siamo imbecilli... siamo supereroi."

"Supereroi?"

Questo deve aver battuto la testa.

"Non ha mai sentito parlare di BATMAN e ROBIN?"

"Barman e che? Ho sentito parlare di Bartali e Coppi... ma voi non mi sembrate dei ciclisti."

"Noi lottiamo contro il male!"

Ho capito dove vogliono andare a parare. Non hanno la copertura assicurativa.

"Sentite... non ho tempo per stare qui ad ascoltare le vostre baggianate... compiliamo la constatazione amichevole e leviamoci di qua."

Il tizio in grigio topo insiste sulla tesi del compagno "noi siamo SUPEREROI!"

"Se tu fossi così super... non mi saresti venuto addosso... i supereroi sono dotati di superpoteri proprio per evitare i guai. Non per causarli!"

"Ma noi non abbiamo superpoteri!"

"Vedi che mi dai ragione? Niente superpoteri, niente supereroi."

"Il nostro superpotere è l'ingegno. Se lo usi al pieno delle sue potenzialità... puoi riuscire ad andare oltre... noi ci serviamo di strumenti sofisticati come la Batmobile."

"Ti stai riferendo a quel catorcio? Non vedo nulla di sofisticato in quell'aggeggio!"

Avessi offeso sua madre, gli avrei causato un fastidio minore. Il tizio mi risponde piccato: "Quel catorcio... è un concentrato di tecnologia... è un pezzo unico!"

"Pezzo unico? Al massimo ERA un pezzo unico... adesso te ne è rimasto mezzo!"

Difficile a credersi, ma ad essere uscito

Chi è...

Massimo Zanicchi

Socio dall'ottobre 2006; possiede un modello L che il 13 settembre compirà 40 anni. Il racconto che qui troviamo è inserito nel recente "Write Club" (Giraldi Editore, Bologna), suo secondo libro (la copertina è riprodotta nella pagina seguente). Così Massimo descrive l'opera: «Si tratta di un'antologia, scritta a 4 mani con Silvano Scaruffi, i cui racconti si rifanno alla narrativa contemporanea americana e d'oltremarica e, se risulta difficile confinarli in un genere particolare, più agevole è individuare negli autori di lingua inglese della nuova generazione, Joe R. Lansdale, Chuck Palahniuk e Irvine Welsh, le influenze più evidenti».



...Non vedo nulla di sofisticato in quell'aggeggio...

peggio dallo scontro è stato il transatlantico con le pinne. Non che la cinquecento abbia la benché minima possibilità di tornare in pista, ma il macchinone ne ha poche di più. I pezzi del suo motore sono sparpagliati tra le spighe di grano. Quando sarà l'ora garantiranno al contadino un raccolto variegato. Su questa landa piatta ho appena vissuto di persona una versione, riveduta e corretta in chiave motoristica, dello scontro biblico tra Davide e Golia.

"Nulla è perduto! La ripareremo...avremo dovuto già portarla a fare il tagliando... il pilota automatico si è inceppato lasciando il mezzo senza controllo...per questo abbiamo centrato la tua minuscola macchina!"

Sono sbronzi, non può essere altrimenti. Sconsolato mi dirigo verso i resti della cinquecento per recuperare i moduli per la dichiarazione da consegnare all'assicurazione. Inutile stare a discutere. Se sono convinti di essere dei supereroi non sarò certo io a tentare di dissuaderli. Ho un sonno pazzesco e devo trovare un modo per tornare a casa. Per compilare la constatazione amichevole mancano due requisiti essenziali: una penna e luce a sufficienza. Esprimo le mie necessità alla coppia di svitati. Il più basso dei due, ovvero quello che indossa i pantaloncini striminziti che gli strizzano le palle contro l'addome, estrae dalla cintura un gingillo multi-funzione. Pare una brutta copia del coltellino svizzero. Traffandoci un po' attorno ne ricava una minitorcia ed una biro. Baldanzoso me le porge: "Il vantaggio di essere supereroi... sempre pronti a tutto."

Ma guarda te, proprio due froci che si sono ubriacati e calati nella parte dei costumi che indossano dovevano capitarci.

Ci spostiamo verso la coda della loro vettura. L'ampio baule ci offrirà un punto d'appoggio ideale per scrivere. Stendo il documento e mi accingo alla compilazione. Decido di cominciare inserendo i dati relativi al loro veicolo.

"Deve mostrarmi il certificato di assicurazione! A chi è intestata la polizza?"

"La polizza è intestata a me... scriva pure BATMAN!"

"Lo scriverei volentieri, ma qui mi chiedono un nome e cognome. Non credo la mia

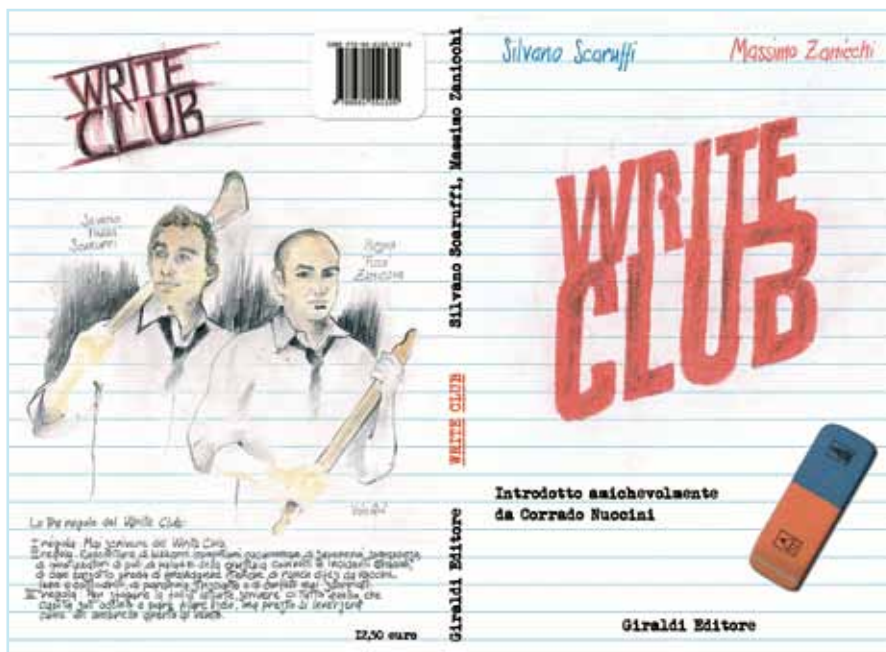

assicurazione si accontenterebbe del suo soprannome!"

"Nome e cognome? Ho capito quale è il suo piano. Lei vuole svelare la mia identità... chi la manda? Joker? Mister Pinguino?... mi dica per chi lavora!"

"Il mio piano? Il mio piano era di andarmene a dormire. Non la faccia lunga e mi dica come si chiama..."

"Mi sta chiedendo più del lecito. Se le dicessi il mio nome poi dovrei eliminarla. NO WAY... non c'è verso che io glielo dica."

Compilare una intera colonna di loro dati si sta dimostrando un'impresa ardua. Provo con la carta del rimborso diretto. La mia cinquecento varrà grossomodo mezzo milione. Gli buttò lì una proposta che potrebbe soddisfare tutti. "Facciamo così, io non svelo la vostra identità, ma lei mi rimborsa i danni. Un milione può essere una cifra onesta. La mia cinquecento è irrecuperabile. Quello più o meno è il suo valore. Faccio un grosso sforzo...l'assicurazione mi garantirebbe un trattamento decisamente più favorevole...ma...hei...voi siete dei paladini della giustizia, andrebbe contro il mio modo di essere. Non sia mai che io voglia metter in difficoltà chi fa del bene."

Quello che sostiene di chiamarsi Batman si gratta il mento pensieroso e si rivolge quindi al suo compare "Come ti sembra questa proposta pard?"

Il nanetto rossoverde pare contrariato. Bofonchia una sequela di vocaboli incomprendibili. Credo abbia intuito che la mia scatoletta con le ruote non valga così tanto. Li lascio discutere un po' quindi decido di

intromettermi nel litigio.

"Volete cacciare la grana o vi devo appioppare una bella denuncia?"

Il tizio con la tuta grigia, troncando le proteste del proprio partner, si dice favorevole. Mi si fa incontro e mi porge la mano.

"Sono ancora desolato... le faremo avere i soldi al più presto... scopriremo noi dove trovarla."

Mi deve aver preso per un idiota, eppure, sono loro quelli che se ne vanno in giro a sostenere di essere dei supereroi.

"I soldi li voglio subito. NO WAY... non c'è modo che io me ne vada a tasche vuote."

Il tizio allora si rivolge al proprio compagno che pur lamentandosi inizia ad armeggiare nelle mutande.

In effetti ero curioso di scoprire dove potessero tenere il portafoglio. Gli abiti sono talmente aderenti. Il tizio estrae dalle braghetta un rotolo di soldi con l'effetto di ridurre notevolmente il volume.

"Lei... per caso conosce il cambio lira/dollaro di Gotham city?"

"Il dollaro di Gotta city...?" Questi sono sbalestrati del tutto. Vorrebbero trarsi d'impaccio rifilandomi i soldi del Monopoli.

Mi preparo a formulare la mia protesta, ma non faccio in tempo a proferir parola. I due mi si avventano contro immobilizzandomi con un cordino sparato da un attrezzo a forma di pipistrello.

Ecco fatto, ho tirato troppo la corda, i due invertiti, non contenti di aver tamponato la mia auto... ora tamponeranno anche me. Non mi resta altro da fare: prego che siano veri supereroi!



L'ANGOLO DELLA *Poesia*

Altri componenti
sono giunti
in redazione...

>Da Domenico **Finelli**,
che scrive dalla provincia
di Avellino, con tanti auguri

La Storia di un Piccolo Grande Mito

*Nella mia vita sei entrata,
quando bianca ti hanno colorata,
ti ho amato sin dal primo momento,
e il 500 è diventato subito il mio*

[tormento.

*All'epoca quando sei nata,
non sei stata tanto apprezzata.
Sei piccola e scomodina,
ma sei tanto carina,
e sarai sempre una cinquina.
Sei piccina ma spaziosa,
per me rimarrai sempre preziosa.
Forse allora non valevi niente,
ma per chi ora ti possiede, sei*

[importante!

Quando piove, non ti fanno uscire,

*perché potresti arrugginire,
ma quando ti porto a far la spesa,
la gente si volta sorpresa,
perché non hanno mai visto una cosa*

[così bella,

che brilla più di una stella.

In giro per il mondo a fare i raduni ti

[porterei,

ma anche a visitare monti, mari e

[musei.

Mi hai regalato gioie, sorrisi ed

[emozioni,

forse più delle canzoni.

Nel mio cuore per sempre ti porterò,

e senza te pace non avrò.

Da poco tempo, è nata una tua

[sorella,

ma tu rimani sempre la più bella,

sei a tartaruga e vai lenta,

ma da Lioni sei arrivata a Garlenda.

Questo era il mio sogno,

e si è avverato,

con mio figlio Angelo sono arrivato.

Mi guardano vecchi, giovani e

[bambini,

e perfino gli sposini.

Il tempo passa e anche le ore,

ma per me rimarrai l'unico mio vero

[amore!

**Ci hanno fatto
gli auguri...**

Buon Natale e Felice 2008



Céline & Leonardo

Si, lo sappiamo, ormai è estate! Ma con i tempi un po' "dilatati" della nostra rivista, troviamo ora lo spazio per ringraziare tutti coloro che ci hanno inviato gli auguri per un buon Natale 2007 e un felice 2008.

La palma per il biglietto più originale va al nostro socio Antonio Erario (del Team Design Fiat). Ma sono stati tantissimi a scriverci, via posta tradizionale o via e-mail, spesso utilizzando foto opportunamente ritoccate o simpatici disegni.

Ringraziamo fra i tanti la Fondazione Ducati, il Registro Italiano Volkswagen, il Registro Autobianchi. E ancora: la nostra fiduciaria tedesca Wally Fischer, la Libreria dell'Automobile, la Brumm, il Club La Ciliegia, il Fiat 500 Club Belgio, l'Agenzia Eccoci e chi materialmente fa questo giornale: lo Studio Griggio e la Coop Tipograf... Ci scusino naturalmente coloro che non abbiamo citato, ma si ritengano inclusi nel forte abbraccio di tutto lo staff del Club!

MERRY CHRISTMAS AND HAPPY NEW YEAR!



Gli auguri di Antonio Erario (sopra), Leonardo Lelli con la fidanzata Céline (a destra in alto), Marta Marotta (a destra in basso).

BUE, ASINELLO E 500

Presepi a bordo dei cinquini

>Stefania **Ponzone**

Non è la prima volta che si realizzano presepi all'interno delle 500 (segnaliamo ad esempio quello di Danilo Scarcella da Genova) o con le 500 inserite in scenari che evocano la Natività, ma a Caltagirone hanno fatto le cose in grande. Come segnalato da Ernesto Sfragano, grazie alla sinergia tra A.P.S. "500 pazzi", l'ADOC del calatino, la CASARTIGIANI del calatino e l'aiuto del Consorzio Elgomeca, il 16 dicembre 2007 è stata realizzata la manifestazione "Vetrina dei presepi su 500". «I ceramisti calatini hanno accettato l'invito a rendersi disponibili nell'allestire all'interno delle nostre amate Fiat 500 i presepi tipici della nostra tradizione ceramica calatina. La manifestazione ha avuto un enorme successo, tanti i turisti che hanno apprezzato l'iniziativa» spiega Ernesto. A tutto ciò sono stati dedicati numerosi servizi dalle televisioni locali e anche dalla Rai Regionale; «Inoltre la manifestazione ha avuto anche uno scopo nobile in quanto faceva da contorno alla raccolta fondi per Telethon».

A proposito di Telethon, cogliamo l'occasione per ricordare che l'ASI ha donato ben 30.000 euro: oltre ai motori, battono forte cuori generosi!



Sopra e qui sotto a sinistra, le 500 con presepi a Caltagirone; sotto a destra, la realizzazione di Scarcella.



Dimmi cosa e dove dipingi...

L'arte – si dice – è bella perché è varia. Cambiano soggetti, tecniche, materiali... e chi più ne ha più ne metta! C'è chi dipinge 500 e chi dipinge le 500: che differenza c'è? C'è, c'è! Perché un conto è ritrarre le mitiche bicilindriche, come ad esempio fa Giovanni Vizzaccaro (immagine a sinistra), un conto è aerografare le 500 come fa Sergio Carazza (a destra, una sua creazione durante un Meeting di Garlenda). Ma il risultato è sempre sorprendente!





500... SCATTI

>Dall'Album dei **Soci**

Ecco la splendida "flotta" (foto 1 e 2) del socio Giuseppe Martelli, che conduce una prestigiosa officina con l'aiuto della moglie, dei figli e del socio Cevenini. Nello scorso maggio il Coordinamento di Bologna ha organizzato un "pomeriggio da Martelli", una piacevole visita per una full immersion tra motori e affini, ma con il clima della festa.

Sono decisamente "del ramo" anche Raffaele Crispino, Raffaele Granata, Ignazio Morra, Angelo Anatriello, Carmine Papasso, Domenico D'Ambrosio, Nicola Crispino, Andrea Crispino, Aniello Morra che da febbraio a luglio 2007 hanno lavorato al restauro di questa splendida Fiat Nuova 500 modello normale, immatricolata nel novembre 1957, di proprietà di Francesco Gherardi (3).

Nello scorso luglio, nell'autosalone Fiat Fiori di Roma, sono state esposte alcune 500 storiche accanto alla 500 del

2007. Tra esse, quella del socio Paolo Stella, con tanto di targa del Registro Storico. Nella foto la vediamo con accanto Martina, la figlia di Paolo (4). Al nostro socio sono anche arrivate interessanti proposte per la vendita della sua beneamata, ma lui assicura: «Non la mollerò mai».

Il nostro commissario tecnico Enrico Bo ha scovato la pubblicità di un hotel cuneese che offre un "pacchetto" che prevede l'uso di una giardiniera per vivere «per un giorno intero una delle più celebri icone del design e della tecnica italiana» (5).

Alla XXII rassegna agroalimentare "Dieta Mediterranea" di Pescara (19-22 luglio 2007) la ditta Pingue ha vinto il premio per il miglior stand accostando l'aglio rosso di Sulmona nientemeno che alla... 500. Per l'esattezza, una Francis Lombardi My Car del 1970 del socio Francesco Mari di Sulmona (6).

Da un instancabile fotografo come il nostro Massimo Lovattini da Budrio (BO) ecco l'originale insegna di un'autocarrozzeria pugliese. (7).

Ecco la «passione di una vita» e «un sogno realizzato» del socio Vito Barone di Ciminna (PA): la sua 500 da lui stesso personalizzata (8).

Sorride tra le braccia della mamma e sul cofano della 500 del nonno Alfonso il piccolo Federico Martini di Anzola

Emilia (BO), che ha compiuto un anno il 2 dicembre (auguri, anche se un po' in ritardo!). Nella foto si vede anche la Topolino di papà (9).

Antonino Musumeci ci manda la foto della sua 500 L del 1971 sullo sfondo dell'Etna in eruzione (10).

Giorgio Delfino da Genova segnala questa "giostrina" (11) sul lungomare di Ceriale (SV).

Maria Rita Romeo di Serradifalco (CL) ci presenta il suo piccolo Alessandro assieme due 500 L (rispettivamente del 1969 e 1972). «Quella aragosta la uso io abitualmente» spiega. «Quella di colore bianco è stata restaurata appositamente per lui, in quanto già da piccolo nutre una grande passione per la 500 e la Vespa» (12).

«Anche noi insieme alla 500 abbiamo festeggiato il nostro 50° anniversario... di matrimonio!» scrive il socio Antonio Piccirillo; nella foto lo vediamo con la gentile consorte e la giardiniera che li accompagna da ormai 36 anni (13).

"La gigante e la piccolina" di Giacomino Deiana coordinatore di Olbia-Tempio Pausania (14).

Scriva la socia palermitana Lidia D'Angelo: «Ciccina, la mia 500ina, mi è costata tanta fatica e tanto sudore, perché in Sicilia è stato difficile trovare i pezzi di ricambio originali necessari al suo restauro, ma ora splende in tutta



Ancora un pizzico di arte...

Tutta luccicante l'opera "Splash", una 500 mosaicata da Dario Brevi in collaborazione con Novamosaici F.lli Toniutti di Bollate nel 2005. "L'Italia allo specchio" è invece il titolo del dipinto (100x100, acrilico su tela) di Renato Verzaro, in cui «la nuova vettura e la sua antenata si confrontano con le loro differenze e le molte analogie, racchiudendo in questa evoluzione una bella fetta della nostra storia di italiani al volante» per usare le parole dell'artista (<http://digilander.libero.it/renatoverzaro>).



Club Pesca... orgoglio di mamma Anna e papà Edoardo (19).

Il socio Tony Acquaro ha immortalato Giacomo ed Alessia (20) al raduno di Pavia del 16 settembre: ma chi si è mangiato quella splendida torta?

Scrive il socio Emiliano Rosolino: «Finalmente la mia piccola 500 si è rifatta il trucco...» (21).

Dal Paese del Sol Levante foto di gruppo con i fiduciari Andrea Fortunato (il primo in alto a destra) e Seiro Itoh (il primo in basso a sinistra, in piedi accanto alla colonna) (22).

Tenerissima la lettera di Salvatore Caliò, nella foto con la sorellina Carmen e la macchina di papà Francesco (23). Salvatore scrive da S. Pietro a Maida (CZ) e dichiara tutto l'orgoglio per questa vettura, con la quale tutta la famiglia esce ogni domenica e suscita l'ammirazione della gente.

Segnalata da Franco Segurini e Marco Schincaglia, un'immagine tratta dal sito internet dei Vigili del Fuoco svizzeri: un'autopompa decisamente originale (24).

Chiudiamo con una nota più seria: da Bologna ci ha scritto Osmar Chitti, raccontando la triste vicenda occorsa alla sua "Elena", la 500 chiamata come la nipote alla quale sperava di regalarla (25). "Sperava", perché purtroppo nell'uglioscorsa la cinquina è stata rubata. Alla scomparsa sono seguite affannose ricerche, Osmar ha anche pensato che fosse stata rimossa perché in contravvenzione, ma le indagini in questo senso sono risultate vane. E si fa strada un'ipotesi: «La 500 è entrata nelle macchine il cui furto può rendere e può essere commissionato» scrive Osmar, pensando alla demolizione per il recupero dei pezzi o addirittura all'exportazione clandestina. E invoca l'intervento delle assicurazioni. «Sono desolato di non potere fare più parte della grande famiglia del Fiat 500 Club Italia» conclude l'amico bolognese «l'ultima amara esperienza mi ha reso indifferente al grande fascino che la piccola quattroruote può motivare». Noi naturalmente ci auguriamo che non sia così e che qualche altra cinquina da far tornare a splendere possa restituire il sorriso a Osmar.

la sua bellezza e ariosità col tettuccio quasi sempre aperto al sole!» (15).
 Il socio Roberto Capello di Torino presenta la sua "Cariola" con l'amica Emanuela davanti al Castello di Moncalieri (16).
 Un futuro cinquecentista? Molto probabilmente sì, in quanto mamma Samantha è proprietaria di una bellissima 500F, in più è nipotino di Piera Manera e figlioccio di Mauro Paire, fiduciario di Saluzzo (17).
 Andrea Cappellaro propone un nuovo motorino di avviamento... (18).
 Il piccolo Elia Grassini, il più giovane partecipante al secondo raduno del

500
 Fiat 500: a banner of Italian genius all over the world can be yours for one day!

Experience the beloved icon of Italian design and technic.

500experience:

- 2 nights in double deluxe room with VIP pass to the Alter wellness area.
- Welcome drink with driving course and informations about 5 different itineraries to discover 500 motherland in an unusual Piedmont.
- 500 Saturday driving fever: from 9.00 am to 18.00 pm FIAT500 non stop at your disposal. Fully equipped with original gourmet basket lunch with most popular snacks and drinks in the sodas.
- Welcome back aperitiv.
- Dinner at Bistrot Café Lacet.
- Lazy check out on Sunday morning.
- 500 gift, bringing the myth back home with you...
- 500 euro per 2 persons

Info@alterhotel.it

ALTER HOTEL
 piazza Stazione 1 - 12032 Barge (CN) ITALIA
 T. +39 0175 349092 F. +39 0175 346945
 info@alterhotel.it www.alterhotel.it







Eccezionalmente...

Anche se la rubrica dedicata ai matrimoni è prevista un numero sì e uno no (e stavolta siamo nel numero "no"!)" pubblichiamo la foto del socio Mario Mireti e della sua Letizia, sposi il 16 settembre 2006 nella chiesa di Santa Maria in Trastevere a Roma. L'auto che li ha accompagnati è la loro 500 F; tra gli invitati gli appartenenti al gruppo dei "500celle", tutti nostri soci.

L'eccezione è stata fatta in considerazione della data delle nozze (tra poco Mario e Letizia festeggeranno il secondo anniversario) e della travagliata spedizione della foto: qualche piccolo disguido tecnico ha infatti posticipato di diversi mesi la sua uscita nelle pagine di 4piccoleruote.

Cogliamo l'occasione per ricordare a quanti utilizzano la posta elettronica per inviarci i contributi di controllare sempre

che i files siano correttamente allegati e, se compressi, possibilmente in formato .zip (e non .rar). Se si scelgono gli allegati "scaricabili", poiché il destinatario ha solo poche ore (o giorni) di tempo per effettuare il download, chiediamo cortesemente di avvisare telefonicamente l'Ufficio Stampa o la Segreteria affinché il messaggio "non scada"



PIACERE, GUIDO UNA 500 STORICA

Tecnologia contro... poesia?

>Marco Valabrega

ABS, ESP, Airbag, Control Traction, Cruise Control e mille altri dispositivi elettronici sofisticati sono oggi presenti sulla stragrande maggioranza delle vetture nuove disponibili in commercio per il massimo della sicurezza e del comfort.

Naturalmente queste dotazioni permettono di aumentare la facilità di utilizzo di una vettura moderna nelle varie condizioni stradali che un normale utente può incontrare alla guida, aumentando l'automatizzazione delle varie azioni che solitamente si compiono.

Ma, ahimè, il vero piacere della guida dove lo mettiamo?

Be', cari soci, ovviamente nella nostra mitica 500 storica!

La sua linea, semplice e compatta, ancora oggi riesce ad emozionarci: alla vista dei colori pastello tipici degli anni in cui fu prodotta, le numerose cromature che tutti noi frequentemente lustriamo per farle brillare come gioielli, i suoi profumi d'antico generati da un mix difficilmente ricreabile di sky, vapori di benzina e olio bruciato... Tutte queste caratteri-

stiche donano alla nostra beniamina un'anima quasi umana.

"Che meraviglia accedere al garage e scorgere nell'angolino col suo musetto sorridente.

Che bello aprire le sue portiere girando la microscopica chiave nel nottolino ballerino, sedersi sui sedili in posizione decisamente sportiva e impugnare il volante grande quasi come quello di un camion. Che emozione girare verso destra la chiave in mezzo al cruscotto e vedere solo due fioche spie rosse accendersi nell'unico strumento disponibile, tirare su una delle due levette del tunnel, su anche l'altra e con un bel sussulto che pare quasi un colpo di tosse il motore prende vita!

La melodia unica che il bicilindrico raffreddato ad aria è capace di generare non si potrà mai più ritrovare su di un'auto moderna, questa sì che è musica per le orecchie!

Scaldato bene il motore è ora di partire per un bel giro... Con molta delicatezza inserisco la prima marcia e dolcemente rilascio la frizione... un po' di gas e su con le marce, una dopo l'altra, facendo attenzione ad effettuare con precisione e maestria la doppietta che ha reso famosa la 500 in tutto il mondo. Sono già in strada e vedo intorno a me volti incuriositi e felici ed alcuni quasi malinconici; bimbi che mi salutano e mamme che mi sorridono, turisti stranieri che mi



Marco Valabrega sulla 500 D del socio Ivan Papa.

fotografano e addirittura qualche anziano signore mi ferma e mi racconta le avventure passate a bordo della mitica. Riparto, la giornata è bella e il caldo si fa già sentire, quindi apro quello strano aggeggio che da anni non si vede più sulle automobili, il deflettore... ma il caldo non accenna a smettere, allora mi fermo, sgancio la capotte, la apro e riparto godendomi il cielo limpido come se fossi a bordo di una delle più lussuose spider inglesi!

Ops, si è accesa un'altra spia rossa sul quadro: è giunto il momento di fare rifornimento, allora mi fermo alla prima stazione di servizio e nel mezzo della curiosità degli altri clienti mi posiziono in prossimità della pompa in modo anomalo e... apro il cofano anteriore sotto al quale si trova il piccolo serbatoio! In un attimo e con poca spesa ottengo il pieno di carburante e sono pronto a ripartire, suscitando un po' di invidia negli altri guidatori che hanno già superato quota 50 Euro, ma l'erogatore non accenna a fermarsi.

Il tempo scorre veloce e gradevole, ma ahimè è già giunta l'ora di tornare a casa; la piccolina si è comportata bene e mi ha donato qualche ora di completo relax e divertimento, ma soprattutto tante emozioni uniche. È ora di rientrare nel box, occupando un piccolissimo spazio; una spolverata delicata col piumino, una pacca affettuosa sul cofano e a nan-na sotto la coperta calda ed asciutta. A presto piccola grande 500, non vedo l'ora di tornare a guidarti."

Cari soci, alla prossima puntata!

Michele Autocarrozzeria Miola

- Riparazioni verniciatura a forno
- Montaggio cristalli italiani ed esteri
- Riquadratura su dime car bench
- Concordatario ANIA
- Modifiche di ogni genere



Specializzato in... 500

Via Pacchiotti, 46 (ang. V. Meina, 0/D) 10146 TORINO - Tel. 011.7793528



CLASSI DI MERITO E GUIDA SENZA PATENTE

Tornano "Il punto assicurativo" e le "Controversie stradali"

>Renato Donati

Stessa classe di merito solo per i veicoli nuovi

DOMANDA: si può fruire della classe di merito del veicolo già assicurato in caso di stipulazione di un nuovo contratto, relativo a un ulteriore veicolo acquistato dalla persona fisica già titolare di polizza assicurativa?

RISPOSTA: l'utilizzo dell'opportunità sopra citata è applicabile per i contratti emessi dopo il 2 febbraio

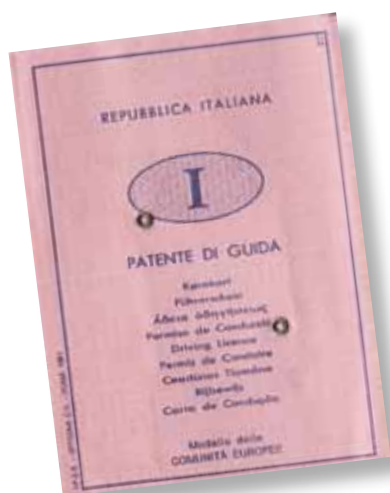

2007, ossia dopo l'entrata in vigore del decreto Bersani-bis, che, con un emendamento introdotto nel corso dei lavori parlamentari per la conversione in legge del decreto, ha precisato che l'assegnazione della stessa classe di merito bonus/malus conseguita su un veicolo già assicurato deve essere riconosciuta in tutti i casi di stipulazione di un nuovo contratto relativo a un ulteriore veicolo della medesima tipo-

logia (ad esempio, due autovetture o due ciclomotori), acquistato dalla persona fisica già titolare di polizza assicurativa o da un componente stabilmente convivente del suo nucleo familiare.

Il nuovo contratto deve riferirsi a un veicolo acquistato nuovo, per prima immatricolazione o per voltura al pubblico registro automobilistico, dopo il 3 aprile 2007, data di entra-



ta in vigore della legge n. 40 /2007 di conversione del decreto Bersani, e non a veicoli già di proprietà dell'assicurato o dei suoi familiari conviventi, oggetto di autonome assicurazioni in corso.

(Fonte: "Il Sole-24 Ore" del 9 luglio 2007).

Guida senza patente

DOMANDA: quali sono le sanzioni per la guida senza patente?

RISPOSTA: chi guida senza aver conseguito la patente viene punito con una sanzione di 2.257 euro. Inoltre, se il veicolo appartiene al guidatore, scatta il fermo amministrativo dell'auto per tre mesi. In caso di recidiva (stessa infrazione entro due anni), c'è l'arresto fino a un anno e la confisca del veicolo (non viene più restituito).

(Fonte: "Al Volante" 12.2007).

"Campagne e Cascine"

Domenica 7 ottobre 2007 ho partecipato con la mia 500 alla gara di regolarità per auto storiche valida per il Campionato Italiano con partenza e arrivo nella città di Cremona denominata Campagne e Cascine 5^a Coppa 3T. Alla partenza eravamo 89 auto, la gara si è svolta su un percorso di 200 Km con 56 prove cronometrate al centesimo di secondo e 6 controlli orari al minuto intero; al traguardo siamo arrivati in 81. La mia piccola 500 L del 1972 si è posizionata 36^a nella classifica generale e 1^a assoluta nella classifica Top Driver C. Gran parte del merito per il risultato ottenuto

va ascritto al mio navigatore Segiali Gianfranco (anche lui socio del nostro Club e possessore di una 500) che mi ha guidato con perizia lungo il non facile percorso attraverso la campagna cremonese, su e giù per argini e alzaie con chilometri di sterrato da affrontare, attraversamenti di cascine e annesse stalle con prove multiple al centesimo di secondo al loro interno. Questa la succinta cronaca di una giornata (dalle 10 alle 17,30) trascorsa a bordo del mio cinquino, a scorazzare su e giù per la pianura padana. Durante la gara sono rimasto stupito dal calore che la gente e soprattutto i bambini dimostravano verso la 500: quasi in ogni paese attraversato, ai bordi della strada, c'era chi salutava, applaudiva o ci incitava.

Giovanni Briguglio



I 40 ANNI DELLA L

500, che "Lusso"!

>Enrico Bo

Già, il 1968; posso dire: io c'ero. Sembrerebbe quasi inopportuno e fuori luogo che, in quel periodo così particolare e difficile, la Fiat commercializzasse la versione "Lusso" della 500!

Ma cosa accadde nel mondo in quell'anno? I giovani e i giovanissimi lo apprendono per sentito dire da chi l'ha vissuto in prima persona o possono leggere di quel periodo in qualche testo.

Tutto cominciò all'università di Berkeley con il Free Speech Movement (movimento per la libertà di parola). La rivolta nel campus californiano, duramente repressa, innescò la protesta studentesca che nel 1968 avrebbe infiammato gli atenei e le piazze in tutto il mondo.

I giovani esprimono l'insofferenza verso la società tradizionalista e bacchettona lasciandosi crescere i capelli. È qualcosa di più di una moda: è un modo di vivere, una bandiera politica.

Joan Baez, icona della musica folk americana, è stata in quegli anni un punto di riferimento in tutto il mondo per il suo impegno politico, in particolare per la sua opposizione all'intervento militare statunitense nel Vietnam.

L'Italia vince il campionato europeo di calcio; decolla il primo Boeing 747; si scopre l'esistenza di una Stella Pulsar, la CP 1919; Nixon viene eletto Presidente degli U.S.A.; viene attuato l'intervento militare russo in Cecoslovacchia, segnato dal triste sacrificio di Jan Palach; si verifica il terremoto nel Belice; Mario Capanna fa parlare di sé, il 7 dicembre, tirando uova marce alla prima della Sca-

la; escono i film "2001 odissea nello spazio" e "C'era una volta il west"; muoiono Padre Pio, Robert Kennedy, Martin Luther King e Ludovico Scarfiotti.

Io personalmente mi rifugiavo, assieme ad altri compagni di scuola, nella saletta seminascosta del Caffè Ghigo, in via Po a Torino, non per fuggire vigliaccamente dal corteo che sfociava e si disperdeva, alla fine di quella via, nella grande piazza Vittorio Veneto, ma per evitare di finire in braccio alle Forze dell'Ordine che, nella piazza, erano in attesa del corteo studentesco e l'accoglienza non era delle più... invitanti.

In tutta questa babilonia, a settembre debutta la 500 L.

È caratterizzata da una carrozzeria più accurata: differisce dalla 500 F per la presenza di protezioni tubolari ai paraurti, il diverso frontale, l'aggiunta di guarnizioni cromate sia alle grondaie che al parabrezza e al lunotto e i diversi copriruota. L'interno è completamente rinnovato: i rivestimenti della selleria assumono un disegno diverso, la strumentazione è differente e più completa, la plancia viene ricoperta di plastica nera goffrata. I sedili anteriori hanno lo schienale abbattibile e il tappeto è in moquette. Sul tunnel centrale trova posto un portaoggetti e i pannelli delle porte hanno tasche in plastica. Il volante di colore nero, di dimensioni inferiori,



ha due razze in metallo con forature centrali.

Meccanicamente è identica alla F, ma viene equipaggiata di serie con pneumatici radiali.

Nell'arco dei quattro anni di produzione, le variazioni che riguardano la sola carrozzeria sono minime e quasi impercettibili.



Diventa la vettura da città delle "signore" che hanno il vezzo di distinguersi comunque. Senza dubbio è più raffinata della sorella F. Se poi si considera che gli abbinamenti interni prendono anche in considerazione il colore della moquette, il gioco è fatto!

Le tinte più ricche, specialmente nel primo periodo rispetto alla 500 F, vanno dai rossi 102, 115, 165 ai blu 456, 419, 498, con dei passaggi ai tenui 604 e 624 e delle puntate sul marrone testa di moro e nero, all'intramontabile bianco e all'avorio, per arrivare alle "sparate" con i gialli 208 e 276.

I primi opuscoli illustrati della 500 L la ritraggono di colore blu, con selleria e moquette di un rosso vivo, che mai apparirà in produzione, per catturare l'attenzione e mettere in evidenza i rivisti particolari interni, senza dubbio più ricchi e sfarzosi.

I colori scuri, è risaputo, sono tra i più lussuosi, pertanto la 500 L è un classico possederla di colore blu con gli interni tabacco oppure in tinta rossa.

A proposito di questo colore, che si addice alle Signore Bene, a Torino in quegli anni è stato formato quasi per gioco da un gruppo di amici il "500 Blu Notte Car Club", che riuniva i possessori di 500 L di quel colore. Erano giovani che la sera prendevano in "prestito" la 500 di mamma per innocenti scorribande notturne, sino a che c'era benzina (chissà poi perché l'adorata genitrice si era fatta l'idea che la L consumasse come la Lancia di famiglia!...)

Addirittura avevano creato un adesivo, che riproduco, anche questo con i soldi "prestati" da mamma!



I 50 ANNI DELLA SPORT

Tutti in pista con la fascia rossa

> Enrico Bo

Se lo scorso anno abbiamo bevuto alla salute per i 50 anni della Nuova 500 e per la nascita della 500 Nuova, quest'anno ci dovremmo ubriacare per i 40 anni della 500 L, ma soprattutto per i 50 della Sport, non foss'altro per i successi sportivi, con tradizionale brindisi sul podio.

La Fiat, a metà del 1958, immette sul mercato la versione Sport della Nuova 500.

Questa Nuova 500 Sport è verniciata bicolore: grigio chiaro 672, con una fascia rossa all'altezza della cintura.

Ha dapprincipio tetto rigido e, grazie

all'incremento di cilindrata portata a 499,5 c.c., all'aumentata potenza a 21,5 CV, un carburatore da 26 al posto del 24 e un rapporto al ponte di 8/39 al posto dell'8/41 tradizionale, può superare i 105 km/h.

Notevole la sua affermazione alla "12 Ore di Hockenheim", dove si classifica ai primi 4 posti nella categoria fino a 500 c.c. con gli equipaggi Gerhard Levy/Josef Jeser, Eraldo Nicosia/Massimo Leto di Priolo, Luigi Messedaglia/Vincenzo Antolini Ossi e Dore Leto di Priolo/Ottavio Prandoni. Tra i piloti coinvolti nell'impresa, anche il famoso Gigi Villorosi.

L'anno successivo viene prodotta anche la versione tetto apribile. A metà del 1959 cambia anche la colorazione dei cerchi: da "Rosso fuoco 110", come la fascia centrale di contrasto,



al classico alluminio ruote 690.

In quel periodo forse si vedevano in circolazione più "simil" 500 Sport di quelle prodotte: sul grigio era facile far verniciare la fascia rossa che la faceva somigliare alla Sport!

Ad ottobre del 1960 cessa la produzione e al giorno d'oggi ben poche ne sono rimaste.



In questa e nella pagina precedente, alcune classicissime foto pubblicitarie dell'epoca (fonte: Archivio Storico Fiat). In particolare, qui sopra al centro vediamo due Sport al traforo di Pino Torinese e, in alto a destra, la versione America (riconoscibile per i grandi fari).

Comunicazioni di servizio

- **Club&Assicurazione.** Si ricorda a tutti i soci (o potenziali tali) che essere in regola con l'iscrizione al Club (con il versamento della quota annuale) NON vuol dire essere automaticamente assicurati. Il Fiat 500 Club Italia non è una compagnia di assicurazioni. La tessera del Club e/o quella dell'ASI permettono di accedere a tariffe assicurative agevolate che si possono mantenere solo se si è in regola con le iscrizioni.
- **Occhio alle multe!** Pier Angelo Posenato, nostro socio di Moniga del Garda (BS), dopo aver partecipato al raduno di Varese del 1 maggio 2007, si è visto notificare una multa di 155 euro per essere passato con il semaforo rosso. L'infrazione gli è costata anche 6 punti della patente. «Voglio far presente che a farmi passare col semaforo rosso sono stati gli organizzatori» ha scritto Pier Angelo, spiegando che il semaforo stesso è stato bloccato per far passare i partecipanti. Il nostro socio ha contattato il fiduciario di zona, ma nonostante il suo interessamento, non c'è stato nulla da fare ed egli si è visto costretto a pagare la multa. Non entriamo qui nel merito della vicenda; ci uniamo però all'invito di Pier Angelo agli organizzatori dei raduni di essere estremamente scrupolosi nel prendere tutti i contatti necessari con le autorità locali e le forze dell'ordine per ottenere i permessi necessari allo svolgimento della manifestazione, in particolar modo nel momento in cui si fanno sfilare le vetture per le vie cittadine. È doveroso comunque rinnovare l'invito al rigoroso rispetto delle norme del codice della strada, raccomandazione riportata sui moduli di iscrizione ai raduni stessi.

CARNEADE, CHI ERA COSTUI?

Libretti alla mano, lezione (o ripasso) di meccanica...

>Enrico Bo

In certe situazioni ci si trova di fronte a parole che ci fanno tornare ai tempi del ginnasio, quando si studiava l'aoristo cappatico greco! Beh, forse non proprio così complicati, ma che possono generare confusioni e magre figure se si parla con persone che hanno una notevole padronanza della terminologia, o che così vogliono far credere...

Si può iniziare con la lettura delle caratteristiche della vettura contenute nel L.U.M. (Libretto di Uso e Manutenzione) che corredata ogni veicolo. Naturalmente segue l'ordine del L.U.M. della 500 e, più nello specifico, della versione "F".

Tipo	110 F.000	
Numero e posizione cilindri . . .	2 verticali in linea	
Diametro e corsa stantuffi . . .	67,4 x 70 mm	
Cilindrata totale	499,5 cm ³	
Rapporto di compressione . . .	7,1	
Potenza massima	SAE	22 Cv
	DIN	18 Cv
Potenza fiscale (Italia)	6 Cv	

Si inizia con il *motore*: è riportato il numero di tipo motore 110F.000. Qui non c'è nulla da dire. È il numero designato dal Costruttore.

Si prosegue con il *numero e la posizione dei cilindri*: 2, verticali, in linea. Anche qui è chiaro: due cilindri, *verticali*, cioè "in piedi"; *in linea*, o in fila, uno dietro l'altro. La disposizione dei cilindri, però, non è sempre "in linea", ma può variare ed essere: "orizzontale", come nel caso della 500 Giardiniera, "contrapposta" come nel caso di una Lancia 2000, a forma di lettera "V" come ad esempio nella splendida Fiat 8V. La disposizione dei cilindri viene data secondo la collocazione di questi rispetto all'albero motore.

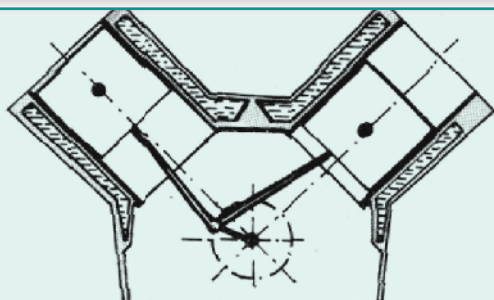
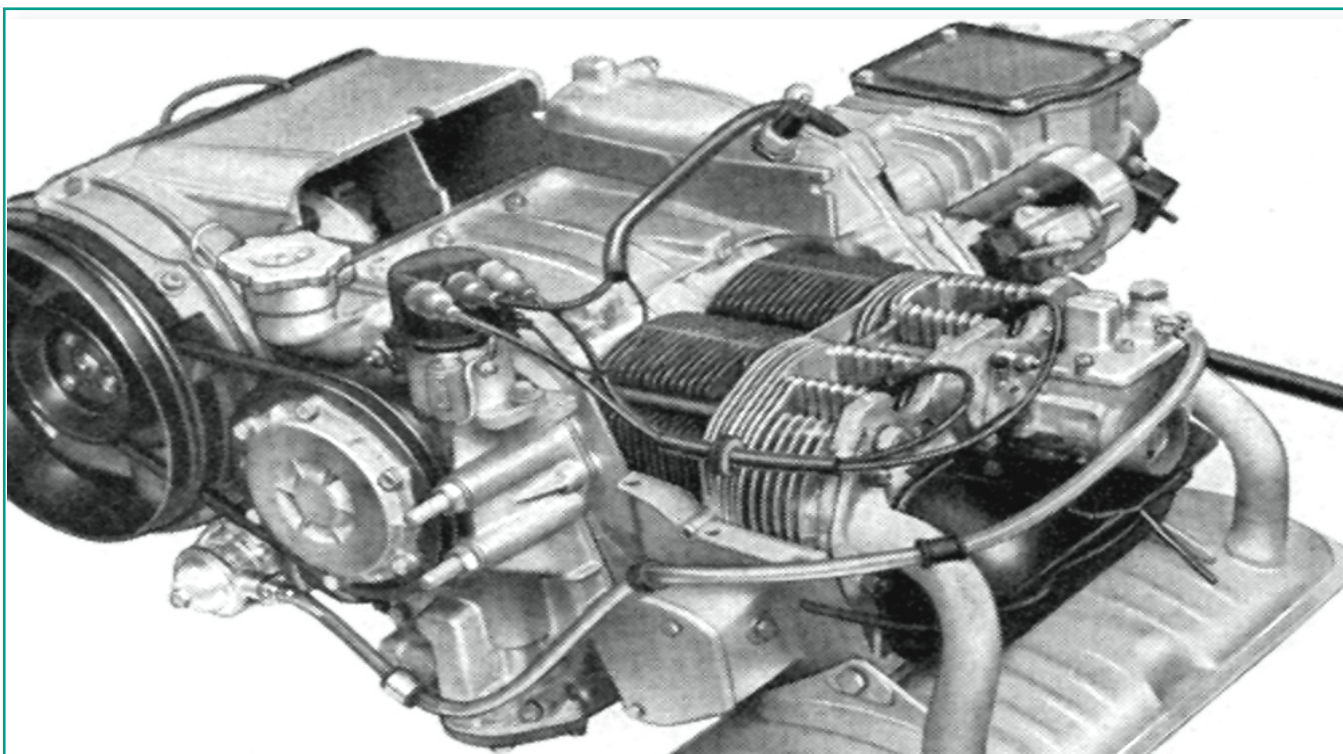

Schema di cilindri a V.

Nella foto sopra, un motore della Fiat 500 con cilindri orizzontali

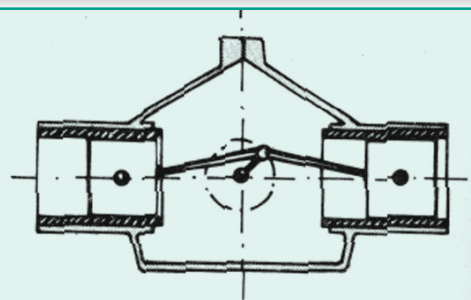

Schema di cilindri contrapposti.

Viene poi la voce *Diametro e corsa stantuffi*: il diametro, beh, è geometria: è la misura del pistone (stantuffo) che scorre all'interno del cilindro.

La corsa è la distanza fra la posizione dello stantuffo più vicina alla testata (punto morto superiore o P.M.S.) e quella più lontana (punto morto inferiore o P.M.I.).

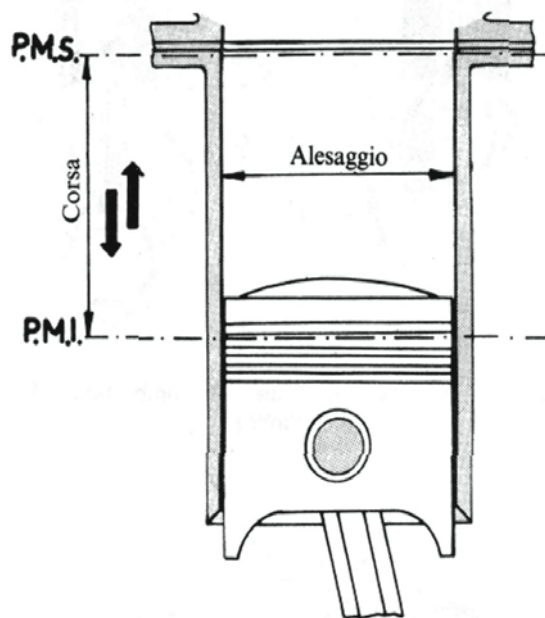
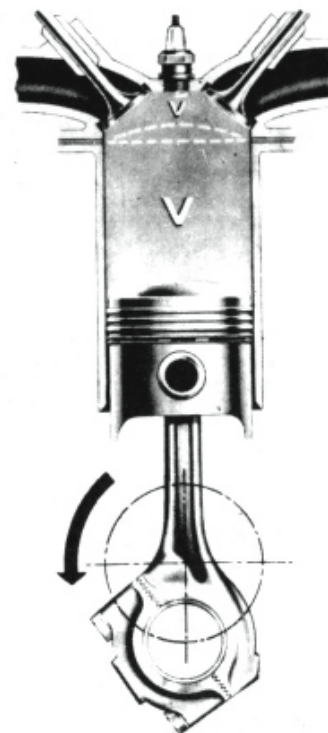
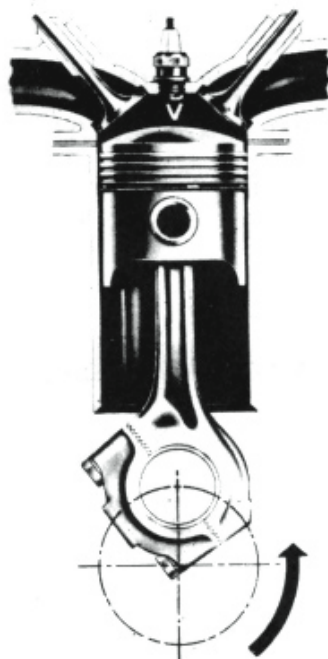

Cilindrata: è espressa in centimetri cubici o in litri, ed è il volume generato dallo stantuffo durante la corsa ed è data dalla formula:

$$V = \frac{\pi \cdot d^2 \cdot C}{4}$$

Dove: V = cilindrata, d = alesaggio, C = corsa

La *cilindrata totale* (Vt) di un motore, a due o più cilindri si ottiene moltiplicando la cilindrata V di un cilindro (cilindrata unitaria) per il numero dei cilindri N:

$$V_t = V \times N$$

Viene poi il dato del *Rapporto di compressione*.

È il rapporto fra il volume totale del cilindro ed il volume della camera di combustione.

(Vedi schema sopra).

POTENZA MASSIMA

La potenza è il lavoro che il motore può compiere nell'unità di tempo.

La potenza massima viene determinata con metodi di rilevazione diversi (DIN, CUNA, SAE, ecc.).

(continua sul prossimo numero)

Avviso...

SEDUTA DI OMOLOGAZIONE ASI

È in fase organizzativa una sessione di verifica dedicata alle 500 da tenersi al Museo Multimediale della 500 "Dante Giacosa" - Centro di Documentazione per l'Educazione Stradale presso la Sede di Garlanda del Fiat 500 Club Italia nel mese di settembre 2008.

Chi fosse interessato è pregato di contattare al più presto Enrico Bo per la prenotazione ai numeri tel. 011.5534057 - fax 011.19716336 negli orari dell'ufficio del Registro (14.30 - 19.00).

C.T. - Conservatore - Enrico Bo



AUTOCARROZZERIA OFFICINA

CENTRO RIPARAZIONE SOSTITUZIONE CRISTALLI

RESTAURO FIAT 500 E AUTO D'EPOCA

MARIO DOGLIO

VIA AURELIA, 266 - TEL. 0182/992406 - 17023 CERIALE (SV)

SOCCORSO STRADALE

Partita IVA: 00610450090



AUTOMOTOCLUB STORICO ITALIANO (A.S.I.)

AVVISI AI SOCI ASI E NON SOLO

La Segreteria dell'A.S.I. mi ha ammonito, per ora verbalmente, riguardo i contatti che taluni Soci hanno direttamente con la Sede dell'Ente, affermando che sia la Segreteria del Fiat 500 Club Italia sia io consigliamo di telefonare a loro per verificare lo stato delle pratiche.

Date le disposizioni dell'A.S.I., già precedentemente pubblicate anche su "La Manovella", oltre che sulla nostra Rivista, **ribadiamo il concetto**, fin da allora chiaramente espresso, informando tutti i Soci che sono in attesa di documenti A.S.I., **che occorre esclusivamente interpellare il proprio Club A.S.I. di appartenenza** circa lo stato delle pratiche.

Pubblico integralmente ciò che è stato divulgato nel numero di maggio 2007 de "La Manovella":

Pubblico integralmente ciò che è stato divulgato nel numero di maggio 2007 de "La Manovella":

Dalla Segreteria dell'A.S.I. "AVVISO PER I TESSERATI"

Per evitare equivoci, doppioni e prevaricazioni di vario genere, si ricorda che qualsiasi richiesta da inoltrare all'A.S.I. deve essere trasmessa alla Segreteria Generale attraverso il club di appartenenza, e **mai direttamente**; ciò riguarda anche le richieste di duplicato, passaggio di proprietà, rettifiche e informazioni varie. Il club è il referente unico cui bisogna rivolgersi. A partire dal 1° maggio pertanto, non verranno più evase le richieste pervenute direttamente dai tesserati, come nessun documento verrà più spedito ai singoli, ma solo ai rispettivi club di appartenenza."

Come viene scritto in calce alle circolari di spiegazioni riguardo le informazioni dello stato delle varie pratiche, la Commissione Tecnica del Club è a disposizione dei Soci in questi orari e in questi giorni:

- dal lunedì al venerdì: dalle 14,30 alle 19,00 allo 011 5534057, fax 011 19716336;
- martedì e giovedì: dalle 20,00 alle 22,00 allo 011 553 4057;
- sabato: dalle 8,30 alle 12,00 allo 011 5534057.

Negli stessi orari si risponde anche per quesiti di natura tecnica.

I contatti sono possibili anche via e-mail all'indirizzo:

registro.storico@500clubitalia.it

Le pratiche di qualsiasi genere sono oramai registrate nel data base. Per una ricerca più rapida circa lo stato delle varie domande, consiglio di fornire, quando si telefona:

- tipo di richiesta: se Targa di Registro, Attestato di Storicità, Certificato di Identità, Certificato Sostitutivo delle Caratteristiche Tecniche;
- data di spedizione;
- stato associativo: se in regola con l'associazione al Club e all'A.S.I.;
- la data in cui è stata richiesta l'associazione all'A.S.I.;
- se già in possesso della tessera A.S.I.

Ricordo inoltre che l'invio riguardante la documentazione per l'associazione al Club e all'A.S.I. della persona fisica o giuridica deve essere effettuato in Sede a Garlanda.

La documentazione concernente la vettura deve essere spedita alla Commissione Tecnica a Torino.

SULLE PRATICHE RICHIESTE

La Segreteria dell'A.S.I. ha abbreviato di molto il tempo che occorre all'emissione dei vari documenti.

La documentazione che ricevo deve, però, corrispondere alle specifiche richieste contenute nella

circolare di spiegazione, che allego ad ogni domanda e che **deve essere letta con attenzione** in modo da evitare alla Commissione Tecnica di dover contattare il Socio (che a volte dimentica di scrivere il numero di telefono o di fax o comunque un contatto raggiungibile nelle ore d'ufficio) e richiedere la documentazione omessa e comunque necessaria per l'inoltro della pratica.

Inoltro della pratica:

- sino a che non è completa in ogni sua parte, non posso inviarla, onde evitare che mi venga respinta quando viene lavorata dall'A.S.I.;
- non posso trasmetterla sino a che non viene emessa/rinnovata la tessera A.S.I.

Ricordo anche che occorre essere Soci Club e Soci A.S.I..

Evitando perdite di tempo, come nei casi sopra esposti, possiamo accelerare di gran lunga il normale lavoro della Commissione Tecnica, che consiste anche nel fornire ai Soci documentazioni per restauro, ricerche d'archivio di vario genere, lavorazione di altra documentazione di pertinenza dell'ufficio quali, per esempio, la correzione e le imputazioni dei dati per l'emissione delle sempre più richieste "Targa di Registro" e "Dichiarazione di Conformità".

La Commissione Tecnica riceve per posta una media di una decina di richieste di pratiche al giorno che deve smistare all'istante per evitare accumuli. Inoltre si devono anche tenere in considerazione la posta elettronica e i fax con richieste tra le più eterogenee. Logicamente la precedenza viene data alle pratiche che si ricevono complete.

Dateci, quindi, un aiuto per servirVi nel miglior modo possibile e nella forma che Voi Vi aspettate.

Grazie.

Enrico Bo

Il Commissario Tecnico di Club

Certificati A.S.I. (come da comunicato A.S.I.)

Ogni modello di domanda predisposto dall'A.S.I. per le proprie Commissioni Tecniche prevede che lo stesso venga compilato dal tesserato, il quale deve apporvi la propria firma: oltre alla sottoscrizione del tesserato è sempre necessaria la firma del Commissario Tecnico del Club socio (a volte anche quella dei Commissari Tecnici nominati dall'A.S.I.). Apporre la firma, così come previsto da tutti i Regolamenti delle Comunicazioni Tecniche dell'A.S.I. (che a loro volta rispettano i Codici Tecnici della FIVA), comporta l'assunzione evidente di responsabilità da parte dei soggetti che sono chiamati a sottoscrivere la domanda ed in particolare:

- il tesserato è tenuto ad indicare sulle domande tutti i dati richiesti e gli stessi debbono rispondere imprescindibilmente al requisito di verità; i dati debbono essere desunti da documenti ufficiali, come i libretti di circolazione, gli attestati rilasciati dalle case costruttrici, ecc.;
- il Commissario Tecnico di Club prima di esaminare qualsiasi domanda deve preventivamente visionare personalmente il veicolo, esaminandone le condizioni, e contestualmente riscontrare la corrispondenza dei dati di identificazione presenti sul veicolo con quelli esistenti sui documenti che vengono a lui consegnati dal tesserato.

Soltanto dopo aver effettuato tali riscontri, il Commissario Tecnico del Club inizierà ad esaminare i dati contenuti nella domanda e la loro corrispondenza con quelli già valutati.

Precisato ed indicato il modo più opportuno per procedere alla compilazione delle domande rivolte alle varie Commissioni Tecniche dell'A.S.I. si invitano i soggetti sopra indicati a seguire tutti i suggerimenti, onde evitare di incorrere in varie forme di responsabilità che potrebbero ravvisarsi, a carico dei soggetti che hanno sottoscritto le domande, responsabilità che potrebbero essere anche rilevanti. Occorre quindi aggiungere su tutti i modelli di domanda la seguente dichiarazione di assunzione di responsabilità:

"Dichiaro di aver esaminato il veicolo, di aver visionato i documenti che mi sono stati esibiti e conseguentemente di assumere ogni responsabilità sul contenuto del presente documento che sottoscrivo."

(Avv. Adalberto Gueli - Presidente Commissione Legale dell'A.S.I. da "La Manovella" novembre 2006)

Pratiche A.S.I. (Note per i Soci). Informiamo che:

Possiamo espletare qualsiasi pratica A.S.I., cioè:

- Attestato di Datazione e Storicità (occorre per stipulare contratti assicurativi con premio ridotto per veicoli storici e per la reinscrizione di auto e motoveicoli al PRA nel caso in cui il veicolo fosse stato cancellato d'ufficio);
- Certificato di Identità (Omologazione). Certifica la completa storicità del veicolo nel rispetto della configurazione originaria;
- Certificato Sostitutivo delle Caratteristiche Tecniche (necessario per la reimmatricolazione di vetture radiate/demolite);
- Carta d'Identità FIVA (consente la partecipazione alle manifestazioni internazionali iscritte al calendario FIVA).

Inoltre possiamo effettuare ogni pratica A.S.I. anche per qualsiasi autoveicolo, autocarro, motoveicolo, veicolo utilitario, caravan e autocaravan, aeromobile e natante di qualsiasi marca di proprietà dei nostri Soci e dei famigliari conviventi.

Per tutti i veicoli in possesso dell'Attestato di Storicità A.S.I. si ricorda che la revisione periodica va effettuata annualmente (in questo caso non è più previsto il controllo semestrale dei gas di scarico).

Questo anche per rendere valido e completo il contratto assicurativo per i veicoli di Interesse Storico e Collezionistico. Per lo stesso motivo la tessera del Club e dell'A.S.I. deve essere rinnovata annualmente.

Targhe di Registro

Il Registro Storico di Modello è in attesa di ricevere la documentazione riguardante 149 richieste. Senza la scheda compilata e corredata di foto, è impossibile emettere la Dichiarazione di Conformità e l'allegata Terga di Registro.

Preghiamo i Soci che ne hanno fatto richiesta di inviarci al più presto tale documentazione, anticipando 20 euro o pagando per intero la quota.

Nel caso in cui la scheda fosse andata smarrita, contattateci allo 011 5534057 dalle 14,30 alle 19 e ve ne spediremo un'altra.

Grazie.

Enrico Bo

A tutti i Club federati lettera circolare del 17/12/07

OGGETTO: causale versamenti

Da tempo ormai si rileva notevole imprecisione nel trascrivere la "causale del versamento" sui bollettini di conto corrente postale disposti dai singoli Tesserati, a fronte delle domande inoltrate per l'ottenimento dei vari certificati (d'identità, sostitutivo delle caratteristiche tecniche, carte d'identità FIVA, duplicati dei medesimi e degli attestati di storicità), nonché delle richieste di tesseramento disposti dai Club stessi.

L'ufficio amministrativo dell'ASI continua infatti a riscontrare sui bollettini di c/c postale (n. 40357105) e sugli accrediti bancari (c/c 81690 Banca del Piemonte) descrizioni incomplete e ciò impedisce di poter disporre la relativa contabilizzazione in modo tempestivo, con grave disagio per gli stessi associati. In considerazione di quanto sopra si invita ad attenersi a quanto segue a far tempo dallo 01/01/2008:

1.omissis...
2. ...omissis...
3. Per i versamenti/accrediti eseguiti a fronte di Certificati di Identità, Certificati sostitutivi delle Caratteristiche Tecniche, Carte d'Identità FIVA, dovrà essere indicato nella causale il veicolo (*esempio: Fiat 500 telaio...*) e il tipo di Certificato richiesto, precisando se trattasi di Auto, Moto o altra tipologia di veicolo (*militare, commerciale, agricolo, aeronautico, motonautico, abitativo, ricreazionale ecc.*).
4. Per i versamenti/accrediti eseguiti in caso di richiesta di duplicato, sarà invece sufficiente indicare invece il "numero" del documento e la tipologia (*ad esempio: "duplicato Attestato di Storicità Auto civile (oppure moto, oppure militare, ecc.) n. ..."*). Lo stesso dicasi per richieste di duplicati riferiti ad altri documenti (Certificati Sostitutivi delle Caratteristiche Tecniche o Certificati d'identità).
5. Dovrà essere versato l'esatto importo previsto in relazione a ciascuna tipologia di certificato richiesto, sulla base delle vigenti tariffe per evitare che la Segreteria debba fare richiesta di integrazioni; non si procederà più alla restituzione delle eccedenze incassate.

*Il Presidente Avv. Roberto Loi
Il Tesoriere Dott. Giovanni Scagnatti*

Si comunica che il Consiglio Federale nella riunione del 2 novembre 2007 ... omissis... ha esaminato il problema riguardante la compilazione delle domande di attestato di storicità e i motivi delle restituzioni, stabilendo che, laddove si rendesse necessario, saranno richiesti dati in più per l'individuazione delle caratteristiche di un veicolo; relativamente alla maggiore o minore severità, ribadisce che per essere iscritti all'ASI i veicoli devono essere in buone condizioni e comunque in condizioni migliori rispetto al parco circolante.

Il Presidente - La Segreteria



SEE YOU SOON IN GARLENDIA

Countdown to "the" Meeting

>Stefania **Ponzone**
(trad. Laura **Lazzaro**)

Here we are at the 25th International Meeting of Garlenda. No doubt a great achievement. After the 2007 experience, we fear nothing (or almost nothing)! Joking aside, for this year, too, we have in store the perfect mix of entertainment, culture, gastronomy, discovery of the region, music ... all spiced up by the roar of the legendary 500s. An introduction by the dynamic director Alessandro Scarpa is found on pp. 4-5. The full programme (constantly updated) and the registration forms are published in 4 languages on our website www.500clubitalia.it. This issue features a substantial summary of meetings (from exhibitions like Automotoretrò held in Turin to meetings in various places all over Italy), but we cannot help

focussing our attention on the travel stories (from p. 34 to p. 39). You will find the second to last episode of the round the world trip by Lang and Bev Kidby, the new "around Europe" adventure of the Saluzzo branch and the experience of a member who travelled from Lazio to Germany in her "Schoupet". The section dedicated to fiction (from p. 40 to p. 43) features part three of Scott and Clarissa's space adventures and an irreverent short story in which the 500 "collides" (you can really say that) with two myths of American comic-strips. The section on arts (pp.44-45 running over onto p.46 where a long series of pictures starts), going from poetry to the most fanciful season's greetings - to a special initiative that took place in Caltagirone: the traditional Nativity scenes set up inside the 500s. Finally, we mention the technical section with the precious specialized articles by Enrico Bo written to celebrate the 40 years of the L model and the 50 years of the Sport model (pages 52-53).

Curiosità

Da una prima occhiata può sembrare un motore 500 modificato, poi, dopo un attento esame risulta essere un'altra cosa: leggete la didascalia riguardante il motore della Lloyd Alexander.

Comunque, ben pochi progettisti possono affiancarsi alle creazioni di Papà Giacosa per semplicità, robustezza, economicità di produzione e d'esercizio!

Enrico Bo

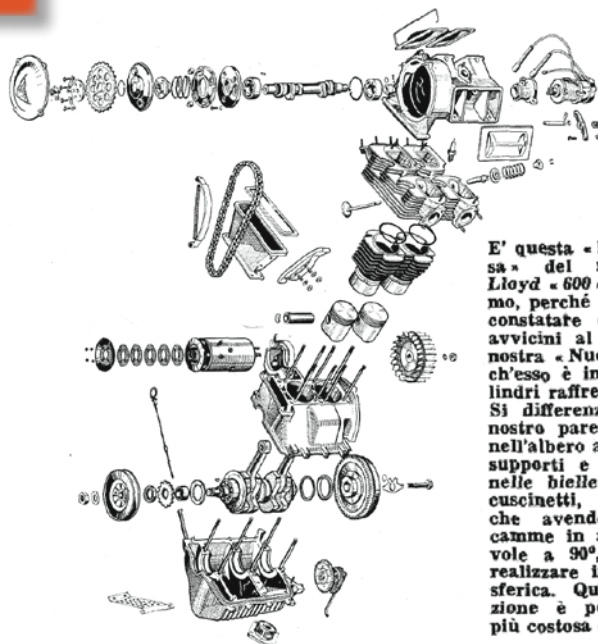

E' questa « la vista esplosa » del motore della Lloyd « 600 ». Lo riportiamo, perché è interessante constatare come esso si avvicini al motore della nostra « Nuova 500 ». Anch'esso è infatti un 2 cilindri raffreddato ad aria. Si differenzia però, e a nostro parere in meglio, nell'albero a gomiti su tre supporti e su cuscinetti, nelle bielle anch'esse su cuscinetti, nella testata, che avendo l'albero a camme in alto e le valvole a 90°, si è potuta realizzare in forma emisferica. Questa realizzazione è però senz'altro più costosa di quella Fiat.

Il Club... siamo noi

Nuvole e smog

Bologna nel periodo autunnale e invernale è afflitta dal problema dell'inquinamento e in particolare dalle polveri sottili PM10, problema comune alla Valle Padana.

Tra i provvedimenti adottati dalle autorità cittadine vi è il blocco delle auto più inquinanti.

Naturalmente noi cinquecentisti siamo membri di questa sfortunata categoria, così nei periodi di divieto cerchiamo di muovere i nostri mezzi giusto negli orari che ci sono concessi, onde effettuare la necessaria manutenzione e il riscaldamento delle vetture stesse. Vorremmo però segnalare un fatto curioso avvenuto in città alla fine di novembre 2007, esattamente il giorno 30: dopo una settimana con valori vicini ai 100 microgrammi (ricordiamo che il limite per legge è 50), in occasione dello sciopero dei trasporti si è registrato 56.

Cosa è successo in questa giornata? Noi non siamo scienziati, però qualche riflessione va fatta: forse le condizioni meteorologiche hanno dato qualche beneficio (non siamo a conoscenza delle correnti in quota), ma gran parte della flotta di autobus era ferma e l'aeroporto quasi completamente immobilizzato.

Non vogliamo attribuire la colpa dell'inquinamento ad alcun mezzo specifico (la situazione è prodotta da ogni attività umana), ma una parziale soluzione potrebbe giungere da una diversa politica complessiva dei trasporti, ad esempio sostituendo i quasi 200 mezzi pre-euro ancora in servizio. Crediamo che fermare qualche auto storica non sia l'uovo di Colombo.

Stelio Yannoulis
Marinella Pifferi



GARLEND A
XXV MEETING
INTERNAZIONALE
FIAT 500
BICILINDRICHE E
DERIVATE
4-5-6 LUGLIO 2008



INVIARE IL PRESENTE MODULO + FOTOCOPIA VERSAMENTO DI 20 € sul ccp 10786176 al seguente fax: 0182.580015

Vi preghiamo di compilare correttamente e in stampatello questo modulo, in modo da metterci in condizione di offrirvi durante e dopo il meeting un servizio migliore.

Il sottoscritto: **cognome:** **nome:**

via: **N.civico:**

fraz./località: **CAP:** **città:**..... **Prov.:**

data di nascita: **Indirizzo: Km. percorsi dall' abitazione a Garlenda :**

Telefono: prefisso: **numero:**(Obbligatorio)

Iscritto al club: **n° tessera:**

Appartenente al gruppo:.....

e-mail : (in stampatello)

Iscrive al XXV Meeting Internazionale Fiat 500 Bicilindriche e Derivate l'autovettura

Marca: **Modello:**

Targa:..... **Data di prima immatr.:**

N. Passaggi di proprietà: **COLORE:**.....

La mia presenza è prevista nei giorni dalal

Dichiara:

di accettare integralmente e senza riserve le regole di partecipazione al meeting e le indicazioni che perverranno dall'organizzazione; che l'autovettura iscritta è regolarmente immatricolata ed assicurata e conforme alla normativa del Codice della Strada; di impegnarsi al rigoroso rispetto delle norme del Codice della Strada in materia di circolazione; di sollevare l'organizzazione del Fiat 500 Club Italia da ogni e qualsiasi responsabilità per eventuali danni, incidenti od altre anomalie occorsi prima, durante e dopo la manifestazione.

I dati saranno trattati seguendo le disposizioni della legge 196/2003. Firmando se ne autorizza il trattamento.

Data **Firma**

L'ORGANIZZAZIONE DEL XXV MEETING INTERNAZIONALE VI AUGURA BUON DIVERTIMENTO E VI RICORDA DI RISPETTARE RIGOROSAMENTE LE NORME DEL CODICE DELLA STRADA.

L'organizzazione declina altresì ogni e qualsiasi responsabilità per eventuali danni, incidenti od altre anomalie che potrebbero verificarsi prima, durante e dopo lo svolgimento della manifestazione.

FIDUCIARI ITALIANI

PIEMONTE

TORINO

Paolo Zambianchi
Via Feletto 37
10154 Torino (TO)
tel. 011.19706423

ALBA-BRA

Claudio Bertolusso
Via Alba Narzole 7bis
12055 Diano d'Alba (CN)
cell. 333/4926957

ASTI

Luisella Marmo
Via Alba Narzole 7bis
12055 Diano d'Alba (CN)
cell. 338.2548154 (ore pasti)
333.4926957
e-mail: l.marmo@500clubitalia.it

BIELLA

Ivan Fogliano
Via Camillo Verzellone 68
13817 Sordevolo (BI)
cell. 348.7504963

CEVA E MONDOVI'

Italo Nardini
Via Mombasiglio 30
12073 Ceva (CN)
tel. 0174.700116 - cell. 347.9656917

CUNEO

Marco Novelli
Via Potasso n. 21
12010 Roccasparvera (CN)
0171/74039 - 3388043288

GARESSIO

Marco Baracco
Via Valcasotto 61
12075 Garesio (CN)
cell. 339.2787999

NOVI LIGURE

Gian Lorenzo Bisio
Via Verdi 62
15067 Novi Ligure (AL)
tel. 0143.633336

OVADA

Deborah Mazzarello
Via Roma 40/2
15074 Molare (AL)
tel. 0143.888632
cell. 3288436835

PINEROLO

Marino Ribet
Via Pramollo 2
10065 S. Germano Chisone (TO)
tel. 0121.58340

SALUZZO

Mauro Paire
Via Madonna Occa 31
12030 Envie (CN)
cell. 339.2639051

VALENZA

Enrico D'Alù
Via del Vivaio 5
15048 Valenza (AL)
tel. 0131.946601

VALLI DI LANZO

Carlo Martone
Via Villa inf. 27
10070 Mezzenile (TO)
tel. 0123.581174

VALLE DI SUSA

Gaetano Bertolo (Johnny)
Via Togliatti 11
10135 Torino (TO)
cell. 347.5551198 - 333.1506273
e-mail: g.bertolo@500clubitalia.it

LIGURIA

GENOVA CENTRO

Adriano Bonavita
Via Campi 88
16024 Ferriere di Lumarzo (GE)
tel. 0185.964000
cell. 348.2825321

GENOVA LEVANTE

Tito Tripodi
Via Caduti della Libertà 29
16030 Uscio (GE)
tel. 0185.91009 - cell. 339.4125963

GENOVA PONENTE

Luigi (Gino) Rigolli
Via Malfettani 1-18
16151 Genova (GE)
tel. 010.413880
cell. 349.5090980

ALBISOLA SUP.

Giuseppe Pastorino
Via Poggi 2.1
17013 Albisola Sup. (SV)
cell. 348.7951655

ALTA VAL DI VARA

Alessandro Boeri
Via Monte 3 - Torpiana
19020 Zignago (SP)
tel. 0187.865044

CENGIO

Lucia Fresia
Via 2 giugno 16/3
17056 Cengio (SV)
cell. 339.4581303

IMPERIA

Alberto Tornatore
Via Cipressa 56
18017 San Lorenzo al Mare (IM)
cell. 338.7774542

PIETRA LIGURE

Gianni Baisini
Via Vassallo 43
17020 Tovo S. Giacomo (SV)
tel. 019.648693

SANREMO-RIVA LIGURE

Alberto Bertoli
Via Aurelia 18
18015 Riva Ligure (IM)
tel. 0184.485962

SAVONA

Carlo Giuliani
Via Forzano 3/9
17100 Savona (SV)
cell. 347.1061434
tel. 019.807124

LOMBARDIA

MILANO

Luigi Parolini
Via Papa Luciani 50C
20011 Corbetta (MI)
tel. 02.97272294
cell. 339.4526850

MILANO CITTÀ

Roberto Antonucci
Via Andrea Ponti 18
20143 Milano (MI)
cell. 347.8097444

ALTA VALTELLINA

Davide Marveggio
Via Grumello 9
23100 Sondrio (SO)
tel. 0342.218515
cell. 328.0334676

BERGAMO

Antonio Cassella
Via Cortesi 1
24020 Villa di Serio (BG)
tel. 035.656763
cell. 335.6021905

BRESCIA

Mario Begotti
Villaggio Badia
Via Quinta 39
25132 Brescia (BS)
tel. 030.312501

COMO

Giovanni Lembo
Via Pinturicchio 5
22063 Cantù (CO)
tel. 031.735076
cell. 338.3363748

CREMONA-MANTOVA

Raul Tentolini
Via Dante Alighieri 32
26041 Casalmaggiore (CR)
tel. 0375.42454
cell. 339.8692774

LAGO DI GARDA

Renato Valbusa
Via Mantova 1
25017 Lonato (BS)
tel. 030.9131815

VALTELLINA E VALCHIAVENNA

Luca Parravicini
Via Belenasco 2
23016 Cercino (SO)
Tel. 0342.680223

TRENTINO A. ADIGE

BOLZANO

Guido Coltri
Via Don Bosco 9
39042 Bressanone (BZ)
cell. 338.6380900

TRENTO

Roby Novello
Via dei Bersaglieri 35/A
Transacqua (TN)
cell. 335.1368990

VENETO

PADOVA

Andrea Goffo
Via Tembien, 4
35141 Padova
tel. 049.8722159
cell. 338.3541495

VENEZIA-TREVISO-BELLUNO

Maurizio Gherardi
Via Triestina 12 loc. Loncon
30020 Annone Veneto (VE)
tel. 0421.287063

VERONA

Luca Tesini
Via Ruffo 11
37131 Verona (VR)
cell. 349.3737791

FRIULI VEN. GIULIA

GORIZIA

Ferdinando Di Martino
Via S. Polo, 135
34074 Monfalcone (GO)
cell. 333.1381452 - fax 0481.413120
e-mail: f.dimartino@500clubitalia.it

TRIESTE

Giuliana Fonzari Benvenuti
Scala Bonghi 25
34139 Trieste (TS)
tel. 040.947206
tel. 049.47206
UDINE-PORDENONE
Luciano Odorico
Via Calle Silvestri 5
33050 Ronchis (UD)
cell. 347.1200878

EMILIA ROMAGNA

BOLOGNA

Maurizio Candini
Via Bellaria 103
40068 San Lazzaro (BO)
cell. 349.1186144 (alla sera)
tel. 051.6146212
(S. Yannoulis; dalle 9 alle 16)
e-mail: m.candini@500clubitalia.it

FERRARA

Mirko Magri
Via Bologna 441
44100 Ferrara (FE)
cell. 349.6907828-333.8055064
(ore pasti)
E-mail: magrimirko@gmail.com

GUALTIERI

Federica Gabba
Via Dalla Chiesa 8
42040 Campegine (RE)
Cell. 338.8253648
E-mail: federica@incoop.eu

MODENA

Idris Morselli
Via Gramsci, 2/A
41030 Bastiglia (MO)
cell. 338.4238834

PIACENZA

Lorenzo Achilli
Via G. Berti 6
29015 Cast. S. Giovanni (PC)
tel. 0523.882143
cell. 338.8128562

RAVENNA

Giovanna Valeria Fabbri
Via Chiarantane, 9
48026 Russi (RA)
cell. 347.9478454

RIMINI

Lorenzo Lami
Via Castrocaro, 3
Santa Giustina
47821 Rimini (RN)
tel. 0541.680334

TOSCANA

FIRENZE-PRATO

Vincenzo Santanna
Via Pratese 84
50013 Campi Bisenzio (FI)
tel. 055.898293
cell. 338.9531123

AREZZO

Claudio Salimbeni
Via Vespucci 18
52100 Arezzo (AR)
tel. 0575.901238 - cell. 328.4160462

FOLLONICA

Roberto Righetti
Via dei tigli 3 - 58022 Follonica (GR)
tel. 0566.52094 - cell. 337.709192

GROSSETO

Daniilo Cosci
Via Amm. Concialini 32
Loc. Braccagni
58100 Grosseto (GR)
cell. 333.2063732

LIVORNO

Lido Bandini
Via San Pietro in Palazzi
57023 Cecina (LI)
tel. 0586.660010

ISOLA D'ELBA

David Berti
Via San Francesco 25
57033 Marciana Marina (LI)
Isola d'Elba
tel. 0565.904383

LUCCA

Gianfranco Borgia
Via Mordini 6
55051 Barga (LU)
tel. 0583.766135

MASSA

Antonio Candore
Via Mura dei Frati 8
54037 Massa (MS)
tel. 0585.245335 -
cell. 347.1752411

PISA

Giancarlo Pistolesi
Via Palestro 18
56038 Ponsacco (PI)
cell. 347.4861722
PISTOIA
Carla Meirano
Via Arezzo 84 Loc. Bonelle
51100 Pistoia (PT)
tel. 0573.381195

SIENA

Mario Peruzzi
Via A. De Gasperi 25
53049 Torrita di Siena (SI)
tel. 0577.685138

UMBRIA

PERUGIA

Stefano Mezzasoma
Via Marscianese 263
06170 Perugia (PG)
tel. 075.607577

LAGO TRASIMENO

Luciano Dentini
Via Roma 9
06063 Magione (PG)
tel. 075.843175

MARCHE

ASCOLI PICENO

Germano Marcelli
Circonv. Ovest 13
63100 Ascoli Piceno (AP)
tel. 0736.258328

FERMO

Bruno Rossini
Via Sassotetto 42
63023 Fermo (AP)
tel. 0734.622122

PESARO

Claudio Isabettoni
Via Falcineto, 36
61032 Fano (PS)
tel./fax 0721.883023
cell. 338.7728191

LAZIO

ROMA

Pierluigi Rubeo
Piazza Sabaudia 39-40
00171 Roma (ROMA)
tel. 06.2594125 - fax 06.21800242
Via Piave 32 - 00044 Frascati
tel. 06.97608167 - fax 06.97608176
e-mail: pierluigirubeo@virgilio.it

ANZIO-NETTUNO

Giuliano Bellani
in Via Nettunense
km 4500 Pavona 00041 Albano
Laziale (RM)
tel/fax 069315405 cell. 3296319228

CASSINO

Agostino De Martino
Via Montebello 8
03043 Cassino (FR)
tel. 0776.23944

FROSINONE

Gaetano Attilio Serrecchia
Via Roma 28
03030 Colfeffe (FR)
tel. 380.5069741

LATINA

Aldo Crivellaro
Via P. Centrale 22
Loc. Vodice 04010 Sabaudia (LT)
tel. 0773.531581

RIETI

Roberto Maimone
Via Novacella, 40
00142 Roma
cell. 339.7200201

VITERBO

Antonio Potestà
Frz. San Achille, 202
58034 Castell'Azzara GR
tel. 0763.734968
cell. 328.4828143 - 347.6099148
e-mail: willyewilly@libero.it

ABRUZZO

L'AQUILA

Alessandro Marinangeli
Via Saas Fee, 17
67047 Rocca di Cambio (AQ)
cell. 338.3600264

ROSETO DEGLI ABRUZZI

Emidio Pergallini
Via Nazionale 9
64026 Ros. degli Abruzzi (TE)
tel. 0858.942982

SILVI MARINA

Fabrizio Centorame
Via Cerrano, 9
Silvi Marina
64028 Silvi (TE)
cell. 333.7957511

TERAMO

Carlo Castagnoli
Piane di Nocella 13
64012 Campoli (TE)
tel. 0861.56846

VASTO

Alfredo Sorge
Via Osidia 5
66054 Vasto (CH)
tel. 0873.604488 - cell. 337.916835

MOLISE

CAMPOBASSO

Salvatore Casmiro
Via San Rocco 46
86010 Tufara (CB)
tel. 0874.718161

CAMPANIA

NAPOLI

Giovanni Mondo
Via A. De Gasperi 11
80025 Casandrino (NA)
tel. 081.5051868

NAPOLI - CAMPI FLEGREI

Marcello Scatola
Via Torre di Cappella n. 4
80070 Bacoli Loc. Fusaro (NA)
3294297358

AMALFI

Ida Mascolo
Via Iovieno n. 89
80051 Agerola (NA)
081/8731209 - 3202839294
3924189697

AVELLINO

Giuseppe Peluso
Via Gianio Anisio, 41
83020 Domicella (AV)
cell. 339.8308190

BENEVENTO

Ferdinando Farese
Via Tesà Centro 71
82016 Montesarchio (BN)
tel. 0824.831651

CILENTO
Tonino Altilio
 Via Fusillo, snc - Paestum
 84063 Capaccio (SA)
 cell. 393.0179250
 fax 0828.811831
 e-mail: tonialtilio@tiscali.it

SALERNO-CASERTA
Francesco D'Albero
 Via Porto 65
 84010 S. Valentino Torio (SA)
 tel. 081.5185004

BASILICATA

POTENZA
Giuseppe Pellegrino
 1a trav. A. Moro 12
 85029 Venosa (PZ)
 tel. 0972.31903
 cell. 3397612289

PUGLIA

BARI
Domenico Facchini
 Via Molfettesi d'America 94
 70056 Molfetta (BA)
 tel. 080.3388611
 cell. 338.3159753
 e-mail: d.facchini@500clubitalia.it

BISCEGLIE
Antonio Belsito
 Via San Andrea 239/C
 70052 Bisceglie (BA)
 totocry@fastwebnet.it
 cell. 320.6467575

BRINDISI E LECCE
Oronzo Calasso
 Via Latiano 264
 72028 Torre S. Susanna (BR)
 tel. 0831.740379
 cell. 333.7289223

FOGGIA
Romeo Massimiliano Testa
 Viale Degli Aviatori, 136
 71100 Foggia FG
 cell. 339.7748706

GIOIA DEL COLLE
Leonardo Diomedea
 Via Solferino 57
 70023 Gioia del Colle (BA)
 cell. 347.0480710

MANFREDONIA
Matteo Cotrufo
 Via XXIV Maggio 50
 71043 Manfredonia (FG)
 cell. 333.3217803

MODUGNO
Giovanni Di Grumo
 Via S. Francesco d'Assisi 6
 70026 Modugno (BA)
 cell. 347.4553145

SAVA
Angelo Cesario Pinnella
 Via G. Mazzini 151
 74028 Sava (TA)
 tel. 099.9746607
 cell. 339.7517423

SUD-EST BARESE
Raffaele Martelli
 Via B. Sforza - Trav. Zanardelli 12
 70125 Bari (BA)
 cell. 349.3567847
 e-mail: r.martelli@500clubitalia.it

TARANTO
Paolo Giovinazzi
 Via Nicola Lazzaro 1
 74016 Massafra (TA)
 tel. 099.8807098
 cell. 339.6627010

CALABRIA

COSENZA
Gianvincenzo Bruno
 Via Fulloni, 5
 87040 Mendicino (CS)
 cell. 340.8664935

LAMEZIA TERME
Antonio Governa
 Via Del Progresso 83
 88046 Lamezia Terme (CZ)
 tel. 0968.29189

REGGIO CALABRIA
Giuseppe Spadaro
 Via Sbarre Inferiori Trav. IX 33
 89129 Reggio Calabria (RC)
 tel. 0965.593950
 cell. 328.3926129
 g.spadaro@500clubitalia.it

SICILIA

PALERMO
Rosolino Montaperto
 Via Rossi 10
 90147 Palermo (PA)
 tel. 091.530052

PALERMO - MONREALE
Francesco La Corte
 Via Pezzicoli, 62/A
 90046 Monreale (PA)
 cell. 340.1804604
 fax 091.6401990

AGRIGENTO
Angelo Marranca
 Via Montessori 24
 93010 Montedoro (CL)
 tel. 0934.934519

BELPASSO-PATERNO'
Davide Carmelo Cappadonna
 Via Coniglione, 17
 95122 Catania (CT)
 cell. 339.7646226

BOLOGNETTA
Giovanni Pirandelli
 Via Galletti 118
 90123 Palermo (PA)
 tel. 091.6141605

CALTAGIRONE
Giacomo Marcinnò
 Via F. Nigro 6
 95041 Caltagirone (CT)
 Cell. 339.8049183
 E-mail: jammix83@yahoo.it

CALTANISSETTA
Giuseppe Anzaldi
 Corso Umberto I 5
 93100 Caltanissetta
 cell. 349.1655401

CASTELVETRANO
Vincenzo Parrino
 Via Merano, 26
 91022 Castelvetro (TP)
 cell. 328.0736448 - 335.8058290

CATANIA
Giuseppe Iervasi
 Via Etna 376
 95030 Mascalucia (CT)
 tel. 095.7277761 - cell. 330.962710

CORLEONE
Salvatore Greco
 C. da Poggio - 90034 Corleone (PA)
 tel. 091.8461197 - cell. 333.4457980

MARSALA
Lorenzo Ingrassia
 Via Favorita 1
 91025 Marsala (TP)
 tel. 0923.736881 - cell. 328.1109708

MESSINA
Mauro Giuffrè
 Via F. Crispi 7
 98071 Capo d'Orlando (ME)
 tel. 0941.922101 - cell. 335.6401685

MESSINA CITTA'
Giovanni Greco
 Vico del Marò, 2
 Santissima Annunziata
 98168 Messina (ME)
 cell. 340.1840311

PACHINO
Antonino Di Tommasi
 Via Maucini 38
 96018 Pachino (SR)
 cell. 338.4151357

PARTINICO
Rosario Maria Pratelli
 Via Crocifisso 36
 90047 Partinico (PA)
 fax 091.8900774 - cell. 328.3075223

RAGUSA
Giovanni Modica
 Via Trapani Rocciola 19
 97015 Modica (RG)
 tel. 0932.905848

RIVIERA JONICA
Giuseppe Perez
 P.zza Col. Interdonato 32
 98026 Nizza di Sicilia (ME)
 tel. 0942.715277 - cell. 347.4859967

S. CATERINA VILLARMOSSA
Salvatore Carvotta
 Via Aldisio 32
 93018 S. Caterina Vill. (CL)
 tel. 0934.672612

S. STEFANO QUISQUINA
Giuseppe Bellomo
 Via Giotto 10
 92020 S. Stef. Quisquina (AG)
 cell. 347.4479253

SIRACUSA
Matteo Santocoro
 Via I. Svevo 1 - 96017 Noto (SR)
 tel. 0931.836963 - cell. 328.7321666

TRAPANI
Salvatore Grignano
 Via Pacini 31 - 91027 Paceco (TP)
 cell. 347.8191644 - cell. 333.1295998

SARDEGNA

CAGLIARI
Piero Pilloni
 Via Vittorio Veneto 39
 09123 Cagliari (CA)
 tel. 070.272176 - cell. 339.1126221

CARBONIA-IGLESIAS
Antonio Pusceddu
 Via Nazionale 63
 09017 Sant'Antioco (CI)
 Cell. 328.9427643

MEDIO CAMPIDANO
Cristian Ballocco
 Via Umberto I, 4 -
 09030 Pabillonis (MD)
 cell. 347.9010885

OLBIA - TEMPIO PAUSANIA
Giacomino Deiana
 Via Circ. Sanguiseppe n. 16 B
 07029 Tempio Pausania (OT)
 079/631358 - 3406683662

FIDUCIARI ESTERI

BELGIO

Patrice Claes
 Rue Laport
 19/042 - 4000 Liegi

CANADA

Paolo Cargioli
 P.O. Box 56600 93C Woodbridge
 Avenue Woodbridge (Ontario)
 L4L8V3 Canada
 tel. 001/905/8567237

CITTÀ DEL VATICANO

Eugenio Hasler
 Quart. Guardia Svizzera Pontificia
 00120 Città del Vaticano
 tel. 06/69885268
 cell. 333/2985653

FRANCIA NORD-EST

Gino Frau
 47, Rue du General de Gaulle
 67600 Kintzheim

FRANCIA SUD-OCCIDENTALE

Pascal Renaudeau
 7, Rue Eugène Chevreul
 Saint Médard en Jalles
 33160 France - tel. +33683951821
 http://appassionato.fiat.free.fr

GERMANIA ALTA BAVIERA

Wally Fischer
 28, An Der Weilach - Schrobenhau-
 sen Muhlried
 86529 Germania
 tel. +4982524848

GIAPPONE

Andrea Fortunato
 V. Muscola 28/2 - 16153 GE-Sestri
 tel. 010/6512259

Seiro Itoh
 14-10 Takatsuji-cho,
 Mizuo, Nagoya, Aichi 467
 tel. 052/8830222 - fax 052/8830777

GRAN BRETAGNA

James Di Carlo
 11, Fairmile Fleet Hampshire -
 GU 139UT
 tel. 0044/1252/613335

GRECIA

Stathis Vlahacos
 Dimocratias 11
 15451 Neo Psichico Atene
 tel. 0030/210/6421219

OLANDA

Rinse Wierda
 Fiat 500 Club Nederland,
 Postbus 68
 3970 AB Driebergen
 Rijsenburg - ND

PRINCIPATO

Salvatore Ignaccolo
 Av. des Papalins
 98000 Montecarlo
 cell. 348/3044304
 tel. 00377/93303282

SPAGNA

Manuel Andrés Cases Y Puig
 Barcellona
 tel. +34932326260

SVIZZERA

Elio Maroadi
 Churerstr. 108
 CH 8808 Pfäffikon
 tel. 0041(0)794082867
 eliomaroadi@bluewin.ch

Andrea Rigazzi
 C.da San Marco 42
 Agno - Canton Ticino 6982 (CH)
 tel. +41763221749

Alessandro Fabiani
 Via Clemente Maraini 13
 6900 Lugano
 Tel. 0041796204132
 comandante@astonbank.com

URUGUAY

Salvador Ciccariello Centrao
 Regimiento 9/1621
 11700 Montevideo

COMMISSARI DI REGISTRO E ANALISTI

Per ragguagli circa
 la compilazione delle schede
 per la richiesta della Targa
 di Registro e le pratiche ASI.

CONSERVATORE

Enrico BO
 tel. 011 5534057 - fax 011 19716336 -
 da lunedì al venerdì dalle 18,30 alle 19,15
 - sabato dalle 8,00 alle 12,00 - martedì e
 giovedì dalle 20 alle 22

COMMISSARI DI REGISTRO E ANALISTI

Alberto BERTOLI - Commissario
 via Aurelia 16 bis - 18015 Riva L. (IM)
 347 2621276.

Marco CORSINI - Commissario
 via Konrad Adenauer 11/B
 00061 Anguillara Sabazia (RM)
 dalle 21,30 allo 06 99900176
 dalle 17 alle 20 al 338 2013918

Carlo DE BONIS RICASOLI - Commissario
 via Flaminia 109 - 00196 Roma
 martedì e giovedì
 dalle 16,30 - alle 19,30
 sabato dalle 10,00 alle 13,00
 al 338 9934383

Tommaso DETOMA - Analista
 via Cilea 60 - 70059 Trani (BA)
 0883 580195 - cell. 347 6430701

Renato DONATI - Commissario
 (Spec. Abarth) - viale Filopanti 4/c 40126
 Bologna (BO)
 dopo le 21,00 - 333 2184321

Domenico FACCHINI - Analista
 via Molfettesi d'America 94
 70056 Molfetta (BA)
 338 3159753 - 080 3388611

Michele GALLIONE - Archivist
 s.d.a Comunale di Cavoretto 23/12
 10133 Torino (TO)
 338 7572990
 e-mail: sociasi.registro@500clubitalia.it

Giuseppe IERVASI - Commissario
 via Etna 376
 95030 Mascalucia (CT)
 dopo le 20,00 al 330 962710

Lorenzo INGRASSIA - Analista
 via Favorita 1 - 91025 Marsala (TP) dalle
 16,00 al 328 1109708

Camillo LUCENTI - Commissario
 via Nino Bixio 4
 10138 Torino (TO)
 340 3014960

Federico MOIOLI - Commissario
 piazza Santuario 2
 24020 Ardesio (BG)
 disponibilità tutta la settimana
 orario 08,30-21,00 allo 0346 34018
 oppure 338 2295888
 e-mail: federico.moioli@libero.it

Simone TORTINI - Commissario
 via Brera 18/H - 20010 Comaredo (MI)
 dopo le ore 20,00 al 349 4790911
 preferibilmente contatto email:
 simo_500hotmail.com

Marco VALABREGA - Analista
 corso Belgio 86/12
 10153 Torino (TO)
 dal lunedì al venerdì dopo
 le 18,00 al 338 7543762
 Sabato e domenica ogni ora
 e-mail: sociasi.registro@500clubitalia.it

Paolo ZAMBIANCHI - Tesoriere
 via Feletto 37 - 10154 Torino (TO)
 dopo le 21,00 allo 011 19706423
 oppure 340 8279351



INFORMAZIONI PER ISCRIVERSI



COME ISCRIVERSI

AL FIAT 500 CLUB ITALIA

Per iscriversi al Fiat 500 Club Italia inviare la fotocopia compilata del modulo a pagina 63 con allegata la fotocopia del versamento di 40 Euro sul CCP 10786176 intestato a: Fiat 500 Club Italia.

Si prega di NON inviare fotocopie del libretto.

COME ISCRIVERSI ALL'ASI

Per iscriversi all'Asi (naturalmente è facoltativo) è necessario: inviare alla segreteria del Fiat 500 Club Italia la fotocopia del libretto di circolazione (solo le pagine con i dati tecnici dell'auto) e l'attestazione di proprietà PER POSTA E NON A MEZZO FAX scrivendo sopra la fotocopia il proprio nome e cognome, e la copia del versamento di 42,00 Euro sul nostro ccp n. 10786176 intestato a: Fiat 500 Club Italia - Garlanda (inserire nella causale di versamento la dicitura: iscrizione all'Asi) + Fotocopia cartellino Codice Fiscale, (non si accettano Codici Fiscali scritti a mano). L'iscrizione si intende per anno solare (da Gennaio a Dicembre).

ATTENZIONE: è possibile effettuare un unico versamento di 82,00 Euro che comprende l'iscrizione all'ASI e al Club.

BOLLO AUTO

Il bollo deve essere pagato sempre, se l'auto circola. I veicoli con più di 30 anni pagano il bollo stabilito dalla regione di residenza (consultare ACL). Per i veicoli tra 20 e 30 anni in molte regioni viene richiesto l'attestato di storicità.

ASSICURAZIONI

Ai fini assicurativi è necessario che l'intestatario della tessera sia anche l'intestatario dell'auto.

Il nostro Club non ha stipulato nessun accordo vincolante con le compagnie in questione.

Le tariffe sono stabilite dall'assicurazione e potrebbero subire delle variazioni.

Perché l'assicurazione sia valida è necessario essere in regola con l'associazione al Club e all'ASI che scadono ogni anno il 31/12 indipendentemente dalla data di iscrizione.

Il Club non è responsabile dei rapporti tra Socio e Assicurazione.

Alcune Compagnie applicano agevolazioni purché la vettura sia iscritta ad un Club Federato all'ASI (**Fiat 500 Club Italia**), altre richiedono anche l'iscrizione all'ASI (quindi **tessera Club + tessera ASI + Attestato di iscrizione** della vettura all'ASI), altre ancora esigono il **Certificato di identità** (ex omologazione ASI) e

quindi richiedono che l'Auto sia storica a tutti gli effetti. Dopo aver richiesto la tessera ASI alla segreteria del Club, per quanto riguarda l'Attestato di iscrizione e il Certificato di identità della vettura è necessario telefonare al commissario tecnico Enrico Bo. Per ottenere l'Attestato di iscrizione l'auto deve essere in buono stato e del colore originale. Per il Certificato di identità l'auto deve essere completamente originale ed in ottimo stato.

RINNOVI

La tessera del Fiat 500 Club Italia scade per tutti il 31 dicembre di ogni anno indipendentemente dalla data di iscrizione al Club. È bene ricordarsi che se si è stipulato un contratto con un'assicurazione usufruendo della tariffa agevolata per auto storiche, perché il contratto sia valido si deve essere in regola con l'associazione al Club. Per rinnovare la tessera è sufficiente fare il versamento della quota (40 Euro, per il 2008) sul conto corrente postale numero 10786176 intestato a Fiat 500 Club Italia, via Roma 90, 17033 Garlanda (Sv). Se non si è in possesso di un bollettino prestampato, è possibile utilizzarne uno in bianco che si può trovare presso qualunque ufficio postale e compilarlo con i dati del Club. Si prega di non inviare fax della ricevuta se non espressamente richiesto dalla Sede. Farà comunque fede la data del timbro postale.

INCONTRIAMOCI A...



BARI

Ogni primo venerdì del mese, a Bari-Palese in via Vittorio Veneto 1, alle ore 19.30. Presso lo stesso indirizzo, ogni pomeriggio è possibile chiedere informazioni, effetti iscrizioni, rinnovi, pratiche Asi. Mimmo 338.3159753. Rossella 338.1597334.

BOLOGNA

Ogni primo lunedì del mese dalle 21 alle 23, presso la sede del Nettuno Auto Storiche, Via Sante Vincenzi 48. Per informazioni 3491186144 o 3387728364.

CALTANISSETTA

Tutti i venerdì di ogni mese, dalle 19,00 alle 21,00 presso il bar "Irisch" viale Monaco Peppe Anzaldi, cell. 349.1655401.

CASTELVETRANO

Nell'attesa della nuova sede il fiduciario Vincenzo Parrino ogni ultimo venerdì del mese incontra i soci al bar pub Old House in Via Roma 85 dalle 18,30 alle 20,30. Chi volesse entrare a far parte del Club può effettuare le iscrizioni in queste occasioni oppure scaricare l'apposito modulo dal sito www.coordinationodicastelvetrano.it. Info: 3280736448 / 3358058290.

CATANIA

Il 3° giovedì del mese in via Etna, 376 Mascalucia (CT). Lervasi, cell. 330.962710.

CORLEONE

Presso la sede del Coordinamento di Corleone in piazza Sant'Orsola, ogni martedì del mese, dalle ore 21,00 in poi. cell. 333.4457980, e-mail: tottucchiog@interfree.it

FERMO

La sede del Coordinamento di Fermo in Via Roma 52 è aperta tutti i venerdì sera dalle 20,30 alle 23. Info: Bruno Rossigni 348.3208446-340.5737905.

FIRENZE

Il primo venerdì di ogni mese presso la pizzeria "Lo Scigno" di via Villamagna 41 - Firenze, tel. 055.6532131 oppure Vincenzo Santanna, tel. 055.898293.

FOGGIA

Il Coordinamento di Foggia presso la propria sede in Viale degli Aviatori 136 Foggia, il primo e il terzo venerdì di ogni mese dalle ore 18 alle ore 21 propone un incontro con i soci, per scambiarsi idee ed opinioni; sarà inoltre possibile chiedere informazioni, effettuare iscrizioni, rinnovi, pratiche ASI. Per info: Massimo Testa 3397748706.

GARLENDIA

Il primo giovedì del mese presso la Sede in via Roma 90, dalle ore 21. Marco Pastorelli cell. 380.3535335, oppure Giuseppe Nespolo, cell. 338.6269504.

MARSALA

Il primo venerdì del mese presso il bar di piazza della Vittoria (Porta Nuova) dalle 17,30 alle 19,30. Lorenzo Ingrassia, tel. 0923.736881, oppure cell. 328.1109708.

MILANO-CORSICO

Il 1° giovedì del mese presso "Lo Spizzico" di Corsico. Per informazioni: Luigi Parolini, tel. 02.97272294, cell. 339.4526850.

MODICA

Ultimo sabato del mese presso la sede Coordinamento di Ragusa Via Trapani Rocciola 25/B - sub. 50 - dalle ore 16,30 alle ore 18,30 - tel 0932.905848, cell. 3335031004.

MONTESARCHIO

Tutti i sabato del mese, dalle ore 19,30 presso il Bar-Agip gestione Salomone in via Napoli km 242+930. Farese, tel. 0824.831651, oppure cell. 339.5767488.

PARTINICO

La sede del Coordinamento di Partinico di via Crocifisso 33 rimane aperta ogni sabato (non festivo) dalle 9 alle 12 e ogni martedì (non festivo) dalle 15.30 alle 18.30 per iscrizioni ed incontri. Per informazioni telefonare al 328.3075223.

PISTOIA

Ogni primo e terzo martedì del mese alle ore 21 presso il Circolo Arci di Bonelle. Carla Meirano tel. 0573.381195.

PRATO

Tutti i giorni dalle 15 alle 19 al Blu Bar di Via Bologna 241 a Prato. Info: 338-3331000.

RIESI-GELA

Appuntamento tutti i mercoledì dalle 14 alle 21 e le domeniche dalle 9 alle 12 presso la sede del Club di Rieti-Gela in Via Xiboli 240 (ex rifornimento AGIP).

RIVIERA JONICA

Tutti i mercoledì del mese dalle 16 alle 19 in via Umberto I 413 primo piano a Nizza di Sicilia (ME) - Fiduciario Giuseppe Perez.

ROMA

Tutti i giovedì dalle 16,30 alle 19,30 presso la sede del Coordinamento in Via Piave 32 (centro storico) a Frascati. Per conoscersi, scambiarsi idee, consigli, suggerimenti e quant'altro; per informazioni inerenti l'attività del Club, tesseramenti, assicurazioni. Tel. 06.2594125-06.97608167 e-mail info@assarcar.eu - fiat500clubroma@tiscali.it.

SANTO STEFANO QUSQUINA

Ultimo sabato del mese, app. davanti al "Bar della Stazione", di fronte all'Osp. Attardi di S. Stefano di Quisquina (Agrigento). Bellomo Giuseppe, cell. 347.4479253.

TORINO

Ogni secondo lunedì del mese i Soci del Coordinamento di Torino si incontrano allo Sporting Club Italgas, via Passo Buole 29 (angolo via Trofarello), per sapere gli ultimi aggiornamenti e per parlare della 500. Paolo Zambianchi, tel. 011.19706423 (sera) oppure Silvia Depaoli cell. 347.3205045.

UDINE E PORDENONE

Il Coord. di Udine e Pordenone, propone un incontro con i Soci nella birreria-pizzeria "Limousine" sita in via Centro 25 a Salletto di Morsano al Tagliamento (PN) l'ultimo mercoledì di ogni mese dalle 20.30 alle 22.30. I Soci sono pregati di raggiungere il locale con la propria 500. Contattare Luciano Odorico: 347.1200878.

VARESE

Ogni primo martedì del mese presso GoGo Fruit, Piazza XX Settembre 1/2 Varese. Tel. 0332.830941. Per info contattare Vittorio Guenzani tel. 0331.287354.

VERONA

Il Coord. di Verona si trova il 1° lunedì del mese dalle ore 19,30 alle 21,30 presso l'osteria trattoria "Al Duomo" - Via Duomo 7A nel centro storico di Verona (specialità bigoli al musso e tagliata di Angus). È indispensabile prenotare chiamando Luca Tesini al 3493737791 per conferma (max 20 posti disponibili).

PUBBLICAZIONE RADUNI

FIAT 500

Inviare almeno 40 giorni prima dell'uscita del giornalino e 90 prima della manifestazione

NOME RADUNO.....

LOC./FRAZIONE.....

DATA RADUNO.....

ORGANIZZATO DA.....

TELEFONO (specificare il numero da pubblicare per informazioni)

E-MAIL.....

NOME DEL RESPONSABILE.....

DATA

FIRMA.....

I dati saranno trattati seguendo le disposizioni della legge 196/03, firmando se ne autorizza il trattamento.

è valida una fotocopia

I dati saranno trattati seguendo le disposizioni della legge 196/03, firmando se ne autorizza il trattamento.

TARGHE DEL REGISTRO STORICO DI MODELLO FIAT 500

COGNOME.....

NOME.....

VIA.....N.....

CAP..... CITTÀ.....

NUMERO TESSERA.....

COSTO 75 Euro

(COMPRESIVO DI TARGA E DICHIARAZIONE DI ORIGINALITÀ) E SPESE DI SPEDIZIONE PARI A 7,00 EURO

Tempi di consegna 6 mesi

DATA.....

FIRMA.....

I dati saranno trattati seguendo le disposizioni della legge 196/03, firmando se ne autorizza il trattamento.

Inviare via fax allo 0182580015 il presente modulo + copia della ricevuta di versamento con causale "targa di registro" pari a 75 Euro (CCP 10786176 intestato al FIAT 500 CLUB ITALIA)

**FIAT 500 CLUB ITALIA
VIA ROMA 90 17033 GARLENDIA (SV)**

è valida una fotocopia

I dati saranno trattati seguendo le disposizioni della legge 196/03, firmando se ne autorizza il trattamento.

PRIMA ISCRIZIONE AL CLUB

SOLO PER NUOVI SOCI

COGNOME.....

NOME.....

VIA.....N.....

(indicare solo 1 indirizzo, residenza o domicilio: quello dove si vuole ricevere la posta)

CAP.....CITTÀ.....

LOC./FRAZIONE.....

PROVINCIA.....

TEL..... FAX.....

E-MAIL.....

LUOGO DI NASCITA.....

DATA DI NASCITA.....

TIPO (500, D, F, L, etc.).....ANNO IMMATR.....

TARGA AUTO.....

SI ACCETTANO SOLO 500 IMMATRICOLATE DAL 1957 AL 1975
L'iscrizione è valida per tutte le cinquecento intestate all'iscritto e si versa UNA SOLA QUOTA.

o Ho ricevuto le informazioni dal Sig./Sig.ra (specificare nome)

Per l'iscrizione: rispedire il presente modulo compilato in stampatello + ricevuta del versamento sul CCP 10786176 intestato al FIAT 500 CLUB ITALIA al seguente numero di Fax 0182580015
Scrivere sul bollettino di ccp il nome dell'iscritto che compare sul modulo d'iscrizione. Non è possibile avere la tessera in giornata - esistono tempi tecnici.

LA QUOTA PER IL 2008 È DI 40 Euro

si prega di non inviare fotocopie del libretto
L'iscrizione si intende per anno solare (Gennaio-Dicembre)

ATTENZIONE: LA TESSERA SCADE IL 31-12-2008

FIRMA.....

I dati saranno trattati seguendo le disposizioni della legge 196/03, firmando se ne autorizza il trattamento.

è valida una fotocopia

I dati saranno trattati seguendo le disposizioni della legge 196/03, firmando se ne autorizza il trattamento.

CALENDARIO RADUNI



NOSTRO CLUB

10-11 MAGGIO

Biscarosse (FRANCIA)
Meeting Fiat 500 città di Biscarosse
Coordinamento della Francia
Sud - Occidentale - Renaudeau Pascal
tel. +33683951821
http://appassionato.Fiat.free.fr

11 MAGGIO

None (TO)
1° Meeting Fiat 500 Bicilindriche e derivate - Coordinamento di Torino
Silvia&Paolo cell. 347/3205045
Pala Francesco cell. 338/2605105

11 MAGGIO

Cecina Mare (LI)
Raduno Fiat 500
"10° Memorial Maurizio Pinto"
Coordinamento di Livorno
Bandini Lido - tel. 0586/660010

11 MAGGIO

Castel San Pietro (BO)
Raduno Fiat 500 "1° Amarcord... 500"
Coordinamento di Bologna - Candini
Maurizio - Per info: Lannutti Andrea
tel. 051/940347 - cell. 338/7014127
andrealannutti@libero.it

11 MAGGIO

Nizza di Sicilia (ME)
2° Raduno Fiat 500 della Riviera Jonica
Coordinamento della Riviera Jonica
- Perez Giuseppe
tel. 0942/715277 - cell. 347/4859967

17-18 MAGGIO

Pabillonis (VS)
2° Raduno 500 città di Pabillonis
Coordinamento di Medio Campidano
Ballocco Cristian cell. 347/9010885
Daniele 340/4953649

17-18 MAGGIO

Clusone Valseriana (BG)
Raduno Fiat 500 "500 Show"
Organizzato da 500 Show Team
in collaborazione con il Fiat 500 Club
Italia - Responsabile
Moioli Federico tel. 0346/34018

18 MAGGIO

Boschi di Barbania (TO)
Raduno Fiat 500
Coordinamento di Torino
Silvia&Paolo cell. 347/3205045

18 MAGGIO

Ravenna (RA)
Raduno Fiat 500 "500 Day"
Coordinamento di Ravenna
Fabbri Valeria Giovanna
cell. 348/3904118 - 339/8711985

18 MAGGIO

Magenta (MI)
Raduno Fiat 500 "Giugno Magentino"
Coordinamento di Milano
Parolini Luigi cell. 339/4526850

18 MAGGIO

Centallo/Tetti Pesio (CN)
Raduno Fiat 500
Coordinamento di Alba/Bra
Bertolusso Claudio cell. 333/4926957
Luisella cell. 338/2548154 sera

25 MAGGIO

Vado Ligure (SV)
3° Meeting "FIAT 500 for Africa
Acqua per la Vita"
Coordinamento di Savona
Giuliani Carlo - cell. 347/1061434

25 MAGGIO

Magione (PG)
1° Raduno Fiat 500 del Trasimeno
Coordinamento del Lago Trasimeno
Dentini Luciano cell. 347/1868245
MAX 70 EQUIPAGGI

25 MAGGIO

Roccabianca (PR)
"Cent'anni di Guareschi"
Coordinamento di Cremona/Mantova
Tentolini Raul cell. 339/8692774
Modulo di partecipazione a pagina 2

25 MAGGIO

Varese (VA)
Raduno Fiat 500 "la 500 nel mirino
2° Edizione"
Coordinamento di Varese
Guenzani Vittorio
Per info: tel. 0331/287354
cell. 338/9185077 (Piero)

25 MAGGIO

Virle Piemonte
Raduno Fiat 500
Coordinamento di Pinerolo
Ribet Marino 0121/58340
in collaborazione con la Pro Loco
di Virle Piemonte

25 MAGGIO

Molare (AL)
3° Raduno Fiat 500 e derivate
Coordinamento di Ovada
Mazzarello Deborah cell. 328/8436835

25 MAGGIO

Pollone (BI)
7° Raduno Fiat 500 e derivate e
4° Memorial Elena Pagani
Coordinamento di Biella - Fogliano Ivan
tel. 015/2562351 dalle 19 alle 21
Ritrovo Piazza San Rocco
MAX 80 AUTO
Prenotazione OBBLIGATORIA

25 MAGGIO

Acquapendente (VT)
Meeting Fiat 500 città di
Acquapendente
Coordinamento di Viterbo
Potestà Antonio cell. 328/4828143
tel. 0763/734968 dalle ore 18 alle 22

31 MAGGIO

01-02 GIUGNO
Isola di Pantelleria (TP)
1° Meeting 500 "le 500 approdano
sull'isola di Pantelleria"
Coordinamento di Castelvetrano
Parrino Vincenzo fax 0924/1916012
cell. 328/0736448

01 GIUGNO

Cumiana (TO)
Raduno Fiat 500
Coordinamento di Torino
Silvia&Paolo cell. 347/3205045
Vincenzo Modica cell. 339/3110697

01 GIUGNO

Valenza (AL)
15° Meeting "500 Città dell'Oro"
Coordinamento di Valenza Po
D'Alu Enrico tel. 0131/946601

01 GIUGNO

Domicella (AV)
2° Raduno Fiat 500 Città di Domicella
Coordinamento di avellino
Peluso Giuseppe cell. 339/8308190
tel. 081/8253001

01 GIUGNO

Borgo Ticino (NO)
Raduno Fiat 500 "Ticino in 500"
Coordinamento di Milano
Parolini Luigi cell. 339/4526850

08 GIUGNO

Roma
Raduno Fiat 500 "La nobile 500
tra i nobili Castelli Romani"
Coordinamento di Roma - Rubeo
Per info: Pierluigi e Piero
tel. 06/2153181

08 GIUGNO

Genova-Rivarolo
2° Raduno Fiat 500 "Circolo Ricciotti"
Organizzato dal Circolo Ricciotti
in collaborazione
con il Fiat 500 Club Italia
Per info: Sandro cell. 339/7249213

08 GIUGNO

Albissola (SV)
4° Raduno Fiat 500 e moto d'Epoca
- A.V.I.S. delle Albissolle
Memorial "Maria Fassone"
Coordinamento di Albissola Superiore
Pastorino Giuseppe.
Per info: cell. 348/7951655 Organizzato
in collaborazione
con AVIS (Onlus) delle Albissolle

08 GIUGNO

Dronero (CN)
4° Raduno 500 nelle Valli Occitane
Organizzato da
Poetto Mauro cell. 338/1106031
Valerio Manuela cell. 339/7982462
in collaborazione
con il Fiat 500 Club Italia
Coordinamento di Saluzzo.

08 GIUGNO

Agerola - Furore (NA)
4° Raduno Fiat 500 e Auto d'Epoca
Coordinamento di Amalfi
Mascolo Ida cell. 392/4189697
tel/fax 081/8731012

14-15 GIUGNO

Garessio (CN)
4° Raduno Fiat 500
Coordinamento di Garessio
Baracco Marco cell. 339/2787999
Cannonero Pier Andrea
cell. 339/1362774

15 GIUGNO

Bruzolo (TO)
Raduno Fiat 500 Valsusino
Coordinamento della Val di Susa
Per info: Gaiu Luca cell. 347/2413785
Panetta Enzo cell. 339/6935384

21-22 GIUGNO

Pontechianale (CN)
1° Meeting 500 e derivate della Valle
Varaita e nell'antica Repubblica
degli Escartons Coordinamento di
Saluzzo - Paire Mauro cell. 339/2639051
Manera Piera cell. 333/4517030
500club.saluzzo@tiscali.it

22 GIUGNO

Castelvetrano (TP)
Pick nick in 500
Coordinamento di Castelvetrano
- Parrino Vincenzo cell. 328/0736448 -
www.coordinamentodicastelvetrano.it

22 GIUGNO

**Finale Ligure (Piazza dei Cannoni)
- Vezzi Portio (SV)**
Raduno Fiat 500 "Cin Cin...quecento"
Organizzato dalla Pro Loco di Vezzi
Portio in collaborazione con il Fiat 500
Club Italia - Responsabile Organizzatore
Barbacini Ivo cell. 347/8821456
Baisini Gianni tel. 019/648693

22 GIUGNO

San Michele al Tagliamento (VE)
6° Raduno "Le 500 in passerella
a San Michele"
Coordinamento di Udine/Pordenone
Odorico Luciano cell. 347/1200878
fax 0431/567062

22 GIUGNO

Vitolini (FI)
4° Raduno Fiat 500 Memorial
Guglielmo Arcangeli
Coordinamento di Firenze/Prato
Santanna Vincenzo - Giordano
Vincenzo cell. 347/4805902 .
Per info: tel. 338/9531123
tel. 055/898293

22 GIUGNO

Agropoli - Zona Porto (SA)
4° Raduno Fiat 500 Auto e Moto
d'Epoca Coordinamento
del Cilento - Altilio Tonino
Per info: cell. 393/0179250

29 GIUGNO

Fermo (AP)
7° Raduno Fiat 500 città di Fermo
Coordinamento di Fermo
Rossini Bruno tel/fax 0734/623952
cell. 348/3208446

29 GIUGNO

Trinità di Fossano (CN)
2° Raduno "In 500 sotto il Ciuchè"
Coordinamento di Alba/Bra
Bertolusso Claudio cell. 333/4926957
Luisella cell. 338/2548154 ore pasti

29 GIUGNO

Reggio Calabria (RC)
1° Raduno Fiat 500
Città di Reggio Calabria
Coordinamento di Reggio Calabria
Spadaro Giuseppe - tel. 0965/593950
cell. 328/3926129

29 GIUGNO

Prasco (AL)
3° Raduno Fiat 500 Circolo Polisportivo
Coordinamento di Ovada
Mazzarello Deborah cell. 328/8436835
Simonetta cell. 339/5768779

29 GIUGNO

Fortezza di Radicofani (SI)
5° Raduno Fiat 500
Fortezza di Radicofani
Coordinamento di Siena
Peruzzi Mario cell. 336/7700919
Per info: Riccardo cell. 339/6403499
Danilo cell. 335/7898872

29 GIUGNO

Ospedaletti (IM)
Raduno Fiat 500 Coordinamento
di Sanremo/Riva Ligure
Bertoli alberto cell. 347/2621276

01 LUGLIO

Trapani (TP)
4° Raduno Fiat 500 Città di Trapani
Coordinamento di Trapani
Grignano Salvatore cell. 347/8191644
cell. 333/1295998
500clubitaliatrapani@libero.it

04-05-06 LUGLIO

Garlenda (SV)
XXV Meeting Internazionale
Numero max 1.000 vetture
utilizzare l'apposito modulo
di prenotazione a pag. 59
info tel. 0182.582282
www.500clubitalia.it

13 LUGLIO

Mezzenile (TO)
VI Meeting Valli di Lanzo
Coordinamento di Valli di Lanzo
Martone Carlo tel. 0128/581174

13 LUGLIO

Uliveto Terme (PI)
6° Raduno Fiat 500
Organizzato dalla Pro Loco di Uliveto
Terme e Team 500 - in collaborazione
con il Fiat 500 Club Italia
Resp. Bartolini Antonio
cell. 339/8244135 - tel. 050/789004

13 LUGLIO

Quindici (AV)
1° Raduno Fiat 500 Città di Quindici
Coordinamento di Avellino - Peluso
Giuseppe cell. 339/8308190

13 LUGLIO

Arma di taggia (IM)
2° Raduno Fiat 500 - Coordinamento
di Sanremo/Riva Ligure
Bertoli alberto cell. 347/2621276

13 LUGLIO

Bisceglie (BA)
9° Raduno nazionale Fiat 500
e derivate "Il Dolmen"
Coordinamento di Bisceglie
Belsito Antonio cell. 320/6467575
totocry@fastwebnet.it

20 LUGLIO

Bagni di Lucca (LU)
Raduno Fiat 500
Coordinamento di Lucca
Borgia Gianfranco tel. 0583/766135
Ridolfi Giuseppe cell. 329/4508001

20 LUGLIO

Santa Fiora (GR)
8° Meeting Amiatino
Coordinamento di Santa Fiora
Cosci Danilo cell. 333/2063732

20 LUGLIO

Perrero (TO)
Raduno Fiat 500 Bicilindriche e derivate
Coordinamento di Torino
Silvia&Paolo cell. 347/3205045
Pala Francesco cell. 338/2605105
LIMITATO A 80 VETTURE

20 LUGLIO

Fano (PU)
2° Raduno Fiat 500 "Città della Fortuna"
Fano - Coordinamento di Pesaro
Isabetтини Claudio
Per Info: tel. 0721/883023
cell. 338/7728191

26-27 LUGLIO

Amaro (UD)
3° Raduno Internazionale Fiat 500
"Tour Enogastronomico della Carnia"
Coordinamento di Udine/Pordenone
Odorico Luciano cell. 347/1200878
fax 0431/567062

27 LUGLIO

Cengio (SV)
11° Raduno Fiat 500
Coordinamento di Ceva e Mondovì
Nardini Italo. Organizzato
in collaborazione con Magliano Vittoria
tel. Per info: 019/554071
cell. 339/1169571 - cell. 339/5758968

27 LUGLIO

Fiera di Primiero
Valle di Primiero (TN)
4° Raduno Fiat 500 e derivate
Dolomiti Primiero
Coordinamento di Trento
Roby Novello cell. 335/1368990
Jaccotti Marco cell. 347/4171754
De Paoli Gianpaolo cell. 348/7056576

17 AGOSTO

Pocapaglia - Bra (CN)
2° Raduno Fiat 500 "500 e non solo"
Coordinamento di Alba/Bra
Bertolusso Claudio cell. 333/4926957
Luisella cell. 338/2548154 sera

30 AGOSTO

Lignano Sabbiadoro (UD)
11° Raduno Fiat 500 by Night
Coordinamento di Udine/Pordenone
Odorico Luciano cell. 347/1200878
fax 0431/567062

31 AGOSTO

San Lorenzo al Mare (IM)
2° meeting "500 al mare"
Coordinamento di Imperia
Tornatore Alberto cell. 338/7774542

07 SETTEMBRE

Montesarchio (BN)
10° Raduno nazionale
Fiat 500 e derivate
Coordinamento di Benevento
Faresse Ferdinando tel. 0824/831651

07 SETTEMBRE

Babano (TO)
Raduno Fiat 500
Coordinamento di Pinerolo
Ribet Marino 0121/58340

07 SETTEMBRE

Alfonsine (RA)
Raduno Fiat 500 "500 Show"
Coordinamento di Ravenna - Fabbri
Valeria Giovanna - cell. 347/9478454

13-14 SETTEMBRE

Ceva (CN)
9° Raduno Fiat 500 Città di Ceva capitale del fungo
Coordinamento di Ceva e Mondovì
Per info: tel. 0174/700116
cell. 347/9656917

14 SETTEMBRE

Arezzo (AR)
6° Raduno Fiat 500 e derivate
Coordinamento di Arezzo
Salimbeni Claudio cell. 328/4160462
scorpione500@inwind.it

14 SETTEMBRE

Caltanissetta (CL)
4° Raduno Fiat 500 e derivate
Coordinamento di Caltanissetta
- Anzaldi Giuseppe cell. 3491655401

21 SETTEMBRE

Milano (MI)
Raduno Fiat 500 "Padre Pio"
Coordinamento di Milano
Parolini Luigi cell. 339/4526850

21 SETTEMBRE

Prato (PO)
14° Raduno Fiat 500 Città di Prato
Coordinamento di Firenze/Prato
Santanna Vincenzo
Giordano Vincenzo cell. 347/4805902
Per info: tel. 338/9531123
tel. 055/898293

21 SETTEMBRE

Savigliano (CN)
2° Raduno Fiat 500 Conad Leclerc
Coordinamento di Cuneo
Novelli Marco
Per info: tel. 0171/72748
cell. 338/8043288

21 SETTEMBRE

Castel San Pietro Terme (BO)
2° Raduno del Castello di Fiat 500 e derivate - Coordinamento di Bologna
Candini Maurizio - in collaborazione con Lannutti Andrea.
Per info: tel. 051/940347
cell. 338/7014127
andrealannutti@libero.it

28 SETTEMBRE

Asti (AT) - Piazza Alfieri
4° Raduno Città di Asti
Organizzato da Liprandi Alberto
cell. 333/1825013 - tel. 0174/244008 in
collaborazione con il Fiat 500 Club Italia
Coordinamento di Asti -
Marmo Luisella
cell. 338/2548154 - 333/4926957

28 SETTEMBRE

Roccaparvera (CN)
2° Raduno Fiat 500 di Roccaparvera
Coordinamento di Cuneo - Novelli
Marco. Per info: tel. 0171/72748 - cell.
338/8043288

28 SETTEMBRE

Crespellano (BO)
5° Raduno Fiat 500 - Organizzato
da Bacco Carmine con il patrocinio
del Fiat 500 Club Italia
cell. 339/6584002 - casa tel. 051/964331

05 OTTOBRE

Roreto di Cherasco (CN)
6° Raduno Fiat 500 e derivate
Coordinamento di Alba/Bra
- Bertolusso Claudio cell. 333/4926957
- Luisella cell. 338/2548154 sera

12 OTTOBRE

Viotto Scalenghe (TO)
Raduno Fiat 500 - Coord. di Pinerolo
Ribet Marino - tel. 0121/58340

12 OTTOBRE

Colfelice (FR)
3° Raduno Fiat 500 e non solo
4° Memorial Giovanni Iannarilli
Coordinamento di Frosinone
Serrecchia Gaetano Attilio
cell. 380/5069741 - sargaetano@libero.it
PRENOTAZIONE OBBLIGATORIA ENTRO
IL 30/09/2008

12 OTTOBRE

Auronzo (BL)
2° meeting Fiat 500 Auronzo
"Tre Cime di Lavaredo"
Coordinamento di Venezia/Treviso/
Belluno - Gherardi Maurizio
tel/fax: 0421/287063
Fabio Lairmi cell. 347/4227865

19 OTTOBRE

Mondovì (CN)
5° Raduno Fiat 500 Città di Mondovì
Coordinamento di Ceva e Mondovì
Nardini Italo. Per info: cell. 339/1800629
cell. 347/9656917

26 OTTOBRE

Saluzzo (CN)
9° Raduno nazionale del Marchesato
Coordinamento di Saluzzo
Paire Mauro cell. 339/2639051
Manera Piera cell. 333/4517030
500.club.saluzzo@tiscali.it

02 NOVEMBRE

Vitolini (FI)
10° Raduno Fiat 500 "Festa dell'Olio"
Coordinamento di Firenze/Prato
Santanna Vincenzo - Giordano
Vincenzo cell. 347/4805902.
Per info: tel. 338/9531123
tel. 055/898293

07 DICEMBRE

Signa (FI)
4° Raduno Auto e Moto d'Epoca
Coordinamento di Firenze/Prato
- Santanna Vincenzo - Giordano
Vincenzo cell. 347/4805902. Per info: tel.
338/9531123 tel. 055/898293

14 DICEMBRE

Bagni di Lucca - Villa (LU)
3° Raduno Fiat 500
"Le Natalidi delle 500"
Coordinamento di Lucca
Borgia Gianfranco tel. 0583/766135
Ridolfi Giuseppe cell. 329/4508001

ALTRI CLUB

11 MAGGIO

Castelletto di Serravalle (BO)
Raduno Fiat 500 Organizzato
dal Gruppo Fiat 500 "La Ciliegia"
Bazzani Mauro cell. 334/3837087
Alessandro cell. 335/7309211
www.clublaciliegia.it

18 MAGGIO

Alessandria (AL)
Raduno Fiat 500
"Memorial Matteo Ricci"
Organizzato da 500 Club Alessandria
Responsabile Ardrizzi G. Franco
cell. 347/4248926

18 MAGGIO

Raduno Fiat 500
Organizzato dal 500 Club Toscana
responsabile Matteo Casella
cell. 329/8229191
www.cinquino.it

24-25 MAGGIO

Albavilla (CO)
Raduno "Cinquecento e tre all'Alpe"
Organizzato da amici della 500
Albavilla - Responsabile Redaelli Mattia
cell. 340/344897

25 MAGGIO

Gorizia (GO)
Raduno Fiat 500
Organizzato dal Fiat 500 Club Isonzo
responsabile Minore Girolamo
cell. 339/7967246
fiat500clubisonzo@libero.it

01 GIUGNO

Castelnuovo della Misericordia (LI)
Raduno Fiat 500
Organizzato dal fans club 500 costa
degli etruschi di ronano solvay (LI)
Piazzini marcello cell. 339/5096502
- bimbi massimiliano
cell. 333/8134514

01 GIUGNO

Terracina (LT)
Piazza "Porta Napoletana"
Lungomare Matteotti
1° Raduno Fiat 500 Città di Terracina
"La 500 in terra della maga Circe"
Organizzato da Del Monte Tommaso
cell. 339/5897143
tommaso.500@tiscali.it
prenotazione obbligatoria

01 GIUGNO

Sora (FR)
2° Raduno Fiat 500 "Città di Sora"
Org. da Associazione Vita Ciociara
Rocco Pagliaroli cell. 347/3506180
Rodolfo Damiani cell. 338/8731081

02 GIUGNO

Prada Faenza (RA)
2° Raduno Fiat 500 e derivate
Organizzato da Domigaglia Franco in
occasione della "Festa d'la Fameja"
15 GIUGNO
Fontanegli - Genova
8° Raduno Fiat 500 e derivate
Organizzato da 500 Mania - USF 74
Responsabile Lastrico Giorgio
cell. 347/2501836
500mania@500maniagenova.com

15 GIUGNO

Val Vomano (TE)
1° Raduno Fiat 500
della Vallata del Vomano
Organizzato dal Club 500 Vomano
Responsabile Juvinale Daniele
cell. 349/0052285 - cell. 335/1293055

22 GIUGNO

Lungo lago di Porto Ceresio (VA)
6° Meeting Fiat 500 - 126 e derivate
Organizzato da 500 Club CERESIO
cell. 348/2852890 - e-mail
club500ceresio@libero.it

22 GIUGNO

Leno (BS)
Raduno "Secondo Trofeo città di Leno"
Organizzato da Scuderia Ferrari Club
Leno - Responsabile Scaglia Bruno
tel. 030/9038544 - cell. 338/9718096

29 GIUGNO

Vizzero (BO)
19° Raduno Fiat 500 amichevole
dell'Appennino Tosco-Emiliano
MAX 50 vetture
Organizzato da Schincaglia Marco Per
info: tel. 051/6142091
cell. 328/4104698
MAX 50 vetture - aperto anche a
motocicli NSU & BMW

13 LUGLIO

San Sebastiano Po (TO)
3° Raduno Fiat 500 e derivate
Organizzato da Club Fiat 500 Torino
in collaborazione con la Pro-LoCo
di San Sebastiano Po
Per info: Massimo cell. 329/1054222
Gigi cell. 339/3304444

13 LUGLIO

Montese (MO)
Raduno Fiat 500 con la presentazione
della NUOVA FIAT 500 ABARTH
Organizzato dal Gruppo
Fiat 500 "La Ciliegia"
Mauro Bazzani cell. 334/3837087
Alessandro cell. 335/7309211
www.clublaciliegia.it

27 LUGLIO

Genova-Pontedecimo
4° Raduno
"Musica di note & motori d'epoca"
Organizzato da Fabio cell. 340/5644680
Federico Farenzi cell. 349/35577184

10 AGOSTO

San Bartolomeo in Galdo (BN)
8° Raduno "Amatori Fiat Cinque-100"
Org. da "Amatori Fiat cinque-100"
Responsabile Latella Donato
cell. 347/1269708 - cell. 328/2661813
info@amatorifiat500.it

14 SETTEMBRE

Andria (BA)
1° Raduno Città di Andria
Organizzato da Club Insieme in 500
Responsabile Damiano Marrone
tel. per info: 339/3302768
fax. 0883/636028

14 SETTEMBRE

Torre Canavese (TO)
Raduno Fiat 500
Organizzato dalla Pro LoCo "I braja luv"
tel/fax 0124/501443

21 SETTEMBRE

Montegiorgio (AP)
10° Raduno Fiat 500
Organizzato da
"Quelli della 500 Montegiorgio" Resp.
Bucala Franco - tel. 333/1140699

21 SETTEMBRE

Concordia Sagittaria (VE)
4° Raduno Fiat 500 "Festeggiamenti
Madonna di Loncom"
Org. Geromin Lucio - cell. 347/2799525

14 DICEMBRE

Cormonso (GO)
Raduno Fiat 500 - Organizzato da
Fiat 500 Club Isonzo Responsabile
Minore Girolamo cell. 339/7967247

ATTENZIONE

Per gli organizzatori dei raduni

Tutte le segnalazioni e/o le comunicazioni relative agli eventi vanno inviate alla casella: **segreteria@500clubitalia.it** o via fax al **0182.580015** all'attenzione di Elena.

Per la pubblicazione di annunci

Si ricorda che per pubblicare annunci di vendita o di ricerca di 500 è possibile utilizzare la Bacheca online sul sito **www.500clubitalia.it**.

Vendo Fiat 500 F del 1965, parzialmente restaurata, ritargata in seguito a cambio di residenza (targa originale SV114542). Info: mirkoantichi@fastwebnet.it.



QUATTROPICCOLERUOTE

FIERE • MERCATINI • PRANZI

FIERE

27-28 SETTEMBRE

Caorle (VE)
2° incontro in Fiera - Coordinamento di Venezia/Treviso/Belluno
Gherardi Maurizio tel/fax 0421/287063

MERCATINO

Vendo: Fiat 500 R del 1974 rossa, ottimo stato completamente restaurata; **Fiat 500 L del 1971**, ottimo stato; **Lancia Fulvia del 1972**, ottimo stato. Per info: cell. 320.6467575.

Vendo Fiat 500 F, anno 1969, in condizioni impeccabili, completamente restaurata ed autentica in ogni dettaglio, motore in perfetto stato d'uso ed originale, Km 69.100 reali.

Colore originale avorio antico, libretto e targhe originali. Revisionata fino ad Agosto 2009. Prezzo Euro 7000 trattabili. (333 3943781, Pier Luigi - Ascoli Piceno).

Vendo Fiat 500 TV Giannini originale, no replica, anno 1970, ottimo stato, bianca interni rossi. Tel- 338 2836768. Solo se davvero interessati. Prezzo da concordare (Moreno, Ancona).

Vendo Fiat 500 L Anno 1973, colore bordeaux perlato, interni in pelle nera, motore nuovissimo, completamente ristrutturata, con targa e libretto originale, sempre in garage, ottimo stato. Euro 5000. Cell. 349.1052628 - 340.3288967 (Giovanni, Cellamare BA).

Vendo Fiat 500 F del 1970, beige sabbia. Restaurata da carrozziere (fondi compresi), motore assai valido, targa e libretto originali, cinture di sicurezza anteriori. Euro 5500. Telefonare ore pasti 0121.953189 (Eleonora, Torre Pellice - TO).

Vendo Fiat 500 (110F) anno 1967 - colore bianco originale - in buone condizioni a 3500 euro trattabili. Contattare Alessandro tel. 010.2724830 oppure cell 347.5629616 (Genova).

Vendo Fiat 500 L - Anno 1970. Condizioni da vetrina. Iscritta al Club e all'ASI, assicurazione pagata, con molti ricambi originali a corredo. Euro 5500. Tel. 095.910665-095.910789 (Nicola, Mascali - CT).

Vendo Fiat 500 L del 1969, originale. Completa di certificato di storicità. Prezzo da concordare. Cell. 347.5292857 (Santo Cannia-Irma Perrone).

Vendo Fiat 500 L anno 1971 certificata ASI. Eseguito restauro completo di carrozzeria, meccanica ed interni, documentabile con fattura. Targhe, documenti e colore originale (avorio antico). Targa Oro ASI (completamente originale ed in ottimo stato di conservazione) + certificato FIVA. Vendo con 4 gomme da neve + catene + portapacchi originale 1971. Revisionata fino a febbraio 2009. Euro 7500 (tel. 051.6191381, Stefano - Zona Bologna).

Compagnia	Grado di Copertura	Info & stipula polizze	Doc. richiesti
Royal & Sunalliance	Nord e il Centro (Roma esclusa)	ASSILOGOS SAS Tel. 011/4376320 CENTRO ASSICURATIVO "PAVESE" Tel. 0382/22052 Fax 0382/21277	Tessera Club
SARA Assicurazioni	Tutta la penisola	ACI ALBENGA Tel. 0182/555777 AG. ACI ALBINO (BG) Rag. Marzio Belotti Tel. 035/753780 Fax 035/760055	Tessera Club Tessera A.C.I. Tessera A.S.I.
FONDIARIA SAI	Locale	AG. DI ALBENGA (SV) Tel. 0182/52389 – Via Cav. di Vittorio Veneto 5 Tel. 0182/543431 – Via del Roggetto 59/1 AGENTE CAPO DOMENICO GAIA Via Fiume 1/1 – 17031 Albenga (SV) Tel. 0182/555827	Tessera Club e polizza personalizzata
INSURANCE BERICA	Nord e Centro Italia	AGENZIA DI SCHIO Via Cavour 58 Scala A 36015 Schio (VI) Tel. 0445/532134 Fax 0445/523665 e-mail: insura20insurancebericasas.191.it AGENZIA DI MONTECCHIO P.NO Via Pagani 3 36030 Montecchior Precalcino (VI) Tel. 0445/334702 - fax 0445/339777 e-mail: insurancemontecchio@libero.it Ufficio Emissione Polizze Auto Storiche (Sig. Marco)	Veicolo di almeno 20 anni; tessera Club
TORO Assicurazioni	Tutta la penisola	-	Tessera Club Tessera A.S.I. Attestato di Storicità A.S.I.
FONDIARIA SAI	Locale	AG. DI ALBENGA (SV) Tel. 0182/52389 – Via Cav. di Vittorio Veneto 5 Tel. 0182/543431 – Via del Roggetto 59/1	Tessera Club e polizza personalizzata
FONDIARIA Assicurazioni NUOVA MAA Assicurazioni	Puglia	ROSSELLA VALERIO Via Vittorio Veneto, 1 Tel. 338.1597334 70057 Palese (BA)	Tessera Club Tessera A.S.I. Attestato di Storicità A.S.I.
ASS. MILANO PREVIDENTE	Tutta la penisola Messina	AGENZIA AOSTA Tel. 0165/554060 GUIDO SBILORNO Tel. 090/2930940 - 347/0925525 Fax 090/2920469	Tessera Club Tessera A.S.I. Attestato di Storicità A.S.I.
MILANO ASSICURAZIONI DIVISIONE NUOVA MAA	Tutta la penisola	AGENZIA GENOVA BURROMETO 0382 Via Soliman 10/3 - 16154 Genova Tel. 010/6041808 Fax 010/6041747 Email: nmaagenovaburrometo.0382@maa.it	Tessera Club Scheda Tecnica (nome polizza: Automaa Storiche)
LD Broker	Tutta la penisola	Via Pratese 122/124 50013 Campi Bisenzio (FI) Tel. 055/8946614 Fax 055/8969423	Tessera Club
AUGUSTA	Tutta la penisola	AG. TORINO 15 Tel. 011/344676 - 344309	Tessera Club Tessera A.S.I. Attestato di Storicità A.S.I.
SASA Gruppo SAI	Solo Piemonte, Liguria e Lombardia	LOVATTI GIAN LUIGI Tel./Fax 0183/710298	Tessera Club

I dati sono puramente indicativi e possono variare da agenzia ad agenzia.

ATTENZIONE!

Vi segnaliamo che sempre più spesso le Assicurazioni richiedono la tessera ASI più l'attestato di iscrizione del veicolo al registro dell'ASI. Vi consigliamo di cominciare le pratiche per tempo, poiché l'attesa per l'espletamento delle stesse è lunga. Vi ricordiamo, inoltre, che l'Assicurazione è valida solo se si è in regola con il tesseramento e con tutti i documenti richiesti dalla Compagnia alla quale ci si è rivolti.

I SOCI IN REGOLA CON L'ISCRIZIONE ANNUALE AL FIAT 500 CLUB ITALIA POSSONO ASSICURARE LE LORO FIAT 500 RIVOLGENDOSI A:

Navale
ASSICURAZIONI DAL 1914

UNIPOL
GRUPPO
FINANZIARIO

Navale Assicurazioni s.p.a. Agenzia Generale Assicar

(disponibile per eventuali altre esigenze assicurative • pagamenti anche mensili)

00171 Roma • Piazza Sabaudia, 39/40 • tel. 06/2594125 • fax 06/21800242

Frascati - Via Piave, 32 00044 tel. 06/97608167 fax 06/97608176 • web: www.assicar.it • e-mail: info@assicar.eu

IL MITO DELLA 500, IL MITO DI GARLENDIA

Vuoi acquistare il tuo modellino?



Per l'acquisto del modellino realizzato in esclusiva dalla Brumm per il Fiat 500 Club Italia in occasione del 50° anniversario della Fiat 500 (serie limitata 1.000 pezzi, seconda edizione), compilare il seguente modulo ed inviarlo via fax allo 0182.580015 (alla c.a. di Valentina) o via e-mail a museo@500clubitalia.it, accompagnato dalla ricevuta dell'avvenuto versamento del relativo importo sul conto corrente postale n° 10786176 intestato a Fiat 500 Club Italia.

>ATTENZIONE: si procederà alla spedizione solo dopo il ricevimento del presente modulo e della ricevuta di avvenuto pagamento.



Nome..... Cognome.....

Indirizzo (1) Via..... n° civico.....

Città..... Località/Frazione..... Prov..... C.A.P.....

Socio Sì - NO tessera n°

Numero di telefono (2)

Desidero acquistare n°..... modellino/i al prezzo di euro 18,00 cadauno + 4,50 euro per spese di spedizione tramite corriere: **totale euro**.....

* Firma.....

** I dati saranno trattati secondo le disposizioni della legge 196/03; firmando se ne autorizza il trattamento.*

(1) Inserire con cura tutti gli estremi, specie se l'indirizzo si riferisce ad un luogo diverso da quello della propria abitazione (ad esempio, specificare se si richiede la consegna presso il luogo di lavoro o casa di un parente).

(2) Ricordiamo che il recapito telefonico è indispensabile per il corriere onde evitare mancate consegne per irreperibilità del destinatario.



Promuovi la tua Azienda su 4 Piccole Ruote!

I numeri parlano chiaro: **oltre 20.000 i soci iscritti**
ed una tiratura di oltre 100.000 copie all'anno



Vuoi saperne di più? Fiat 500 Club Italia +39 0182 582282 • www.500clubitalia.it • cell. 3316315791



ALCUNE PICCOLE COSE SONO MAGICHE



.com

Consumi: da 4,2 a 6,3 l/100 km (ciclo combinato). Emissioni CO₂: da 111 a 149 g/km.



you are, we car.