



# 4 Piccole Ruote

**Il nuovo sito web**

# Dalla memoria al Futuro



Notiziario - anno XXI  
N.4 Luglio-Agosto 2009  
€ 3,00

Poste Italiane S.p.A. - Spedizione in abbonamento postale - D.L. 353/2003 (conv. in L. 27/02/2004 n.46) art. 1, comma 1 - CNS GENOVA - n. 68 anno 2007 - Iscrizione al R.O.C. n° 14901 del 21/07/2006.

LA PICCOLA GRANDE AUTO CHE HA AIUTATO GLI ITALIANI A CRESCERE



PAGG. 32-33





# il mito della 500, il mito di Garlenda

## i gadgets del Club



art.08

art.09



art.01



art.12



art.11

art.10



art.13



art.02

**art.01** Modellino Brumm - Ediz. limitata  
1000 pezzi/2<sup>a</sup> ediz., 50° anniversario della Fiat 500- **Euro 18**

**art.02** Plaid "scozzese" con cinghie, colore panna+azzurro  
con logo ricamato - **Euro 25**

**art.12** Telo mare, spugna alta qualità 550 gr/mq, 100x180  
cm - **Euro 35,00**

**art.13** Polo uomo, manica corta, colore blu. Taglie dalla S  
alla XXXL - **Euro 20,00**

**art.08/09** Maglia manica lunga due colori Bimbo-Bimba  
(taglie da 3-6 mesi a 10-12 anni) - **Euro 15**

**art.10/11** Cappellino invernale con visiera (Blu con logo  
stampato, Rosso con logo in strass) - **Euro 12**

### MODULO D'ORDINE

Art.	Quantità	Taglia	Prezzo totale

Per ordinare: versare l'importo totale corrispondente (+ 6 Euro per le spese di spedizione) sul C.C.P.10786176 ed inviarci via fax (0182 580015) copia della ricevuta insieme ai moduli compilati.

SI PREGA DI SPECIFICARE CON PRECISIONE L'INDIRIZZO PER IL RECAPITO DELLA MERCE ED UN NUMERO DI TELEFONO DI RIFERIMENTO PER IL CORRIERE. GRAZIE.

Nome

Cognome

Indirizzo: Via e N°

Città

Località/Frazione  Provincia  C.A.P.

Numero di Telefono

Firma \*

\* i dati saranno trattati secondo le disposizioni della legge 196/03; firmando se ne autorizza il trattamento



Copertina: le 500 in "Piazzetta" a Portofino (veduta del borgo dal Castello) - fotografia di S. Ponzone

Cover: the 500s in the "Piazzetta" in Portofino (view of the town from the Castle) - photograph by S. Ponzone



## AVVISO IMPORTANTE

A coloro che non hanno ancora rinnovato la quota associativa per il 2009, ripetiamo l'invito a provvedere al più presto: chi ha stipulato una polizza assicurativa per auto storiche e non è in regola con il tesseramento per l'anno in corso, in caso di incidente (anche con ragione) potrebbe non essere coperto dalla compagnia.

Questa rivista è l'ultima che viene spedita a coloro che non hanno ancora rinnovato la quota associativa per il 2009.



Via Roma 90 • 17033 Garlenda (SV)  
tel. 0182.582282 • fax: 0182.580015  
c.c.p. n. 10786176  
e-mail: info@500clubitalia.it  
sito internet: www.500clubitalia.it

**Direttore responsabile:** Romano Strizioli  
**Redattrice:** Stefania Ponzone  
**Grafica e fotocomposizione:**  
Daniele Griggio • Marco Garofalo • Albenga  
**Stampa:** Coop Tipograf Savona

## In questo numero

"4piccoleruote" • N. 2 • Marzo-Aprile 2009

### PRIMO PIANO

- 2 Editoriale - Altro anno, altra storia
- 2 Avviso per i lettori/collaboratori
- 3 Direttivo, seduta 31.01-01.02.2009
- 3 Riunione fiduciari a Bologna
- 4-5 Per i bimbi del Gaslini...
- 4-5 Fiduciari, riunione a Venosa
- 6 Visite al Museo
- 7 Parliamo ancora di 500 e fumetti
- 7 Ricordi in B/N
- 8-9 Fiere: "Tuttomele" / Carpi / Caorle

### 500 A TUTTO GAS

- 10 Barge/Facebook
- 11 500 Show
- 12 None
- 13 Paternò
- 14-15-16 Pantelleria / Picnic in 500
- 14-15-16 Ospedaletti-Seborga
- 17 Gita in Valchiavenna
- 18-19 Bisceglie / Prasco
- 20 Locri / Lieti eventi
- 21 Mannoli
- 22 S. Lorenzo al Mare / Exilles
- 23 Prato / Notte bianca a Sanremo
- 24 Savigliano e Roccasparvera
- 25 500 a ritmo di samba (Carpineti)
- 26 Due toscani a Montegiorgio
- 27 "Show des 500 à Menton"
- 28-29 Auronzo di Cadore / 500 e Ikea
- 30 Memorial G. Iannarilli (Colfelice)
- 31 Portofino
- 32-33 "Paginone centrale": le 500 alla conquista delle Tre Cime di Lavaredo
- 34 Bononia docet (500&Ducati a Budrio)
- 35-36 Saluzzo / 500&cioccolatini

### DIARIO

- 38 Ferrando, ovvero Mister Simpatia
- 39 L'uomo che trasformò i cingoli in ali

### 500...STORIE

- 40 Il rally del gemellaggio (1^ p)
- 41 Viaggio a Nordkapp (2^ p.)
- 42 Vacanza? No, raduno (Lorica)
- 43 Un saluto a chi non c'è più

### 500&ARTE

- 44 Miscellanea/Il primo!

### 500&LIBRI

- 45 Equipaggio d'epoca
- 46 Il libro della Dova a Neive
- Incontro con l'autore (Padova)

### ALBUM

- 47-48-49 500&Sposi

### STRADA&OFFICINA PAGINE DI SERVIZIO

- 50-51 Il Libretto di Uso e Manutenzione (VI p.)
- 52 Dossier Multe (2^ p.)
- 53 Formula Monza/Seduta ASI
- 54-55 A.S.I.
- 56 500 International/Donne&500
- 58 Info/Incontriamoci
- 59 Modulistica
- 60-61 Raduni
- 62-63 Fiduciari
- 64 Assicurazioni

### ORGANIGRAMMA

**Presidente:** Silvia Depaoli  
(011.19706423 - 334.1161054)  
**Vice Presidente:** Stelio Yannoulis (051.6146212)  
**Segretario:** Danilo Cosci (333.2063732)  
**Vice Segr.:** Gino Rigolli (010.413880)  
**Consiglieri:** Domenico Facchini (338.3159753),  
Maurizio Gherardi (0421.287063),  
Giuseppe Pellegrino (0972.31903),  
Piero Rubeo (06.2153181),  
Alessandro Scarpa (331.6263880)  
**Presidente Fondatore:** Domenico Romano  
(0182.582282 - 334.1539102)  
**Presidenti Onorari:** Franco Cerva (0182.582282),  
Marino Ribet (0121.58340)  
**Presidente Pro Loco:** Fabrizio Amerio (335.5372389)  
**Provinciari:** Giuseppe Cabona (0185.91275),

### FOCUS

- 2 Editorial - New Year, new story
- 2 Announcement for our readers/contributors
- 3 Board Meeting of 31.01-01.02.2009
- 3 Trustees' meeting in Bologna
- 4-5 For the children in the Gaslini Hospital
- 4-5 Trustees' meeting at Venosa
- 6 Visits to the Museum
- 7 Let us talk about 500 and comics again
- 7 Black and White memories
- 8-9 Exhibitions: "Tuttomele" / Carpi / Caorle

### FULL THROTTLE 500s - SPECIAL

- 10 Barge/Facebook
- 11 500 Show
- 12 None
- 13 Paternò
- 14-15-16 Pantelleria / Picnic in a 500
- 14-15-16 Ospedaletti-Seborga
- 17 Tour in Valchiavenna
- 18-19 Bisceglie / Prasco
- 20 Locri / Joyful events
- 21 Mannoli
- 22 S. Lorenzo al Mare / Exilles
- 23 Prato / White night in Sanremo
- 24 Savigliano and Roccasparvera
- 25 500s to samba rhythm (Carpineti)
- 26 Two Tuscans at Montegiorgio
- 27 "Show des 500 à Menton"
- 28-29 Auronzo di Cadore / 500 and Ikea
- 30 G. Iannarilli Memorial (Colfelice)
- 31 Portofino
- 32-33 "Centre spread": the 500s conquer the Three Peaks of Lavaredo
- 34 Bononia docet (500&Ducati at Budrio)
- 35-36 Saluzzo / 500&chocolates

### DIARY

- 38 Ferrando, or Mr. Popular
- 39 The man who turned tank tracks into wings

### 500...STORIES

- 40 The twinning rally (part I)
- 41 Journey to Nordkapp (part II)
- 42 A holiday? Not at all: a meeting (Lorica)
- 43 A farewell to the departed ones

### 500&ARTS

- 44 Miscellaneous/The first!

### 500&BOOKS

- 45 Vintage team
- 46 Dova's book at Neive
- Meeting with the author (Padua)

### ALBUM

- 47-48-49 500&Married Couples

### ROAD&GARAGE USEFUL INFORMATION

- 50-51 Owner's Manual (part VI)
- 52 On Fines (part II)
- 53 Formula Monza/ASI session
- 54-55 A.S.I.
- 56 International/Women&500
- 58 Info/Let us meet
- 59 Forms
- 60-61 Meetings
- 62-63 Trustees
- 64 Insurance

Mario Ferrando (010.7492415), Lorenzo Ingrassia (0923.736881), Costantino Miravalle (tel. 0123.580015) Mauro Paire (339.2639051), Raul Tentolini (0375.42454)

**Commissario Tecnico:** Enrico Bo (011.5534057 - fax 011.19716336)

**Revisori dei conti:** Francesco Cardaci (0182.582282), Alessandro Dondi (0182.582546), Bruno Fadda (0182.559024), Paolo Pizzo (0182.20446), Giancarlo Tassistro (0182.582282)

**Conservatore del Museo:** Ugo Giacobbe (0182.582282 - u.giacobbe@500clubitalia.it)

**Vice-Conservatore del Museo:** Carlo Giuliani (019.807124-347.1061434).

**Addetti stampa:** Stefania Ponzone (0182.582282 339.6794807 s.ponzone@500clubitalia.it), Fabio Fabbricatore (360.245947 f.fabbricatore@500clubitalia.it).



# A PORTATA DI CLICK

La nostra  
"rivoluzione"  
online

>Stefania **Ponzone**

Mentre siamo impegnati nella preparazione di questo numero della rivista, è in corso di restyling il sito internet [www.500clubitalia.it](http://www.500clubitalia.it).

E mentre lo leggerete, cari soci, tale opera di ristrutturazione sarà stata portata a termine (o quasi, perché alcune sezioni potrebbero essere ancora incomplete o inattive). Si tratta ora di prendere confidenza con il "nuovo" mezzo. Le virgolette sono d'obbligo, perché nell'era di Facebook e del mondo a portata di click, c'è ben poco da scoprire in un sito web. O... forse no!

Le premesse sono ambiziose: creare una vera community virtuale che rispecchi quella reale, richiamando chi – fino ad ora – aveva cercato e trovato altrove in rete quell'interattività che al vecchio sito mancava. Ma quali sono le novità? Molte riguardano il "dietro alle quinte", quindi sono di carattere tecnico; vi sono poi una migliore organizzazione delle sezioni, un più accessibile calendario manifestazioni, un più ricco e articolato spazio per le news, le pagine dedicate ai singoli coordinamenti, il forum, la galleria per le foto, la possibilità di acquistare i gadget e persino di associarsi online. Naturalmente occorrerà lo sforzo collettivo per mantenere vivo, ricco ed aggiornato il tutto, senza prescindere dalla qualità e dal bon-ton (la confidenza non deve far perdere la riverenza, come solevano dire i nostri nonni!). Per quanto riguarda l'interazione tra rivista&web, poiché in una certa misura viene reso possibile l'inserimento diretto di materiale (testi e foto) da parte dei fiduciari e dei singoli soci, non sarà più necessario attendere molti mesi per vedere pubblicata la cronaca di un raduno o lo



scatto più bello delle proprie nozze. Il sito diventa quindi alternativa e complemento alla rivista, indispensabile per permettere agli iscritti di condividere vicende ed emozioni, anche al di là dei "confini" del Club, poiché, non bisogna dimenticarlo, internet ci consente di rivolgerci anche a chi non è socio e si trova magari all'altro capo del mondo. Come già annunciato più di una volta, la quantità di contributi destinati a 4piccoleruote è ormai giunta a livelli tali da rendere pressoché impossibile esaudire tutte le richieste in tempi accettabili. Scegliere quindi direttamente la pubblicazione online o accettare che la Redazione vi faccia ricorso permette di garantirsi "un posto in prima fila" (per usare un vecchio slogan RAI) nell'autentica vetrina del Club. I fiduciari, inoltre, disporranno di uno strumento potente per incrementare il contatto con i soci e promuovere le proprie iniziative (raduni, incontri periodici, gite, appuntamenti conviviali...) senza i limiti imposti dalla periodicità della rivista. Non si sentano traditi o penalizzati gli "irriducibili" della carta stampata, coloro che sono profondamente legati a 4piccoleruote e non vogliono o non possono utilizzare internet. Il nostro bimestrale non "chiude" le proprie pagine, ma ambisce ad una ulteriore evoluzione, con più spazio per approfondimenti, articoli tecnici e di costume. Gli obiettivi sono – come sempre – la gratificazione dei soci e l'espansione del Club. Con la passione e l'impegno di tutti.

## E per la rivista ricordiamo...

... le consuete, indispensabili regole.

- 1) **Siate sintetici ma completi: non saranno più pubblicati i contributi senza i dati fondamentali** (continuano infatti a giungere e-mail con foto allegate prive non solo di didascalia, ma anche del nome del mittente!);
  - 2) **scegliete con cura le foto per accompagnare gli articoli: poche, non troppo simili fra loro e di buona qualità** (attenzione agli automatismi che riducono i files quando si allegano ad un messaggio di posta elettronica);
  - 3) **privilegiate la trasmissione di files piuttosto che di testi e immagini su carta; se il materiale è molto, mettetelo su un CD o un DVD e spedite quello; non usate gli allegati scaricabili (GigaMail, JumboMail o simili) senza averne concordato prima l'invio** (per evitare che l'allegato "scada");
  - 4) **può sempre capitare che qualche file si danneggi nella trasmissione o che vada perso: non cancellate i messaggi inviati fino alla pubblicazione del materiale, potreste doverli rimandare;**
  - 5) **per chi invia materiale cartaceo, è bene spedire copie e non gli originali, che non verranno restituiti** (a meno che non si tratti di soggetti particolari, come foto o libri d'epoca: ad ogni modo, meglio comunque spedire le scansioni);
  - 6) **possibilmente, non chiedete notizie di materiale spedito molti mesi o addirittura anni prima: è evidente che, se non è stato pubblicato, è andato perso** (per disguidi postali o problemi tecnici): piuttosto reinoltratelo. Verificate comunque che la pubblicazione non sia davvero avvenuta (è capitato che qualcuno non avesse visto le proprie foto sulla rivista...).
- Ci stiamo attrezzando per avere in archivio tutte le riviste in formato .pdf, che saranno messe a disposizione dei soci che facciano richiesta di arretrati ormai esauriti. Inizialmente disporremo delle uscite più recenti, ma via via saranno acquisite tutte le annate, fino ai primi, storici numeri.





# IL CLUB INFORMA

## Consiglio Direttivo, riunione a Caserta (4-5 aprile)

>Stelio Yannoulis

Il Consiglio Direttivo del Fiat 500 Club Italia si è riunito al Jolly Hotel di Caserta il 4 e il 5 aprile 2009. Il sabato è stato dedicato ai temi tipici del Consiglio; i lavori iniziati alle ore 14 si sono conclusi alle 20,30. Questi i principali argomenti discussi.

- Il Consiglio ha approvato il Bilancio consuntivo relativo l'anno 2008, chiuso in attivo (il dettaglio sarà pubblicato su 4piccoleruote).
- Andamento delle iscrizioni nell'anno 2009: i dati registrano un miglioramento rispetto l'anno precedente.
- Il Consiglio ha deliberato l'aggiornamento del sito internet e del programma per la gestione Soci. Il nuovo sito conterrà importanti novità, una per tutte lo spazio dedicato ai Coordinamenti. Sono importanti investimenti che il Club, nonostante l'attuale situazione economica, in-



tende perseguire al fine di rendere un servizio sempre migliore ai suoi associati.

- È stato deliberato l'avvio del "Punto Amico", un nuovo servizio a disposizione dei nostri Soci (pagg. 32-33).
  - Anche per il 2010 la quota sociale resterà inalterata a 40 euro.
  - È stata fissata la data delle prossime elezioni per il rinnovo degli organi del Club, che si svolgeranno il 6 dicembre 2009 presso la sede di Garlanda.
    - Sono stati nominati alcuni nuovi Fiduciari ed altri sono stati revocati (rimandiamo all'elenco di pagg. 62-63).
- Domenica 5 aprile la seduta è stata allargata ai Fiduciari

**Affollata foto di gruppo con striscione e 500 davanti ad uno dei più celebri monumenti d'Italia: la Reggia di Caserta.**

di Campania, Basso Lazio, Puglia, Basilicata e Calabria. Ben diciotto i presenti, che sono stati ascoltati ed hanno relazionato circa la loro attività e problemi locali. Il dibattito è stato vivace e coinvolgente, sino alla conclusione dei lavori alle ore 12.

Un ringraziamento va a coloro che hanno collaborato per la buona riuscita dell'avvenimento: Giampiero Ariano, Giuseppe Pellegrino e i prodi autisti della linea Napoli Capodichino-Caserta.



## Forlì, Old Show Time

Il 14 e 15 marzo lo stand del Fiat 500 Club Italia era presente all'Old Time Show di Forlì dove ruote, motori e cronometri d'altri tempi hanno dato spettacolo. La nostra presenza in questa importante manifestazione ha suscitato un grande interesse ed è stata l'occasione per contattare nuovi appassionati. L'organizzazione è stata curata dal Coordinamento di Bologna, in collaborazione con il nascente Coordinamento di San Mauro Pascoli (FC). Ospite dello stand è stata la stessa presidente Silvia Depaoli; numerosi sono stati i fiduciari e i soci che ci hanno fatto visita.

Un ringraziamento a coloro che hanno fornito i mezzi da esporre: Marcella Picco (Fiat 500 F), Carlo Castellani (Fiat 500 pick-up liberamente interpretata) e Ivaldo Bernardini (Fiat 500 L).

Stelio Yannoulis

# ALLA FIERA DI RIMINI

## Un ricco stand per la Mostra Scambio

>Lorenzo Lami

Il 6 e 7 dicembre 2008 si è tenuta la consueta Mostra Scambio di auto, moto e cicli d'epoca presso i padiglioni della Fiera di Rimini, organizzata dal locale Museo del Motociclo. Per il sottoscritto si è trattato della prima



volta in veste di organizzatore dello stand del Club.

Il venerdì pomeriggio ho cominciato ad allestire lo spazio con i miei collaboratori Giuliano, Salvatore, Andrea e Marco, che mi hanno aiutato a sistemare lo striscione del Coordinamento, i necessari arredi e soprattutto le vetture. Le 500 esposte erano 9: la mia L del '71, le gialle del '69 di Giuliano Rizzioli e dei nostri amici di Publinova, la F del '70 di Andrea Bocconi (serigrafata con Paperino e Paperina), la 500 Giardiniera turchese del 1971 di Roberto Macini, la Abarth 595 e la Bianchina Panoramica (entrambe del 1963) del socio Sergio Pesaresi, la 500 Jolly Ghia del '59 e la Giardiniera Pick up di proprietà di Carlo Castellani, indubbiamente le più ammirate.

Nei due giorni di fiera i contatti sono stati tanti: visite di amici, curiosi e autentici appassionati che mi hanno fatto tante domande sulle nostre amate 500. L'appuntamento è stato per molti l'occasione per il rinnovo

delle tessere ed inoltre ho avuto il piacere di iscrivere nuovi soci al Club. Il tutto condito con torte, crostate e biscotti gentilmente preparati dalle nostre consorti e dalle amiche Marcella e Giulia del Club Mezzo Kilo.

Posso ritenermi molto soddisfatto del lavoro svolto col merito di tutti: un grazie di cuore va a Giuliano Rizzioli che ha creato la struttura e l'arredamento dello stand, a Salvatore Fiore, Andrea Bocconi, Marco, Marcella e Giulia del Club Mezzo Kilo, Publinova e Prima Visione nostri sponsor e ai soci e collaboratori che ci hanno fornito i loro pezzi migliori per l'esposizione.

Un ringraziamento speciale va agli amici organizzatori del Museo del Motociclo per la loro disponibilità e cortesia.

Arrivederci alla prossima edizione.



**In alto, lo stand; a sinistra, la 500 Paperina di Andrea Bocconi; la Giardiniera pick-up di Carlo Castellani; torta 500 e il gruppo di lavoro: da sx Andrea Bocconi, il fiduciario Lorenzo Lami con una delle figlie e Giuliano Rizzioli. Qui a destra, Sofia ed Elisa Lami, cinquecentiste in erba.**



# RIUNIONE FIDUCIARI LOMBARDI

## L'incontro si è svolto a Bergamo

>Pino Tinti

Si è tenuto a Bergamo, in una fredda ma soleggiata giornata di fine febbraio, il terzo l'incontro dei fiduciari regionali del Fiat 500 Club Italia.

La riunione è stata presieduta dal vicepresidente del Club Stelio Yannoulis, alla sua terza esperienza dopo aver condotto le riunioni dei fiduciari di Emilia Romagna e di Marche e Abruzzo.

L'evento è stato organizzato da Raul Tentolini (referente regionale per la Lombardia e fiduciario del Coordinamento di Cremona) ed i partecipanti, provenienti da tutta la Lombardia, sono stati ospiti del fiduciario di Bergamo Antonio Cassella.

La sala del Centro Sociale del Comu-

ne di Villa di Serio, dove si è tenuto l'incontro, è stata decorata con la bandiera italiana e quella della Regione Lombardia, a testimonianza della valenza nazionale e locale della nostra Associazione, alle quali è stato indirizzato un saluto.

Erano presenti anche Mario Beggotti (Brescia), Danilo Bianchi (Valli Bergamasche), Giuseppe Iannolo (S. Zenone al Lambro) Giovanni Lembo (Como) e Luca Parravicini (Valtellina e Valchiavenna). Assente giustificato Renato Valbusa, fiduciario del Lago di Garda, fermato da un inconveniente meccanico.

Gradito ospite della riunione è stato Domenico Romano, presidente fondatore del Club, che ha informato i presenti della prossima messa in onda da parte del programma di Canale 5 "Striscia la notizia" di un servizio sulle 500.

Lo scopo principale dell'incontro è stato quello di creare una più stretta cooperazione fra i singoli fiduciari della Lombardia, regione che può contare su oltre il 10% degli iscritti al Club, le cui molteplici attività comprendono: assistenza e supporto ai soci; promozione di nuove iscrizioni; organizzazione di manifestazioni; rapporti con le realtà e le altre associazioni locali.

Dopo avere brevemente esposto i punti salienti dello statuto dell'Associazione, Stelio ha elencato tutti gli strumenti che il Club mette a disposizione degli oltre 20.000 soci



e dei 150 fiduciari, in particolare: la rivista bimestrale 4piccoleruote, il sito internet, la Federazione ASI, il Registro Storico, la Segreteria ed il Museo Multimediale di Garlenda, i gadgets e molto altro ancora.

Si è parlato dell'organizzazione dei raduni, della gestione dei contributi degli sponsor, dei rimborsi delle spese sostenute, delle polizze assicurative e del flusso di informazioni verso i soci attraverso i fiduciari.

Ai partecipanti è stata distribuita copia di un opuscolo di 16 pagine che illustra la venticinquennale storia del Club e le sue iniziative, tra cui il Meeting Internazionale di Garlenda. L'incontro tra i fiduciari di zona della Lombardia ha avuto anche un momento conviviale presso il ristorante "Il cedro" dove casoncelli e polenta hanno avuto un predominio temporaneo sulla mitica 500.





## elvezio esposito

Tappezzeria auto d'epoca

- ❖ Interni auto d'epoca
- ❖ Coperte
- ❖ Tappeti
- ❖ Guarnizioni e gommini
- ❖ Ricostruzione guarnizioni anche in campione

**Per la tua Fiat 500:**

- Tappezzerie in Kit pronte da montare
- Coperte, tappeti, guarnizioni, gommini e copri auto
- Ordini online 24 ore su 24
- Spedizioni in contrassegno
- Qualità, velocità, novità ed offerte



RICERCA  
E ACQUISTO  
E CONSEGNATA  
IN FORNITO  
PER

**OFFERTA ESCLUSIVA** per ordini superiori ad Euro 500,00  
ti offriamo un COPRI AUTO Fiat 500 adatto a tutti i modelli  
ad un prezzo SCONTATISSIMO!

copri auto per interno Euro 20,00  
copri auto per esterno Euro 30,00



Via Zanotti Bianco, 28/30 - 87100 Cosenza Tel. e Fax 0984 36074 Cell. 348 5274650 www.elvezio.com • info@elvezio.com

## Tappezzeria per auto d'epoca «Elvezio Esposito»

Caro socio del Fiat 500 Club Italia, il nostro nome è sinonimo di alta qualità dei tessuti e delle rifiniture, nonché certezza di un'ottima consulenza tecnica. I nostri prodotti sono omologabili ASI ed acquistabili online 24 ore su 24. Siamo presenti alle maggiori mostre scambio dove presentiamo una ricca esposizione degli stessi.

Anche quest'anno ti offriamo un trattamento speciale garantendoti lo SCONTO del 10% su tutti gli ARTICOLI FIAT 500 presenti in catalogo. Inoltre, al raggiungimento dei 500 Euro di spesa hai la possibilità di avere, con un piccolo contributo di Euro 20,00, un utilissimo copri auto per interno per proteggere la tua amata Fiat 500! Non esitare a contattarci, siamo sempre a tua disposizione!



# AUTOMOTORETRÒ 2009

Maggiore partecipazione di Club alla 27<sup>a</sup> edizione dell'evento torinese

>Silvia Depaoli

La XXVII edizione di Automotoretrò si è svolta lo scorso 13-14-15 febbraio presso il Lingotto, antica sede operativa della Fiat ed ora principale centro espositivo della città di Torino con la famosa pista di collaudo sul tetto. Rispetto all'edizione del 2008, è aumentata la presenza dei club che hanno esposto i loro gioiellini



assieme ai ricambisti che hanno attirato 27.500 visitatori nei tre giorni. Quest'anno sono stati celebrati importanti anniversari, primo fra tutti quello della Bugatti con uno stand nel quale erano presenti tre "gioielli"

...la 500 Sport America (anno 1959) in fase di restauro, le due 500 N appena restaurate...

del museo di Mulhouse, tra le quali una Royale, la più prestigiosa delle Bugatti, e altre quattro vetture di collezionisti italiani: un vero "parterre de roi".

Non si sono dimenticate altre ricorrenze, quali il centenario della Ferrera, grande marca motociclistica torinese, i 50 anni della Mini e della spagnola Bultaco e i 40 anni della A112, la piccola Autobianchi amata da signore e ragazzi.

Insieme con tante vetture prestigiose, non poteva di certo mancare lo stand del nostro Club, dedicato quest'anno al restauro: un angolo officina con gli esplosi, i depliant pubblicitari e i libretti e... una scocca di 500 Sport America (anno 1959) di Andrea De Gaetano. A "tenerle compagnia", la 500 Sport America in fase di restauro, le due 500 N appena restaurate, la '57 di Christian Caye

colore blu medio 449 e la '60 di Francesco Buetti, di un raro rosso corallo utilizzato solamente nelle campagne pubblicitarie. Non sono poi mancate le sportive: la Gianni TV Special grigio topo del 1965 di Rosario Francesco Avveduto, la Gianni NP 650 del 1975 di Giorgio Verdiglione, l'Abarth 665 SS di Carlo Bosia e la Gianni TVL del 1971 della sottoscritta. Ed ancora un modello specialissimo rosa "come una Pantera" di Gaetano Brusco, F otto bulloni del 1965.







## Le 500 a Sorrento Motori

Dal 28 febbraio all'8 marzo a Sorrento si è svolta la manifestazione "Sorrento Motori". Il Fiat 500 Club Italia era presente con uno stand gestito dal fiduciario Raffaele Staiano con la collaborazione del sottoscritto, in qualità di referente regionale. L'evento ha ottenuto riscontro anche sui media locali. Nelle foto si possono apprezzare lo spazio espositivo, le vetture schierate e un allegro "gruppo di famiglia".

Giuseppe Pellegrino

Non poteva mancare la 500 furgonata della Presidente, che ha svolto il suo consueto ruolo di "500 ripostiglio". Claudio Bertolusso ha provveduto all'allestimento della vetrina dei modellini con la sua collezione privata, che ha fatto invidia a molti visitatori. Un grazie a tutti gli amici che hanno dato una mano allo stand: Ezio Assente, Michele Gallione, Claudio Bertolusso, Luisella Marmo, Fabio ed Orsola Fabbricatore, Beppe Mocchiari, Elsa ed Enzo Cucciati, Domenico Piazzolla, Francesco Bueti, Silvio Pezzana, Giacinto Chiara. Lo stand della 500 risulta sempre fra i più apprezzati dal pubblico: sarà per le sue forme ancora attuali oggi, sarà per la simpatia, sarà perché ha un'anima... il mito continua!

Lo stand della 500 risulta sempre fra i più apprezzati dal pubblico: sarà perché ha un'anima.



## Promuovi la tua Azienda su 4 Piccole Ruote!

I numeri parlano chiaro: **oltre 20.000 i soci iscritti** ed una tiratura di oltre 100.000 copie all'anno



Vuoi saperne di più? Fiat 500 Club Italia +39 0182 582282 • [www.500clubitalia.it](http://www.500clubitalia.it) • [marketing@500clubitalia.it](mailto:marketing@500clubitalia.it)





**Nelle foto, dall'alto: i partecipanti al motoraduno, i turisti inglesi, i giornalisti tedeschi con le funzionarie della Provincia di Savona ed Egidio Mantellassi (Albergatori Alassio-Laigueglia); il primo disegno di Visora per 4piccoleruote.**

## MOSTR...IAMOCI

**Incremento delle visite al Museo Multimediale**

>Ugo **Giacobbe**

Sorpresa sorpresa... Confermiamo che per il Meeting di Garlanda ci saranno delle novità al Museo, in corso di allestimento nel momento in cui scrivo questo breve articolo.

Non mi soffermerò dunque su questi importanti interventi (vi basti per ora l'aggettivo: "importanti!"), ma vorrei sottolineare come le visite stiano progressivamente aumentando. Ci stiamo infatti facendo conoscere ed apprezzare, in particolare come meta per le visite di gruppi o come tappa da inserire nel corso delle manifestazioni. È il caso ad esempio della riunione delle Confraternite Liguri, che si è svolta a Garlanda il 26 aprile 2009, oppure il Motoraduno di Albenga (17 maggio 2009). Abbiamo inoltre avuto due comitive di anziani turisti inglesi, molto attenti e incuriositi dalle vicende della nostra bicilindrica, e gli inviati della prestigiosa rivista di viaggi tedesca "Abenteuer und Reisen", che – nel corso di un servizio realizzato per volontà della Provincia di Savona, che ringraziamo per l'opportunità – hanno voluto conoscerci e utilizzare due 500 come "testimonial". Di questo torneremo a parlare pros-

"Una Tavolozza di 500", che sarà visitabile fino al 30 settembre 2009.

simamente, così come dedicheremo uno spazio al gradito ritorno di Lang e Bev Kidby, la coppia australiana che nel 2007 ha fatto il giro del mondo in 500, giunti a Garlanda con l'ANZAC Normandy Convoy, una carovana di mezzi militari d'epoca diretti alle celebrazioni per il 65° anniversario dello Sbarco in Normandia.

Segnalo inoltre che – ferma restando la gratuità per i soci – è stato introdotto un sistema di bigliettazione ufficiale, che servirà anche per un più preciso conteggio dei visitatori.

Ricordo infine che il 3 luglio sarà inaugurata la collettiva di pittura "Una Tavolozza di 500", che sarà visitabile fino al 30 settembre 2009.

Il curatore è Stefano Visora, pittore di Masone (GE), già partecipante nella sezione caricature alla mostra 2008 "500, Cars&Comics" (a proposito di quest'ultima, è in corso di organizzazione una sua trasferta a Salsomaggiore in occasione del raduno di metà luglio).

Stefano ha inoltre accettato la nostra proposta di realizzare delle vignette per 4piccoleruote: la prima è dedicata ai preparativi per il XXVI Meeting Internazionale...

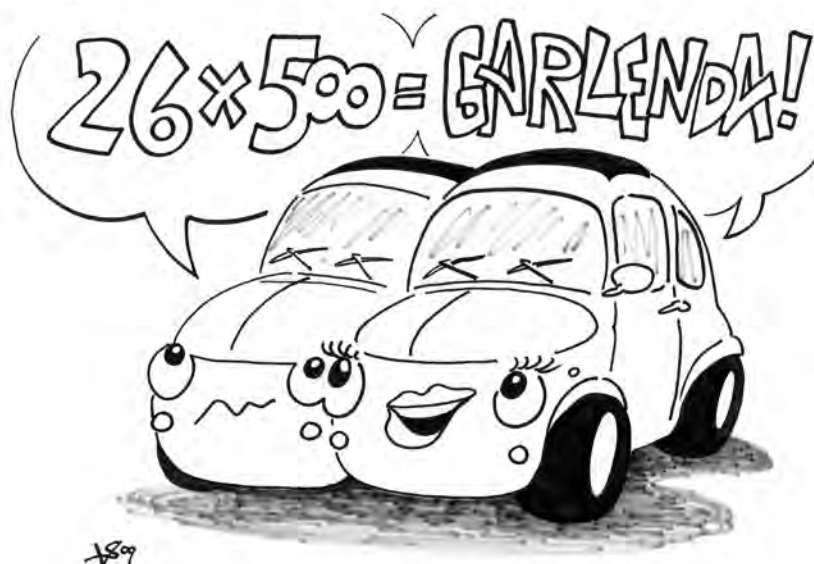





# AL FESTIVAL E “STRISCIA LA NOTIZIA”

## Da Sanremo al Tiggì satirico più famoso della TV

>Stefania Ponzone

Il nostro Club è già molto popolare – altrimenti non avrebbe raggiunto i risultati che può vantare! – ma non vanno certo sprecate le occasioni di acquisire ulteriore visibilità. Grandi eventi e “passaggi” (come si dice in gergo) televisivi possono valere allo scopo. Ecco dunque che, il 17 febbraio 2009, cinque nostre vetture hanno scorrazzato per le vie di Sanremo in occasione del Festival della Canzone e la Giardiniera del locale fiduciario Alberto Bertoli – condotta per l'occasione dall'inviato della trasmissione “Italia allo specchio” di Raidue – ha trasportato il cantante Fausto Leali. A comporre la delegazione c'erano, oltre al già citato Bertoli, Domenico Romano, Ivo Barbacini, Domenico Pelaia, Marina Corradi e Giorgia Zannelli. A proposito, torneremo a Sanre-

mo il 5 settembre (vedere pagina 61). La nostra “incursione” festivaliera è stata preceduta, sabato 14 febbraio, dalla presenza del volume “Fiat 500 Storia di una passione” nello spazio dedicato ai libri durante la puntata di “Striscia la Notizia”, il famosissimo telegiornale satirico di Canale 5: una grande soddisfazione (anche personale, permettetemi di ammetterlo!), sottolineata da molti messaggi di congratulazioni da parte dei soci che hanno seguito la trasmissione. C'è da dire che il patron del programma, Antonio Ricci, non dimentica le proprie origini rivierasche e spesso è ad Albenga e dintorni. In occasione di una cena organizzata dall'associazione “Fieui di Caruggi”, Domenico Romano e il giornalista Romano Strizioli hanno avuto modo di incontrarlo.

Tornando per un attimo a “Striscia” e al libro, esso è stato portato in omaggio ai conduttori Ficarra&Picone da parte di alcuni soci del Coordinamento guidato da Luigi Parolini. Come si suol dire, il cerchio si chiude e... alla prossima puntata!



## Ringraziamenti

Desidero ringraziare tutti gli sponsor e tutti coloro i quali, lo scorso anno, hanno collaborato e partecipato per la buona riuscita dei miei raduni: Autoveicoli Barolo, Valentino Scavi, Gioielleria Panzeri, Colorificio Elisir, Ca' del Picco, Bevex bibite, Vivai Zanzottera, Centrale del Latte di Magenta, Denicar, Centro Culturale Rosetum e specialmente i miei amici più stretti: Gino il gommista, Rocco, Angelo, Michele garage, Michele guardia, Luciano, Filippo, Katuscia, Daniela, Paolo, Fabrizio, Aldo, Vito, Alessandro, Nino, Gianfranco, Ferlito, Ivan, Francione Nicola. Ringrazio inoltre tutti gli altri Club con cui ho cooperato: 500 Party (Rozzano), 500 Watt (Barlassina), 500 Club (Busto Arsizio), 500 Racing Point (Bergamo), Amici della 500 (Cornaredo).

Luigi Parolini



# ALLA FIERA DI OSNAGO

## Era presente il Coordinamento di Como

>Giovanni Lembo

Nei giorni 21-22-marzo 2009 a Osnago (MI) è avvenuta per la prima volta la mostra scambio organizzata dall'Ass. Amici della Paraplegia Angelo Colombo. Anche noi del Fiat 500 Club Italia Coordinamento di Como eravamo presenti. Le due giornate si sono svolte con l'affluenza di un pubblico molto numeroso, curioso ed interessato alle mitiche Fiat 500. Lo stand era allestito in modo simpatico, con tre vetture, la L di Franco Tenca (pronta a partire nel mese di agosto con altri equipaggi

alla volta di Capo Nord), la F del nuovo socio Calogero Fasolo, fresca di restauro, e la R da corsa, gr. 5 silhouette, appena costruita dal sottoscritto, pronta a partire per nuove gare ed avventure. Erano inoltre esposti vari modellini, a rappresentare le vicende sportive e di vita con la 500 di tante persone, gadget e particolari Fiat.

Nella giornata di domenica siamo stati onorati dalla presenza della presidente Silvia Depaoli, alla quale è stata consegnata una targa dell'evento.

In entrambe le giornate, oltre al generale interesse per lo stand, abbiamo registrato il tesseramento di numerosi nuovi soci. Ringrazio Angelo Colombo e Carlo Casari per l'impegno svolto e la buona riuscita della mostra scambio, con un augurio per un successivo evento.



**Caffè Ferrari**  
PREGIATE MISCELE ITALIANE  
by **Caffè Vergnano**



**MACCHINA CAFFÈ'**  
con VAPORE

+

**600 CAPSULE**

a soli

**230 euro**

Consegna gratuita

Per i riordini successivi, quantitativo minimo di 4 cartoni (25 €/cartone)

La foto del pickup è stata gentilmente concessa da Antonio Cassella restauri (BG)

Numero Verde  
**800 178 962**

Fratelli Ferrari - Via XXV Aprile, 57 - 18100 Imperia (Italy)  
tel. e fax: (+39) 0183 29 59 22 - www.caffeferrari.eu - caffeferrari@caffeferrari.eu





# CAMER A REGGIO EMILIA

## Lo stand di una grande famiglia italiana

>Federica Gabba

Secondo appuntamento del Club al CAMER, mostra scambio alle Fiere di Reggio Emilia nei giorni 28 e 29 marzo. Lo stand del Club, la cui elegante struttura bianca con moquette riprodotte un selciato d'epoca risaltava al centro del padiglione C, ospitava la 500 L elaborata british del socio Pino lembo di Gualtieri e la Giardiniera Autobianchi Magneti Marelli di Stefano Zanichelli di Guastalla. A quest'ultimo, grazie all'interessamento della presidente Silvia Depaoli, è stata rias-

segnato l'originario numero di tessera 179, tessera di cui il nostro amico conserva con cura l'esemplare originale cartaceo. Fin dal sabato mattina le visite di amici, soci e simpatizzanti sono state numerosissime, accolte dalla sottoscritta, da Marco Campioli, dai già citati soci lembo e Zanichelli e da uno "squadrone di classe" composto da Silvia Depaoli e dai fiduciari Paolo Zambianchi (Torino), Domenico Facchini (Bari) e Alberto Tornatore (Imperia); fra i tanti visitatori, i fiduciari di Bologna Maurizio Candini, di Modena Idris Morselli, del lago di Garda Renato Valbusa, di Mantova Fabrizio Menarbin, di Fidenza Gianni Barezzi, il commissario di registro Antonino Villa, Ezio Assente, Giancarlo Neri, Claudio Calzolari con Betty, Marcella Picco con il marito e, nel pomeriggio di

sabato, il presidente fondatore Domenico Romano. Quest'ultimo, con la sua energia ed il suo dinamismo, ha fatto omaggio a Stefano Zanichelli, per festeggiare la sua anzianità come socio, del suo libro scritto con Stefania Ponzon "Fiat 500 Storia di una passione" con una dedica di tutti i presenti, e ha portato allo stand, per uno scambio di opinioni e saluti, i vertici dell'ASI compreso il presidente Roberto Loi, con i quali si è parlato di futuri progetti in collaborazione. Tanti appassionati della 500 sono venuti ad iscriversi al Club in un'atmosfera amichevole ed informale, ricevendo gadget e riviste; sono state fornite informazioni sulla vita associativa, sulle prossime manifestazioni e consigli tecnici sul restauro; è stato offerto un ricco buffet; il tutto per rinfrancare gli animi e far sentire "a casa" tutti gli intervenuti, come parte di una "grande famiglia italiana", accogliente e ricca di calore, nonostante la forte pioggia all'esterno!



Nelle foto, lo stand del Club con le vetture esposte e soci e dirigenti che hanno fatto visita a Federica Gabba (compresi la presidente Silvia Depaoli, il fondatore Domenico Romano e il consigliere Domenico Facchini). Una visita molto gradita è stata anche quella del presidente dell'ASI Roberto Loi.



## ASPETTANDO GARLENDIA 2009

...ripercorriamo l'edizione 2008 in 20 immagini



>Renato **Donati**

Ricordare le cose belle è sempre entusiasmante e i ricordi possono essere conditi attraverso le parole o anche per immagini. Molti dei partecipanti avranno scelto il primo modo di espressione per rendere nutrite ed interessanti testimonianze di questo evento eccezionale; io, per non annoiare chi ci legge e grazie a questi scritti avrà già saputo di tutto e di più del Meeting, preferisco optare per una narrazione tramite la documentazione fotografica, che, se anche parziale, può mettere in luce le stupende sensazioni da me vissute in quell'indimenticabile occasione. Ecco a voi il tutto e... buona vista!

1-10) una carrellata di cinquini; 11) ...stanco di 500?; 12) Romano Strizioli e Giuliano Miele (sindaco di Garlenda) con Silvia Depaoli e Stelio Yannoulis; 13) gruppo... importante! 14) Mimmo Facchini e famiglia; 15) Stefania Ponzone e Ugo Giacobbe; 16) intervista ad Alessandro Scarpa; 17) i coniugi Mounoud dalla Francia; 18) la famiglia Pratelli con all'estrema sinistra Luisa Donati e all'estrema destra Renato Donati; 19) Domenico Romano con il meccanico giapponese Yukio-shi Desaki; 20) ...la passione inizia presto.







## Parliamo di chi parla di noi

Molto spesso fra noi ci sono personaggi, sì personaggi, che, al contrario di altri, non vogliono comparire, non si mettono "in vetrina", eppure al Club sono veramente indispensabili. Non voglio tirarla troppo per le lunghe, vi voglio parlare di Stefania, Stefania Ponzone. Molti sicuramente la conosceranno, ma non per tutto quello che fa e che vale. Perché lei è sempre in disparte, non lavora sotto i riflettori.

Quattro cenni di "storia" non fanno male. Nasce nel 1975 (me la perdoni, Stefania, questa "impudicizia" sull'età, ma il dato è riportato ovunque) e vive ad Albenga (Savona). Consegue prima la Maturità Scientifica e poi il Diploma Universitario in Giornalismo della Facoltà di Scienze Politiche all'Università di Genova. È giornalista pubblicista e, dopo un'esperienza quasi decennale in varie testate della riviera ligure, a fine del 2006 diventa addetta stampa del Fiat 500 Club Italia e redattrice del periodico 4piccoleruote.

È autrice di raccolte poetiche, di romanzi e di saggi. Questa la fredda casistica, per chi non la conosceva. Ma quello che mi interessa è il profilo, più che storiografico, professionale e umano all'interno del nostro Club.

Professionalmente si può dire che è stata lei a dare un im-

pulso decisivo alla qualità del nostro periodico, coadiuvata naturalmente, senza togliere niente a nessuno, da altri collaboratori. Possiamo senza tema di smentita dire che il nostro periodico è veramente ben fatto sia come contenuti che come grafica.

È attenta a selezionare tutti i tantissimi racconti che le giungono in redazione da parte dei soci ed a porre in giusto risalto quelli più interessanti, non tralasciando di dare il legittimo spazio anche alle realtà minori e intimiste. È veramente brava, ma soprattutto ha un cuore d'oro. Quando avrete modo di incontrarla non aspettatevi che sia lei a farsi avanti, fatele voi e scoprirete una persona che non conoscevate. Mandatele storie di vita quotidiana di un cinquecentista, lei saprà trovare il giusto spazio a ogni esigenza, perché la storia della 500 è soprattutto la storia dei cinquecentisti.

Ora qui la finisco perché questo "peana" non diventi esagerato e ottenga l'effetto contrario di quello desiderato.

In Stefania ho riconosciuto una grande dignità professionale e umana, a voi cercare in lei quello che non ho ancora trovato io.

**Renato Donati**





## ANCORA UN SUCCESSO IN CAPITANATA



### Appuntamento in quel di Foggia

>Raffaele **Martelli**

Domenica 21 settembre: il tempo non si preannuncia affatto buono; la solita perturbazione dai Balcani affligge già da qualche giorno la nostra regione, distribuendo piogge tardo estive in abbondanza, per altro una manna per le nostre colture, ma per i raduni... Infatti alle 7 del mattino, puntuali, densi nuvoloni sono ben piazzati sulla verticale di Foggia ed iniziano ad ammassarsi; ma ecco che in breve un venticello sempre più gagliardo inizia a muoverli in un carosello vivace, fino a quando si dividono lasciando via libera al sole, che diviene padrone della Città e di Piazza Cavour. Un anziano che s'è fermato nella Piazza incuriosito dal trambusto, in stretto dialetto foggiano mi assicura che sono stati San Cristoforo, San Michele Arcangelo e Santa Barbara che hanno messo tutto a posto. Notando la mia incredulità, rincara la dose: «Dottò, San Cristoforo protegge gli automo-



**In alto, da sinistra: la folla delle ore 12 e il bellissimo scorcio della Piazza con le prime auto ripreso dall'autoscala dei Vigili del Fuoco. A sinistra, dall'alto: Alfa Romeo Alfassetto 1.3 super e Giulietta nuova serie 1.8, in servizio negli anni '80 alla Squadra Mobile della Polizia di Stato; l'ammiratissimo mezzo anfibio dei Vigili del Fuoco, recuperato e funzionante; scala mobile, trasformazione su Fiat 643N. Qui a destra, manichino in divisa anni '60 del Corpo Vigili del fuoco con Moto Guzzi; sullo sfondo un mezzo più moderno equipaggiato con un cannoncino che sprazza liquido ignifugo ad alta pressione.**

bilisti bravi comm'a vuie ca tinite 'sti macchine, San Michele protegge la Polizia che li aiuta sulle strade e Santa Barbara protegge i pompieri, quando tolgono dai guai gli automobilisti che nun sann guidà». Prendo per buona questa asserita verità, questa pillola di saggezza popolare, ed osservo le belle auto storiche della Polizia di Stato che si stanno sistemando su un lato, i rossi mezzi dei Vigili del Fuoco già ordinati dall'altro lato della fontana di questa Piazza neoclassica e i tanti cinquini già in posizione sotto gli striscioni del Club e di Aquilano, dealer del gruppo Fiat/Lancia/Alfa Romeo, anche quest'anno main sponsor dell'evento. In brevissimo tempo Piazza Cavour è piena di auto, dei loro proprietari e familiari che si scambiano saluti e di appassionati che, preavvisati da cartelloni e locandine che già riempiono la città da giorni, sono accorsi sentendo i clacson ed i cupi rombi delle auto elaborate, gioia dei tanti bambini festosi accorsi con i loro nonni e genitori per ammirare le auto multicolori, i loro cofani spalancati che mostrano le "meraviglie" che esperti meccanici sono riusciti ad infilarvi. E vogliono andare a vedere da vicino, a toccare con gioia quei mezzi antichi della Polizia visti nei film, il grande camion dei Pompieri con la scala protesa verso il cielo; grande curiosità dei





piccoli per "la barca con le ruote", come sento dire da un ragazzino che guarda incredulo questo strano mezzo, che tante volte in passato abbiamo visto operare fra le popolazioni alluvionate. Nel frattempo, due "bravi presentatori (come dice il concittadino Renzo Arbore, ambasciatore nel mondo della 500) sono al lavoro: Tonio Toma, conosciuto ed apprezzato anchorman di TV locali (nella sua scuderia e nel suo cuore una rombante Fiat 124 spider) intrattiene piacevolmente l'uditorio e di tanto in tanto passa il microfono a me, che mi aggiro sulla piazza parlando di storia

delle auto, presentando i vari modelli ed intervistando i personaggi di questo nostro amato mondo a quattro (vecchie) ruote. Spesso mi chiama il fotografo Potito Casparrini, che con la sua troupe gira fra le auto per allestire il bellissimo video che poi ha prodotto, e che ha bisogno di qualche spiegazione su qualche modello tecnologicamente osé, e magari ai limiti della fantasia cromatica. Sul palco viene invitato il Patron Massimo Testa, che subito chiama al suo fianco il dr. Aquilano e consorte, che ormai condividono in pieno la "filosofia del cinquino" ed appoggiano con



tutta la loro passione il "Massimo Testa Team" nella consolidata organizzazione dell'evento. Ringraziamenti per i Responsabili della Sezione Stradale della Polizia di Stato e per il Responsabile dei Vigili del Fuoco, che hanno cortesemente messo a disposizione Uomini e Mezzi storici. Ringraziamenti al Comune di Foggia, qui rappresentato dall'Ass. Giulio Scapato, per la sua collaborazio-

ne alla buona riuscita dell'evento, con il prezioso intervento dei Vigili Urbani. Una bella passeggiata strombazzante per le strade della città ci porta ad un fresco aperitivo offerto dalla prestigiosa azienda enologica Vini Coppa d'oro e servito nell'ampio cortile. Infatti sui cancelli della Azienda da lui condotta, Paolo Lops attende la numerosa comitiva e la guida alla degustazione di stuzichini annaffiati dagli ottimi vini locali, vellutati e corposi quelli rossi, freschi e profumati i bianchi. Ottimo il pranzo che è seguito, durante il quale alle robuste portate dello chef si sono alternati musiche, canti e balli, fino alla goliardica elezione della Miss. Ricordini per tutti ed appuntamento al prossimo anno. Ad maiora, Massimo, ma sempre con "zio" Giulio che ti assiste!

## Istantanee dai raduni

Inviata da Rosario Pratelli, due immagini del raduno del 27 aprile 2008 organizzato dal Fans Club di Bolognetta, al quale il Coordinamento di Partinico ha partecipato. Le altre due foto si riferiscono invece al raduno di Colonna (21 settembre 2008) del Coordinamento di Roma.



**Massimo Testa, sul palco con Tonio Toma, consegna un ricordo della manifestazione ad un rappresentante del Comando Prov.le VV.FF.; scambio di souvenir fra Testa e Aquilano; ranghi al gran completo per il Massimo Testa Organizer Team (in alta uniforme); terzo da sinistra l'infaticabile vicecomandante "zio" Giulio Durso; il "Comandante" Testa si accinge al taglio della torta, con Peppino Pellegrino e Mimmo Facchini (Consiglieri Nazionali del 500 Club) e Matteo Cotrufo e Raffaele Martelli, rispettivamente fiduciari di Manfredonia e del Sud-Est Barese; la signora Testa consegna una coppa ricordo al simpaticissimo Nicola (affezionato socio di Canosa) eletto (eletta?) in sala a furor di popolo "Miss Raduno Foggia 2008"**



## Da San Severino Marche

Il nostro socio Emanuele Bianchi segnala la manifestazione "Septempeda Meeting 500", che si svolge a San Severino Marche e che nell'edizione di maggio 2008 ha fatto registrare 216 iscritti. Nella foto qui a destra, una veduta dall'alto di Piazza del Popolo gremita di partecipanti. Il locale sodalizio di cinquecentisti, il Gruppo Amatori 500, ha anche organizzato una passeggiata-pellegrinaggio ad Assisi (nel 2007 era stato effettuato un analogo viaggio a Loreto). «Il tempo ha assistito i Settempedani (così si chiamano gli abitanti di San Severino, ndr) che, giunti ai piedi della città, a Santa Maria degli Angeli hanno trovato ad accoglierli la

Polizia Municipale, preventivamente avvertita, e l'attenzione di molti cittadini e turisti incuriositi dall'evento. Accompagnate dai vigili,



le 22 500 hanno avuto il permesso, cosa assai rara, di giungere fin sulla Piazza della Basilica, dove hanno ricevuto una calorosa accoglienza e, in seguito alla partecipazione alla Santa Messa delle 10, anche una benedizione per le auto e per i conducenti» si legge nella cronaca del viaggio.

## FESTEGGIANDO SAN VALENTINO



Il Club FIAT 500 Terni ha organizzato il 12° Raduno di San Valentino per Fiat 500 e derivate, svoltosi il 22 febbraio 2009 in onore del Patrono cittadino e di tutti gli innamorati del mondo. Il raduno ha messo in moto la più grande carovana del Centro Italia, con presenze consolidate nel tempo, provenienti da tutte le regioni confinanti con l'Umbria, e non solo. È stata una festa, di colori, di vanità, di fantasia e creatività, tante sono state le personalizzazioni presentate, per l'ammirazione di tanti curiosi e appassionati. Dopo l'iscrizione e la colazione, ci

siamo snodati per le vie cittadine creando un lunghissimo corteo, tra gli applausi di quanti ci hanno salutato lungo l'itinerario che ci ha portato verso la Basilica di San Valentino. Qui la sosta per la Messa, la benedizione e la preghiera del Parroco a ricordare il rispetto dei limiti di velocità, della sicurezza e l'invito ad una guida prudente e corretta. L'appetito si è fatto sentire e allora via per raggiungere Spoleto, 25 km circa attraverso il passo della Somma, dove una pendenza sostenuta ha dato modo, soprattutto alle "Abarthizzate", di sprigionare tutta la potenza dei propri cavalli. Il pranzo per i circa 400 presenti è stata una festa deliziosa prima da un ottimo e abbondante menù e durante da una lotteria che ha dato modo ai fortunati vincitori di portarsi a casa tante tipicità alimentari del nostro territorio. Prima di sciogliere le fila, un noto Oleificio di Arrone, caratteristico borgo situato tra la Cascata delle Marmore (la più alta d'Europa con i suoi 165 metri) e l'incantevole lago di Piediluco, ci ha ospitato per un finale in bellezza a base di bruschettine varie con-

dite con il pregiato olio della bassa Umbria. Un saluto a questa grande famiglia, con la speranza di vederci presto in qualche parte del mondo a parlare ancora di Fiat 500. Per i prossimi raduni allargheremo il raggio degli inviti, certi di ospitarvi come è nostro costume, sicuri che saprete apprezzare le innumerevoli bellezze dell'Umbria.

### Gli organizzatori



**Elena Fortunati, figlia di Mario.** La vettura (e la tessera del ns Club) sono ancora intestati al nonno, Natilio Pallottin. A sinistra, in alto, le vetture presso la Basilica di San Valentino.

## Poggibonsi 2008



Dal socio Ernesto Romano, ecco alcune immagini che si riferiscono all'edizione 2008

del Raduno di Poggibonsi (SI); la nona edizione, quella di quest'anno, si è svolta il 19

aprile ed ha avuto un intento benefico a favore di ragazzi disabili.



# 5° MEMORIAL MARIO MUSOLESI

Loiano (BO),  
26 luglio 2008

>Giordano **Nascetti**

Anche quest'anno il raduno organizzato da Due e Quattro Ruote Storiche di Loiano e dal Fiat 500 Club Italia Coordinamento di Bologna si è svolto con successo.

Il ritrovo è stato fissato nella piazza del Comune per l'iscrizione, in omaggio ci sono stati un simpatico cappellino alla Vasco sul quale è stato riportato il logo Team 500 Loiano, gentilmente offerto da Yac Service, e una golosa colazione offerta dalla pasticceria Na-

Siamo ripartiti con direzione Campeggio, paese noto per il famoso Santuario della Madonna, Frassineta, San Benedetto del Querceto per raggiungere poi, in località Scanello, Palazzo Loup, un meraviglioso edificio del '600, circondato da un parco di alberi secolari. Proprio qui, data l'importanza dell'evento, ci è stato concesso di parcheggiare, per poi accomodarci nelle elegantissime sale da pranzo dove ci sono stati serviti ottimi e prelibati piatti come, ad esempio, il risotto all'arancio. Al termine del pranzo, tutti in giardino per i ringraziamenti e l'estrazione dei premi della lotteria.

Un sentito e caloroso ringraziamento a tutti i partecipanti, alla famiglia Baldassarri, agli sponsor, all'Amministrazione Comunale, ai Carabinieri, ai Vigili Urbani, al 118 di Loiano, ma in particolar modo desideriamo ringraziare tutti coloro che con grande impegno, volontà e dedizione fanno sì che lo svolgimento di questo raduno possa avvenire nel migliore dei modi. Arrivederci ancora più numerosi al prossimo 25 luglio 2009.



...elegantissime sale da pranzo dove ci sono stati serviti ottimi e prelibati piatti...

scetti di Pian di Macina di Pianoro. Grazie anche alla stupenda giornata, l'affluenza dei partecipanti è stata numerosa, superiore alle aspettative e in netta crescita rispetto all'anno passato: infatti si sono contati 62 iscritti con le auto e 108 con le moto. Percorrendo le caratteristiche strade della nostra collina, abbiamo raggiunto Castel dell'Alpe con giro panoramico intorno al lago; si è proseguito poi per Monghidoro con sosta per il rinfresco e la visita alla mostra organizzata dal signor Bertacchini della Mail-Art dedicata alla Fiat 500.

**Dall'alto: il nuovo striscione Memorial "Memorial Mario Musolesi" accanto a quello del Club; la piazza di Loiano gremita di partecipanti durante le iscrizioni; le vetture lungo la via principale del paese con un apripista speciale, la Lancia HF di Mauro Zironi; le vetture nel tragitto; veduta dall'alto dell'Hotel Ristorante Palazzo Loup. Qui sotto: una bellissima foto del nostro fotografo Franco Fanari e la 500 vincitrice del premio "La mia 500 sul manifesto del raduno di Loiano 2009".**





# 11 VOLTE A CENGIO

## E la prima sotto lo striscione del nostro Club

>Lucia Fresia

Il 27 luglio 2008 in quel di Cengio (SV), accompagnati da uno splendido sole, si è svolto l'ormai consueto raduno annuale delle nostre beniamine, giunto alla sua 11ª edizione. Fin qui è la solita routine, ma quel giorno per noi organizzatori era un po' speciale, perché è stato il primo raduno organizzato sotto lo striscione dell'appena costituito Coordinamento di Cengio.



**Nelle foto, dall'alto: sotto lo striscione appena inaugurato con i compagni della C.R.I.; la piazza gremita di amici; tra i premi di ogni raduno che si rispetti non può proprio mancare "LA COPPA" (se poi si può mangiare... meglio!); un momento dell'estrazione della lotteria: la nostra presidente vince l'ennesimo premio e l'espressione di Italo Nardini fiduciario di Ceva-Mondovì è piuttosto eloquente: "sempre il solito c...olpo di fortuna!"**



Abbiamo per l'occasione voluto cambiare un po' le cose, portando il ritrovo mattutino delle vetture nella piazza principale del paese così da coinvolgere con la nostra rumorosa presenza tutta la comunità. Le iscrizioni e le foto ricordo si sono svolte davanti alla sede del Locale Comitato della Croce Rossa (di cui alcuni di noi fanno parte come volontari) che ci ha dato una grossa mano fornendoci locali, attrezzature e personale in assistenza durante tutta la giornata. In realtà un ringraziamento particolare, io personalmente, lo devo al Presidente del nostro Comitato CRI, poiché la 500 L rossa con cui io e la mia dolce metà andiamo in giro l'abbiamo ricevuta in regalo proprio da lui. Non avendo più il posto per tenerla (ma non sentendosela di rottamarla), un giorno di 10 anni fa ci ha detto «Se vi piace prendetela, almeno so che con voi non andrà a finire male».

I ringraziamenti vanno inoltre all'Amministrazione Comunale con in testa il Sindaco, alle forze dell'ordine e ai commercianti del paese che hanno dimostrato grande partecipazione offrendo ai cinquecentisti caffè ed un sacco di leccornie per la colazione oltre ad alcuni premi per la lotteria. Il giro turistico, che ha portato i circa 65 iscritti da Cengio al Ristorante "Il Ponte" di Murialdo per un luculliano pran-

zo, ha fatto tappa intermedia a Millesimo (uno dei "Borghi più belli d'Italia") dove l'Amministrazione Comunale e la locale SOMS hanno organizzato un rinfrescante aperitivo nella medioevale piazza dove si svolgeva anche un caratteristico mercatino dell'artigianato. Nel pomeriggio, incuranti di un passeggero temporale, ci siamo ritrovati così tutti insieme in allegria come un grande gruppo di amici nel vero spirito che anima il nostro Club: unire le persone di tutte le età (ed anche qualche 4zampe) partendo dalla comune passione per la 500. Il raduno si è poi concluso con l'estrazione dei premi della lotteria con tanto di "coppa" (vedi foto) gentilmente offerta dal nostro salumiere di fiducia, ed altri ricchi premi di cui la nostra cara presidente Silvia Depaoli (sempre molto fortunata) ha fatto larga incetta come testimoniano le foto. Infine i saluti e l'appuntamento per il 12° Raduno di Cengio che ormai è alle porte e che si svolgerà domenica 26 luglio 2009: tutti i 500tisti sono invitati. Stiamo proprio ora curando l'organizzazione per cercare di renderlo piacevole ed allegro come sempre, ma anche occasione per far conoscere meglio il territorio che lo ospita e magari anche con qualche sorpresa speciale... e allora vi aspettiamo tutti a Cengio!



# L'INCONTRO DI DUE MITI

Il raduno di Budrio visto dal nostro abarthista per eccellenza



>Renato Donati

Parlare di "miti" è una cosa molto impegnativa, è una parola grossa e pesante. Ma quando i due miti sono quelli su cui intendo brevemente intrattenervi, capirete che non c'è assolutamente da scandalizzarsi. Eh sì, perché i due miti in questione sono la Fiat 500 e la Ducati. Ora avete capito che non ci possiamo sbagliare. Sono riusciti nella titanica impresa di riunire moltissimi possessori di Fiat 500 e moto Ducati gli organizzatori del Raduno "L'incontro dei due Miti", ovvero il Fiat 500 Club Italia e il Ducati Desmo Owner Club Borgo Panigale. Il 19 ottobre 2008, come da programma, si sono riunite a Budrio di Bologna tante bellissime Fiat 500 e tante incantevoli moto Ducati. In questa sede, naturalmente, mi concentrerò sulle prime. Come nella tradizione di questo famoso e storico modello Fiat, in tanti sono accorsi coi loro cinquini, variopinti, più o meno elaborati, truccati, sempre belli comunque da ammirare. E infatti il pubblico presente alla manifestazione è stato decisamente numeroso. Dopo le registrazioni di rito, tutte le vetture hanno sfilato lungo le strade del paese, ovunque acclamate ed attentamente osservate. I commenti sono stati tanti ed ognuno ha espresso le sue preferen-

ze... stilistiche. Comunque tutti hanno trovato il loro modello di gradimento. Le vetture sono state parcheggiate nella piazza principale per prendersi la loro dose di complimenti, mentre i partecipanti si godevano... due passi nella memoria, come predisposto dagli organizzatori. Infatti, a piedi, ci siamo recati allo straordinario Museo delle Ocarine, vanto della cittadina di Budrio, che per merito di questo semplice strumento è conosciuta nel mondo. L'ammirazione dei partecipanti è stata grandissima. Quindi ci siamo diretti al Museo dei Burattini e anche qui tutti sono rimasti estasiati dalla bellezza dell'esposizione. Siamo poi ritornati a prendere le nostre amate vetture per un'altra chicca degli organizzatori: la visita al Museo dei Mestieri, dove sono raccolti tantissimi attrezzi e arnesi con cui lavoravano in casa o nelle varie attività commerciali i nostri progenitori. Una cosa unica e incantevole! Alle 13 la fame si è fatta sentire e siamo andati al... fiero pasto. Le succulente portate sono state intervallate, come di rito, da discorsi e premiazioni varie. Alla fine ci si è salutati, felici della bellissima giornata trascorsa in amicizia, compagnia, allegria e con l'augurio che questa manifestazione così prestigiosa si possa ripetere negli anni a venire.

**Nelle foto:**  
la cartolina dell'evento;  
una rara 500 America;  
la storica 695 corsa con il suo proprietario e preparatore Gianni Cevenini; un esemplare variopinto;  
tante 500 al parcheggio.  
Qui sotto, la visita al museo degli antichi mestieri e la 500 prima serie di Giuseppe Bonfiglioli.





# RORETO E BRA

## Sempre "caldo" l'autunno cuneese

>Luisella Marmo

### Non solo raduno, ma anche compleanno!

6° Raduno Fiat 500 e derivate domenica 5 ottobre 2008 a Roreto di Cherasco (CN), coordinato per il secondo anno dal fiduciario Claudio Bertolusso con meritato successo.

I 93 equipaggi, dopo la consueta registrazione, hanno potuto visitare il



Grissinificio Burdisso, che ha offerto un aperitivo; a seguire, partenza e giro per le vie del centro storico di Cherasco con sosta e saluto delle Autorità. Aperitivo offerto dalla Proloco Roretese. Il pranzo è stato degnamente gustato presso il Ristorante "Cascina della Riva" di Cervere, dove l'organizzazione, per animare la giornata, ha intrattenuto i partecipanti con la stima della salsiccia. Dopo la premiazione è stata offerta a tutti i cinquecentisti la torta regalata dalla sottoscritta al marito Claudio in occasione del suo compleanno, che cadeva proprio il giorno del raduno. Claudio ed io ringraziamo la Proloco Roretese per la preziosa collaborazione, tutti i partecipanti e, in particolare, Salvo e Barbara di Magenta per la loro cordialità.

### In 500 a Bra

In una splendida giornata di novembre si è svolto a Bra (CN) per il secondo anno consecutivo il meeting "In 500 a Bra", organizzato dal fiduciario Claudio Bertolusso, che ha riunito 104 partecipanti.

Dopo il "rito" della registrazione dei partecipanti e la foto ricordo, alle 11 circa ci siamo diretti a Pollenzo per la visita al "Museo Antichi Mestieri" di proprietà della socia Caterina, che ci ha accolti calorosamente con uno splendido buffet; qui abbiamo potuto ammirare gli oggetti dei mestieri di una volta.

Alle ore 12,30 pranzo presso il Ristorante "In musica Eden" nell'America dei Boschi, curato oltre che dai titolari Mariangela ed Enzo anche dal nostro socio Renato con la moglie Nadia. Premiazioni e saluti.

Molto gradita la partecipazione del gruppo proveniente dall'Oltrepò Pavese coordinato da Giovanni Risso e dei coniugi Petretti da Lucca.

L'organizzazione ringrazia i partecipanti, le Autorità e il Comune di Bra per la disponibilità e la collaborazione per la buona riuscita della manifestazione.

**A sinistra: la partenza della auto da Roreto; l'arrivo nel centro di Cherasco; con un rappresentante dell'Autorità di Cherasco e il presidente della Proloco.**

**A destra, dall'alto:  
le 500 davanti al ristorante;  
Claudio e Luisella si preparano  
alle premiazioni alla presenza della  
presidente Silvia Depaoli;  
un primo piano della torta.**



### Un socio racconta



## Anche quest'anno con le mitiche a Bra

Domenica 16 novembre 2008 Piazza XX Settembre si è colorata delle spettacolari Fiat 500 d'epoca intervenute da tutto il Piemonte, dalla Lombardia e dalla Liguria, inoltre non è passato inosservato un equipaggio proveniente dalla Toscana.

Dopo la prassi dell'iscrizione, la carovana è partita per Pollenzo alla volta del Museo, per poi raggiungere il Ristorante Eden in Loc. America dei Boschi di Pocapaglia, dove ad attenderla c'erano Enzo e Mariangela, titolari del locale, nel quale si è assaporato il pranzo con prelibatezze dello chef Enzo. Un grazie particolare va ai coniugi Luisella e Claudio Bertolusso, fiduciari del Fiat 500 Club Italia, per aver organizzato un così simpatico raduno. L'appuntamento è per la prossima edizione.

**Renato Topino**





Due immagini delle 500 in piazza sulla "Rocca" di Bra; all'ingresso del "Museo Antichi Mestieri"; gruppo nel cortile del Museo: da sinistra G. Rizzo, Luisella Marmo, Caterina la socia-proprietaria del Museo, Piero Petretti, Claudio Bertolusso.

## Aspettando "Amarcord la Sincsent"

Domenica 30 agosto 2009 a Guastalla (RE), in occasione della festa "Amarcord" che ogni anno, sponsorizzata dalla Banca Reggiana, celebra il patrimonio delle nostre tradizioni gastronomiche e culturali, il Coordinamento di Gualtieri organizza un raduno che sarà completamente gratuito per un numero di 80 Fiat 500 e derivate con un equipaggio di due persone. I veicoli verranno parcheggiati dalle 16 a Guastalla in Piazza Mazzini e Via dei Gonzaga per un'esposizione statica, mentre gli equipaggi, dopo aver ritirato l'omaggio di benvenuto, potranno visitare Guastalla ed il suo patrimonio artistico e parteciperanno ad una festa che animerà tutto il centro storico, con rinfreschi gratuiti e distribuzione di croccante.

Le nostre auto sfileranno poi in piazza su un'ideale passerella e gli orgogliosi proprietari avranno modo

di illustrarne al pubblico il modello, l'anno e un po' di storia e del restauro dell'auto dal momento in cui ne sono entrati in possesso.

L'aperitivo verrà offerto nel centro di Guastalla e ad esso farà seguito la cena.

Al fine di ottimizzare la gestione delle presenze, chiediamo la cortesia di prenotarsi entro il 20 agosto, in modo da assicurare a tutti gli intervenuti l'effettiva gratuità della partecipazione; per le iscrizioni successive all'ottantesima e i passeggeri dal terzo in poi la cena avrà un costo di 15/18 euro a testa.

Unico promemoria: in caso di pioggia la manifestazione verrà annullata, per cui meglio telefonare per accertarsi dello svolgimento in caso di stagione incerta.

**Info: 338.8253648.**

**Federica Gabba**



## Il volo di Giacomino

«Mi è rimasta letteralmente in gola la mancata emozione del mio primo volo in elicottero da Portorotondo il 25 aprile 2008, in occasione del 3° raduno nazionale Fiat 500 Città di Tempio Pausania»: così inizia il lungo articolo del nostro fiduciario sardo Giacomino Deiana, pubblicato sul periodico "Piccoli & Grandi Motori Fans Club". Per fortuna Giacomino ha recuperato l'occasione mancata il 28 settembre, a bordo di un mezzo della Star Work Sky. Non è potuta mancare una bella foto con 500&elicottero.







## FRANCOFONTE E VIZZINI

### Un centinaio di partecipanti per un bell'incontro autunnale

>Carla **Bilardello**

Non finisce mai di stupire per la sua unicità ed intraprendenza la Sicilia, che dimostra sempre più l'attaccamento alla mitica torinese nonostante le grandi distanze geografiche. Domenica 16 novembre 2008, in una soleggia-

ta giornata autunnale, si è infatti svolto un bellissimo raduno di circa 100 cinquini a Francofonte (SR) e Vizzini (CT), organizzato dal giovane socio Antonino Briganti (*nominato nel frattempo fiduciario, ndr*). In una cornice naturale stupenda, che vede i due piccoli paesi attaccati fra loro, Antonino ha riunito le rombanti bicilindriche e dopo un giro nelle stradine in cui si è potuto ammirare il patrimonio storico dei luoghi, ci ha condotto nell'agriturismo "A Cunziri" (sorto in una tenuta adibita fin dal 1800 a conceria) per un ottimo pranzo al quale oltre agli entusiasti parteci-

panti erano presenti i fiduciari Giuseppe Perez, Giuseppe Iervasi, Davide Cappadonna e Renzo Ingrassia.

Tutta la giornata è stata permeata da uno spirito allegro e frizzante come l'organizzatore che, in linea con la mentalità del nostro Club, ha veramente ben figurato.

Sicuri che saprai organizzare altre manifestazioni nella tua invitante cittadina, ti rinnoviamo i nostri più affettuosi complimenti, Antonino!



## Natale a Giarre

Sono un socio di Macchia di Giarre (CT), membro del Club dal febbraio 2008 e possessore di una 500 F restaurata con parecchi sacrifici. Ho piacere di segnalare che già da parecchi anni, nel centro storico di Giarre, lungo Corso Italia, la prima domenica di dicembre si organizza un'esibizione di auto d'epoca durante la quale viene effettuata una caccia al tesoro con successiva premiazione e consegna del Trofeo Coppa Di Natale. Fra

queste autovetture partecipano spesso parecchi esemplari di Fiat 500... Nell'edizione 2008 il 500 Etna Club di S.Venerina è riuscito a coinvolgere nella manifestazione più di 50 iscritti, i quali, dopo avere sostato lungo il Corso Italia per qualche ora, hanno percorso le vie principali dei paesi vicini. Vedendo scorrere così tante piccole rumorose e scintillanti Fiat 500, la gente non ha potuto che rimanere molto stupita. Comunque, dopo avere percorso le vie di Giarre, il lungomare che collega Riposto con Mascali, il ser-

pentone formato dalle ruggenti 500 si è riportato nel centro storico di Giarre. Da qui, dopo aver esposto le vetture all'attenzione per un'altra oretta, ci si è diretti verso il ritrovo dove abbiamo pranzato e ci siamo scambiati gli auguri per il Natale in arrivo e l'anno nuovo. L'evento si è chiuso nel pomeriggio dopo una bella torta augurale...

**Giovanni Patanè**



[www.tutto500.it](http://www.tutto500.it)

Antonio Diella: tutto per la 500

... a portata di mouse

info@tutto500.it  
cell. 3299729911



# BOLOGNA: PRANZO DEGLI AUGURI

Si è tenuto il 21 dicembre 2008 presso il ristorante "La Casona" di San Giovanni in Persiceto il Pranzo degli Auguri del Fiat 500 Club Italia Coordinamento di Bologna; 140 gli intervenuti, tra i quali Livia Caruso, responsabile del Settore Promozione di IKEA di Bologna, che ha premiato i possessori delle 500 partecipanti allo spot di promozione del nuovo catalogo. Il fiduciario Maurizio Candini, sempre presente, attivo e alla ricerca della perfezione, ha voluto sorprendere gli intervenuti invitando "Massimo

Budriesi", che con la sua fisarmonica, tra una portata e l'altra, ha allietato la giornata.

Questa nuova idea è stata molto gradita, specialmente dalla sottoscritta, e io stessa ho voluto premiare la sua partecipazione a questo evento. Lo scoppiettante Candini ha poi premiato i vari Club intervenuti, quali il Club Nettuno Autostoriche, rappresentato da Iris Gardenghi, il Club Minerva rappresentato dal sig. Bonfiglioli.

È stata premiata Carla Periani, presidente della sezione Ramazzini di Budrio, che in settembre ha organizzato per il 500 Club Italia il pranzo sociale "La Magnolia" di Budrio. Sono intervenuti i fiduciari Federica Gabba (Gualtieri), Mirko Magri (Ferrara), Guido Mancin (Rovigo), Idris Morselli (Modena).

Si ringrazia lo Staff del ristorante "La Casona" per la qualità e l'abbondanza delle portate, che ci hanno per-



messo di trascorrere una giornata all'insegna della serenità e allegria. Concludendo, rivolgo un arrivederci a presto a tutti i Soci intervenuti e un ringraziamento particolare al vicepresidente Stelio Yannoulis per la sua costante collaborazione e disponibilità.

**Elisabetta Tonelli**

Si ringrazia...  
per la qualità e  
l'abbondanza  
delle portate...

## Appuntamenti conviviali

### Cena sociale per il Coordinamento di Biella

Il Coordinamento di Biella ha compiuto un anno e per l'occasione è stata organizzata la prima Cena Sociale, tenutasi sabato 8 novembre 2008 a Muzzano (BI) presso la Trattoria Renghi. Ai settanta partecipanti è stata offerta una busta contenente uno zampone con patate (al posto del classico binomio panettone&bottiglia) e alla fine della serata sono stati estratti a sorte dei regali - uno a testa - e sono stati premiati gli Sponsor. Per tutta la serata sono rimasti esposti tre tabelloni con le foto di tutti i raduni che il Coordinamento di Biella ha organizzato e quelli cui ha partecipato. La serata è stata rallegrata da Fabio e la sua Band e ringraziando

di cuore tutti i presenti, gli Sponsor ed il mio Gruppo - che con grande entusiasmo mi ha seguito - ho augurato Buone Feste e dato appuntamento al 2009.

**Ivan Fogliano**



**AUTOCARROZZERIA OFFICINA**

**NISSAN**

**MARIO DOGLIO**

VIA AURELIA, 266 - TEL. 0182/992406 - 17023 CERIALE (SV)

**SOCCORSO STRADALE**

Partita IVA: 00610450090

CENTRO RIPARAZIONE SOSTITUZIONE CRISTALLI

RESTAURO FIAT 500 E AUTO D'EPOCA





Le auto davanti al Bastione (simbolo cittadino); foto di gruppo in Piazza della Vittoria con il sindaco Ennio Fazio (anch'egli cinquecentista) e l'assessore Eugenio Maineri; ultimo scatto della giornata davanti al Bar Pasticceria Baccin: un grazie particolare va al suo titolare, Gian Benedetto Calcagno, che ha voluto "500, Cars&Comics" nel suo locale e si è impegnato in prima persona per la riuscita del raduno. A destra, l'albero di Natale che decorava la piazza con sotto un "pacchetto" un po' speciale... (una delle 500 dipinte di Maria Semeraro).

## AUGURI IN 500

### Il sole bacia il primo raduno a Ceriale

>Stefania Ponzone

Grazie alla disponibilità del Comune e dell'Ascom locale, domenica 21 dicembre 2008 nella centralissima Piazza della Vittoria a Ceriale (SV) si è svolto un piccolo raduno che è stato occasione – a pochi giorni dal Natale – per un simpatico scambio di auguri con le nostre beniamine... praticamente in riva al mare.

Lo spunto per la manifestazione è venuto dalla mostra "500, Cars&Comics", esposta al Museo Multimediale della 500 dal 4 luglio al 30 settembre e ospitata da novembre sino al termine delle Festività presso il Bar Pasticceria Baccin sul lungomare cerialese. Il raduno ha visto il debutto del nuovo fiduciario di Albenga Marco Pastorelli (che ha raccolto il testimone del compianto Angelo Burlando) e l'avvio di una proficua collaborazione del Club con Ceriale (anche per il Meeting di Garlanda: pensiamo al programma del pomeriggio di venerdì 3 luglio). La giornata è stata caratterizzata da condizioni meteo perfette: peccato solo che il maltempo dei giorni precedenti, con tanto di abbondanti nevicate, abbia scoraggiato la partecipazione di equipaggi provenienti

dalle zone più interne e dal Piemonte. Presenti comunque equipaggi di varie parti della Riviera e dei fiduciari Alberto Tornatore, Giuseppe Pastorino, Gianni Baisini e Ivo Barbacini, nonché il conservatore del Museo Ugo Giacobbe; Domenico Romano e Luigi Rigolli hanno rappresentato il Direttivo. Numerosi i turisti che – attirati dal tiepido sole e da un mercatino natalizio nella parte interna di Piazza della Vittoria – hanno ammirato le vetture schierate. L'intenzione è senz'altro quella di ripetere l'esperienza nello stesso periodo.



**Michele Autocarrozzeria Miola**

- Riparazioni verniciatura a forno
- Montaggio cristalli italiani ed esteri
- Riquadratura su dime car bench
- Concordatario ANIA
- Modifiche di ogni genere



**Specializzato in... 500**

Via Pacchiotti, 46 (ang. V. Meina, 0/D) 10146 TORINO - Tel. 011.7793528





# SCAMBIO DI AUGURI A PRIZZI

Una mattinata insolita e divertente per il Coordinamento di Corleone: un simpatico momento per prendere un caffè e scambiare gli auguri di fine anno, in occasione del Natale insieme organizzato dal U.S.D. Prizzi con la partecipazione del Coordinamento Fiat 500 Club Italia di Corleone.



## Pomeriggio a Positano

Domenica 11 gennaio, grande pomeriggio in 500 a Positano. Gli amici cinquecentisti sono stati capitanati dal socio Stefano Carro, insieme col fiduciario Carlo Mascolo (Coordinamento della Costa d'Amalfi) e col fiduciario Raffaele Staia-

no (Coordinamento della Penisola Sorrentina). Per l'evento, cui hanno partecipato circa 35 cinquini, è stato organizzato un buffet di dolci seguito da un tour panoramico lungo la Costiera Amalfitana.



## Un dolce S. Valentino

Ecco la 500 del nostro socio Nicola Iemmola esposta nel bar Spighe D'Oro (Bolognetta) del nostro caro amico e cinquecentista Salvatore D'Amico. In occasione della festa di San Valentino, la vettura è stata trasformata come il modellino dei Baci Perugina.





# FIDUCIARIO E... BABBO NATALE



A sinistra, le straordinarie luminarie della "Casa di Babbo Natale", che si riflettono sulle 500. In basso a sinistra e qui sopra, tutti in piazza a Melegnano per lo scambio di auguri.

## Auguri per il Coordinamento di San Zenone al Lambro

>Giuseppe Iannolo

Con queste righe, mi permetto di esprimere la mia passione per la Fiat 500 e il mio impegno quale fiduciario, incarico al quale vorrei fare onore per il nostro Club.

Ho organizzato, insieme con alcuni amici, il 1° raduno a San Zenone al Lambro il 26 ottobre 2008 (vedere *4piccoleruote* n° 3/2009 pagina 16): nonostante la mattinata di nebbia fitta, con grande soddisfazione ci siamo ritrovati in 130 auto. Notizia dell'evento è stata pubblicata anche sul giornale di zona, "Il Cittadino". Questa esperienza mi ha segnato in modo particolare, in quanto nei due giorni antecedenti e nei due

giorni successivi le forti emozioni mi hanno tolto il sonno!

Il 18 dicembre ci siamo riuniti in circa 30 cinquini a Melegnano presso la "Casa di Babbo Natale", una villetta privata il cui proprietario – appassionato di illuminazioni – ne installa ben 250.000 per decorare gli alberi e il resto del giardino.

Il 20 dicembre, con le stesse auto e sempre a Melegnano, ci siamo dati appuntamento in Piazza della Vittoria per un ritrovo tra amici e per scambiarci gli auguri di Buone Feste. Non sono mancate le foto di gruppo con Babbo Natale (ovvero il sottoscritto), il sindaco Vito Bellomo e alcuni membri del Comune. Siamo stati onorati dalla possibilità di collocare le vetture in una piazza dove sino a quel momento non erano mai state ospitate altre auto d'epoca: un onore per noi cinquecentisti e per l'intero Club. Queste sono le emozioni di un appassionato della mitica 500 e per il Club di cui faccio parte. Essere primi!



# 10° MEETING DI PRIMAVERA

## In centodieci a Monasterolo Torinese

>Mariella e Beppe **Mocciaro**

Domenica 8 marzo 2009 ha visto sfilare 110 preziosissime 500 attraverso i Comuni di Vallo, Varisella, Cafasse, Fiano, Ciriè, Robassomero, suscitando quell'ammirazione e quella tenerezza che si prova per qualcosa che rievoca i bei tempi e la spensierata gioventù. Tirate a lucido, rombanti, gagliarde, strombazzanti, hanno posteggiato (convogliate dai bravi Guido e Katia) nel piazzale del bar "Il Circul", accolte cordialmente da Tiziana e Nino, che hanno ristorato i 170 partecipanti al loro arrivo.

È stata un'occasione per rivedersi, per trascorrere un momento sereno, favoriti da un clima primaverile che ci ha accompagnato per tutta la giornata. Dopo il giro per le vallate, tutti al Ristorante "Antichi Sapori" di Fiano, dove Nicola e la sua brigata hanno deliziato i commensali con un menù ricco e squisito. Con la premiazione, l'omaggio di mimose alle signore e la lotteria si è conclusa la manifestazione.

Il contenuto della borsa è stato impreziosito da una spilla a forma di 500 forgiata ad hoc dalla "Gioielleria Christian" di Torino, il cui titolare ha voluto anche occuparsi della sicurezza stradale, dandoci un grande aiuto. Ci ha gratificato tantissimo la presenza della presidente Silvia Depaoli,

che non ha voluto mancare a questo incontro.

Ci sembra doveroso ringraziare i nostri sponsor (Fercolor e Beppe Ricambi di Devesi; Colorificio Bara, Agricola Brero e Poma, Concessionaria My Car, Francesia Gomme di Cafasse; Carrozzeria Tomaino di Caselle; Assicurazioni Cediva di Germaniano; Distributore Tamoil Melillo e Margherita Serena Vivai di Fiano; Photoshop di Ciriè), i quali, nonostante questi "chiari di luna" ci hanno aiutato contribuendo al buon esito. Grazie anche a Fabio ed Anna (imparaggiabili), Elsa ed Enzo (infaticabili), Mariuccia ed Ezio (grandi) - gli amici di sempre: vi vogliamo bene!

senza le coppe offerte avremmo avuto una premiazione meno ricca

Ed è innegabile che, senza la disponibilità del sindaco Giorgio Prelini (e di tutta la Giunta), questo raduno non avrebbe avuto luogo; senza le coppe offerte avremmo avuto una premiazione meno ricca, quindi gran parte del nostro successo lo dobbiamo a lui.

L'anno scorso avevamo previsto "cose da paura": riteniamo di avere mantenuto la promessa, anzi, 10 anni di durata ininterrotta sono un record "pauroso"!



A destra: le vetture schierate viste dall'alto; tre "rosse" sotto lo striscione; le insegne del Club sventolano sullo sfondo del Monte Angiolino (950 metri); ritaglio con foto dell'evento tratto dal giornale "Il Risveglio" del 12/03/09.

## Autoricambi Ugon

RICAMBI E ACCESSORI  
VASTO ASSORTIMENTO  
per FIAT 500



Corso Resina, 73 - Ercolano (Na) - Tel./Fax 081 7393270

e-mail: [n.ugon@tin.it](mailto:n.ugon@tin.it)  
[www.autoricambiugon.it](http://www.autoricambiugon.it)



# PRIMA VOLTA A RICCIONE

Nonostante qualche piccolo inconveniente, un debutto con buoni numeri

>Lorenzo Lami

Il raduno è andato bene, la giornata era splendida, i cinquini tanti (ben 163), ma gli imprevisi... Alle 7 del mattino Viale Ceccarini era inagibile, i pompieri lo avevano chiuso per la rottura di una conduttura idrica. Il Blue Bar doveva offrire il caffè e la mimosa, ma non è stato possibile per mancanza d'acqua, quindi abbiamo sopperito noi all'inconveniente offrendo la colazione e i gialli rametti dell'8 marzo. Assaltato letteralmente il banco iscrizioni, tempi un po' più lunghi del solito anche per le interviste dei giornalisti e il saluto del presidente del Consiglio Comunale dott. Bossoli, al quale abbiamo consegnato una targa ricordo e una copia del libro di Domenico Romano, poi partenza in pompa magna e sfilata di 500 lungo i viali di Riccione fino alla strada per Gemmano. Qui una pattuglia della Polstrada ha fermato il cor-

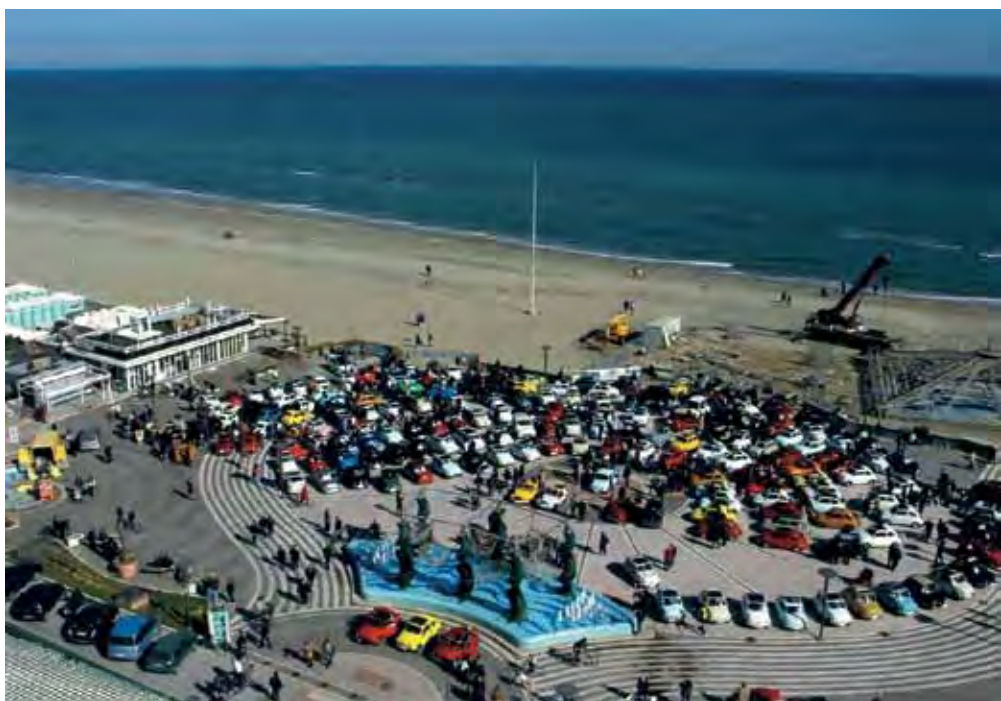

Qui sopra, Vista aerea di Piazzale Roma. In basso, tre cinquini davanti alla fontana; arrivo in parata a Gemmano; serpentone di 500 verso Onferno; fine giornata: stanchi ma soddisfatti... Da sinistra Lino, Lorenzo e Giuliano danno appuntamento al prossimo anno.

teo per quasi un'ora a causa di uno sconsiderato che faceva suonare una sirena della Polizia: il colpevole non è saltato fuori, ma almeno abbiamo sbloccato la situazione e siamo ripartiti. Una volta a Gemmano ci è stato offerto un ricco buffet dalla Pro Loco (anch'essa premiata con la targa e il libro di Domenico) e il sindaco ha dato il saluto ufficiale ai partecipanti: il panorama che si godeva da lassù non posso descrivervelo da quanto era bello.... La tappa successiva è stata la Riserva Naturale di Onferno, famosa per le grotte dei pipistrelli, distante 6 km di suggestivi saliscendi in un panorama splendido favorito dal sole caldo. Qui ci attendeva un gustoso pranzo, anche se abbiamo dovuto dividerci in due ristoranti causa i tanti partecipanti. Alla fine ci

siamo salutati con un gadget per tutti, stanchi ma felici per essere stati assieme a tanti appassionati come noi, con l'arrivederci al 2010.

Qualcuno ha approfittato per visitare le grotte, altri hanno fatto una salutare passeggiata nella riserva, altri hanno guardato le foto del raduno con la possibilità di acquistarle. Approfitto per ringraziare Paolo Fontijn, che con me ha organizzato questo raduno, il mio gruppo del Coordinamento di Rimini che ha lavorato sodo e al quale va tutta la mia riconoscenza, Sauro Pari della Fondazione Cetacea di Riccione nonché gestore della riserva di Onferno, il cui contributo è stato determinante per la riuscita della manifestazione, Micaela Boni, collaboratrice preziosa, gli sponsor tutti e chi ha partecipato.





# LE 500 TRA I CASTELLI DI GOLOSARIA



Un particolare ringraziamento va poi a Paolo Massobrio, responsabile del Club Papillon, e alle signore Sarah (socia del nostro Club) e Cinzia, coordinatrici della manifestazione, per la preziosa collaborazione apportata per l'ottima riuscita dell'evento. Invito tutti i partecipanti al prossimo anno.

**Nelle foto:  
i partecipanti  
al Castello di Cortanze (AT)  
e l'allegra combriccola  
con fiduciaria presente  
a Montiglio (AT).  
Sotto: primo piano  
di tre "gioiellini" ASI.**

**Le 500  
sono presenti  
alla chiamata  
della rassegna  
di cultura&gusto**

>Luisella **Marmo**

Domenica 15 marzo 2009, il Coordinamento di Asti, in collaborazione con Golosaria, ha radunato un gruppo di soci per partecipare ad un giro tra le colline della zona con ritrovo e partenza dal Castello di Cortanze.

Qui i cinquecentisti, dopo una abbondante colazione a buffet, hanno potuto visitare l'edificio e conoscere i produttori della Val Rilate. In tarda mattinata hanno raggiunto il Castello di Moncuoco per la

visita e la degustazione ai migliori produttori di Cose Buone della Guida Critica Golosa; è stato visitato anche il Museo dei Gessi. Pranzo presso il caratteristico Ristorante "Trattoria del Feisa", che ha accolto e sfamato in modo eccellente i partecipanti.

Nel pomeriggio i partecipanti hanno raggiunto Montiglio per la visita con degustazione alla "Cantina Centro Botti", ai produttori enogastronomici del paniere della Provincia di Torino ed ai migliori produttori di Lambrusco della Provincia di Mantova presso "Montexpo".

Si ringrazia sempre chi ha collaborato, ma in questo caso è doveroso per la disponibilità e la partecipazione: citiamo il sig. Cortese, responsabile del Castello di Cortanze, il vice-sindaco di Moncuoco Mauro Vinasca, il sindaco di Montiglio Piercarlo Negro.



**Nanni Bologna**  
ricambi sportivi per Fiat 500

Visita il nostro sito (580 foto):  
[www.fiat500sport.com](http://www.fiat500sport.com)  
tel. 348-8852994 • 338-3096922  
fax 051-969855





# LA 500 NON SI ABBANDONA MAI



**E i raduni  
si affrontano anche  
con la pioggia!**

>Susanna e Giovanni **Nocentini**

Domenica 29 marzo 2009 si è svolto a Figline Valdarno (FI) l'8° Raduno del Valdarno in Fiat 500 e derivate, raduno svoltosi purtroppo all'insegna del maltempo, che tuttavia non ha scoraggiato i nostri più fedeli amici 500isti. Rattristati dalle avverse condizioni climatiche, alle 8,30 del mattino i sottoscritti si sono diretti verso la magnifica Piazza Marsilio Ficino, allietata quel giorno anche dalla Fiera del Cioccolato, sperando in un miglioramento del tempo, speranza risultata tuttavia vana, perché la pioggia – e che pioggia! – non ci ha abbandonati un solo istante. Con nostra grande sorpresa troviamo il primo 500ista ad aspettarci, un amico di Fossato di Vico (PG), il quale, pur di non perdersi il nostro raduno, viste le inclementi previsioni del tempo era partito il giorno avanti ed aveva addirittura dormito in macchina, perché, ha sottolineato, la sua amata 500 non la abbandona mai.

Pian piano sono cominciati ad arrivare altri equipaggi, pronunciando più o meno tutti la stessa frase: «Abbiamo sfidato il maltempo affrontando questa pioggia torrenziale proprio perché siete voi, perché al vostro raduno non potevamo proprio mancare». Parole queste che ci hanno riempito veramente di gioia e che ci

hanno fatto capire l'affetto e la stima che queste persone hanno nei nostri confronti.

Alle 11,15 abbiamo iscritto l'84° un numero tutto sommato considerevole; certo, in base alle prenotazioni ricevute nei giorni precedenti, ne avremmo dovute avere circa il doppio (come lo scorso anno, d'altronde), ma il brutto tempo si sa incide tanto e non tutti se la sentono di tirare fuori il proprio "gioiellino" durante la pioggia. terminate le iscrizioni, nel corso delle quali abbiamo dato in omaggio a ciascun partecipante un buono per la colazione ed un uovo di cioccolata (visto l'approssimarsi delle festività pasquali), siamo partiti per il giro turistico, con sosta presso il magazzino "Tognaccini noleggi" per l'aperitivo, che più che aperitivo sembrava un vero e proprio pranzo. C'era di tutto, dai salati di ogni genere ai dolci di ogni tipo: cioccolatini, crostini, panini imbottiti... Una volta rifocillati da tutte queste leccornie, abbiamo ripreso il nostro viaggio in direzione del Ristorante "Il Girasole" in località Norcenni. Durante il tragitto abbiamo fatto un pit stop presso l'autocarrozzeria "Martellini Santi"; per la consegna di un delizioso gadget (un portachiavi a forma di 500), un simpatico omaggio che è stato particolarmente gradito dai partecipanti.

Giunti al ristorante abbiamo parcheggiato le nostre piccole macchine e... tutti a tavola a gustarci un buon pranzo tipico della cucina toscana, con tanto di carne alla brace cotta direttamente sulla griglia dell'immen-

so caminetto situato all'interno della sala. Nel corso del pranzo abbiamo effettuato le premiazioni; tra i riconoscimenti assegnati, quello per i partecipanti provenienti da più lontano (Roma e Fossato di Vico), per i Club più numerosi (Prato, Empoli Valdelsa), per le 500 più vecchie (una Topolino del 1954 e una 500 N del 1958), per quelle più originali (500 militare, 500 con raffigurato Gatto Silvestro, 500 travestita da Pantera Rosa), per la persona più alta di statura, per la più pesante, per il bambino più piccolo, la persona più anziana, più giovane... e un "tapiro d'oro" consegnato a chi ha avuto qualche problemino con la macchina durante il percorso. Abbiamo poi proceduto con l'estrazione della lotteria; fra i premi: cesti di pasta, di frutta, due uova giganti di cioccolata decorate di 12 kg circa, un soggiorno di una settimana per due persone in una località di mare della nostra bellissima Toscana, etc. etc. Inoltre a tutti i partecipanti sono stati dati sia una foto ricordo in cui ciascuno è ritratto alla guida del proprio "bolide" sia un riconoscimento fatto artigianalmente da Giovanni, che come ogni anno è stato particolarmente apprezzato.

Un grazie di cuore a tutti i partecipanti che non si sono fatti impaurire dalle avverse condizioni climatiche e che hanno contribuito quindi, con la loro presenza e con il loro calore, a rendere gioiosa questa giornata. Un carissimo saluto e un arrivederci al prossimo anno, sperando che almeno un raggio di sole possa illuminare le nostre fantastiche 500.



# A CATANIA E SAN GREGORIO

## Promuovendo i prodotti siciliani

>Davide Carmelo **Cappadonna** e Giacomo **Marcinnò**

Domenica 22 marzo 2009 si è svolta la 1° passeggiata in Fiat 500 storica organizzata dal Fiat 500 Club Italia

adesione da parte dei cinquecentisti presenti in tutta la provincia di Catania. Incoraggiati anche dalla bella giornata di sole, hanno partecipato in numero consistente: in tutto, circa 150 Fiat 500 e oltre 400 persone al seguito. Durante la sosta nelle due piazze quattro emittenti televisive locali hanno filmato la bella esposizione di cinquini, richiedendo in-

Greco, che fin da subito hanno preso la manifestazione con molto entusiasmo e moltissima disponibilità nei confronti del nostro Club. Alle 11,15 è avvenuta la distribuzione delle magliette raffiguranti i loghi del Comune di San Gregorio, del Fiat 500 Club Italia e dell'Associazione Compro Siciliano. Alle 12 circa, scambio di ringrazia-



Coordinamenti di Belpasso-Paternò e Caltagirone in collaborazione con l'associazione Compro Siciliano capitanata dal Dott. Coco. La manifestazione, iniziata alle ore 8,30 presso Piazza Delle Università a Catania, ha avuto una grandissima

terviste a noi organizzatori e a molti partecipanti. Alle 10,30 ha preso il via la passeggiata, percorrendo interamente Via Etnea e Viale Odorico Di Pordenone fino a raggiungere, verso le 11, il vicino Comune di San Gregorio di Catania. Qui le piccole Fiat 500 hanno sostato nella bellissima Piazza Dell'Immacolata, dove ad attendere i partecipanti e noi organizzatori c'erano il Sindaco Palermo e l'Assessore

menti e di targhe ricordo tra le Amministrazioni Comunali e gli organizzatori della manifestazione. La giornata, di puro divertimento per gli appassionati cinquecentisti che hanno partecipato alla passeggiata senza nessun costo di iscrizione, è servita anche per uno scopo molto importante, quello di sensibilizzare le persone al consumo di prodotti realizzati nella nostra terra d'origine, la bellissima Sicilia, e per portare un po' di allegria nel percorso da noi effettuato con le coloratissime e sempre giovani Fiat 500.

**NICMAR srl dal 1947**

tutti i ricambi per la vostra 500  
... e non solo!

Via Orsini 72 r. Genova  
Tel. 010 312323 - E-mail: info@nicmar.it





È partita l'iniziativa "Punto Amico", alla quale possono aderire le aziende che operano nel settore dell'auto (meccanici, carrozzieri, ricambisti, gommisti...), della ricettività e della ristorazione (alberghi, campeggi, bar, ristoranti...) e in generale tutti gli esercizi commerciali che si impegnino - con cortesia, serietà e professionalità - ad offrire ai soci del Fiat 500 Club Italia sconti

o altri trattamenti di favore. Le aziende interessate devono comunque essere già note ai membri del Club, in quanto è richiesta la presentazione di soci e fiduciari, da indicare nel modulo di adesione (vedere III di copertina). L'iscrizione si perfeziona con il versamento della quota annuale (50 euro + IVA); l'azienda aderente riceverà un kit contenente

una targa ed alcuni adesivi con il logo e sarà abbonata alla rivista "4piccoleruote".

L'elenco degli aderenti all'iniziativa "Punto Amico" sarà costantemente aggiornato e messo a disposizione dei soci (sul web e su supporto cartaceo).

tel. 0182.582282  
marketing@500clubitalia.it

## TUTTO PER L'AUTO

### CALABRIA

**Cuba motor di Domenico Cutrupi (vendita auto-moto)**  
Via Ravagnese vico 1, 19  
89131 Reggio Calabria (RC)  
tel. 0965640599  
Sconti su tutti i ricambi auto d'epoca

### CAMPANIA

**Autoricambi di Francisco Mario Pisacane**  
Viale della Vittoria  
80051 Agerola (NA)  
tel. 0818731069  
Sconto riservato ai soci del club

**Autoricambi ed Accessori di Roberta Ugon (ricambi auto)**  
Corso Resina  
80056 Ercolano (NA)  
tel. 0817393270  
10% di sconto per i soci del Club

**Car & Machine s.a.s. di Vincenzo Capuozzo (officina meccanica)**  
Via Circumvallazione esterna (regione Baracca)  
80025 Casandrino (NA)  
tel. 0818330644 / 3394546685  
30% di sconto su olio e materiale di consumo; 13 controlli gratuiti

**Fratelli Capasso s.n.c. di Paolo Capasso (ricambi auto)**  
Via Astalunga 22  
80047 S. Giuseppe Vesuviano (NA)  
tel. 0818281363

**Fratelli Mazzeo s.r.l. di Enrico Mazzeo (officina meccanica)**  
Via Annunziata Vecchia snc  
82016 Montesarchio (BN)  
tel. 0824847299  
Assistenza e facilitazioni ai soci del Club  
Officina Meccanica di Nunziato Esposito  
Via Poggiomarino 137  
84018 Scafati (SA)  
tel. 0818594277  
Sconti da definire per i soci del Club

**Ricambi Auto di Enrico Altopiedi**  
Via Giardini 22/24  
81034 Mondragone (CE)  
tel. 082978282  
www.altrepoca.com  
altrepoca@libero.it

### EMILIA ROMAGNA

**Officina Meccanica F.lli Bendini di Gualtiero Bendini**  
Via Del Lavoro 2  
40060 Savigno (BO)  
tel. 0516708252  
Condizioni particolari ai soci del Club

### LIGURIA

**Autoriparazioni Aurelia di Davide Papa (officina meccanica)**  
Via Aurelia 16 B5 - 18015 Riva Ligure (IM)  
tel. 0184485785  
Sconto del 15% per i soci del Club

**Carrozzeria Moro di Giacomo Moro**  
Via Calvisio 148 - 17024 Finale L. (SV)  
tel. 019600783  
15% di sconto su Fiat 500 e 10% su auto del nucleo familiare dei soci

**De Andreis Autoriparazioni di Sergio Deandreis**  
Lungocenta D. Alighieri 3  
17033 Albenga (SV)  
tel. 0182542815  
10% di sconto

**Doglio Autocarrozzeria autofinanziaria di Mario Doglio**  
Via Aurelia 266 - 17023 Ceriale (SV)  
tel. 0182992406  
5% di sconto

**F.lli Moretti s.n.c. di Franco Moretti (officina meccanica)**  
Via Sabotino 8 canc.  
16156 Genova (GE)  
tel. 0106981326  
10% di sconto ai soci del Club

**Linea Gomme di Franco Ivo & C. S.n.c. (gommista e officina)**  
Via Roma 149/151  
17038 Villanova d'Albenga (SV)  
tel. 0182580583  
www.lineagomme.com  
info@lineagomme.com  
Sconti per i soci del club

**Meccanica T-F - Corse di Fabio Tirocco (officina meccanica)**  
Via San Francesco 122  
18018 Arma di Taggia (IM)  
tel. 3287648950  
Sconti per i soci del Club

### LOMBARDIA

**Autofficina Carrozzeria P.M. sas di Salvatore Cangelosi**  
Via Varese 4 - 20063 Cernusco S/N (MI)  
tel. 0292105235  
Specializzati in ristrutturazioni di cinquantini con sconti del 20%

**Gran d Prix snc di Giorgio Pirola (officina meccanica)**  
Via Varese 7 - 20063 Cernusco S/N (MI)  
tel. 0292140872 - www.granprixcorse.it  
grandprix@libero.it  
Assistenza rapida per 500 sconto del 20% sulle riparazioni: dal lunedì al sabato fino alle ore 12.00 esperto nel settore 500

**New Car Carrozzeria e soccorso stradale di Ivan Cavagnini**  
Via Regia Antica  
25017 Lonato (BS)  
tel. 0309913549

### PIEMONTE

**Auto Elite Accessoire S.a.s. di Laura Marciante**  
Via Duino 180  
10127 Torino (TO)  
tel. 0113161533  
www.autoelitesas.it  
autoelite.a@tin.it  
Sconti su accessori presentando la tessera socio sia in fiera che per acquisti a distanza

**Azienda Zelle di Assunta Lupi (pratiche auto)**  
C.so Garibaldi 93/A  
13045 Gattinara (VC)  
tel. 0153 834445/835793  
15% di sconto sulle varie pratiche (trapasso-patenti-revisioni ecc) più tutti i vantaggi del tesseramento ACI

**Eurocar s.n.c. di Toni Sciarra (carrozzeria)**  
Via Tarantelli  
15033 Casale Monf.to (AL)  
tel. 0142461129  
Sconto del 10%

**Passione 500 di Andrea Alberto (ricambi auto)**  
Via Arezzo 12/B  
10144 Torino (TO)  
tel. 0114833965  
www.passione500.it  
passione-500@hotmail.it  
Sconto in base all'importo complessivo dell'ordine: fino a 200 Euro 10% di sconto; da 200 a 500 Euro 15% di sconto; da 500 Euro in su 20% di sconto

**Riparazioni Meccaniche di Claudio Galetto (officina meccanica-soccorso stradale)**  
Via G. Pascoli 1  
10060 Murisenghi Scalenghe (TO)  
tel. 3473367570

**Vi.Do.R s.n.c. Autoricambi di Walter Dogliani**  
Via Valpellice 73  
10060 S. Secondo di Pinerolo (TO)  
tel. 0121500460  
www.vidorautoriscambi.it  
info@vidorautoriscambi.it

**Autoriparazioni di Bruno Mattio**  
Via Pertini 8/3  
12030 Manta (CN)  
tel. 0175289205

### PUGLIA

**Cafagna Autocarrozzeria di Felice Cafagna**  
Via Malpighi 132  
70031 Andria (BA)  
tel. 0883591069 / 3406140061  
www.cafagna.cui-online.it  
felicecafagna@tiscalinet.it

### SARDEGNA

**Casa del Ricambio di Franco Cocco (ricambi auto)**  
Viale Elmas 40  
03122 Cagliari (CA)  
tel. 070275100  
Sconti da definire per i soci del Club

### SICILIA

**Auto riparazioni Sport Garage Salvo di Salvatore Orlando**  
Via Pier Santi Mattarella 66  
95032 Piano Tavola di Belpasso (CT)  
tel. 3475562805  
Sconto del 10% sulla manodopera, consulenza e preventivi gratuiti

**Intonato Autoricambi di Sebastiano Intonato**  
Via G. Toniolo 58  
95100 Caltagirone (CT)  
tel. 093353909  
Sconto del 20% sui ricambi auto e accessori

**Jonica Ricambi s.n.c. di Santi Lo Giudice**  
Via Torrente Agro 7  
98028 Teresa di Riva (ME)  
tel. 0942751580  
20% di sconto sull'acquisto di materiale per la mitica Fiat500

**L'AMC Auto Moto Carrozzeria di Giacomo Reddavid**  
Via S. Castagna 6  
95100 Caltagirone (CT)  
tel. 093352276 / 330677075  
Sconto del 10% sulla manodopera per i lavori di carrozzeria e soccorso stradale 24 ore su 24

**L'Autocarrozzeria di Salvatore Cappadonna**  
Via Francesco Monaco 14  
95045 Misterbianco (CT)  
tel. 0957557009  
Sconto del 10% sulla manodopera e preventivi gratuiti

**La Morella Pneumatici di Francesco La Morella (officina pneumatici)**  
Via Bardella 4 95100 Caltagirone (CT)  
tel. 093357135  
Extra sconto del 5% sul prezzo pattuito

**Liberto Officina Meccanica di Alessandro Liberto**  
Via Porta del Vento 114  
95100 Caltagirone (CT)  
tel. 3289426061

**Officina Elettrauto di Salvatore Buscemi**  
Via Madonna della Via 227/H  
95100 Caltagirone (CT)  
tel. 093351554  
Sconto del 10% sulla mano d'opera

**Officina meccanica di Giuseppe Luca**  
Via Acquedotto Greco 309  
95010 Catania (CT)  
tel. 095360923  
Preventivi gratuiti: consulenza e sconto del 10% sulla manodopera

**Revisione sospensioni gommista di Sebastiano Giliberto**  
Via Orlando 40  
95045 Misterbianco (CT)  
tel. 095463591  
Sconto del 10% sulla manodopera e vendita gomme: preventivi gratuiti

**Valenti Elettrauto di Lorenzo Valenti**  
Via Nunzio Caudullo 4  
95045 Misterbianco (CT)  
tel. 095463622  
Sconto del 10% sulla manodopera e preventivi gratuiti

### TOSCANA

**Autofficina Falciani s.n.c. di Brunero Falciani**  
Via Dell'industria 8  
58022 Follonica (GR)  
tel. 056654090  
Trattamento agevolato su ricambi e mano d'opera

**F.A. snc di Abata & Corridori di Fabrizio Corridori (officina meccanica)**  
Via del Pescatore 14  
58100 Grosseto (GR)  
tel. 056434333  
www.fasnc.it fa-snc@libero.it

## RICETTIVITA E RISTORAZIONE

### CAMPANIA

**Doria Hotel s.r.l. di Sebastiano Mascolo**  
Via Giovanni d'Amalfi 70  
84011 Amalfi (SA)  
tel. 089831005  
www.hoteldoriamalfi.it  
info@hoteldoriamalfi.it  
15% di sconto sulle tariffe ufficiali



**LIGURIA**
**Agriturismo Casa della Nonna di Alessandro Bestoso**

Fraz. Poggio 26  
17033 Casanova Lerrone (SV)  
tel. 018274164 / 3289590455  
20% di sconto per 1 settimana in 1/2 pensione; 10% di sconto per weekend lungo in 1/2 pensione (da giovedì a domenica); pasti convenienza a 15 Euro (min 10 persone max 30).  
Prenotazione obbligatoria

**Agriturismo Le Collinette di Cesare Barbera**

Reg. Coasco 86  
17038 Villanova d'Albenga (SV)  
tel. 3929359624  
www.agriturismolecollinette.it  
info@lecollinette.it  
Per il 2009: sconto del 15% anche nei weekend; oltre il 2009: sconto del 10%

**Albergo Ristorante Marinella di Roberta Furlan**

Via Ruffini 16/21  
18038 Sanremo (IM)  
tel. 0184505900  
www.hotelmarinella.it  
hotelmarinella@hotelmarinella.it  
Buoni sconti ai soci del club

**Bar gelateria Ligure di Domenico Caligiuri**

Via Queirolo  
18018 Arma di Taggia (IM)  
tel. 018442926

**Loano 2 Village di Elisabetta Cappelluto**

Via degli Alpini 6  
17025 Loano (SV)  
tel. 01967911  
www.loano2village.it  
info@loano2village.it  
Sconto del 10% sulle tariffe ufficiali, non cumulabile con altre offerte

**Ristorante Il Vascello di Maria Cristina Contu**

Piazza Ughetto  
18015 Riva Ligure (IM)  
tel. 0184480055

**Ristorante Pinocchio di Giandomenico Ernia**

Fraz. Vellego 70  
17033 Casanova Lerrone (SV)  
tel. 018274168 / 3341582634  
www.agripinocchio.it  
agripinocchio@virgilio.it  
Sconto del 15% ai soci del Club

**SARDEGNA**
**Ristorante Ristorante Li Naccari di Francesca Maria Carta**

Loc. Scaracciana C.P. 147  
07029 Tempio Pausania (OT)  
tel. 3477011025 / 3470703870  
www.ristorantelinaccari.com  
ristorantelinaccari@libero.it  
10% di sconto per i soci del Club

**SERVIZI VARI**
**CALABRIA**
**Copy Center di Angelo Pascale (foto-copisteria)**

Via G. Bruno 17 - 89034 Bovalino (RC)  
tel. 096466464  
Sconti su timbri, targhe, copie e gadgets

**CAMPANIA**
**Bar Fusco e e-commerce di prodotti locali di Erminia Fusco**

Via P. di Piemonte  
80051 Agerola (NA)  
tel. 0818731786  
www.iprodottidisorrento.com  
info@iprodottidisorrento.com  
10% di sconto per i soci del Club che fanno acquisti presso la sede del negozio

**Foto Ruffini di Giovanna Arianna (studio fotografico)**

Via Scotta 1° trav dx 2  
80023 Caivano (NA)  
tel. 08119971274 / 3926985094  
30% di sconto su stampa foto e servizi

**Surprise store s.r.l. di Michele Canzanelli**

Via Cesina 78  
84010 San Valentino Torio (SA)  
tel. 0815185989  
Sconto del 5% su tutta la merce per tutto l'anno

**EMILIA ROMAGNA**
**Broken Assicurazioni di Renato Donati**

Via A. Venturoli 43/A  
40138 Bologna (BO)  
tel. 0514075683  
Ricerca degli migliori condizioni assicurative di mercato

**LIGURIA**
**Abbigliamento Coiffeuse Grazia di Biancotto Maria Grazia**

Via Lerrone 28 - 17033 Garlenda (SV)  
tel. 0182580411  
Sconto 15% ai soci

**Arredamenti Centro Cucine Panaro & C.s.a.s. di Pier Giuseppe Panaro**

Via Don G. Bado 123  
17027 Pietra Ligure (SV)  
tel. 019615663  
Sconti ai soci del club

**Ferrando Assicurazioni di Marco Ferrando**

Via R. Quartini 49r  
16161 Genova Rivarolo (GE)  
tel. 0107492415  
Assistenza gratuita per recupero danni

**Tipografia Ciuni di Lorenzo Ciuni**

Via Piave 96 - 17033 Albenga (SV)  
tel. 0182543725

**Zazà di Beffi Erika (abbigliamento infanzia e premaman)**

Via Garibaldi 30  
17038 Villanova d'Albenga (SV)  
tel. 0182582299 - Sconti ai soci del Club

**LOMBARDIA**
**Seriprint di Alfredo Troia (produzione articoli abbigliamento e stampa)**

Via Puccini 13 - 20020 Lainate (MI)  
tel. 029372162  
www.seriprintitalia.com  
info@seriprint

**PIEMONTE**
**Prohmos di Sergio Carazza (Aerografia artistica e oggettistica pubblicitaria)**

Via Boves 6 - 12089 Villanova di Mondovì (CN)  
tel. 0174698453 / 3936212121  
www.prohmos.com  
sergio.carazza@libero.it

**SARDEGNA**
**M.A. Baffigo di Marco Baffigo (abbigliamento)**

Via Roma 1 - 07029 Tempio Pausania (OT)  
tel. 079630327 - Offriamo lo sconto del 15% su tutte le marche: Armani, Diesel, Lacoste, Pinko e altre



**Fiat 500 Club Italia**  
fondato a Garlenda nel 1984



**brumm**  
100% made in Italy

Il modellino ufficiale del 25° anniversario del Fiat 500 Club Italia è prodotto da Brumm 100% in Italia con manodopera italiana ed è acquistabile solo presso il Museo Multimediale della 500 di Garlenda (SV) o via e-mail:

[museo@500clubitalia.it](mailto:museo@500clubitalia.it)

fascetta di protezione della teca trasparente in argento vivo!

verniciatura a specchio a 4 strati + lacca trasparente più lucente più brilla.

numerazione progressiva con marcatura a laser dal N. 0001/2500 al N.2500/2500



**1984-2009**

gli anni da ricordare

**un modellino per ricordare**



# E SE LA PIOGGIA CI METTE LO ZAMPINO?



Terre del Barolo



## Ma il maltempo non ferma il raduno di Alba

>Luisella **Marmo**

Sotto una pioggia incessante domenica 29 marzo 2009 si è svolto il terzo Meeting "52 anni 500" ad Alba (CN), organizzato dal Coordinamento di Alba-Bra, ovvero dal fiduciario Claudio Bertolusso coadiuvato dalla sottoscritta (sua moglie Luisella).

Già dalla sera precedente il tempo non lasciava presagire nulla di buono; infatti, fin dalle prime ore del mattino, la pioggia cadeva ininterrottamente, anche se ciò non ha scoraggiato molti appassionati che hanno messo in moto i loro cinquini e sono partiti alla volta di Alba.

La piazza del ritrovo, alle prime luci del giorno, è apparsa agli organizzatori grigia e triste, ma con il passare delle ore si è colorata e ravvivata grazie ai partecipanti, il cui numero ha superato le aspettative indotte dal maltempo.

Come da prassi è stata effettuata la registrazione delle vetture, poi foto e partenza per il giro turistico, fino ad arrivare al Ristorante "Le Due Lanter-

ne" di Verduno, che ha offerto l'aperitivo. Durante il pomeriggio sono stati assegnati per estrazione un uovo di cioccolato di 5 kg e altri premi.

Presenti sin dal sabato pomeriggio il vicepresidente Stelio Yannoulis con la moglie Marinella Pifferi, un gruppo di 5 vetture capitanate da Mario e Rosanna provenienti dalla Sardegna (Olbia) e il socio Piero Petretti con consorte da Lucca. Gli organizzatori li hanno accompagnati a visitare il Museo Antichi Mestieri di Pollenzo e le Cantine Terre del Barolo, dove è stata offerta una degustazione. Alla sera si è consumata una deliziosa cena con cucina casalinga presso l'Agriturismo "Le Arcate" di Sinio.

Molto gradita la partecipazione di Laura e Piero Lavazza, dei coniugi Vallanda di Omegna, dei signori Dogliatti provenienti da Montecarlo e degli equipaggi della Liguria.

Ringraziamo i fiduciari presenti: Carlo Martone, Italo Nardini, Ivan Fogliano, Marco Baracco, Alberto Tornatore.

Vi aspettiamo il prossimo anno... senza pioggia...

**Nelle foto: i cinquini nel parcheggio del ristorante; il gruppo del sabato all'ingresso della cantina; dalla Sardegna... con furore; il tavolo delle premiazioni.**



# UN RITROVO PER IL COORDINAMENTO DI Belpasso-Paternò

## Inaugurazione il 2 aprile

>Carmelo Davide **Cappadonna**

Dopo due anni di spasmodiche ricerche tra locali e vari bar della zona – che per darci questa possibilità una volta al mese avanzavano richieste che non mi sentivo di far gravare sulle spalle dei soci – a metà di febbraio mi sono trovato a parlare di questo problema con l'amico e appassionatissimo cinquecentista Salvo Orlando.

ai soci». Ho colto al volo l'occasione, anche perché l'autofficina di Salvo sembra quasi un museo motoristico anni '70, dove sono presenti moltissime foto dell'epoca che ritraggono lui e le sue vetture al fianco di volti noti dell'automobilismo internazionale tra cui Jean Alesi e il compianto Clay Regazzoni. Praticamente meglio di così non poteva andare e così anche noi del Coordinamento di Belpasso-Paternò siamo riusciti a trovare il posto dove effettuare una riunione mensile per discutere e socializzare sempre di più con i soci della provin-

dalle 17 alle 22 sono stati felicissimi della nuova iniziativa realizzata. Era importante incontrarci almeno una volta al mese per discutere delle problematiche che ci coinvolgono, dare un ulteriore supporto ai soci e per conoscerne possibilmente di nuovi. Dunque, tra buonissimi arancini e pizzette, si è parlato delle esperienze nei raduni passati e si sono tracciate le bozze dei programmi del 2° meeting a Paternò (24 maggio) e del 4° di Belpasso che se tutto andrà come previsto sarà realizzato in data 13 settembre 2009.



Di professione meccanico, con la passione per le vetture d'epoca e un'esperienza come presidente di un Club Ferrari in Svizzera, mi ha dichiarato: «Uccio, non girare più: se vuoi la mia officina una volta al mese, con mio piacere può diventare il punto di incontro che tu desideri regalare

cia di Catania. Il primo appuntamento con relativa inaugurazione è avvenuto il 2 aprile 2009; erano presenti circa 25 soci venuti un po' da tutta la provincia, tra cui Giovanni Saladino e Alfio D'Ignoti, pervenuti direttamente in Fiat 500 e che, liberi da impegni lavorativi,

Alla fine, apertura dello spumante e dolci siciliani per tutti ricordando che gli incontri si svolgono ogni primo giovedì del mese presso lo Sport Garage Salvo, via Pier Santi Mattarella 66 a Piano Tavola fraz. di Belpasso (CT).

## Grazie, Germano

Abbiamo ricevuto dal fiduciario di Ascoli Piceno le sue dimissioni dall'incarico. Ringraziamo Germano Marcelli per la sua lunga e proficua collaborazione con il Fiat 500 Club Italia fino dai primi anni del nostro sodalizio, certi che ci seguirà sempre con attenzione.

Stelio Yannoulis

**Costruttore di particolari meccanici motoristici e di trasmissioni per vetture da competizione, storiche e stradali**

**lavazza Tecno**

**VINCITORE 2007**  
TROFEO ITALIANO VELOCITA' STORICHE IN PISTA

<b>CAMBIO 5 MARCE</b> 2-3-4-5 SINCRONIZZATA				
<b>KIT PULEGGE</b> CON CINGHIA POLIV	<b>coppa olio</b>	<b>ventola</b>	<b>gruppo cilindri e pistoni</b>	<b>albero a cammes in acciaio</b>
<b>ALBERI MOTORE</b> ACCIAIO CORSA 76-80-85	<b>bielle</b>	<b>modifica carburatore</b>	<b>bicchierotti</b>	

Reg. Piana 51 Fr. Picchi-12062-CHERASCO (CN) Tel/Fax 0172 488036 489973  
e-mail: info@lavazzatecno.it sito: www.lavazzatecno.it





# RADUNI, MA SU TEMI CULTURALI

Piero e Pierluigi Rubeo hanno portato a 3.000 i soci del Lazio



>Romano **Strizioli**

Impariamo a conoscerci. Così si potrebbe intitolare il viaggio che stiamo compiendo fra i dirigenti del nostro sodalizio. Un viaggio durante il quale, dobbiamo dire, basta scavare solo un poco più a fondo per vedere uscire personalità e professionalità di primo piano che testimoniano la forza della nostra organizzazione e garantiscono il suo futuro.

La personalità di legale e di professionista di Piero Rubeo, "romano di Roma", giunto alla maturità della sua parabola lavorativa, sono alla base di una presenza qualificata del Fiat 500 Club Italia nel Lazio e nella Capitale.

Ma prima di entrare nell'intervista teniamo a chiarire che Piero Rubeo, componente del nostro Consiglio, e suo figlio, Pierluigi, fiduciario di Roma, sono da un punto di vista organizzativo un tutt'unico. Alla passione del padre per le auto d'epoca si sono aggiunti la gioventù e l'entusiasmo del figlio. Un tandem che è riuscito a passare dai 300 iscritti del 1999 agli attuali 3 mila.

«La mia passione per la 500 e per le auto "cariche di storia" inizia sin da-



gli anni in cui frequentavo l'università – confida Piero Rubeo – cioè da quando acquistai alla fine degli anni Cinquanta la mia prima 500. E la dimostrazione sta in una foto d'epoca che conservo con particolare attenzione (e che pubblichiamo a corredo di questo servizio, ndr)».

Ma quale è stata la sua marcia di avvicinamento al club? Risponde il professionista romano: «Una decina di anni fa ho saputo dell'esistenza del Fiat 500 Club Italia e presi contatti per iscrivermi. E con il tempo sono venuto a conoscenza diretta dei dirigenti, fra cui Domenico Romano, il nostro presidente fondatore, che è encomiabile sotto tutti i punti di vista».

Rubeo, grazie alla sua personalità, entra ben presto a far parte del nostro Direttivo Nazionale, mentre parimenti si sviluppa l'attività del Club nel Lazio e a Roma.

«Io ho una idea particolare dei raduni, che debbono essere ideati ed organizzati con un pizzico di cultura. Più che raduni li chiamo rendez-vous, appuntamenti. Cerco quindi di legare queste occasioni di incontro con un fatto, un tema in parte storico e rievocativo. Nel nostro lungo elenco di rendez-vous ricordo quello dedicato alla Dolce Vita e quello che abbiamo

organizzato il 14 giugno, domenica del Corpus Domini, per i 50 anni del ripristino del colpo di cannone di mezzogiorno dal Gianicolo. Nella nostra attività devo ricordare la bella amicizia che (pur tenendo conto dell'atteggiamento di ossequio che esercitavamo nei suoi confronti) ci ha legato a Susanna Agnelli, dolorosamente scomparsa di recente. Ci ha sempre prestato attenzioni e ci ha sempre appoggiato. Non la dimenticheremo. C'è poi anche il settore degli sponsor (dalla Gancia all'Acqua di Nepi, allo stesso Fiat Center di Roma) che ci sostiene e l'attività di assistenza dei sinistri tramite una convenzione con il Gruppo Unipol che propiziano poi tante iscrizioni. Per non dire delle nostre interviste che finiscono sulla stampa internazionale».

Prosegue Rubeo: «La storia del nostro Club è in crescendo. E ciò grazie a Domenico Romano. Quando dico così non intendo nulla togliere alla presidente Silvia Depaoli, che è la bontà personificata, pronta a rapportarsi con i soci. Io sono un suo sostenitore convinto. Come sono anche convinto della bravura complessiva dell'ufficio di segreteria. Splendide ragazze che, all'inizio giocoforza inesperte, sono diventate indispensabili».

«Lei mi chiede una definizione della 500 – risponde Rubeo – ed io dirò: è la più bella macchina mai costruita. Per quanto riguarda poi il sito internet del Club direi che è il campo su cui si giocherà il nostro futuro, anche se ritengo che la 500 è un'auto che non morirà mai».

E il nostro giornale? «Direi che il giornale è il fulcro del Club, è un prezioso biglietto da visita. Uno strumento che si è anche arricchito con l'arrivo di quell'appassionata giornalista che è Stefania Ponzone...».

«Vorrei chiudere questa nostra chiacchierata con il museo, che considero un colpo di genio che va valorizzato ed ancora più lanciato».

La nostra segreteria: splendide ragazze divenute insostituibili



# GIOVANI, UNA RISORSA ESSENZIALE

**Federica Gabba,  
una fiduciaria  
propositiva e  
dinamica**

>Romano **Strizioli**

Il nuovo, atteso o contrastato, avanza ovunque. Forte della legge del tempo, il rinnovamento alimenta lo sviluppo, seppur fra contraddizioni. Queste considerazioni ci vengono spontanee nel presentare una rappresentante del nostro Club che ha tutte le caratteristiche del pieno adeguamento della formazione alle esigenze di un mondo basato sulla comunicazione. Parliamo di Federica Gabba, fiduciaria del Coordinamento di Gualtieri, in quel di Reggio Emilia.

Diploma di laurea in lingue straniere, master in "Gestione e sviluppo delle risorse umane", hostess di fiera, specializzata in traduzioni in inglese, tedesco, spagnolo. E ciò per dire che c'è tutta una professionalità per poter dare in futuro un contributo al mondo dei cinquecentisti e alla sua associazione.

«Nel 2002 ho comprato una 500 F che mi ha consentito di entrare in contatto con altri cinquecentisti. Il passo successivo, su consiglio del mio collaboratore Pino Iembo, è stata l'iscrizione, avvenuta nel 2006», così Gabba traccia il suo percorso di avvicinamento al Club.

Continua Gabba: «Apprezzo molto, dal punto di vista gestionale, la presenza costante e puntuale di una

segreteria ai soci e la "vicinanza" e disponibilità degli organi direttivi al dialogo e alla risoluzione di qualsiasi dubbio o problema. Un grande valore aggiunto è anche la possibilità di entrare in contatto da subito in modo amichevole con persone dalle esperienze più svariate ma con la stessa passione comune».

Il suo futuro di fiduciaria? «Ritengo sia bene offrire iniziative di aggregazione per godere delle risorse del patrimonio artistico e culturale nazionale con progetti diversi dal raduno inteso in senso classico. Come dice Hikmet: 'Il più bello dei mari / È quello che non abbiamo ancora navigato'».

Una sua definizione di 500? «La 500 ha per me due nature: quella di un giocattolo per adulti e quella di un mezzo per recuperare un modo di vivere fatto di emozioni semplici».

E cosa ci può dire del nodo problematico centrale costituito dal rapporto dei giovani col nostro Club? «I giovani sono una risorsa importantissima. Vivono la 500 come un mito nella cui storia si possono inserire, come contenitore di valori legati ad un modo di stare insieme semplice e sincero. Proprio per questo alle serate di incontro e a quelle che organizziamo per godere della reciproca compagnia, parecchi vorrebbero che la vita sociale del Club si arricchisse di iniziative stimolanti intellettualmente e che i raduni portassero a scoprire il patrimonio artistico e culturale del nostro Paese, in modo economico.

Io ho sempre pensato che il lavoro di chi organizza le nostre manifestazioni sia proprio creare convivialità e condivisione facendo scoprire il territorio, le bellezze e le risorse (anche umane, grazie al volontariato e, perché no, gastronomiche) del nostro Paese e contemporaneamente contenere i prezzi mantenendo la qualità dell'offerta. Ciò si potrebbe conseguire valorizzando l'operato delle numerose associa-



zioni di volontariato che si trovano sul territorio».

E per i giovani e internet...? «Il nostro sito, che apprezzo, andrebbe potenziato, arricchendolo con uno spazio in cui ogni fiduciario possa inserire direttamente le proprie news».

Cosa c'è di urgente da fare? «Contenere i costi dei raduni, facendo così sentire ai soci di appartenere ad una grande famiglia. Reputo inoltre molto importante la formazione dei fiduciari, per trasmettere informazioni sempre aggiornate e per mantenere uno stile operativo coerente con l'immagine del Club».

Una opinione sul nostro giornale? «Non vedo l'ora che, ogni due mesi, arrivi la rivista per poter leggere del mondo dei cinquecentisti come di notizie di amici lontani, delle nuove iniziative, dei ritratti, perché il mondo della 500 è soprattutto coloro che lo popolano».

E per concludere, un suggerimento per "4piccoleruote"? «Volendo proprio speculare, a livello di dettaglio puramente organizzativo si potrebbero raggruppare i resoconti dei raduni per provenienza geografica. E con ciò, si può dire che la nostra rivista è già molto valida così com'è».

Costruire una rete di volontariato su cui innovare i nostri raduni





# IL RALLY DEL GEMELLAGGIO (2<sup>A</sup> P)

Da Saronno a  
Challans e ritorno...

>Franco Luigi **Tenca\***

Alle 17.30 il sindaco di Challans, Serge Rondeau, ci riceve. Gli consegniamo, a ricordo della nostra "privata" impresa, magliette con il logo della "Mitica" ed altro materiale. Con lui scattiamo tante foto accanto alla 500 sullo sfondo dell'Hotel de Ville.

Domani ci aspetta un viaggio spettacolare, quindi questa sera a nanna subito.



**I coniugi Tenca e la loro "mitica" posano davanti alla sede del Club e del Museo.**



Martedì 02.09.08 – Partiamo presto ed eccoci sull'Oceano Atlantico a Les Sables-d'Olonne con una giornata molto ventosa e piovosa. Visitiamo il Museo dell'Auto a Talmont-St. Hilaire e sorpresa, cosa c'è esposta fra tante auto d'epoca? Sì, proprio lei! È una 500 L del 1968 e non sfigura per nulla insieme alle altre "vecchine".

Pranziamo nella pizzeria "La Croisèe" di Talmont-St. Hilaire e qui altra sorpresa... si parla italiano, il proprietario è di Alcamo (PA). Rientriamo a Challans per la cena e poi a nanna. Il contachilometri della "Mitica" segna 258 km.

Mercoledì 03.09.08 – Si parte per l'Île de Noirmoutier per vedere il fenomeno naturale delle maree atlantiche. Non riesco a descrivere lo spettacolo "spaziale" che vediamo durante la bassa marea.

Visitiamo l'Aquarium di Noirmoutier, anche qui uno spettacolo incantevole ci lascia senza parole. Visitiamo anche la Vendée Miniature che è un po' come l'Italia in Miniatura, peccato che sia vietato fare fotografie. Rientriamo a Challans ed il contachilometri segna 350 km in più. Giovedì 04.09.08 – Piove.

Venerdì 05.09.08 – Alle ore 13, dopo aver controllato l'olio, partiamo da Challans diretti a Bordeaux, sotto un violento acquazzone, e vi arriviamo alle 18,30 dopo 254 km. Alloggiamo all'Iris Hotel vicino alla stazione. Qui non piove, ma dopo tutti quei chilometri "sott'acqua", visitiamo la città poi a cena e a nanna.

Sabato 06.09.08 – Controllatina all'olio e poi via, si parte ancora "sott'acqua", direzione Toulouse poi Montpellier fermandoci alla sera a Baillargues all'Hotel "Le Languedoc Provence". La "Mitica" ha fatto 561 km.

Domenica 07.09.08 – Prima di partire, qui, per la prima volta, ho aggiunto mezzo chilo d'olio al cinquino, poi via per Marsiglia, Saint Tropez, Cannes, Montecarlo e Sanremo, naturalmente sostando in ciascuna località per visitarla. Ma soprattutto ecco... il caldo della Costa Azzurra... era ora! Alloggiamo all'Hotel Giardino e dopo aver gustato una buona pizza ci beviamo finalmente un buon caffè italiano.

Lunedì 08.09.08 – Si parte, ma oggi ci aspettano pochissimi chilometri, da Sanremo a Garlanda. Arriviamo ad Albenga dopo soli 54 km! Così pochi! Alloggiamo

in un appartamento in Lungomare A. Doria. Al pomeriggio, a Garlanda, siamo accolti festosamente dallo Staff del Fiat 500 Club Italia. Foto, foto e ancora foto. Ad Albenga resteremo almeno fino a giovedì pomeriggio per un meritato riposo sia per la "Mitica" che per il suo equipaggio. Mare... bagni... dormite per noi mentre "Lei" riposa in garage. Ultimo controllo all'olio: perfetto, non ne ha consumato!

Giovedì 11.09.08 – Si parte per Saronno e naturalmente facciamo quest'ultima tappa con molta calma arrivando alle 17.15 dopo 248 km.

#### **Riassumendo:**

- percorsi 3.261 km di viaggio in sette giorni di guida effettiva;
- mezzo chilo di olio consumato;
- 290 € la spesa per il carburante.

#### **Inconvenienti:**

- due problemi per tappo coperchio valvole (risolto con scorte);
- rottura del filo regolatore di tensione al motorino di avviamento (risolto con mio intervento).

Un sentito grazie a Giovanni Lembo, fiduciario del Club e preparatore della vettura. La mia 500 è del 1972 e nonostante i suoi 36 anni è sempre più "Mitica"...

... e nell'estate 2009 si va a Capo Nord! (\* sintesi degli "appunti di viaggio"; n.b.: per un disguido non è stato possibile utilizzare le foto previste per questo pezzo; rimedieremo prossimamente).



# VIAGGIO A NORDKAPP (3<sup>A</sup> P)

Quando l'incontro con delle gentildonne risolve più di un problema

>Adriano David

Dopo quasi 50 chilometri rinsavisco. È allora che mi accorgo di avere sbagliato strada (il navigatore era spento. Utilizzavo la presa di corrente per caricare il telefonino) e di avere la tanica vuota. Faccio dietrofront immediatamente, ma dopo pochi chilometri... ALT. Tiro fuori la tanica e mi metto a fare l'autostop. Una dozzina di auto con uomini alla guida mi sfrecciano davanti. Neppure uno mi degna di uno sguardo, e sì che la strada non è molto larga. Finalmente, quando ormai mi sto rassegnando a fare 50 chilometri a piedi, vedo una grossa macchina, che procede ad alta velocità, incominciare a frenare e ad arrestarsi a una ventina di metri dopo di me. Mi avvicino con la tanica in mano e, sorpresa, ne scende una bellissima signora sui 50/55 anni, elegante e finemente ingioiellata. A lato del passeggero siede una bambina, anch'ella bellissima e bionda. Subito mi vergogno, ho la barba lunga di sei giorni, "Fossi in Italia non si sarebbe fermata di certo" penso. La signora molto gentilmente sposta dei pacchi dal sedile posteriore e, dopo avermi fatto intendere di aver capito la mia difficoltà per aver letto sul cruscotto anteriore "Torino-Nordkapp-Torino", mi fa salire. Sono quaranta chilometri magnifici. Una musica country ci accompagna per tutto il viaggio. Giunti al distributore, cerco invano di sdebitarmi, ma la signora è irremovibile. Dopo averla ringraziata per avermi reso un grossissimo favore, la saluto cordialmente. A malincuore con la tanica in mano vado verso la colonnina. Sono dispiaciuto di non poterla rivedere. Riempio la tanica, entro nel chiosco dove esiste anche un piccolo supermercato, vado alla cassa, pago, esco, afferro la mia tanica per

avviarmi con la speranza di trovare un'altra persona gentile, quando sento una dolce mano sulla spalla, mi giro e... è la bella signora. Improvvisamente scoppiamo, per motivi diversi, in una risata. Io per averla rivista, lei per aver letto nei miei occhi la sorpresa di averla rivista. Ripresomi, cerco di farle capire che non voglio che si disturbi ulteriormente per riportarmi alla macchina, provvederò a trovare un altro passaggio. La signora, sorridendo ma con decisione, mi indica di rimettere la tanica a terra. Mi prende per un braccio e mi accompagna ad una colonnina del carburante. Qui mi presenta ad un'altra signora impegnata a fare il pieno alla propria vettura: è stata "incaricata" dalla bella signora di riportarmi alla mia 500, in quanto per andare a casa deve passare proprio di lì. Che fortuna sfacciata, penso. L'unico problema me lo hanno risolto due donne! Svuotati i 10 litri nel serbatoio, ritorno dal distributore per fare il pieno sia del serbatoio che della tanica. In cuor mio ho sperato di rivedere la bella signora. Ma questo non lo dirò a nessuno... Ripreso il cammino, appena attraversato il ponte con le sponde ad arco, mi fermo al distributore dove intendevo fermarmi prima dell'avventura appena descritta, e dove avevo fatto il pieno per arrivare a Nordkapp. Se avevo appena fatto il pieno, direte voi, perché fermarsi nuovamente? Perché so di trovarvi una cassiera carina e simpatica; infatti, appena mi rivede, sfoggia uno dei suoi migliori sorrisi e subito mi offre un buon caffè. Dopo mezz'ora di chiacchiere e relax, vado alla toilette per tagliarmi finalmente la barba. Appena terminato, ritorno dalla cassiera per salutarla definitivamente. Lei sorridendo e indicando le guance, mi fa capire che rasato sono OK. Nel salire in macchina mi vengono in mente le parole dettemi dalle amiche prima di intraprendere questo viaggio

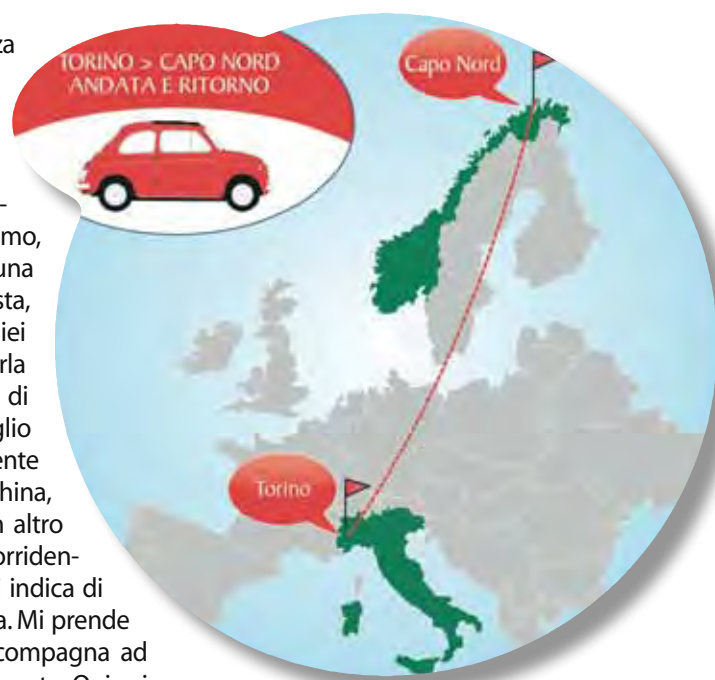

e cioè: che matto che sei, come farai a farti capire in questi 11 paesi che attraverserai senza conoscere la lingua? Come farò a dir loro che capisco di più le norvegesi che loro che sono italiane? Infatti, anticipando il finale, ammetto che mi sono sentito apostrofare con parole peggiori dell'aggettivo matto, ma mi sono guardato bene dal chieder loro il perché.

Lasciato Karasjok e ripetendo al contrario la prova del rally, mi dirigo verso Inari – Ivalo – Sodankylä – Napapiiri. Quest'ultima è la città di Babbo Natale. Lungo la strada si snoda un grandissimo parco giochi per i bimbi. Le renne a quell'ora di notte, circa l'una, si incontrano numerose in mezzo alla strada. Alcune brucano l'erba delle rotonde. Altre passeggiano affiancate, due a due sulle piste ciclabili. In questo periodo le renne sono completamente bianche. Stanno cambiando il pelo. Sul manto stradale vengono dipinte le sagome delle renne al posto di quelle dei pedoni... Da Rovaniemi verso Tornio si estende per molti chilometri una riserva, tutta in pineta. Si vedono numerose guardie darsi il cambio, sia di giorno che di notte, lungo tutta la distesa. Giunto a Tornio, sosto qualche ora, in attesa dell'apertura di un distributore.

(continua).



# DA GUALTIERI A MONTECARLO

## Naturalmente in 500!

>Federica **Gabba**

Luminoso ricordo estivo a ravvivare il grigio del freddo e umido inverno padano: l'impresa di un gruppo di soci del Coordinamento di Gualtieri (RE), assieme ad alcuni amici di Cremona, di portare il mito automobilistico italiano nel Principato, e non stiamo parlando della Ferrari...

In un torrido weekend d'estate siamo partiti con le nostre 500, destinazione Costa Azzurra: lasciata l'autostrada ad Andora, le auto bacciate dal sole della riviera hanno sfilato sulla strada costiera in un colorato carosello che ha richiamato l'attenzione dei passanti e di chi era nel traffico e se



le vedeva sfrecciare vicino. Emozione d'altri tempi percorrere una così bella strada panoramica col tettuccio aperto, affrontare curve dietro le quali compare e scompare lo scintillio del



mare, fermarsi in piazzole di sosta con parapetti a strapiombo sulla spiaggia circondati dal verde e dai colori smaglianti delle bougainvillee....

Sosta d'obbligo per una foto sotto il cartello del confine e poi via, verso Montecarlo. Il fascino del Principato, con i suoi palazzi storici ed eleganti, il lusso dei negozi e degli yacht ormeggiati, le tracce dei Gran Premi di Formula Uno ha fatto da cornice: le nostre piccole auto, parcheggiate eccezionalmente davanti al Casinò grazie ad uno strappo alle regole concesso dalle forze di Polizia locali (convinte dalla mia presentazione del nostro Club e

dalla diffusione della nostra rivista!), sono state fotografate come star dai tantissimi turisti presenti, che hanno snobbato il continuo passaggio di Ferrari e Porsche per immortalare una scena sicuramente inconsueta.

Che orgoglio, portare una leggenda italiana nel cuore del lusso e della ricchezza!

Dopo aver percorso con una certa emozione le vie che compongono il circuito su cui si corre il Gran Premio di Monaco, abbiamo ripreso la via dell'Italia, orgogliosi del nostro viaggio e sicuri che il ricordo di questa giornata rimarrà vivo a lungo.

## Simone e Carlotta a Garlenda



Sono un socio di Cesano Maderno (MI), felice possessore assieme a mio figlio Simone di una splendida Fiat 500 L chiamata Carlotta dal nome della precedente proprietaria, una signora di 88 anni che l'aveva acquistata nel lontano novembre del 1969. Simone ed io abbiamo partecipato al Meeting di Garlenda, lasciando a casa la mamma e gli altri 2 fratelli che fino all'ultimo hanno cercato di dissuaderci, ma nulla hanno potuto contro il nostro entusiasmo.

**Antonio Orsini**

**Nelle foto, Simone e la 500 Carlotta davanti sia al cartello "Garlenda" sia alla sede del Club e del Museo.**





# POCAPAGLIA-VENEZIA

“Viaggio della speranza” di una socia di Alba-Bra. On the road per riflettere...

>Elisa **Mainardi**

5 Settembre 2008 ore 5: partenza da Pocataglia con destinazione Venezia! Lisota, io ed una valigia colma di entusiasmo, speranza, voglia di mettercela tutta e convinzione... Un pezzo di vita che può avere affinità con la mia amata 500, dalla quale non puoi pretendere proprio tutto, con la quale a volte è opportuno cambiare strada perché non si possono affrontare ostinatamente percorsi sempre in curva o in salita, ogni tanto si ha la necessità di una sosta, di una pausa... per riprendersi, per pensare... E quando poi, con tanta forza quanto con tanta debolezza di donna ti ritrovi sconfitta, rovistati all'interno del tuo

cuore per cercare quel po' di amor proprio e forse anche di dignità che pensavi di aver esaurito e che ti sprona ad andare avanti. Ebbene sì! A Venezia ci siamo arrivate, la mia 500 un po' accaldata ed assetata di olio, ma in ottima forma...io stanca ed esausta, ma felice. Perché è sempre appagante raggiungere un traguardo! Quando poi ti rendi conto di avercela messa tutta, di non aver quasi nulla da rimproverarti ma sei consapevole dei tuoi errori e, nonostante ciò, ti ritrovi delusa, sconsolata ed in una strada senza segnaletica, allora sì che ti convinci che le persone che veramente ti amano non sollevano le spalle indifferenti, ti accettano per quello che sei, non pretendono di veder annullato

il tuo "io" per sentirsi vincitori, non ti serbano continuamente rancore o ostilità, non parlano male di te con i tuoi amici. In un rapporto con il prossimo non ci sono né vincitori né vinti, solo condivisione, confronto e tanto, tanto da imparare. Oggi, triste ed amareggiata, volto pagina nel mio diario di bordo, mai rinnegando o dimenticando i miei viaggi ed esperienze del passato, semplicemente convinta che con la mia "Cinqui" ho ancora un sacco di cose belle da fare e da vedere, perché ne varrà sempre la pena! Auguro tanta felicità a tutti i cinquecentisti ed in particolare un grazie sincero ed affettuoso a Luisella e Claudio che oltre ad essere eccellenti fiduciari, sono diventati amici speciali.



**R&D**  
CUORE ITALIANO

**Scarpe su misura per la tua Fiat 500**

Caro socio del Fiat 500 Club Italia, per tutto il 2009 potrai godere di un trattamento speciale per l'acquisto delle nostre scarpe realizzate su misura per la tua Fiat 500. Ti sarà infatti garantito lo sconto del 10% su tutte le calzature presenti nella nostra collezione. La spedizione del prodotto prescelto è comunque a carico dell'acquirente.

Ti consiglio quindi di cumulare gli ordini con i vari soci e di comunicarli al coordinatore di riferimento del tuo club. Per ulteriori informazioni visita il nostro sito [www.calzaturificiord.com](http://www.calzaturificiord.com). Non esitare a contattarci... siamo a tua completa disposizione!

**Calzaturificio R&D**

via Faleriense, 855  
63019 Sant'Elpidio a Mare (AP) Italia  
tel +39 0734.859102 fax 0734.817998  
mob. 338.1222815  
mail [info@calzaturificiord.com](mailto:info@calzaturificiord.com)





## Le 500 a "Mezzogiorno in Famiglia"



In occasione della trasmissione televisiva "Mezzogiorno in famiglia", in onda su RAI2, ho avuto modo di scattare alcune foto con l'inviata del programma Roberta Ganceri, che ha posato con me e con le mie due 500.

**Roberto Pellegatti**



## Una 500 in Paradiso?

Il 6 settembre 2008 alle ore 17, nella Chiesa di S. Maria di Betlemme in Modica, la nostra socia Valeria La Ciacera è diventata Suora Carmelitana Missionaria di Santa Teresa di Gesù Bambino con il nome di Sr. Maria Valeria, nel corso di una cerimonia officiata dal Vescovo di Noto (SR) Mons. Mariano Crociata.

Alla cerimonia, durata 2 ore e mezzo circa, hanno preso parte, oltre a parenti e moltissimi amici che hanno letteralmente gremito la Chiesa, una ventina di parroci, i rappresentanti delle comunità parrocchiali ed ecclesiali della città e della diocesi ed alcuni rappresentanti dell'Unitalsi, nell'ambito della quale Sr. Maria Valeria aveva svolto, fino a qual-

che anno fa, il suo servizio di volontariato. L'importante evento è stato ripreso dalla Tele-Video-Mediterraneo che ha trasmesso ripetutamente la celebrazione della funzione religiosa. Augurando a Sr. Maria Valeria un futuro di pace e serenità ci uniamo alla felicità di papà Giovanni e della mamma per il coronamento del sogno della prediletta figlia.

**Giovanni Modica**

## Solidarietà tra cinquecentisti

Durante la mostra di Padova 2008, ho potuto usufruire dell'aiuto "meccanico" che Claudio Calzolari mi ha dato per la mia 500. Claudio ed io avevamo le auto in esposizione nello stand del Club. Mentre lui è arrivato alla garibaldina, io ci sono arrivato a stento causa problemi di carburazione.

Dopo aver parcheggiato a spinta la 500, Claudio mi ha mandato ad acquistare una pompa della benzina (non ho avuto certo difficoltà a trovare il ricambio visto che c'era un capannone pieno di ricambisti). Non soddisfatto della sostituzione della pompa, il giorno dopo mi ha anche pulito il carburatore permettendomi di tornare a casa senza problemi. Da considerare che il tutto è stato fatto all'interno dello stand. Ancora grazie, Claudio!

**Luciano Cerretti**



## Chi è questo bimbo?

Durante il raduno di Garlenda 2007, sulla pista dell'ippodromo, mentre ci si sistemava, si avvicinò un signore con un bambino chiedendomi se potevo far sedere suo figlio sulla mia 500.

Come si può negare una simile richiesta ad un bambino? Così lo feci accomodare alla guida della mitica, e gli scattai due foto (*pubblichiamo quella in cui si vede bene il viso del bimbo, ndr*).

Adesso sarebbe mio desiderio far recapitare le foto a quel bambino e l'unica possibilità è farlo tramite il Club (anche perché io non li conoscevo e non mi sono fatto lasciare nemmeno l'indirizzo)...

**Liberato Pace**



# LA MAGIA DI GARLENDIA LASCIA IL SEGNO

«... in quel bel paesino di provincia dove si respira un'aria speciale che credo in pochi posti si respiri...»: questa frase, degna di un'incipit Guareschiano, è di una lunga e affettuosa lettera di Alessandro Donsuso al nostro fondatore Domenico Romano. Alessandro ha preso parte al Meeting 2008 (tra l'altro, era tra i giovani soci inviati al talk show under 33). «Dopo quei giorni a Garlenda la mia idea e il mio mondo sulle 500 sono ancora cambiati, ovviamente in meglio» scrive il nostro socio di Caltanissetta, segno della grande capacità di coinvolgimento del sodalizio e soprattutto della magia del nostro evento più importante.



**Garlenda 2008.** Nella foto in alto, Alessandro con la fidanzata Lina e Stefano Rolleri; sopra, foto di gruppo al termine dell'incontro dei fiduciari e dei partecipanti al talk show in Comune (Alessandro è il terzo da destra, in prima fila).



## Triste anniversario

Il 22 agosto 2008 ci lasciava la nostra socia Maria Zona; ecco un breve ricordo del marito, Giacomo Giardina.

«Mariella, è già passato un anno da quando te ne sei andata, lasciando un vuoto, ma noi ti pensiamo sempre. Sei sempre nei nostri cuori, ciao! Tuo marito Giacomo, Giovanni, Francesca e gli amici del club Riviera Ionica Messina».



**Nella foto, i coniugi Giardina durante un raduno.**

## L'Astigiano e il Club perdono un amico: Montano Merola, classe 1928



Se ripenso a domenica 10 maggio 2009, quando alle 9,08 mi è suonato il cellulare ed ho appreso della tua scomparsa, caro Merola – socio, amico, papà e nonno – un brivido mi percorre e gli occhi mi si riempiono di lacrime. Ciao, Merola: scrivo queste righe per ricordarti e far ricordare che hai sempre partecipato a tutti i raduni – e dico tutti – con il sorriso, un sorriso gioioso di chi si ritrovava con gli amici e la sua amata 500. Mi chiedo in continuazione se, quando sei venuto a marzo ad raduno di Alba ed eri da poco uscito dall'ospedale per tornarci poco dopo e non uscire più, eri venuto per salutarci? Parlando con i nostri amici Ettore ed

Enrico abbiamo sorriso pensando che ormai con queste giornate calde saresti arrivato coi pantaloncini corti e le ciabatte, alle tue bonarie contestazioni sul riso scotto, la carne troppo cruda... vedi, Merola, la cosa che ci hai lasciato, oltre ad un vuoto profondo, è che quando ti pensiamo ci fai sorridere. Mi rimproveravi per non aver ancora organizzato un raduno ad Asti città, ma ti prometto che a maggio del prossimo anno ci sarà il 1° Memorial Montano Merola, perché è l'unica cosa che posso fare per te. Sarai sempre con noi, nei nostri pensieri e nei nostri cuori con la tua amata 500 D!

**Luisella Marmo**



# L'AUTISTA DA 1.000 KM AL GIORNO

>Mauro Paire

Durante la fiera di "TUTTOMELE", svoltasi a Cavour (TO), allo stand del Fiat 500 Club Italia si presenta un simpatico signore che, osservando la 500, inizia a raccontare le sue avventure. Il suo nome è Emanuele Zocco, arrivato dalla Sicilia nel 1959 per fare l'autotrasportatore. «Assunto dalla Fiat» spiega Emanuele «ho iniziato a portare le 500, di tutte le serie. Con il mio camion ho macinato milioni e milioni di chilometri, tantissime volte anche un migliaio al giorno, percorrendo l'intera Europa per raggiungere i vari depositi. Ero appunto soprannominato "l'uomo dei mille chilometri al giorno". Il mio camion era un 642R65 4 marce con 4



ridotte; il particolare di questi mezzi è che sono senza riscaldamento: d'inverno viaggiavo con la coperta sulle gambe o addirittura aprivo il cofano motore, che si trova in cabina, per recuperare calore. Quando arrivavo in

Fiat a caricare, parcheggiavo sul piazzale e ad una ad una facevo salire a spinta le 500 senza metterle in moto (perché era severamente vietato). Stessa cosa quando arrivavo dal concessionario».

Raccontandomi le sue avventure, il signor Zocco si è profondamente commosso, fino ad avere gli occhi lucidi, sia per i tanti ricordi sia per il pensiero di aver visto passare tantissime 500 sul suo camion, che per lui erano come delle belle bambine, guai a

far loro dei danni!

La 500 è davvero passione e lo dimostra anche questa bella testimonianza di Emanuele Zocco, giunto dalla Sicilia in cerca di lavoro e fiero del suo camion e delle sue 500.



## Emozioni a Vitolini

Il 2 novembre 2008 ho partecipato al raduno svoltosi a Vitolini, il primo "Memorial Vincenzo Santanna", con enorme piacere e soddisfazione perché, oltre ad essere stato benissimo con tutti i cinquecentisti, alla fine è arrivato anche il mio momento di gloria: ho vinto un bellissimo trofeo per la categoria 500 proveniente da più lontano. Per partecipare al raduno ho infatti percorso circa 370 Km, perché tanta è la strada Roma; ci sono volute circa sei ore di viaggio e quattro soste per la mia inseparabile compagna, una Fiat 500 bianca del 1967. Questa mia vittoria la dedico a mio padre, perché è lui che mi ha trasmesso questa passione che io non temo di definire



amore, perché amo le mie due 500 più di ogni altra cosa al mondo. La mia famiglia è composta da cinque persone: mio padre Giulio, mia madre Giovanna, i miei fratelli Antonio e Carmelo ed io. Siamo tutti appassionati del grande mito made in Italy, tanto da averne sette: quattro L, una F, una R e una Giardiniera.

Come dicevo, la passione mi viene da mio padre, che da buon meccanico preparatore, dopo aver dedicato una vita al mon-

do automobilistico – ma soprattutto alla 500 – ha pensato bene di trasmettere la passione a noi figli e noi dalle nostre 500 siamo praticamente inseparabili. Le mie sono la già citata F del '67 e una meravigliosa L del 1969 rosso Ferrari. Tutte e sette sono state restaurate accuratamente, sia per la parte meccanica sia per la carrozzeria, dalle sole mani di papà Giulio. Per questo dedico a lui questa vittoria. A nome di tutta la famiglia Mone, un ringraziamento e un saluto al Fiat 500 Club Italia.

**A sinistra, le vetture di Luca, due delle sette del parco macchine della famiglia Mone e una bella foto ricordo con, da sinistra, Vincenzo Giordano, Stelio Yannoulis, il premiato, Domenico Romano, Anna Santanna, Claudio Salimbeni e Gianni Bellandi. Qui sopra, la consegna del trofeo.**

**Luca Mone**



# I 100 ANNI DEL GRANDE CARLO

Sono ancora in corso gli eventi per celebrare il centenario di Carlo Abarth, il "signore dello Scorpione," ricordato anche dalla mostra "Da 0 a 100" svoltasi presso Torino Esposizioni lo scorso autunno. Il 12 dicembre, presso la struttura Auto Classic di Moncalieri, gestita dal noto collezionista Luciano Bertolero, è stata inoltre presentata la Carlo Abarth Foundation, la cui anima è Anneliese, la vedova del grande rielaboratore. La fondazione si propone di rilanciare l'immagine di Abarth nel mondo, di coordinare gli eventi legati a questo prestigioso brand e di supportare con informazioni, prodotti e pubblicazioni tutti gli appassionati. La signora Anneliese ha preso anche parte all'ultima edizione di Automotoretrò, visitando lo stand del Fiat 500 Club Italia.



**Più in alto, un paio di immagini della mostra "Da 0 a 100" inviateci dal socio Pietro Longo Vaschetti (che, per la cronaca, ha sottolineato con delusione la scarsità del materiale esposto: insomma, da grande appassionato avrebbe sperato di vedere qualcosa di più!). A destra, Anneliese Abarth con il nostro socio di Chieri Giacinto Chiara e, a lato, con la presidente Silvia Depaoli e il conservatore del Museo Ugo Giacobbe.**



## Doppia passione

Essendo un appassionato di calcio e avendo come squadra del cuore la S.S. Lazio, mi sarebbe piaciuto indossare – tutto in una volta – le magliette, le sciarpe, i gagliardetti, le spille etc. etc. che ho accumulato nel corso degli anni. Ovviamente la cosa non è possibile, così ho pensato di farli "indossare" alla mia 500 e assieme a Tarta (questo il suo nome) ho realizzato il mio piccolo desiderio, partecipando ai vari raduni svolti nella mia regione.

**Maurizio Sciarra**







# 500&SPOSI

## >Dall'Album dei **Soci**

La socia Laura Gianneschi di Capannori (LU) si è sposata con Gianluca il 20 settembre 2008 a Lammari (sempre nel Comune di Capannori) in una chiesetta del '200. «Alla chiesa mi ha condotto mio padre con la Fiat 500 L e quando siamo arrivati molti occhi erano per Lei, l'auto mitica per eccellenza» scrive Laura (1). Segnalati dal fiduciario Rosario Pratelli, Santina Cireco e Carmelo La Blasca Guttadauro, sposi a Bolognetta (PA) il 6 aprile 2008 (2).

Il socio siracusano Mariano Augusto De Francisci ha messo a disposizione la sua "Celestina", 500 F del '66, per il matrimonio della sorella Miriam con Giuseppe. Nella foto (3) da sinistra: il nostro socio, i suoi genitori, gli sposi, le sorelle e i genitori di Giuseppe.

Sorridenti sposi in piazza (dal socio Giuseppe Buglio di Catania) (4).

«Siamo Andrea ed Elena da Trescore Balneario (BG). Nostro cugino Aurelio ci ha prestato la sua tanto amata 500 per il nostro matrimonio del 4 ottobre scorso: vorremmo ringraziarlo facendo pubblicare questa foto sulla rivista che lo appassiona tanto» (5).

Paolo Girard, socio della Valle di Susa, si è sposato il 19 luglio 2008: «Avrei piacere di vedere la foto del giorno del mio matrimonio con la mia stupenda Alessia e la nostra macchinina rossa sul nostro bellissimo giornale (6). Il 21 giugno si è sposato anche mio zio Pierguido Girard - altro socio del Club - con Ilva (7)». Ecoti accontentato, Paolo!

Da Fabio Ciatello, la foto del matrimonio di suo fratello Franco con Antonella (18 ottobre 2008). Agli sposi Fabio ha messo a disposizione la sua 500 (8).

Dal socio Stefano Sisi, la foto del matrimonio della sua collega Debora con Roberto, svoltosi il 15 maggio 2006. La 500 F bianca è di Diego del Nista, cugino di Roberto, la L gialla è di Stefano (9).

Domenico Stigliano, socio di Roseto Capo Spulico (CS) e Anna Propati di Amendolara (CS), il 27 aprile 2008 hanno coronato il loro sogno di sposarsi con il mitico cinquino proprio a Roseto, dove vivono, noto per il maestoso castello Federiciano a picco sul mare Ionio (10).

Sara Saldo si è sposata il 6 aprile 2008 a bordo di un cinquino che ripropone l'ormai mitico Luigi di "Cars"... ma come si chiama il maritino (11)?

Il 4 ottobre Claudio, figlio della socia di Albenga Maria Semeraro, si è sposato con Veronica e, naturalmente, le ormai famose 500 dipinte della mamma pittrice (12).

Giuliano Bonato e Tiziana Martinello hanno celebrato le loro nozze il 18 ottobre 2008 nella chiesa di Calaone (PD). Naturalmente non poteva mancare la loro L del 1970, (13) «infocchettata a festa per l'occasione e che di certo non è passata inosservata tra gli sguardi curiosi di invitati e non». Aspettiamo ora la foto del piccolo Massimiliano, erede della coppia, che quando era ancora nella pancia della mamma "sobbalzava" di contentezza viaggiando in 500!

Antonio Biccari di Bologna segnala le nozze del figlio Gianluca con Lisa Di Rienzo, avvenute il 19 luglio 2008; la sposa è di origine americana e la coppia ora vive in California (14).

Segnalato dal fiduciario Antonio Di Tommasi, il matrimonio dei giovani Michele e Valentina (22 e 21 anni), sposatisi il 24 maggio 2008 nella Chiesa della Madonna del Carmine a Ispica (RG). A portarli a spasso la "cugina" delle nostre 500, una bella Bianchina cabriolet, di proprietà del socio Alfonso Lauricella (15). «Auguro al neo sposo di diventare al più presto possessore di una Fiat 500 e di far parte del Coordinamento di Pachino» scrive Antonio.

Alessandro Maccarrone, socio di Catania, dopo tanti sacrifici è riuscito a restaurare la sua fedelissima 500 L, usata anche il giorno delle nozze il 29 settembre 2007 (16).

Ecco la "belva" di Mirco Baldi & Enrica Patroni, che li ha accompagnati anche durante il giorno del loro matrimonio (17). Marco Rossi di Gradara (PU) si è sposato il 18 ottobre 2009 (18-19); anche bomboniera e partecipazione erano a tema 500! Ad accompagnarlo in chiesa è stata una D celeste del '62 targa oro ASI dell'amico carrozziere Luca, la sua replica Abarth lo attendeva al ristorante e tra le... invitate c'erano una R replica Abarth e una Francis Lombardi My Car.

Michele Sangervasio ha accompagnato l'amico Marco a sposare Susa con la sua 500: «Una giornata che mi rimarrà nel cuore» ha scritto (20).

Alessandra e Riccardo da Milano sposi

il 31 maggio 2008; il tesserato in famiglia è Nazzareno Nonato... forse il papà dello sposo? (21).

Daniilo Vedruccio e la sua ragazza posano con l'«immane» cinquino giallo al matrimonio del fratello di lui... e quando toccherà a voi (22-23)?

Luciano Chelini di Firenze scrive: «Ecco una foto del matrimonio di mia figlia, che ha voluto essere accompagnata alla Chiesa con la nostra 500 Gianni, per farla partecipare come se fosse una componente della famiglia» (24).

Dal fiduciario Antonio Belsito e dall'Album del Coordinamento di Bisceglie, le nozze di Giovanna e Savino di Trani, sposi il 9 agosto 2008 (25).

Clemente e Viviana Pascarella si sono sposati il 13 ottobre 2007 a Paderno Dugnano (MI) con le 500 di famiglia (una rossa e una blu) e un'altra decina di cinquini di amici. Praticamente, un raduno... (26).

La socia Eleonora Michelini segnala il matrimonio della figlia, avvenuto il 26 giugno 2008 (27).

Da Torino, ecco le nozze del socio Christian Papandrea... la gentile consorte, come intuivamo dalla scritta sul cofano, dovrebbe chiamarsi Daniela (28).

Segnalati dal fiduciario Mimmo Facchini, Antonio e Giuliana, sposi a Molfetta il 13 giugno 2008. Antonio è figlio della socia Margherita Cappelluti «e in quella piccola 500 ci è cresciuto». Normale decidere di usarla anche per le nozze (29).









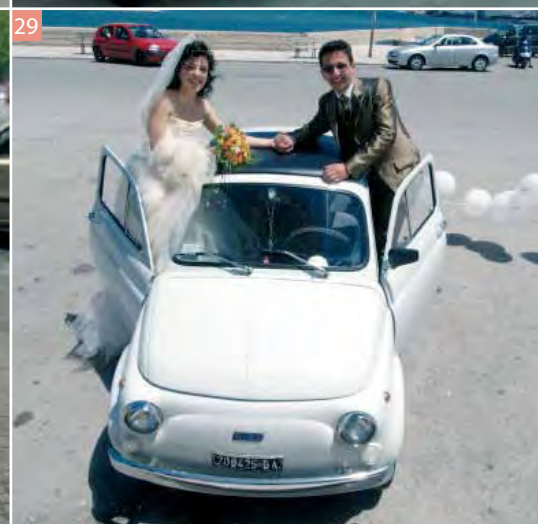

## Suggerimento...

Cari Sposi in 500 (o parenti e amici degli stessi), sappiamo quanto queste pagine siano apprezzate ed ambite. Ci piace per il lunghi tempi di attesa, ma sono inevitabili: per 29 foto pubblicate ce ne sono rimaste altrettante in archivio, senza contare quelle

giunte nel frattempo... Sottraiamo però un po' del prezioso spazio per alcune note a nostro avviso indispensabili:

**1)** scegliete con più cura le foto, in modo che si vedano bene sia le persone sia la vettura; se inviate i files, non comprimeteli: è vero, il messaggio di posta elettronica si spedisce meglio, ma noi riceviamo immagini poco utilizzabili! Inoltre non serve spedirne molte: ne

pubblichiamo di norma una, massimo due; **2)** non dimenticatevi i nomi (lo abbiamo fatto notare anche nell'articolo) delle persone coinvolte; sono gradite anche la località di provenienza e ovviamente la data delle nozze.

Per immagini inutilizzabili o addirittura anonime (o quasi) abbiamo dovuto sospendere la pubblicazione di alcuni contributi.



# 500 SCATTI

>Dall'Album dei **Soci**

Un ricordo dalla fiera di Padova edizione 2007: Maurizio Gherardi, fiduciario e consigliere, al lavoro sulla sua Giardiniera (1).

Segnalato dalla fiduciaria tedesca Wally Fischer, un bel polverone sollevato da Giuseppe "Geppo" Gallio (2). Scrive Gianmaria Silvera da Montecchio (TR): «Appassionatissimo di auto storiche, faccio cronoscalate, e molti anni fa ho abitato ad Alassio e da Garlanda sono passato molte volte con la mia Ducati 60. Ho trovato durante un viaggio in Sicilia questa 500 di cui vi mando la foto, che penso non abbiate. Auguroni per i vostri spettacolari raduni.» Grazie, Gianmaria: in realtà la 500 in questione ci è bene nota, è quella di Francesco Lo Gaglio, ma è sempre un piacere pubblicarla (3).

Ecco il piccolo Alessandro, figlio del socio savonese Luca Pastore: come vedete, le sue letture sono già... impegnate (4)!

Pietro Strino, socio col padre Federico, da Patti (ME), ci mostra con orgoglio i figlioli Federico ed Edoardo, con i quali ha partecipato, a bordo della loro L del 1972, al raduno di Taormina. Per loro è stato il primo raduno e speriamo il primo di una lunga serie...(5).

Da Margarete e Walter Binder, la foto di un Domenico Romano sorridente in compagnia dei piccoli Matteo e Marco, nipotini del socio fondatore Giancarlo Tassistro con le ormai inconfondibili maglie made in Fiat 500 Club Italia (6).

Pescando tra le pubblicità recenti che hanno la 500 come protagonista, ecco quella di una nota catena di agenzie immobiliari (7).

Sempre sul fronte pubblicitario, ecco

una vivace 500 lilla per un locale della costa imperiese (8).

Sempre dal già citato Pietro Strino, ecco un'altra 500 artistica che, come quella carretto siciliano, è diventata famosa anche grazie all'esposizione avvenuta durante l'evento in Piazza Vittorio Veneto a Torino nel luglio 2007: è la 500 mosaico realizzata da Felice Nittolo (padre della socia Stella), fotografata a Ravenna (9).

Ikralio, Creta, settembre 2008: il commissario di registro Federico Moiosi anche in ferie non rinuncia a stare in mezzo alle 500: queste sono rigorosamente cretesi e la foto è stata scattata durante una locale manifestazione d'auto d'epoca (10).

Da Chiara Concesio di Gussago (BS), i suoi gemellini a bordo della 500 di famiglia ad un raduno (11).

«Grazie mille... anzi, grazie cinquecento per l'accoglienza, la cortesia e la professionalità che ci ha fatto gustare il museo del Club ed ha reso felice mia moglie, cittadina indonesiana appassionata del Cinquino da un paio di anni (ossia da quando conosce l'Italia!)»: così si è espresso Nicola Millemaci, che ha avuto modo di visitare il museo insieme con la moglie Petra; qui li vediamo con Domenico Romano (12).

Tramonto sul Mar Ligure per Orietta Bruzzone, giovane e fresca socia genovese, di ritorno dal raduno di Ceriale del dicembre scorso con il marito Domenico Priano (13).

Da Marco Berta di Sovere (BG), un bel trittico, con due 500 storiche e una "nipotina" del 2007 (14).

Dal fiduciario di Verona Luca Tesini, ecco una 500 Giardiniera fotografata in un articolo del mensile "Dentro Casa" del novembre 2008 (15).

La 500 L del 1971 del socio Antonino Musumeci "posa" sullo sfondo dell'Etna in eruzione (16).

Giuseppe Ciffo di San Michele di Gan-

zaria (CT) presenta il figlio Manfred con la sua 500 al raduno di Caltagirone (17). Gianfranco Persi mostra con orgoglio la sua Giannini TV-R del 1974 (18).

«Questa è Perla, la mia cinquina, che da semplice 500 L del 1970, per la gioia dei parrocchiani sotto la guida di don Ignazio Siddi, amico e compaesano, è diventata la mascotte dell'Oratorio S. G. Bosco di Maracalagonis (CA)»: così scrive il socio Giovanni Battista di Samassi (MD) (19).

Carmelino Valsania presenta «gli amori della sua vita» la sua Rebecca e le loro cinque la L del 1970 color aragosta e la gialla F del 1972 (20-21).

Manila Martinelli e Corrado Ermini da Strada in Chianti, Firenze (22).

Noemi e Rebecca, nipoti del socio Cosimo Rioli (23).

Luca Ciampelli ci mostra la sua "piccola" impegnata durante il trasloco di casa... ognuno fa quello che può (24). Christophe Carion posa con il figlio Frederic con la sua prima 500... «Dico sempre: meglio imparare da piccoli! Comunque, se amerà il calcio invece delle 500, dovrò ammettere di aver fallito nell'educarlo!» dichiara scherzosamente (25).

«Ciao a tutti, mi chiamo Alessandro Pellegrino, sono di Cuneo e come vedete sono molto contento di esserci anch'io da quest'anno ai raduni organizzati dal Club. Mio papà mi ha detto che appena arrivo ai pedali mi regala una 500, lui ne ha cinque, quattro le ha restaurate come piacevano a lui, per me ha tenuto una "L" bianca con interno rosso, per adesso è ferma in attesa di cure, ma sono sicuro che quando sarò grande mi farà fare un figurone! Vi allego le foto mia, di papà e delle sue 500 (D, F, L, GT). Spero che abbiate voglia, spazio e tempo di pubblicarle su "4piccolepuote", che vi prometto, appena imparo a leggere, consulterò con entusiasmo» (26-27-28-29-30).











## 500 a tutto gas... last minute

### Raduno del sor..riso 2008

Il 5 ottobre 2008 il Coordinamento di Verona ha organizzato il consueto raduno a Isola della Scala (VR) in occasione della nota fiera del riso, ottenendo ancora una volta buoni risultati. Si è trattato del settimo raduno di Coordinamento, la quarta edizione a Isola. Il meeting è stato organizzato in alcuni mesi con la gradita collaborazione di Riseria Ferron, Vini Sartori, Ente Fiera IsolaFiere, salone Auto Cestaro, Parrucchieri Unisex A & G Ballass, Polizia Municipale e Corpo Carabinieri. Sotto un bel sole d'autunno si sono pertanto radunate 89 vetture complessive, anche omologate ASI, presso la sede della riseria. Alle iscrizioni è stata offerta la colazione a tutti i partecipanti e una buonissima torta di riso. Verso le 10.30 dopo il fischio di via siamo partiti per un giro nel territorio scortati dalla volante dei Carabinieri e abbiamo

fatto una sosta per un brindisi-bicchierata presso La Pila Vecia di Ferron, incantevole posto immerso nella natura con un laghetto e un recinto con animali vari. Dopo la visita guidata alla Pila, siamo ripartiti per completare il giro arrivando a esporre tutte le vetture in centro paese e pranzando in Piazza Martiri della Libertà in contemporanea con un raduno di un centinaio di moto Harley Davidson. Dopo il pranzo a base di riso sono seguite le premiazioni e una ricca lotteria che ha accontentato molte persone presenti. In particolare segnale come primi premi 3 grandi vasi in cemento colorato a forma di Fiat 500 molto particolari e molto graditi ai vincitori. Un ringraziamento a tutti coloro che mi hanno aiutato per questo evento, in particolare Simone Del Mascara e l'Avv. Chiara Pellizzari.

**Nonostante la... collocazione insolita e un po' di ritardo (per i quali ci scusiamo con il nostro fiduciario), anche questa manifestazione si aggiunge alla nostra galleria di eventi.**





# EVER CHANGING, EVER REMAINING THE SAME

>Stefania **Ponzone**  
(translation Laura **Lazzaro**)

So many things have happened over the last few years! Amongst recurrences and new arrivals, the 500s and our Club have made a further "leap forward". In a whirl of figures, events, increased popularity and increased responsibilities towards all those who choose our Club to proclaim their passion. We keep changing and at the same time we remain true to our spirit and our firm intention to keep our members at the centre of everything we do... together with her, of course, the legendary twin-cylinder!

The changes can be perceived, for instance, in the new website, more up-to-date, interactive and easy to update: we talk about this on page 2. But also in the growing participation in motor exhibitions and fairs, small and large ones, from North to South: from Automotoretrò in Turin (pp.6-7) to Osnago (p.10), from Rimini (p.4) to Reggio Emilia (p.11). Continuity, on the other hand, lies in meetings! These were rare in the early '90s, as our vice-president and his wife Marinella recall in the next article. There was above all the Meeting par excellence, held in Garlenda (by the way, a photographic souvenir of the 2008 edition is published on pp. 12-13 by Renato Donati). Nowadays there are plenty of opportunities to meet up (it suffices to go through the usual reports from page 14 to page 35) and our trustees put no restraints to their imagination in trying to offer a variety of settings and catching programmes: they dress up as Father Christmas, celebrate birthdays, visit local heritage museums or natural reserves, admire ancient castles and taste local typical products. Travelling in a 500 is still common, although for different reasons: in the past – when the Cinquecento was a car for daily use – any reason was a good one. Nowadays people travel in it mainly for fun, as a challenge, to bring some clarity to their thoughts at a certain time in their lives (as one can guess by reading the story by Elisa Mainardi on page 41).

Cinquecento enthusiasts – and their family members – are born, unfortunately die, get married (in this issue you can find the very popular column on weddings in a 500) and sometimes they make singular and hard decisions, like our Sicilian member who decided to become a nun (p.42). The four little wheels turn round and round just like the big wheel of life.

We end with two information notes: the Management Board has decided that the yearly membership fee for 2010 will remain unchanged at 40 euros and that the elections of the new Club officers will be held on 6 December 2009.



## Il Club... siamo noi: ...Correva l'anno...

Nell'inverno del 1990, sfogliando una rivista dedicata all'illustrazione di programmi televisivi, scoprimmo l'esistenza di un Club dedicato alla Fiat 500 con sede a Garlenda. Ci chiedemmo: "Cosa facciamo, ci iscriviamo? Saranno persone serie? Questa iniziativa durerà nel tempo o sarà solo un fuoco di paglia?"

Decidemmo di provare ad iscriverci almeno per un anno, poi avremmo valutato. Cominciarono ad arrivare i primi 4piccoleruote; rivederli ora (sono la parte pregiata della nostra collezione) è come assistere ad un documentario d'epoca in bianco e nero, affascinanti e interessanti fotogrammi di storia che raccontano di come eravamo.

In quelle pagine quanta ingenuità e passione nella costruzione di ciò che poi il nostro Club è diventato!

Attraverso la rivista scoprimmo che in luglio c'era (e c'è tuttora!) il Meeting di Garlenda (allora i raduni in altre parti d'Italia erano rari) e ci organizzammo per parteciparvi.

Da Bologna sono circa 380 chilometri: intrepidi partimmo dopo aver preno-

tato partecipazione ed alloggio almeno per una notte. Ovviamente, quando arrivammo il primo personaggio che incontrammo fu Domenico Romano, seguito da Gian Paolo De Capitani (l'allora Presidente), Giuseppe Nespolo (silenzioso e prezioso) e Emanuela Nasino, la prima segretaria del Club da noi conosciuta.

Il ricordo di quel raduno è molto piacevole, già allora registrava un alto numero di partecipanti. Girando fra le tante auto, ne adocchiammo una targata BO e così incontrammo casualmente un altro equipaggio bolognese, la Famiglia Zocca: fu un incontro felice per un'amicizia nata allora e che dura tuttora. Al ritorno da Garlenda, nel settembre del 1991, vi fu la prima riunione del nascente coordinamento di Bologna. Ci fa piacere ricordare i partecipanti (questi sono quelli che noi ricordiamo): Bruno Capannari, Monica Carletto, Alberto Ferriani, Fabio Melloni, Marco Schincaglia, Paolo Stollagli e i sottoscritti. Fu una simpatica riunione e da qui nacquero le idee e le iniziative per raduni ed eventi che sarebbero stati organizzati dal 1992 in poi.

**Stelio Yannoulis e Marinella Pifferi**

## Avviso

Per un disguido tecnico, di cui ci scusiamo, la pubblicazione di alcuni contributi giunti via e-mail tra novembre e dicembre 2008 e destinati alla sezione "Album" di questo numero slitta al numero 5 di settembre/ottobre. Ad ogni modo, la lunga attesa è - come più volte ribadito - giustificata dall'elevata quantità di materiale.



# DAL L.U.M.: TRASMISSIONE

## Continua il viaggio "dentro" la 500

>Enrico Bo

Negli autoveicoli il moto dell'albero motore viene trasmesso alle ruote motrici per mezzo degli *organi di trasmissione*: la frizione, il cambio di velocità, l'albero di trasmissione, il gruppo di riduzione, il differenziale, i semiassi.

L'*innesto a frizione* o *frizione* è l'organo che permette di rendere indipendente il motore dalla trasmissione e di collegare la trasmissione al motore in modo graduale e progressivo.

Il *cambio di velocità* consente di variare il rapporto fra il numero di giri delle ruote motrici ed il numero di giri dell'albero motore, e quindi di variare la velocità del veicolo, entro limiti molto ampi, mentre il motore continua a funzionare alla velocità di regime corrispondente al massimo rendimento o ad una velo-

cità molto prossima a questa.

L'*albero di trasmissione* trasmette il moto dal cambio alla coppia conica.

La *coppia conica di trasmissione* o *gruppo di riduzione* serve per ridurre il numero di giri dall'albero di trasmissione alle ruote motrici e per deviare il movimento dello stesso in senso trasversale. Il *differenziale* permette alle ruote motrici di ruotare a velocità differenti quando il veicolo è in curva ed in caso di ineguaglianza del fondo stradale. Gli *alberi differenziale* o *semiassi* collegano il differenziale alle ruote motrici.

Gli autoveicoli con le ruote motrici posteriori si dicono a *trazione posteriore*, quelli con le ruote motrici davanti si dicono a *trazione anteriore*.

### Innesti a frizione meccanici

Gli *innesti a frizione meccanici a secco* impiegati sugli autoveicoli sono costituiti da una parte motrice collegata all'albero motore e da una parte collegata al cambio; possono essere a disco unico o a dischi multipli.

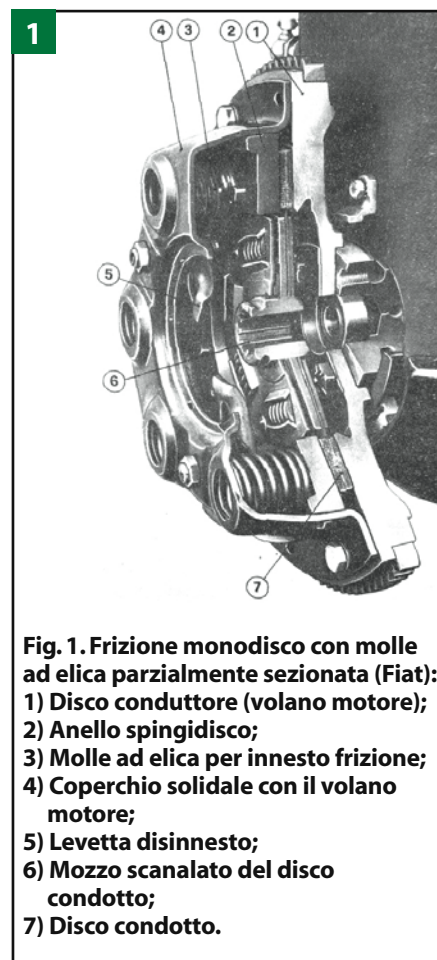

**Fig. 1. Frizione monodisco con molle ad elica parzialmente sezionata (Fiat):**  
**1) Disco conduttore (volano motore);**  
**2) Anello spingidisco;**  
**3) Molle ad elica per innesto frizione;**  
**4) Coperchio solidale con il volano motore;**  
**5) Levetta disinnesto;**  
**6) Mozzo scanalato del disco condotto;**  
**7) Disco condotto.**

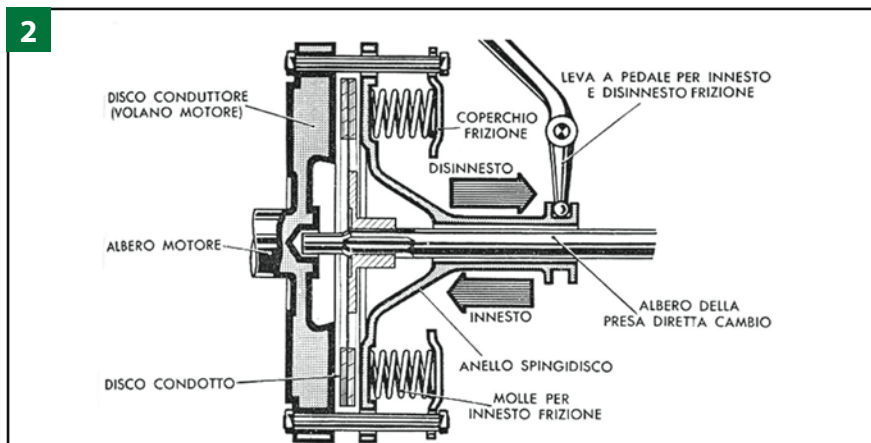

**Fig. 2. Schema di innesto a frizione monodisco (Fiat).**

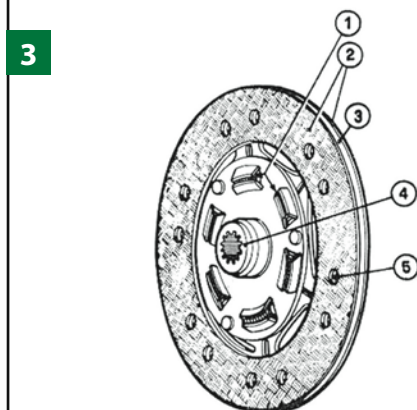

**Fig. 3. Disco condotto con mezzo elastico parastrappi (Fiat):**  
**1) Molle ammortizzatrici;**  
**2) Anelli di materiale d'attrito;**  
**3) Disco centrale;**  
**4) Mozzo;**  
**5) Ribattini.**

Nelle *frizioni a disco unico* o *monodisco* (Figg.1-2), di gran lunga le più usate, la parte motrice è formata da un complesso comprendente il volano motore, un anello spingidisco, un coperchio ed una o più molle; la parte condotta è formata da un disco di acciaio con due anelli di materiale d'attrito a base di amianto e con un mozzo calettato sull'albero primario o della presa diretta del cambio mediante un accoppiamento scanalato scorrevole assialmente.

Nel *disco condotto* i due anelli di materiale d'attrito sono fissati al disco mediante bulloni o ribattini oppure per mezzo di un sistema di molle parastrappi (Fig. 3).

Quando la frizione è innestata il piatto spingidisco preme il disco condotto contro il volano motore ed il moto viene trasmesso per attrito dal volano al disco condotto, e quindi all'albero primario del cambio. La pressione esercitata sul disco condotto, proporzionale alla coppia motrice da trasmettere, può essere dovuta all'azione di una serie di molle elicoidali in-

**Continua a pagina 54**



Segue da pagina 53 • Dal L.U.M.: trasmissione

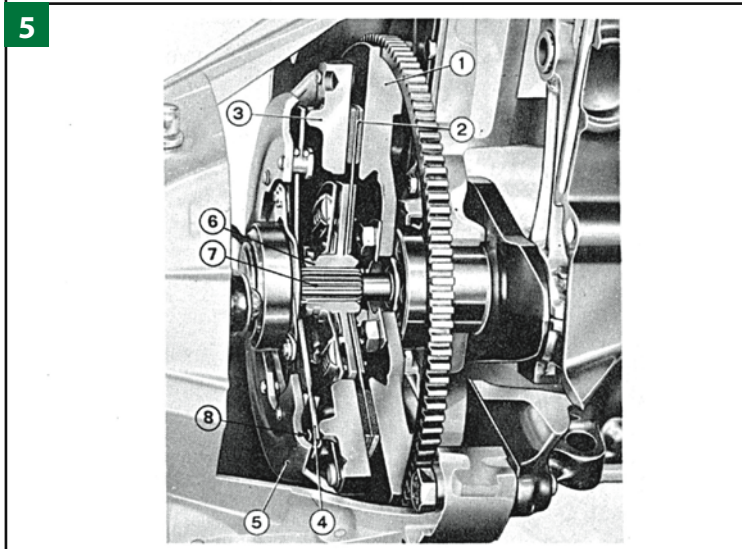
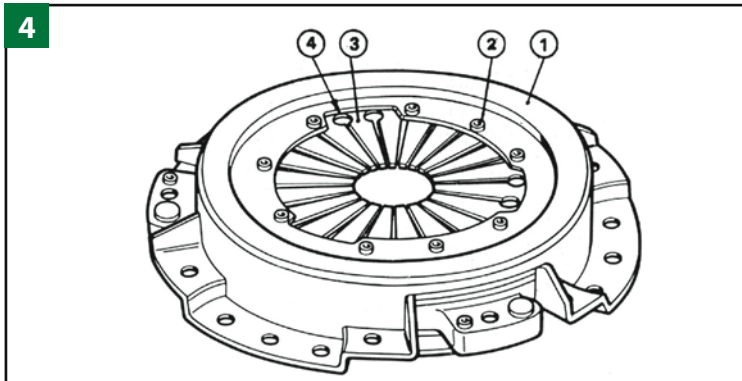

**Fig. 6. Frizione monodisco a secco con comando meccanico (Renault):** 1) Volano motore; 2) Disco condotto; 3) Anello spingidisco; 4) Molla a diaframma; 5) Coperchio frizione; A) Cuscinetto reggispinta; B) Leva a forcella; C) Cavo collegato al pedale comando frizione. Quando si preme sul pedale della frizione la leva a forcella B spinge il cuscinetto reggispinta A contro la molla 4, provocando così l'inversione della concavità di quest'ultima, e quindi il disinnesto della frizione.

**Fig. 7. Tenditore per la regolazione della corsa a vuoto del pedale comando frizione (Fiat):**

- 1) Cavo collegato al pedale della frizione; 2) Dado di registro; 3) Dado di bloccaggio; 4) Leva a forcella; 5) Molla richiamo leva 4.

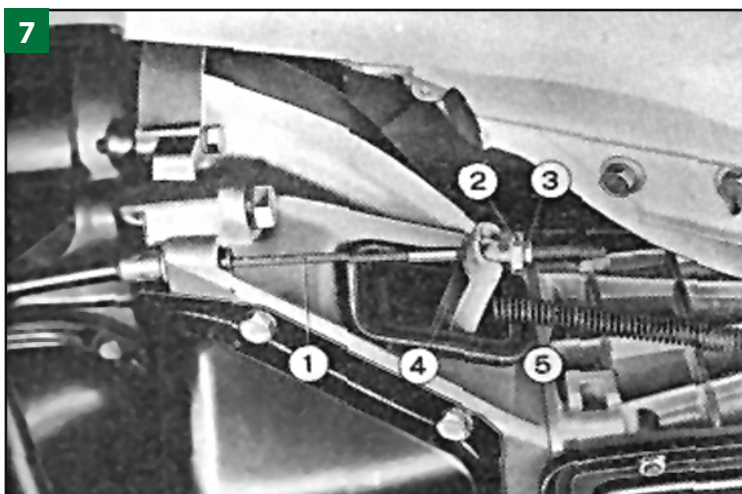

serite fra il coperchio della frizione e l'anello spingidisco (Fig. 1) oppure all'azione di un'unica molla centrale o di una molla a diaframma a forma di coppa con intagli radiali e fori perimetrali (Figg. 4-5).

Per disinnestare la frizione, cioè per rendere indipendente il motore dal cambio, occorre far retrocedere l'anello spingidisco, vincendo la resistenza delle molle, in modo da liberare il disco condotto.

In qualche caso, su autoveicoli con motori particolarmente potenti, sono usati anche tipi di innesti a frizione a secco con due o più dischi condotti interposti fra più dischi conduttori (*frizione a dischi multipli*).

### Comando frizione

Il disinnesto della frizione è ottenuto normalmente per mezzo di un cuscinetto reggispinta e di una leva a forcella azionata da un apposito pedale tramite un sistema di leve e tiranti (Fig. 6), oppure mediante un comando idraulico.

**Fig. 4. Coperchio frizione con molla a diaframma (Fiat):** 1) Coperchio; 2) Perni di trascimento, fissati al coperchio ed infilati nei fori perimetrali della molla; 3) Molla a diaframma; 4) Fori perimetrali della molla.

**Fig. 5. Frizione monodisco con molla a diaframma (Fiat):** 1) Disco conduttore (volano motore); 2) Disco condotto; 3) Anello spingidisco; 4) Molla a diaframma; 5) Coperchio solidale con il volano motore; 6) Mozzo del disco condotto; 7) Albero primario del cambio di velocità; 8) Lamella sagomata per il collegamento dell'anello 3 al bordo della molla 4.

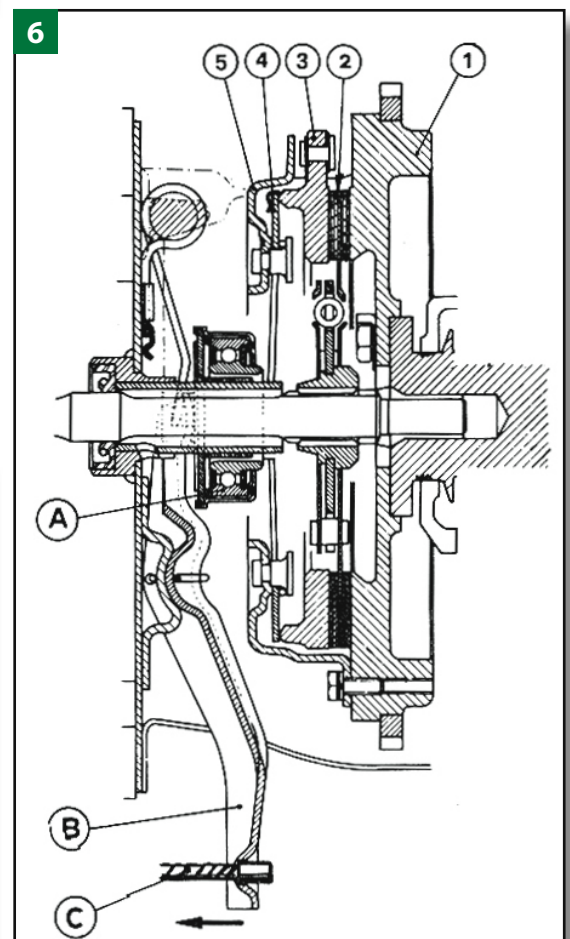



Segue da pagina 54 • Dal L.U.M.: trasmissione

**Fig. 8.**  
Sezione longitudinale  
del complessivo  
cambio di  
velocità-differenziale.

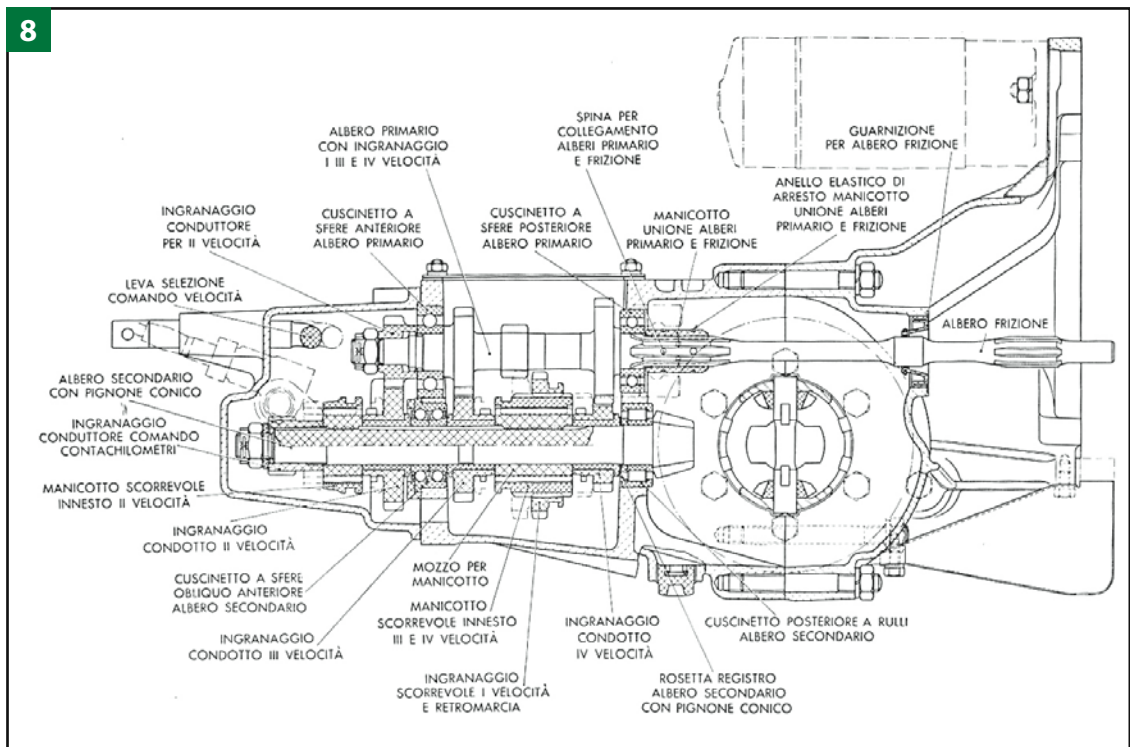

**Fig. 9.**  
Complessivo cambio di  
velocità-differenziale,  
visto dall'alto,  
senza il coperchio  
d'ispezione  
degli ingranaggi.

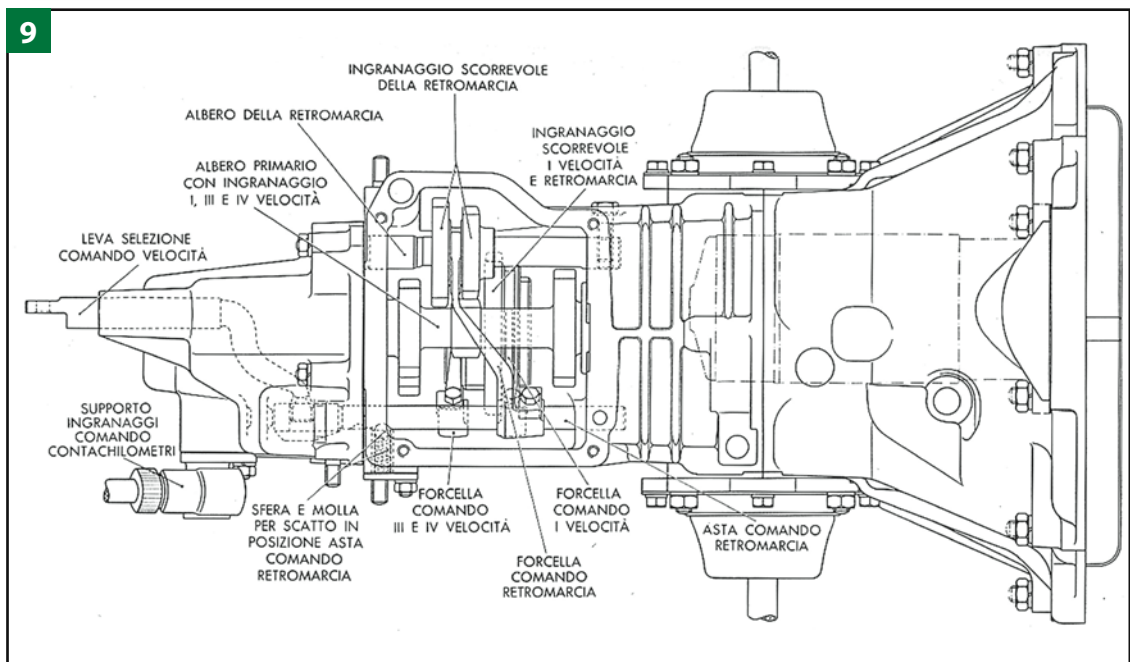

## Una domanda al Commissario Tecnico

**D:** Dovendo aumentare l'intensità luminosa dei fari anteriori del mio cinquino FIAT 500 D anno 1964 che è equipaggiato con due lampade 40/45 W (innesto a baionetta), vorrei inserire due lampade da 50/55W. È possibile fare ciò senza sostituire anche i portalampada e di conseguenza anche le parabole? Si trovano sul mercato lampade da 50/55W con innesto a baionetta? (socio Cesare Bonci)

**R:** Per aumentare l'intensità della luce dei fari, occorre effettuare una modifica all'impianto di illuminazione montando due relais (uno per gli anabbaglianti e uno per gli abbaglianti) in modo che il carico delle lampade non vada a gravare sull'impianto, ma sulla batteria. Il beneficio che si ha, però, non è tale da avere un riscontro decisamente positivo. Certo è che essendo abituati ai moderni impianti di illuminazione delle vetture attuali, ci si trova disorientati guidando al buio con le "storiche".



# ASI E COMMISSIONE TECNICA

## AVVISI AI SOCI ASI

Si ricorda a tutti i Soci in attesa di documenti ASI **che occorre esclusivamente interpellare il proprio Club di appartenenza** circa lo stato delle proprie pratiche, come ribadito anche sul mensile "La Manovella":

Per evitare equivoci, doppioni e prevaricazioni di vario genere, si ricorda che qualsiasi richiesta da inoltrare all'ASI deve essere trasmessa alla Segreteria Generale attraverso il club di appartenenza, e **mai direttamente**; ciò riguarda anche le richieste di duplicato, passaggio di proprietà, rettifiche e informazioni varie. Il club è il referente unico cui bisogna rivolgersi. [...] non verranno più evase le richieste pervenute direttamente dai tesserati, come nessun documento verrà più spedito ai singoli, ma solo ai rispettivi club di appartenenza.

Altro argomento sul quale l'ASI ha posto particolare attenzione con apposita circolare è **l'imprecisione nell'indicazione della causale del versamento** sui bollettini di conto corrente postale predisposti dai tesserati a fronte delle domande inoltrate per l'ottenimento dei vari certificati. Ciò crea problemi contabili e rallentamento nell'evasione delle pratiche stesse. Dal 1 gennaio 2008 occorre:

- per i versamenti/accrediti eseguiti a fronte di Certificati di Identità, Certificati Sostitutivi delle Caratteristiche Tecniche, Carte d'Identità FIVA, indicare nella causale il veicolo (*esempio: Fiat 500 telaio...*) e il tipo di Certificato richiesto, precisando se trattasi di Auto, Moto o altra tipologia di veicolo (*militare, commerciale, agricolo, aeronautico, motonautico, abitativo, ricreazionale ecc.*).
- per i versamenti/accrediti eseguiti in caso di richiesta di duplicato, indicare invece "numero" del documento e la tipologia (ad esempio: "duplicato Attestato di Storicità Auto civile (*oppure moto, oppure militare, ecc.*) n. ...". Lo stesso dicasi per richieste di duplicati riferiti ad altri documenti.

**Dovranno inoltre essere versati gli importi esatti** (per evitare richieste di integrazioni e tenendo conto che non saranno più restituite le eccedenze incassate).

Precisiamo inoltre che, come da decisione del Consiglio Federale, potrebbero essere richiesti dati in più per l'individuazione delle caratteristiche di un veicolo e che per essere iscritti all'ASI *i veicoli devono essere in buone condizioni e comunque in condizioni migliori rispetto al parco circolante.*

### Compilazione delle domande e veridicità dei dati

Ogni modello di domanda predisposto dall'ASI per le proprie Commissioni Tecniche prevede che lo stesso venga compilato e firmato dal tesserato. Inoltre è sempre necessaria anche la firma del Commissario Tecnico del Club socio (a volte anche quella dei Commissari Tecnici nominati dall'ASI). Apporre la firma comporta l'assunzione evidente di responsabilità da parte dei soggetti sottoscrittenti:

- il tesserato è tenuto ad indicare, in maniera veritiera, sulle domande tutti i dati richiesti, traendoli da documenti ufficiali, come i libretti di circolazione, gli attestati rilasciati dalle case costruttrici...
- il Commissario Tecnico di Club prima di esaminare qualsiasi domanda deve preventivamente visionare personalmente il veicolo e contestualmente riscontrare la corrispondenza dei dati di identificazione presenti sul veicolo con quelli esistenti sui documenti che vengono a lui consegnati dal tesserato. Soltanto dopo aver effettuato tali riscontri, il Commissario Tecnico del Club inizierà ad esaminare i dati contenuti nella domanda e la loro corrispondenza con quelli già valutati.

### LA COMMISSIONE TECNICA DEL CLUB

Ricordiamo che la Commissione Tecnica del Club è a disposizione dei Soci

allo 011 5534057, fax 011 19716336:

- dal lunedì al venerdì ore 14,30-19;
- martedì e giovedì ore 20-22 ;
- sabato ore 8,30-12.

Negli stessi orari si risponde anche per quesiti di natura tecnica. I contatti sono possibili anche via e-mail all'indirizzo:

[registro.storico@500clubitalia.it](mailto:registro.storico@500clubitalia.it)

Le pratiche di qualsiasi genere sono oramai registrate nel database. Per una ricerca più rapida circa lo stato delle varie domande, consiglio di fornire, quando si telefona:

- tipo di richiesta: se Targa di Registro, Attestato di Storicità, Certificato di Identità, Certificato Sostitutivo delle Caratteristiche Tecniche;
- data di spedizione;
- stato associativo: se in regola con l'associazione al Club e all'ASI;
- la data in cui è stata richiesta l'associazione all'ASI;
- se già in possesso della tessera ASI. L'invio riguardante la documentazione per l'associazione al Club e all'ASI della persona fisica o giuridica deve essere effettuato in Sede a Garlanda. La documentazione concernente la vettura deve essere spedita alla Commissione Tecnica a Torino.

### Sulle pratiche richieste

La documentazione che ricevo deve corrispondere alle specifiche richieste contenute nella circolare di spiegazione, che allego ad ogni domanda e che **deve essere letta con attenzione** in modo da evitare alla Commissione Tecnica di dover contattare il Socio per richiedere la documentazione omessa.

### Inoltre della pratica

- sino a che non è completa in ogni sua parte, non posso inviarla, onde evitare che mi venga respinta quando viene lavorata dall'ASI;
- non posso trasmetterla sino a che non viene emessa/rinnovata la tessera ASI (occorre naturalmente anche essere in regola con la tessera del Club).

Evitando perdite di tempo, come nei casi sopra esposti, possiamo accele-



rare di gran lunga il normale lavoro della Commissione Tecnica, che consiste anche nel fornire ai Soci documentazioni per restauro, ricerche d'archivio di vario genere, la correzione e le imputazioni dei dati per l'emissione delle Targhe di Registro e Dichiarazioni di Conformità.

A proposito di queste ultime, ricordiamo che siamo in attesa di ricevere la documentazione riguardante oltre 150 richieste. Senza la scheda compilata e corredata di foto, è impossibile emettere la Dichiarazione di Conformità e l'allegata Targa di Registro. Sollecitiamo quindi i Soci a provvedere al più presto.

Vista la gran mole di materiale ricevuto quotidianamente, *la precedenza viene data alle pratiche che si ricevono complete.*

**Pratiche ASI espletate:**

- Attestato di Datazione e Storicità (occorre per stipulare contratti as-

sicurativi con premio ridotto per veicoli storici e per la reiscrizione di auto e motoveicoli al PRA nel caso di veicoli cancellati d'ufficio);

- Certificato di Identità (Omologazione). Certifica la completa storicità del veicolo nel rispetto della configurazione originaria;
- Certificato Sostitutivo delle Caratteristiche Tecniche (necessario per la reimmatricolazione di vetture radiate/demolite);
- Carta d'Identità FIVA (consente la partecipazione alle manifestazioni internazionali iscritte al calendario FIVA).

Inoltre possiamo effettuare ogni pratica ASI anche per qualsiasi autoveicolo, autocarro, motoveicolo, veicolo utilitario, caravan e autocaravan, aeromobile e natante di qualsiasi marca di proprietà dei nostri Soci e dei famigliari conviventi.

*Per tutti i veicoli in possesso dell'Attestato di Storicità ASI si ricorda che la revisione periodica va effettuata an-*

*nualmente (in questo caso non è più previsto il controllo semestrale dei gas di scarico). Questo anche per rendere valido e completo il contratto assicurativo per i veicoli di Interesse Storico e Collezionistico. Per lo stesso motivo la tessera del Club e dell'ASI deve essere rinnovata annualmente.*

**Enrico Bo**

*Il Commissario Tecnico di Club*

## AVVISO

### Modulistica ASI aggiornata

Le domande per i Certificati di Identità (Omologazione) hanno subito una variazione. La modulistica di tipo vecchio (sul frontespizio in fondo a destra si trova l'anno dell'edizione) è stata utilizzabile fino al 15 giugno u.s.. Dal 1° luglio l'ASI non accetterà più i modelli divenuti obsoleti e le domande dovranno venire ripresentate. Chi non fosse riuscito ad ottemperare alla presentazione della domanda entro il 15 giugno, è pregato di contattare la Commissione Tecnica e farsi spedire la modulistica aggiornata (edizione 2009).

# ATTENZIONE

## Come da circolare ASI del 21/5/2009

A seguito della delibera del Consiglio Federale ASI del 16 gennaio 2009, a decorrere dal 1° luglio 2009 per l'ottenimento dell'Attestato di Datazione e Storicità occorrerà versare all'ASI un rimborso spese corrispondente a 20,00 euro per auto, autocarri, veicoli ricreativi, natanti, aeromobili e a 10,00 euro per i motoveicoli. Pertanto, tutte le domande riguardanti le pratiche suddette che arriveranno presso la Commissione Tecnica del Fiat 500 Club Italia dovranno essere corredate della ricevuta, in originale, del versamento.

Così dicasi riguardo le pratiche in sospeso che giacciono in archivio in attesa di ulteriore documentazione richiesta. Le modalità del versamento saranno comunicate nella circolare in allegato alle domande.

Per quanto riguarda le pratiche sospese, il versamento dovrà essere effettuato sul c/c postale n. 40357105 intestato: A.S.I., Villa Rey, str. Val S. Martino Sup. 27, 10131 Torino. Causale: "Attestato di Storicità per vettura/moto....., targata.....".

### Una utile risorsa

## Una Marea per il Club

Da qualche settimana il Club dispone di una vettura di servizio, da utilizzarsi per gli spostamenti dello Staff specie in occasione di fiere, raduni ed eventi vari. Si tratta di una Fiat Marea, opportunamente decorata con le insegne del sodalizio e del Museo, messa a disposizione dal fondatore Domenico Romano. La donazione è stata fatta nel ricordo dei suoi genitori, Angelo e Renata.



### AVVISO SEDUTA ASI

Si svolgerà sabato 19 settembre 2009 a Bologna la sessione di verifica ASI dedicata alle 500.

Chi fosse interessato è pregato di mettersi urgentemente in contatto con la Commissione Tecnica del Club:

Registro Storico di Modello  
via Vanchiglia 21/E 10124 Torino,  
tel. 011.5534057  
cell. 338.9311283  
fax 011.19716336  
(orari lun-ven 14,30-19,15,  
mar-gio 20-22, sab 8-12).





## PUBBLICAZIONE RADUNI

### FIAT 500

Inviare almeno 40 giorni prima dell'uscita del giornalino e 90 prima della manifestazione

NOME RADUNO.....

.....

LOC./FRAZIONE.....

.....

DATA RADUNO.....

ORGANIZZATO DA.....

TELEFONO (specificare il numero da pubblicare per informazioni)

.....

E-MAIL.....

NOME DEL RESPONSABILE.....

DATA .....

FIRMA.....

*I dati saranno trattati seguendo le disposizioni della legge 196/03, firmando se ne autorizza il trattamento.*

*è valida una fotocopia*

I dati saranno trattati seguendo le disposizioni della legge 196/03, firmando se ne autorizza il trattamento.

## TARGHE DEL REGISTRO STORICO DI MODELLO FIAT 500

COGNOME.....

NOME.....

VIA.....N.....

CAP..... CITTÀ.....

NUMERO TESSERA.....

**COSTO 75 Euro**

(COMPENSIVO DI TARGA E DICHIARAZIONE DI ORIGINALITÀ)  
E SPESE DI SPEDIZIONE PARI A 7,00 EURO

**Tempi di consegna 6 mesi**

DATA.....

FIRMA.....

*I dati saranno trattati seguendo le disposizioni della legge 196/03, firmando se ne autorizza il trattamento.*

Inviare via fax allo 0182580015 il presente modulo + copia della ricevuta di versamento con causale

“targa di registro” pari a 75 Euro  
(CCP 10786176 intestato al FIAT 500 CLUB ITALIA)

FIAT 500 CLUB ITALIA  
VIA ROMA 90 17033 GARLENDIA (SV)

*è valida una fotocopia*

I dati saranno trattati seguendo le disposizioni della legge 196/03, firmando se ne autorizza il trattamento.

## PRIMA ISCRIZIONE AL CLUB

### SOLO PER NUOVI SOCI

COGNOME.....

NOME.....

VIA.....N.....

*(indicare solo 1 indirizzo, residenza o domicilio: quello dove si vuole ricevere la posta)*

CAP.....CITTÀ.....

LOC./FRAZIONE.....

PROVINCIA.....

TEL..... FAX.....

E-MAIL.....

LUOGO DI NASCITA.....

DATA DI NASCITA.....

TIPO (500, D, F, L, etc.).....ANNO IMMATR.....

TARGA AUTO.....

SI ACCETTANO SOLO 500 IMMATRICOLATE DAL 1957 AL 1975  
L'iscrizione è valida per tutte le cinquecento intestate all'iscritto e si versa UNA SOLA QUOTA.

*è valida una fotocopia*

QUATTROPICCOLERUOTE

Ho ricevuto le informazioni dal Sig./Sig.ra (specificare nome)

.....

.....

Per l'iscrizione: rispedire il presente modulo compilato in stampatello

+ ricevuta del versamento sul CCP 10786176 intestato al FIAT 500

CLUB ITALIA al seguente numero di Fax 0182580015

Scrivere sul bollettino di ccp il nome dell'iscritto che compare sul

modulo d'iscrizione. Non è possibile avere la tessera in giornata -

esistono tempi tecnici.

**LA QUOTA PER IL 2009 È DI 40 Euro**

si prega di non inviare fotocopie del libretto

L'iscrizione si intende per anno solare (Gennaio-Dicembre)

**ATTENZIONE: LA TESSERA SCADE IL 31-12-2009**

FIRMA.....

*I dati saranno trattati seguendo le disposizioni della legge 196/03, firmando se ne autorizza il trattamento.*

I dati saranno trattati seguendo le disposizioni della legge 196/03, firmando se ne autorizza il trattamento.





# PER ISCRIVERSI

## ISCRIZIONE AL CLUB

Inviare la fotocopia compilata del modulo a pag. 58 con allegata la fotocopia del versamento di 40 Euro sul CCP 10786176 intestato a Fiat 500 Club Italia. NON inviare fotocopie del libretto.

## ISCRIZIONE ALL'ASI (FACOLTATIVA)

Inviare PER POSTA alla segreteria della Fiat 500 Club Italia la fotocopia del libretto di circolazione (solo le pagine con i dati tecnici dell'auto) e l'attestazione di proprietà + la copia del versamento di 42 Euro sul nostro CCP 10786176 (specificare nella causale "iscrizione ASI") + la fotocopia del tesserino del Codice Fiscale.

L'iscrizione si intende per anno solare (da gennaio a dicembre). È possibile effettuare un unico versamento di 82 Euro (iscrizione Club+ASI). Una volta iscritti A.S.I., per quanto riguarda l'Attestato di Storicità e il Certificato di Identità (ex omologazione ASI) della vettura è necessario telefonare al Commissario Tecnico del Club, Enrico Bo.

Per ottenere l'Attestato di Storicità l'auto deve essere in buono stato e del colore originale. Per il Certificato di Omologazione l'auto deve essere completamente originale ed in ottimo stato.

## BOLLO

Deve essere pagato sempre se l'auto circola. I veicoli con più di 30 anni pagano un bollo ridotto stabilito dalla regione di residenza (consultare l'ACI). Per i veicoli tra 20 e 30 anni in diverse regioni viene richiesto l'attestato di storicità

## ASSICURAZIONI

Alcune Compagnie applicano agevolazioni purché la vettura sia iscritta ad un Club Federato A.S.I. come il nostro, altre richiedono anche l'iscrizione A.S.I. (quindi tessera Club + tessera ASI + Attestato di iscrizione della vettura all'A.S.I.), altre ancora esigono il Certificato di Identità (ex omologazione ASI) e quindi richiedono che l'Auto sia storica a tutti gli effetti. Ai fini assicurativi è necessario che l'intestatario della tessera sia anche l'intestatario dell'auto.

Il nostro Club non ha stipulato alcun accordo vincolante con le Compagnie. Le tariffe sono stabilite dalle Compagnie e potrebbero subire delle variazioni. Perché la polizza sia valida è necessario essere in regola con l'associazione al Club (e all'ASI, qualora venga richiesta). Il Club non è responsabile dei rapporti tra Socio e Assicurazione.

## RINNOVI

Per rinnovare la tessera è sufficiente pagare il bollettino prestampato che viene recapitato a domicilio ogni anno a novembre. Se non si è in possesso di tale bollettino è possibile utilizzarne uno in bianco che si può trovare presso qualunque ufficio postale e compilarlo con i seguenti dati: CCP 10786176 intestato a Fiat 500 Club Italia, via Roma 90, 17033 Garlanda (SV). La quota per il 2009 è di 40 euro. Per non attendere i tempi di notifica dell'avvenuto pagamento è possibile inviare la ricevuta via fax allo 0182.580015.



# INCONTRIAMOCI A...

## BARI

Ogni primo venerdì del mese, a Bari-Palese in via Vittorio Veneto 1, alle ore 19.30. Presso lo stesso indirizzo, ogni pomeriggio è possibile chiedere informazioni, effett. iscrizioni, rinnovi, pratiche Asi. Mimmo 338.3159753. Rossella 338.1597334.

## BELPASSO-PATERNO

Ogni primo giovedì del mese, dalle 19 alle 21, ci si incontra allo Sport Garage Salvo, in Via Piersanti Mattarella 66, a Piano Tavola (CT) frazione Belpasso. Per informazioni: Cappadonna Carmelo Davide tel. 3397646226, email: c.cappadonna@500clubitalia.it.

## BOLOGNA

Ogni primo lunedì del mese dalle 21 alle 23, presso la sede del Nettuno Auto Storiche, Via Sante Vincenzi 48. Per informazioni 3491186144 o 3387728364.

## CALTANISSETTA

Tutti i venerdì di ogni mese, dalle 19,00 alle 21,00 presso il bar "Irish" viale Monaco. Peppe Anzaldi, cell. 349.1655401.

## CASTELVETRANO

Nell'attesa della nuova sede il fiduciario Vincenzo Parrino ogni ultimo venerdì del mese incontra i soci al bar pub Old House in Via Roma 85 dalle 18,30 alle 20,30. Chi volesse entrare a far parte del Club può effettuare le iscrizioni in queste occasioni oppure scaricare l'apposito modulo dal sito www.coordinationodicastelvetrano.it. Infoline: 3280736448 / 3358058290.

## CATANIA

Il 3° giovedì del mese in via Etna, 376 Mascalucia (CT). Iervasi, cell. 330.962710.

## COMO

Ogni secondo mercoledì del mese, presso la nuova sede Sabry e Franky Caffè, Via al Monte 9 22063 Cantù (CO). Per info Giovanni Lembo (338.3363748).

## CORLEONE

Presso la sede del Coordinamento di Corleone in piazza Sant'Orsola, ogni martedì del mese, dalle ore 21,00 in poi. cell. 333.4457980, e-mail: totucciog@interfree.it

## FERMO

La sede del Coordinamento di Fermo in Via Roma 52 è aperta tutti i venerdì sera dalle 20,30 alle 23. Info: Bruno Rossini 348.3208446-340.5737905.

## FOGGIA

Il Coordinamento di Foggia presso la propria sede in Viale degli Aviatori 136 Foggia, il primo e il terzo venerdì di ogni mese dalle ore 18 alle ore 21 propone un incontro con i soci, per scambiarsi idee ed opinioni; sarà inoltre possibile chiedere informazioni, effettuare iscrizioni, rinnovi, pratiche ASI. Per info: Massimo Testa 3397748706.

## GARLENDA

Il primo giovedì del mese presso la Sede in via Roma 90, dalle ore 21. Marco Pastorelli cell. 333.7075382.

## GORIZIA

Il Coordinamento di Gorizia, l'ultimo mercoledì di ogni mese, propone un'incontro con i soci nella trattoria-pizzeria "Il Girone dei Golosi" sita in via S. Polo, 135 Monfalcone (GO). Dalle 20,00 alle 22,00 i soci sono pregati di raggiungere il locale con la propria 500. Per ulteriori informazioni contattare Ferdinando Di Martino 333.1381452.

## GUALTIERI

A partire da febbraio 2009, il Coordinamento di Gualtieri (RE) si incontrerà ogni primo giovedì del mese dalle 20,30 presso Palazzo Greppi - Strada Statale 63 n° 176 - Santa Vittoria di Gualtieri (RE), primo ingresso a sinistra, 1° piano. Per info Federica Gabba (cell. 338 8253648).

## MARSALA

Il primo venerdì del mese presso il bar di piazza della Vittoria (Porta Nuova) dalle 17,30 alle 19,30. Lorenzo Ingrassia, tel. 0923.736881, oppure cell. 328.1109708.

## MESSINA-RIVIERA JONICA

Tutti i mercoledì del mese dalle 16 alle 19 in via Umberto I 413 primo piano a Nizza di Sicilia (ME) - Fiduciario Giuseppe Perez.

## MILANO-CORSICO

Il 1° giovedì del mese presso "Lo Spizzico" di Corsico. Per informazioni: Luigi Parolini, tel. 02.97272294, cell. 339.4526850.

## MODICA

Ultimo sabato del mese presso la sede Coordinamento di Ragusa Via Trapani Rocciola 25/B - sub.50 - dalle ore 16,30 alle ore 18,30 - tel 0932.905848, cell. 3335031004.

## MONTESARCHIO

Tutti i sabato del mese, dalle ore 19,30 presso Stazione Servizio Agip di Seroa Giuseppe in Via Benevento, 129. Farese, tel. 0824.831651, o cell. 339.5767488.

## PARTINICO

La sede del Coordinamento di Partinico di via Crocifisso 33 rimane aperta ogni sabato (non festivo) dalle 9 alle 12 e ogni martedì (non festivo) dalle 15.30 alle 18.30 per iscrizioni ed incontri. Per informazioni telefonare al 328.3075223.

## PISTOIA

Ogni primo e terzo martedì del mese alle ore 21 presso il Circolo Arci di Bonelle. Carla Meirano tel. 0573.381195.

## PRATO

Tutti i martedì dalle ore 21,30 presso la sede del Coordinamento in Via Petrarca 2 a Campi Bisenzio. Per info Matteo Casella 3298229191.

## RIMINI

Ogni giovedì di fine mese presso il Ristorante Pizzeria Da Moreno in via Broglio 20 dalle ore 20,30 alle ore 23,30 per scambiarsi opinioni, discutere problemi, effettuare iscrizioni, rinnovi, pratiche ASI etc. Per informazioni Lorenzo Lami 347.1512116 oppure Salvatore Fiore 340.3032239.

## ROMA

Tutti i giovedì dalle 16,30 alle 19,30 presso la sede del Coordinamento in Via Piave 32 (centro storico) a Frascati. Per conoscersi, scambiarsi idee, consigli, suggerimenti e quant'altro; per informazioni inerenti l'attività del Club, tesseramenti, assicurazioni. Tel. 06.2594125-06.97608167 e-mail info@assicar.eu - fiat500clubroma@tiscali.it.

## SIENA

Tutti i martedì ore 21-23 presso il Bar Osteria Tre Pere a Torrita di Siena (SI). Telefono 0577.687474.

## SANTO STEFANO QUISQUINA

Ultimo sabato del mese, app. davanti al "Bar della Stazione", di fronte all'Osp. Attardi di S. Stefano di Quisquina (Agrigento). Bellomo Giuseppe, cell. 347.4479253.

## SONDRIO

Il primo giovedì non festivo di ogni mese presso il Ristorante Pizzeria Engadina in via alla stazione 10 a Traona dalle ore 20,45. Per informazioni telefonare a Luca Parravicini 0342680223 oppure scrivere a 500valtellina@libero.it.

## TORINO

Ogni secondo lunedì del mese i Soci del Coordinamento di Torino si incontrano allo Sporting Club Italgas, via Passo Buole 29 (angolo via Trofarello), per sapere gli ultimi aggiornamenti e per parlare della 500. Paolo Zambianchi, tel. 011.19706423 (sera) oppure Silvia Depaoli cell. 347.3205045.

## UDINE E PORDENONE

Il Coord. di Udine e Pordenone, propone un incontro con i Soci nella birreria-pizzeria "Limousine" sita in via Centro 25 a Saletto di Morsano al Tagliamento (PN) l'ultimo mercoledì di ogni mese dalle 20.30 alle 22.30. I Soci sono pregati di raggiungere il locale con la propria 500. Contattare Luciano Odorico: 347.1200878.

## VERONA

Il primo lunedì del mese dalle ore 19.30 alle 21.30 presso l'osteria trattoria "Verona Antica", via Sottoriva 10, centro storico di Verona: specialità bigoli al musso e tagliata di angus. È indispensabile prenotare chiamando Luca Tesini al 349.3737791 per conferma (max 50 posti disponibili).



# CALENDARIO RADUNI

## NOSTRO CLUB

### 3-4-5 LUGLIO

#### Garlanda (SV)

26° Meeting Internazionale  
Per info e iscrizioni contattare  
la Segreteria del Club -  
www.500clubitalia.it

### 4 LUGLIO

#### Massa Lombarda (RA)

Raduno "Amici e Volontari dello I.O.R."  
1 Coord. Ravenna + Ancarani;  
Fabbri Giovanna Valeria  
392.7315004 - 393.0822481

### 5 LUGLIO

#### Cadelbosco di Sopra (RE)

2° Raduno Palio degli Asini  
Dalle 17 in poi Coord. Gualtieri  
Federica Gabba 3388253648

### 11-12 LUGLIO

#### Rocca di Cambio (AQ)

Raduno dell'Altopiano delle Rocche  
Coord. L'Aquila - Maringangeli Alessandro  
0862918100 - 3383600264  
info@roccadiambio.it  
www.roccadiambio.it

### 12 LUGLIO

#### Trapani (TP)

6° Raduno città di Trapani  
Coord. Trapani  
Grignano Salvatore 3478191644

### 12 LUGLIO

#### Prato Nevoso (CN)

1° Raduno sulle piste da sci  
Coord. Ceva/Mondovì  
Italo Nardini 3479656917  
Ass. Turistica 0174331433 (ore ufficio)

### 12 LUGLIO

#### Grugliasco (TO)

3° Meeting Fiat 500 bicilindriche e  
derivate Coord. Torino  
Silvia e Paolo  
3473205045 - 01119706423

### 12 LUGLIO

#### Uliveto Terme (PI)

7° Raduno Fiat 500  
Organizzato da Antonio Bartolini e  
Patrocinato dal Fiat 500 Club Italia  
Antonio 3398244135  
uliveterme@alice.it

### 12 LUGLIO

#### Cavallirio (NO)

1° Raduno Fiat 500 a Cavallirio  
Coord. Romagnano Sesia  
Giuseppe Giaquinto 3480076095

### 12 LUGLIO

#### Osiglia (SV)

2° Raduno a Riva al Lago  
Coord. Cengio - Lucia 3394581303  
Pro.loco Osiglia sig.Orsi 3391509657

### 12 LUGLIO

#### Riva Trigoso (GE)

IV Raduno Saraceno 500  
Coord. Alta Val di Vara - Alessandro Boeri  
3473868420 - 3396468789

### 17-19 LUGLIO

#### Salsomaggiore Terme (PR)

Tutti in 500 a Salsomaggiore  
Coord. Fidenza - Marco 3343370095  
Luca 392535455 - Marcello 3474326119

### 19 LUGLIO

#### Bisceglie (BA)

X° Raduno Nazionale Fiat 500 e derivate  
"Il Dolmen"  
Coord. Bisceglie  
Tonio Belsito 3206467575  
totcry@fastwebnet.it

### 19 LUGLIO

#### Fano (PS)

III° Raduno Fiat 500 "Città della Fortuna"  
Coord. Pesaro - Isabettoni Claudio  
3387728191 - Fax 0721883023  
Partecipazione max 100/150 macchine  
Prenot-obbligatoria entro il 10/07/2009

### 19 LUGLIO

#### Perrero (TO)

IV Meeting delle Valli Germanasche  
Coord. Torino  
Silvia & Paolo 3473205045  
Francesco Pala 3381992645

### 19 LUGLIO

#### Ronco Scrivia (GE)

1° Raduno Mitica 500  
Organizzato da Pietro Radole e  
Piero Rinaldi in collaborazione con  
il Coord. Genova Ponente  
Pietro Radole 3337952062  
Piero Rinaldi 3472525001

### 19 LUGLIO

#### da Edolo (BS) al Passo del Mortirolo

2° Raduno Fiat 500 e derivate  
"Sulle strade del giro d'Italia"  
Organizzato da Giovanni Ruaro in  
collaborazione con il Coord. Brescia  
036471089 - 3939765037 - 036471009  
3392205683

### 19 LUGLIO

#### Costigliole d'Asti (AT)

1° Meeting 500 Coord. Asti  
Marmo Luisella 3382548154 (ore pasti)  
Prenotazione obbligatoria

### 19 LUGLIO

#### Vicaria Bagni di Lucca (LU)

Raduno Fiat 500 Bagni di Lucca Terme  
Coord. Lucca - Gianfranco Borgia  
0583766135 - Giuseppe Ridolfi  
3294508001 - Prenotazione pranzo  
obbligatoria entro il 15/07/2009

### 19 LUGLIO

#### Caltagirone (CT)

1° Raduno città di Caltagirone  
Coord. Caltagirone  
Marcinno Giacomo 3398049183

### 19 LUGLIO

#### Arma di Taggia (IM)

III° Raduno de-la-500 ad Arma di Taggia  
Coordinam. Riva Ligure/Sanremo  
Bertoli Alberto 347 2621276

### 19 LUGLIO

#### Carceri (PD)

18° Raduno Tutti in 500  
Organizzato dalla Pro-Loce di Carceri  
(PD) patrocinato dal Fiat 500 Club Italia  
Serafino Paluan 0429 619611  
(tel e fax) 335 319209

### 19 LUGLIO

#### Longastrino (RA)

"Lungo le Strine"  
Coord. Ravenna  
Antonio Fabbri 3927315004

### 25 LUGLIO

#### Loiano (BO)

Raduno Fiat 500 Memorial M.Musolesi  
Coord. Bologna Maurizio Candini  
in collaborazione con  
Giordano Nascetti - 3480622314

### 25-26 LUGLIO

#### Canosio (CN) - Camping Lou Dahu

Il Festival Del Viaggiar Lento...In 500  
Organizzato da Alfo Andreis in  
collaborazione con il Coord. Saluzzo  
Alfo 3487288691 - Olimpo 3205347729

### 25-26 LUGLIO

#### Manuela (RA)

Andrea 3467240248  
Mauro 3473178698  
Manuela 33979824621  
Con la partecipazione di Danilo Elia  
(Bari-Pechino in 500)

### 25-26 LUGLIO

#### Rimini (RN)

Riminiquicquento: 2° Raduno Nazionale  
Fiat 500 Riviera di Rimini  
Coord. Rimini  
Lorenzo 3471512116  
Salvatore 3403032239

### 26 LUGLIO

#### Cengio (SV)

12° Raduno Fiat 500 e derivate  
Coord. Cengio - Lucia Fresia 3394581303  
Vittoria 3395758968

### 26 LUGLIO

#### Chiaramonte Gulfi (RG)

"8 musei in 500"  
1° Raduno Fiat 500 e derivate  
Coord. Ragusa  
Giovanni Modica 0932905848  
3335031004 - Prenotazione obbligatoria  
entro il 15/07/2009

### 26 LUGLIO

#### Burgio (AG)

Meeting Fiat 500 e storiche  
Coord. Corleone  
Salvatore Greco 3334457980  
Fax 0918467156

### 26 LUGLIO

#### c/o la Fiera di Primiero

(Valle di Primiero - TN)  
5° Raduno Fiat 500 e derivate Dolomiti  
Primiero - Coord. Trento  
Roby Novello 3351368990  
Marco Jacconi 3474171754  
G. Paolo De Paoli 3487056576

### 1-2 AGOSTO

#### Sanfront (CN) Fraz. Robella

6° Meeting 500 e Derivate  
Organizzato dal socio Davide Demaria in  
collaborazione con il Coord. Saluzzo  
Davide 3389894902 - Loris 3392805332  
G. Marco 3284886817

### 2 AGOSTO

#### Caprauna (CN)

Meeting delle 3 Province (CN-SV-IM)  
Organizzato dal Fiat 500 Club Italia  
Marco Baracco 3392787999  
Marco Pastorelli 3337075382

### 8 AGOSTO

#### Firenze-Medyugorie

Firenze-Medyugorie in 500  
Coord. Prato - Matteo Casella  
3298229191 - Max 20 autovetture

### 9 AGOSTO

#### Castelvecchio Calvisio (AQ)

2° Raduno di Fiat 500  
Sagra della Cicerchia  
Coord. L'Aquila  
3294155380 - 3383600264

### 15 AGOSTO

#### Armo Colle di Nava (IM)

In 500 a San Bernardo d'Armo  
Coord. Imperia  
Alberto Tornatore 3387774542

### 16 AGOSTO

#### Mezzogoro (FE)

1° Raduno Mezzogorinese di Vetture  
Fiat 500 e Derivate "Fiera del Cocomero"  
Coord. Ferrara  
Mirko Magri 3496907828

### 23 AGOSTO

#### Pocapaglia (CN)

"500 e non solo" - Coord. Alba/Bra  
Claudio 3334926957  
Luisella 3382548154 (ore pasti)

### 23 AGOSTO

#### Fasciandora (LU)

Secondo Raduno Fasciandora (LU)  
Coord. Lucca  
Gianfranco Borgia 0583766135  
Danilo Lenzi 3355234389

### 23 AGOSTO

#### La Thuile (AO)

"Sulla Strada di Annibale"  
Coord. Valle D'Aosta  
Massimo Allegri 33913669778

### 30 AGOSTO

#### Guastalla (RE)

"Amarcord la sintent... sulle rive del Po"  
Coord. Gualtieri - Federica Gabba  
3388253648 - Cena GRATUITA  
per i primi 80 conducenti + passeggera.

### 30 AGOSTO

#### Palomonte (SA)

Meeting Fiat 500 e Derivate  
Coord. Cliente  
Antonio Crugliolo 3394836614

### 5 SETTEMBRE

#### Dugliolo di Budrio (BO)

Dugliolo in 500 - III° Raduno  
Coord. Bologna in collaborazione  
con Stefania Barattolo 339 2086493

### 5 SETTEMBRE

#### Sanremo (IM)

1° Raduno dei Fiori - Fiat 500 Club Italia  
Coordinamenti di Imperia e Sanremo,  
Comune di Sanremo, Coop. Kronos.  
Per info e iscrizioni, Segreteria Club  
(0182.582282 - www.500clubitalia.it).  
La manifestazione è collegata al Raduno  
di S. Lorenzo al Mare (6 settembre).

### 6 SETTEMBRE

#### Babano (TO)

11° Raduno di Babano  
Coord. Pinerolo  
Marino Ribet 012158340  
3386505465 - 3409365950

### 6 SETTEMBRE

#### Alfonsine (RA)

Festival della 500 - Coord. Ravenna  
Giovanna Valeria Fabbri 3363372256

### 6 SETTEMBRE

#### San Damiano d'Asti (CN)

2° Raduno Fiat 500 - Coord. Asti  
Luisella 3382548154 (ore pasti)  
Claudio 3334926957

### 6 SETTEMBRE

#### Tarquinia (VT)

2° Raduno Fiat 500 Città di Tarquinia  
Coord. Tarquinia  
Luigi Marzoni 3395971777  
3938233638 - 0766840629

### 6 SETTEMBRE

#### San Lorenzo al Mare (IM)

3° Meeting Fiat 500 al mare  
Coord. Imperia  
Alberto Tornatore 3387774542

### 6 SETTEMBRE

#### Montesarchio (BN)

11° Raduno Nazionale  
"Fiat 500" Auto e moto d'epoca  
Coord. Benevento  
Ferdinando Farese 0824831651  
3395767488 - 08241900389  
3894378824

### 12-13 SETTEMBRE

#### Belpasso (CT)

4° Meeting Città di Belpasso  
Coordinam. Belpasso/Paternò  
Carmelo Davide 339 7646226

### 13 SETTEMBRE

#### Ceva (CN)

Meeting 500 nella capitale del fungo  
Coord. Ceva/Mondovì  
Italo 0174700116  
(tel e fax) 3479656917  
Umberto 3342257466

### 13 SETTEMBRE

#### Albavilla (CO)

"500 e 4 all'Alpe" - Coord. Como  
Giovanni 3383363748  
Mattia 3403448971

### 20 SETTEMBRE

#### Castel San Pietro Terme (BO)

3° Raduno del castello di Fiat 500  
non solo... Auto d'Epoca e Ferrari  
Coord. Bologna - Maurizio Candini  
in collaborazione con Andrea e  
Leonardo Lannutti - 051940347  
Fax 05119987986  
Andrea 3387014127

### 20 SETTEMBRE

#### Savigliano (CN)

3° Raduno 500 Conad Leclerc  
Coord. Cuneo  
Marco Novelli 3388043288

### 27 SETTEMBRE

#### Arezzo (AR)

7° Raduno Fiat 500 e derivate  
Coord. Arezzo  
Claudio Salimbeni 3284160462  
Panucci C. 3334332079

### 27 SETTEMBRE

#### San Giacomo di Masserano (BI)

c/o Centro acquisti  
2° Raduno Fiat 500 e derivate  
Coord. Biella - 0152562351  
(dalle 19 alle 21) - Ivan 3487504963  
Marcello 3471788240

### 27 SETTEMBRE

#### Roccaspervera (CN)

3° Raduno 500 Roccaspervera  
Coord. Cuneo -  
Marco Novelli 3388043288

### 27 SETTEMBRE

#### Sabaudia (LT)

Raduno di Sabaudia - Coord. Latina  
Aldo Crivellaro 0773531581

### 27 SETTEMBRE

#### Rivoli (TO)

III Meeting Città di Rivoli  
Fiat 500 bicilindriche e derivate  
Coord. Torino - Silvia e Paolo  
3473205045 (sera)

### 4 OTTOBRE

#### Roretto di Cherasco (CN)

7° Raduno Fiat 500 e derivate  
Coord. Alba/Bra  
Claudio 3334926957

### 4 OTTOBRE

#### Colfalce (FR)

4° Raduno Fiat 500 e non solo  
5° Memorial "Giovanni Iannarilli"  
Coord. Frosinone  
Gaetano Attilio Serecchia 3805069741  
sergaetano@libero.it

### 4 OTTOBRE

#### Pinerolo (TO)

Prenotazione obbligatoria entro  
30/09/2009 - max 200 autovetture

### 10-11 OTTOBRE

#### Auronzo (BL)

3° Raduno Fiat 500 Auronzo  
Tre Cime Lavaredo  
Coord. Venezia/Treviso/Belluno  
Maurizio Gherardi o Fabio Caimmi  
0421287063 - 3474227865  
3209511847

### 11 OTTOBRE

#### Crispiano (TA)

"Re 500 Crispiano"  
Coord. Crispiano  
Claudio Parascandolo 3487485139

### 11 OTTOBRE

#### Viotto di Scalenghe (TO)

6° Raduno Fiat 500 e derivate  
Coord. Pinerolo - Marino Ribet  
012158340 - 3386505465 - 3495289291

### 18 OTTOBRE

#### Fiera Millenaria di Gonzaga (MN)



# RADUNI • FIERE • ANNUNCI

## 26 LUGLIO

### Genova Pontedecimo

5ª Edizione del raduno "Musica di Note & Motori d'Epoca" Organizzato da Federico Farenzi Fedegiac\_farenzi@fastweb.it

## 8-9 AGOSTO

### Torre Pellice (TO)

Raduno Mezzi D'Epoca Organizzato dalla Croce Rossa Italiana con il Patrocinio del Registro AUTOBIANCHI - Flavio 348 1491371 peter2008@tiscali.it

## 13 SETTEMBRE

### Viterbo (VT)

Raduno 500 - 500 Tuscia Club di Viterbo - Enzo Bernini 3339116482 - 0761303076 - info@tusciaclub.it

## 20 SETTEMBRE

### Sorbara (MO)

8° Raduno pomeridiano a Sorbara Gruppo Fiat 500 La Ciliegia Mauro 334 3837087 Alessandro 3357309211 gamine@intefree.it

## 27 SETTEMBRE

### Crespellano (BO)

6° Raduno Festa/Fiera Bacco Carmine 051964331 3396584002

## 11 OTTOBRE

### Rapallo (GE)

15° Meeting Fiat 500 "Golfo del Tigullio" Moto Club Rapallo "A. Olivari" Calautti Armando 3498488856 motoclub.rapallo@libero.it

## FIERE

## 26-27 SETTEMBRE

### Caorle (VE)

3° incontro mostra/scambio Caorle Maurizio Gherardi 0421287063

## 23-24-25 OTTOBRE

### Padova (PD)

Auto e moto d'epoca Fiera di Padova Silvia Depaoli 3341161054 Stelio Yannoulis 3316263870

## ANNUNCI

**Vendo Fiat 500 L 1971** colore originale rosso mattone, carrozzeria in buone condizioni, motore 650 revisionato potenziato perfetto qualsiasi prova. Targa originale. Gomme e freni nuovi, cerchi e volante sportivi. Bollata, documenti in regola. Vendo causa inutilizzato euro 2.800. Visibile in Bologna in Via Emilia Levante 76. Astenersi perditempo. Se veramente interessati: 051.492314 - edo.cal@tele2.it.

**Vendo Fiat Spider Vignale 110 F** telaio 1785882, prima immatricolazione 1968. Caterina Sartore Via Goethe 24 Sanremo (IM).

**Cerco Fiat 500 My Car Francis Lombardi**, possibilmente tetto chiuso e in centro Italia, pago in base allo stato. Contatti al 338.8961550.

**Vendo FIAT 500 L del 1972**, condizioni pari al nuovo, totalmente restaurata e sostituiti: musetto anteriore, parafranghi anteriori, sportello posteriore, faselli, ganasce, tiranti anteriori, testine, tela cappottina, paraginocchi, deflettori anteriori, sella sotto il serbatoio, pneumatici nuovi, traversa posteriore nuova, baffi paraurti nuovi, cornici fari anteriori, e fari posteriori, spazzole tergivetro cromate. Motore originale e

documenti in regola con le revisioni, perfette condizioni constatabili di persona, qualsiasi prova. Richiesti euro 5000. Chiedere di Massimo 347.8011900.

**Vendo, con sofferenza, 500 F del 1968**, bellissima, preparata con gusto e in maniera molto originale. Chiamare - solo se interessati - il 338.7257667 (Luigi) per info e foto.

**Vendo Fiat 500 F, anno '69**, colore avorio, carrozzeria interamente restaurata, motore mai toccato. Targhe e libretto autentici, marciante, perfetta anche per uso quotidiano. Km 70.000 originali. Vendo a Euro 5.500 tratt., telefonare al 333.3943781. Zona San Benedetto del Tronto (AP).

**Vendo Fiat 500 F 1967**, iscritta ASI, revisionata, pezzi originali, ottime condizioni motore e carrozzeria, due soli proprietari, 60.000 km. Euro 5.800 (Barbara, b.garofoli@libero.it 0578294099 ore pasti).

**Vendo Fiat 500L del 1971** con attestato storicità ASI. Vettura ristrutturata perfetta colore giallo positano interni neri. Motore originale appena rifatto, ancora in rodaggio con soli 1500 km. Targhe e documenti originali. NO PERMUTE. Prezzo Euro 5.000. Visibile a Roma (338.9656260 mamozio@virgilio.it).

## AVVISI

**Dati di disservizi postali, la Segreteria provvede all'invio dell'autorizzazione scritta allo svolgimento di ogni raduno** insieme con il materiale per il raduno stesso (borsine, portanumeri...) tramite corriere. Si invitano quindi gli organizzatori a verificare con la Segreteria lo stato della pratica e comunque si ricorda che il raduno non appena autorizzato viene pubblicato sul sito.

**A proposito delle spedizioni del materiale, si raccomanda di verificare lo stato dei pacchi e in caso di colli non integri si ricorda di firmare il modulo di accettazione con riserva di controllo.** Ciò per consentire alla Segreteria eventuali contestazioni al corriere. In caso contrario, non è più possibile protestare per merci danneggiate o mancanti.

**Si ricorda di NON contattare l'addetta stampa Stefania Ponzone** per questioni riguardanti il calendario dei raduni, ma di comunicare solo con chi in Segreteria segue tale settore.



## Meeting delle 3 province - Caprauna, 2 agosto '09

**In occasione della Sagra locale, si terrà a Caprauna (CN) il primo meeting interprovinciale.** Caprauna è a 900 metri d'altezza e facilmente raggiungibile dalla province di Cuneo, Imperia e Savona. I cinquecentisti troveranno un ottimo menù, aria buona e tanta allegria. **Per informazioni www.500clubitalia.it - Marco Baracco 3392787999 - Marco Pastorelli 3337075382.**

## Fiori, Canzoni e 500 - Sanremo, 5 settembre '09

**Fiori, Canzoni e 500: un abbinamento particolare per una giornata speciale.** Grazie alla collaborazione con il Comune, si svolgerà sabato 5 settembre 2009 il 1° Raduno dei Fiori a Sanremo. Programma ricco di iniziative, dalla escursione al Principato di Seborga al carosello per le vie cittadine, dalla degustazione di prodotti tipici dell'entroterra ligure all'intrattenimento musicale legato alla tradizione del Festival della Canzone Italiana, per poi chiudere con una "puntatina" al Casinò Municipale e con una sorprendente foto aerea delle mitiche 500 disposte a formare un fiore multicolore. La manifestazione prosegue il giorno successivo, domenica 6 settembre 2009, a San Lorenzo al Mare, dove i partecipanti saranno accolti dai soci locali per una "grigliata del cinquecentista" in spiaggia. **Per informazioni www.500clubitalia.it - Alberto Tornatore (3387774542) e Alberto Bertoli (0184485962).**



# GRANDE SPEDIZIONE TUNISIA 2009

Partecipa ad un'esperienza unica e indimenticabile!  
La Grande Spedizione in Tunisia con la 500 Expedition Team.



Equipaggi determinati, con un grande spirito d'avventura formeranno il Team della spedizione.

**Quote di partecipazione a persona:** Partenza da Genova da € 1.100 - Partenza da Civitavecchia da € 960 - Partenza da Palermo da € 890. La quota comprende: il trasporto in nave dalla città scelta a Tunisi A/R con sistemazione in cabine doppie interne - il trasporto dell'auto a seguito di due passeggeri - la cena del 2° giorno - la pensione completa dal 3° all'8° giorno, sistemazione in hotel di categoria 4\* - tutte le visite e le escursioni come da programma e la partecipazione agli eventi - guide locali parlanti italiano - **assistenza meccanica** - capospedizione.

La partenza della spedizione - della durata di 10 giorni - è prevista il **27 settembre 2009** da **Genova**; sarà possibile partire anche il **25 Settembre** da **Civitavecchia** e **Palermo** a bordo dell'elegante nave della GNV (Grandi Navi Veloci), destinazione **Tunisi**, prima tappa della spedizione che raggiungerà i luoghi più caratteristici ed affascinanti della **Tunisia**: al Nord, dalla colorata **Medina** di **Tunisi** con i suoi caratteristici **Souk** ci si sposterà verso la costa per la visita ad **Hammamet**, una delle più frizzanti località balneari della **Tunisia**, ed ancora più a **Sud** fino alla caratteristica **Port El Kantaoui** ed al sito archeologico di **El Jem**. Ultima tappa prima del rientro del Team in Italia il **4 ottobre** da Tunisi, è il pittoresco villaggio di **Sidi Bou Said**, dalla tipica architettura andalusa. La spedizione - ricca di eventi con serate tipiche, incontri e sfilate - sarà seguita da un'equipe televisiva che realizzerà il reportage di questa fantastica avventura, che avrà un forte impatto mediatico grazie alla collaborazione di importanti testate giornalistiche.

Informazioni e Prenotazioni

Segreteria 500 Club Italia, e-mail: info@500clubitalia.it, tel: 0182 582282, fax 0182 580015, www.500clubitalia.it

Explorando Tour Operator, e-mail: info@explorandoviaggi.it tel: 011 540520, 011 546942, www.explorandoviaggi.it



## FIDUCIARI ITALIANI

## VALLE D'AOSTA

**VALLE D'AOSTA**  
**Massimo Allegri**  
 Frz. Entrèves 127  
 11016 La Thuile (AO)  
 339.3669778  
 allegri.massimo@libero.it

## PIEMONTE

**TORINO**  
**Paolo Zambianchi**  
 Via Feletto 37 - 10154 Torino (TO)  
 011.19706423

**ALBA-BRA**  
**Claudio Bertolusso**  
 Via Alba Narzole 7bis  
 12055 Diano d'Alba (CN)  
 333.4926957

**ASTI**  
**Luisella Marmo**  
 Via Alba Narzole 7bis  
 12055 Diano d'Alba (CN)  
 338.2548154 (ore pasti)  
 333.4926957  
 l.marmo@500clubitalia.it

**BIELLA**  
**Ivan Fogliano**  
 Via Camillo Verzellone 68  
 13817 Sordevolo (BI)  
 348.7504963

**CARMAGNOLA**  
**Fabrizio Chicco**  
 Via Braida 16  
 10041 Carignano (TO)  
 347.8861713

**CEVA E MONDOVI'**  
**Italo Nardini**  
 Via Mombasiglio 30  
 12073 Ceva (CN)  
 0174.700116 - 347.9656917

**CUNEO**  
**Marco Novelli**  
 Via Potasso 21  
 12010 Roccasparvera (CN)  
 0171.74039 - 3388043288

**GARESSIO**  
**Marco Baracco**  
 Via Valcasotto 61  
 12075 Garesio (CN)  
 339.2787999

**NOVI LIGURE**  
**Gian Lorenzo Bisio**  
 V. Verdi 62 - 15067 Novi Ligure (AL)  
 0143.633336

**OVADA**  
**Deborah Mazzarello**  
 Via Roma 40/2  
 15074 Molare (AL)  
 0143.888632 - 3288436835

**PINEROLO**  
**Marino Ribet**  
 Via Pramollo 2 - 10065 S. Germano  
 Chisone (TO) - 0121.58340  
 marinoribet@alice.it

**ROMAGNANO SESIA**  
**Vittorio Gianola**  
 Via Rossini 3 - 28078 Romagnano  
 Sesia (NO) - 368.3970487  
 vittorio.gianola@tiscali.it

**SALUZZO**  
**Mauro Paire**  
 Via Madonna Occa 31  
 12030 Envie (CN)  
 339.2639051

**VALENZA E CASALE**  
**Massimo Chivetto**  
 Via Bologna 10  
 15048 Valenza (AL)  
 333.3504792  
 chivettom@yahoo.it

**VALLI DI LANZO**  
**Carlo Martone**  
 Via Villainf.27 10070 Mezzanile (TO)  
 0123.581174

**VALLE DI SUSÀ**  
**Gaetano Bertolo (Johnny)**  
 Via Togliatti 11  
 10135 Torino (TO)  
 347.2225738 - 333.1506273  
 g.bertolo@500clubitalia.it  
 johnnyspedline@virgilio.it

## LIGURIA

**GENOVA CENTRO**  
**Adriano Bonavita**  
 Via Campi 88 - 16024 Ferriere di  
 Lumardo (GE) - 0185.964000  
 348.2825321

## GENOVA LEVANTE

**Tito Tripodi**  
 Via Caduti della Libertà 29  
 16030 Uscio (GE)  
 0185.91009 - 339.4125963

**GENOVA PONENTE**  
**Luigi (Gino) Rigolli**  
 Via Malfettani 1-18  
 16151 Genova (GE)  
 010.413880 - 349.5090980

**ALBENGA**  
**Marco Pastorelli**  
 B.ta Fuenza 99-17033 Garlenda (SV)  
 333.7075382

**ALBISOLA SUP.**  
**Giuseppe Pastorino**  
 Via Poggi 2/1  
 17013 Albisola Sup. (SV)  
 348.7951655

**ALTA VAL DI VARA**  
**Alessandro Boeri**  
 Via Monte 3 - Torpiana  
 19020 Zignago (SP)  
 0187.865044

**CENGIO**  
**Lucia Fresia**  
 Via 2 giugno 16/3-17056 Cengio (SV)  
 339.4581303

**FINALE LIGURE**  
**Ivo Barbacini**  
 Via Calvisio 14-17024 Finale L. (SV)  
 347-8821456

**IMPERIA**  
**Alberto Tornatore**  
 Via Cipressa 56 - 18017 San L.  
 al Mare (IM) - 338.7774542

**PIETRA LIGURE**  
**Gianni Baisini**  
 Via Vassallo 43 - 17020 Tovo  
 S. Giacomo (SV) - 019.648693

**SANREMO-RIVA LIGURE**  
**Alberto Bertoli**  
 Via Aurelia 18 - 18015 Riva L. (IM)  
 0184.485962

**SAVONA**  
**Carlo Giuliani**  
 Via Forzano 3/9 - 17100 Savona (SV)  
 347.1061434  
 019.807124

## LOMBARDIA

**MILANO**  
**Luigi Parolini**  
 Via Papa Luciani 50C  
 20011 Corbetta (MI)  
 02.9727294  
 339.4526850

**MILANO CITTÀ**  
**Roberto Antonucci**  
 Via Andrea Ponti 18  
 20143 Milano (MI)  
 347.8097444

**BERGAMO**  
**Antonio Cassella**  
 Via Cortesi 1  
 24020 Villa di Serio (BG)  
 035.656763  
 335.6021905

**BRESCIA**  
**Mario Begotti**  
 Villaggio Badia - Via Quinta 39  
 25132 Brescia (BS) - 030.312501

**COMO**  
**Giovanni Lembo**  
 Via Pinturicchio 5  
 22063 Cantù (CO)  
 031.735076  
 338.3363748

**CREMONA**  
**Raul Tentolini**  
 Via Dante Alighieri 32  
 26041 Casalmaggiore (CR)  
 0375.42454  
 339.8692774

**LAGO DI GARDA**  
**Renato Valbusa**  
 Via Mantova 1 - 25017 Lonato (BS)  
 030.9131815

**MANTOVA**  
**Fabrizio Menarbin**  
 Via De Nicola 14  
 Roverbella 46048 (MN)  
 0376.693070  
 339.1529002

**OLTREPÒ PAVESE**  
**Giovanni Rizzo**  
 Via Gramsci 28 - 27043 Broni (PV)  
 335.5279102

## S. ZENONE AL LAMBRO

**Giuseppe Iannolo**  
 Viale Rimmerbranze 8  
 20070 S. Zenone a L. (MI)  
 335.8394496

**SARONNO**  
**Franco Luigi Tenca**  
 Via Gorizia 7 c/o Sig. Doria  
 21047 Saronno (VA)  
 331.2020235 - 02.96280385

**SONDRIO**  
**Luca Parravicini**  
 V. Belenasco 2 - 23016 Cercino (SO)  
 333.680223

**VALLI BERGAMASCHE**  
**Daniilo Bianchi**  
 Via Trento 7 - 24020 Casnigo (BG)  
 335.6952257  
 danilobianchi500@alice.it

**VARESE**  
**Marco Giudici**  
 Via Maino 4  
 21012 Cassano Magnago (VA)  
 392.2302245  
 500varese@gmail.com

## TRENTINO A. ADIGE

**BOLZANO**  
**Guido Coltri**  
 Via Don Bosco 9  
 39042 Bressanone (BZ)  
 338.6380900

**TRENTO**  
**Roby Novello**  
 Via dei Bersaglieri 35/A  
 Transacqua (TN) - 335.1368990

## VENETO

**VENEZIA-TREVISO-BELLUNO**  
**Maurizio Gherardi**  
 Via Triestina 12 loc. Loncon  
 30020 Annone Veneto (VE)  
 0421.287063

**DELTA DEL PO VENETO**  
**Giovanni Pozzato**  
 Via Matteotti 231  
 Porto Tolle 45018 (RO)  
 338.2940339 -  
 giovannipozzato@hotmail.it

**SALARA**  
**Guido Mancin**  
 Via Croce 42 - 45030 Salara (RO)  
 tel/fax 0425.705302  
 339.3513485  
 guidom48@virgilio.it

**VERONA**  
**Luca Tesini**  
 Via Ruffo 11 - 37131 Verona (VR)  
 349.3737791  
 luka500@yahoo.it

## FRIULI VEN. GIULIA

**TRIESTE**  
**Giuliana Fonzari Benvenuti**  
 Scala Bonghi 25 - 34139 Trieste (TS)  
 040.947206

**GORIZIA**  
**Ferdinando Di Martino**  
 Via S. Polo 135  
 34074 Monfalcone (GO)  
 333.1381452 - fax 0481.413120  
 f.dimartino@500clubitalia.it

**UDINE-PORDENONE**  
**Luciano Odorico**  
 Via Calle Silvestri 5  
 33050 Ronchis (UD)  
 347.1200878

## EMILIA ROMAGNA

**BOLOGNA**  
**Maurizio Candini**  
 Via Bellaria 103 -  
 40068 San Lazzaro (BO)  
 349.1186144 (alla sera)  
 solangecandini@libero.it  
 (S. Yannoulis dalle 9 alle 16  
 051.6146212)

**CESENA**  
**Marcella Picco**  
 Str. Provinciale per Sogliano 35  
 47030 Borghi (FC)  
 333.9194549 - 348.5583670  
 marcella59@live.it

**FERRARA**  
**Mirko Magri**  
 Via Bologna 441 - 44100 Ferrara (FE)  
 349.6907828 - 333.8055064  
 (ore pasti)  
 magrimirko@gmail.com

**FIDENZA**  
**Gianni Barezzi**  
 Via Caduti 18 marzo 1945 n° 56  
 43019 Soragna (PR)  
 tel/fax 0524.599066  
 339.6193384

**GUALTIERI**  
**Federica Gabba**  
 Via Dalla Chiesa 8  
 42040 Campegine (RE)  
 338.8253648  
 federica@incoop.eu

**MODENA**  
**Idris Morselli**  
 Via Gramsci 2/A  
 41030 Bastiglia (MO)  
 338.4238834

**PIACENZA**  
**Lorenzo Achilli**  
 Via G. Berti 6  
 29015 Cast. S. Giovanni (PC)  
 0523.882143 - 338.8128562

**RAVENNA**  
**Giovanna Valeria Fabbri**  
 Piazza X Aprile  
 48011 Alfonsine (RA)  
 3927315004 (orario 13-15/19-21)  
 500raduni@libero.it

**RIMINI**  
**Lorenzo Lami**  
 Via Castrocaro 3 - S. Giustina  
 47821 Rimini (RN) - 0541.680334

## TOSCANA

**FIRENZE**  
*(incarico provvisorio)*  
**Vincenzo Giordano**  
 347.4805902 e  
**Claudio Salimbeni**  
 328.4160462

**AREZZO**  
**Claudio Salimbeni**  
 V. Vespucci 18 - 52100 Arezzo (AR)  
 0575.901238 - 328.4160462  
 scorpione500@inwind.it

**EMPOLI**  
**Vincenzo Giordano**  
 Via Luigi Settembrini 13  
 50053 Empoli (FI)  
 347.4805902

**FOLLONICA**  
**Aurelio Bertini**  
 Via Atene 4 - Follonica 58022 (GR)  
 347.8117994  
 amici500@virgilio.it

**GROSSETO**  
**Daniilo Cosci**  
 Via Amm. Concialini 32  
 Loc. Braccagni  
 58100 Grosseto (GR)  
 333.2063732

**LIVORNO**  
**Lido Bandini**  
 Via dell'Artigianato 3  
 Loc. S. Pietro in Palazzi  
 57023 Cecina (LI)  
 0586.660010

**ISOLA D'ELBA**  
**David Berti**  
 Via San Francesco 25  
 57033 Marciana Marina (LI)  
 Isola d'Elba - 0565.904383

**LUCCA**  
**Gianfranco Borgia**  
 Via Mordini 6 - 55051 Barga (LU)  
 0583.766135

**MASSA CARRARA**  
**Antonio Candore**  
 Via Mura dei Frati 8  
 54037 Massa (MS)  
 0585.244993  
 347.1752411

**PISA**  
**Giancarolo Pistolesi**  
 V. Palestro 18 - 56038 Ponsacco (PI)  
 347.4861722

**PISTOIA**  
**Carla Meirano**  
 Via Arezzo 84 Loc. Bonelle  
 51100 Pistoia (PT) - 0573.381195

**PRATO**  
**Matteo Cascella**  
 Via Liguria 11 - 50145 Firenze (FI)  
 tel/fax 055.318113  
 329.8229191  
 fax 055.9029009  
 matteo@cinquino.it

**SANTA FIORA**  
**Caterina Pinzuti**  
 C.da dalla Chiesa 19  
 58037 Santa Fiora (GR)  
 338.7443628  
 catix@iol.it

**SIENA**  
**Mario Peruzzi**  
 Via A. De Gasperi 25  
 53049 Torrita di Siena (SI)  
 0577.685138

**VALDARNO**  
**Giovanni Nocentini**  
 Via Trento 4  
 50063 Figline Valdarno (FI)  
 055.959649  
 3357053591-339.8970707

## UMBRIA

**PERUGIA**  
**Stefano Mezzasoma**  
 Via Marsianese 263  
 06170 Perugia (PG) - 075.607577

**LAGO TRASIMENO**  
**Luciano Dentini**  
 Via Roma 9 - 06063 Magione (PG)  
 075.843175 - 347.1868245  
 luciano.dentini@live.it

## MARCHE

**FERMO**  
**Bruno Rossini**  
 V. Sassotetto 42 - 63023 Fermo (AP)  
 348.3208446 - 340.5737905

**MACERATA E ASCOLI PICENO**  
*(incarico provvisorio)*  
**Bruno Rossini**  
 348.3208446 - 340.5737905

**PESARO**  
**Claudio Isabettoni**  
 Via Falcineto 36 - 61032 Fano (PS)  
 tel/fax 0721.883023  
 338.7728191

## LAZIO

**ROMA**  
**Pierluigi Rubeco**  
 Piazza Sabaudia 39-40  
 00171 Roma (ROMA)  
 06.2594125 - fax 06.21800242  
 Via Piave 32 - 00044 Frascati  
 06.97608167 - fax 06.97608176  
 pierluigirubeco@virgilio.it

**ANZO-NETTUNO**  
**Giuliano Bellani**  
 in Via Nettunense km 4500 Pavona  
 00041 Albano Laziale (RM)  
 tel/fax 069315405 3296319228

**CASSINO**  
**Agostino De Martino**  
 V. Montebello 8 - 03043 Cassino (FR)  
 0776.23944

**FROSINONE**  
**Gaetano Attilio Serrecchia**  
 Via Roma 28 - 03030 Colfelice (FR)  
 380.5069741

**LATINA**  
**Aldo Crivellaro**  
 Via P. Centrale 22  
 Loc. Vodicce 04010 Sabaudia (LT)  
 0773.531581

**TARQUINIA**  
**Luigi Marzoni**  
 c/o Alluminio snc Via A. Volta Lotto  
 57033 Marciana Marina (LI)  
 36 zona artigianale  
 01016 Tarquinia (VT)  
 0766.840629  
 339.5971777 - 393.8233638  
 fax 0766.840629  
 raduno500@gmail.com

**VITERBO**  
**Antonio Potestà**  
 Via Sforzesca 202  
 58034 Castell'Azzara (GR)  
 0763.734968  
 328.4828143 - 347.6099148  
 willywilly@libero.it

## ABRUZZO

**L'AQUILA**  
**Alessandro Marinangeli**  
 Via Saas Fee 17  
 67047 Rocca di Cambio (AQ)  
 338.3600264

**ROSETO DEGLI ABRUZZI**  
**Emidio Pergallini**  
 Via Nazionale 9  
 64026 Ros. degli Abruzzi (TE)  
 0858.942982

**PESCARA**  
*(incarico provvisorio)*  
**Fabrizio Centorame**  
 333.7957511

**SILVI MARINA**  
**Fabrizio Centorame**  
 Via Cerrano 9 - Silvi Marina  
 64028 Silvi (TE) - 333.7957511



TERAMO
Carlo Castagnoli
Piane di Nocella 13 -
64012 Campli (TE) - 0861.56846
VASTO
Alfredo Sorge
Via Osidia 5 - 66054 Vasto (CH)
0873.60488 - 337.916835

MOLISE
CAMPORBASSO
Salvatore Casmiro
Via San Rocco 46 - 86010 Tufara (CB)
0874.718161
TERMO
Andrea Antonio Metere
Via Masaccio 1 B - 66050 San
Salvo (CH) - 347.8111095

CAMPANIA
NAPOLI AREA NORD
Giovanni Mondo
Via A. De Gasperi 11 - 80025
Casandrino (NA) - 081.5051868
NAPOLI-CAMPI FLEGREI
Marcello Scatola
Via Torre di Cappella 4
80070 Bacoli Loc. Fusaro (NA)
3294297358

AGRO N. MARIGLIANESE
Luigi Barbati
Corso Vittorio Emanuele 123
80030 Camposano (NA)
335.6119738
luigi.barbati@libero.it
BENEVENTO
Ferdinando Farese
Via Tesla Centro 71 - 82016
Montesarchio (BN) - 0824.831651

CASERTA CITTA
Giampiero Ariano
Via Fulvio Renella 91
81100 Caserta (CE)
tel/fax 0823.210289
339.3871961
pierpi92@virgilio.it
CILENTO
Tonino Altilio
Via Fusillo snc - Paestum
84063 Capaccio (SA)
393.0179250 - fax 0828.811831
tonialtilio@tiscali.it

COSTA DI AMALFI
Carlo Mascolo
Via Lovieno 89 - 80051 Agerola (NA)
081.8731209 - 3202839294
3924189697
LITORALE DOMITIO
Antonio Di Napoli
Via G. Carducci I° Trav. dx 03
CasVoluturno 81030 (CE)
347.8308361
volantepazzo@hotmail.com
PENISOLA SORRENTINA
Raffaele Staiano
Via Breccioni 16 - 80063 Piano
di Sorrento (NA) - 380.6672373
raffaele500@alice.it

SALERNO
Francesco D'Albergo
Via Porto 65
84010 S. Valentino Torio (SA)
081.5185004 - 338.6359800
VALLO LAURO-BAIANESE
Giuseppe Peluso
Via Giano Anisio 41
83020 Domicella (AV)
339.8308190

BASILICATA
POTENZA
Giuseppe Pellegrino
1° tr. A. Moro 12 - 85029 Venosa (PZ)
097231903 - 3397612289
g.pellegr@tiscali.it

PUGLIA
BARI
Domenico Facchini
Via Molfettesi d'America 94
70056 Molfetta (BA)
080.3388611 - 338.3159753
d.facchini@500clubitalia.it

ANDRIA
Felice Cafagna
V. Malpighi 135 - 70031 Andria (BA)
340.6140061 - tel/fax 0883.591069
felicecafagna@tiscalinet.it
BISCEGLIE
Antonio Belsito
Via San Andrea 239/C
70052 Bisceglie (BA) - 320.6467575
totocry@fastwebnet.it
BRINDISI E LECCE
Oronzo Calasso
Via Latianno 264 - 72028 Torre
S. Susanna (BR) - 0831.740379
333.7289223

CRISPIANO
Claudio Parascandolo
C.da Quirico 88 - 74012 Crispiano (TA)
348.7485139
FOGGIA
Romeo Massimiliano Testa
Viale Degli Aviatori 136
71100 Foggia (FG)
339.7748706
GIOIA DEL COLLE
Leonardo Diomede
Via Solferino 57
70023 Gioia del Colle (BA)
347.0480710

MANFREDONIA
Matteo Cotrufo
Via XXIV Maggio 50
71043 Manfredonia (FG)
333.3217803
MODUGNO
Giovanni Di Grumo
Via S. Francesco d'Assisi 6
70026 Modugno (BA)
347.4553145
SAVA
Angelo Cesario Pinnella
Via G. Mazzini 151 - 74028 Sava (TA)
099.9746607 - 339.7517423

SUD-EST BARESE
Raffaele Martelli
Via B. Sforza - Trav. Zanardelli 12
70125 Bari (BA) - 349.3567847
r.martelli@500clubitalia.it

TARANTO
Paolo Giovinazzi
Via Nicola Lazzaro 1
74016 Massafra (TA)
099.8807098 - 339.6627010

CALABRIA
COSENZA
Gianvincenzo Bruno
Via Fulloni 5 - 87040 Mendicino (CS)
340.8664935
LAMEZIA TERME
Antonio Governa
Via Del Progresso 167
88046 Lamezia Terme (CZ)
0968.29189

REGGIO CALABRIA
Giuseppe Spadaro
Via Sbarre Inferiori Trav. IX 53
89129 Reggio Calabria (RC)
0965.593950 - 328.3926129
g.spadaro@500clubitalia.it

SICILIA
PALERMO
Rosolino Montaperto
Via Rossi 10 - 90147 Palermo (PA)
091.530052
PALERMO - MONREALE
Francesco La Corte
Via Pezzincoli 62/A
90046 Monreale (PA)
340.1804604 - fax 091.6401990

AGRIGENTO
Angelo Marranca
Via Montessori 24
93010 Montedoro (CL)
0934.934519
BELPASSO-PATERNO
Davide Carmelo Cappadonna
Corso Mediterraneo 43
95032 Belpasso (CT)
339.7646226
BOLOGNETTA
Giovanni Pirandelli
Via Galletti 118 - 90123 Palermo (PA)
091.6141605

CALTAGIRONE
Giacomo Marcinnò
Via F.Nigro 6 - 95041 Caltagirone (CT)
339.8049183
jammix83@yahoo.it
CALTANISSETTA
Giuseppe Anzaldi
C.so Umberto I 5 - 93100 Caltanissetta
388.1847620

CAPO D'ORLANDO
Mauro Giuffrè
Via F. Crispi 7
98071 Capo d'Orlando (ME)
0941.922101 - 335.6401685

CASTELVETRANO
Vincenzo Parrino
Via Merano 26
91022 Castelvetro (TP)
328.0736448 - 335.8058290

CATANIA
Giuseppe Iervasi
V. Etna 376 - 95030 Mascali (CT)
330.962710
gipi500@virgilio.it
CORLEONE
Salvatore Greco
C. da Poggio - 90034 Corleone (PA)
091.8461197 - 333.4457980

ENNA
Pietro Folisi
Via Maddalena II 12
94010 Calascibetta (EN) -
333.8517492
pietrofolisi@yahoo.it

MARSALA
Lorenzo Ingrassia
Via Favorita 1 - 91025 Marsala (TP)
0923.736881 - 328.1109708
MESSINA-RIVIERA JONICA
Giuseppe Perez
P.zza Col. Interdonato 32
98026 Nizza di Sicilia (ME)
0942.715277 - 347.4859967
PARTINICO
Rosario Maria Prатели
Via Crocifisso 36 - 90047 Partinico (PA)
fax 091.8900774 - 328.3075223

RAGUSA
Giovanni Modica
V. Trapani Rocciola 19 - 97015 Modica (RG)
0932.905848
giovannimodica1943@alice.it
S. CATERINA VILLARMOSSA
Salvatore Carvotta
V. Aldisio 32 - 93018 S. Caterina Vill. (CL)
0934.672612

S. STEFANO QUISQUINA
Giuseppe Bellomo
Via Giotto 10 - 92020 S. Stef.
Quisquina (AG) - 347.4479253
SIRACUSA NORD
Antonio Briganti
Via delle Vittorie 136 - Francofonte
96015 (SR) - tel/fax 095.940787
335.5773800

SIRACUSA SUD
Antonio Di Tommasi
Via Maucini 38 - 96018 Pachino (SR)
338.4151357
TRAPANI
Salvatore Grignano
Via Pacini 31 - 91027 Paceco (TP)
347.8191644 - 333.1295998

SARDEGNA
CAGLIARI
Piero Pilloni
Via Vittorio Veneto 39 - 09123 Cagliari (CA)
070.272176 - 339.1126221

CARBONIA-IGLESIAS
Antonio Pusceddu
Via Nazionale 63 - 09017 Sant'Antioco (CI)
328.9427643
MEDIO CAMPIDANO
Cristian Ballocco
V. Umberto I 4 - 09030 Pabillonis (MD)
347.9010885
OLBIA-TEMPIO PAUSANIA
Giacomino Deiana
Via Circ.Sangiuseppe n. 16 B
07029 Tempio Pausania (OT)
079.631358 - 3406683662



FIDUCIARI ESTERI

BELGIO
Patrice Claes
Rue Laport - 19/042
4000 Liegi

CANADA
Paolo Cargioli
P.O. Box 56600 93C Woodbridge
Avenue Woodbridge (Ontario)
L4L8V3 Canada
001.905.8567237

CITTA DEL VATICANO
Eugenio Hasler
Quart. Guardia Svizzera Pontificia
00120 Città del Vaticano
06.69885268
333.2985653

FRANCIA NORD-EST
Gino Frau
47, Rue du General de Gaulle
67600 Kintzheim

FRANCIA
SUD-OCCIDENTALE
Pascal Renaudeau
7, Rue Eugène Chevreul
Saint Médard en Jalles
33160 France - +33683951821
appassionato.fiat.free.fr

GERMANIA
ALTA BAVIERA
Wally Fischer
28, AnDer Weilach - Schrobhausen
Muhfried - 86529 Germania
+49.825.24848

GIAPPONE
Andrea Fortunato
V. Muscola 28/2 - 16153 GE-Sestri
010.6512259
Seiro Itoh
14-10 Takatsujji-cho,
Mizuo, Nagoya, Aichi 467
052.8830222 - fax 052.8830777

GRAN BRETAGNA
James Di Carlo
11 Fairmile - Fleet - GU52 7UT
Hampshire - Great Britain
tel/fax 01252.613335
e-mail: italcorsa@totalise.co.uk

GRECIA
Stathis Vlahacos
Dimocratias 11
15451 Neo Psichiko Atene
0030.210.6421219

OLANDA
Rinse Wierda
Fiat 500 Club Nederland,
Postbus 68 - 3970 AB Driebergen
Rijsenburg - ND

PRINCIPATO
DI MONACO
Salvatore Ignaccolo
Av. des Ppalains
98000 Montecarlo
348.3044304
00377.93303282

SPAGNA
Manuel Andrés Cases Y Puig
Barcellona
+34932326260

SVIZZERA
Elio Maroadi
Churerstr. 108 - CH 8808 Pfäffikon
0041(0)794.082867
eliomaroadi@bluewin.ch

Andrea Rigazzi
C.da San Marco 42
Agno - Canton Ticino 6982 (CH)
+41763221749
Alessandro Fabiani
Via Clemente Maraini 13
6900 Lugano
Tel. 0041.796.204132
comandante@astonbank.com

URUGUAY
Salvador Ciccarello Centraró
Regimiento 9/1621
11700 Montevideo

COMMISSARI DI REGISTRO E ANALISTI

Per ragguagli circa la compilazione
delle schede per la richiesta della
Targa di Registro e le pratiche ASI.

CONSERVATORE
Enrico BO - 011.5534057
fax 011.19716336 - 338.9311283
da lunedì al venerdì dalle 18,30 alle 19,15
sabato dalle 8 alle 12
martedì e giovedì dalle 20 alle 22

COMMISSARI DI
REGISTRO E ANALISTI
Alberto BERTOLI - Commissario
via Aurelia 16 bis - 18015 Riva L. (IM)
347.2621276.

Marco CORSINI - Commissario
via Konrad Adenauer 11/B
00061 Anguillara Sabazia (RM)
dalle 21,30 allo 06.99900176
dalle 17 alle 20 al 338.2013918

Carlo DE BONIS RICASOLI - Commissario
via Flaminia 109 - 00196 Roma
martedì e giovedì - dalle 16,30 - alle 19,30
sabato dalle 10 alle 13 al 338.9934383

Tommaso DE TOMA - Analista
via Cilea 60 - 70059 Trani (BA)
0883.580195 - 347.6430701
Renato DONATI - Commissario
(Spec. Abarth) - viale Filopanti 4/c
40126 Bologna (BO)
dopo le 21,00 - 333.2184321

Domenico FACCHINI - Analista
via Molfettesi d'America 94
70056 Molfetta (BA)
338.3159753 - 080.3388611
Michele GALLIONE - Archivista
strada Comunale di Cavoretto 23/12
10133 Torino (TO) - 338.7572990
e-mail: sociasi.registro@500clubitalia.it

Giuseppe IERVASI - Commissario
via Etna 376 - 95030 Mascali (CT)
dopo le 20,00 al 330.962710
Lorenzo INGRASSIA - Analista
via Favorita 1 - 91025 Marsala (TP)
dalle 16,00 al 328.1109708

Camillo LUCENTI - Consulente
di modello - via Nino Bixio 4
10138 Torino (TO) - 340.3014960

Federico MOIOLI - Commissario
piazza Santuario 2 - 24020 Ardesio (BG)
dal lunedì al sabato 8-12 e 15-21,30
allo 0346.34018 oppure 338.2295888
e-mail: federico.moioli@libero.it

Roberto POLA - Commissario
(Spec. versione Scoiattolo e derivate tipo
Fuoristrada) - via Clemente
Coen 3/2 - 41034 Finale Emilia (MO)
preferibilmente jrpolat@tin.it
oppure ore ufficio al 347.4853366
Simone TORTINI - Commissario
via Brera 18/H - 20010 Cornaredo (MI)
dopo le ore 20 al 349.4790911
preferibilmente contatto e-mail:
simo\_500hotmail.com

Marco VALABREGA - Analista
corso Belgio 86/12 - 10153 Torino (TO)
dal lunedì al venerdì dopo
le 18 al 338.7543762

Sabato e domenica ogni ora
e-mail: sociasi.registro@500clubitalia.it
Antonino Villa - Commissario
(Spec. Giannini) via dei Castagnoli 7
00049 Velletri (RM).
Dalle 16 alle 19 allo 06.9632582
oppure: tvilla@tiscali.it
Paolo ZAMBIANCHI - Tesoriere
via Feletto 7 - 10154 Torino (TO)
dopo le 21 allo 011.19706423
oppure 340.8279351



Compagnia	Grado di Copertura	Info & stipula polizze	Doc. richiesti
<b>Royal &amp; Sunalliance</b>	Nord e il Centro (Roma esclusa)	<b>ASSILOGOS SAS</b> Tel. 011.4376320 <b>CENTRO ASSICURATIVO "PAVESE"</b> Tel. 0382.22052 Fax 0382.21277	Tessera Club
<b>SARA Assicurazioni</b>	Tutta la penisola	<b>ACI ALBENGA</b> Tel. 0182.555777 <b>AG. ACI ALBINO (BG)</b> Rag. Marzio Belotti Tel. 035.753780 Fax 035.760055	Tessera Club Tessera A.C.I. Tessera A.S.I.
<b>FONDIARIA SAI</b>	Locale	<b>AG. DI ALBENGA (SV)</b> Tel. 0182.52389 - Via Cav. di Vittorio Veneto 5 Tel. 0182.543431 - Via del Roggetto 59/1 <b>AGENTE CAPO DOMENICO GAIA</b> Via Fiume 1/1 - 17031 Albenga (SV) Tel. 0182.555827 <b>AGENZIA GENERALE DI NERVI</b> Corso Europa 1726/9 - 18166 Genova Tel. 010.3725591 - Fax 010.3725564	Tessera Club e polizza personalizzata
<b>INSURANCE BERICA</b>	Nord e Centro Italia	<b>AGENZIA DI SCHIO</b> Via Cavour 58 Scala A - 36015 Schio (VI) Tel. 0445.532134 Fax 0445.523665 e-mail: insura20@insurancebericasas.191.it <b>AGENZIA DI MONTECCHIO P.NO</b> Via Pagani 3 - 36030 Montecchio Precalcino (VI) Tel. 0445.334702 Fax 0445.339777 e-mail: insurancemontecchio@libero.it Ufficio Emissione Polizze Auto Storiche (Sig. Marco) www.insuranceiberica.it	Veicolo di almeno 20 anni; tessera Club
<b>TORO Assicurazioni</b>	Tutta la penisola	-	Tessera Club Tessera A.S.I. Attestato di Storicità A.S.I.
<b>FONDIARIA Assicurazioni NUOVA MAA Assicurazioni</b>	Puglia	<b>ROSSELLA VALERIO</b> Via Vittorio Veneto, 1 Tel. 338.1597334 70057 Palese (BA)	Tessera Club Tessera A.S.I. Attestato di Storicità A.S.I.
<b>ASS. MILANO PREVIDENTE</b>	Tutta la penisola Messina	<b>AGENZIA AOSTA</b> Tel. 0165.554060 <b>GUIDO SBILORNO</b> Tel. 090.2930940 - 347.0925525 Fax 090.2920469	Tessera Club Tessera A.S.I. Attestato di Storicità A.S.I.
<b>MILANO ASSICURAZIONI DIVISIONE NUOVA MAA</b>	Tutta la penisola	<b>AGENZIA GENOVA BURROMETO 0382</b> Via Soliman 10/3 - 16154 Genova Tel. 010.6041808 Fax 010.6041747 Email: nmaa@genovaburrometo.0382@maa.it	Tessera Club Scheda Tecnica (nome polizza: Automaa Storiche)
<b>LD Broker</b>	Tutta la penisola	Via Pratese 122/124 50013 Campi Bisenzio (FI) Tel. 055.8946614 Fax 055.8969423	Tessera Club
<b>ARCA ASSICURAZIONI</b>	Brescia, Lombardia	<b>FERNANDA GIRELLI</b> <b>AGENZIA BRESCIA NORD</b> Tel. 030.306921 Fax 030.3700561	Tessera Club
<b>AUGUSTA</b>	Tutta la penisola	<b>AG. TORINO 15</b> Tel. 011.344676 - 011.344309 <b>AG. TORINO 14</b> Strada Settimo 13 (zona Piazza Sofia) Tel. 011.266570 (Mattia Ferrero) E-mail: 729@agentiaugusta.it	Tessera Club Tessera A.S.I. Attestato di Storicità A.S.I.
<b>SASA Gruppo SAI</b>	Solo Piemonte, Liguria e Lombardia	<b>LOVATTI GIAN LUIGI</b> Tel./Fax 0183.710298	Tessera Club

I dati sono puramente indicativi e possono variare da agenzia ad agenzia.

## ATTENZIONE!

Vi segnaliamo che sempre più spesso le Assicurazioni richiedono la tessera ASI più l'attestato di iscrizione del veicolo al registro dell'ASI. Vi consigliamo di cominciare le pratiche per tempo, poiché l'attesa per l'espletamento delle stesse è lunga. Vi ricordiamo, inoltre, che l'Assicurazione è valida solo se si è in regola con il tesseramento e con tutti i documenti richiesti dalla Compagnia alla quale ci si è rivolti.

I SOCI IN REGOLA CON L'ISCRIZIONE ANNUALE AL FIAT 500 CLUB ITALIA POSSONO ASSICURARE LE LORO FIAT 500 RIVOLGENDOSI A:

**Navale**  
ASSICURAZIONI DAL 1914

**UNIPOL**  
GRUPPO  
FINANZIARIO

Navale Assicurazioni s.p.a. Agenzia Generale Assicar

La polizza comprende: RCA • terzi trasportati • infortuni conducente • soccorso stradale  
(disponibile per eventuali altre esigenze assicurative • pagamenti anche mensili)

00171 Roma • Piazza Sabaudia, 39/40 • tel. 06/2594125 • fax 06/21800242  
Frascati - Via Piave, 32 00044 tel. 06/97608167 fax 06/97608176 • web: www.assicar.it • e-mail: info@assicar.eu





# 4 Piccole Ruote

**Il nuovo sito web**

# Dalla memoria al Futuro



Notiziario - anno XXI  
N.4 Luglio-Agosto 2009  
€ 3,00

Poste Italiane S.p.A. - Spedizione in abbonamento postale - D.L. 353/2003 (conv. in L. 27/02/2004 n.46) art. 1, comma 1 - CNS GENOVA - n. 68 anno 2007 - Iscrizione al R.O.C. n° 14901 del 21/07/2006.

LA PICCOLA GRANDE AUTO CHE HA AIUTATO GLI ITALIANI A CRESCERE



PAGG. 32-33





# il mito della 500, il mito di Garlenda

## i gadgets del Club



art.08

art.09



art.01



art.12



art.11

art.10



art.13



art.02

**art.01** Modellino Brumm - Ediz. limitata  
1000 pezzi/2<sup>a</sup> ediz., 50° anniversario della Fiat 500- **Euro 18**

**art.02** Plaid "scozzese" con cinghie, colore panna+azzurro  
con logo ricamato - **Euro 25**

**art.12** Telo mare, spugna alta qualità 550 gr/mq, 100x180  
cm - **Euro 35,00**

**art.13** Polo uomo, manica corta, colore blu. Taglie dalla S  
alla XXXL - **Euro 20,00**

**art.08/09** Maglia manica lunga due colori Bimbo-Bimba  
(taglie da 3-6 mesi a 10-12 anni) - **Euro 15**

**art.10/11** Cappellino invernale con visiera (Blu con logo  
stampato, Rosso con logo in strass) - **Euro 12**

### MODULO D'ORDINE

Art.	Quantità	Taglia	Prezzo totale

Per ordinare: versare l'importo totale corrispondente (+ 6 Euro per le spese di spedizione) sul C.C.P.10786176 ed inviarci via fax (0182 580015) copia della ricevuta insieme ai moduli compilati.

SI PREGA DI SPECIFICARE CON PRECISIONE L'INDIRIZZO PER IL RECAPITO DELLA MERCE ED UN NUMERO DI TELEFONO DI RIFERIMENTO PER IL CORRIERE. GRAZIE.

Nome

Cognome

Indirizzo: Via e N°

Città

Località/Frazione  Provincia  C.A.P.

Numero di Telefono

Firma \*

\* i dati saranno trattati secondo le disposizioni della legge 196/03; firmando se ne autorizza il trattamento





# FIAT 500 · CLUB ITALIA

Fondato a Garlenda nel 1984

Federato A.S.I.



## DOMANDA DI ADESIONE ALL'ELENCO "PUNTO AMICO"

da stampare e compilare in duplice copia, una per il Club e l'altra per l'Azienda



Il sottoscritto ..... nato a .....

il ..... residente in .....

..... Codice Fiscale .....

titolare dell'Azienda .....

con sede in .....

sede legale (se diversa dalla precedente) .....

P.IVA. .... Codice Fiscale (se diverso da P. IVA) .....

Iscr. CCIAA .....

Settore merceologico .....

Telefono ..... Fax .....

E-mail e Sito Web .....

### Richiede di inserire la suddetta Azienda nell'elenco dei "Punto Amico".

A presentare l'Azienda sono:

Nome e Cognome ..... fiduciario n° tessera .....

Nome e Cognome ..... socio n° tessera .....

Nome e Cognome ..... socio n° tessera .....

Il sottoscritto si impegna a praticare le seguenti condizioni di favore ai Soci del Fiat 500 Club Italia:

.....

Luogo e data ..... Firma .....

#### Il sottoscritto prende atto che:

- 1) L'adesione non comporta un giudizio o una garanzia di qualità da parte del Club a proposito dell'operato dell'Azienda che si impegna a non tenere un comportamento che possa ingenerare nel pubblico una tale convinzione;
- 2) l'adesione non comporta per il Club alcuna responsabilità per gli eventuali danni subiti dal socio per l'inosservanza degli impegni assunti dall'Azienda stessa;
- 3) il Club può cancellare l'Azienda in qualsiasi momento dall'elenco a suo insindacabile giudizio qualora venissero meno i presupposti di cui sopra;
- 4) La targa viene consegnata in comodato d'uso. In caso di non rinnovo dell'adesione la targa deve essere restituita.

Timbro dell'Azienda

Firma .....







L'esperienza non è tutto...  
**professionalità**  
al passo con i tempi

Oltre 1.100 Autoriparatori  
Indipendenti distribuiti  
su tutto il territorio  
nazionale, al servizio  
dell'automobilista.  
Corsi di aggiornamento  
continuo, prodotti ad  
alto livello qualitativo e  
strumentazioni avanzate  
per poter intervenire su  
tutti i tipi di motore.



[www.bluofficina.it](http://www.bluofficina.it)

**CAMBIA L'OLIO SULLA TUA 500  
AL PREZZO SPECIALE DI 30€**



**dal 1 aprile 2009  
al 31 marzo 2010**

**Recandoti presso un punto vendita Blu Officina e  
presentando l'apposito coupon in basso riceverai  
uno sconto su di un cambio olio HPX**

**HPX** è il lubrificante con **base semisintetica** che garantisce  
performance ottimali su auto ad elevato kilometraggio e sulle  
nuove motorizzazioni.

**HPX limita le emissioni di gas di scarico**, garantendo stabilità alle  
temperature elevate, una limitata evaporazione e rigenera il motore.

**Dati Tecnici**

SAE 20W-50, ACEA A3/B2, API SJ/CF, MB 229.1, VW 501.00-505.00

**CAMBIO OLIO A 30€!!**

Presso la Rete Blu Officina\* fino a Marzo 2010

**CAMBIO OLIO HPX A 30€**

(pari al 20% di sconto sul Lubrificante)

TARGA VEICOLO

TIMBRO  
DELL'OFFICINA

DATA

[www.bluofficina.it](http://www.bluofficina.it) per trovare la Blu Officina più vicina  
oppure contattare il numero verde **800-050255**

\* Per le Blu Officina che aderiscono all'iniziativa  
compilare il Coupon e consegnarlo al venditore

**PETRONAS**  
**HPX**<sup>®</sup>