

LA PICCOLA GRANDE AUTO CHE HA AIUTATO GLI ITALIANI A CRESCERE



4 Piccole Ruote

N°3

Notiziario - anno XXIX - € 3,00
MAGGIO-GIUGNO 2017

Poste Italiane S.p.A. - Spedizione in abbonamento postale - DL 353/2003 (conv. in L. 27/02/2004 n. 46) art. 1, comma 1, - CNS GENOVA - n. 68 anno 2007. Iscrizione al R.O.C. n° 25416 del 18/03/2015.

I Tour di Slow Drive
**SICILIA,
LA COSTA DI MENFI**

**500 International
ANCHE IN
AUSTRALIA
SI FESTEGGIA
IL 60°**

**STRADA&OFFICINA
Domande&Risposte
su convergenza,
maniglie, sedili...**

INSIEME ALLE OPERE D'ARTE

LA 500, ECCELLENZA ITALIANA





PASSIONE | INNOVAZIONE | QUALITÀ

RICAMBI DI CARROZZERIA PER AUTO E AUTO D'EPOCA • ARREDO INDUSTRIAL VINTAGE



www.rhibo.it

SOMMARIO



Copertina/Cover:
500 a Firenze / 500 in Florence
(foto di/photo by Roberto Pierazzoli)

PRIMO PIANO PROGRAMMA DEL 34° MEETING DI GARLENDIA	03
SLOW DRIVE SICILIA, LA COSTA DI MENFI	10
STRADA&OFFICINA PAG 18 - IL RESTAURO DI "HALF"	12
MODELLISMO LE AZIENDE STORICHE: MATCHBOX (LESNEY)	20
500... STORIE PAG 23 - IL BARBIERE DI TAORMINA	22
L'ALBUM DEI SOCI 500&BIMBI - 500&SCATTI - 500&SPOSI	28
500&ARTE PAG 34 - UN MEDICO E LA SUA 500	32
500 INTERNATIONAL PAG 38 - TRA ITALIA E LITUANIA	36
500 A TUTTO GAS COMO, SORRENTO, VULTURE, MURGE, MEETING IBLEIDE, GANZIRRI, PALERMO, OLBIA...	40
PAGINE DI SERVIZIO PAG 62 - ELENCO FIDUCIARI	53



FONDATA A GARLENDIA NEL 1984



FEDERATO ASI

Via Roma 90 • 17033 Garlenda (SV)
Tel. 0182.582282 • Fax: 0182.580015
C.C.P.: n. 10786176
Email: info@500clubitalia.it
www.500clubitalia.it

4piccoleruote: Registrazione al Tribunale di Savona
n. 413/92 del 16/06/1992.

Direttore responsabile: Stefania Ponzone
In Redazione:

Francesca Caneri (ufficio.stampa@500clubitalia.it),
Roberto De Capitani (relazioni.esterne@500clubitalia.it),
Stefania Ponzone (s.ponzone@500clubitalia.it),
Samantha Simone (marketing@500clubitalia.it)

Grafica ed impaginazione:

Elena Sarpero (sarpero.elena@gmail.com)
Marco Garofalo (info@marcogarofalo.net)
Daniele Griggio (dg@danielegriggio.com) - Albenga
Stampa: Elcograf S.p.A. Soc. Unipersonale
Via Mondadori, 15 - 37131 Verona

ORGANIGRAMMA

Presidente: Stelio Yannoulis (051.6146212)
Vice Presidente: Carlo Giuliani (347.1061434)
Segretario: Antonio Bartolini (339.8244135)
Vice Segretario: Lorenzo Ingrassia (328.1109708)
Consiglieri: Domenico Facchini (338.3159753),
Maurizio Giraldi (338.2485855), Cesare Grignani
(340.7001077), Piero Rubeo (06.2153181),
Massimiliano Romeo Testa (339.7748706)
Presidente Fondatore: Domenico Romano
(0182.582282 - 331.6263871)
Presidenti Onorari:
Marco Maglietti (0182.582282),
Marino Ribet (0121.58340),
Alessandro Scarpa (331.6263880)
Consiglieri Onorari: Maurizio Gherardi
(338.8559473), Giuseppe Pellegrino (0972.31903),
Luigi Rigolli (010.413880)
Presidente Pro Loco:
Francesco Cappato (0182.582114)
Provivari: Antonio Erario (347.3301465),
Mauro Paire (339.2639051), Francesco
Leonardo D'Albero (338.6359800),
Federica Gabba (338.8253648),
Emiliano Tiseo (320.7609494).

Revisori dei conti:

Giancarlo Tassistro (0182.582282),
Lorenzo Achilli (338.8128562),
Alessandro Vinotti (347.2226950),
Stefano Boagno (347.5309335),
Eugenio Navone (0182.582282).
**Commissario Tecnico e Conservatore
del Registro:** Enrico Bo
(338.9311283 - registro.storico@500clubitalia.it)
Commissario Tecnico: Carlo Giuliani
(347.1061434 - c.giuliani@500clubitalia.it)
Conservatore del Museo: Ugo Giacobbe
(328.6943289 - u.giacobbe@500clubitalia.it)
Curatore documentazione audiovisiva:
Luciano Zunino (338.2012546 - l.zunino@500clubitalia.it)
Conservatore del Forum: Maurizio Giraldi
(338.2485855 - gi.ma@500clubitalia.it)
Segreteria: Valentina Beffi (shop@500clubitalia.it),
Francesca Caneri, Roberto De Capitani, Elena
Gottardo (segreteria@500clubitalia.it), Antonino
Pisano (a.pisano@500clubitalia.it), Matteo
Romano (info@500clubitalia.it), Daniela Schivo
(amministrazione@500clubitalia.it), Samantha
Simone, Monica Tassistro (sociasi@500clubitalia.it)
Addetti stampa: Francesca Caneri (392.8727274
ufficio.stampa@500clubitalia.it), Stefania Ponzone
(0182.582282 - s.ponzone@500clubitalia.it)

EDITORIALE



di Stelio Yannoulis

APPUNTI DI VIAGGIO

AGGIORNAMENTI SULLE ATTIVITÀ DEL CLUB



Dopo un più che positivo 2016, i primi 4 mesi di tesseramento 2017 (dati al 31/3) mostrano un andamento in linea con l'anno scorso. Il dato è confortante e ci dà entusiasmo, ma la strada è ancora molto lunga e dovremmo essere bravi e capaci ad attrarre nuovi e vecchi appassionati fino al 30 novembre.

La partita è ancora lunga e l'obiettivo è di rendere memorabile questo 2017: del resto, si celebrano i 60 anni della nascita della Fiat 500!

L'attività del Club non conosce pause: dopo il periodo invernale fioriscono le fiere e noi siamo stati presenti a Ferrara, Ragusa, Torino, Pescara, Osnago, Forlì, Piacenza, Palazzo San Gervasio e Reggio Emilia. Nel corso di quest'anno parteciperemo a qualche fiera in più rispetto al passato, proprio al fine di festeggiare il sessantesimo: è un grosso sforzo economico ed organizzativo, perciò è doveroso un ringraziamento ai tanti nostri volontari che rendono possibili tutte queste attività.

Una considerazione su Automotoretrò (TO): il nostro stand ha avuto un grandissimo successo ed i numeri



Foto di gruppo dei presenti alla seduta del Direttivo.

dei nuovi iscritti e dei rinnovi hanno ampiamente superato i già ottimi risultati degli anni precedenti. Questo nonostante la concorrenza di altri Club dedicati alla nostra auto.

Tra le altre nostre attività vi sono le riunioni che i Fiduciari tengono nelle varie regioni in preparazione della stagione dei raduni e per dibattere sulle dinamiche locali. Cerco di prendervi parte anche se naturalmente non a tutte; ho partecipato, riportando sempre ottime sensazioni, a quelle di Lombardia, Calabria, Abruzzo e Marche, Lazio. Fra gli intervenuti ho riscontrato sempre vivacità e voglia di mettersi in gioco, tutto a favore dei Soci e del nostro Sodalizio.

Con marzo, la stagione degli eventi entra nel vivo e vedrete il risultato di tanta preparazione. Sarà nostra cura tenervi informati sulle novità in arrivo, come il libro ed il modellino preparati per i 60 anni di Fiat 500.

Prima di chiudere queste note, vi rimando all'articolo qui sotto a proposito della seduta del Consiglio Direttivo di inizio aprile.

Per ultimo, un saluto a Rosolino Montaperto che ci ha lasciato: storico Fiduciario di Palermo e "papà" di tanti Fiduciari siciliani, lo ricordo con piacere come trombettiere negli anni '90 alla partenza della "500 miglia in 500".

Un cordiale saluto e speriamo di incontrarci alle nostre manifestazioni.

Nel weekend dell'1 e 2 aprile 2017, si è tenuto presso il Living Palace Hotel di Bologna il Consiglio Direttivo del Fiat 500 Club Italia. Il presidente Stelio Yannoulis ha relazionato con soddisfazione circa l'andamento del tesseramento. È stato approvato il bilancio 2016 ed è stato stabilito che la quota sociale rimarrà invariata anche per il 2018 (come ormai da diversi anni). Il presidente fondatore Domenico Romano ha presentato le prime pagine del libro "Un mito italiano - La 500: fenomeno sociale e di costume", a cura di Stefania Ponzone e Francesca Caneri.

Molto applaudite le relazioni del conservatore del Museo Ugo Elio Giacobbe, del commissario tecnico e di Registro Enrico Bo e del conservatore del Forum Maurizio Giraldi. A proposito della nostra "Piazza virtuale", Mauri-

CONSIGLIO DIRETTIVO (1-2 APRILE 2017)

zio ha sottolineato il grande numero di interessanti interventi e topic, fonte di conversazione tra centinaia di utenti in costante aumento, invitando i fiduciari ed i soci a seguire ed a partecipare attivamente per incrementare ancor più l'utilità di questo mezzo. Il vice presidente Carlo Giuliani ha illustrato un'iniziativa legata alla presentazione delle nuove vetture della serie Fiat 500 (in particolare la 500-60, uscita per celebrare il 60° anniversario), con il coinvolgimento di vetture del Club in eventi presso alcuni concessionari.

Sono stati nominati e revocati alcuni fiduciari (l'elenco aggiornato sul sito e alle pagine 62-63). Il presidente onorario e direttore del Meeting Internazionale di Garlenda, Alessandro Scarpa,

ha presentato le statistiche sulle 500 ancora in circolazione (circa 380.000), divise per regioni e province. Nella giornata di domenica hanno partecipato i fiduciari dell'Emilia Romagna. Alla loro presenza Alessandro Scarpa ha mostrato in anteprima il primo video di invito al 34° Meeting Internazionale di Garlenda; è stato inoltre illustrato il programma dei tre giorni ed annunciata la presenza di cinquecentisti da tutto il mondo. Ogni equipaggio riceverà un modellino celebrativo del 60° compleanno della 500 ed inoltre sarà venduto un modello speciale in serie limitata a 100 pezzi.

Il prossimo Consiglio Direttivo si terrà nei giorni 7 e 8 ottobre e l'Assemblea dei Soci con il Pranzo degli Auguri 2017 il 3 dicembre.

XXXIV MEETING DI GARLENDIA



ANNIVERSARIO 1957/2017

Prologo Giovedì 6 luglio 2017

- **17.30 AperMeeting:** presso il Centro Commerciale Le Serre Ipercoop di Albenga per brindare all'inizio del Meeting.

Venerdì 7 luglio 2017

- **9/13-14/18 RegISTRAZIONI Meeting** presso la Borgata Nuova
- **9/23 Parco Serre:** Mercato Ricambi
- **9/23 Parco Villafranca:** concentrazione veicoli
- **11.30 Borgata Nuova:** inaugurazione del 34° Meeting e del Museo Multimediale della 500 ampliato e rinnovato
- **14.30 Parco Villafranca:** partenza per il giro turistico ad Alassio al Belvedere del Santuario Madonna della Guardia
- **18 Aperitivo per tutti i cinquecentisti:** presso l'Ortofrutticola a Bastia di Albenga
- **19.30 Parco Villafranca:** apertura Stand Gastronomici
- **21.30 Parco Villafranca:** intratt. musicale
- **23 Parco Villafranca:** partenza per "500 by night" ad Alassio. Bagno di mezzanotte con parcheggio sul molo

Sabato 8 luglio 2017

- **8 Parco Villafranca:** partenza per escursione/trekking a Borgata Castelli

- **9/13-14/18 RegISTRAZIONI Meeting** presso la Borgata Nuova
- **9/23 Parco Serre:** Mercato Ricambi
- **9/23 Parco Villafranca:** concentrazione veicoli
- **10/12 Parco Villafranca:** Talk Show/Tavola Rotonda
- **11.30 Parco Villafranca:** partenza per il Grand Tour - Passo del Ginestro, Valle Impero, Imperia (Porto Maurizio)
- **12.30 Parco Villafranca:** apertura Stand Gastronomici
- **14.30 Parco Villafranca:** partenza per l'AcquaPark "Le Caravelle" a Ceriale
- **19.30 Parco Villafranca:** apertura Stand Gastronomici
- **21.30 Parco Villafranca:** Gran Galà del Sessantesimo
- **23.30 Parco Villafranca:** Disco Dance

Domenica 9 luglio 2017

- **8/12 RegISTRAZIONI Meeting** presso la Borgata Nuova
- **9/18 Parco Serre:** Mercato Ricambi
- **10 Ippodromo dei Fiori** Villanova d'Albenga: parata del 60°; intrattenimento e spettacoli

- **12.30 Parco Villafranca:** apertura Stand Gastronomici
- **17/18 Parco Villafranca:** intrattenimenti
- **19.30 Parco Villafranca:** apertura Stand Gastronomici
- **21.30 Parco Villafranca:** danze con orchestra

DURANTE IL MEETING

- **Il Museo Multimediale** della Fiat 500 "Dante Giacosa" sarà aperto con ingresso gratis ai partecipanti (9/18).
 - **Al Parco Villafranca,** box di "TG Events" comunicaz. e trasmissioni del meeting via web.
 - **Intrattenimento per i più giovani,** presso il Parco Giochi Villafranca.
- Prenotazioni alberghi-campeggi:**
IAT Garlanda tel. 0182582114
Ufficio Turismo Albenga tel. 01825685222.
- Programma sempre aggiornato** con approfondimenti sui singoli eventi disponibile su www.500clubitalia.it anche in inglese, francese, tedesco.



Program always updated with insights about each event online on www.500clubitalia.it available also in English, French, German.



CON LA PRE-ISCRIZIONE RICEVI UN OMAGGIO EXTRA!



XXXIV Meeting Internazionale Fiat 500 GARLENDIA, 7-8-9 LUGLIO 2017

Modulo di Iscrizione

Potete scegliere fra i seguenti metodi di pagamento: PayPal, Bollettino Postale (c.c.p. 10786176), bonifico bancario sul cod.Iban IT05U0760110600000010786176 cod. BIC/Swift BPPIITRRXXX - sempre intestati al Fiat 500 Club Italia - oppure pagare a Garlanda. **20€** (soci club) o **30€** (non soci club) shop@500clubitalia.it **fax: 0182 580015**

COMPILARE IN STAMPATELLO LEGGIBILE!

cognome: nome:

indirizzo: n° civico:

fraz./località:

cap:.....città:..... Prov.:

data di nascita:/...../..... numero telefono:(Obbligatorio)

iscritto al Fiat 500 Club Italia? SI NO n° tessera:

e-mail : (in stampatello)

Iscrive al XXXIV Meeting Internazionale Fiat 500 Bicilindriche e Derivate l'autovettura:

Marca: Modello: Targa:.....

Num.passaggi di proprietà: A quanti Meeting di Garlanda hai partecipato?.....

Prenoto num. posti per il buffet del Grand Tour (sabato 8 Luglio)

Pagherò a Garlanda Allego ricevuta di pagamento

Data/...../..... Firma

Dichiara: di accettare integralmente e senza riserve le regole di partecipazione al meeting e le indicazioni che perverranno dall'organizzazione; che l'autovettura iscritta è regolarmente immatricolata ed assicurata e conforme alla normativa del Codice della Strada; di impegnarsi al rigoroso rispetto delle norme del Codice della Strada in materia di circolazione; di sollevare l'organizzazione del Fiat 500 Club Italia da ogni e qualsiasi responsabilità per eventuali danni, incidenti od altre anomalie occorsi prima, durante e dopo la manifestazione. I dati saranno trattati seguendo le disposizioni della legge 196/2003. Firmando se ne autorizza il trattamento.

PRIMO PIANO

"AUTO E MOTO DEL PASSATO"

APPUNTAMENTO A FERRARA

■ Nico Marangon

28-29 gennaio 2017. In occasione del salone d'inverno "Auto e Moto del Passato" tenutosi a Ferrara, il Fiat 500 Club Italia ha presenziato con il proprio stand allestito dai Coordinamenti di Ferrara e del Delta del Po.

A tutti gli effetti è stata la prima manifestazione del Fiat 500 Club Italia che ha dato il via ai festeggiamenti per i 60 anni dalla nascita della piccola utilitaria. Grazie alla disponibilità di alcuni soci, lo stand è stato abbellito con l'esposizione di due stupendi esemplari: una Fiat Nuova 500 Trasformabile del 1959 di proprietà di Gabriele Govoni di Cento (FE) ed una 500 D del 1961 di proprietà di Federico Zanella di Adria (RO).

Presenti il presidente Stelio Yannoulis, il sottoscritto Nico Marangon (fiduciario del Delta del Po), Dagoberto Frighi (nuovo fiduciario di Ferrara) ed alcuni componenti dello staff dei due Coordinamenti: Erica Cosutta, Riccardo Frighi, Matteo Frighi, Boris Cosutta; Renato Donati, commissario di Registro del Club esperto di Abarth, è stato con noi nella giornata di domenica. Con molto piacere, abbiamo constatato l'avvicinamento di molte persone che stanno valutando l'acquisto di una 500 e di altri che l'hanno appena

acquistata ed hanno voluto associarsi per poter usufruire delle convenzioni assicurative, ma soprattutto per ricevere le indicazioni necessarie ad un corretto restauro.

A ruba sono andati i numerosi prodotti dello shop in esposizione, in particolare i nuovi Car Badge del Club (in serie limitata), un'autentica "chicca" realizzata in metallo smaltato del diametro di 75 mm.

Alla fine della due giorni, possiamo dire che il risultato è stato molto positivo, viste le numerose visite allo stand da parte di appassionati e curiosi.

Un ringraziamento ai soci che ci hanno concesso le loro vetture in esposi-

zione, al presidente per la sua preziosa presenza per l'intera durata della Fiera, ai componenti dello staff dei due Coordinamenti che si sono resi disponibili per l'allestimento e l'accoglienza dei visitatori, a tutti gli amici che sono passati anche solo per un semplice saluto o per informarsi sulle attività dei Coordinamenti in programma per il 2017.

Un arrivederci a tutti alla prossima edizione!

 *This year, because of the 60th anniversary of the 500, the presence of the Club at motor festivals and shows is very more pronounced: in this page Ferrara and in the next one Ragusa.*



PRIMO PIANO



RAGUSAUTOSTORY 2017

TANTE VISITE AL NOSTRO STAND

■ Andrea Occhipinti

Nei giorni **11 e 12 febbraio 2017** si è svolta a Ragusa, presso il padiglione espositivo Gruppo Scar, la 2^a mostra scambio Ragusautostory, un evento che riunisce appassionati di auto, moto e ricambi d'epoca provenienti da ogni parte della Sicilia ed oltre, vista ad esempio l'affluenza di visitatori maltesi. Non poteva perciò mancare il Coordinamento locale a rappresentare il Fiat 500 Club Italia e così, subito dopo aver ricevuto l'invito dagli organizzatori, il mio staff ed io abbiamo iniziato il lavoro per allestire una vetrina decisamente a tema ed al passo coi tempi. Quindi abbiamo realizzato una scrivania "consolle" con il musetto di una Fiat 500 F da esporre insieme ad una L del 1970 del socio Gianfranco Licitra. A completare il nostro stand, un assortimento interamente "cinquecentistico" di vestiario e gadget, gestito ancora una volta da mia moglie Gianna, con il supporto a distanza di Elena Gottardo della Segreteria del Club. Tanti gli amici che sono venuti a trovarci, tantissimi i visitatori che si sono soffermati a scattare una foto alla nostra scrivania e vari i fiduciari intervenuti: Davide Cappadonna, Giuseppe Barresi, Dario Tabone, Salvatore Benanti, Salvatore Papa, Angelo Fiore, Biagio Iacono, Salvatore Marcinnò, Antonio Di Tommasi, Rosario Strano, Antonio Briganti, Carlo Valvo ed il nostro referente



regionale Lorenzo Ingrassia, molti dei quali hanno affrontato tanti chilometri di viaggio (dovendo anche pernottare in zona) e questo mi gratifica tantissimo. Unica nota dolente di questi due giorni trascorsi in compagnia dei tanti espositori (i quali il sabato sera si sono uniti al mio gruppo di soci e colleghi per cenare tutti insieme) è stata la perdita del caro Rosolino Montaperto, ex fiduciario di Palermo. Ringrazio tutti di vero cuore per aver reso possibile la nostra presenza all'evento.

IN ESPOSIZIONE A MELILLI

Anche quest'anno il Fiat 500 Club Italia è stato presente con uno stand alla quarta mostra-scambio ed esposizione di auto e moto d'epoca del centro commerciale Conforama di Melilli, che si è tenuta nei giorni **27-28-29 gennaio 2017**. Lo stand è stato realizzato dal sottoscritto, fiduciario del Coordinamento di Palazzolo Acreide; all'interno era presente un tavolo informativo con volantini e gadget del Club e si potevano visionare alcuni video dei raduni svolti, inoltre erano esposte due Fiat 500: un modello "D" e una My Car Francis Lombardi.

Nella giornata di domenica abbiamo avuto il piacere di accogliere con noi un nuovo socio: Francesco Di Ippolito Catalano.

Colgo l'occasione per ringraziare tutti i soci intervenuti per l'allestimento dello stand, i soci Sebastiano Bontempo e Paolo Bellio per aver realizzato i video che hanno intrattenuto i visitatori ed i soci Achille Pizzo e Maurizio Noto per aver esposto le loro 500.

Carlo Valvo



AUTOMOTORETRÒ 2017

PRESENTATO IL LOGO DEL 60° DELLA 500



■ Francesca Caneri

Anche quest'anno Automotoretrò (3-5 febbraio 2017), l'appuntamento torinese con il motorismo storico, giunto alla sua 35ª edizione, ha visto la presenza del nostro Club con uno stand nel padiglione 2. Come di consueto, all'opera uno staff composto da dirigenti, fiduciari, soci e membri della Segreteria, impegnati ad accogliere appassionati e semplici curiosi, in particolare per illustrare i progetti dell'anno che naturalmente ruotano attorno ai festeggiamenti del 60° anniversario della Fiat 500.

In esposizione, le 500 di Andrea Alberto (N), Giorgio Rota (N), Duilio Nano (F), Sergio Boggione (L con guida a destra), Flavio Austa (L Replica Abarth). Non è mancato l'angolo dedicato all'oggettistica ed all'abbigliamento firmato Fiat 500 Club Italia, inclusi i modellini



Sotto, da sinistra Michele Gallione, Antonio Erario, Ugo Elio Giacobbe, Ercole Spada, Stelio Yannoulis, Enrico Bo. Qui a sopra, lo schizzo originale del logo per il 60° della 500.

dell'anno in vendita in anteprima. Durante la manifestazione è stato presentato anche il logo del 60° della 500 realizzato da Antonio Erario, che ha un'origine decisamente curiosa, legata ad una... pizza. «A metà dicembre, dopo aver mangiato una pizza da asporto, mi sono

ritrovato a giocherellare con una penna» racconta il nostro socio.

«Scarabocchiando sul cartoccio (con tanto di macchiette di olio), mi viene fuori lo schizzo di un musetto di 500 con la porta aperta ed il numero 60». D'istinto Antonio ha inviato il disegno al presidente Stelio Yannoulis, al vicepresidente Carlo Giuliani, al commissario tecnico Enrico Bo ed ai fiduciari Lorenzo Achilli e Renato Breusa, che lo hanno incoraggiato a lavorarci su.

Antonio ha poi affinato il disegno, sottoponendolo al parere critico di più persone (dai suoi ex compagni di studi alla Segreteria del Club), arrivando all'immagine definitiva. Immagine che è stata poi riprodotta su un vetro posteriore di cinquino e presentata ufficialmente proprio ad Automotoretrò, con la consegna del vetro stesso ad Ugo Elio Giacobbe per il Museo della 500.



PRIMO PIANO



PRATO, LE 500 AI "GIGLI"

PER IL 60° ANNIVERSARIO DELLA STORICA UTILITARIA

Antonio Curatolo

Nell'ambito dei festeggiamenti per il 60° anniversario della 500, l'11 ed il 12 marzo 2017 il Coordinamento di Prato ha realizzato un evento in collaborazione con il Centro Commerciale "I Gigli", che per l'occasione ha messo a disposizione un ampio spazio all'interno del Centro stesso.

Qui lo staff del mio Coordinamento ha allestito lo stand ed esposto ben 9 vetture, rigorosamente originali: N del 1959, D del 1963, F del 1971, L del 1969 (Targa Oro), L del 1972, R del 1975, Abarth 595 del 1971, Giardiniera del 1975 ed una

Bianchina trasformabile special del 1960. Ogni vettura aveva la sua personale scheda tecnica posta su un originale piedistallo con la base costituita da un cerchio o una ruota completa della 500; a decorare il tutto, diverse stampe con le pubblicità dell'epoca.

Le nostre amate bicilindriche hanno attirato l'attenzione di molte persone. Sono state due giornate molto intense che hanno visto impegnato tutto lo staff pratese, a cui vanno i miei personali ringraziamenti, con una menzione speciale per Moreno Fiordi che ha accumulato oltre 27 ore di presenza.

Inoltre insieme al nostro referente regionale Antonio Bartolini abbiamo consegnato il gagliardetto del Fiat 500 Club Italia all'amico Francesco Scatizzi della Direzione del Centro Commerciale "I Gigli" che ha permesso la riuscita di questo evento.



Talking about motor shows and fairs, on the previous page the participation at Automotoretrò (Turin), where the logo designed by Antonio Erario for the 60th anniversary was officially presented.

On this page, the exposition of nine precious pieces in a large shopping centre in Prato and a project for the decoration of a series of front parts of 500 given by Rhibo to art students of Turin.

MUSETTI ARTISTICI

In questi primi mesi del 2017 è iniziata la collaborazione tra la Rhibo ed il primo Liceo Artistico Statale di Torino per realizzare il progetto artistico "500 MITO'S": gli studenti – coadiuvati dai docenti delle discipline pittoriche ed artistiche – sono impegnati a rielaborare in modo creativo dei "musetti" della mitica Fiat 500.

Tutte le fasi del lavoro, dalla progettazione alla realizzazione finale dei manufatti, sono documentate con fotografie e video che saranno resi disponibili per la pubblicazione sui siti web del Fiat 500 Club Italia, di Rhibo e naturalmente del Liceo, nonché su Facebook; inoltre le opere saranno oggetto di alcune esposizioni e varie iniziative socio-culturali.



Ci sembra doveroso ringraziare tutti gli attori di questo progetto, in particolare l'azienda Rhibo per il suo prezioso contributo e il nostro Club per la gentile concessione del patrocinio.

Renato Breusa

PRIMO PIANO



500 IN VETRINA A SIGNA E PESCIA

■ Massimo Lissa

Il Coordinamento di Pistoia l'11 marzo è stato presente a Signa per l'inaugurazione dell'Outlet della Palmucci, azienda che è uno dei main-sponsor del nostro raduno-evento in programma il 13-14 maggio proprio a Pistoia, capitale della Cultura 2017. Nel weekend del 18 e 19 marzo, invece, abbiamo partecipato a "Toscana Auto Collection" presso il Mercato dei Fiori di Pescia, organizzata da "Toscana Fiere Mostre ed Eventi"; tra i temi della manifestazione, i 70 anni della Lambretta e naturalmente i 60 della Fiat 500.

Abbiamo avuto a disposizione uno spazio centrale e nello stand che abbiamo allestito c'è stato modo di incontrare tanti amici cinquecentisti, favorendo i nuovi tesseramenti e soprattutto facendoci conoscere.

LE 500 A EXPO SPOSI



Sabato 4 e domenica 5 febbraio 2017 si è svolta a Capo D'Orlando (ME) l'ottava edizione della "Galleria degli Sposi" presso il negozio Euronics gruppo La Via Lattea. Presente il Coordinamento dei Nebrodi nella persona del fiduciario Antonio Mirenda. Tantissime le persone intervenute durante le

due giornate, che hanno rappresentato un modo originale di promuovere e far conoscere il Club grazie allo stand appositamente allestito. All'esterno del negozio sono state esposte diverse bicilindriche tra cui: una Gamine Vignale di Erika Mezzanotte; una Fiat 500 D del fiduciario di Messina Salvatore Papa; una F di Gio-

vanni Pintaudi ed una L di Gino Pappalardo. Ringraziamo i proprietari delle bellissime vetture ed i soci intervenuti a questa magnifica manifestazione. Un ulteriore ringraziamento va a Euronics La Via Lattea che ci ha permesso di esporre le mitiche 500.

Lucrezia Merlino

PRIMO PIANO

500... CHE FENOMENO!

IN STAMPA "UN MITO ITALIANO"

Stefania Ponzone

Conto alla rovescia per "Un mito italiano – La 500: fenomeno sociale e di costume", il libro a cura della sottoscritta e di Francesca Caneri (500 Club Italia Edizioni), che nel momento in cui scrivo queste righe sta per andare in stampa. Un'opera molto attesa, a giudicare dalle attestazioni di interesse e dalle prenotazioni già giunte alla Segreteria del Club. Ma di cosa si tratta? Non del "solito" libro sulla 500 come tanti ne sono stati realizzati, specie in occasione del 50°. Innanzitutto, non si parla di meccanica e non si ripercorre, se non brevemente, l'evoluzione che ha portato dalla Nuova 500 alla R, passando per tutte le derivate e le rielaborazioni ad opera dei vari carrozzieri.

Non è neppure un libro sulla nascita e sull'evoluzione del Fiat 500 Club Italia, già ben raccontate in "Storia di una passione" e "La passione continua".

È, semmai, una storia d'amore. Un amore che è nato pian piano – non certo un colpo di fulmine – tra un popolo ed una piccola automobile. Un rapporto che è maturato nel corso di un ventennio, ha riguardato più di una generazione e che, nel momento in cui forse si sarebbe potuto concludere, ha avuto un ritorno di fiamma. E che... fiamma! Un'esplosione di interesse che ha finito per coinvolgere i media, le



aziende, il mondo intellettuale e finanche quello nuovo, vastissimo e multiforme dei social network.

Il libro si propone di spiegare le ragioni che hanno trasformato la 500 storica da spartano mezzo di trasporto ad auto per il divertimento, conquistando via via nuove fasce di pubblico e superando i confini dell'"effetto vintage". Una passione di ampie proporzioni e dalle molte manifestazioni, un autentico fenomeno sociale che ha permesso a questa vettura di assurgere ad icona, forte della sua immagine riconosciuta e riconoscibile in tutto il mondo.

Tre i quesiti che costituiscono la traccia attorno alla quale si svilup-

pa la nostra analisi:

- quali fattori economici, politici e sociali hanno determinato questa "ascesa"?
- Quali caratteristiche tecniche ed estetiche hanno consentito al mezzo di sopravvivere alle innovazioni tecnologiche ed alle variazioni di gusto del pubblico?
- Il ruolo di una associazione può essersi rivelato decisivo in questo processo?

L'azione del nostro Club è infatti esaminata alla luce degli effetti che ha prodotto nella vasta platea degli appassionati e non solo. Ciò permette di evidenziarne il ruolo di catalizzatore e moltiplicatore di una "cinquecentomania" che si è estesa ben oltre l'ambito del motorismo storico.

Il tutto in oltre 200 pagine ricche di fotografie e contributi prestigiosi, a partire dalla prefazione di Renzo Arbore.

Potrete richiederlo contattando la Segreteria ad un prezzo davvero speciale per i soci.



The book "An Italian myth – The 500: social and cultural phenomenon" is coming soon. The book is about the transformation of the 500 from simple utility car to real symbol, an icon recognized all over the world.

On the previous page, some events in Tuscany and in Sicily.





MENFI: UNA VACANZA NEL BLU

I TOUR DI SLOW DRIVE



■ Antonello Centamore

La fascia costiera di Menfi si estende per circa 10 km in un anfiteatro naturale di spiagge sabbiose che presentano il fenomeno naturale delle dune; da più di 20 anni viene premiata con la Bandiera Blu per il mare limpido e cristallino. Per far fronte al caldo africano ed all'intensità dei venti consigliamo una buona protezione solare, cappellino ed occhiali... che sono oltretutto molto fashion!

La spiaggia è molto ampia, adatta ad evitare il fastidioso sovraffollamento di ombrelloni, e vi dirò di più: se provate a camminare per qualche centinaio di metri, potete trovare un angolo tutto per voi. Inoltre sono presenti strutture ricettive non lontano dalle spiagge e lidi attrezzati per le famiglie.

Oltre al turismo, l'economia di Menfi si basa sull'attività agricola: la coltivazione della vite è una presenza

Sopra, la 500 di Antonello ci mostra un suggestivo scorcio di Porto Palo ed in particolare la sua torre. Qui sotto la "porta del sole". Nella pagina a fianco Menfi: Palazzo Pignatelli e la Torre Federiciana.





costante del paesaggio rurale. Il vino di Menfi ho ottenuto il riconoscimento della D.O.C (Denominazione di Origine Controllata) ed ogni anno tra la fine di giugno e la prima settimana di luglio si svolge la grande manifestazione “Inycon Menfi”, una rassegna che lega il vino alle tradizioni, alla cultura ed allo sviluppo del territorio. Ma ci sono an-

che altre importanti colture quali l’olivo, il carciofo, gli ortaggi ed i cereali. Menfi si trova lungo la costa sud occidentale della Sicilia, tra l’area dei templi dorici di Selinunte e l’area degli scavi archeologici di Eraclea Minoa. Ma non è finita qui: infatti per gli amanti del verde la zona è particolarmente interessante dal punto di

vista naturalistico, in quanto qui vicino si trova la bellissima riserva naturale del fiume Belice, che si estende nel territorio di Marinella di Selinunte e sull’altura di Porto Palo. Qui la flora e la fauna vi lasceranno sicuramente a bocca aperta. Cosa state aspettando ad organizzare le vostre vacanze in Sicilia, in quel di Menfi?

INFO E LUOGHI DI INTERESSE

- Sito ufficiale del Comune di Menfi (AG): <http://welcometomenfi.it>
- Portale turistico su Menfi: <http://scoprimentfi.com/>
- **La frazione di Porto Palo**, suggestivo borgo marinaro dominato da una torre di avvistamento cinquecentesca, viene insignita dalla Bandiera Blu sin dal 1998 ed ha conquistato anche la Bandiera Verde per le sue caratteristiche a misura di bambino.
- **Da vedere a Menfi**: il Castello Svevo, di cui resta la Torre Federiciana, distrutta dal sisma del Belice e poi ricostruita, con accanto il Palazzo Baronale Pignatelli che domina la piazza del paese. Nella Biblioteca Comunale, dove ha sede l’Istituzione Culturale Federico II, è ospitata una Mostra permanente di Malacologia con ben 1.700 esemplari di conchiglie.
- **Per info su Selinunte**, che ospita il Parco archeologico più vasto

d’Europa e fa parte del Comune di Castelvetrano (TP):

- www.selinunte.net
- www.visitselinunte.com
- www.selinunteservice.com/parco.htm
- <http://castelvetranoselinunte.gov.it>
- **Riserva naturale del fiume Belice:**
www.turismo.trapani.it/it/1639/riserva-naturale-orientata-foce-del-fiume-belice-e-dune-limitrofe.html
- www.trapaniwelcome.it/turismo-naturalistico-belice-it.html
- **Eraclea Minoa (che fa parte del Comune di Cattolica Eraclea):**
www.regione.sicilia.it/beniculturali/dirbenicult/database/pa-ge_musei/pagina_musei.asp?ID=35&IdSito=9
www2.comune.cattolicaeraclea.ag.it
<http://cattolicaeracleaonline.it>

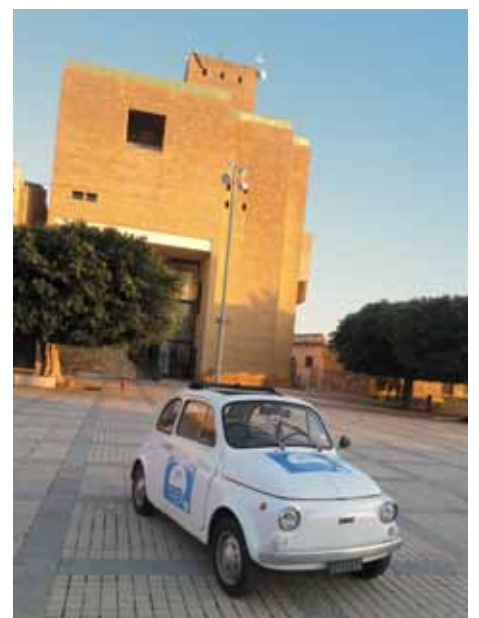



di Enrico Bo

ALLESTIMENTO CARROZZIERI

(25ª PUNTATA)

CARROZZERIA MORETTI (3ª PARTE)



Dall'alto:

- Moretti 500 Coupé – 1957.
- Moretti 500 Camping – 1957.
- Moretti Spider – 1958.

L'insegna installata sulla facciata dei nuovi stabilimenti di Via Monginevro dichiara: *Fabbrica Automobili Moretti Stabilimenti Carrozzeria*, segno di un cambiamento nell'attività dell'azienda.

Al Salone di Torino del 1957, su coinvolgimento di Fiat, che ha chiesto ad una decina dei maggiori Carrozzeri una interpretazione della nuova utilitaria, Moretti non si limita ad esporre una sola fuoriserie della Nuova 500 (una coupé su disegno di Michelotti), ma anche una *500 Camping*.

Le due vetture si presentano simili nel frontale, ma il piano di carico della Giardiniera è piuttosto limitato per via del motore posteriore, aspetto questo che diventa oggetto di studi per un miglioramento.

Dopo il Salone del 1957, con la nuova fabbrica che lavora a pieno ritmo, Moretti si dedica a "rinfrescare" i vari modelli.

La gamma delle 750 si rinnova proponendo una Super Panoramica, con un diverso e più alto lunotto, sul tipo della berlina 1200 Granluce.

A metà del 1958 viene presentata la nuova produzione, composta da una familiare, da un taxi, da un coupé ed in seguito da una spider, queste ultime proposte in tre versioni: *Turismo*, *Super Turismo* e *Gran Turismo* che si differenziano per i diversi livelli di potenza dei motori, con cilindrata di 750, 820 e 1000.

Il problema maggiore continua ad essere il costo delle vetture. La 600 di serie costa 640.000 lire ed una 1100 circa un milione. Per una Moretti Super Panoramica occorrono 1.145.000 lire, per una 820 1.170.000 lire e per la 1000 1.195.000.

La produzione e la vendita delle Elaborate, la cui richiesta continua ad essere elevata, è la voce di bilancio che permette ingresso di ossigeno nelle casse dell'Azienda.

Come altri Carrozzeri, Moretti stringe un breve accordo con l'Alfa Romeo per la produzione di Giulietta normale, berlina e T.I.. Va detto che la reale intenzione della Casa di Arese è quella di raccogliere idee per il futuro restyling della vettura, non certamente un incoraggiamento verso gli Allestitori a rivisitare i modelli della produzione di serie anche per il futuro. Anche Allemano, Bertone, Francis Lombardi, Scioneri, Vignale e Zagato danno la loro interpretazione e soprattutto spunti per l'aggiornamento del modello milanese.

Moretti è quello che lavora in maggior misura sulla Giulietta, realizzando esemplari in alcune varianti di poco diverse tra loro.

Ottiene anche una fornitura di furgoni Romeo che vengono modificati in versioni grandi volumi con tetto rialzato per trasporto merci e per trasporto di persone da dodici posti più il conducente.

Nel mentre, gli studi sulla Fiat 500 continuano con interventi radicali: il motore viene posto nella parte anteriore ed inventa, brevettandolo, un sistema di giunti omocinetiche per la trasmissione.

La carrozzeria è una Giardiniera dalla forma squadrata e, con la soluzione del motore anteriore e l'eliminazione della traversa posteriore, permette un accesso più agevole al vano di carico. La portata è limitata a 200 o 250 kg a seconda delle versioni, ma molto pratica per

STRADA & OFFICINA

A destra, dall'alto:

- **Produzione Moretti 1958.**
- **Moretti 500 Giardiniera (opuscolo) - 1958.**

merci poco ingombranti. Viene realizzata come famigliare, furgoncino ed autocarro.

Dopo la prima versione del 1958, l'anno seguente al Salone dell'Auto di Torino è proposto un nuovo adattamento con un motore, realizzato da Moretti, aumentato di cilindrata e di potenza, battezzata *500 Promiscua*. Il disegno della vettura è di Michelotti.

Nel frattempo, mentre Casa Fiat presenta la *1500 Cabriolet* con motore bialbero OSCA, Moretti sta mettendo a punto uno spider ed una coupé, anche questa con propulsore bialbero, ma con doppia accensione: la *1500 EGT Golden Arrow*.

Tutte e due le vetture vengono presentate al Salone di Torino del 1959 e la Moretti, nonostante la potenza del motore maggiore di 20 CV rispetto al quello dei fratelli Maserati ed il disegno di Michelotti, non può contrastare più di tanto la sportiva Fiat. Come sempre l'ostacolo maggiore è il prezzo di listino: 2.500.000 di lire, contro il 1.800.000 della 1500 Cabriolet.

Quello della *500 Promiscua* è l'ultimo motore progettato e costruito dalla Moretti. Al Salone di Ginevra del 1960 viene presentata la terza versione dell'utilitaria, questa volta partendo dalla 500 berlina anziché dal telaio nudo, modificando il fron-

Che cosa è la MORETTI

È una delle varie serie di automobili di vendita Moretti le quali assicurano assistenza alla clientela.

ITALIA
 MILANO
 TORINO
 GENOVA
 NAPOLI
 PALERMO
 BARI
 CATANIA
 REGGIO EMILIA
 BOLOGNA
 VERONA
 PADOVA
 VICENZA
 TREVISO
 UDINE
 TRIESTE
 VENEZIA
 VERONA
 PADOVA
 VICENZA
 TREVISO
 UDINE
 TRIESTE
 VENEZIA

La fabbrica MORETTI inizia la sua attività nel 1947 con la costruzione di autoveicoli, poi ha costruito autoveicoli e motorizzazioni autoveicoli elettrici. Dal 1948 costruisce autoveicoli a benzina e in un secondo momento provvede alla elaborazione e alle costruzioni su autoveicoli Fiat e Alfa Romeo. Il modello MORETTI di serie è stato sviluppato fin dal 1952 avendo già in tale epoca raggiunto la costruzione di tutto autoveicoli. La MORETTI è oggi la prima casa automobilistica italiana ed è una fabbrica che continua le buone tradizioni italiane nella costruzione delle automobili. I clienti sono stati ed sono della fabbrica che si dedica interamente ad autoveicoli anche nei settori particolari.

Offerta reale (senza il contributo di Stato) a chi ne richiama alla
MORETTI FABBRICA AUTOMOBILI E AUTOCARRI
 TORINO - Via Nazionale, 205 - Tel. 791.888 - 791.889

Modello 500 Giardiniera (1958)
 Modello 500 Promiscua (1958)
 Modello 500 Cabriolet (1958)
 Modello 500 Coupé (1958)
 Modello 500 Spider (1958)
 Modello 500 Furgoncino (1958)
 Modello 500 Autocarro (1958)

La Fabbrica MORETTI, oltre agli autoveicoli interamente di sua produzione dispone di uno stabilimento di carrozzeria dove si realizza ed elabora vetture FIAT e ALFA ROMEO

Modello 500 Cabriolet (1959)
 Modello 500 Coupé (1959)
 Modello 500 Spider (1959)
 Modello 500 Furgoncino (1959)
 Modello 500 Autocarro (1959)
 Modello 500 Giardiniera (1959)
 Modello 500 Promiscua (1959)
 Modello 500 Cabriolet (1960)
 Modello 500 Coupé (1960)
 Modello 500 Spider (1960)
 Modello 500 Furgoncino (1960)
 Modello 500 Autocarro (1960)

la nuova MORETTI 500 il Sette
GIARDINIERA CAMIONCINO FURGONE

Carrozzeria composta di elementi intercambiabili per facilitare il ricambio.

Questi i vantaggi del motore a della trazione anteriore:
 • stabilità eccezionale
 • razionale distribuzione dei pesi
 • massima utilizzazione del pianale di carico

TRAZIONE ANTERIORE di costruzione Moretti (Brevettata) con utilizzazione ed elaborazione anche di particolari e gruppi meccanici:

FIAT NUOVA 500

CARATTERISTICHE TECNICHE
 Motore: FIAT NUOVA 500 2 cilindri in linea 475 cc/4 cilindri totale 475 cc/500 cc, max. max. 5.6 L, 21 CV potenza fiscale 8 CV
 Reddizionamento ad aria con ventole centrifughe
 Cambio: 4 marce + RM
 Trascinatore:
 Ammortori (Brevetti Moretti) con giunti ammortatori a bagno d'olio integrati-Angolo di sterzata 33°
 Sospensioni:
 4 ruote indipendenti con molle a sfere ed in ammortatori intercambiabili
 Ruote:
 a disco con cerchio 21x12"
 Pneumatici: 128 - 13
 Iniezione Elettrica: 12 V
 Velocità: 95 km/h-100km/h

2 posti anteriori - 4 posti - grande visibilità all'interno - Sella posteriore ribaltabile che crea un ampio pianale di carico - Ampio apertore posteriore ad un battente - Fatta completamente apribile (a richiesta) per consentire il trasporto di merci voluminose

MORETTI S.p.A. - Fabbrica Automobili e Stabilimenti Carrozzerie - TORINO

Particolare della trazione anteriore con giunti ammortatori a bagno d'olio

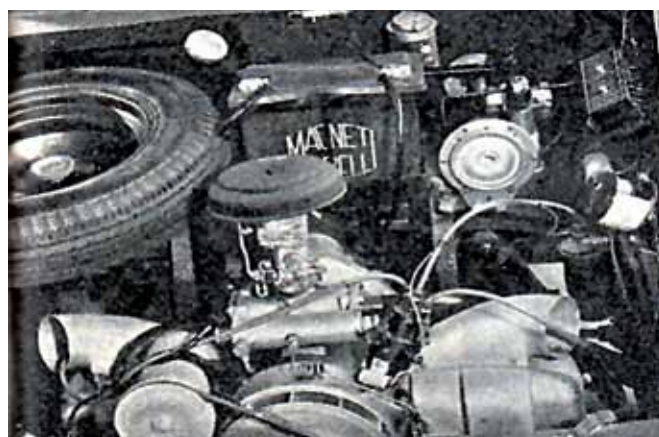

- Moretti 500 Giardiniera e Moretti 500 Giardiniera Furgone – Salone dell'Automobile di Torino 1958.
- Moretti 500 Giardiniera del socio Lancellotti nell'officina di Antonio Cassella prima del restauro.
- Moretti 500 Promiscua – Salone di Torino 1959 (Quattroruote dicembre 1959);
- 500 Promiscua, 3ª serie – Ginevra 1960.

tale e la parte posteriore, ma conservando le porte e la struttura. In questo modo si riesce a limitare il prezzo, che scende a 700.000 lire. (continua).

- Moretti 1500 EGT Golden Arrow – Salone di Torino 1959 (Quattroruote dicembre 1959).
- Moretti 500 Giardiniera esposta ad Automotoretro – Torino (da sinistra: Stelio Yannoulis, Giovanni Moretti, Giacinto Chiara, Antonio Cassella).
- Qui sopra, dettagli del vano di carico e del motore.

LE 500 ALL'“ELABORARE DAY”

ALL'AUTODROMO VALLE DEI TEMPLI

■ Jessica Marranca

Il **18 settembre 2016** si è svolta la seconda edizione dell'“Elaborare Day Sicilia – Officina in pista”, organizzata dalla rivista automobilistica “Elaborare”, dall'Autodromo “Valle dei Templi” di Racalmuto (AG) e dai vari Club partecipanti, tra cui il nostro, rappresentato dal Coordinamento di Montedoro. Sono stati presenti 42 cinquecentisti provenienti da varie località della Sicilia ed ha partecipato anche il fiduciario del Coordinamento di Caltanissetta Giuseppe Falduzza.

Notevole interesse per il mondo delle vetture storiche è stato dimostrato dalla testata “Elaborare”, che ha proposto una sua nuova versione dedicata al “Classic”; le nostre cinque sono state fotografate una per una anche nei minimi particolari ed ai proprietari sono state chieste informazioni a proposito delle loro auto, con l'annuncio di un articolo di prossima uscita dedicato alla 500. È stata una magnifica iniziativa, molto sentita sia dal pubblico – con la presenza di più di 6.000 persone – sia dai partecipanti stessi.



Sotto, il fiduciario Angelo Marranca consegna le targhe ricordo del Fiat 500 Club Italia al team di “Elaborare”. La 500 carretto siciliano di Salvatore Brucculeri.

DI COSA SI TRATTA

Quello di Racalmuto è stato un “Elaborare Track Day”, evento che si può svolgere in pista o all'interno di padiglioni fieristici, manifestazione-raduno dedicata alla personalizzazione dell'auto che riunisce appassionati del tuning estetico e della guida sportiva, produttori e distributori di accessori e ricambi, Club e preparatori. Gli “Elaborare Days” 2016, oltre che al “Valle dei Templi”, si sono svolti nei circuiti di Modena, Franciacorta e nell'Autodromo d'Abruzzo (Ortona); in programma appositi trofei di tuning e, per la prima volta, sono state coinvolte le vetture anni '70-'90 con appositi “Classic Contest”.



Dal 1989 la rivista del più grande Club di modello al mondo

Cerchi **visibilità** azienda?
per la tua

Scegli **4PiccoleRuote**

156.000 copie all'anno (interamente distribuite), nuova veste grafica in vero stile magazine.
21000 famiglie di appassionati di motorismo storico raggiunte ogni bimestre.

www.500clubitalia.it

2000 accessi al giorno - oltre 13000 utenti registrati, in continua crescita

soluzioni personalizzate anche in abbinamento
contatta subito **marketing@500clubitalia.it**





di Carlo Giuliani

SPORCHIAMOCI LE MANI!

CONVERGENZA, MANIGLIE PORTA, SEDILI, REGOLATORE TENSIONE

Domanda – Dopo quasi due anni di fermo del restauro per motivi di lavoro, ho ripreso finalmente gli ultimi ritocchi! Ho rimontato le testine ed i tiranti dello sterzo nuovi, ma ahimè ho perduto le misurazioni che avevo fatto per rimontarli in posizione iniziale. Come posso procedere?

Risposta – Non è possibile fornire una quota fissa di misurazione dell'avvitamento delle testine sulla loro barra poiché tale valore può variare in virtù della geometria delle sospensioni di ogni singolo esemplare. Per mettere la macchina in condizioni di potersi recare dal più vicino gommista per procedere alla regolazione della convergenza, ci si può provvisoriamente regolare utilizzando un metro od una barra di ferro o legno. Meglio ancora, si può provare a costruire una sorta di "gabbia" rettangolare di misurazione, montando due

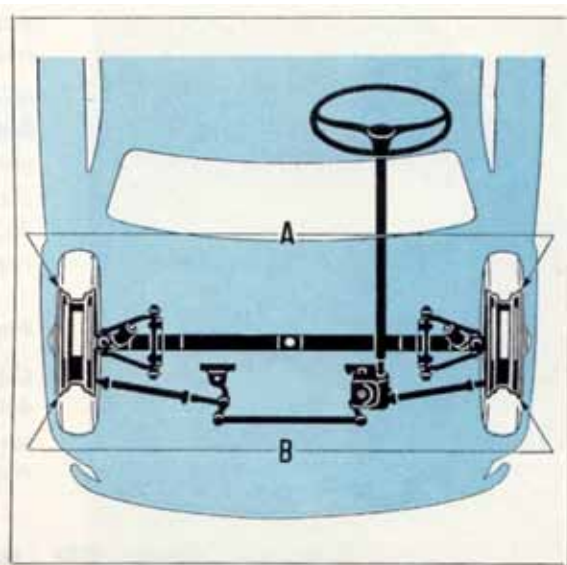

Domanda – Ho una 500 L del gennaio 1971 con le maniglie chiudi-porta di plastica nere. Ho sentito pareri discordanti in merito alla presenza di queste maniglie. Potete fornirmi qualche delucidazione a riguardo, visto che sto ultimando i dettagli per richiedere la Targa Oro?

Targa Oro?

Risposta – La 500 L non prevede la presenza di maniglie chiudi-porta nell'arco della sua intera produzione. La chiusura delle portiere è affidata infatti alle tasche porta-oggetti presenti solo su questo modello. Ai fini del rilascio di un Certificato di Identità ASI, quindi, le maniglie chiudi-porta non dovranno essere presenti.

Domanda – Sono riuscito finalmente a smontare lo schienale posteriore ed a togliere il pannello isolante sulla seduta. Ho scoperto che tale pannello, che sembra coibentato, era comple-



barre longitudinali a 90°. Con l'aiuto di un gessetto o di nastro di carta, si misurerà l'incidenza delle ruote sul terreno e si calibrerà la registrazione della convergenza di modo che gli estremi anteriore e posteriore dello pneumatico abbiano il più possibile misure simili o inferiori di qualche millimetro nella parte anteriore rispetto alla posteriore.



tamente zuppo. Ha assorbito umidità? Da cosa potrebbe dipendere?

Risposta – I pannelli isolanti presenti su schienale e seduta posteriore dovrebbero presentarsi perfettamente asciutti. Se sono umidi o peggio ancora bagnati, siamo in presenza di una infiltrazione d'acqua all'interno dell'abitacolo proveniente dal lunotto o dai vetri laterali posteriori.



Nella pagina accanto: misurazione dell'angolo di convergenza (dal Libretto di Uso e Manutenzione); portiera con maniglie (per quanto non previste dal modello, su molte 500 L si trovano le maniglie chiudi-porta, montate in periodo d'uso in quanto le tasche porta-oggetti tendevano a danneggiarsi con l'utilizzo prolungato); pannelli isolanti del sedile posteriore. Qui sopra, il regolatore di tensione.

ri. Sarà quindi opportuno controllare la tenuta all'acqua delle guarnizioni interessate per evitare che vengano col tempo a verificarsi danni da corrosione.

Domanda – So che a giri bassi del motore, più o meno sotto i 2.000 se non sbaglio, il generatore non carica la batteria e, pertanto, la relativa spia rimane accesa. Accelerando il tutto dovrebbe sistemarsi.

Nel caso della mia 500, dopo l'accensione del motore o più generalmente a motore freddo, la suddetta spia rimane accesa indefinitamente. Se aumento i giri intorno ai 4.000, comincia il normale comportamento: da questo momento in poi, i 2.000 giri tornano ad essere il normale punto di separazione tra carica e non carica della batteria, con relativa accensione della spia del generatore. Questo comportamento può dipendere dal riscaldamento del vano motore? Non vorrei che, alla lunga, si danneggiasse il generatore...

Risposta – Sulla 500, la spia della dinamo dovrebbe spegnersi immediatamente sopra al regime minimo. Dalla descrizione fornita, dovremmo essere in presenza di una anomalia al regolatore di tensione, che non funziona a dovere. In via residuale, se l'interruttore di minima risulta in perfetto ordine, potrebbero essersi usurati le spazzole o l'indotto della dinamo, che necessiterebbero in questo caso di una revisione. In ogni modo, non è normale che la spia della dinamo si spenga a regimi così alti, ricominciando ad accendersi una volta diminuito considerevolmente il regime del motore. In questo contesto, l'aumento della temperatura del motore non dovrebbe in nessun modo influire sul funzionamento del sistema di ricarica della batteria.

(Quesiti tratti dalle discussioni del Forum su www.500clubitalia.it)

brummi



sito internet :www.brumm.it sito rivenditori: b2b.brumm.pro

Modi di dire in 500

SCALA
1:43

INIZIA LA COLLEZIONE DEDICATA AI MODI DI DIRE E ALLE ESPRESSIONI NAZIONALI ED INTERNAZIONALI.

In preparazione Spagna, Germania e... molte varianti dedicate a imprecazioni locali, dialettali nazionali anche in esclusiva a partire da 100 pezzi: richiedi le condizioni di vendita a sales@brumm.it

Novità

BR053

Fiat 500
Giappone
Banzay
バンザイ



Novità

BR054

Fiat 500
Svizzera
Tiptop
Bilux



Novità

BR055

Fiat 500
Inghilterra
Mind the Gap
God save the Queen



Novità

BR056

Fiat 500
Francia
C'est la vie!
Voilà!



Scopri tutte le Fiat 500 Brumm al www.brumm.it/500 e quelle promozionali al www.brumm.it/500/promo

100% MADE IN ITALY PRODOTTO ITALIANO AL 100%



STORIE DI RESTAURI

“HALF”, LA NOSTRA 500



*Qui sopra,
la 500 prima del restauro
e durante lo smontaggio.*

*Nella pagina a fianco, in alto:
la verniciatura, il montaggio del cruscotto,
il meccanico al lavoro;
in basso: dettagli della meccanica
e degli interni.*

*Nell'ultima immagine,
Andrea (il secondo da destra)
posa con i carrozzieri.*

■ Andrea Cicconetti

Da sempre il mio sogno era di avere una Fiat 500. In fondo da piccolo avevo passato tanto tempo nella 500 di nonna – una L del '71 targata Roma G5... – “trasportato” a destra e sinistra, ma non solo: era stata anche una delle prime macchine che avevo guidato come neo patentato. Nonno, con tanta pazienza, mi aveva insegnato la doppia debraiata e io tutto contento nel periodo estivo impazzavo con la loro 500.

Purtroppo, scomparsi nonno e nonna, non mi fu possibile tenere il mitico “cinquino” che tanto volevo e tanto avevo desiderato, rimanendo così con la voglia di riascoltare quel rumore, di sentire quell'odore tipico di una macchina che mi era rimasta nel cuore.

Passione che avevo condiviso con un meccanico amico da sempre perché dirimpettaio all'attività di papà. Uno di quei meccanici cresciuti tra 500, Giardiniera, 131, 124, Delta integrale, ecc. ecc. Un fenomeno, un intenditore vero e proprio, dall'aspetto simpatico molto somi-

gliante a Doc di “Ritorno al futuro”. Be', lui sapeva che cercavo da sempre una 500 e così ai primi di novembre del 2015 mi chiamò dicendomi: «Vieni a vedere che ho in officina...».

Andai e vidi questa 500 L del '71 targata Roma G6... che quindi per targa, anno e modello, ricordava quella di nonna. L'unica differenza il colore: non bianca, ma rossa. Il cinquino stava lì in officina, lo aveva portato l'anziano proprietario.

La macchina era ferma da circa 20 anni, chiusa in un garage e voleva tentare di sistemarla o in alternativa venderla. I documenti erano tutti in regola ed allora il meccanico ed io iniziammo ad insistere per la vendita. Ho acquistato la 500 il 25 novembre 2015.

Da lì in poi il meccanico ha iniziato a smontare tutto, l'idea era quella di cercare di sistemare il più possibile, senza interventi radicali.

Contemporaneamente mi iscrivevo al Club ed iniziavo a scoprire i restauri, la possibilità di ottenere dei riconoscimenti per i lavori che si sarebbero fatti, l'omologazione ASI e tutto il mondo che sta dietro questa piccola auto. Mi iniziavo a domandare, e contemporaneamente lo chiedevo anche al meccanico, se non convenisse operare un re-



STRADA & OFFICINA



stauro più profondo, dal momento che la macchina era quasi tutta smontata.

A quel punto ci rivolgemmo al suo carrozziere di fiducia, un altro artigiano della zona, che vista la 500 consigliò sin da subito di procedere in modo più radicale. Si vedevano bene la ruggine sui fondi e gli strati di lamiera che avevano saldato sui fondi bucati. I fascioni sotto porta erano oramai bucati, risaldati e rattoppati, tanto che le portiere non chiudevano più a filo.

La decisione era presa: restauro totale sia della carrozzeria che della meccanica.

Il carrozziere ha sostituito i fondi, i sotto porta e le altre parti di lamiera bucate e arrugginite. Ha quindi stuccato e rasato tutta la carrozzeria, dato il trattamento antiruggine, l'antirombo e due mani di vernice. A fine agosto la carrozzeria nuda si è trasferita dal meccanico per il montaggio del cablaggio elettrico e delle varie parti di meccanica. Nel frattempo lo stesso meccanico aveva fatto rettificare il monoblocco, i cilindri, i pistoni e revisionato tutte le altre parti: le sospensioni, il cambio, la pompa dell'olio, la scatola dello sterzo, la dinamo, il motorino d'avviamento, il regolatore di tensione, il motore dei tergicristalli,



spazzolato a ferro e trattato ogni singolo bullone marchiato Fiat, ecc. ecc.. La meccanica smontata e sul banco di lavoro era come nuova!

La 500 è rimasta dal meccanico per queste operazioni da settembre a dicembre 2016.

Prima di Natale 2016 è tornata in carrozzeria per il montaggio delle portiere, dei cofani, degli interni, dei vetri e del tettuccio.

Il 27 febbraio 2017 ha fatto l'ultimo viaggio dal carrozziere verso il meccanico per la messa su strada. Ha superato la revisione il giorno 8 marzo e finalmente il giorno dopo l'abbiamo portata a casa.

È questa la storia della 500 L di cui sono il quinto proprietario (il primo era addirittura una azienda di prodotti alimentari che la impiegava per rappresentanza) e del restauro che abbiamo portato avanti io e mia madre, con la quale ho diviso la spesa (ecco perché Half) e la passione per la ricerca dei pezzi. Passione che unita all'esperienza del meccanico e del carrozziere mi permette – ogni volta che salgo nella mia 500 – di rivivere quei rumori e quelle sensazioni dell'infanzia e della gioventù che vanno ben oltre ogni passione o ricordo.

Grazie a tutti!



IL COMMENTO DELL'ESPERTO

Nell'ottica di un restauro integrale, peraltro eseguito in maniera eccellente stando a quanto si può desumere dalle foto, ci si può trovare davanti a scelte difficili nel caso in cui alcuni componenti originali deteriorati siano di fattura o tipologia differente rispetto a quelli riprodotti attualmente. Nel caso della 500 L, per esempio, il tappeto in moquette di attuale produzione differisce da quello originale nella grana e nel materiale, nonché in alcuni piccoli particolari.

Per di più, il preformato che equipaggiava le ultime L prodotte nel 1972 non viene in assoluto riprodotto e qualora fosse necessario sostituirlo si dovrà ripiegare su un particolare non corretto per quel lotto di esemplari.

Qualora non ci si trovasse davanti a sottotappeti in moquette irrimediabilmente compromessi, sarà quindi sempre caldamente consigliabile cercare di "salvare" quelli originali anche se magari mostreranno i segni del tempo. Prossimamente ci dedicheremo magari a come si possa procedere per riportare a nuova vita i tappeti originali nel modo ottimale.



MODELLISMO



di Lorenzo Achilli

ALLE RADICI DEL COLLEZIONISMO



I MODELLINI "MATCHBOX"



Nel 1947 Leslie Smith e Rodney Smith, ex riservisti della Royal Navy, omonimi e non parenti, fondarono a Tottenham la società Lesney Products & Co. operante nella pressofusione industriale.

Il nome Lesney deriva dalla combinazione dei nomi di battesimo dei fondatori.

Successivamente entrò un nuovo socio, John William Odell, detto Jack.

Gli affari tendevano a calare e per questo motivo i tre soci pensarono di produrre giocattoli natalizi per integrare la produzione.

I primi modellini, simili ai Dinky Toys, furono un piccolo rullo compressore ed una betoniera.

Il successo ottenuto fece sì che la Le-

sney si dedicasse interamente ai giocattoli. Nel 1953 la riproduzione della carrozza reale per l'incoronazione della Regina Elisabetta II fu un successo. Ne furono prodotti un milione di esemplari.

Nel 1950 Rodney lasciò la società, che nel frattempo si era trasferita a Shacklewell Lane, nei sobborghi di Londra.

Nel 1954 fu introdotto il marchio Matchbox: il nome deriva dal fatto che i modellini, di piccole dimensioni, erano contenuti in una confezione simile ad una scatola di fiammiferi, in inglese "matchbox".

Nel 1966 la ditta aveva 3.500 dipendenti e produceva 2,3 milioni di pezzi alla settimana.

Nel 1970 la Mattel introdusse le Hot Wheels (ruote veloci) e ciò costrinse l'azienda inglese ad adeguarsi alla moda americana.

Problemi economici causarono, nel 1982, il fallimento. Dopo 35 anni il marchio fu acquistato dall'asiatica "Universal Group" e poi dalla Mattel.

La produzione di modelli italiani era praticamente inesistente. Ricordo che da bambino avevo un unico modello

Fiat di questa marca, era una 1500 con ruote normali e forse il gancio di traino per il rimorchio.

Ma veniamo alla unica 500 prodotta in scala 1/43, insolito per la Casa, con tanto di certificato di autenticità (vedi foto). Non ricordo di preciso quando è uscito di produzione, penso una decina di anni fa o forse più.

Nel modello notiamo alcune inesattezze:

- l'anno di produzione non può essere il 1966, in quanto era già in listino il modello F;
- l'indicatore di direzione laterale è a goccia come quello della N e colorato di arancione: giusto il colore, ma dovrebbe essere di forma circolare;
- i sedili sono con i colori al contrario, infatti dovrebbero essere con la seduta e gli schienali rossi e la lunetta bianca;
- il tetto apribile dovrebbe essere di colore nero.

Per questi motivi il certificato di autenticità non risponde alle caratteristiche originali del modello.

Le nozioni storiche sono tratte da Wikipedia. Sono stati dati alle stampe anche una decina di libri dedicati che si possono trovare nelle librerie specializzate o su E-Bay.

Chi volesse approfondire l'argomento può scrivere alla mia mail:

lorenzo500pc@alice.it.



In alto,
l'esemplare in possesso
di Lorenzo Achilli con
il particolare del certificato.

Qui ai lati,
altre due viste del modellino
"Matchbox" di proprietà
di Claudio Mattioli.





INDUSTRIAL VINTAGE

QUANDO L'AUTOMOBILE ENTRA IN CASA

Eravamo abituati a vedere la 500 "solo" come una bellissima automobile d'epoca da ammirare in garage e da portare ai raduni... e invece **Rhibo** l'ha trasformata in uno straordinario oggetto di arredo e design.

Dai più "normali" musetti da appendere, lo stile industrial vintage è entrato anche nello studio e nell'ufficio con scrivanie ed espositori realizzati sulla parte frontale delle vetture: pezzi unici creati rigorosamente a mano che stupiscono per stile e rifiniture.

I colori sono scelti in rigoroso stile anni Cinquanta e Sessanta, ma non mancano modelli più arditi, come i Wally aerografati a mano con Hulk e Capitan America o i Desky in lamiera arrugginita.

Il designer Rhibo non si ferma qui: alla mostra dell'Artigianato di Firenze è stato recentemente presentato con grande successo di pubblico il **barbecue**, un pezzo quasi da collezione per la cura con cui è realizzato, completo di piastra da cottura, accessori, ante posteriori e asse d'appoggio estraibile in legno massiccio. La cura artigianale delle realizzazioni Rhibo non lascia nulla al caso e, soprattutto, non trascura la **tecnologia**: sulle scrivanie della serie Desky è possibile a richiesta montare impianti acustici di ultima generazione, con lettori mp3 integrati e **diffusori audio** di qualsiasi potenza.

E siamo solo agli inizi: sono in fase di studio e ultimazione alcuni pezzi che stupiranno ancora, come il mobile tv, il giradischi in vinile e addirittura... il carretto dei gelati! Sul sito www.rhibo.it è possibile acquistare direttamente online sia i Desky che i Wally!

Sopra, uno dei frontalini Wally, la serie di musetti 500 da appendere con luci funzionanti e attivabili da un comodo telecomando.

Qui a destra, il barbecue, costruito con materiali di pregio, dotato di asse estraibile, ante in legno di faggio sul retro, piastra di cottura in acciaio inox Airone.

Particolare di uno dei modelli Desky, scrivanie realizzate artigianalmente con la parte frontale della 500, dotate di illuminazione funzionante, attivabile dal lato seduta.



Seguiteci anche sulla nostra pagina Facebook per essere sempre aggiornati sui nuovi articoli!
facebook.com/rhiboautoparts



500...STORIE



■ Carla Bilardello

Il Meeting di Catania-Belpasso ha confermato positivamente tutte le aspettative create dall'articolato programma di tre giorni. Emerge l'impegno di Davide (*il fiduciario Cappadonna, ndr*) nell'offrire ai cinquecentisti un'occasione sempre diversa di divertimento e di arricchimento. Non solo: di interazione e confronto tra gli appassionati della mitica 500 ed anche di scoperta di ciò che il territorio propone. Possiamo dire che anche nel 2016 il Coordinamento ha centrato l'obiettivo del binomio "sport e cultura". Un'assoluta novità è stata, per esempio, la visita – presso i capannoni del giornale "La Sicilia" – del plastico riprodotto le ferrovie, le stazioni ed i paesaggi soprattutto siciliani, ma anche quelli del resto d'Italia fino alle ambientazioni del nord e dei confini alpini. Non mancavano naturalmente i modellini delle nostre amate utilitarie. Vedere treni antichi e modernissimi sfrecciare alle diverse velocità, tra gallerie e passaggi a livello, ha rievocato in tutti noi ricordi d'infanzia dolci e un po' nostalgici, facendoci apprezzare il meticoloso lavoro che questa grande realizzazione ha richiesto. Abbiamo appreso che quello del modellismo ferroviario è un hobby nato in Germania, che poi ha spopolato in tutta Europa e che a Catania è curato da una associazione di estimatori che mettono in campo i propri modellini, il proprio tempo e la propria passione non solo per la personale gratificazione, ma anche per la gioia di altri, adulti e bambini sem-

plimente curiosi. Anche le catacombe della Cattedrale di Lentini, il mercato biologico di Gravina od il Museo dei "Carri di Santa Lucia" di Belpasso meritano non solo che si elogi la loro bellezza e validità, ma soprattutto che ci si ritorni nella consapevolezza che tutto il territorio siciliano può soddisfare veramente ogni tipo di visitatore.

Ma il Meeting è anche occasione di accogliere e battezzare nuovi appassionati; in questa edizione, vicino alla nostra "replica Giannini" capitava spesso una "L" avorio antico, guidata da una giovane signora, la nostra socia Donatella Salanitri, accompagnata dai suoi figli. Parlare del portapacchi e della bella valigia antica a loro seguito è stato il motivo per cui, il sabato sera, ci siamo presentati. Molto cordialmente Donatella mi ha raccontato che la 500 era con lei da trent'anni ed anche la valigia, gli occhiali da sole ed il cappello, corredo super femminile, risalivano ai suoi diciotto anni; con orgoglio ha ammesso di essere riuscita a trasmettere l'amore per la piccola utilitaria ai suoi figli e che da ciò era nata l'idea di partecipare al raduno. Contenta di questa nuova conoscenza, l'indomani mattina, tra i trecento cinquini presenti ho cercato di nuovo la new entry 500 L, trovandola all'entrata della Villa Comu-

LA 500 TESORO DI FAMIGLIA

INCONTRI AL MEETING ETNEO

nale di Belpasso. Seduto accanto alla mamma, in trepidante attesa di partire, c'era Flavio Messina, il figlio di dieci anni, a cui ho subito chiesto se l'avventura in 500 fosse una esperienza da ripetere. Senza esitazione e con la certezza serafica della sua meravigliosa età, Flavio mi ha risposto che quella non sarebbe stata certo l'unica esperienza, aggiungendo che non appena avesse compiuto la maggiore età, la 500 di mamma sarebbe diventata sua e, dopo ancora, dei suoi figli. Ho pensato di essere fortunata: le belle parole di un bambino di dieci anni racchiudevano il senso della passione che ci unisce e ci distingue: "la 500 tesoro di famiglia per la famiglia nel tempo". Ogni meeting si ricorda per un particolare; la riuscitissima tre giorni di Davide la ricorderò per il sogno-progetto di Flavio, a conferma che la forza della nostra piccola utilitaria sta nell'indirizzare verso valori semplici, ma importanti.



A proposito di 500&Famiglia, allo stesso raduno hanno partecipato anche Andrea Cangemi, la moglie Agata Ciadamidaro ed i figli Gabriele, Matteo e Simone, fedelissimi al Meeting Etneo.

500...STORIE

■ Valerio Gullotta

“Una persona stimata da tutti”. È questa l'espressione che viene usata da quanti conoscono Pippo Bonaccorso. Parliamo del barbiere “doc” di Taormina (ME), il più longevo della Perla dello Ionio, che dopo 63 anni di attività, nel 2004 ha deciso di andare in pensione. Incrollabile la sua passione per il cinquino: ogni giorno infatti per recarsi a lavoro prendeva la sua 500 L districandosi tra le strette strade di Taormina e suscitando l'ammirazione delle migliaia di turisti che da tutto il mondo si recano in questo luogo incantevole.

Pippo iniziò il suo percorso lontano dalla Sicilia; nel 1941 cominciò il suo apprendistato a Forte dei Marmi (LU) per poi tornare sull'isola ed in particolare proprio a Taormina, dove si stabilì con la moglie ed i tre



Pippo Bonaccorso con la sua 500; sotto, una coppia di turisti ha scelto il cinquino per una speciale foto ricordo della loro permanenza a Taormina.

PIPPO, IL BARBIERE DI TAORMINA ...OVVIAMENTE IN 500



figli. Innumerevoli i clienti illustri che vennero a farsi servire da Pippo nel suo negozio: autorità militari, civili ed ecclesiastiche, che trovavano in quel luogo un'atmosfera particolare di cordialità e familiarità.

Il lavoro era la sua passione, come lo era la 500; tanto che dopo aver deciso di appendere le forbici al chiodo, ogni giorno si recava col suo cinquino nel bar della piazza

principale di Taormina a prendere un caffè, ma soprattutto a mettere in mostra il proprio gioiellino, tanto che centinaia di turisti si fermavano a chiedergli informazioni ed a scattare innumerevoli foto che avrebbero fatto il giro del mondo. Inoltre i turisti più premurosi ed affezionati ricambiavano la sua cortesia inviandogli le foto a casa. Queste provenivano dagli Stati Uniti, Canada; America

Latina e da molti paesi europei. Lui si sentiva orgoglioso di rappresentare l'Italia e la Sicilia attraverso quegli scatti. Divenne così noto che un giorno dei rappresentanti di una nota catena di supermercati, che si trovavano da quelle parti, scelsero la sua 500 per girare uno spot che rappresentasse l'eccellenza italiana per il mercato estero. Fu un evento che inorgogliò tutta la famiglia.

Adesso Pippo, all'età di 86 anni, si gode l'affetto dei suoi figli e dei nipoti. La 500 non può più guidarla, ma è contento di vederla nelle mani del genero Giorgio e soprattutto del nipote più grande, cioè del sottoscritto, che vuole continuare a prendersene cura.

Si riempie di gioia nel vedere che la sua “compagna di viaggio” viene amata come lui stesso fece fino a poco tempo fa, e come ancora passando lungo il corso di Taormina attiri gli sguardi dei paesani che ben sanno di trovarsi davanti all'inconfondibile 500 di Pippo, il loro stimato barbiere.

In alto, Pippo Bonaccorso con la sua 500; qui a lato, una coppia di turisti ha scelto il cinquino per una speciale foto ricordo della loro permanenza a Taormina.

500...STORIE



...DONNE? NO, 500

■ Ezio Assente

Potrei cominciare con "C'era una volta" e, sebbene un po' scontato, non c'è altro modo per far partire la storia. C'era una volta, dunque, un cinquantista sfegatato, uno che ha fatto una vita con le 500, nato nel 1942 in piena Guerra Mondiale e cresciuto a polenta dato che non c'era niente altro, ma comunque cresciuto lo stesso. Per farla breve, a diciotto anni compiuti – dato che erano già quattro anni che lavorava – ebbe il permesso di prendere la patente (ricordo ancora il numero: 201111, ok, facile da ricordare...). E che cosa si guidava allora con la patente fresca? Ovvio, una 500 strausata che nel '60 già si trovava a prezzo di saldo. La 500 in questione era o meglio è quella della ragazza (poi divenuta moglie); auto battezzata Girumeta (in piemontese donna di facili costumi) che suo padre che faceva il meccanico gli aveva recuperato.

Con essa abbiamo percorso non senza problemi problemi tutte le mulattiere del Piemonte; nel '67 abbiamo affrontato il viaggio per andare in ferie da Torino a Silvi Marina (Pescara) con solo la rottura di un giunto a Bologna, sostituito alle tre di notte alla luce di un cartellone pubblicitario della Coca Cola. Piccoli eroi crescono: il giovanotto, cioè io, nel '68 da dipendente Fiat comprò un 128 pensando di mettere in disarmo la 500 che era arrivata al capolinea. La suddetta venne quindi ricoverata nel capannone dell'officina del suocero in attesa di essere demolita, cosa che non avvenne, dato che il suocero la raffazzonò e continuò ad usarla. Intanto io avevo acquistato

DIAVOLINA, ANGELINA, DONATA E BELLA...

un'altra 500 per andare al lavoro, in quanto usare la macchina grossa non mi pareva il caso. Passò il tempo, mio suocero chiuse l'attività per trasferirsi in Liguria per cui gli lasciai la 500 più sana e ripresi la vecchia ricoverandola sotto una tettoia (è ancora lì) a fare compagnia al 1100 usato come autofficina. Sentendo la mancanza di una 500, nel 1972 ne comprai un'altra, sfruttata e ridotta ad una carcassa, ma comunque rabberciandola era usabile e mi ha portato al lavoro per un sacco di anni. Quando il servizio dove lavoravo fu trasferito in Via Plava, la difficoltà di parcheggio divenne evidente, ma la mia piccolina aveva il suo posto tra il palo della luce ed un albero dove ci stava solo e esclusivamente una 500. Col passare degli anni l'albero crebbe e lo spazio si fece sempre più esiguo, al che l'unica soluzione che trovai fu di... stringere la macchina bombardandole le porte! Arrivata la sospirata pensione e rimasto a casa, ho detto alla mia macchinina «Ora puoi diventare bella che non ho più bisogno di strapazzarti» ed ho iniziato (quasi per gioco) il suo restauro, che peraltro non è venuto niente male. All'epoca non si parlava né di ASI né di vettura d'epoca, per cui quando è stato ora di verniciarla, dato che in cabina stavano verniciando una Panda rossa, la cinquina è diventata... rosso Panda e la battezzai Diavolina. Avendo finalmente la 500 presentabile, sono andato al primo raduno dove ho conosciuto

il Club... ma questa è un'altra storia. Quando ho compiuto i 60 anni, mio genero passando per Cortemilia ha notato una 500 con il cartello vendesi e sapendo che ne avrei gradito un'altra, mi telefonò per andarla a vedere; la poverina era immersa in un mare di fango di vigna ed a stento si poteva cercare di capire cosa ci fosse sotto, ma la presi ugualmente. Portata a casa e lavata, con mia sorpresa vidi che aveva solo la carrozzeria un po' sbiadita, ma senza un filo di ruggine, tanto che il restauro seguente fu una passeggiata; il colore azzurro mi ha consigliato il nome Angelina.

Non si può dire che sia stata una passeggiata il restauro della vettura che mio figlio in trasferta a Modena ha visto buttata in un prato in attesa del ragno del demolitore. L'ho portata in esposizione ad Automotoretrò, dove la maggior parte di chi la vedeva diceva che non si poteva restaurare in quanto troppo malridotta. Io per partito preso quando mi si dice che una cosa non si può fare è la volta buona che la faccio, e l'anno seguente l'ho riportata in fiera finita ed omologata ASI. Battezzata da tutti "La morte ti fa bella", abbreviato poi con Bella. Per finire, ho riesumato il cadavere della vettura del suocero, però mi sono divertito a farla un pochino pepata e visto che la moglie non ha preteso che la intestassi a lei, l'ho chiamata Donata. Morale della favola, adesso sono proprietario di ben tre 500 D.

500...STORIE

COME SALVAI LA 500 PER NATALE

PRESEPE A DERUTA



Fabio Bistarelli

Un giorno, girando per le campagne umbre, notai una 500 bianca in un fienile.

Mi avvicinai e fortunatamente il proprietario era nei paraggi, così potei chiedergli se fosse in vendita; l'uomo mi rispose che era già in parola con il demolitore di zona per portarla via. Da diversi anni il mezzo era distrutto e qualche malintenzionato ne aveva tagliato la parte posteriore.

Mi si accese la lampadina per un progetto inusuale e subito pensai a come portarmela a casa. La acquistai direttamente dal demolitore e l'auto diventò dunque mia. Contattai Moreno, un amico carrozziere che accettò di darmi una mano venendo a caricare la mia "nuova" 500.

A quel punto iniziarono una pulizia generale ed un restauro "fatto in casa" (da parrucchiere): non mi ero mai cimentato in nulla di simile, era la prima volta che utilizzavo tutti quegli attrezzi che Moreno gentilmente mi aveva prestato.

Il mio progetto di salvare la 500 coinvol-



geva ovviamente un cambio d'uso, dato che ne avevano rubata più di una metà: oltre ai 2 cofani, uno sportello, il parabrezza, il volante, il contaghiometri ed il pezzo sul quale è impresso il numero di telaio. Da lì la decisione di dedicare questa 500 al mio presepe itinerante, che si muove non con il motore, ma a forza di spinte. Ho comprato volante e contaghiometri ad una fiera, mentre la struttura

interna l'ho realizzata con materiali di recupero. Le statuette che sono state invece acquistate a Deruta (PG) da una ditta artigianale, ed ho montato delle pedane per permettere la visione anche ai più piccoli.

Questo mio progetto è stato realizzato l'inverno prima della mia nomina a fiduciario. Ed ecco come salvai la 500 per Natale.

campagna presenta un socio 2017

FIAT 500 CLUB ITALIA

La grande famiglia del **Fiat 500 Club Italia** vuole crescere! Di tutti i Soci che avranno presentato **nuovi iscritti 2017** verrà tenuta una classifica: **i primi sei**, oltre a ricevere una **felpa** ed un **diploma**, avranno uno **spazio dedicato** in un servizio speciale di **4 Piccole Ruote** (il modulo per i **nuovi soci** è nelle ultime pagine della rivista).

500...STORIE



QUELLI CON LE MANI D'ORO...

La passione per le 500 – e per le auto d'epoca in generale – ha un merito da non sottovalutare: data la natura dei mezzi e delle cure necessarie al loro restauro ed alla loro manutenzione, mantengono per così dire in esercizio artigiani le cui competenze altrimenti verrebbero considerate obsolete e fuori mercato. Competenze che invece vanno perpetuate e tramandate. Parliamo dei meccanici “di una volta” e di tutti coloro che, per professione o per diletto, hanno ancora le “mani d'oro” e non hanno paura di sporcarsi. È il caso di Renato Agosto, socio di Carcare, che oltre a far girare i motori dei cinquini e di altre quattroruote del passato, è anche abilissimo a realizzare giocattoli con il legno e materiali di recupero e soprattutto le trottole, con il gruppo dei Trottolai di Roccavignale (SV). **SP**



500 AL BEER FEST

Ogni occasione è buona per un'uscita con le 500: lo hanno pensato i cinquecentisti del Team Monreale, tutti nostri soci, che domenica 24 luglio 2016 si sono ritrovati per la nona edizione del “Cremenaga Beer Festival”, organizzato dal Gruppo Giovani Cremenaga (Varese). Immane la foto di gruppo.



GIÀ LE 500

Accidenti: è di nuovo lunedì, che ci riporta alla quotidianità della nostra esistenza. Grazie 500: ieri mi hai fatto trascorrere una

giornata densa di emozioni, soddisfazioni e rinnovati incontri. Intanto il viaggio, con il mio Nin ed Olivia, qualche puntata ai 120 km senza tradire la tradizionale impostazione dello slow drive, ammirando il paesaggio, le nuvole a volte minacciose, la pioggia

vicina, il sole. L'arrivo in quel paesino di 120 abitanti, che pareva uscito da una favola, è stato quantomeno interessante. Castello, ponte, piazzetta e bacio di Manuela (*Valerio, fiduciaria di Cuneo, ndr*).

Pranzo eccellente e relativa premiazione dove il perno della festa era senz'altro un essere umanoide con una protuberanza facciale degna di un record, giusta spalla di un altrettanta figuro, praticamente un Celentano canterino paro, paro. Simpaticisssssimi!!!! Vedrò di ritornarci a Cartignano (CN), merita.

Ti faccio ancora un ringraziamento, cara 500: mi hai riportato a casa in tempo e senza intoppi, così ho potuto assistere al saggio di ginnastica di Ludovica (5 anni).

Grazie, 500.

Piersandro **Boccone**

Mariangela Bianco, nostra socia e moglie di Piersandro, con al guinzaglio Olivia, bassottina cinquecentista.

500...STORIE

INCONTRO
DI **ICONE**

Quest'anno la 500 compie 60 anni, ma nel 2016 c'è stato il compleanno di un'altra icona del made in Italy, ovvero la Vespa.

Le possiede entrambe il nostro socio Riccardo Giannelli, che è anche presidente del Vespa Club Piacenza, e che qui vediamo accanto al suo cinquino in questo scatto celebrativo realizzato da un altro nostro socio, Riccardo Alberti, fotografo ufficiale del Coordinamento di Piacenza.

**CONDOGLIANZE**

Condoglianze al fiduciario di Giarre - Acireale Rosario Strano ed al socio onorario di Uscio (GE) Tito Tripodi per la scomparsa delle loro mamme. I Coordinamenti di Torino e di Saluzzo ricordano con affetto il socio Antonio Soricelli, ed esprimono vicinanza alla famiglia: «Antonio è stato e lo è ancora per noi, un grande amico cinquecentista, ha sempre portato la sua 500 in giro per il Piemonte e non solo, partecipando a tantissimi raduni» scrive il fiduciario



Mauro Paire.

Il fiduciario di Frosinone Gaetano Attilio Serrecchia ricorda Michele "Lillino" Fierimonte, che ci ha lasciati l'11 marzo: «Esprimo le mie condoglianze alla famiglia. Michele era sempre presente a tutti i raduni assieme al nipote, sempre il primo ad arrivare, tanto che l'ho premiato come primo iscritto al raduno del 1° ottobre 2016, come si vede in foto. Ciao, Lillino».

**500&VELA**

All socio Gianluigi Zeni, presidente del Gruppo Nautico Dielleffe di Desenzano del Garda, ci mostra la sua 500 circondata dai partecipanti al IX° Campionato Provinciale Disabili che si è svolto nel settembre 2016. Lo sport è un'ottima occasione di integrazione e di socializzazione ed anche il simpatico cinquino fa la sua parte.

IN RICORDO DI
ROSOLINO MONTAPERTO

Quando ho saputo della scomparsa di Rosolino ero in Australia ed ho potuto soltanto fare le condoglianze per telefono alla moglie Anna. Approfitto di questo spazio per ricordarne a tutti i soci la sua figura. Rosolino, come Gian Paolo De Capitani, Giuseppe Nespolo, Mario Ferrando e molti altri, fa parte della schiera di coloro che hanno creduto nel Club sin dalla prima ora. Sono e resteranno un esempio per tutti noi e non li dimenticheremo.

Domenico Romano

500 & scatti

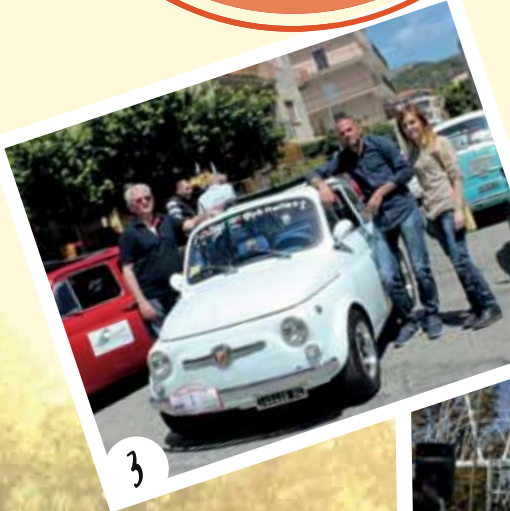

Il fiduciario di Tempio Pausania Giacomino Deiana ed il socio Piero Mariano (1). Dal fiduciario dell'Alto Adige Davide Bertagnoli, il socio Bruno Dian di Bolzano, 82 anni (2). Dal Coordinamento di Reggio Calabria: il socio Domenico Malaspina di Melito Porto Salvo (3); il fiduciario Enzo Polimeni con il socio Maurizio Di Gregorio di Caltagirone (4); le 500 dei soci Giuseppe

Porgo (5) e Pietro Macheda (6). «Sembra una macchinina delle piste elettriche per bambini» ha detto Thomas Pistolato una volta vista questa foto (7) di Stefano Benedetti, che ha colto il passaggio di una 500 sul Ponte Della Libertà a Venezia; entrambi sono amici del fiduciario di Mestre Luca Zambon e li vediamo a bordo del suo cinquino nel 2009 (8).

500 & sposi



Annemarie e Bart Samson da Amersfoort, Olanda, presenti la scorsa estate a Garlanda, ricordano con noi le loro nozze, avvenute il 22 settembre 2006 (1-2). Nicolò Falci ha prestato la sua 500 D per il matrimonio degli amici Ilaria e Francesco (3). Scrive Raffaella D'Este: «Vorrei fare una piccola sorpresa a questi nostri amici, regalando loro una copia della nostra rivista con le foto del matrimonio a bordo della mia amata 500». Accontentati: sono Kristina e Roberto, sposi il 15 ottobre 2016 in una piccola chiesa immersa nella pineta di Jesolo (VE). La damigella era la loro bimba Sofia (4). «Siamo Stella Mazza

e Stefano Carzaniga e ci siamo sposati il 25 luglio 2016 a Barrafranca (EN) e per questa bellissimo giorno abbiamo acquistato la nostra bomboniera personale... una Fiat 500 F del 1968» (5). Il 10 maggio 2015 Lorenzo (figlio del socio Massimo Marianeschi) è stato accompagnato dalla sua F del 1972 alle nozze con Giulia (6). 40° anniversario di nozze per Enrica e Giorgio Grazioli di Roè Volciano (BS) sulla loro Giardiniera (7). Ercole Sapino augura buon primo anniversario al figlio Ivano ed alla nuora Marta Vaschetti; i due si sono sposati il 14 maggio 2016 (8).

500 & Bimbi



1



2



3

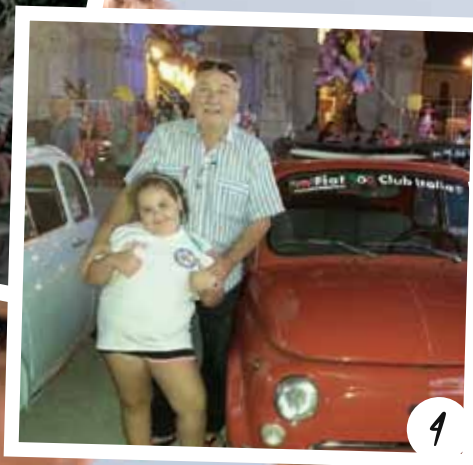

4



5

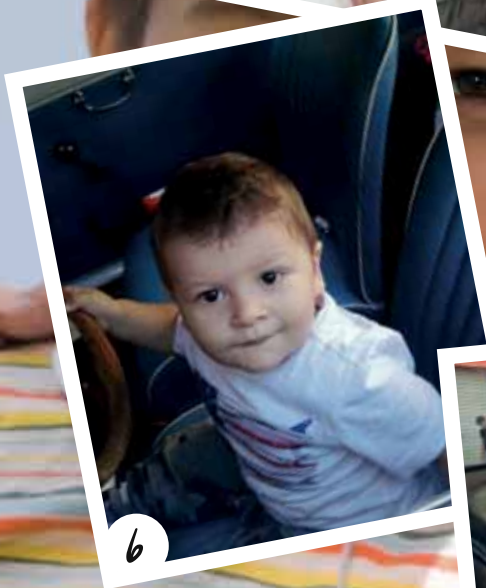

6



7



8

Beatrice, Alessandro e Lorenzo, nipoti di Francesco Merlo, ritratti sulla 500 degli zii durante il raduno in occasione di "Natale in Giostra" a Torino (1). Dal fiduciario di Reggio Calabria Enzo Polimeni: Totò Calarco con la famiglia (2), Toto Lucà e la piccola Natalina (3), Fortunato Lucisano con la nipote Giovanna (4), Seva Camilla, nipote di Giovanni Barbieri di San Calogero - VV (5). Lorenzo, nipote di Carmine De Luca (6). Alessandro e Sara alla guida

della 500 di nonno Donato Angelillo (7). Il 17 ottobre Luigi Pellegrino è diventato papà di Leonardo; ecco la famigliola (c'è anche mamma Inga) durante il primo giro in 500 del piccolo (8). Ha da poco compiuto un anno, ma già si presta con impegno a fare da testimonial per il Club con la maglietta ufficiale ed una copia di APR: si tratta di Aurora, figlia del fiduciario Andrea Prudenzi (9). Di anni ne ha fatti già 9 (compiuti il 26 marzo) Carlotta, figlia di Giovanni Amendolagine,

dall'album dei soci



qui con altre bimbe sorridenti ed il cinquino di famiglia (10). Alessio Gagliano e Giovanni Di Salvo in occasione di un carnevale a Bagheria (PA) in cui anche la 500 è stata debitamente mascherata ed ammirata sfilando per le vie della città (11). Nella foto 12, di nuovo Giovanni stavolta con papà Lorenzo a bordo della 500 F del 1967. Nuova leva del Coordinamento di Ferrara: Bianca (10 mesi al momento della foto) insieme al nonno Claudio Perinelli a bordo della 500 F

8 bulloni del 1965 (13). Noemi, figlia di Pier Giorgio Lucifora di Lentini - (SR) da sola (14) e con mamma, papà ed il fratello Antonino (15). Valentino (tre mesi al momento della foto), la gioia di mamma Elisabetta e di papà Giovanni Strata, sulla splendida 500 N del nonno paterno Luigi "Gigi" Strata. (16). Auguri (anche se un po' in ritardo) ad Aurora per il suo quarto compleanno: qui è con il nonno Giuseppe Raciti di Giarre - CT e la sua 500 (17).

500&ARTE



di Erika Papagni

DANTE INCONTRA BICE

PRIMAVERA DANTESCA AL PARCO LETTERARIO P. P. PASOLINI

Studiosa italo-canadese e vicepresidente della Società Dante Alighieri di Montreal, nonché nostra nuova fiduciaria per il Canada, Erika Papagni ha pensato che, se si tratta di mettere insieme le eccellenze italiane, non ci sono limiti di tempo, spazio, materia. Ecco perché, in collaborazione con il fiduciario del Litorale Romano Andrea Prudenzi, la fotografa Stephanie Gengotti e tre cinquecentisti, ha portato le piccole utilitarie ad omaggiare il Sommo Poeta, nel ricordo dell'incontro di questi con Beatrice Portinari, detta Bice. Tutto ciò nel luogo che conserva la memoria di un altro "grande": Pier Paolo Pasolini.



Apparve vestita di nobilissimo colore, umile e onesto, sanguigno [...]

Avvenne che questa mirabile donna apparve a me vestita di colore bianchissimo, in mezzo a due gentil donne. (Vita Nova, capp. II - III)

Sovra candido vel cinta d'uliva / donna m'apparve, sotto verde manto / vestita di color di fiamma viva. (Purg. XXX 31-33)

È negli ultimi canti del Purgatorio che assistiamo all'incontro tra Dante e Beatrice

nel Paradiso Terrestre. Ogni incontro può essere di fondamentale importanza perché potenzialmente può cambiare il corso di una vita. Come quello avvenuto sul litorale di Ostia il 2 novembre 1975 in cui Pier Paolo Pasolini, uno dei più grandi intellettuali italiani del secondo Novecento, morì assassinato. Oppure come quello avvenuto tra Dante Alighieri e Beatrice Portinari, detta Bice.

Il primo incontro avvenne nella primavera fiorentina del 1274, quando Dante aveva nove anni: gli apparve per la prima volta la "gloriosa signora della sua mente". Apparve vestita di un colore rosso sanguigno, modesto e dignitoso, ornata come si conveniva alla sua giovanissima età... Nel momento in cui la vide, lo spirito della sua vita, quello che si cela nell'intimo del cuore di ognuno di noi, si mise a tremare con tanta forza che le vene di Dante si misero a pulsare in maniera visibile, e il suo cuore disse: "Ecco chi è più forte di me, e sarà signora della



mia vita"; "Ecco, è apparsa colei che vi farà beati" (dalla Vita Nova composta presumibilmente intorno al 1292-3, un romanzo autobiografico, il primo romanzo moderno della letteratura europea). Dante parla del suo innamoramento. Il suo amore per Beatrice lo investì totalmente e lo trasformò in maniera indelebile.

Il titolo stesso, "Vita Nuova", indica una vita diversa da quella di prima dell'innamoramento, una rinascita, un nuovo modo di vivere e addirittura un nuovo modo d'essere.

Il secondo incontro avvenne a diciotto anni, il suo amore è cresciuto, Dante si sentiva svenire al punto di perdere il lume degli occhi e, in presenza di quella donna, si sentiva più morto che vivo. Nel Medioevo l'amore ed il comportamento degli innamorati è un discorso che i giovani prendono molto sul serio: è allora che viene teorizzata la distinzione tra amore volgare e amore 'cortese', cioè amore delle persone nobili di cuore, che sole sono capaci di quello che oggi forse si chiamerebbe il 'vero amore'. I giudizi sulla natura dell'amore, sugli effetti che ha sugli amanti, il modo corretto di comportarsi tra amanti era veramente oggetto di conversazioni tra i giovani della società 'bene'. Beatrice è presentata come una meraviglia ammirata e desiderata già in cielo da tutti gli angeli e i santi che soltanto Dio, che ha com-

passione dei mortali, e in particolare di Dante, vuole lasciare sulla terra ancora per qualche tempo. Mentre tutti gli angeli e i santi del cielo pregano Dio di far salire lassù questa meraviglia che è Beatrice, Dio risponde loro di avere ancora un po' di pazienza...

Beatrice è veramente una creatura "venuta / da cielo in terra a miracol mostrare".

Dante spiega che la sua intenzione nel fare poesia è di lodare le virtù della sua donna: l'episodio è narrato nel capitolo 18, un numero che rappresenta due volte il 9, e il numero 9 è il 3 alla seconda potenza, cioè 3 x 3, dove 3 è il numero perfettissimo perché rappresenta la Santissima Trinità. Queste coincidenze numerologiche sono esplicitamente sottolineate da Dante: il numero 9 rappresenta Beatrice, a conferma della sua altezza e perfezione. Dante annuncia in questo capitolo di voler prendere ormai come argomento della sua poesia esclusivamente la lode della sua donna: è quella che viene chiamata la 'poetica della loda', cioè della lode, e che ha dato luogo ad alcune delle più belle poesie d'amore di tutta quanta la letteratura italiana. Vale la pena di leggerne almeno una:

Tanto gentile e tanto onesta pare / la donna mia quand'ella altrui saluta, /

500&ARTE

ch'ogne lingua deven tremando muta, /
e li occhi no l'ardiscon di guardare. /
Ella si va, sentendosi laudare, /
benignamente d'umiltà vestita; /
e par che sia una cosa venuta /
da cielo in terra a miracol mostrare. /
Mostrasi sì piacente a chi la mira, /
che dà per li occhi una dolcezza al core, /
che 'ntender no la può chi no la prova: /
e par che de la sua labbia si mova /
un spirito soave pien d'amore, /
che va dicendo a l'anima: Sospira.

ce "quello che non fue mai detto d'alcuna"?
Dov'è, e che cosa fa Beatrice nella *Divina Commedia*?

Beatrice è l'iniziatrice di tutta l'avventura. Si parla di Beatrice nel secondo canto dell'*Inferno*, e a partire dal 30° canto del *Purgatorio*. In cima al monte del *Purgatorio*, Beatrice viene ad incontrare Dante, nel Paradiso terrestre, per accompagnarlo nel suo passaggio dalla terra al cielo e poi da un cielo all'altro. Quello che nella *Vita Nova* era l'incontro autobiogra-



Quando scrisse la *Vita Nova*, Dante aveva circa 25 anni e Beatrice era già morta. Dante vede in Beatrice un assoluto "miracolo", fonte di ogni "salute", "grazia" e "umiltà". Beatrice è il riscatto di quanto di negativo e di non degno c'è nell'esistenza; anzi, rappresenta valori universali ed eterni e l'amore per lei trasporta l'innamorato ad aderire a questi valori. Dante ripercorre nel suo romanzo la propria esperienza sentimentale e mostra che il suo incontro unico si trasforma, grazie a Beatrice, da amore terreno ed umano, in un sentimento purissimo destinato ad accompagnarlo per sempre, fino a salvarlo dal pericolo del peccato e dal male. Dante conclude il romanzo annunciando che lui spera di dire di Beatrice "quello che non fue mai detto d'alcuna". La benedetta Beatrice, la quale gloriosamente mira ne la faccia di colui "qui est per omnia saecula benedictus" (è benedetto per tutti i secoli, per sempre). [*Vita Nova*, cap. XLII]

Eccoci dunque arrivati alla *Divina Commedia*. La *Divina Commedia* è il capolavoro di Dante costituito da tre cantiche *Inferno*, *Purgatorio* e *Paradiso*. È il libro di tutti. È uno dei più grandi capolavori dell'umanità, fondamento della lingua poetica italiana. Dante, quindi, è perennemente attuale. Ma in che modo Dante realizza la sua promessa di dire di Beatri-

fico tra Dante e Beatrice si trasforma, nella *Divina Commedia*, nella storia dell'umanità. Questa donna di cui era stato perduto innamorato è ora un essere celeste, simbolo della Teologia. L'incontro è voluto dalla Provvidenza divina per la salvezza del mondo. Beatrice, è colei che mostrerà a Dante tutta la bellezza dell'amore. Beatrice è colei che rende beati, perché conduce a Dio. Beatrice come guida di un viaggio essenzialmente conoscitivo, perché è nella conoscenza e nella sapienza che consiste la perfezione dell'uomo.

L'amore per la Fiat 500 "la piccola grande auto che ha aiutato gli italiani a crescere", non proviene solamente dal fatto di esserci cresciuti, ma anche e soprattutto dal fatto di conoscerne la storia, l'arte e la cultura che l'hanno portata attraverso gli anni alla nostra quotidianità.

Siamo stanchi di diventare / giovani seri, / o contenti per forza, / o criminali nevrotici: / vogliamo ridere, essere innocenti, / aspettare / qualcosa dalla vita... / non vogliamo essere subito già / così senza sogni. (Pier Paolo Pasolini)

Dedico questo articolo alla Prof.ssa Maria Predelli dell'Università McGill e a tutti gli amati maestri che hanno ispirato la mia vita.

LE 500 PRESENTI

Fiat 500 L del 1972, colore rosso 130 di Federico Creuso. «L'ho acquistata dal precedente (ed unico proprietario) il 24 settembre 2013, prima ancora di avere la patente per guidarla. Dopo averla comprata, ho iniziato subito con i vari interventi ed elaborazioni, sono partito dall'assetto abbinato a cerchi in lega e parafranghi leggermente allargati in lamiera 3 cm per lato; dopodiché ho installato dei freni a disco anteriori, per poi passare agli interni ed impianto audio con amplificatore; ma, il lavoro più appagante è stato il motore, elaborato su base Fiat 126 650cc, testata rivista per avere un rapporto compressione adeguato, un albero a camme del mitico Piero Lavazza, il tutto condito con un carburatore di derivazione Alfa Romeo 40 Dell'Orto doppio corpo e una marmitta in acciaio inox calcolata per il motore; per finire è stato adeguato l'impianto di accensione, togliendo lo spinterogeno, e installando un'accensione elettronica con due curve d'anticipo autoselezionate in base alla depressione presente nell'aspirazione. Dopo aver testato i brillanti risultati ottenuti dal nuovo propulsore, ho adeguato il cambio 126 sincronizzato, revisionando il tutto ed installando il quinto rapporto non presente unico ad una coppia conica 8/39. La mia passione è nata all'età di 13 anni, quando ho cominciato a "smanettare" con

le Vespe 50, affermando la mia esperienza e la conoscenza maturata in questi anni, nel momento in cui avevo bisogno di un'automobile, tra le tante ho scelto la Fiat 500 non solo per il suo stile unico ed inimitabile ma soprattutto perché ha una meccanica molto semplice ed affidabile, così da poter intervenire personalmente e poter personalizzarla senza limiti».

Fiat 500 F del 1968, colore bianco 233 di Matteo Rogai «L'ho acquistata da un signore di nome Umberto, il 29 novembre 2012. Era stata lasciata chiusa (per gelosia) in una cantina per una decina d'anni. Ho sostituito con cura i pezzi danneggiati con pezzi originali d'epoca, cercati personalmente nelle varie fiere che si svolgono a Roma. È diventata parte integrante di me e la terrò con amore proprio come ha fatto Umberto, per tutta la vita».

Fiat 500 F del 1970, colore blu 456 di Massimo Buccella «L'ho acquistata il 3 gennaio del 2011. La comprai per avere una macchina economica, per portare le bimbe a scuola, poi, prima un pezzo, poi un altro... alla fine mancava solo un nome: Betty. Con un volante Hellebore ed un autoradio stereo8».

Un grazie ad Alessandro Polinori (Resp. CHM Lipu Ostia - Parco Letterario Pier Paolo Pasolini).

Le foto sono state realizzate mediante Adobe Photoshop nel pieno rispetto dell'ambiente.

500 & ARTE



UN MEDICO DI CAMPAGNA E LA SUA 500



NEL RACCONTO "MARIA"

■ Guido Marchetto

«*Sta arrivando*» disse Attilio guardando la moglie. La doppietta con cui il dottore scalava le marce per entrare nel cortile della cascina era inconfondibile. E il rumore del motore della sua 500 era ormai da anni accompagnato da un sospiro di sollievo dei suoi pazienti, che lo aspettavano per una visita. Il Dottore era amato da tutti. Ormai erano talmente tanti anni che percorreva le strade del Canavese con la sua 500 che era per tutti una associazione imprescindibile: 500 e medico, medico e 500. E quante volte gli avevano detto che era ora di cambiare macchina, ma lui niente, lui continuava sempre ad usare quella. «Andremo in pensione insieme», diceva, e sorrideva, conscio che quella era più che altro una speranza, un desiderio...

«*Come sta Maria?*» chiese. Attilio lo guardò alzando le spalle: «*Sempre uguale dottore, abbia pazienza ma...*». «*Non dirlo neanche per scherzo*» lo interruppe, «*vado su*». Salì le scale accelerando il passo ed entrò nella stanza da letto. Le persiane erano appena socchiuse ed entrava un raggio di sole che illuminava la parete vicino al letto. «*Dottore, l'ho sentita arrivare. È sempre un sollievo sentire il rumore della sua macchina quando entra nel cortile sa? È sempre la stessa 500?*». «*Ma certo*» sorrise il medico, intuendo che Maria non voleva arrivare subito al punto. La conosceva da così tanti anni che solo con uno sguardo capiva come stava. Quando da giovane medico da poco laureato era giunto in Canavese, Maria era stata una delle sue prime pazienti. L'unica che si era presa a cuore quel giovane che arrivava dalla città e del quale anni ed anni prima aveva conosciuto i nonni, anche loro canavesani. Lo aveva presentato a tutti e spesso gli portava le uova fresche e la verdura dell'orto, o la frutta. Era stata sempre presente nella sua vita professionale e tante volte era stata anche di inconsa-

pevole aiuto quando le giornate erano particolarmente pesanti, con il suo sorriso, il suo sguardo, la sua energia.

«*Che è successo, come sta?*». «*Eh caro dottore, quanto tempo è passato, non sono più giovane sa? Sento che ormai è giunto il mio tempo... il cuore... il respiro... la notte a volte faccio fatica. E questa notte in particolare... ma vabbe'... e lei come sta?*». Ad Angelo Marietti, medico di base dell'alto Canavese, venne da ridere: «*Ma come Maria, mi chiama per una visita a casa e poi mi chiede come sto io? Sto bene, certo, e sono contento che anche lei in fondo non stia tanto male. Sappiamo cos'è: è il suo cuore che ogni tanto perde un colpo, un po' come la mia 500. Si chiama fibrillazione atriale. Siete tutte e due vecchiette, e bisognose di cure ed attenzioni*». «*E sì, lei dottore la mette giù facile. L'ho sentita arrivare, la sua macchina è un orologio, io invece un vecchio cucù*». Risero tutti e due e Angelo si ritrovò le mani fra quelle di Maria, che smise di ridere e lo guardò dritto negli occhi: «*Angelo, questa notte è stata diversa, ho sentito il peso degli anni. Ti ho fatto chiamare perché volevo dirti che ti voglio bene e per ringraziarti di tutto, delle tue attenzioni, del tempo che mi hai dedicato, di quanto mi hai sopportata. Vederti passare sulla tua macchinetta, sempre la stessa, estate ed inverno, era una gioia, una abitudine, e mi dava serenità. Il sentire ancora dopo anni quella cosa, come si chiama, doppietta, mi dava conforto, perché sapevo che c'eri. Grazie Angelo. È per questo che ti ho fatto chiamare, solo per questo*». Il dottor Angelo Marietti stringeva le mani di Maria e sentiva un nodo in gola e gli occhi che si inumidivano, e davanti a lui passavano tante immagini di tutti quegli anni trascorsi in quei paesi, fra pianura, campagna, montagna, con gente vera, a volte diffidente, ma di grande cuore. Si rivide giovane sulla

fiammante 500 R rosso corallo percorrere strade sterrate per raggiungere lontane cascine fra i campi, borghi di montagna al termine di strade innevate dove solo lui riusciva ad arrivare, rivide persone che non c'erano più, rivide famiglie in ansia, rivide malati, rivide gioie ma anche profonde tristezze... Si rivide alla guida con la capotte aperta dai primi giorni di primavera sino al tardo autunno; ed anche il deflettore sempre aperto, estate ed inverno, per far defluire il fumo del toscanello col quale disinfettava i cattivi pensieri. Solo allora si rese conto che per la prima volta Maria gli aveva dato del tu, e se ne sentì fiero, orgoglioso. Ma capì. «*Maria non scherzi, non è tempo di saluti. Lei è una delle più forti fra le mie pazienti sue coetanee; adesso la visito e poi vediamo che fare*».

Quando scese le scale trovò Attilio, il figlio di Maria, che lo aspettava. «*Allora, dottore, come sta?*». «*Attilio, tua madre è forte, ma l'età è quella che è. Il cuore è stanco e fa fatica. Le ho proposto l'ospedale, ma lei lo rifiuta. Vuole stare nel suo letto. Qui ho scritto cosa darle. Torno domattina*».

Uscì nel cortile e salì sulla sua 500, appoggiando la borsa nel sedile accanto, come sempre. Si accese il toscanello e attraverso la capotte aperta guardò al primo piano la finestra della stanza di Maria. Tirò la levetta dell'avviamento e schiacciò a fondo l'acceleratore facendo rombare il motore. Voleva che Maria sentisse che anche la 500 la stava salutando; partì e fece una doppietta per passare dalla prima alla seconda, ultimo saluto a Maria.

Guido Marchetto, nostro socio di Torino, ha voluto condividere con i lettori di 4PR questo suo racconto, il primo di una serie che conta di realizzare: piccoli episodi di vita di un medico di campagna, ambientati in Canavese (TO), assolutamente inventati e senza riferimenti per persone reali, ma ispirati a fatti veri. È l'auto del dottor Angelo Marietti, naturalmente, è una 500, per la precisione una R rossa.

500 & ARTE



lari, come i muri degli edifici pubblici (ad esempio l'ufficio postale di Brughiero) o i mezzi di trasporto. Come la cinquina "Made in Italia", presentata alla personale di ottobre organizzata dall'Art Studio 38 di Milano.

«L'ho intitolata *Made in Italia* – afferma Willow – perché quest'auto può considerarsi il simbolo dell'Italia negli anni del boom economico. Ho voluto sottolineare l'italianità dell'oggetto e allo stesso tempo dell'arte che lo riveste. Tre anni fa questa Fiat 500 F del



WILLOW, LA 500 SI FA ARTE

... IN STILE NEOPOP

■ Stefania Ponzone

Ve ne abbiamo parlato sul nostro sito in occasione della sua mostra personale "Pop 38", tenutasi nell'ottobre scorso a Milano, e non potevamo non riprendere l'argomento anche su 4PR, per tre precise ragioni: si tratta di un giovane artista molto attivo e con una bella "carica" di energia; è un nostro socio; tra le sue opere c'è

anche la sua 500! Willow, al secolo Filippo Bruno, nato a Milano nel 1978, si è diplomato presso la Scuola del Fumetto e Illustrazione del capoluogo lombardo.

Di lui Ugo Perugini ha scritto: «Se volete a tutti i costi definirlo, possiamo dire che è un esponente dell'arte Neo pop, dell'urban art, della street art, e via elencando. Se siete patiti dei rimandi possiamo dire che Willow fa venire in mente Warhol, Liechtenstein e, più vicino a noi, Keith Haring. Ma Willow è Willow. E lo stile che ha creato è unico e inconfondibile».

Uno stile con il quale Willow realizza le sue coloratissime opere destinate ad abbellire il packaging di svariati prodotti o a finire su supporti partico-

1967 è stata salvata dalla ruggine. Ho seguito tutte le fasi del restauro a cura di un team di professionisti e infine l'ho dipinta interamente a mano e laccata a forno». Un'opera che l'artista, a cui stanno a cuore l'attualità e le tematiche sociologiche, spera sia di buon auspicio per una nuova ripresa dell'economia, del lavoro, della politica del Paese. L'arte ci salverà? Noi lo speriamo. Magari con l'aiuto della sempiterna 500.

Maggiori info su:

www.willow-artblog.com.



ANCHE AGLI AGENTI SEGRETI...

...piace la 500, meglio se in versione Gamine Vignale. Segnalate da Marco Palermo, ecco due immagini di Linda Thorson, una degli interpreti della serie britannica anni '60 "Agente Speciale"



("The Avengers" in originale), uno dei primi esempi del genere fanta-spionistico. Altri interpreti furono Patrick MacNee, Diana Riggs, Honor Blackman.

Chi non ricorda l'elegante John Steed, con bombetta ed ombrello, accompagnato dalle bellissime Cathy Gale, Emma Peel e Tara King? La serie è stata oggetto di sequel ed anche di un remake cinematografico del 1998 con Uma Thurman e Ralph Fiennes.



60°, IN AUSTRALIA IL VIA AI FESTEGGIAMENTI

LE 500 SFILANO A SYDNEY

500 INTERNATIONAL



■ Francesca Caneri

Domenica 17 febbraio Sydney (*capitale del Nuovo Galles del Sud, città più popolosa dell'Oceania e la più famosa dell'Australia, ndr*) ha accolto un folto gruppo di cinquecentisti per il raduno presso Clovelly Beach. Dopo l'incontro in spiaggia, in una location dal panorama mozzafiato, le auto sono partite per un giro turistico della città, passando due volte sul famoso "Harbour Bridge" sotto lo sguardo ammirato dei passanti. Al pranzo presso il Ristorante "Grap-



pa", situato nel sobborgo dal sapore italiano di Leichhardt, non è mancata la classica torta di compleanno.

Presente alla manifestazione anche Domenico Romano, presidente fondatore del Fiat 500 Club Italia giunto per l'occasione, che ha portato il saluto dei soci italiani consegnando vari premi in segno di riconoscimento per la splendida accoglienza ricevuta dall'Italian Made Social Motoring Club, organizzatore dell'evento. Sono stati premiati: Nat Stillone per aver prestato soccorso a due vetture in panne; Rosita Cara, vicepresidente dell'IMSMC,

per aver ottimamente organizzato la giornata; il commissario tecnico (Register) Leo Di Rocco; il presidente John Di Rocco; il segretario Lino De Iulio; Oriana De Iulio, Michael e Catherine

Stivala, consiglieri dell'IMSMC.

Una targa è stata consegnata anche a David e Vanessa Mirabella, presenti con due simpatici bambini su una splendida 500 rossa. Un encomio particolare è stato rivolto a Roberto Mattei, emigrato dall'Italia pochi anni fa, che assieme alla sua 500 "Carolina" ha intrapreso un viaggio benefico di 7.000 km che in 20 giorni l'ha portato ad Uluru ed Alice Springs. Un sentito ringraziamento è andato ai nostri soci Carmine e Maria Losinno per aver ospitato Domenico in questi giorni di festa.

I primi festeggiamenti australiani hanno dato il "la" alle manifestazioni che durante l'intero 2017 si svolgeranno in moltissimi Paesi di tutto il mondo. Eventi che di certo saranno caratterizzati da simpatia, amicizia e da un profondo senso di gratitudine verso un'auto che è molto più di un'auto: un oggetto che ad oltre 40 anni dall'uscita di produzione ha ancora (e sempre più) il potere di aggregare ed ispirare le persone al sorriso e al buon umore.

"AUTO ITALIA" A CANBERRA

Domenica 2 aprile l'Italia Made Social Motoring Club è stato presente ad "Auto Italia", importante appuntamento per vetture e moto moderne e d'epoca nella capitale australiana. Oltre 500 i mezzi coinvolti, tra cui 16 cinquini accompagnati da altre Fiat ed Alfa Romeo famose, che hanno sfilato su Hume Highway e sostato davanti all'Old Parliament House. Al rappresentante dell'Ambasciata italiana Pier Francesco Zazo sono stati consegnati i gagliardetti dell'IMSMC e del Fiat 500 Club Italia.



500 INTERNATIONAL



■ Vita Petkelyte

Era il novembre 1966, in Lituania nascevo io, Vita, e in Italia nasceva Gigio. La nonna (!) di mio marito lo comprò nuovo per 500mila lire (lo leggo sul contratto un po' sbiadito...). È in famiglia da sempre. Mia suocera ci prese la patente, poi ci andò in luna di miele: Grosseto, Venezia, Milano, Genova... era il 1968...

50 ANNI INSIEME: UNA VITA

ED UN CINQUINO TRA ITALIA E LITUANIA

Negli anni '80 mio marito la guidava, da adolescente, intorno a casa... Poi la patente, anche lui, e le gite al mare con gli amici...

Nel 1990 arrivai in Italia, m'innamorai di lui, Emanuele, ma anche di quelle macchinine col tetto nero! Ne comprai una bianca, tutta rotta, ma tutta mia, e cominciai anche a prendermi cura di Gigio, visto che la nonna guidava sempre meno.

Nel '96 acquistai quella gialla per portarmela a Vilnius, ma quando sono in Italia, spesso, per fare la spesa, per accompagnare i bimbi a scuola, o a spasso per la Maremma, andiamo con Gigio, capote aperta e via... di slow drive!! Non esistono auto più emozionanti!

500 sveikinimu (500 saluti).

CARTOLINE DA **PARGA** (GRECIA)

Grazie a Vladimir Zablotskij, ecco alcune suggestive immagini di un raduno di 500 svoltosi nel settembre scorso in una graziosa località turistica dell'Epiro.



500 INTERNATIONAL

TOCHT NAAR HET VERLEDEN

In 2017 kijkt men in het Italiaanse Garlenda terug op 60 jaar Fiat 500. Frans van der Zee was precies 30 jaar geleden voor het eerst in het Fiat 500 "Mokka". Een mooie aanleiding om zijn meest recente Italiëreis hier voor u samen te vatten (foto Garlenda 1987).

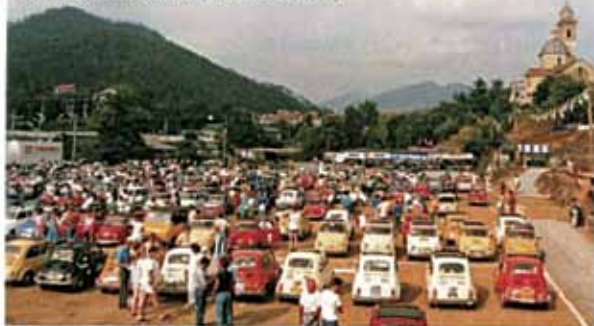

Als je het over Garlenda hebt, dan heb je het over de Fiat 500 dat is een feit. In dit kleine Italiaanse dorp heerst overal de warme sfeer van ons karaktervolle karretje. Als je daar goed oplet zie je ze her en der staan, enigszins verborgen in half afgesloten garages of afgedekt met een zeilje ergens in een hoekje van een tuin achter één of ander huis. Het silhouet verradt in veel gevallen of het een Giardiniera of de sedanversie betreft.



De burgemeester? Een erg enthousiaste liefhebber? Een inwoner van Garlenda? Welke Italiaan ooit op het idee is gekomen om de vereniging van de Fiat 500 club Italia juist hier haar zetel te geven is de meesten onbekend.

Voor uw informatie: Het was onder meer voormalig burgemeester Romano en het was een goeden vondst. Garlenda is het epicentrum van de klassieke Fiat 500 geworden en heeft dit dorp uit de anonimiteit gehaald. De eerste kennismaking met Garlenda voor mij was een gedenkwaardige, de Tour Europa in 1987.



VIAGGIO NEL PASSATO NEI RICORDI DI UN OLANDESE

■ Frans van der Zee

Se parli di Garlenda, è certo che parli di Fiat 500. In questo piccolo paese italiano prevale la calda atmosfera suscitata dalla nostra carismatica macchinina. Se fai attenzione, le puoi notare ovunque; nascoste in un garage socchiuso o coperte con un telo nell'angolo di qualche giardino, ecco le silhouette di una Giardiniera o di una berlina...

A chi è venuto in mente di fondare il Fiat 500 Club Italia in un paesino sconosciuto? Per vostra informazione, fu l'allora sindaco Domenico Romano, con un'idea dimostratasi geniale. Garlenda è ormai diventata l'epicentro della passione per la Fiat 500 classica. Feci la prima conoscenza di questo luogo grazie al memorabile "Tour Europa" del 1987.

Tramite la rivista del Club venimmo a conoscenza del "Tour Europa" per Garlenda e decidemmo di aderire. Una lunga fila di Fiat 500 da diverse nazioni si mosse attraverso montagne, boschi, laghi, campi spogli e di grano ondeggiante.

Dalla rivista "De 500" (kwartaalblad van De Fiat 500 Club Nederland) n°140 – Febbraio 2017.

Le intemperie svizzere, i lavori stradali sul Gottardo, il fitto buio del passo San Bernardino e per cena un sacchetto di patatine a tarda sera. A Garlenda fummo accolti a braccia aperte dal tipico calore degli Italiani, da musiche grandiose e da petali di rosa sparsi dall'elicottero. L'organizzazione era infaticabile, rivoli di sudore scorrevano sulle guance dei tanti volontari. Difficile dire se per gioia o sollievo... forse una combinazione di entrambi. Una cosa è certa: non dimenticherò mai quel giorno... è fisso nella mia memoria.

Da allora il raduno di Garlenda è regolarmente in agenda, spesso combinato con una vacanza, come per lo scorso del 2016. Ho fatto il viaggio con un vecchio camper per poi proseguire verso il lontano sud Italia. Per la prima volta ho sostato nel campo sportivo, che durante il raduno si trasforma in un campeggio.

In serata ho fatto un giro fra tutte le Fiat 500. C'erano anche alcuni esemplari un modello suggestivo: il Ranger della Ferves. Il programma del 33° raduno non era molto diverso da quello delle edizioni passate... sicuramente è così se lo vivi in maniera passiva.

Il Mercato Ricambi è una meta obbligata. Per chi non lo sa, qui si trovano pezzi vecchi, quelli dell'epoca di Dante Giacomosa (si può ancora sentire l'odore di fabbrica) e pezzi di nuova costruzione. Io preferisco gli originali... ma quando non puoi farne a meno, anche i nuovi vanno benissimo!

Anche Sua Maestà il Calcio era presente al raduno. La Nazionale italiana aveva passato il turno agli Europei, per cui il programma del sabato sera è stato stravolto per consentire la visione in diretta della partita. Il match è finito in lacrime per gli Azzurri. Gli Italiani hanno lasciato delusi e perplessi il campo. E anche noi. I nostri pensieri, però, erano altri: il vecchio camper non era ancora a metà del percorso. Dovevamo andare giù, lungo lo Stivale: che cosa ci avrebbe aspettato? Nel 2017 Garlenda sarà sicuramente dedicata ai sessant'anni della "nostra" 500!

INSOLITI AVVISTAMENTI



Dalla Germania, il socio Giuseppe Matassa ci ha inoltrato questa foto, inviatagli dall'amico Saverio Sticozzi mentre era in vacanza in USA: si tratta di un esemplare di 600 in versione speciale, con targa della California e particolari in legno che lo fanno quasi assomigliare ad un'imbarcazione. Avete per caso avvistato anche delle 500 così rielaborate? Scriveteci!

500 A TUTTO GAS



CAVOUR, BABBO NATALE IN 500

Domenica 11 dicembre 2016 a Cavour (TO) si è svolto il 2° Meeting "Babbo Natale in 500", organizzato dal Coordinamento di Torino con la collaborazione di Comune, Associazione Commercianti e Pro Loco.

Il paese, con le vetrine dei negozi addobbate di luci, ha accolto le 500 sulla centrale Piazza Sforzini; la tradizionale foto ricordo ed il caffè offerto da Caffè Roma, Caffè della Fontana e Punto Caffè hanno salutato gli equipaggi. Presenti anche vetture decorate a tema natalizio per il 2° concorso "Babbo Natale in 500". Le auto erano una

più bella dell'altra e nessuno degli organizzatori si è voluto prendere la responsabilità di giudicare quale fosse la migliore, quindi a votare sono stati i partecipanti stessi, con una scheda sulla quale era possibile esprimere tre preferenze.

Alle 11 circa c'è stato il taglio del nastro per l'inaugurazione ufficiale da parte della Presidente dell'Associazione Commercianti; le guide della Pro Loco hanno poi accompagnato i cinquecentisti a riscoprire le bellezze storiche di Cavour, con aperitivo offerto dal Caffè del Peso e dal Ristorante Vetta della Rocca. Alle 12,30 tutti a pranzo presso la centrale Locanda della Posta. Alle 16 eccoci nuovamente in Piazza Sforzini per le premiazioni del concorso. Il 1° premio se lo è aggiudicato il socio Mauro Ellena, già vincitore dell'edizione scorsa (foto 1); il 2° al socio Roberto Beltramo (foto 2); 3° premio per il socio Fabio Ferraris (foto 3). I complimenti degli organizzatori sono stati estesi a tutti i partecipanti per l'abilità dimostrata nel decorare le vetture. Il saluto da parte delle Autorità ha dato l'appuntamento al 2017 per la terza edizione di "Babbo Natale in 500". Ringraziamo l'Amministrazione Comunale, l'Associazione Commercianti, la Pro Loco, la Protezione Civile, il socio Massimo Frairia e tutte le persone che hanno collaborato per svolgere al meglio la manifestazione.

Mauro Paire



Lombardia

TOUR DEL LAGO DI COMO

Domenica 17 luglio 2016, favorite dal bel tempo, ben 70 vetture hanno partecipato al 6° Tour Fiat 500 Lago di Como – 100 miglia in 500 organizzato dal nostro Coordinamento.

Partendo dalla piazza del molo di Cernobbio e seguendo la strada Vecchia Regina, siamo arrivati sino al bivio per Località Schignano (famosa per il Carnevale), arrivando al "Bar Baby" nel Comune di Cerano. Qui ci aspettava la proprietaria Elisabetta per un buonissimo e profumato aperitivo con salumi e formaggi locali, mentre si svolgevano giochi per i partecipanti e le nostre 500

si gasavano sotto lo sguardo degli ammiratori. Siamo poi ripartiti verso il Ristorante "Crotto Dogana" a Lanzo d'Intelvi dove ci aspettava il pranzo con piatti tipici, percorrendo una mulattiera conosciuta per il passaggio del Rally di Como, con veduta dei 2 laghi (Como e Lugano).

Durante il pranzo, i partecipanti sono stati intrattenuti con giochi e con una piccola lotteria. In seguito, siamo ritornati a Cernobbio per i riconoscimenti, un ringraziamento speciale al sindaco Paolo Furgoni, ai sindaci di Cerano e di Lanzo d'Intelvi per la disponibilità e la

collaborazione; alla Protezione Civile Rangers di Sagnino; alla Polizia Municipale; a tutti gli sponsor che ci hanno aiutato per la buona riuscita della manifestazione.

In qualità di fiduciario, colgo l'occasione per ringraziare sentitamente lo staff del Coordinamento per l'impegno costante nell'organizzazione del raduno.

Dato che il nostro Club, oltre ad offrire momenti di aggregazione e svago si impegna nel sociale, anche in questa occasione si è scelto di devolvere il ricavato dei biglietti della lotteria (550 euro) all'Associazione Onlus "Amici della Paraplegia", con un risultato di cui siamo orgogliosi.

Giovanni Lembo

500 A TUTTO GAS



Toscana

500 E CORIANDOLI A PISTOIA

26 febbraio 2017. Una splendida giornata di sole e temperatura quasi estiva hanno fatto da spettacolare cornice al primo raduno del nuovo Coordinamento di Pistoia "Cinquecento&coriandoli". Erano presenti tutti i Coordinamenti della Toscana, con la partecipazione di oltre 100 veicoli. Iscrizione, consegna dei gadget e saluto dell'Amministrazione Comunale, mentre le vetture restavano all'ammirazione del numeroso pubblico

nella bellissima Piazza San Francesco, poi tutti pronti per il giro panoramico della città. Grazie all'invito di amici abbiamo transitato lungo la fiera della zona di Sant'Agostino, accolti da tantissime persone: in seguito ci siamo recati alla Cantina Giuseppe Marini dove abbiamo degustato le loro prelibatezze e dell'ottimo vino. Dopo aver percorso la piana pistoiese, ci siamo recati al ristorante: qui la festa è continuata, in un momento di condivisione di ricordi, esperienze, aneddoti. A completare la giornata ci sono state le premiazioni con ricca lotteria. Nel tardo pomeriggio abbiamo svolto una seconda sfilata presso la fiera di Sant'Agostino dove ci hanno atteso gli amici Commercianti del Centro Naturale per un brindisi.

Si ringraziano i Comuni della piana pistoiese (Montale, Agliana, Quarrata) per la loro disponibilità con la presenza dei Vigili Urbani ed i Motociclisti Pistoiesi. Un grazie anche

a tutti i partecipanti, ai quali diamo appuntamento per il prossimo anno, ma l'augurio è di rivederci già nei giorni 13 e 14 maggio 2017 per il raduno "In 5cento giro della cultura a Pistoia" in occasione della proclamazione di Pistoia città della cultura 2017.

Massimo Lissa



Massimo Lissa con Antonio Bartolini e Luca Bernicchi (in costume) omaggiano l'assessore Mario Tuci del gagliardetto del Club.





29 maggio 2016. Grande giornata di festa per i Sorrentini appassionati di auto d'epoca, regalata dal 7° Meeting "I love Fiat 500". Come sempre, numerosi i partecipanti provenienti da tutta la Campania e non solo (l'equipaggio più lontano è arriva-

500 A TUTTO GAS

SORRENTO, I LOVE FIAT 500

to da Pescara e non sono mancati gli amici dalla Puglia, tra cui Giovanni Di Grumo). A colorare il bellissimo Corso Italia di Sorrento erano presenti circa 180 vetture, compresi esemplari più rari come Jolly Ghia, Moretti, Giannini, Lombardi, N e tante Gamme Vignale. Dopo un bel giro per le colline di Sorrento, tutti diretti per il pranzo presso la Tenuta Montecorbo (dimora di Torquato Tasso), dove abbiamo potuto ammirare la bellissima veduta del golfo di Napoli con Capri ed Ischia. Infine, il taglio della torta e la premiazione con quadri di intarsio sorrentino presso la Pasticceria Franco e Valentino.

Un ringraziamento va a tutti i collaboratori ed agli sponsor (Fabbrica Limoncello Cassano 1875, Ortopedia Sorrentina, Carrozzeria Tizzano, Ditta Ipei, Ristorante L'Approdo, Panificio Rosaria), che come sem-



pre ci aiutano a realizzare la manifestazione. Purtroppo ad ammantare di tristezza il ricordo di questa manifestazione è stata la scomparsa dei carissimi soci Don Ciccio Guida (premiato come il più longevo, 83 anni) e Pietro Chiaramonte (grande appassionato della Penisola Sorrentina di veicoli storici, 44 anni).

Vi ricordo che l'appuntamento con l'8° Meeting è per maggio 2018.

Raffaele Staiano



23° MEETING DEL VULTURE

Basilicata

Nei giorni **9 e 10 luglio 2016** si è svolto il 23° Meeting del Vulture. Il luogo scelto per l'incontro annuale dei cinquecentisti lucani è stato Monticchio Bagni, una splendida località immersa nei boschi che circondano l'antico vulcano spento del Monte Vulture, ad oltre 1.300 metri di altitudine, le cui bocche si sono trasformate in due splendidi laghi. Dalle rocce vulcaniche sgorgano le acque minerali del Vulture, note ed esportate in tutto il mondo. La zona, per le caratteristiche del suo terreno, è conosciuta anche per il famoso vino Aglianico.

I partecipanti al raduno hanno potuto visitare le aziende di imbottigliamento delle acque minerali ed alcune rinomate cantine, oltre che apprezzare gli antichi sapori dei latticini e dei piatti tipici lucani. Il tour si è svolto tra

Da sin. : Giovanni Torregiani, Domenico Bruno, Tony Santagata, Cinzia Vista e Giuseppe Pellegrino.

i laghi, la città di Ripacandida (PZ, nota per la produzione del miele) e quella di Monteverde (AV), famosa per le rappresentazioni teatrali notturne, realizzate su zattere galleggianti nel locale lago, dal quale emergono dei giochi d'acqua multicolori che illuminano la notte.

Desidero ringraziare per la fattiva collaborazione l'Associazione Culturale Amici di Monticchio, capitanata da Giovanni Torregiani ed Enzo Verrastro. Un grazie ai tanti giovani volontari di Monticchio Bagni che



hanno fatto un ottimo servizio d'ordine ed hanno accolto calorosamente i tanti cinquecentisti arrivati da Campania, Puglia, Calabria e naturalmente Basilicata, accompagnati dai relativi fiduciari del nostro Club.

500 A TUTTO GAS



*Sopra,
il fiduciario Raffaele D'Angelo
e lo staff del Coordinamento di Lauria.
Qui a sinistra,
una parte delle vetture
schierate in piazza.*

3° MEETING DI LAURIA

Onorato di essere fiduciario del Coordinamento di Lauria (PZ), come ogni anno ho deciso di organizzare un grande evento dedicato al mitico cinquino.

Il **26 giugno 2016** a Pecorone (Lauria), in

Basilicata, la terza edizione del Meeting organizzato dalla D'Angelo Motori ha visto il ritrovo di oltre un centinaio di Fiat 500 ed altre auto d'epoca.

Pronti e via con le prime emozioni alle re-

gistrazioni presso il nostro showroom, al mio fianco la mia famiglia, lo staff al gran completo e tutti gli amici amanti della Fiat 500 storica, originale od elaborata. Per caricare le batterie ed affrontare al meglio gli impegni, partiamo con una ricca colazione, durante la quale vengono distribuite le welcome bag ricche di gadget e prodotti tipici della nostra terra.

Primi scambi di battute, opinioni e risate, e giunge l'ora del primo giro turistico che prevede come tappa una delle più grandi meraviglie del nostro territorio: il Lago Sirino.

Scatti su scatti per immortalare lo spettacolo offerto dalle nostre vetture e dal paesaggio circostante. Si torna a bordo delle 500 per far rientro a Pecorone, precisamente nella Piazza, dove i mitici gioiellini vengono lasciati in sosta per essere ammirati in tutta la loro bellezza.

Prima di proseguire, è tempo di rifocillarsi. La gentilezza e la disponibilità di tutto lo staff e dei titolari del "Ristorante da Giovanni", oltre a tavolate super imbandite, accolgono tutti gli equipaggi che, tra una portata e l'altra, continuano a chiacchierare in allegria.

La festa continua tra tanta musica, cabaret, giochi di gruppo e gonfiabili per bambini, per poi concludersi con le premiazioni ed il gran finale con il taglio della torta.

Rivolgo un ringraziamento speciale al Club ed a tutti coloro che hanno dimostrato affetto e stima nei confronti del sottoscritto. Come un bimbo al cospetto di un gioco appena acquistato, così il mio cuore gioisce alla riuscita di questo meeting. Non mi resta che darvi appuntamento al giugno 2017 con tante altre nuove sorprese da vivere tutti insieme.

Raffaele D'Angelo



Al pranzo della domenica, che ha preceduto la consegna dei ricordini dell'evento ed i saluti finali, ha partecipato, per la seconda volta, il noto cantante degli anni '70 Toni Santagata, che ha cantato alcune canzoni del

suo repertorio e si è prestato gioiosamente a farsi fotografare con i cinquecentisti. Arrivederci al prossimo raduno internazionale che si terrà nel 2017 a Maratea (PZ).

Giuseppe Pellegrino

500 A TUTTO GAS



MURGE ROCK&ROLL



L'ultimo sabato di agosto è ormai diventato appuntamento fisso con il Raduno delle Murge, giunto alla sua sesta edizione. Non una semplice mostra statica dei veicoli, bensì una festa dedicata agli anni '50 e '60, al rock & roll ed allo stile rockabilly.

La centralissima Piazza Garibaldi di Casano delle Murge (BA) per una sera ha fatto un tuffo nel passato grazie ai soci del nostro Coordinamento, che con i loro look hanno stupito ed affascinato tutti i partecipanti all'evento.

Sono intervenuti circa 120 equipaggi provenienti da diverse località di tutta la regione e ci ha onorato della sua presenza anche l'amico e responsabile dei fiduciari pugliesi Massimo Testa.

A fare da colonna sonora all'evento tanto rock & roll e la musica dell'Euro Band che con la sua animazione ha coinvolto i partecipanti.

Dopo il tradizionale carosello per le principali vie cittadine, la festa si è spostata al Ristorante Grillaio di Passo per la cena e il taglio della torta.

Un particolare ringraziamento a chi ogni anno collabora per la buona riuscita dell'evento, ai soci ed alle loro mogli e soprattutto ai partner commerciali per le loro sponsorizzazioni.

Appuntamento al prossimo raduno con tante novità!

Rocco Cotruvo

BABBO NATALE
IN 500 A
GROTTAGLIE

Il **23 dicembre 2016** si è svolto a Grottaglie (TA) il secondo raduno "Babbo Natale in 500" a cura del Coordinamento di Taranto. Tutti i partecipanti sono rimasti contenti e soddisfatti dell'evento. A ciascuno - grandi e bambini - è stato offerto un ricordino accompagnato da un brindisi con panettone e spumante.

Dopo la sfilata in paese ci siamo recati al Ristorante "La Madonna", dove abbiamo gustato un'ottima pizza e brindato insieme per augurare buon Natale e felice anno nuovo a tutti.

Arrivederci alla prossima edizione, sempre più numerosi!

Claudio Parascandolo



500 A TUTTO GAS

3° RADUNO A **COPERTINO** (SENZA PIOGGIA!)

pagna in questa avventura. Tante le persone accorse per ammirare le splendide 500 presenti.

Intorno alle ore 11,30, dopo una piccola sfilata per le vie del paese, gli equipaggi si sono spostati all'interno della Cantina "Cupertinum" per degustare un aperitivo accompagnato dall'ottimo rosato salentino. In seguito si sono diretti presso il Ristorante "La Casina dei Basiliari" per un ottimo pranzo con specialità locali, l'intrattenimento di Zigo Mania e l'estrazione di premi messi a disposizione dagli sponsor (che ringraziamo).

Cogliamo l'occasione per ringraziare l'Amministrazione Comunale e tutti i presenti alla manifestazione, in modo particolare i fiduciari del Fiat 500 Club Italia.

La giornata si è conclusa con il taglio della torta ed un brindisi augurale affinché il Coordinamento di Copertino possa continuare a crescere, unito dalla grande amicizia e la passione per le mitiche 500.

Lorenzo Leo

Il **9 ottobre 2016** si è svolto a Copertino (LE), presso il Parco della Grottella, il terzo raduno "500 in Movimento" organizzato dal locale Coordinamento guidato dal fiduciario Laerte Pagano.

Subito dopo l'alba gran parte del nostro gruppo si è riunito per sistemare i gazebo, l'arco gonfiabile, le transenne, il palco per l'animazione e la mostra scambio. Intorno alle 8,30 sono iniziati gli arrivi degli equipaggi, prima dai paesi limitrofi, poi dalle provincie vicine, da altre zone della Puglia ed anche da fuori regione: Brindisi, Mono-

poli, Taranto, Bari, Potenza... Per non parlare degli amici che con 500 e Lambrette hanno sfidato le fredde temperature lucane per essere presenti.

Tutti i 115 equipaggi iscritti hanno ricevuto una sacca con dei gadget (tra cui anche un ombrellino in caso di pioggia, che ogni anno ci ha accompagnato).

La mattinata è proseguita con l'esibizione del gruppo "Pizzica Smoll Band" e della scuola di ballo "La Gozadera", insieme all'immane animazione di "Zigo Mania e i Carosello" che da sempre ci accom-

Nanni Bologna

ricambi sportivi per Fiat 500
Visita il nostro sito (800 foto):

www.fiat500sport.com

tel. 348 8852994 - 338 3096922
fax 051 969855

500 A TUTTO GAS



Ancora una volta l'amicizia e la collaborazione tra i due sottoscritti e tra i soci dei Coordinamenti di Chiaramonte Gulfi e di Ragusa hanno

fatto sì che il 3° Meeting Fiat 500

"Ibleide - Arte, Cultura e Tradizioni Iblee" abbia ottenuto un enorme successo, raggiungendo l'obiettivo di far conoscere ai cinquecentisti provenienti da diversi punti della Sicilia ciò che offre il territorio montano dell'hinterland ibleo della provincia di Ragusa.

Sabato 6 agosto: ci siamo incontrati alle 8,30 a Villa Fegotto, nelle campagne chiaramontane, location di molti film, tra cui il "Commissario Montalbano"; ricca colazione con caffè, crostate, biscotti e dolci vari e visita guidata al caseggiato ed alla cantina storica. Alle 10,30 raggiungiamo Comiso, dove ad attenderci c'era la Polizia Municipale che ha scortato il corteo. Fermata presso il Belvedere Monserrato per ammirare il panorama, accolti dalle nostre guide Rosa e Giuseppina Paravizzini, che ci hanno accompagnato per tutta la tappa comisana. Breve passeggiata degli equipaggi per visitare la Chiesa dei Cappuccini con annessa Cappella mortuaria, dove sono esposte le mummie di religiosi ed uomini celebri. Giunti

3° MEETING IBLEIDE



poi nella Chiesetta di Monserrato, Padre Pippo Benerato ci ha fatto da cicerone.

Dopo un passaggio in corteo per le vie del centro storico, eccoci in Piazza Fonte Diana, dove abbiamo sistemato i cinquini attorno alla imponente fontana che riproduce la Dea Diana. Altra passeggiata verso il Bar Bora Bora, dove ci attendeva il collega fiduciario di Comiso, Biagio Iacono, che ci ha offerto l'aperitivo. Il pranzo si è svolto al Ristorante "Intorno al Giardino", con passeggiata digestiva verso la Chiesa di San Giuseppe e visita alla Cripta. All'uscita un

artigiano locale aveva allestito appositamente per noi una esposizione di tutte le sue opere.

Ritornati alle vetture, ci siamo poi diretti a visitare il presepe permanente allestito da Rosario Sallemi, che ha lasciato a bocca aperta gli equipaggi. Dopo il trasferimento a Chiaramonte Gulfi, abbiamo fatto sosta in Piazza Duomo e degustato il gelato artigianale.

Qui ci sono passati a salutare due freschi sposi, la figlia del socio Lucio Brullo con il neoconsorte, a bordo della 500 di papà.

Terza tappa di trasferimento verso Ragusa Ibla, simbolo del barocco ibleo e patrimonio dell'Unesco. Sistemati i cinquini in Piazza Duomo, proprio ai piedi della scalinata del Duomo di San Giorgio, siamo andati a cena presso la Trattoria "La Corda Pazza"; dopo esserci deliziati con una grigliata di carne, doverosa una passeggiata in centro con degustazione della granita.

Domenica 7 agosto alle 8,30 appuntamento a Ragusa Ibla presso Largo San Paolo per l'iscrizione, la colazione e la consegna del ricordino della manifestazione. Un autobus d'epoca di proprietà del Veteran Car Club Ibleo per l'occasione ci è stato messo a disposizione come navetta per trasferire gli equipaggi fino a Piazza Libertà, dove ci attendeva la guida Giuliana per l'escursione nella Vallata Santa Domenica.

Dopo aver trasferito i partecipanti proprio in Piazza Libertà, il fiduciario Barresi ha proseguito con i cinquecentisti nell'escursione, mentre Occhipinti è ritornato al punto di partenza per preparare uva ed anguria freschissime da offrire al termine del giro. Una volta ricompattato il gruppo, foto ricordo tra le "Rutte" (grotte naturali) e via in corteo, costeggiando Ibla fino a raggiungere il Ristorante "La Capinera", splendida villa rurale nei pressi del fiume Irmínio.

Ottimo pranzo accompagnato da buon vino e conclusione dei due giorni con la consegna dei riconoscimenti ai fiduciari Rosario Strano e Carlo Valvo, mentre per gli assenti Salvatore Marcinnò ed Angelo Fiore hanno ritirato gli amici Maurizio Di Gregorio e Giorgio Ruta.

Un doveroso ringraziamento va ai Sindaci ed alle Polizie Municipali di Comiso, Chiaramonte Gulfi e Ragusa, alle nostre guide ed a tutti i cinquecentisti che hanno partecipato. Appuntamento al 5 e 6 agosto 2017.

Giuseppe Barresi
Andrea Occhipinti



500 A TUTTO GAS

DUE EVENTI A S. MARGHERITA BELICE

Il **30 luglio 2016** si è svolta a Santa Margherita Belice la 1ª edizione de "La notte del gusto", organizzata dalla Pro Loco. Pasticcerie, pizzerie, ristoranti, panifici, caseifici, cantine ed altre attività hanno esposto i loro prodotti e messo a disposizione del pubblico assaggi delle loro eccellenze culinarie. Visite guidate, musica e cultura a disposizione dei partecipanti arrivati in massa nel centro belicino. Il Club Auto e Moto d'Epoca Belice ha radunato vetture dagli anni '30 agli anni '70: immancabili come sempre un gruppetto di Fiat 500, per l'occasione guidati dal referente regionale Lorenzo Ingrassia.

Il 23 ottobre, invece, una leggera pioggia mattutina non è stata sufficiente a fermare i circa 80 appassionati che si sono incontrati in occasione del 6° Vintage Motors per il FicodindiaFest 2016, la sagra dedicata al prelibato frutto che attira ogni anno migliaia di persone, che lo possono assaggiare in svariati modi (dalla pasta con ricotta sino al dolce). Il Vintage Motors, curato dal sottoscritto, ha riunito diversi pezzi da museo dagli anni '30 agli '80: Fiat Balilla, Lancia Appia, Peugeot 203, Lancia Fulvia, Mga... e naturalmente un nutrito gruppo di 500 capitanate dai fiduciari di Sciacca (AG) Dario Barone, di Castelvetrano (TP) Vincenzo Parrino e Marsala (TP) Lorenzo Ingrassia. Dopo un breve tour cittadino i partecipanti hanno visitato il Museo della Memoria che raccoglie testimonianze del sisma del 1968, il Museo delle Cere ed il Museo del Gattopardo, nato in onore al celebre scrittore Tomasi di Lampedusa che qui trascorse parecchi anni della sua vita. Dopo il pranzo a base di fico d'india, sono stati consegnate le targhe ricordo ed i riconoscimenti ai vari mezzi.

Paolo Cacioppo





Carrozzeria Miola

- Modifiche di ogni genere e montaggio accessori tuning
- Restauro secondo le modalità ASI
- Condizioni di favore ai soci del Club + Gadget Omaggio



www.500clubitalia.it

www.carrozzeriamiola.it

10146 TORINO - Via Pacchiotti, 46 (ang. Via meina) Tel./Fax 011.779.35.28
e-mail: info@carrozzeriamiola.it





ALLA FESTA DI S. BENEDETTO

Il **17 settembre 2016**, come ogni anno, si è svolta a San Fratello la festa patronale di San Benedetto il Moro, protettore del mio piccolo paese montano. La festa si celebra in forma tradizionale con luminarie, fuochi artificiali, banda musicale e soprattutto con la solenne processione che si snoda per le vie principali del paese, durante la quale il clero, le autorità ed i fedeli (molti anche a piedi scalzi) accompagnano la statua di fra' Benedetto con preghiere, canti, inni, salmi, litanie, invocazioni. Al termine della festa vengono sorteggiati, fra quanti hanno comprato il biglietto della lotteria, i premi che per voto qualche cittadino ha offerto al santo. In questa edizione, nel corso principale di San Fratello insieme ad altri espositori era presente anche il Coordinamento dei Nebrodi con un piccolo stand con gadget e vestiario targati Fiat 500 Club Italia. Nella piazza centrale sono state esposte alcune 500 dei soci, tra cui una 500 Giannini 650 NP di Natale Accidente e due 500 F, una di Massimiliano Mazzurro e l'altra di Benedetto Celsa, ai quali ho consegnato dei riconoscimenti per la loro disponibilità e la grande passione. Un particolare ringraziamento va al mio staff che non manca mai di aiutarmi.

Antonio Miranda



BOLOGNETTA, PRESEPE IN 500

Ogni anno a Bolognetta nel giorno dell'Epifania si mette in scena un presepe vivente che rappresenta la Natività nelle case dei contadini di inizio '900, rievocando antichi mestieri

e tradizioni locali. Purtroppo quest'anno a causa della neve l'evento si è potuto svolgere solo il 15 gennaio. Ho proposto al comitato organizzativo di esporre un presepe realizzato dentro una 500 e sono stati sin da subito disponibili. Mi sono messo all'opera assieme all'instancabile socio Salvatore Lo Faso e, sfruttando la carcassa di una vecchia 500

(per la quale presto inizieranno i lavori di restauro) abbiamo realizzato quello che vedete in foto. Visto il successo ottenuto e la soddisfazione di tutti sono state gettate le basi per qualcosa di grande da realizzare per il Natale 2017/18... ne riparleremo!

Salvatore Benanti

500 A TUTTO GAS

GANZIRRI, MEMORIAL ROSARIO PAPA



di oltre 100 vetture provenienti da tutta la Sicilia. In mattinata il tempo sembrava promettere nulla di buono, anzi stava iniziando a piovere, ma qualcuno lassù si è impegnato a spostare le nuvole, facendo migliorare le condizioni meteorologiche. Il corteo ha attraversato Ganzirri e Torre Faro per giungere a Mortelle, località balneare della riviera tirrenica (nonché residenza del campione), dove i partecipanti, tanto per dare una parvenza di gara, hanno eseguito un passaggio cronometrato su dei pressostati posizionati lungo un rettilineo, in modo da consentire al sottoscritto di stilare una classifica e successivamente effettuare una premiazione. Il pranzo a base di prodotti tipici si è svolto al Ristorante "Spiaggia d'Oro" e qui si sono svolti premiazione, consegna dei riconoscimenti ai vari Coordinamenti e Club interve-

2 ottobre 2016. Vi voglio raccontare una storia. Qualche tempo fa un ragazzo appassionato di motori si era messo in testa di voler realizzare due desideri: rievocare una gara automobilistica che non si svolgeva più dal 1971 ed intitolarla al suo campione preferito, che ha tagliato il suo ultimo traguardo nel 1995. Alcuni lo presero per pazzo, alcuni lo aiutarono nel suo intento, altri cercarono di mettergli i bastoni fra le ruote, ma, come in ogni favola che si rispetti, arriva sempre il lieto fine. Questa è la storia della "Rievocazione storica Circuito dei Laghi - 1° Memorial Rosario Papa", tenutasi a Ganzirri con la partecipazione (inaspettata)



nuti, taglio della torta e saluti finali. I ringraziamenti vanno a tutti gli equipaggi con le loro splendide auto, ai ragazzi dello staff del Coordinamento ed agli sponsor della manifestazione. Un grazie particolare agli amici Francesco Anitra di Cefalu, che ha esposto uno splendido esemplare di Formula Monza della Tatuuss dal notevole passato, Gaspare e Giuseppe La Commare di Trapani con la loro bellissima Giannini 590 GTS Vallenga Gruppo 2 (anch'essa con un trascorso agonistico invidiabile), Loredana Quaranta, che ci ha onorato con una poesia dedicata al mio campione ed interpretata dalla strepitosa signora Carla, moglie del fiduciario di Marsala Lorenzo Ingrassia.

Alla prossima storia!

Salvatore Papa

500 A TUTTO GAS



18 dicembre 2016. Al 1° Raduno "Natale in 500" organizzato dal fiduciario Roberto Accurso, sono stati oltre 70 gli equipaggi iscritti, tra questi Fabrizio Iaccarino e la moglie Clelia Viti da Sorrento, che hanno percorso quasi

NATALE IN 500 A **PALERMO**

1.500 km con la loro Fiat 500. «È stata l'occasione per scoprire la Sicilia le bellezze artistiche e i prodotti tipici di questa meravigliosa Isola» hanno raccontato. L'appuntamento è stato all'interno della cittadella universitaria di Palermo, al Museo Storico dei Motori; ad accogliere gli equipaggi provenienti da Marsala, Cefalù, Palermo e da Napoli, l'ingegnere Giuseppe Genghi ed il suo staff di giovani che qui svolgono il servizio civile.

Tra i pezzi in esposizione, il motore Fiat 8V degli anni '50 che ha partecipato alla "Targa Florio" ed il motore Siemens-Halske della Prima Guerra Mondiale che veniva montato su velivoli come i caccia Albatros. Presente all'incontro anche il presidente del Comitato allo Sport del Comune di Palermo Fausto Torta, in rappresentanza del sindaco Leoluca Orlando. I cinquecentisti si sono poi spostati a Santa Flavia percorrendo la Statale 113, meta

un noto agriturismo dove è avvenuto lo scambio degli auguri di Natale; è stata organizzata una tombola il cui ricavato è stato destinato ai terremotati del Centro Italia. Roberto Accurso ha premiato con una targa ricordo l'equipaggio di Sorrento (Fabrizio Iaccarino) e quello di Napoli (Roberto Mundo); premiato con una targa anche il vicesegretario del Fiat 500 Club Italia Lorenzo Ingrassia di Marsala; presente anche il fiduciario di Cefalù Francesco Ventura. Tra i soci che hanno avuto un riconoscimento Salvatore Brucculeri con la sua 500 carretto siciliano, Filippo Ferraro per la vettura attrezzata con portabagagli e damigiane, Barbara Teresi e il marito Carlo Carli sempre presenti ad ogni raduno. Il caratteristico rombo delle 500 di ritorno a casa ha segnato la fine di una bella giornata trascorsa all'insegna della passione per le storiche bicilindriche.

Paolo Taormina

PRANZO DEGLI AUGURI A **PALAZZOLO ACREIDE**

Il **18 dicembre 2016** i soci del Coordinamento di Palazzolo Acreide si sono scambiati gli auguri di Natale organizzando una cena ed una tombola, in cui sono stati messi in palio alcuni gadget del Club e realizzando, come ogni anno, la foto di Natale che ha avuto come sfondo la chiesa dell'Annunziata. Particolare della chiesa è il portale con le sue colonne tortili, tipica espressione del barocco, che richiama ogni anno centinaia di visitatori affascinati dalla sua bellezza. Un altro aspetto importante è stata la commissione, nel 1474, da parte del parroco ad Antonello da Messina del quadro dell'Annunciazione, da cui la chiesa prende il nome, oggi esposto al Museo Bellomo di Siracusa.

Carlo Valvo

500 A TUTTO GAS



Polizia Municipale, transitando nei tratti più storici e monumentali dell'area centrale della città. L'allegre comitiva di vetturine rientrava quindi alle ore 12 in Piazza Castelnuovo per l'abbondante rinfresco, caratterizzato da prodotti tipici locali, brindando con bottiglie di fragolino brandizzate con il logo dell'evento. Un ringraziamento particolare va al titolare del Bar "Bacio Nero", a tutto lo staff, alla Polizia

sicilia

PALERMO,
BEFANA IN 500

Il Coordinamento di Palermo ha inaugurato il 2017 con la "Befana in 500". Nonostante le pessime condizioni meteo che hanno portato sulla Sicilia neve e temperature al di sotto dello zero, hanno partecipato ben 21 equipag-

gi, radunandosi in Piazza Castelnuovo presso il Bar "Bacio Nero". Al momento dell'iscrizione i partecipanti hanno ricevuto la welcome bag ed i ticket per la prima colazione, consumata nel caldo del locale. Alle ore 10,30 il raduno prendeva il via con il giro turistico per le vie di Palermo, scortati da una pattuglia della

Municipale di Palermo e, soprattutto, a tutti i partecipanti, che nonostante il maltempo, hanno brindato al Nuovo Anno 2017. Un arrivederci alla prossima occasione.

Roberto Accurso

5ª BEFANA IN 500
A POZZALLO

Anche quest'anno a Pozzallo (RG) si è svolta la manifestazione "Befana in 500" organizzata dal Coordinamento di Modica guidato dal sottoscritto. Nonostante le previsioni meteo non buone, sembrava una giornata quasi primaverile, con sole tiepido; intorno alle 9 ecco le prime Fiat 500 ed alle 10 c'era tanto entusiasmo in Piazza Rimenbranza, piena di bambini, sempre più numerosi di edizione in edizione. Presenti 62 cinquini dai Comuni limitrofi e con la partecipazione dei Coordinamenti di Giarre e Comiso. Verso le 11 sono arrivate le Befane a bordo di quattro 500 per distribuire dolciumi; grazie alla collaborazione dell'Associazione dei Cara-



binieri di Pozzallo (con il coordinatore Francesco Giannone ed il presidente Salvatore Benincasa, socio del nostro Club), sono stati regalati ai bambini tanti giocattoli messi a disposizione

di alcuni commercianti di Pozzallo e Modica. Molti gli intrattenimenti della giornata e non poteva mancare la presenza del sindaco Luigi Ammatuna e dell'assessore allo Sport e Turismo Giorgio Scarso. Effettuato un giro cittadino con le Befane in 500, tutti a pranzo in un noto agriturismo della zona. A seguire, i ringraziamenti agli sponsor ed ai parte-

cipanti intervenuti, la consegna delle targhe ai fiduciari presenti ed agli altri Club. Ringrazio ancora l'Amministrazione Comunale, i Vigili Urbani, gli sponsor, i soci e tutto il mio staff.

Angelo Fiore

500 A TUTTO GAS

Il **18 settembre 2016** si è svolto il 7° Raduno organizzato dal Coordinamento di Olbia; con nostra grande soddisfazione, sono intervenute 120 vetture, accolte al Molo Brin. Tra gli equipaggi che ci hanno onorato della partecipazione, il fiduciario del Coordinamento di Alghero Sotgiu ed il fiduciario del Coordinamento di Carbonia Pili. Un ringraziamento va ai collaboratori che ci hanno aiutato nell'organizzazione del raduno: Giovanni Spano, Mario Derosas, Mario Vargiu, Gianni Guido, Giusy Di Grazia, Stefania Mattola, Alessandra Maccarrone ed infine il nostro affezionato Marco Vargiu. Un grosso ringraziamento ai nostri principali sponsor, senza il cui aiuto economico non avremmo potuto sostenere le spese per la buona riuscita dell'evento: Ditta Antonio Pirina Srl, Impresa Maria Rita Ledda, Ditta Serreri & Spano, Autocarrozzeria Cassitta Rino, Autolavaggio & Autocarrozzeria Albo, F.Ili Saba, Concessionaria, Officina Piero Mariano, Officina Mario Derosas, Circolo Gallurese Veicoli D'epoca e Soccorso Stradale De.Mo.Car. Dopo le iscrizioni, il corteo ha percorso le vie di Olbia, dirigendosi poi a Golfo Aranci e di seguito a Porto Rotondo, dove i cinquecentisti hanno fatto sosta al Ristorante La Locanda di Massimo, accolti dal gentilissimo proprietario e dai suoi collaboratori. Al termine del pranzo, prima dei saluti, abbiamo svolto la lotteria, che ha assegnato oltre sessanta ricchissimi premi, tra cui un televisore 40" e una



7° RADUNO AD OLBIA

Sardegna



mountain bike. Il Coordinamento di Olbia ringrazia tutti i partecipanti e dà appuntamento all'ottava edizione a settembre 2017.

Antonio Deiana e M. Maddalena Moica

car badge Fiat 500 Club Italia



In metallo dorato e smaltato, 88 g di peso, 75 mm di diametro, 5 mm di spessore. Il car badge è corredato di viti e barretta per il fissaggio. Si tratta di una serie limitata e sul retro è inciso il numero progressivo di ciascun pezzo. Disponibile su www.500clubitalia.it, nella sezione **500 Shop**, oppure contattando la Segreteria. Il costo è di 50 € più spese postali.



di Renato Donati

PUNTO ASSICURATIVO

...E ALTRE NOTIZIE UTILI DAL MONDO DELLE PROBLEMATICHE AUTOMOBILISTICHE

PROBLEMATICHE AUTOMOBILISTICHE

Revisioni auto

Domanda – In un'officina dove ero solito portare ogni anno la mia autovettura mi hanno detto che non erano in grado di effettuare la revisione del mezzo in quanto non tecnicamente attrezzati per farlo. Cosa è cambiato?

Risposta – Già dal 1° gennaio 2016 per legge le officine che sono autorizzate ad eseguire revisioni devono essere provviste di controlli di videosorveglianza, così da registrare e dimostrare il lavoro effettuato sull'auto. Tutto questo è stato così regolamentato perché diventava praticamente impossibile "barare" sulla reale effettuazione della revisione periodica.

PROBLEMATICHE ASSICURATIVE

Disdetta RCA

Domanda – È necessario, nell'ambito R.C. auto, dare disdetta per cambiare compagnia assicuratrice?

Risposta – Non occorre nessuna disdetta in



quanto la clausola del "tacito rinnovo" è stata abolita dal dicembre 2012 e quindi alla scadenza della polizza si è liberi di sottoscrivere con un'altra compagnia.

INFO UTILI: LA GARANZIA

Garanzia auto - I privati hanno diritto a 24 mesi di garanzia ed alle tutele del codice del consumo. Chi invece acquista l'auto per attività commerciali o professionali ottiene solo quanto prevede il contratto ed ha un anno di garanzia.

Antifurto, impianto a gas, audio, scatola nera... Non si può modificare l'auto (antifurto, gancio di traino, impianto a gas) senza le prescritte autorizzazioni. I dispositivi che integrano o modificano la vettura posso-

no far decadere la garanzia. Nessun problema sussiste per gli apparecchi che si aggiungono, quali gli impianti audio o la scatola nera. Noie. I difetti dell'auto vanno denunciati al rivenditore entro 60 giorni da quando si manifestano.

Interventi. Gli interventi in garanzia vanno eseguiti esclusivamente dalla rete autorizzata, che opera in nome e per conto della concessionaria. Se l'auto è stata acquistata da un canale non ufficiale l'importatore italiano non ha impegni verso il commerciante, quindi le officine autorizzate possono non applicare la garanzia.

Anomalie. Se un'anomalia non viene eliminata spetta al rivenditore occuparsene, inviandogli una raccomandata con avviso di ricevimento. Se il guasto si ripropone identico per tre volte si può chiedere di avere la sostituzione della vettura.

Garanzia in scadenza. Se un problema persiste poco prima della scadenza della garanzia, si possono interrompere i termini per la scadenza della garanzia inviando al rivenditore una raccomandata con avviso di ricevimento per esigere di eliminare il guasto in non più di dieci giorni.

ASSICURAZIONI SENZA CONVENZIONE NAZIONALE

per le agenzie in convenzione nazionale vedere la pagina **Allianz** (pag. 64)

UnipolSai

Assicar Sas di P. Rubeo
 Agenzia Generale UnipolSai
 P.za Sabaudia 39-00171 Roma
 Via Piave, 32 - 00044 Frascati
 tel. 06.2153181 - 06.2594125
 fax: 06.21800242
 info@assicar.it
 www.assicar.it

Chiocca Luigi & C. s.a.s.
 Via L. Brea 51, 18100 Imperia
 tel.0183 297964
 imperia.0288@agenzie.sai.it

Agenzia di Cantù - Como
 Via Cesare Battisti 3,
 22063 Cantù (CO)
 tel.031 716022
 fax 031716292
 info@saicantucomo.it

Groupama

via Lambertesca 16, 50122
 Firenze, per le 500 tessera del
 club, premio per 2 guidatori
 055213808 fax 0552381277
 giovanni.fabbri@groupama.it

Ag. Stickel di Sanremo
 tel.0184506998 cell.349
 5257435 richiesta iscrizione
 Club + ASI

Fulvio Negrini
 Sub Agente Assicurativo
 egoclassic@gmail.com
 cell. 3396914556
 Ufficio storiche (lun-ven ore
 9.00-11.30 / 14.15-18.15)
 0382 1901562

Sara Assicurazioni

Agente Capo Marzio Belotti
 Viale Libertà 20 - 24021 Albino
 (BG) tel.035 753780,
 ag5303@saraagenzie.it

Direzione Centrale
 Via Po 20, 00198 Roma tel.800
 095 095

Toro Assicurazioni
 Via Mazzini 53, 10123 Torino
 011 0029111,
 www.toroassicurazioni.it

AXA Assicurazioni
 Via Giacomo Leopardi 15,
 20123 Milano
 tel.02 480841, www.axa-italia.it

Via Giosuè Carducci 62, 56010
 Ghezzano (PI)
 tel.335 7247351, ag4702@axa-
 agenzia.it

Assilogos

via Beaumont 10, Torino
 tel. 011 4376320
 fax 011 4376494
 oldtimer@assilogos.com

Divisione Auto Storiche
 Via S. Apollonia 51,
 31030 Altivole (TV)
 tel.330 563927
 autostoriche@live.it

RSA Assicurazioni
Centro Assicurativo Pavese
 via Marchesi, 33 - 27100 Pavia
 tel.0382 22052,
 info@centroasspavese.it

Bartolini & Mauri Assicuratori -
Subagenzia FERRUCCI
 Dott. Leonardo Violante -
 Dott.ssa Rachele Campana
 Corso Francesco Ferrucci 89/D
 10138 - Torino
 Tel: 0114340389 - 3701229905
 Fax: 011 4305704
 ferrucci@bartoliniemauri.com

Milano Assicurazioni

Divisione La Previdente
Caldarelli Servizi Assic. sas
 Via Monte Grivola 43 - 11100
 Aosta tel.0165 554060
 info@caldarelli.eu

Manione Assicurazioni
di Sbilordo Guido
 Via Giuseppe La Farina Is. R
 98100 Messina tel.090
 2930940
 g.sbilordo@virgilio.it

Ag. Calcaterra
 Via Roma 146 - 20013 Magenta
 tel.02 9794232, 02 97291680,
 fax 02 97291156

Subagenzia
 Via Roma 55
 20010 Marcallo con Casone
 tel/fax 02 9760490

STRUTTURE RICETTIVE
VIAGGI E TRASPORTI



HOTEL



NOLEGGIO AUTO



COMPAGNIA DI NAVIGAZIONE



TERME DI SALSOMAGGIORE
E DI TABIANO



Elite Club Vacanze
CAMPING VILLAGES IN ITALY



GRIMALDI LINES
COMPAGNIA DI NAVIGAZIONE



500CLUBITALIA.IT/CONVENZIONI

ACQUISTI
SHOPPING

OVS

RUOTECLASSICHE

automobilismo
D'EPOCA

coin



COPRISEDILI



Associarsi
conviene!
Con le
Convenzioni
diamo più
valore
alla Tua
tessera.

costa
edutainment experience

Ascensore Panoramico



DIALOGO NEL BUIO



ACQUARIO VILLAGE



Fondazione
Ivan Bruschi



i Musei di Cremona



LE CONVENZIONI DEL
FIAT 500 CLUB ITALIA!

Allianz 

LA RETE

PUNTO AMICO *CRESCHE!*

le ultime Aziende che hanno aderito...

Carrozzeria Planet s.a.s., Viale Druso 289, Bolzano,
tel. 0471919395, www.carrozzeriaplanet.it

L'Abbate Francesco - Agenzia Allianz, Piazza della Resistenza 16, Conversano BA,
tel. 0804950571

Autocarrozzeria Andreis Michele e Davide, Via Alla Stazione 2 C, Priola CN,
tel. 0174 808506

Autoriparazioni Weber di Delbarba Carlo, Via S.Zeno 90, Brescia,
tel. 0302425267, www.autoriparazioniweber.it

Autronica System, Corso Susa 139/A, Rivoli TO,
tel. 3332026640, www.elettrauto-rivoli.it



Scopri e segnala le Aziende amiche del Cinquecentista:

puntoamico.500clubitalia.it

COMMISSIONE TECNICA

PRATICHE E TESSERAMENTI INFO AGGIORNATE AL GENNAIO 2017

Reintroduzione Tessere Familiari (circ. ASI n° 2 del 25/01/17)

PRATICHE ASI

Dove richiedere la documentazione e a chi spedirla

Da disposizioni della Segreteria Generale ASI, qualsiasi richiesta DEVE essere inoltrata al Club Federato di appartenenza. NON si devono inoltrare le pratiche direttamente in ASI.

Per qualsiasi pratica occorre essere Soci del Fiat 500 Club Italia e dell'ASI per l'anno in corso. Si ricorda che una volta ottenuto/i il/i certificato/i occorre rinnovare annualmente le quote delle tessere per rendere validi i documenti, soprattutto se richiesti a fini assicurativi.

Chi è interessato può contattare la Segreteria del Fiat 500 Club Italia (sociasi@500clubitalia.it, tel. 0182.582282 dal lunedì al venerdì 8,30-12,30/15,00-18,00 e il sabato 8,30-12,30) per richiedere la spedizione della modulistica da compilare oppure la Commissione Tecnica al 338.9311283 (Enrico Bo) o al 347.1061434 (Carlo Giuliani).

Una volta compilata, la domanda, corredata con fotografie, documenti e quanto richiesto sulla circolare informativa allegata, va spedita alla Sede del Club (Via Roma 90 – 17033 Garlenda – SV).

Pratiche ASI trattate dalla Commissione Tecnica del Club:

- 1 Attestato di Datazione e Storicità (ADS): non viene più rilasciato.** Viene rilasciata gratuitamente, unitamente al CRS, un'attestazione ai fini della storicità del veicolo con la funzione di ricevuta di iscrizione presso i registri dell'ASI.
- 2 Certificato di Rilevanza Storica e Collezionistica (CRS).** Secondo il D.M. del 17 dicembre 2009 è il documento ufficiale che determina lo stato di Veicolo di Interesse Storico e collezionistico (se viene richiesto per i veicoli circolanti, il costo è di 20 € per le auto e di 10 € per le moto). Con esso si possono riammettere in circolazione veicoli radiati per demolizione, radiati d'ufficio, radiati per detenzione su suolo privato, di provenienza estera e di provenienza sconosciuta. In tal caso i costi sono di 105 € per le auto, 60 € per le moto.

3 Certificato di Identità (Omologazione Targa Oro; costo 105 € per le auto e 60 € per le moto. Gratuito per i veicoli ante 1918. Se richiesto contestualmente al Certificato di Rilevanza Storica e Collezionistica, il costo per le due pratiche è di 105 €). Viene rilasciato assieme alla cosiddetta Targa Oro. È il documento ASI che certifica la storicità del veicolo nel rispetto della configurazione originaria. La domanda deve essere consegnata dal Club in ASI 30 giorni prima della data della sessione di verifica a cui si è intenzionati a partecipare (elenco sessioni su www.asifed.it). È opportuno che la domanda giunga alla Commissione Tecnica del Club almeno 45/50 giorni prima di tale data.

4 Carta d'Identità FIVA (costo 105 € per le auto). È il documento che consente la partecipazione a manifestazioni/gare nazionali e internazionali dove è previsto questo certificato.

5 Carta ASI per ciclomotori. Ha un'efficacia esclusivamente privatistica e non può sostituire il CRS stabilito dallo Stato. Con questo documento, che ricalca il CRS, il ciclomotore viene iscritto nel Registro ed ha un proprio numero d'ordine.

Suggerimento

Siete in difficoltà nella compilazione? Potete rivolgervi ai Commissari Tecnici, ai Commissari e Collaboratori ed alla Segreteria. Dopo circa 60 gg è opportuno chiamare la Commissione Tecnica o la Segreteria per sapere lo stato delle pratiche.

Modulistica e compilazione domanda

La modulistica deve essere quella in corso di validità e la domanda va fatta pervenire al Club compilata in ogni sua parte come da informativa allegata. **Sono state reintrodotti le Tessere Familiari. Il familiare convivente, proprietario di un veicolo, può usufruire della tessera Asi del Socio per la richiesta di un Certificato di Storicità. Specificarlo quando si richiede la modulistica.** Per agevolare i Soci, la Commissione Tecnica può, su espressa richiesta del Socio, rilasciare un'attestazione di pratica in corso. Tale documento non ha nessun valore, poiché solamente con l'emissione del certificato da parte dell'ASI la vettura è a tutti gli effetti registrata.

Rapporti con le Assicurazioni

Si consiglia vivamente a chi abbia stipulato una polizza assicurativa per auto storiche di

contattare la propria Compagnia con largo anticipo sulla scadenza per verificare se sia necessario integrare la documentazione relativa al veicolo (richiedere alla Compagnia l'esatta denominazione del documento eventualmente richiesto). Ciò per evitare che, al momento di rinnovare la polizza, ci si trovi di fronte alla richiesta di un certificato che non si può ottenere in tempi brevi.

Ulteriori notizie

La Commissione Tecnica può trattare tutte le pratiche ASI di qualsiasi veicolo (auto, moto, autocarri, veicoli utilitari, veicoli trasporto persone, caravan, autocaravan, trattori, aerei, natanti, veicoli militari) di qualsiasi marca di proprietà del Socio. È inoltre possibile richiedere CRS per i Soci non tesserati ASI ad un costo diverso: contattare la Segreteria. I CRS per autocarri e veicoli trasporto persone vengono rilasciati anche se non fosse stata azzerata la portata o eliminata la licenza trasporto persone e annotata sulla carta di circolazione. Se occorresse il CRS per l'assicurazione, chiedere alla compagnia le disposizioni in materia.

La Commissione Tecnica si occupa anche di fornire **documentazioni per i restauri** delle 500 e delle altre vetture dei Soci, ricerche d'archivio di vario genere e valutazioni vettura.

Targa di Registro

Per richiederla occorre compilare la cedola pubblicata a pag. 61 e seguire le istruzioni riportate. Verrà spedita la documentazione per la domanda. Si ricorda che tale Targa e il Certificato di Registrazione allegato **non hanno valore legale o commerciale e non sono valide per la stipula dei contratti assicurativi.** Il Regolamento della Targa di Registro è riportato sul sito e allegato alla modulistica della domanda.

Assicurazioni

L'ASI ha concluso un accordo con una Compagnia Assicuratrice. Se interessati, o per semplice curiosità, è possibile richiedere un preventivo telefonando o inviando una email. Sul sito dell'ASI www.asifed.it è possibile prendere visione delle tariffe praticate.

Info: **011.0883111**

fax: **011.0883110**

info@pertesicuro.com
federica@pertesicuro.com
emanuela@pertesicuro.com



COMMISSARI E COLLABORATORI DI REGISTRO

Ecco l'elenco dei Commissari di Registro e dei Collaboratori disponibili per la correzione della/e domanda/e delle pratiche ASI richieste per qualsiasi veicolo, prima dell'invio alla Commissione Tecnica del Club. Commissari e Collaboratori non compileranno per voi la/e scheda/e, ma vi potranno fornire chiarimenti per l'inserimento dei dati richiesti.

CONSERVATORE E COMMISSARI TECNICI

Torino (TO)

Enrico BO
Commissario Tecnico e
Conservatore del Registro
338 9311283

registro.storico@500clubitalia.it

Savona (SV)

Carlo GIULIANI
347 1061434

c.giuliani@500clubitalia.it

Fermo (FM)

Bruno ROSSINI
348 3208446 - 340 5737905
tel/fax 0734 623952

andreina55@hotmail.it

Foggia (FG)

Massimiliano TESTA
339 7748706

romeotesta@hotmail.it

Trapani (TP)

Lorenzo INGRASSIA
Mercoledì e Venerdì 16-18
328 1109708 - 340 9908408
lorenzoingrassia@outlook.it

COMMISSARI DI REGISTRO

Torino (TO)

Michele GALLIONE
Archivista di Registro 338 7572990
sociasi.registro@500clubitalia.it

Torino (TO)

Camillo LUCENTI
Consulente di Modello
Martedì e Giovedì 20 alle 21.30
340 3014960
camy_lu@yahoo.com

Torino (TO)

Marco VALABREGA
D-F-L-R -
Tutti i giorni - 338 7543762
m.valabrega@500clubitalia.it

Imperia (IM)

Alberto BERTOLI
D-F-L-R
Martedì e Giovedì
Ore 8-12/15-19
0184 485962
347 2621276

bertolialberto500@tiscali.it

Bergamo (BG)

Villiam GRANATI
Steyr Puch
Tutti i giorni - 335 225479

w.granati@500clubitalia.it

Bergamo (BG)

Federico MOIOLI
Nuova 500 1957>1960
D-F-L-R

Tutti i giorni 9-21
338 2295888

f.moioli@500clubitalia.it

Milano (MI)

Simone TORTINI
F-L-R - Dopo le ore 19.30
349 4790911

simo_500@hotmail.com

Bologna (BO)

Renato DONATI
Abarth - Tutte le sere dopo le 21
333 2184321

renato.donati@fastwebnet.it

Modena (MO)

Roberto POLA
Scoiattolo-Fuoristrada
Allestimenti Speciali
Orario d'ufficio: 347 4853366
registro_500scoiattolo@hotmail.com

Roma (Roma)

Marco CORSINI
Nuova 500 1957>1960
Martedì e Venerdì dalle 17
338 2013918
dalle 21 alle 22: 06 99900176
corsaroblu1971@hotmail.it

Roma (Roma)

Carlo de BONIS RICASOLI
Nuova 500 1957>1960
Giovedì e Sabato 16-20
338 9934383

blackdanny@virgilio.it

Roma (Roma)

Antonino VILLA
Giannini - Tutti i giorni 16-19
tel 06 9632582

tvilla@tiscali.it

Salerno (SA)

Francesco d'ALBERO
338 6359800
francescoleondalbero@libero.it

Bari (BAT)

Tommaso de TOMA
D-F-L-R - Tutti i giorni 8-20
tel/fax 0883 580195 - 347 6430701
tommasodetoma@libero.it

Foggia (FG)

Matteo COTRUFO
Dal Lunedì al Venerdì
9.30-12.30/16.30-19: 333 3217803
matteo.cotrufo@tiscali.it

Catania (CT)

Giuseppe CUSCANI
D-F-L-R - 348 8737601
g.cuscani@hotmail.it

San Fratello (ME)

Antonio MIRENDA
Nuova 500, D, F, L, R
Dom.-Lun. 9-16; altri giorni 13-16
328 8993649
antonio.mirenda@500clubitalia.it

COLLABORATORI

Bergamo (BG)

Antonio CASSELLA
035 656763 - 335 6021905
info500@antoniocassella.it

Vicenza (VI)

Mauro PANZOLATO
Orario: 12-14/17-19
348 0406943

mauro.panzolato@libero.it

Reggio Emilia (RE)

Matteo OLIVETTI
345 8546169

matteo.fiat500@gmail.com

Casandrino (NA)

Giovanni MONDO
Tutti i giorni - 320 4339729

Piano di Sorrento (NA)

Raffaele STAIANO
Tutti i giorni 18,30-21 - 380 6672373
raffaele500@alice.it

Serrastretta (CZ)

Angela FAZIO
Tutti i pomeriggi - 333 4840209

Sardegna

Giacomino DEIANA
340 6683662

info@bebmillemiglia.com



AIUTO PER LA MODULISTICA

Ricordiamo ai Soci che è possibile scaricare dal nostro sito www.500clubitalia.it il facsimile della presentazione della domanda per il Certificato di Identità (Omologazione-Targa Oro), comprensivo di esempi di inquadrature fotografiche, documenti, campionatura colori e materiali. Disponibili anche gli esempi pratici per la compilazione del modulo per la richiesta di Certificato di Rilevanza Storica per i vari modelli base di 500 (Nuova 500, 500 D, 500 F, 500 Giardiniera Fiat, 500 Giardiniera Autobianchi, 500 L, 500 R). Chi avesse difficoltà di accesso a internet può farne richiesta alla Segreteria chiedendo di Monica: **0182 582282** sociasi@500clubitalia.it.

CALENDARIO RADUNI



RADUNI

1° MAGGIO

Montenero (LI)

4° Raduno Santuario Madonna di Montenero - Patrona della Toscana
Coord. Pisa - Livorno - Cascina - Bartolini Antonio 3398244135 - Maura 3483155062 - Franco 3297072774 - Enzo 3472676947

Luserna San Giovanni (TO)

2° Raduno di Luserna San Giovanni
Coord. Pinerolo - Pala Francesco 3202117438

Serravalle Scrivia - c/o IPER - Terrazza d'onore (GE)

Raduno Fiat 500 a Serravalle - EXPO Fiat 500 d'Epoca
Coord. Genova - Rigolli Gino 3495090980 - Coord. Valle Scrivia - Radole Pietro 3337952062

7 MAGGIO

Costigliole d'Asti (AT)

Raduno Fiat 500 città di Costigliole d'Asti
Coord. Alba - Bra - Asti - Bertolusso Claudio 3334926957

Reggio Calabria

8° Raduno Fiat 500 (Bronzi di Riace)
Coord. Reggio Calabria - Polimeni Enzo 3387603806 - 3279990045 - polimeni_v@libero.it

Cecina (LI)

19° Raduno Fiat 500 e derivate
Coord. Cecina - Lancioni Maurizio 3394145335

RINVIATO Chiaramonte Gulfi RG

6° Raduno "a Chiaramonte Gulfi in 500"
Coord. Chiaramonte Gulfi - Giuseppe Barresi 3389838159

Avezzano (AQ)

13° Raduno Fiat 500 e Fiat 124
Coord. Avezzano - Fabrizio Alvaro 3476681498 - con Associazione Il Grottino

Loano (SV) - Piazza Italia

4° Raduno ... In 500 per la C.R.I.
Coord. Riviera delle Palme - Vinotti Alessandro 347226950 - a.vinotti@500clubitalia.it

Alessandria - Via Tortona

5° Meeting "Un Rombo di solidarietà"
Coord. Alessandria - Dolce Massimiliano 3400552320

Broni (PV)

Raduno Fiat 500 "Penna Day"
Coord. Oltre Po Pavese - Grignani Cesare 3407001077

San Zenone al Lambro (MI)

Raduno Primavera - 60° Anniversario Fiat 500
Coord. San Zenone al Lambro - Iannolo Giuseppe 3358394496

13-14 MAGGIO

Pistoia

Raduno in 500 - Il giro della cultura
Coord. Pistoia - Massimo Lissa 3382956322

14 MAGGIO

Pinerolo (TO)

6° Raduno Fiat 500 nella Città della Cavalleria
Coord. Pinerolo - Pala Francesco 3202117438

San Quirico-Val Polcevera GE

A spasso sul Monte Figogna
Coord. Genova - Rigolli Gino - Parodi T. 3472358715
Parodi A. 3202699324

Paderno Dugnano (MI)

Giriamoci la Brianza
Coord. Milano Nord - Monza e Brianza Ovest - Campaner Alessio 3805199396 - Antonio Orsini 3356340667

Castel San Pietro Terme (BO)

13° Raduno Nazionale Amarcord 500 del Castello
Andrea Lannutti 3387014127 - www.500acastello.it - info@500acastello.it - con

Morghegno (NO)

Raduno Fiat 500 "Cavalli Ruggenti"
Coord. Milano Ovest - Parolini Giovanni - con Pennetta Nello 3355351586

Magione (PG)

10° Raduno del Trasimeno
Coord. Lago Trasimeno - Dentini Luciano 3471868245

Mercogliano (AV)

2° Raduno Nazionale Fiat 500 Storica e derivate Città di Mercogliano
Coord. Avellino - Partenio - Valle Caudina - Vito Limone 3383508552

Milazzo (ME)

3° Meeting "2 Cilindri tra 2 Mari"
Coord. Messina - Papa Salvatore 3476415968

20 MAGGIO

Sommariva Perno (CN)

500 a tutta Fragola
Coord. Alba - Bra - Asti - Bertolusso Claudio 3334926957 - Ritrovo ore 18.00 - prenotaz.obbligatoria

20-21 MAGGIO

Monopoli (BA)

500 Safari
Coord. Monopoli - Copertino Nicola 3387375793

21 MAGGIO

Palazzolo Acreide (SR)

4° Raduno "Akrai in 500"
Coord. Palazzolo Acreide - Carlo Valvo 3395303743

L'Aquila

7° Raduno Città di L'Aquila
Coord. L'Aquila - Marinangeli Alessandro 3383600264

Rivoli (TO)

1° Raduno Città di Rivoli
Coord. Valle di Susa - Breusa Renato 3401802006 - Politanò Antonio 3331212504

Castelnuovo Berardenga - Siena

6° Cinquecentanti
Coord. Siena - Filippo Pandiscia 3496921466 - filippo@cinquinosiena.it

San Cataldo (CL)

Raduno Fiat 500 "Visita nelle miniere"
Coord. Santa Caterina Villarmosa Carvotta Salvatore 360761629

Avigliano Umbro (TR)

1° Auto Moto Passeggiata "Si alla Vita!"
Coord. Deruta - Bistarelli Fabio 3473396132 - Damiano 3331866220

27 MAGGIO

Scanzorosciate (BG)

Amici del Moya Moya
Coord. Bergamo e Valli Bergamasche
Cassella Antonio 3356021905 - Bianchi Danilo 3356952257
Ostellato (FE) - Loc. Dogato
2° Raduno "Country in 500"
Coord. Delta del Po Marangon Nico 3463565200

27-28 MAGGIO

Marciana Marina (LI) - Isola d'Elba

9° cinquecentelba
Coord. Isola d'Elba - Berti David - Agenzia Napoleon Tour 0565917888 (int.2 Evelina)

28 MAGGIO

Giarre (CT)

4° Raduno Giarre - Montesalice - Milo
Coord. Giarre e Acireale Rosario Strano 3386777704

Taranto - Centro Commerciale Mongolfiera

Rè 500
Coord. Taranto - Parascandolo Claudio 3487485139

Soragna (PR)

10° Raduno "500 Day" Soragna
Coord. Fidenza - Rolli Vilmer 3386473916

Abbiategrasso (MI)

Raduno Fiat 500 "Abbiategrasso in festa"
Coord. Milano Ovest - Parolini Giovanni 3935087794 - 3395224295

Nepi (VT)

4° Raduno Fiat 500 e derivate Città di Nepi
Coord. Nepi - Emiliano Tiseo 3207609494

Appiano-Eppan (Alto Adige) (BZ)

3° Raduno Fiat 500 Appiano
Coord. Bolzano - Bertagnolli Davide 3407904579

2 GIUGNO

Borgo Ticino (NO)

Raduno Fiat 500 - Borgo Ticino in festa
Coord. Milano Ovest - Parolini Giovanni - Pennetta Nello 3355351586

Roccasecca (FR) - Pozzi di Caprile

9° Raduno Fiat 500 San Filippo e Giacomo
Coord. Frosinone - Serrecchia Gaetano Attilio - Iacobelli Loreto 3317577845 - 0776567410

3-4 GIUGNO

Champoluc (AO)

Alla scoperta della Val d'Ayas in 500
Coord. Valle d'Aosta - Costaz Luigino 3473721387 - Yasmine 3454634133

Firenze

Meeting Internazionale Città di Firenze
Coord. Firenze - Cassella Matteo 3298229191 - matteo@cinquino.it

Rotondi (AV)

6° Incontro Nazionale Caudino Fiat 500 Storica e derivate
Coord. Avellino - Partenio - Valle Caudina - Vito Limone 3383508552

4 GIUGNO

Florinas (SS)

2° Meeting Nazionale Florinas
Coord. Alghero - Sotgiu Domenico Giuseppe 3341812907 - 3294078835

Casoli P. Cheti (CH)

9° Raduno Nazionale della Majella
Andrea Lannutti 3387014127 - www.500acastello.it - info@500acastello.it - con

Villafranca d'Asti (AT)

"500 in Birra"
Coord. Alba-Bra-Asti - Bertolusso Claudio 3334926957

Valenza (AL) - Piazza Gramsci

24° Meeting Città dell'Oro
Coord. Valenza e Casale - Marcomini Remo 3392777081

Cammarata (AG)

5° Raduno Fiat 500 Città di Agrigento
Coord. Agrigento - Tabone Dario 3389703001

Roma

Rendez Vous Storico - 60° Anniversario
Coord. Roma - Pierluigi Rubeo 062594125 - fax 0621800242 - pierluigirubeo@virgilio.it

10-11 GIUGNO

Isola d'Ischia (NA)

Ischia in 500
Coord. Isola d'Ischia - Giacomo Di Meglio 3396989399 - Vinicio 3389683474
giacomoischia@gmail.com

10 GIUGNO

Melito Porto Salvo (RC)

7° Raduno Fiat 500 Città di Melito Porto Salvo
Coord. Reggio Calabria - Polimeni Enzo 3387603806 - 3279990045 - polimeni_v@libero.it

11 GIUGNO

Milano Città

Festeggiando il 60° della 500 a Milano Città
Coord. Milano Città - Marchetti Massimiliano 3485350261

Forlì

Emozioni in 500
Coord. Forlì - Gurioli Mascia - Garavini Mirko 3477930834

Cascina (PI)

"C'inquinu Sbiellati"
Coord. Cascina - Pistolesi Maura 3483155062 - scarpadaballofantasia@gmail.com

Modica (RG)

5° Raduno Città della Contea di Modica
Coord. Modica - Fiore Angelo 3331015236

Gareggio (CN)

13° Raduno Fiat 500 e derivate Città di Gareggio - Memorial Pino Nespolo
Coord. Gareggio - Baracco Marco 3392787999 - Pier 3391362774 - Massimo 3356286886

Caltanissetta

Raduno Fiat 500 "Noi ci siamo"
Coord. Caltanissetta - Falduzza Giuseppe 3288590556

17-18 GIUGNO

Bitetto (BA)

6° Raduno Nazionale Fiat 500 e derivate Città di Bitetto
Coord. Bitetto - Cataldo Marco 3200514814

18 GIUGNO

Landriano (PV)

60 anni di Storia
Coord. Oltre Po Pavese - Grignani Cesare 3407001077

Carpi (MO)

Raduno Fiat 500
Coord. Carpi - Sgarbi Alessandro 3663469382 - alessandro.sgarbi@libero.it

Alcamo (TP)

Meeting Città di Alcamo
Coord. Marsala - Ingrassia Lorenzo 3281109708 - Ienna Luigi 3382945645 - ienna.gino@gmail.com

Salerno

Raduno Fiat 500 Città di Salerno
Coord. Salerno - Galderisi Alfredo 3396800871

Cartignano (CN)

"Le 500 nelle Valli Occitane"
Coord. Cuneo - Valerio Manuela 3397982462

Lucca

Lucca in 500
Coord. Lucca - Bernicchi Luca 3483460441 - Piero 3383707499 - Giuliano 3492550482

24-25 GIUGNO

Saint Raphael - Costa Azzurra

5° Meeting Fiat 500 & Dérivés
Coord. Francia Costa Azzurra e Principato di Monaco - Palermo Marco +33661323333 - palermomarco@yahoo.fr

25 GIUGNO

S. Giacomo di Roburent (CN)

8° Raduno nella Valle dei Castagni
Pro Loco di S. Giacomo di Roburent e Sant'Anna - Coord. Ceva e Mondovi - Nardini Italo - Renata 3398632029 - Simona 3393355077

Medesano (PR)

6° Raduno Città di Medesano
Coord. Fidenza - Rolli Vilmer - Gabriele 3381858709

Carmignano (PO)

13° Raduno Fiat 500 - Memorial Guglielmo Arcangeli "Il Profeta"
Coord. Empoli - Giordano Vincenzo 3473651833 - Arcangeli Ilaria 3386423283 - Marcello Pieraccini 3355913102

Bisceglie (BT)

18° Raduno Fiat 500 "Il DOLMEN" Coord. Bisceglie - Belsito Antonio 3206467575

Oulx (TO)

4° Raduno "Il Cinquino nelle Montagne Olimpiche"
Coord. Valle di Susa e Val Sangone - Renato Breusa 3401802006

1° LUGLIO

Codigoro (FE)

50 Sotto le Stelle
Coord. Delta del Po - Marangon Nico 3463565200

2 LUGLIO

Oleggio (NO)

11° Raduno Oleggio 2017
Coord. Novara Laghi - Marco Leonardi 3493761756 - Marco Fontina 3388929990

Montemerano (GR)

2° Raduno Fiat 500 Manciano
Coord. Manciano - Materazzi Paolo 3401201781 - Mireno 3283657626



CALENDARIO RADUNI ★ FIERE



2 LUGLIO

Carpi (MO)
1° Raduno Fiat 500 Club Italia
Coord. Carpi - Sgarbi Alessandro
3663469382 -
alessandro.sgarbi@libero.it

Airasca (TO)
60° all'SKF di Airasca
Coord. Pinerolo - Pala Francesco
3202117438

7 LUGLIO

Sommariva Bosco (CN)
"500 by Night"
Coord. Alba-Bra-Asti - Bertolusso
Claudio 3334926957 - prenotaz.
obbligatoria - Ritrovo dalle ore
18.00 - max 50 auto

7-8-9 LUGLIO

Garlanda (SV)
XXXIV Meeting Internazionale
Sede - 0182582282

9 LUGLIO

Lodivecchio (LO)
1° Raduno Fiat 500
in memoria di Sorrentino Giovanni
Coord. San Zenone al Lambro -
Iannolo Giuseppe 3358394496

16 LUGLIO

Roccaforte Mondovi (CN)
14° Raduno del Monregalese
Pro Loco di Roccaforte di
Mondovi - Dho Emanuele
017465549 Coord. Ceva e
Mondovi - Nardini Italo

Uliveto Terme (PI)
15° Raduno Fiat 500 "Uliveto non
solo Acqua Uliveto"
Coord. Pisa - Livorno - Bartolini
Antonio 3398244135 - Michaela
3487059271

San Fratello (ME)
3° Meeting Fiat 500 sui Nebrodi -
Speciale 60°
Coord. Dei Nebrodi -
Antonio Mirenda 3288993649

29-30 LUGLIO

**Morgex - Aosta - St. Nicolas -
Vetan**
Aosta Romana in 500
Coord. Valle d'Aosta -
Costaz Luigino 3473721387 -
Dario 3292103814

30 LUGLIO

Sestriere (TO)
500&Jeppino Race Sestriere
Coord. Valle di Susa - Breusa
Renato 3401802006

5 AGOSTO

Frascaro (AL) Piazza Rangone
1° Musical 500
Coord. Alessandria - Dolce
Massimiliano 3400552320

19 AGOSTO

Bianco Samo (RC)
3° Raduno Fiat 500 Città di
Bianco Samo - 1° Memorial
Rosario Versace
Coord. Reggio Calabria - Polimeni
Enzo 3387603806 - 3279990045
- polimeni_v@libero.it

20 AGOSTO

Jolanda di Savoia (FE)
9° Raduno Interregionale Fiat
500 e derivate
Coord. Delta del Po - Marangon
Nico 3463565200

San Marco dei Cavoti (BN)
4° Raduno Fiat 500 e derivate
Coord. Benevento - Tammaro e
Titerno - Mobilia Umberto
3402408750 - Aldo 3282017001

Pico (FR)
9° Raduno Fiat 500 Città di Pico
Coord. Frosinone - Serrecchia
Gaetano Attilio -
Corso Antonino 3288349847

Govone (CN)
Raduno "Le 500 all'ombra del
Castello"
Coord. Alba - Bra - Asti -
Bertolusso Claudio 3334926957

27 AGOSTO

Calvi (BN)
8° Raduno Fiat 500 e derivate
Coord. Benevento Città -
Ferdinando Farese 3395767488
Francesco 3387163628

Mirabello Monferrato (AL)
1° Raduno fiat 500 alle porte del
Monferrato
Coord. Valenza e Casale -
Marcomini Remo 3392777081

Gioia Tauro (RC)
6° Raduno Fiat 500 e Auto
d'Epoca
Coord. Reggio Calabria - Polimeni
Enzo 3387603806 - 3279990045
- polimeni_v@libero.it

3 SETTEMBRE

**Campora
(Neviano degli Arduini) PR**
2° Raduno del "Montefuso" Città
di Campora
Coord. Fidenza - Rolli Vilmer -
Pini Giuliano 3356352497

Albenga (SV)
3° Raduno "Made in Italy" ...in
500 sotto le torri
Coord. Riviera delle Palme -
Vinotti Alessandro 3472226950 -
a.vinotti@500clubitalia.it

Empoli (FI)
8° Raduno Empoli Fiat 500 e
derivate
Coord. Empoli - Giordano
Vincenzo 3473651833 -
3386423283 - 3355913102

San Damiano d'Asti (AT)
Raduno "Le 500 tra le colline
Alfieri"
Coord. Alba - Bra - Asti -
Bertolusso Claudio 3334926957
- prenotaz.obbligatoria - max
100 auto

10 SETTEMBRE

Ceva (CN)
18° Raduno Fiat 500 Città di
Ceva Terra dei Funghi
Coord. Ceva e Mondovi -
Nardini Italo 3479656917 -
italonardini@libero.it

Castel San Pietro Terme (BO)
18° Ritrovo di Fiat 500 - La Fiat
500 in mostra sotto il Cassero
Andrea Lannutti 3387014127 -
www.500acastello.it -
info@500acastello.it - con
Coord. Bologna - Candini Maurizio

Martignana Po (CR)
Raduno Fiat 500
Coord. Cremona - Granelli Sante
3474663892 - Daniela
3317967239

Siena - Ponte a Tressa
12° Raduno Fiat 500 - Siena -
Ponte a Tressa
Coord. Siena - Filippo Pandiscia
3496921466 -
filippo@cinquinosiena.it

Morimondo (MI)
Raduno Fiat 500 a Morimondo
Coord. Milano Ovest - Parolini
Giovanni 3935087794 -
3395224295

Prato
23° Raduno Città di Prato
Coord. Prato - Antonio Curatolo
338 6171356

15-16-17 SETTEMBRE

Malta
2° Edizione "A Malta in 500"
Coord. Modica -
Fiore Angelo 3331015236

16 SETTEMBRE

Vitolini - Vinci (FI)
7° Ritrovo in 500 - "A Vitolini
sotto le Stelle"
Coord. Empoli - Giordano
Vincenzo 3473651833 -
3386423283 - 3355913102 -
ritrovo sabato pomeriggio

17 SETTEMBRE

Roverbella Mantova (MN)
6° Raduno Fiat 500 e derivate
Coord. Mantova -
Menarbin Fabrizio 3391529002 -
0376693070

Giaveno (TO)
6° Raduno Fiat 500 Città di
Giaveno
Coord. Valle di Susa -
Breusa Renato 3401802006 -
Politano Antonio 3331212504

Brusimpiano (VA)
15° Meeting Fiat 500 e
Derivate
Angelo Morreale 3482852890

24 SETTEMBRE

Caltagirone (CT)
Raduno Città di Caltagirone
Coord. Caltagirone - Marcinnò
Salvatore 3355303905

Spotorno (SV)
4° Raduno "Sensa Sprescica"
Coord. Savona - Salvetto Tiziana
3486700700

Torino Città
Torino festeggia la sua 500
Coord. Torino - Paire Mauro
3392639051 - Piera
3334517030 -
m.paire@500clubitalia.it

1° OTTOBRE

Vittoria (RG)
1° Meeting Fiat 500 Città di
Vittoria
Coord. Comiso - Iacono Biagio
3385652628 - 3477223916

Asti
Raduno Fiat 500 "Memorial
Montano Merola" - Città di Asti
Coord. Alba - Bra - Asti -
Bertolusso Claudio 3334926957

- prenotaz.obbligatoria entro
29/9/2017 - max 100 auto
Messina
2° Memorial Rosario Papa

"Rievocazione storica Circuito dei
Laghi"
Coord. Messina - Papa Salvatore
3476415968

Colfelice (FR)
13° Raduno Fiat 500 "Memorial
Giovanni Iannarilli"
Coord. Frosinone - Serrecchia
Gaetano Attilio 3805069741 -
0776527747 -
sergaetano@libero.it

8 OTTOBRE

Viotto Scalenghe (TO)
4° Raduno di Viotto Scalenghe
Coord. Pinerolo - Pala Francesco
3202117438

15 OTTOBRE

**Pieve a Nievole - Montecatini
(PT)**
18° Raduno Fiat 500 e derivate
Coord. Empoli - Pontenani
Vincenzo 3296152704 - Di Vita
Mario 3358049454 - Mucina
Andrea 3493497166

5 NOVEMBRE

Vitolini - Vinci (FI)
20° Raduno 500 - 10° Memorial
Vincenzo Santanna
Coord. Empoli - Giordano
Vincenzo 3473651833 -
3386423283 - Santanna Anna
3497547300

12 NOVEMBRE

Bra (CN)
9° Meeting d'Autunno
Coord. Alba - Bra - Asti -
Bertolusso Claudio 3334926957
- prenotaz.obbligatoria entro
9/11/2017 - max 100 auto

26 NOVEMBRE

Signa (FI)
Love 500
Coord. Firenze - Cascella Matteo
3298229191 -
matteo@cinquino.it

FIERE

**30 SETTEMBRE -
1° OTTOBRE**

Caorle (VE)
22° Mostra Scambio
Internazionale
Coord. Venezia/Treviso - Maurizio
Gherardi 3388559473 - fax
0421200219 -
maurizio.gherardi@gmail.com

GESTIONE CALENDARIO

RADUNI

Tutte le comunicazioni relative al calendario vanno inviate alla Segreteria.
Per l'uscita sul n.4/2017 (lug./ago.) i dati devono pervenire entro e non
oltre il 5/6/2017.

Il calendario è sempre aggiornato su:



www.500clubitalia.it

COME INVIARE MATERIALE PER 4PICCOLERUOTE

ATTENZIONE: chi propone i propri articoli deve accertarsi della loro
correttezza e della veridicità delle fonti, in particolare per i contributi di
carattere tecnico. Ogni articolo verrà vagliato e la Redazione, con la
Dirigenza del Club, si riserva di apportare le modifiche necessarie.

Gli autori degli articoli saranno comunque responsabili di quanto verrà
pubblicato.

Invio dei contributi a:

s.ponzone@500clubitalia.it o **ufficio.stampa@500clubitalia.it**
Per allegati "pesanti", usate ad es. www.wetransfer.com.

Foto stampate, disegni, pubblicazioni, CD e DVD vanno spediti o
consegnati a:

Fiat 500 Club Italia, via Roma 90, 17033 Garlanda SV.

Cosa scrivere: articoli preferibilmente brevi e firmati. Se mandate una
foto per la sezione "Album", indicate sempre chi sono le persone ritratte.
Qualità delle foto: le foto devono essere adatte alla stampa, quindi di
buona qualità/risoluzione. **Tempi:** il materiale viene pubblicato appena
possibile. In caso di materiale incompleto (allegati mancanti, foto a bassa
risoluzione, testi in attesa di foto o viceversa), il contributo sarà sospeso
dalla pubblicazione o pubblicato nelle condizioni in cui è. **Dubbi:** se avete
qualcosa da chiedere prima di realizzare/spedire il vostro contributo o se
avete richieste a riguardo, scrivete alle due caselle sopra indicate. Tenete
copia di ciò che inviate per rispedirlo all'occorrenza.

PER ISCRIVERSI AL CLUB

ISCRIZIONE AL CLUB

Inviare il modulo d'iscrizione compilato e la copia della ricevuta di versamento di **48 Euro**.

ISCRIZIONE ALL'A.S.I. (FACOLTATIVA)

Inviare PER POSTA o VIA EMAIL la copia del libretto di circolazione (solo le pagine con i dati tecnici dell'auto), il certificato di proprietà, la copia del tesserino del Codice Fiscale e la copia della ricevuta di versamento di **42 Euro** (specificare nella causale "iscrizione A.S.I."). L'iscrizione si intende da gennaio a dicembre. È possibile effettuare un **unico versamento di 90 Euro** ("iscrizione Club+A.S.I."). Una volta iscritti A.S.I., per richiedere i certificati della vettura, è necessario contattare la Segreteria.

RINNOVI TESSERA CLUB E A.S.I.

Tramite bollettino prestampato, inviato ai soci a novembre, oppure con bonifico (nella causale specificare il numero tessera). La quota Club è di **48 euro**, la quota A.S.I. è di **42 euro**. Si consiglia di inviare la ricevuta via fax o via email.

VERSAMENTI E CONTATTI

I versamenti si possono fare sul **CCP 10786176** oppure con bonifico bancario (cod. **iban IT05 U076 0110 6000 0001 0786 176** Banco Posta) intestato a **Fiat 500 Club Italia**, via Roma 90, 17033 Garlanda (SV). Indicare SEMPRE il numero tessera. Contatti segreteria: **info@500clubitalia.it** fax 0182580015

BOLLO

Va pagato se l'auto circola. I veicoli con più di 30 anni pagano un bollo ridotto stabilito dalla regione di residenza (consultare l'ACI).



INCONTRIAMOCI A...

AGRO NOLANO MARIGLIANESE Il primo sabato di ogni mese al Tiffany Club, via Provinciale 45, Camposano (NA) dalle ore 17. Luigi Barbati 335 6119738

BARI Ogni primo venerdì del mese, a Bari-Palese in via Vittorio Veneto 1, alle ore 19.30. Informazioni, iscrizioni, rinnovi, pratiche Asi. Mimmo 3383159753 - Rossella 3381597334

BELPASSO - CATANIA Ogni primo giovedì del mese, dalle ore 19 alle ore 21 in Via Mongibello 62, Piano Tavola (CT) frazione Belpasso. Cappadonna C. 3397646226 **c.cappadonna@500clubitalia.it**

BERGAMO Il terzo giovedì di ogni mese presso il Ristorante Pizzeria "La Sosta", Via Cavalli, 53 (centro sportivo) a Villa di Serio (BG), parcheggio riservato. Antonio Cassella 335 6021905

BOLOGNA Ogni primo lunedì del mese alle ore 21 in Via Bellaria 7 a San Lazzaro di Savena (BO) presso il circolo ARCI. Maurizio Candinì 3491186144 **solangecandinì@libero.it**

BOLZANO da lunedì al venerdì, orario 9-12 e 15-17.30: Carrozzeria Planet, viale Druso 289, Bolzano tel. 0471 919395 **bertagnolli@daivide@gmail.com**

CASALE - VALENZA Ogni 2° lunedì del mese presso i locali sottostanti alla Chiesa del S. Cuore a Valenza in Via Bologna 36. Massimo Chivetto 3333504792; pres. Gruppo Mot. S. Cuore, Cesare Baldi 3381585688

CALTANISSETTA Tutti i venerdì di ogni mese, dalle 19,00 alle 21,00 presso il bar "Irish" viale Monaco 7. Peppe Anzaldi 3491655401

CASTELVETRANO Ogni ultimo venerdì del mese dalle 17,30 alle 19,30 a Castelvetro in via Partanna al km 1 presso il Circolo Selinus. Vincenzo Parrino 3280736448 fax 09241916012



CASSANO delle MURGE Ogni giorno dalle 19 a Cassano delle Murge in Piazza Garibaldi 47, presso la sede del Coordinamento, Iscrizioni, rinnovi, pratiche ASI, opinioni e discutere problemi. Rocco 3283618316 - **roktid76@libero.it**

CEFULU Il primo venerdì di ogni mese dalle 16 alle 19 presso "Bar Al Solito Posto", in Contrada Caldura, 90015 a Cefalù (PA), previo contatto telefonico con Francesco Ventura 338 8516557

CHIARAMONTE GULFI Il primo sabato di ogni mese dalle ore 11:00 alle ore 13:00 in via San Giovanni n.9 a Chiaramonte Gulfi (RG). Giuseppe Barresi 338 9838159

COMISO Tutti i sabati del mese dalle ore 15.00 alle 18.00 in via Pier Santi Mattarella 14, Comiso (RG). Biagio Iacono 347 7223916

carrozzeriaavitoalbani@gmail.com

COMO Tutti i mercoledì, presso la nuova sede Sabry e Franky Caffè, Via al Monte 9, 22063 Cantù (CO) Giovanni Lembo 3383363748

CORLEONE Ogni martedì del mese, dalle ore 21,00 in poi in piazza Sant'Orsola. 3334457980,

totucciog@interfree.it

FERMO Tutti i venerdì sera dalle 20,30 alle 23 in Via delle Mura 20 Bruno Rossini 3483208446, 340 5737905

FOGGIA Il primo e il terzo venerdì di ogni mese dalle ore 18 alle ore 21 in Viale degli Aviatori 136, Foggia M. Testa 3397748706

GENOVA Ogni secondo venerdì del mese dalle ore 21,00 in poi presso la C.A.I.M. in via Dino Col, 6 R (al 2° piano dell'ex Palazzo Fiat). Il piano è raggiungibile direttamente in auto. Gino Rigolli 3495090980 Christian Micelli 3470680937

Lago Garda Bresciano e MANTOVA Ogni primo giovedì del mese alle ore 20,00, presso l'Agriturismo Mirabello, Ristorante Pizzeria a Desenzano del Garda (vicino alla stazione ferroviaria) - Punto Amico. Renato 347 7329368, Fabrizio 339 1529002

LAMEZIA TERME Il primo venerdì del mese, 18,00-21,30 presso Distributore carburanti ESSO, saletta riservata del Golden Café, via Senatore Arturo Perugini, Lamezia Terme; ogni seconda domenica del mese, dalle 19,00 in poi, al Ristorante Pizzeria "Spettacolo Mediterraneo", all'interno del Parco Commerciale L'Aquilone, Strada Statale 18, 89812 Pizzo (VV) Agostino Strangio 0968 462710, 330 815959 **agostra@libero.it**

LECCO Ogni primo giovedì del mese non festivo dalle 21.15, Cielo & Terra, Via San Miro, Suello (LC). **d.lippi@500clubitalia.it** Daniele Lippi 338 4916873

MACERATA Ogni primo giovedì del mese non festivo, dalle 19 alle 21, Pizzeria Re, via Camillo Lili 27, Camerino (MC), Mirko Mancinelli 333 4908040 **mancinir@libero.it**

MESSINA, RIVIERA JONICA Tutti i mercoledì del mese dalle 16 alle 19 in via Umberto I 413 primo piano a Nizza di Sicilia (ME). Giuseppe Pezza 3474859967

INCONTRIAMOCI A...

MARSALA Il primo venerdì di ogni mese dalle 17 alle 19 presso il Museo dell'oggettistica della Fiat 500 a Marsala (TP), in Contrada Santo Padre delle Perriere 15. Lorenzo Ingrassia tel. 0923736881, oppure cell. 3409908408

MILANO CITTÀ Il primo giovedì del mese presso Pianeta Verde, via Buccinasco 45, Milano; Massimiliano Marchetti 3485350261

m.marchetti@500clubitalia.it

MILANO NORD Il primo martedì del mese dalle ore 21,15 presso Officina della Birra, a Bresso in via Matteotti 11. Alessio 3805199396,

Alberto 3207834071, Alessandro 3356251234, Nicola 3391134742, Stefano 3496068053

MILANO OVEST Il primo giovedì del mese presso Colorado Pub, a Milano in via Barnaba Oriani 83 (uscita Autostrada TO-VE / angolo viale Certosa); per informazioni: Luigi Parolini 02 97272294, 393 5087794

MODICA Ogni primo sabato del mese, dalle 16,30 alle 18,30, presso il Bar "Prima Fila", Contrada Musebbi Calicantone 12, Modica (RG); Angelo Fiore, tel. 333 1015236,

fiore60a@tiscali.it

MONTEROSSO ALMO Il primo giovedì di ogni mese dalle ore 10:00 alle ore 12:00 in via Bellini n.44 a Monterosso Almo (RG). Giuseppe Barresi 338 9838159

MONTE SARCHIO Tutti i sabati del mese, dalle ore 19,30 presso il "Caffè Mozart", via Annunziata Vecchia snc., Montesarchio (BN). Farese, tel e fax. 0824835377 - 3395767488

fareseferdinando@alice.it

MONZA E BRIANZA EST Tutti i secondi lunedì del mese alle ore 21.00 circa, presso il Pit Stop Café in via C.Battisti 44/A, Veduggio al Lambro (MB) tel. 039 2916683

MONZA E BRIANZA OVEST L'ultimo mercoledì del mese alle ore 21.00, presso il Bar Fashion in via Moncenisio 12, Cesano Maderno (MB). Antonio Orsini 3356340667

PALERMO Il primo venerdì di ogni mese dalle 19 alle 21 al Bar Albatros, via Principe di Pantelleria 14, 90146 Palermo, previo contatto Roberto Accurso 338 4760777

Penisola Sorrentina CAPRI - STABIAE Il primo martedì del mese alle ore 20.00 presso la stazione di servizio IP di Piano di Sorrento per recarci tutti in carovana presso il Ristorante la Rosa; Raffaele Staiano 380 6672373

PISTOIA ogni mercoledì del mese alle ore 21.00 presso la sede del Circolo MCL di Chiesina Montalese, Via di Cafaggio 63 a Pistoia

REGGIO EMILIA Ogni primo martedì del mese dalle ore 20.00 a Reggio Emilia presso il Ristorante Pizzeria Italia, Via Duca d'Aosta 2. Federica 338 8253648 Rocco 335 6663366

POTENZA Dal lunedì al venerdì, dalle ore 16 alle 18, in Via Frusci 94- a Venosa (PZ). Giuseppe Pellegrino 3397612289

RAGUSA Ogni primo martedì del mese dalle ore 19.00 alle 21.00 presso il Bar Selene S.P.25 Ragusa, Contrada Fallira. Andrea 0932 666426; 334 9862636

a.occhipinti@500clubitalia.it

REGGIO CALABRIA da lunedì a venerdì dalle ore 9.00 alle ore 11.30 presso Bar Sireneuse Caffetteria Gelateria con Saletta Privè sito in Reggio Calabria Corso Vittorio Emanuele n. 65/67; l'ultimo venerdì del mese nel Bar Caffetteria Pasticceria Gelateria Paparo, Piazza 21 Marzo, Polistena (RC), dalle 18.30 alle 20, (escluso luglio e agosto); l'ultimo sabato del mese, dalle 16.30 alle 20, (escluso luglio e agosto) nel Bar Caffetteria, Pasticceria, Gelateria di Modafferi Pietro a Bianco (RC), Piazza Marconi - Enzo Polimeni 3387603806, 3279990045-

polimeni_v@libero.it

ROMA Tutti i giorni 16,00-18,30 in Piazza Sabaudia 39, Roma. 06 2594125 - 06 2153181

pierluigirubeo@tiscali.it

fiat500club.roma@tiscali.it

SIENA Tutti i martedì ore 21-23 al Bar Osteria Tre Pere, Torrita di Siena (SI) 0577687474

SIRACUSA SUD Ogni primo sabato del mese, dalle ore 17 alle ore 19 presso Bar "Al solito posto" via Mascagni snc., Pachino SR. Di Tommasi 338 4151357

antonioditommasi@virgilio.it

TORINO Ogni primo venerdì del mese dalle ore 20.30 presso CH4 Sporting Club via Trofarello 10 a Torino

Mauro 339 2639051

m.paire@500clubitalia.it

TRAPANI Ogni seconda domenica del mese, dalle 10 alle 12, presso sede Sindacato Coord. Polizia Penitenz. a Paceco (TP), via Umberto I 9, 3478191644, 3331295998

salvo.grig@live.it

TRIESTE-GORIZIA Il primo venerdì di ogni mese dalle ore 19,30 alle 21,30 presso il pub "Excalibur", via Fianona 9, Trieste. Roberto 333 6063098

salvo.grig@live.it

UDINE E PORDENONE Il primo venerdì del mese dalle 20.30 nella Trattoria Tre Corone, Via Marco Volpe 11, Spilimbergo (PN) Walter 348 2209488

VARESE Ogni primo martedì del mese, ore 21.00, presso Bar Go-Go Fruit, P.zza XX Settembre 1, Varese. Giudici Marco 3922302245

VENEZIA-TREVISO-BELLUNO Ogni primo lunedì del mese dalle 20.30 alle 22.30 presso Autoscuola Agenzia La 500, via Triestina Bassa 45-b-c, 30020 Eraclea (VE) tel/fax 0421 302243

Gherardi Maurizio 338 8559473

VERONA il primo martedì del mese dalle ore 19,00 alle ore 20,30 presso il Bar da Susy di Bussolengo (VR) in via delle Nazioni, 1/A - B oppure il primo giovedì del mese dalle ore 19,00 alle ore 20,30 presso la Caffetteria All'Angolo di Belfiore (VR) in via Roma, 2.

Salvatore Rainone 3667173442

FIDUCIARI ITALIANI

VALLE D'AOSTA

AOSTA
Luigin Costaz
La Salle AO
347 3721387
luiginoco@tiscali.it

PIEMONTE

TORINO
Mauro Paire
Envie CN
339 2639051
m.paire@500clubitalia.it

CARMAGNOLA
Bartolomeo Pettiti
Piobesi Torinese TO
333.2576951
b.pettiti@alice.it

PINEROLO
Francesco Pala
Pinerolo TO
3202117438
palaf500@gmail.com

VALLE DI SUSA
Renato Breusa
Torino
340 1802006
r.breusa@500clubitalia.it

ALESSANDRIA
Massimiliano Dolce
Alessandria 340 0552320
max.dolce500@libero.it

VALENZA E CASALE
Remo Marcomini
Valenza AL
339 2777081
remo.marcomini@alice.it

CUNEO
Manuela Valerio
Dronero CN
339 7982462
manuela.valerio@tiscali.it

CEVA e MONDOVI'
Italo Nardini
Ceva CN
347 9656917
italonardini@libero.it

GARESSIO
Marco Baracco
Garessio CN
339 2787999
marco@amici500garessio.com

SALUZZO
Elena Piera Manera
Envie CN
333 4517030
saluzzo.500@gmail.com

ALBA, BRA e ASTI
Claudio Bertolusso
Cornelliano d'Alba CN
333 4926957
claudiob500story@alice.it

NOVARA - LAGHI
Marco Leonardi
Gozzano NO
349 3761756
marcoleonardi1985@libero.it

500NOVARALAGHI@gmail.com

GENOVA
Luigi (Gino) Rigolli
Genova
010 413880 - 349 5090980

GENOVA VAL FONTANABUONA
Adriano Bonavita
Ferriere di Lumarzo GE
0185 964000 - 348 2825321

CHIAVARI
Luca Solari
Leivi GE 349 8772689
passione500@libero.it

IMPERIA
Francesco Pittito
329 2185684
francesco.pittit2011@libero.it

SANREMO-VENTIMIGLIA
Biagio Farace
347 4105667
info@faraceimpianti.com

LA SPEZIA
Franco Salvatori
Lerici SP
324 5836809
salvatorifranco@alice.it

VAL DI VARA
Alessandro Boeri
Zignago SP 0187865044
boeri.alessandro@gmail.com

SAVONA
Tiziana Salvetto
Savona - 348 6700600
t.salvetto@500clubitalia.it

RIVIERA DELLE PALME
Alessandro Vinotti
Albenga SV 347 2226950
a.vinotti@500clubitalia.it

CENGIO-VALLE BORMIDA
Lucia Fresia
Cengio SV
339 4581303 - fax 019 555285
lux_pier@libero.it

MILANO CITTA'
Massimiliano Marchetti
Milano MI 348 5350261
m.marchetti@500clubitalia.it

MILANO OVEST
Luigi Parolini
Corbetta MI
02 9727294 - 393 5087794
giovanni.parolini@alice.it

MILANO NORD
Alessio Campaner
Seregno MB
380 5199396
alo1978.a@libero.it

S. ZENONE AL LAMBRO
Giuseppe Iannolo
San Zenone al Lambro MI
335 8394496
iannolo_giuseppe@libero.it

BERGAMO
Antonio Cassella
Villa di Serio BG
335 6021905
info500@antonicassella.it

VALLI BERGAMASCHE
Danilo Bianchi
Casnigo BG
335 6952257
d.bianchi@500clubitalia.it

BRESCIA
Mario Begotti
Brescia - 347 9437886
mario.begotti@alice.it

LAGO DI GARDA
Renato Valbusa
Lonato BS
030 9131815
renatovalbusa@gmail.com

COMO
Giovanni Lembo
Cantù CO
031 735076 - 338 3363748
giole500eovo@tiscali.it

CREMONA
Sante Granelli
Gussola CR
347 4663892
santegrn@libero.it

VARESE
Marco Giudici
Cassano Magnago VA
392 2302245
500varese@gmail.com

OLTREPO' PAVESE
Cesare Grignani
Pavia
340 7001077
cesare.gr69@gmail.com

SONDRIO
Luca Parravicini
Cercino SO
3453049549
500valtellina@gmail.com

TRENTINO ALTO ADIGE
Davide Bertagnolli
Bolzano 340 7904579
bertagnolidavide@gmail.com

TRENTO
Roby Novello
Transacqua TN 345 5652470
cristinagadenz@alice.it

VENEZIA - TREVISO
Maurizio Gherardi
Pramaggiore VE
338 8559473 fax 0421 200219
maurizio.gherardi@gmail.com

MESTRE
Luca Zambon
Venezia Mestre VE
339 2054117 zetaelle29@yahoo.it

BELLUNO
Pierluigi Bordiga
Belluno 335 8101355
pierluigibordiga@libero.it

PADOVA
Nereo Bonato
Montegrotto Terme PD
338 7422940 fax 049 795283

DELTA DEL PO
Nico Marangon
346 3565200
nico.marangon@gmail.com

n.marangon@500clubitalia.it
VICENZA
Mauro Panzolato
Vicenza
348 0406943
m.panzolato@500clubitalia.it

BASSANO DEL GRAPPA
Riccardo Goegan
Cassola VI
349 3420051
goegan66@gmail.com

VERONA
Rainoro Salvatore
Soave VR
366 7173442
fansclubfiat500vr@virgilio.it

FRUI VENEZIA GIULIA
UDINE-PORDENONE
Walter Cozzarizza
Spilimbergo PN
348 2209488
walter.cozzarizza@gmail.com

TRIESTE-GORIZIA
Roberto Ruzic
Trieste
333 6063098
robertoucka@libero.it

EMILIA ROMAGNA
BOLOGNA (provvisorio)
Stelio Yannoulis
Bologna
ore 9-16 0516146212
F.Gabba 338 8253648
federica.gabba@gmail.com

RAVENNA
Francesco Becca
Lugo RA
3382079612 becesco@alice.it

REGGIO EMILIA
Federica Gabba
Castelnovo di Sotto RE
338 8253648
federica.gabba@gmail.com

CARPI
Alessandro Sgarbi
Mirandola MO
366 3469382
alessandro.sgarbi@libero.it

RIMINI
Lorenzo Lami
Rimini
tel./fax 0541 680334
347 1512116
500clubrimini@tiscali.it

FIRENZE
Matteo Cascella
Firenze
tel/fax 055 318113
329 8229191 fax 0559029009
matteo.cascella@gmail.com

EMPOLI - VAL D'ELSA
Vincenzo Giordano
Empoli FI
347 4805902 - 347 3651833
vgiordano43@alice.it

MUGELLO
Danilo Danti
Calenzano FI
347 3026184
danilo.danti@virgilio.it

VALDARNO - FIRENZE SUD
Giovanni Nocentini
Figline Valdarno FI
339 8970707 - 3357053591
055 959649
giovanni.500@virgilio.it

CAPALBIO
Mireno Bini
Orbetello GR
0564 898320 - 3283657626
lorebini@alice.it

FOLLONICA
Aurelio Bertini
Follonica GR
347 8117994
amici500@virgilio.it

MANCIANO
Paolo Materazzi
Manciano GR
340 1201781
iz5vyp@gmail.com

LUCCA
Luca Bernicchi
Capannori LU
348 3460441
aurora.bernicchi@libero.it

LUCCA NORD E GARFAGNANA
Gianfranco Borgia
Barga LU 0583766135
robertabertoncini@virgilio.it

PISA-LIVORNO e GROSSETO (provvisorio)
Antonio Bartolini
Vicopisano PI
339 8244135
ulivetoterme500@alice.it

CASCINA
Maura Pistolesi
Casciana Terme Lari PI
348 3155062
scarpedaballofantasia@gmail.com

ISOLA D'ELBA
David Berti
Marciana Marina LI
0565 904383

CECINA
Maurizio Lancioni
Rosignano Marittimo LI
339 4145335

SIENA
Filippo Pandiscia
Siena SI - 349 6921466
057 71912373
filippo@cinquinosiena.it

TORRITA DI SIENA VALDICHIANA
Mario Peruzzi
Torrita di Siena SI
0577 685138

MONTALCINO
Andrea Baldini
Monteroni d'Arbia SI
338 9661981
andreabaldini230@alice.it

PERUGIA
Riccardo Bricca
Corciano PG
393 0135646
riccardo.bricca@tiscali.it

DERUTA
Fabio Bistarelli
Perugia
347 3396132
fabioBistarelli74@gmail.com

FOLIGNO
Antonio Mei
Foligno PG
0742354493 fax 0742343685
pago.ino@tin.it

LAGO TRASIMENO
Luciano Dentini
Magione PG
075 843175 - 347 1868245
luciano.dentini@live.it

MARCHE
ASCOLI PICENO
Giancarlo De Carolis
Castel di Lama AP
serena.filiaggi@gmail.com

FERMO
Bruno Rossini
Fermo
348 3208446 - 340 5737905
andrea55@hotmail.it

MACERATA
Mirko Mancinelli
Camerino MC
333 4908040
m.mancinelli@500clubitalia.it

PESARO E URBINO
Donatella Sambuchi
Pesaro PU
338 4675373
dona-lella@hotmail.it

LAZIO
ROMA
Pierluigi Rubeo
Roma
06 2594125 fax 0621800242

Frascati
tel 06 2153181
pierluigirubeo@virgilio.it

LITORALE ROMANO
Andrea Prudenzi
Roma - 347 9476597
a.prudenzi@500clubitalia.it

FROSINONE
Gaetano A. Serrecchia
Coffelice FR - 380 5069741
sergaetano@libero.it

LATINA
Aldo Crivellaro
Sabaudia LT
0773 531581 acrivell@libero.it

RIETI
Francesco Patacchiola
Cantalice RI
338 3816478
patacchiolafrancesco@tiscali.it

SI

RA

RE

MO

RN

FI

VE

BL

PD

RO

VI

VR

UD

TS

GO

BO

FC

PC

RA

RE

MO

RN

FI

VE

BL

PD

RO

VI

VR

UD

TS

GO

BO

FC

SI

RA

RE

MO

RN

FI

VE

BL

PD

RO

VI

VR

UD

TS

GO

BO

FC

SI

RA

RE

MO

RN

FI

VE

BL

PD

RO

VI

VR

UD

TS

GO

BO

FC

SI

RA

RE

MO

RN

FI

VE

BL

PD

RO

VI

VR

UD

TS

GO

BO

FC

SI

RA

RE

MO

RN

FI

VE

BL

PD

RO

VI

VR

UD

TS

GO

BO

FC

SI

RA

RE

MO

RN

FI

VE

BL

PD

RO

VI

VR

UD

TS

GO

BO

FC

SI

RA

RE



ABRUZZO

L'AQUILA e PESCARA (provvvis.)
Alessandro Marinangeli
Rocca di Cambio AQ 338 3600264
marinangeli@virgilio.it



AVEZZANO
Alvaro Fabrizio
Roma - 347 6681498
afabrizio.fabrizio@alice.it



VASTO
Alfredo Sorge
Vasto CH 0873 60488
337 916835 alfrsorg@micso.net

TEATINO DEL SANGRO
Alessandro D'Onofrio
Altino CH
368 3150454
alessandro.donofrio78@gmail.com



TERAMO
Carlo Castagnoli
Campi TE 086156846

MOLISE

TERMOI
Andrea Antonio Metere
San Salvo CH 3478111095
f500ci.coordinaamento.termoli@gmail.com



CAMPANIA

NAPOLI AREA NORD
Giovanni Mondo
Casandrino NA
081 5051868 - 320 4339729
word90@libero.it



AGRO NOLANO MARIGLIANESE
Luigi Barbati
Camposano NA
3356119738 luigi.barbati@libero.it

ISCHIA
Giacomo Di Meglio
Ischia NA 339 6989399
giacomodischia@gmail.com

PENISOLA SORRENTINA
CAPRI-STABIAE
Raffaele Staiano
Piano di Sorrento NA
3806672373
raffaale500@alice.it

TORRE DEL GRECO
Silvio Beducci
Torre del Greco NA
335 6991513
silviobeducci@virgilio.it

BENEVENTO CITTA'
Ferdinando Farese
Montesarchio BN
tel e fax 0824 835377
339 5767488
fareseferdinando@alice.it



BENEVENTO - TAMMARO e TITERNO
Umberto Mobilia
Morcone BN
340 2408750
zioumby@gmail.com

CASERTA
Giuseppe Oliva
Cesa CE -340 4552194
pinoliva63@gmail.com



CASERTA CITTA'
Domenico Filippella
Casagiove CE
338 2252788
d.filippella@500clubitalia.it

ROCCAMONFINA
Tommaso Muffini
Roccamonfina CE
335 7285317 - 0823 920142
tommasomuffini@yahoo.it

SALERNO
Alfredo Galderisi
Salerno
339 6800871 alfredo500.g@alice.it



SALERNO NORD
Francesco Leonardo D'Albero
San Valentino Torio SA
081 5185004 - 338 6359800
francescoleonardalbero@libero.it

CILENTO
Tonino Altilio
Capaccio SA
3930179250 - fax 0828811831
tonialtilio@tiscali.it

SELE - TANAGRO
Antonio Crucoglio
Palomonte SA 339 4836614
antoniorcs@libero.it

VALLO LAURO-BAIANESE
Giuseppe Peluso
Domicella AV
339 8308190 - 331 6706475
peluso67@alice.it



AVELLINO - PARTENIO - VALLE CAUDINA
Vito Limone
Rotondi AV 338 3508552
vito.limone@virgilio.it

BASILICATA
POTENZA PROVINCIA
Giuseppe Pellegrino
Venosa PZ 097231903 - 339 7612289
g.pellegr@tiscali.it



POTENZA CITTA'
Cinzia Vista
Pignola PZ 3479457859
cinziavst@gmail.com

LAURIA
Raffaele D'Angelo
Lauria PZ 335.8141011
info@dangelomotori.it

MATERA
Domenico Bruno
Matera
338 8349503 - 329 1828295
domenico.bru@hotmail.it



BARI
Domenico Facchini
Molfetta BA 338 3159753
d.facchini@500clubitalia.it



CASSANO DELLE MURGE
Rocco Cotruvo
Cassano delle Murge BA
328 3618316
roktid76@libero.it

GRAVINA DI PUGLIA
Marco Morisco
Gravina di Puglia BA 393 4776265
marcomorisco@libero.it

BITETTO
Marco Cataldo
Bitetto BA 320 0514814
marcocataldo500@libero.it

MONOPOLI
Nicola Copertino
Monopoli BA 338 7375793
nicocopertino@libero.it

ANDRIA
Felice Cafagna
Andria BT 340 6140061
320 1888897
tel./fax 0883 591069
felice.cafagna13@gmail.com



BISCEGLIE
Antonio Belsito
Bisceglie BT - 3206467575
totoby@libero.it

BRINDISI
Oronzo Calasso
Torre S. Susanna BR
388 3411931 - 333 7289223
oronzoalasso@yahoo.it



VALLE D'ITRIA
Tommaso Giocavazzo
Locorotondo BA 333 9616461
t.giocavazzo@blascofiat500@gmail.com

FOGGIA
Romeo Massimiliano Testa
Foggia 3397748706
romeotesta@hotmail.it



MANFREDONIA
Matteo Cotrufo
Manfredonia FG 333 3217803
m.cotrufo@500clubitalia.it

LECCE
Domenico Foti
Melendugno LE
347 9100341
nervoso2008@hotmail.it



COPERTINO
Laerte Pagano
Copertino LE 328 2828114
laertepagano@libero.it

TARANTO
Claudio Parascandolo
Crispiano TA 348 7485139
parascandolo@libero.it



CALABRIA
ROSSANO
Domenico Orlando
Rossano CS 388 7539066
domenico.orlando106@virgilio.it



REGGIO CALABRIA
Vincenzo Polimeni
Reggio Calabria 338 7603806
polimeni_v@libero.it



CATANZARO
Vincenzo Dolce
Catanzaro CZ 331 2545278
anna.rizza.77@alice.it



LAMEZIA TERME e VIBO VALENTIA
Agostino Strangis
Lamezia Terme CZ
330 815959
agostra@libero.it



SERRA SAN BRUNO
Salvatore Albano
Serra San Bruno
329 7153123
albanosalvo@libero.it



SICILIA
PALERMO
Roberto Accurso
Palermo 338 4760777
r.accurso@500clubitalia.it



BOLOGNETTA
Salvatore Benanti
Bolognetta PA 339 4119004
salvo.benanti@500clubitalia.it

CEFALU'
Francesco Ventura
Campofelice di Roccella PA
338 8516557
f.ventura@500clubitalia.it

CORLEONE
Salvatore Greco
Corleone PA 091 8461197 - 333 4457980
totuccio2@libero.it

AGRIGENTO
Dario Tabone
Agrigento
338 9703001
d.tabone@500clubitalia.it



SCIACCA
Diego Dario Barone
Sciacca AG
338.5463778
dario.barones@libero.it

CATANIA
Davide Carmelo Cappadonna
Belpasso CT
339 7646226
c.cappadonna@500clubitalia.it



CALTAGIRONE
Salvatore Marcinnò
Caltagirone CT 0933 21643
3355303905
salvatore2026@libero.it

GIARRE - ACIREALE
Rosario Strano
Giarre CT sarostrano@yahoo.it
338 6777704

CALTANISSETTA
Giuseppe Faldazza
Caltanissetta 328 8590556
0934 22665 - lanzia89@hotmail.it



S. CATERINA VILLARMOSA
Salvatore Carvotta
S. Caterina Villarmosa CL
0934 672612
totucciocarvotta59@gmail.com

MONTEORO
Angelo Marranca
Montedoro CL 0934 934519
angelomarranca@virgilio.it

ENNA
Pietro Folisi
Calascibetta EN
3338517492
pietrolfolisi@yahoo.it



MESSINA
Salvatore Papa
Messina 347 6415968
papa.elaborazioni@alice.it

MESSINA - RIVIERA JONICA
Giuseppe Perez
Nizza di Sicilia ME
0942 715277 - 347 4859967
giuseppe-perez@hotmail.it



NEBRODI
Antonio Mirenda
San Fratello ME 328 8993649
antonio.mirenda@500clubitalia.it

RAGUSA
Andrea Occhipinti
Ragusa 0932 666426
334 9862636
a.occhipinti@500clubitalia.it



CHIARAMONTE GULFI
Giuseppe Barresi
Chiaramonte Gulfi RG
3389838159
barresi.geom@libero.it

COMISO
Biagio Iacono
Comiso RG
347 7223916
biagio.iacono40@gmail.com

MODICA
Angelo Fiore
Modica RG 333 1015236
fiore60a@tiscali.it



SIRACUSA NORD
Antonino Briganti
Francofonte SR
tel/fax 095 940810
335 5773800
teamcorsebriganti@gmail.com

SIRACUSA SUD
Antonio Di Tommasi
Modica RG
338 4151357
antonioditommasi@virgilio.it

PALAZZOLO ACREIDE
Carlo Valvo
Palazzo Acreide SR
339 5303743
carlo.valvo@hotmail.it

TRAPANI
Salvatore Grignano
Paceco TP
347 8191644 - 333 1295998
tel/fax 0923883655
salvo.grig@live.it



CASTELVETRANO
Vincenzo Parrino
Castelvetro TP
328 0736448 - 335 8058290
vincenzoparrino@yahoo.it

MARSALA
Lorenzo Ingrassia
Marsala TP
0923 736881 - 328 1109708
lorenzoingrassia@outlook.it

SARDEGNA

ALGHERO
Domenico Giuseppe Sotgiu
Alghero SS
334 1812907
giudso.sotgiu@alice.it



CARBONIA-IGLESIAS
Gaetano Capone
San Giovanni Suergiu CI
345 7872006 - 0781 83047
gaetanocapone1950@gmail.com



OLBIA - NUORO
Antonio Deiana
Olbia OT
337 812301 - 388 3495611
meggy13@virgilio.it

TEMPIO PAUSANIA
Giacchino Deiana
Tempio Pausania OT
340 6683662
info@bebmilemiglia.com



ORISTANO
Giuseppe Tinti
San Paolo d'Argon BG
340 1473469
pino.tinti@yahoo.it



MEDIO CAMPIDANO
Gianni Carbini
San Gavino Monreale VS
393 5739741
giannicar@live.com



OGLIASTRA
Giorgio Falchi
Tortolì OG
328 3894006
giorgio.falchi@tiscali.it



FIDUCIARI ESTERI

AUSTRALIA (NSW e ACT)
John Di Rocco
Emu Plains, NSW
ascorpion@pnc.com.au

AUSTRALIA (Victoria)
Damon Earwaker
Doncaster, VIC
fiat@lancedixon.com.au

LUSSEMBURGO
Vito Silvestri
13 Rue Jean Pierre Bicheler
L-3897 Foetz
club500@pt.lu

SVIZZERA
Hans-Rudolf Hodel
CH 3003 Berna
Svizzera 0041 77 405 03 38
hodel@libero.it

FINLANDIA
Kari Pynna
SF 96100 Rovaniemi
00358 405315352
kari.pynna@kolumbus.fi

CANADA
Erika Papagni
333 6101003
erikapapagni@gmail.com

CITTA' DEL VATICANO
Eugenio Hasler
Quart. Guardia Svizzera
Pontificia, 00120 Città del Vaticano
06 69885268 - 333 2985653

GRECIA
Stathis Vlahacos
Dimocratias 11
15451 Neo Psichico Athens
0030.210.6421219

BULGARIA
Mario Montesoro
00359 877174840/5
mariobarbarossabg@gmail.com

SPAGNA
Frederic Fernandez Urgell
Barcelona 0034 934555114
fredericfernandez1943@hotmail.com

GIAPPONE
Andrea Fortunato
V.Muscola 28/2, 16153 Ge-Sestri -
010 6512259
Seiro Itoh
104.2-111-1 Shoji Toyonaka-shi
Osaka-Fu 560-0004 Giappone
tel.0081 68466081
kingpin@me.com

LITUANIA
Vita Petkelyte
349 3442048
vita.petkelyte@gmail.com

URUGUAY
Salvador Ciccariello Centrao
Regimiento 9/1621
11700 Montevideo - Uruguay

REGNO UNITO
Gino Mansi
www.fiat500club.org.uk
Aylesbury, Aucks - UK
Steven Abbott
Fiat 500 Enthusiast Club
www.fiat500enthusiast.co.uk
33 Sandy Lane, Woking, Surrey.
GU22 8BA UK +44(0)1483 715656

FRANCIA SUD-OVEST
Pascal Renaudeau
7, Rue Eugène Chevreul
F - 33160 St.Médard en Jalles
Francia - +33683951821
p.renaudeau@free.fr

FRANCIA COSTA AZZURRA
PRINCIPATO DI MONACO
Marco Palermo
Rue Paul Doumer 9
F - 06310 Beaulieu sur Mer
paleromarco@yahoo.fr
+ 33 6 03 94 09 42

FRANCIA NORD-EST
Gino Frau
47, Rue du General de Gaulle
F - 67600 Kintzheim

SERBIA
Giorgio Andrian
Via Fasolato 5, Padova
335 6802024 fax 049 616898
giorgio.andrian@libero.it

CONTATTI DEL CLUB

informazioni generiche:
info@500clubitalia.it
informazioni di iscrizione e raduni:
segreteria@500clubitalia.it
uff. stampa/redazione 4PiccoleRuote:
ufficio_stampa@500clubitalia.it
s.ponzone@500clubitalia.it
info e prenotazioni museo:
museo@500clubitalia.it
acquisto gadgets Fiat 500 Club Italia:
shop@500clubitalia.it
pubblicità, marketing, "Punto Amico":
marketing@500clubitalia.it
pratiche di iscrizione A.S.I.:
sociasi@500clubitalia.it
amministrazione:
amministrazione@500clubitalia.it
segnalazioni per il sito:
relazioni.esterne@500clubitalia.it
consulente informatico:
a.pisano@500clubitalia.it

Allianz e Fiat 500 Club Italia.

Convenzione Nazionale. La passione è assicurata

Convenzione, valida su tutto il territorio nazionale, riservata ai Soci del Fiat 500 Club Italia. I soci del Fiat 500 Club Italia in regola con l'iscrizione possono far riferimento ai codici della convenzione: Fiat 500 Club Italia **cod. 600485, cod. 600262 e n. 601945.**

AVVISO IMPORTANTE Ricordiamo che le convenzioni con Allianz a livello nazionale e gli accordi con altre assicurazioni a livello locale, hanno come presupposto il fatto di essere in regola con il tesseramento del Club. Nel momento di rinnovo della polizza, le agenzie verificheranno la validità della tessera dell'anno in corso. Vi invitiamo a portarla con voi in agenzia per non incorrere in problemi per la stipula della polizza convenzionata.

L'accordo è riservato da Allianz agli iscritti al Fiat 500 Club Italia e consente di beneficiare di condizioni favorevoli sulla garanzia RCA di autovetture, motocicli e ciclomotori di interesse storico e collezionistico e sui prodotti Casa Tua e Universo Persona.

Le agenzie Allianz sono presenti in maniera estesa su tutto il territorio nazionale. Il personale d'Agenzia è disponibile a fornire tutte le informazioni relative alla Convenzione oltre che a offrire una consulenza personalizzata su prodotti assicurativi e di finanza personale.

Per trovare l'Agenzia più vicina, consultare il sito internet www.allianz.it o chiamare il numero verde 800 68 68 68. Copertura assicurativa per l'auto e la moto

Un prodotto RCA completo, una bonus/malus con numerose estensioni gratuite e opzioni di polizza valide per premiare l'attenzione alla guida e garantire la massima protezione durante il movimento.

Sconto del 60%

sulla tariffa unificata Autovetture Bonus Malus, vigente al momento dell'emissione e del rinnovo della polizza, per la propria Fiat 500 o derivata (la derivata deve essere sempre una Fiat 500, per es. Fiat 500 Abarth o Fiat 500 Gianni) immatricolata tra il 1957 e il 1977.

Oltre allo sconto del 60% sulla prima Fiat 500 storica assicurata con Allianz, per chi ne possiede altre, lo **sconto per le 500 aggiuntive intestate allo stesso proprietario sale al 65%.**

Sconto del 50%

sulla tariffa unificata Autovetture Bonus Malus, vigente al momento dell'emissione o del rinnovo della polizza, per la propria autovettura di interesse storico e collezionistico, immatricolata fino al 1977, senza omologazione ASI ma con il solo "Certificato di rilevanza storica e collezionistica" (CRS) rilasciato da ASI.

Sconto del 40%

sulla tariffa unificata Autovetture Bonus Malus, vigente al momento dell'emissione o del rinnovo della polizza, per la propria autovettura di interesse storico e collezionistico, immatricolata dopo il 1977, con almeno venti anni di anzianità, senza omologazione ASI ma con il solo "Certificato di rilevanza storica e collezionistica" (CRS) rilasciato da ASI.

Sconto del 35%

sulla tariffa Bonus Malus Unificata vigente al momento dell'emissione o del rinnovo della polizza, per i motocicli e i ciclomotori di interesse storico e collezionistico, immatricolati fino al 1977, senza omologazione ASI ma con il solo "Certificato di rilevanza storica e collezionistica" (CRS) per i motocicli o, per i ciclomotori, la "Carta ASI di Storicità per i Ciclomotori" (CSC), rilasciate da ASI.

Sconto del 30%

sulla tariffa Bonus Malus Unificata vigente al momento dell'emissione o del rinnovo della polizza, per i motocicli e i ciclomotori di interesse storico e collezionistico, immatricolati dopo il 1977, con almeno venti anni di anzianità, senza omologazione ASI ma con il solo "Certificato di rilevanza storica e collezionistica" (CRS) per i motocicli o, per i ciclomotori, la "Carta ASI di Storicità per i ciclomotori" (CSC), rilasciate da ASI.

Sconto del 15%

sulla tariffa Bonus Malus unificata vigente al momento dell'emissione o del rinnovo della polizza, per tutte le autovetture ad uso privato non storiche, di proprietà dei soci del Fiat 500 Club Italia, che al momento della stipula o del rinnovo della polizza abbiamo un contratto regolarmente assicurato con una delle seguenti convenzioni: 600485 600262 o 600087.

Beneficiari

Tutti gli iscritti al Fiat 500 Club Italia, con tessera in corso di validità ed in possesso della documentazione necessaria.

Le condizioni normative e di premio sono riservate esclusivamente al Contraente contemporaneamente intestatario al PRA del veicolo assicurato.

Dai benefici delle garanzie sono esclusi: tutti i veicoli intestati ad aziende e ditte personali; gli assicurati che abbiano maturato una classe di merito superiore a quella di ingresso prevista per i veicoli di prima immatricolazione o dopo una voltura al PRA.

Documentazione necessaria

Per poter accedere alla convenzione, il contraente iscritto al Fiat 500 Club Italia dovrà esibire la tessera del "Fiat 500 Club Italia" in regola con la quota sociale o la scheda di iscrizione al Club in regola con la quota sociale e:

- per le Fiat 500 o derivate, la carta di circolazione dalla quale risulti che l'autovettura sia intestata al contraente.

- per gli altri veicoli il "Certificato di Rilevanza Storica e collezionistica" (CRS) rilasciato da A.S.I. per le autovetture e motocicli oppure la "Carta A.S.I. di Storicità per i Ciclomotori" (CSC) rilasciata da A.S.I. per i ciclomotori.

BARDAHL BATTE IL TEMPO

La precisione di un orologio per
un motore senza tempo



Studio Maggiore Comunicazione

L'eccellenza delle formulazioni Bardahl batte sul
tempo l'invecchiamento del tuo motore



Da oltre 75 anni, il nostro obiettivo è sempre lo stesso: formulare e fornire lubrificanti e additivi di qualità superiore. La nostra gamma d'eccellenza XTC C60 consente di allungare la vita del tuo motore per soddisfare le sue necessità prima ancora che le abbia.

www.bardahl.it



UN MONDO SENZA ATTRITO



Assicuriamo
le tue passioni,
anche
quelle nuove.



fdm art

Da oggi tutte le tue passioni sono assicurate e grazie all'accordo tra Fiat 500 Club Italia e Allianz tutto diventa più comodo e conveniente. Presentando in agenzia la sola tessera del Club, in corso di validità, si ottiene un sorprendente sconto del 60% per le 500 storiche sulla già vantaggiosa tariffa RC Auto di Allianz; **inoltre, se hai già assicurato la tua Fiat 500 storica con Allianz e ne possiedi altre, le assicuri con il 65% di sconto sulla RCA.** Le altre novità di quest'anno sono: lo sconto del 15% sulla tua auto "non storica" e lo sconto di una mensilità (paghi 12 hai 13) sulla nuova polizza Allianz1, la formula modulare e innovativa di Allianz per assicurare quello che ti sta più a cuore. Continuano sempre gli importanti sconti riservati ai Soci: fino al 50% di sconto sulla tariffa RCA Bonus / Malus per le autovetture di interesse storico e collezionistico, fino al 35% di sconto sulla tariffa RCA per motocicli e ciclomotori di interesse storico e collezionistico.* Tanta sicurezza a portata di mano grazie alla collaborazione con il Fiat 500 Club Italia e con le 2300 Agenzie Allianz su tutto il territorio, sempre disponibili con una consulenza completa e professionale.

Allianz e Fiat 500 Club Italia. La passione è assicurata.

60% di sconto

sulla tariffa RCA Bonus / Malus, per le FIAT 500 immatricolate tra il 1957 e il 1977

15% di sconto

sulla tariffa RCA Bonus / Malus, per tutte le altre autovetture a uso privato non storiche

1 mese gratis

con Allianz1 il primo anno ti assicuri per 13 mesi e ne paghi solo 12!

In collaborazione con:



FIAT 500 Club Italia
FONDATA A GARLENA (SV) NEL 1984

Allianz

Convenzione n. 600262, n. 600485 e n. 601945.

Per tutte le informazioni sulle condizioni contrattuali rivolgersi a una delle agenzie Allianz i cui indirizzi si trovano su www.allianz.it o chiamando il numero verde 800 68 68 68.

* Con "Certificato di rilevanza Storica e Collezionistica" (CRS) o "Carta ASI di Storicità per i ciclomotori" (CSC).