



4 Piccole Ruote

Notiziario - anno XXII
N.5 Settembre-Ottobre 2010
€ 3,00

Poste Italiane S.p.A. - Spedizione in abbonamento postale - D.L. 353/2003 (conv. in L. 27/02/2004 n.46) art. 1, comma 1, - CNS GENOVA - n.38 anno 2007. Iscrizione al R.O.C. n° 14901 del 2/10/2006.

84
PAGINE

LA PICCOLA GRANDE AUTO CHE HA AIUTATO GLI ITALIANI A CRESCERE

Le stagioni passano...
la 500 no.



Copertina di/Cover by: Simon John Grand

In questo numero "4piccoleruote" • N. 5 • Settembre-Ottobre 2010

EDITORIALE

2 Appunti di viaggio/XXVII Meeting

PRIMO PIANO

3 Amarcord di romantiche sensazioni
4 Tre giorni sull'ottovolante
8 Ringraziamenti/Le famiglie
9 500&Friuli/Motorissima/Al Palabam (Mantova)
10 Bilancio 2009

500 A TUTTO GAS

12 Piacenza-Carpignano/Borgoratti (GE)
14 Ceva-Frabose/Mondovi/Burgio/Altipiani Asiago
16 Ruvo di Puglia/Bovalino M./Alessandria
18 Tour Gallura
20 Camerino/Carpignano/Molassana Alta
22 Asti/Molare/Solofra
24 Palmanova/Papozze/Basso Polesine
26 Imperia/Misterbianco/Finale L.
28 500&Cavalli (Vinovo)
30 Roma
32 Genova/Masone
34 Reggio C./S. Caterina V./Enna
36 Potenza/Uliveto T./Fermo
38 Napoli

PAGINONE CENTRALE

40 Napoli, Piazza del Plebiscito, 5-6 giugno 2010

DIARIO

42 Un arcobaleno di cinquecento
43 Una famiglia attorno a Lillo

500...STORIE

44 Il solitario volante
45 Quando le 500 avevano la... coda
46 Ricordi in B/N / Dillo con una foto
47 Con le sue piccole ruote...
48 Ragazzi in gamba/Il Club è arrivato in India!
49 La cinquina scomparsa/Lutto
50 Modellismo

500 & ARTE

51 Cinquini di carta/Appuntamento culturale
52 L'Angolo della Poesia

500 INTERNATIONAL

54 Meeting di Zalaszentgrót
55 Passione australiana/Varie
56 Va di moda l'arancione
57 Orange is a fashionable colour

ALBUM

58 500&Sposi
60 500 Scatti

STRADA&OFFICINA

64 500D
65 Un bella 500 rossa
66 Il Libretto di Uso e Manutenzione (XIII p.)
69 Sport

PAGINE DI SERVIZIO

70 ASI-Commissione Tecnica
72 4piccoleruote: per collaborare
73 4piccoleruote: sondaggio
74 Raduni
76 Info/Incontriamoci
77 Modulistica
78 Fiduciari
80 Assicurazioni

ORGANIGRAMMA

Presidente: Stelio Yannoulis (051.6146212)
Vice Presidente: Alessandro Scarpa (331.6263880)
Segretario: Danilo Cosci (333.2063732)
Vice Segr.: Luigi Rigolli (010.413880)
Consiglieri: Domenico Facchini (338.3159753), Maurizio Gherardi (0421.287063), Giuseppe Pellegrino (0972.31903), Piero Rubeo (06.2153181), Marcello Scatola (3294297358)
Presidente Fondatore: Domenico Romano (0182.582282 - 334.1539102)
Presidenti Onorari: Franco Cerva (0182.582282), Silvia Depaoli (011.19706423 - 334.1161054), Marino Ribet (0121.58340)
Presidente Pro Loco: Fabrizio Amerio (335.5372389)
Probiviri: Lorenzo Ingrassia (0923.736881), Alessandro Marinangeli (338.3600264), Mauro Paire (339.2639051), Giuseppe Cabona

Reader's guide

This space usually dedicated to the index, this time features an overview of the magazine contents, thus providing a "guide" to all readers who do not understand Italian very well.

First of all we hope that you have appreciated the increased size of this issue with its 16 extra pages as well as further graphic improvements, such as the use of large-format pictures (that also provide the background to the texts). On page 2 you will find the usual "updates" on the **Club's activities** by our Chairman Yannoulis. On pp. 10-11 the **Balance Sheet and 2010 General Meeting Summons** follow the detailed report on the **27th International Meeting of Garlanda** (pp. 3-9). The section **FULL THROTTLE 500s** (pp.12- 39) is, as usual, an intense – although not exhaustive – ride through the many events organised by our Local Groups that, especially during this past Spring and Summer, have taken place in many regional and province capitals from North to South. The **DIARY** (pp. 42-43) by our editor Romano Strizioli keeps offering us portraits of enthusiasts (Enzo Labricciosa and the local representative from Piacenza Lorenzo Achilli), while other slice of life stories can be found in **500...STORIES** (pp. 44-50): from the solo trip to Portugal by Pietro Zucchetti to the models from Madagascar by Claudio Bertolusso, passing through the Calà family and their 500 with a trailer. The poetic vein of 500 enthusiasts finds room for its expression in the section **500, BOOKS&ARTS** (pp. 51-53) and we wish to draw your attention to the new article on the 500 in comics. In **500 INTERNATIONAL** (pp. 54-57) we shall deal with the Meeting in Hungary and The Netherlands as the "Guest Nation" at Garlanda. The following 6 pages (58 to 63) are dedicated to the members' **ALBUM** while **ROAD&GARAGE** (pp. 64-69) features a new instalment of the Owner's Manual dedicated to the suspension and a special article on the 500 D, with a glance at the traditional events of 1960... We conclude with the **USEFUL INFORMATION** pages (pp.70 to 80), that this time also include complete and updated instructions on how to contribute to the contents of 4piccoleruote and a survey among our readers about the liking of our magazine and their suggestions on how to improve it.

(translation: Laura Lazzaro)



FIAT 500 Club Italia



FONDATA A GARLEDA NEL 1984



FEDERATO ASI

Via Roma 90 • 17033 Garlanda (SV)
tel. 0182.582282 • fax: 0182.580015
c.c.p. n. 10786176
e-mail: info@500clubitalia.it
www.500clubitalia.it

4piccoleruote

Direttore responsabile: Romano Strizioli

Redattrice: Stefania Ponzone

In Redazione: Francesca Caneri, Roberto De Capitani

Grafica e fotocomposizione: Daniele Griggio • Marco Garofalo • Albenga

Stampa: Alma Tipografica



Le foto sono tratte dall'archivio del Club e/o inviate dai soci e sono spesso a carattere amatoriale.

La qualità, quindi, talvolta può non essere perfetta. Tutto il materiale per la rivista va inviato a s.ponzone@500clubitalia.it.

QUATTROPICCOLERUOTE



APPUNTI DI VIAGGIO

Aggiornamenti sulle attività del Club

>Stelio Yannoulis

Nel mese di maggio sono stati realizzati 43 raduni/eventi (11 nella sola giornata di domenica 30) e giugno, con 31, è stato un degno prologo al XXVII Meeting di Garlenda. Ci siamo ritrovati un po' ovunque: per citare qualche luogo, a Piacenza, Sorrento, Asti, Varese, Napoli (dove ha esordito il camper di Luciano e Mirella Vitale con i colori del Club), Vinovo, Roma, Reggio Calabria, Rimini, Fermo e Potenza. Non ci siamo fatti mancare le isole, con Pantelleria, Sardegna e Corsica.

In maggio ci siamo recati due volte a Genova, per firmare l'accordo con Unicef (ora siamo "Testimonial di Pace") e per un Comitato Esecutivo ospiti della struttura messa a disposizione dal consigliere Gino Rigolli.

Il 20 maggio a Garlenda si è tenuta una giornata sull'Educazione Stradale (in collaborazione con le autorità locali) che ha coinvolto oltre sessanta bambini. Fase teorica presso il nostro Museo, seguita da prove ludico-pratiche presso il Parco Le Serre.



**Garlenda come Woodstock?
Pace, amore, musica e... cinquini
nella vignetta di Stefano Visora.**

Questo numero di "4piccoleruote" è di 84 pagine, 16 in più al fine di essere sempre più ricco e completo, con la possibilità di poter pubblicare celermente i vostri contributi. Con il numero di luglio-agosto ai soci stranieri è stata inviata anche un'edizione speciale di 16 pagine con gli articoli più significativi tradotti in lingua inglese. Queste due iniziative esprimono la filosofia del Club di essere sempre più vicino ai suoi membri. Grazie al vostro contributo, il Club sta attraversando questo perio-

do di crisi economica mantenendo la sua base di soci. Questo ci permette di realizzare iniziative, consapevoli che le possiamo sostenere con le nostre forze. Il Meeting di Garlenda (primo weekend di luglio) è l'evento in cui il Club investe le necessarie risorse economiche. Una preparazione di diversi mesi ed il lavoro di tante persone permette di realizzare una manifestazione unica nell'ambito nazionale per durata e ricchezza. Nelle pagine seguenti troverete la cronaca dei tre giorni.

La mente, specie di coloro che all'epoca erano giovani o di chi ama la musica, corre al ricordo di Woodstock, festival passato alla storia, avvenuto negli USA dal 15 al 18 agosto 1969. Non intendiamo paragonarci ad un evento così importante e celebrato, ma nel nostro piccolo anche noi riusciamo ad aggregare tante persone che hanno l'occasione per trovare vecchi e nuovi amici, trascorrendo tre giornate in serenità, divertimento e passione.

Al "nostro" festival non si esibiscono – come a Woodstock – personaggi del calibro di Joan Baez, Santana, Creedence Clearwater Revival e Joe Cocker, tanto per citare i più famosi. Il "nostro" è un festival al sapore di pesto e protagonista è il suono (il sound, se vogliamo apparire acculturati) delle nostre 500 e la grande passione che scatena quest'auto.

2-3-4 luglio 2010

XXVII Meeting di Garlenda

I partecipanti al Meeting Internazionale sono stati un migliaio, come nella passata edizione.

Quest'anno abbiamo inserito un paio di novità che hanno avuto successo: la Nazione "ospite" (Olanda) e lo spettacolo "Cinquecentista Protagonista".

Le escursioni, le band e le tavole rotonde hanno completato un evento che, a considerare i commenti a caldo e quelli ricevuti dopo, con email e telefonate, ha soddisfatto la maggior parte dei cinquecentisti. Il Meeting di Garlenda è per molti l'occasione di rivedersi e di passare qualche ora spensieratamente. Ci fa molto piacere vedere gruppi provenienti da ogni parte d'Italia (e d'Europa) che fanno festa assieme e si danno l'arrivederci all'anno seguente.

Fra qualche settimana ci metteremo di nuovo all'opera per cercare di rendere il 28° Meeting ancora più interessante e divertente. Purtroppo, con 1.000 vetture e qualche migliaio di persone, non si riesce a dare a tutti l'attenzione che si vorrebbe e spesso ci accorgiamo di esserci dimenticati ad



esempio di... Gianni, che ha percorso 1.000 chilometri, o di ... Anna e Giuseppe, al loro 25° di matrimonio!

È per questo che vi chiediamo aiuto: segnalateci le vostre aspettative: cosa levereste, cosa aggiungereste?

Altro... aiutino: tutte le curiosità (ricorrenze, anniversari, eventi particolari...) che conoscete sui partecipanti, sono benvenute. Un grazie ancora a chi ha partecipato al Meeting e a tutti un arrivederci al prossimo!

Il Direttore del Meeting

AMARCORD DI ROMANTICHE SENSAZIONI

...tra una riparazione e un'informazione

>Luciano Vitale

La lungimiranza di Domenico, fondatore del Club, non si è smentita neanche questa volta.

«Mettiti lì con il camper davanti alla sede, al fresco degli alberi e renditi disponibile per tutte le necessità degli equipaggi che si iscrivono al XXVII Meeting di Gardenda». Comodamente seduto vicino a mia moglie Mirella, in una postazione privilegiata, ho avuto modo di veder

Fortuna che nei raduni porto sempre il kit di sopravvivenza per le piccole riparazioni ed i tempestivi interventi! Il sorriso di quei ragazzi, che esprimevano con il volto e con il cuore la gratitudine di poter proseguire il festoso incontro, è stato per me fonte di enorme soddisfazione. Forse dovrei essere io a ringraziarli, perché, aprendo quel cofano bollente, quasi prepotentemente mi sono venuti in mente, ora che ho i capelli bianchi, le romantiche sensazioni che anch'io provavo nell'allestire, nel manipolare, in modo del tutto empirico, il motore di quella nostra prima 500 comprata in so-

mo di millimetro smerigliandola su un vetro cosparso di sabbia del Tevere seccata più volte con un colino per il tè. Dopo circa due ore il gioco era fatto e la sensazione di aver ottenuto qualche cavallo in più era enorme. Si toglieva il filtro dell'aria sostituito da una presa esterna, praticamente un siluro sopra il tetto, che la immetteva a pressione nel carburatore ovviamente maggiorato. Qualche intervento nell'albero a cammes, un po' più di anticipo, una limatina e lucidatura ai condotti ed abbondanti aggiunte di olio di ricino alla benzina. L'additivo era fornito sottobanco dal nostro coetaneo Dante, giovane apprendista nella farmacia cittadina. La combustione provocava un puzzo nauseante, ma irresistibile per noi aspiranti piloti. Un breve cenno alla balestra anteriore rigirata ed al piccolo radiatore di recupero installato sul davanti per far raffreddare l'olio del motore. Dopo queste manipolazioni l'autovettura aveva un assetto a "cuneo" accentuato dalle ruote della 600 montate nella parte posteriore. Facemmo disegnare il logo dello sponsor sul cofano anteriore: un maialino con la scritta "da Oreste il vero porco".

Ora inevitabilmente molte cose sono cambiate perché c'è maggiore disponibilità di denaro che permette di acquistare le parti elaborate in qualsiasi mercatino. Oggi sarebbe impensabile allestire una macchina speciale con scarse o nulle risorse finanziarie e soprattutto guidarla senza patente.

Restano invariati, però, l'entusiasmo e la voglia di cimentarsi in un'impresa ardua ma ricca di soddisfazioni, che provengono dalla volontà di scoprire i segreti della meccanica, i limiti dell'elaborazione, la ricerca della documentazione. Tutto ciò è particolarmente valido per i giovani che coltivano in tal modo una passione sana che li aiuta a crescere e a stare con gli altri in allegria. In tal senso ritengo che questo sia uno dei principali obiettivi che il nostro amato Club si prefigge. A noi rimane la gioia di trasmettere la nostra esperienza, di dare un valido esempio ai giovani e permetterci qualche volta di sognare e rivivere l'amarcord di romantiche sensazioni.



sfilare la miriade di variopinte cinqueprovenienti da ogni parte d'Italia e da molti Paesi esteri.

Un saluto a tutti, un'informazione, un consiglio logistico: in poche parole un'immediata accoglienza e un "bravo" che non si nega mai a nessuno e che ripaga dei sacrifici, anche economici, sostenuti da tutti noi, soprattutto dalla moltitudine dei giovani presenti al raduno. Per alcune cinque fumanti, surriscaldate e scoppiettanti si capiva al volo che qualcosa non andava: il motore vibrava, perdeva potenza, era altalenante nelle prestazioni, non si riusciva più a mettere in moto; le luci, il clacson non funzionavano più e così pure le trombe, le mucche, le sirene, il fa-la dei postali di una volta e così via... non ne volevano più sapere.

cietà a poco prezzo da squattrinati amici appena diplomati, ancora senza patente, ma amanti del rischio e dell'avventura. Il nostro obiettivo era partecipare alla corsa in salita "La Castellana": venti chilometri senza respiro, a tavoletta, praticamente senza mai mettere la quarta. Avevamo un unico sponsor, Oreste, il macellaio di Orvieto Scalo, esperto norcino, il quale aprì con riluttanza il portafoglio a condizione che pubblicizzassimo il suo esercizio commerciale e ci impegnassimo a far prendere la patente e il diploma di ragioniere al figlio piuttosto negato per gli studi. I nostri interventi sul motore cominciarono dalla marmitta segata, svuotata e ripristinata con un tubo forato saldato all'interno; poi si spianava la testata abbassandola di qualche deci-

TRE GIORNI SULL'OTTOVOLANTE...

Come ci si sente dopo tre giorni di Meeting? Come dopo una corsa in ottovolante: un pochino "frullati". Anzi, dato il caldo umido, come un lenzuolo uscito dalla centrifuga...

> Francesca **Caneri**
e Stefania **Ponzone**

Quest'anno ci siamo poste un obiettivo: raccontare la manifestazione minuto per minuto... Be', l'idea era quella: una (Stefania) sul campo a scattare foto e raccogliere notizie, l'altra (Francesca) al computer per trasmetterle a tutto il mondo, tra comunicati ed aggiornamenti del nostro sito. Ci siamo riuscite? Ci abbiamo provato. Certo è che non si ha l'esatta percezione di cosa sia realmente il Meeting Internazionale di Garlenda finché non si prova a raccontarlo, con la presunzione di non farsi sfuggire i dettagli: la macchina più stravagante, l'equipaggio più simpatico o con la storia più originale, l'inquadratura più azzeccata per sintetizzare in una sola immagine

i Tipi Strani



Andora



David e Beatrice



*Mara Depini Achilli
ammira divertita i disegni
dei bambini.*



tutti pronti?



i finalisti del concorso

il significato più autentico della passione per la 500.

Venerdì 2 luglio. Sveglia all'alba. Segreteria e Volontari al gran completo a rapporto alle 7. E le 500? Arrivano, arrivano... Iscrizioni, allegro via vai. Ci si "riscalda" in vista dell'apertura ufficiale, perché c'è anche da inaugurare la mostra "La 500 agli occhi dei bambini"... In un attimo è l'ora di pranzo, consumato gomito a gomito con i dirigenti Unicef Colomba Tirari e Giacomo Guerrera, che si stanno già lasciando contagiare dalla cinquecentite...

Sotto il sole a picco, di corsa a Parco Villafranca: si parte per Andora. La "componente mobile" dell'Ufficio Stampa si assicura di essere veramente... mobile grazie al passaggio offerto dalla famiglia Achilli (il fiduciario Lorenzo con la moglie Mara e

il figlio Luca), approfittando del fatto che sono con la macchina "di tutti i giorni" e non con la 500. Giro panoramico sulle colline e poi giù, tra le palme del Parco delle Farfalle: stanno bene i cinquini in riva al mare e meglio ancora stanno i cinquecentisti, che approfittano della spiaggia. Con i potenti mezzi (W lo smartphone), ecco qualche foto fresca e il testo del comunicato del pomeriggio... Visita a Palazzo Tagliaferro, aperitivo e saluti. Si rientra a Garlanda. La sera vede sul palco di Parco Villafranca la band "I Tipi Strani" e, per chi non è stato ancora stroncato da caldo e stanchezza (ma i cinquecentisti sono tosti, si sa!), conclusione alla Discoteca La Capanina di Alassio, ormai un must per chi ama tirare tardi.

Sabato 3 luglio. Già dal mattino il palco di Parco Villafranca si affol-

la. Nel "momento culturale" si parla del nostro sito e dei brillanti risultati conseguiti ad un anno dalla sua inaugurazione (oltre 400.000 visitatori) e delle gare di regolarità (grazie ai soci Claudio Zara e David Arlandi). E viene il tempo di svelare l'arcano e spiegare l'origine del coloratissimo disegno che campeggia sulle magliette dei partecipanti al Meeting: è opera di Beatrice Pera e Devid Fichera, i vincitori del concorso "La 500 agli occhi dei bambini". Si premiano loro e gli altri 49 finalisti (i cui disegni sono in mostra) in un'atmosfera festosa che coinvolge anche gli adulti; mentre Stefania fa l'appello - proprio come a scuola! - per non dimenticare nessuno, si ringrazia, tra gli altri, Alessandro Soncin, il cui libro "500 Disegni" è stato donato a tutti i quasi 400 partecipanti al concorso.



Laigueglia

Laigueglia



Nel pomeriggio, nuovo appuntamento balneare, stavolta a Laigueglia: il molo accoglie i cinquini che, ben schierati, vengono immortalati dall'alto. Tempo di qualche scatto, perché l'incantevole borgo marinaro animato dalle vetture è uno spettacolo che merita, e via alla volta di Ceriale, dove già parecchi equipaggi si sono recati per il consueto tuffo al Parco Acquatico "Le Caravelle". Il programma prevede aperitivo con intrattenimento in Piazza della Vittoria: gli amici del CIV e i giovanissimi danzatori dell'A.S.D. El Barrio Latino non deludono le aspettative. La serata garlendese vede come protagonisti i partecipanti stessi del Meeting, che propongono svariati numeri divertenti per intrattenere il pubblico, con la conduzione del simpatico presentatore ed imitatore Max Papappicco.

Domenica 4 luglio. Iniziamo a prepararci per la grande festa all'Ippodromo dei Fiori in programma a partire dalle 10. Le auto già si dirigono a Villanova; in Segreteria il lavoro accelera al massimo per registrare le ultime iscrizioni e partecipare anche noi alla festa che vedrà la sfilata delle auto premiate, delle Giardiniere e delle D (che festeggiano i 50 anni), nonché degli equipaggi olandesi. Le ultime a liberarsi dal lavoro siamo io (Francesca) e Samantha, lasciate indietro per elaborare le classifiche e chiudere la sede... Ma siamo senza mezzo di trasporto! Caso vuole che poco prima qualcuno ci abbia dato in custodia le chiavi della 500 di Domenico Romano... Dopo aver verificato l'effettiva presenza dell'auto, ci guardiamo e sorridiamo: abbiamo avuto la stessa brillante idea, andiamo in 500! Se-



Cinquecentisti alla ribalta

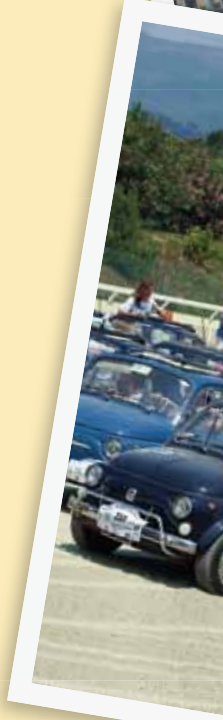

al Parco ci si diverte...



Motorizzate!

Giro di pista



duta al volante mi rendo conto che è come andare in bicicletta, non si dimentica mai come guidarla, doppietta e tutto il resto: in fin dei conti è stata la mia prima auto! Mi godo il tragitto mentre Samantha scatta foto alla moltitudine di vetture colorate sbucando dal tettuccio aperto. Ci siamo anche noi! E Stefania? In pista, in pista! E per la precisione sulla cinquina rossa della fiduciaria Lucia Fresia. Rientriamo a Garlanda assieme agli altri equipaggi per il pranzo.

I cinquecentisti non vogliono ancora partire: nel pomeriggio a Parco Villafranca sono ancora in molti ad ascoltare l'esibizione del complesso di fiati "BandaCorta". Consueto finale con serata danzante accompagnati dall'Orchestra Riva Salsera.

E lunedì... tutti in ufficio, ovviamente. L'ottovolante si è fermato!

Foto di S. Ponzzone, S. Simone, L. Rosso, G. Lioce.

Ceriale



RINGRAZIAMENTI

Per lo svolgimento del XXVII Meeting Internazionale, il presidente fondatore Domenico Romano, il vicepresidente e direttore del Meeting Alessandro Scarpa, unitamente al presidente Stelio Yannoulis ed a tutto il Direttivo del Fiat 500 Club Italia ringraziano il Comune, la Pro Loco, la Protezione Civile, la Croce Bianca e l'Unione Ciclistica di Garlenda; l'Associazione Filatelico-Numismatica di Albenga (che ha curato la consueta mostra al Castello Costa del Carretto e l'annullo postale dedicato quest'anno al Museo Multimediale della 500); i Carabinieri, la Polizia Stradale, le Polizie Municipali; le Amministrazioni, le Associazioni e gli Operatori Economici di Alassio, Andora, Casanova Lerrone, Ceriale, Laigueglia, Stellanello, Testico e Villanova d'Albenga; la Regione Liguria, la Provincia di Savona, la Comunità Montana "Ponente Savonese"; la Strada del Vino e dell'Olio; l'Agen-

zia Eccoci; Timoteo Teatro; la Discoteca "La Capannina" di Alassio; Petronas Lubricants Italy, Banca Carige, Brumm, Le Dolcezze di Billy, Crealab, Consorzio Asti Spumante DOCG, Panificio Cacciò, Sufali s.r.l., B.M.G., F.Ili Valente, Carrozzeria Doglio. Ed ancora, per i premi del concorso "La 500 agli occhi dei bambini": Comunità Montana Alta Val Bormida, Majani e "Caffè e Dintorni"-La Genovese; Banca Carisa, Banco di Credito P. Azzoaglio, Slow Food; tutti i

ricambisti e gli espositori del Mercato di Parco Serre.

Un grazie naturalmente a tutti i partecipanti, in particolare ai cinquecentisti che sono venuti con la famiglia, a ribadire il carattere di una manifestazione in cui, oltre ai motori, rombano i cuori di padri, madri, figli, nonni, nipoti... Un grazie anche agli appassionati stranieri, che spesso dimostrano un attaccamento a questo evento che sorprende e interesserisce i "colleghi" italiani.



Sulla 500 ci sta il passeggero? Evidentemente sì, come dimostra Alessandro Stefanoni con mamma Marina e Massimo (10 mesi). Dall'Abruzzo che vuole tornare a sorridere, la famiglia di Liberato Pace. Già a dicembre c'è chi pensava all'iscrizione al Meeting: Alfred Baumgartner, del Fiat Club Dillingen, Germania (questa la sua cinquina). Dalla Puglia, Max Papappicco (al centro della foto), presente sul palco nei 3 giorni di manifestazione.

500 ALLA CONQUISTA DEL FRIULI



È partito il 1 agosto 2010 il progetto turistico "Fiat 500 alla conquista del Friuli", proposto dalla Proloco di Valvasone e destinato a toccare, nell'arco di cinque anni, tutti i Comuni del territorio, chiamati a presentare le proprie

peculiarità storico-culturali ed enogastronomiche, che saranno poi raccolte in "taccuini" informativi utili per chi vorrà approfondire la conoscenza di quest'angolo d'Italia. Veicolo – letteralmente! – del progetto, la mitica bici-

lindrica. L'iniziativa è stata presentata in conferenza stampa il 16 luglio, presenti autorità locali, provinciali e regionali; per il Fiat 500 Club Italia c'erano Maurizio Gherardi e Luciano Odorico.

Motorissima

A inizio novembre nei padiglioni di Riva del Garda si è svolta "Motorissima", dedicata ad auto, moto, hi-fi car tuning, mostra scambio di ricambi per auto d'epoca e club storici. Anche noi partecipiamo da un paio d'anni con le nostre 500 elaboratissime, tra cui, di mia proprietà, una Formula Monza con un glorioso curriculum: vincitrice del campionato italiano 1973 modello Santandrea (costruttore) e portata dal pilota Stilo Santo. A suo fianco la pepata gialla 695 corsa di Fabrizio Menarbin (fiduciario di Mantova) che con me porta avanti la manifestazione, per passare alla 590 Gianni blu scuro del Team Lierato (il nostro



Punto Amico), sostenitore nell'assistenza delle competizioni di auto storiche 500. Poi la super economica 500 depotenziata 350cc con massima velocità 80 km/h a tavoletta e la coloratissima super accessoriata di Davide Meggiolaro (fiduciario di Vicenza), anch'egli presente, hanno completato il quadro, assieme al cinquino a pedali del mio nipotino William, che è servito per le prove di guida dei piccoli in visita allo stand. Come magazzino, abbiamo usato Graziella, una roulotte dell'epoca che si agganciava alle 500 per le vacanze. È stata una bellissima esperienza e...arrivederci all'anno prossimo.

Renato Valbusa

Mantova

Al Palabam

Al termine della stagione, quando i raduni finiscono per il freddo che ormai avvolge le nostre 500, tra la nebbia che trasborda dai laghi di Mantova, nel Palabam si svolge una fiera retrò dove vengono esposte le mitiche 500 serie e cattive e competitive. Mantova inoltre merita sempre una visita, perché ricca di storia: qui (per la precisione nell'antica Andes) nacque Virgilio, qui si svolsero una parte delle vicende di Romeo e Giulietta, qui dominarono i Gonzaga, che costruirono lo storico maniero che si affaccia sui laghi. È anche la città di una stella della storia dell'automobilismo, Tazio Nuvolari. Ci sarebbe da scrivere un volume... ma è in questa cornice che proponiamo le nostre iniziative!

Fabrizio Menarbin



NICMAR srl dal 1947

tutti i ricambi per la vostra 500

... e non solo!

Via Orsini 72 r. Genova

Tel. 010 312323 – E-mail: info@nicmar.it

RELAZIONE AL BILANCIO 2009

>Stelio **Yannoulis** e
Samantha **Simone**

Il Fiat 500 Club Italia chiude il bilancio 2009 con un utile d'esercizio di 20.417,16 Euro. Considerando la crisi economica che abbiamo attraversato, è un eccellente risultato; la gestione – grazie al contributo dei nostri soci, oltre 20.000 per l'anno 2009 – non è stata solo "difensiva", ma anche di investimento per lo sviluppo e l'innovazione del Club.

Segnaliamo in particolare:

- L'acquisto di merce per oltre 92.000 Euro con una rimanenza di 75.000 Euro in vista del debutto dell'e-commerce avvenuto a metà del 2010.
- Il lancio di "Punto Amico" ha comportato investimenti per 8.392,07 Euro con ricavi già dal primo anno per 7.650 Euro; attualmente contiamo oltre 400 adesioni.
- Il Meeting Internazionale di Garlenda ha registrato costi per 53.567,80 Euro, compensati da ricavi per 29.133,97 Euro composti dalle quote d'iscrizione, dalla pubblicità e dai contributi della Regione Liguria.
- I rimborsi spese sono saliti a 96.400 Euro; nel totale sono comprese le riunioni tenute annualmente dai Referenti Regionali e la partecipazione dei Fiduciari alle riunioni del Consiglio Direttivo (nella sessione della domenica mattina). Sono momenti importanti, finalizzati ad elevare la qualità e la coesione fra i nostri Coordinamenti. Un fiduciario motivato ed informato è una ricchezza per tutti noi.

Analizzando i costi, abbiamo conseguito risparmi per la realizzazione della rivista "4piccoleruote" grazie anche al cambio di Tipografia. Una razionalizzazione della spesa ha comportato risparmi alle voci manifestazioni, tesseramento e Registro Storico.

Il 25 aprile 2010 il Consiglio Direttivo ha approvato il bilancio 2009 a seguito della Relazione annuale del Colle-



FIAT 500 · CLUB ITALIA
Fondato a Garlenda nel 1984
Federato A.S.I.

Ai Soci
Fiat 500 Club Italia
Garlenda (SV)

RELAZIONE ANNUALE DEL COLLEGIO DEI REVISORI DEI CONTI

In data 22 Aprile 2010 presso la sede del FIAT 500 Club Italia in Garlenda si è riunito il collegio dei revisori contabili al fine di analizzare il bilancio del FIAT 500 Club Italia relativo all'esercizio contabile chiuso alla data del 31-12-2009.

La revisione è stata pianificata e svolta al fine di acquisire gli elementi necessari per accertare se il bilancio d'esercizio sia viziato da errori significativi e se risulti, nel suo complesso, attendibile.

L'esame è stato effettuato sulla base di verifiche a campione sugli elementi probativi a supporto dei saldi contabili, nonché attraverso una valutazione generale dell'adeguatezza e della correttezza dei criteri utilizzati nella redazione del bilancio.

Considerando i dati forniti e le informazioni ricevute sufficienti a fornire una ragionevole base per l'espressione di un giudizio si ritiene che il bilancio chiuso al 31-12-2009 sia stato redatto, nel suo complesso, con chiarezza e rappresenti in modo veritiero e corretto la situazione patrimoniale e finanziaria ed il risultato economico del Fiat 500 Club Italia per l'esercizio appena concluso.

Garlenda, li 22 Aprile 2010

Il Collegio dei Revisori

Bruno Fadda
Giancarlo Tassistro
Mario Ferrando



Fiat 500 Club Italia

17033 GARLENDIA (SV) - VIA ROMA, 90 - TEL. 0182 582 282 - FAX 0182 580 015 - P.IVA 01079620096
www.500clubitalia.it - e-mail: info@500clubitalia.it

gio dei Revisori dei Conti, riunitosi a Garlenda il 22 aprile 2010; presenti erano Bruno Fadda, Giancarlo Tassistro e Mario Ferrando. L'approvazione definitiva si terrà nel corso dell'Assemblea dei Soci.

Assemblea in programma per il 5 dicembre 2010 in Sede a Garlenda, in prima convocazione alle ore 6 e,

mancando eventualmente il numero legale, in seconda convocazione alle ore 10; all'ordine del giorno:

- relazione del presidente sullo stato del Club e sulle iniziative svolte;
- approvazione del Bilancio 2009;
- varie ed eventuali.

A seguire, il tradizionale Pranzo degli Auguri.

Bilancio 2009 del Fiat 500 Club Italia

STATO PATRIMONIALE			
ATTIVO		PASSIVO	
Cassa Contanti	€ 3.838,25	Debiti c/Erario e Dipendenti	€ 11.355,38
Banco Posta	€ 160.921,09	Soci da rimborsare	€ 1.700,00
C/C Bancario	€ 222.758,20	Fondo T.F.R	€ 20.784,15
Crediti da Clienti	€ 37.787,95	Debiti v/Fornitori	€ 86.948,76
Ratei e Risconti	€ 102.903,54	Fatture da ricevere	€ 6.973,20
Immobile + Impianti	€ 232.776,27	Ratei e Risconti	€ 492.903,00
Arredamenti uffici	€ 15.052,80	Fondo amm.to immobile	€ 46.620,53
Software	€ 36.369,60	Fondo amm.to arredamento	€ 7.079,73
Hardware	€ 51.951,96	Fondo amm.to software	€ 14.328,36
Macchinari e Attrezzature	€ 31.617,00	Fondo amm.to hardware	€ 38.759,51
Museo + impianti	€ 160.962,36	Fondo amm.to macch./attrezzature	€ 12.211,20
Arredamento museo	€ 106.149,02	Fondo amm.to Museo + Impianti	€ 15.839,04
Hardware+Software Museo	€ 138.151,35	Fondo amm.to Arredamento Museo	€ 12.847,12
Marchi & Brevetti	€ 4.500,88	Fondo amm.to Hard.+Softw. Museo	€ 47.181,85
Cauzioni	€ 1.260,00	Fondo amm.to Marchi & Brevetti	€ 1.125,22
Magazzino Finale	€ 75.017,39	Fondo di riserva	€ 139.884,85
		Utili esercizi precedenti	€ 405.058,60
		TOTALE PASSIVO	€ 1.361.600,50
		Risultato d'esercizio	€ 20.417,16
TOTALE ATTIVO	€ 1.382.017,66	Totale a pareggio	€ 1.382.017,66

CONTO ECONOMICO			
COSTI		RICAVI	
Ammortamenti	€ 54.414,97	Quote d'iscrizione	€ 825.884,72
Spese per il Personale	€ 142.023,11	Tessere A.S.I.	€ 158.046,40
Edizione rivista sociale	€ 150.567,64	Attestati storicità	€ 1.950,00
Costi per Utenze	€ 35.687,80	Vendita Targhe Club	€ 4.763,00
Meeting Garlenda	€ 53.567,80	Quote iscriz. Meeting Garlenda	€ 18.570,00
Altre manifestazioni e raduni	€ 66.700,63	Pubblicità Meeting Garlenda	€ 2.499,97
Rimborsi spese	€ 96.400,84	Pubblicità su ns. rivista	€ 45.629,44
Costi per tesseramento	€ 100.118,23	Quote pranzo sociale	€ 3.808,00
Spese di Segreteria	€ 25.258,37	Contributi per Meeting Garlenda	€ 8.064,00
Manutenzioni	€ 17.730,93	Pareri motivati	€ 1.066,67
Costi Diversi	€ 52.194,90	50% iva vendite	€ 9.235,56
Omaggi	€ 18.721,05	Iscrizioni Punto Amico	€ 7.650,00
A.S.I.	€ 158.356,40	Biglietti ingresso museo	€ 857,00
Registro Storico	€ 13.692,43	Altri ricavi	€ 2.323,09
Prestazioni professionali	€ 32.401,00	Merci c/vendite	€ 26.797,39
Merci c/acquisti	€ 92.865,12	Merci Finali	€ 75.017,39
Materiale pubblicitario	€ 1.770,70		
Beni per Museo	€ 1.894,55		
Acquisto Targhe	€ 10.333,20		
Punto Amico	€ 8.392,08		
Merci iniziali	€ 38.653,72		
TOTALE COSTI	€ 1.171.745,47	TOTALE RICAVI	€ 1.192.162,63
Differ. Ricavi - Costi	€ 20.417,16		
Totale a Pareggio	€ 1.192.162,63		

CARROZZE E 500

tra Piacenza e Carpaneto, 18 aprile 2010



>Lorenzo Achilli

Cosa può avere di straordinario un raduno così denominato? Poco, o forse tanto. A cominciare dallo stressante iter burocratico subito per realizzare un piccolo grande sogno: portare le bicilindriche nel cortile di Palazzo Farnese a Piacenza. Quale poteva essere

il comune denominatore tra le 500 e questo edificio storico? L'esigenza di ciascuno di noi di potersi muovere... e non solo con le proprie gambe. Nel bellissimo Palazzo Farnese infatti è ospitata una collezione permanente di carrozze, da quelle più antiche a

quelle più "recenti". Carrozze che avevano permesso, almeno inizialmente alle classi più elevate, di spostarsi da un luogo all'altro in modo più efficace che non a cavallo o a piedi. Carrozze prive di fronzoli, poi sempre più ricche e decorate, costruite appositamente per nobili, re, papi. Carrozze diventate nel tempo diligenze, perché anche i meno abbienti potessero affrontare qualche viaggio. Carrozze che si sono evolute in auto

con un motore, ma comunque sempre riservate a coloro che potevano "spendere" per permettersi un mezzo di trasporto "comodo". Ciò fino alla "rivoluzione 500", la vettura per tutte le tasche. Ho avuto dunque l'onore di vedere le nostre piccole auto nella meravigliosa cornice del Cortile di Palazzo Farnese, in una giornata accarezzata da un tiepido sole e tutto, nonostante i leciti timori, è andato per il meglio, anche dal punto di vista gastronomico ed enologico. Nel pomeriggio, nella piazza principale di Carpaneto, sono stati nostri ospiti i bambini del paese, che hanno potuto provare l'ebbrezza di un giro sulle bicilindriche che abbiamo messo a loro disposizione. Un ringraziamento va a tutti gli sponsor ed ai miei fidati collaboratori che, come me, hanno creduto in questo bellissimo sogno. Grazie a Stelio Yannoulis per la pazienza e la costanza nel seguire la parte burocratica a Bologna, evitandomi quindi lunghe e noiose trasferte: senza il suo aiuto sarebbe stata impossibile. Un grazie per la presenza anche ad Ugo Elio Giacobbe, conservatore del



Museo Multimediale della 500 di Garlenda, accompagnato dalla moglie Ivana, al vicesegretario Gino Rigolli, al fiduciario di Cremona Raul Tentolini, all'Avvocato Corrado Sforza Fogliani e famiglia.

Carpaneto: nel pomeriggio arriva il divertimento con il giro dei bambini. Nella pagina precedente, tutte le vetture schierate nel cortile di Palazzo Farnese.

+ notizie su www.500clubitalia.it



Il cinquino tra gli ulivi

...Piazza Rotonda, Borgoratti, Genova. 14 marzo 2010. Dopo settimane di freddo e di cattivo tempo, la mattina ci ha svegliato con un cielo sereno e terso. Armeggiamo con le chiavi davanti al cancello della scuola media ed entriamo. La temperatura è ancora un po' rigida, ma il sole che sta per salire la mitigherà fino a renderla finalmente primaverile. Allestiamo i tavoli per le iscrizioni e per la colazione: la stagione si apre con il nostro "Il cinquino tra gli ulivi", 1° raduno Fiat 500 Borgoratti-Apparizione. Improvvisamente ecco arrivare le prime vetture. Siamo pronti. Si parte! Filo conduttore della manifestazione, gli elementi caratteristici della nostra terra e del nostro quartiere: gli ulivi, i limoni, l'olio e il pesto, le tegole rosse dei tetti di Liguria. Al posto della consueta welcome-bag, abbiamo consegnato un cestino con molti prodotti tipici locali e omaggi offerti da alcuni negozi del quartiere. Come regalo finale abbiamo scelto una bottiglia in vetro decorata con una tegola disegnata a mano.

14 marzo 2010

Ci ha fatto molto piacere sapere che entrambi i doni sono stati graditi dai partecipanti! Dopo la concentrazione delle vetture che ha simpaticamente animato Piazza Rotonda, che presto brulicava di persone incuriosite dalle nostre belle 500 tirate a lucido, siamo partiti per la sfilata lungo il mare guidati dai Vigili Urbani e da alcuni esponenti dell'Associazione Carabinieri intervenuti per sorvegliare gli incroci. Purtroppo l'ordine di rispettare i semafori rossi ha impedito il fluire armonico e compatto delle cinquine e questo ci è un po' dispiaciuto. Il pranzo alla "Terrazza di Milly", la trattoria di Apparizione, ci ha ricompensato delle piccole delusioni: la bellissima vista sulla città e l'ottima cucina casalinga genovese ci hanno fatto trascorrere piacevoli momenti in allegra compagnia. La premiazione dei partecipanti ha concluso l'evento, che è stato particolarmente apprezzato dal Presidente del Municipio Levante, signor Carleo, che ci ha invitato caldamente a ripeterlo l'anno prossimo (opinione condivisa dal presidente del CIV. Borgoratti Antonella Lobascio, dal presidente del GRAC Enrico Grasso nonché dal fiduciario Gino Rigolli). Alle 16 i cinquentisti hanno cominciato a scendere dalla collina di Apparizione in una colorata diaspora: arrivederci al 2011! Ringraziamo sentitamente il Municipio Levante (che ci ha dato il suo appoggio ed il patrocinio finanziario): il Presidente Carleo, l'Assessore Rovani, il comandante Fossati dei Vigili Urbani. Un analogo ringraziamento al C.I.V. Borgoratti (che ha coinvolto i negozianti del territorio e ci ha dato un finanziamento), il G.R.A.C. (Gruppo Ricreativo di Animazione Culturale) che si è occupato del coordinamento generale, nonché il Fiat 500 Club Italia. Vogliamo ringraziare anche l'ispettore dell'Amt (che ha facilitato le manovre dei bus in piazza sia per salvaguardare il normale lavoro dei bus stessi sia per creare più spazio alle nostre 500), gli sponsor che hanno completato "le forze" per la realizzazione del raduno, tutti coloro che hanno collaborato con entusiasmo, fatica e passione e ovviamente tutti gli amici che hanno partecipato.

Fabrizio e Rosa Risso

Funghi e cinquini



Tra profumo di funghi e castagne, il gruppo "Amici della 500" cebano guidato dal sottoscritto ha accolto ben 200 cinquini in occasione del decennale del raduno di Ceva. Dopo l'iscrizione dei partecipanti e la foto di rito, la città è stata salutata dal passaggio "strombazzante" per le vie. Il serpentone di vetture, con un percorso che ha toccato le verdi vallate ed i castagneti che popolano la terra del fungo cebano, ha raggiunto il Centro Artigianale di Via Romita per l'aperitivo offerto da Amerio Autosalone - Centro Revisione Auto, Maxiferramenta e Copy Shop. Il pranzo della carovana festante si è svolto al Ristorante-Hotel San Remo in località San Bernardino. Al termine, consueta premiazione con l'estrazione dei ricchi premi ed in particolare dell'8° cofano aerografato. Domenica 12 Settembre 2010 si svolgerà l'11ª edizione,

quest'anno Memorial Silvio Gamba, in ricordo del vicesindaco, promotore e sostenitore delle manifestazioni sin dal primo raduno, improvvisamente scomparso.

Il 9 maggio 2010 sono stati 64 i partecipanti al Raduno Fiat 500 tra le due Frabose, con ritrovo al

Santuario, giro turistico per le valli del Raschera con sosta aperitivo, degustazione e visita alla Cassera del Raschera di Frabosa Soprana. Pranzo presso l'Albergo Edelweiss e, nel pomeriggio, consuete premiazioni e saluti. L'organizzazione è stata a cura del Coordinamento Ceva-Mondovì, con il patrocinio del Club e la direzione di Alberto Liprandi.

Italo Nardini

6ª volta a Mondovì

Domenica 18 ottobre 2009 si è tenuto il 6° Meeting di Fiat 500 bicilindriche e derivate, patrocinato dalla Città di Mondovì e organizzato in collaborazione con il Fiat 500 Club Italia. L'evento ha portato in città ben 105 macchine e 200 equipaggi, provenienti prevalentemente da Piemonte, Liguria e addirittura da Lucca e dal Principato di Monaco. I partecipanti si sono trovati in Piazza Ellero per le iscrizioni, la pausa caffè e la foto ricordo. In seguito hanno sfilato in allegro corteo per le vie di Mondovì per poi raggiungere Mondovicino Outlet Village, che ha gentilmente offerto l'aperitivo. Dopo la sosta il gruppo si è spostato a Breolungi per il ricco pranzo. Nel pomeriggio le vetture sono tornate a Breo, in Piazza Ellero, dove durante le premiazioni e la consegna delle foto ricordo sono rimaste in esposizione per il resto della giornata. Mote persone hanno approfittato dell'evento per fare una passeggiata ed ammirare le originali vetture (estratto dal comunicato stampa).

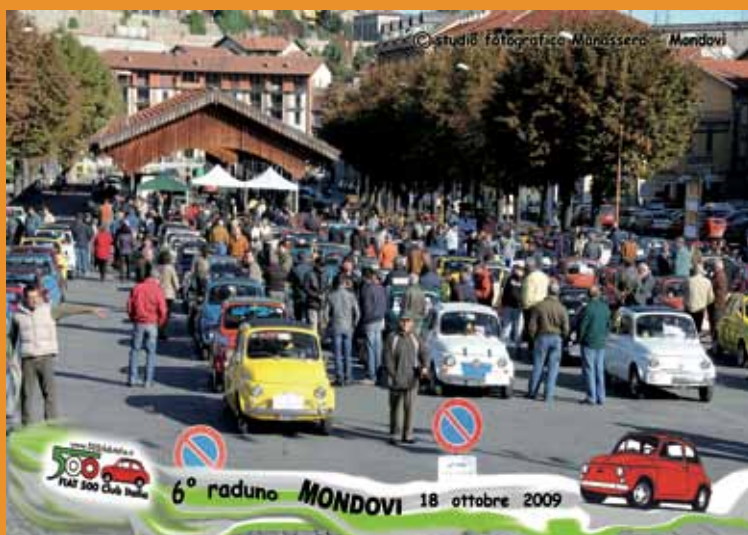

Meeting Fiat 500 e auto storiche a Burgio



Tra le manifestazioni del 2009, con la voglia di svolgere qualcosa di nuovo, ci siamo avventurati anche al di fuori della nostra provincia (in accordo con i fiduciari locali) ed a Burgio (AG) abbiamo coniugato auto e cultura. Dopo la consueta iscrizione, la consegna delle borsette del Club strapiene di gadget e la colazione, il corteo si è mosso per le vie cittadine, con soste per le visite al Museo delle Mummie, alla Fabbrica Fonderia Campane (attiva dal 1500) ed al Monastero dei Padri Riformati (sec. XIV). Pranzo presso L'Agriturismo Hotel Feudo di Burgio (C/da Campello), dove si sono consegnati premi a tutti i partecipanti e si è chiusa la manifestazione con una mega torta da 50 kg. Vogliamo ringraziare come al solito tutti gli appassionati ed in particolare il socio del Coordinamento di Corleone Giuseppe Ciluffo per la collaborazione in loco.

Salvatore Greco



Per scambiarsi idee...

Altipiani di Asiago



Il bellissimo scenario degli altipiani di Asiago ci ha accolti negli ultimi raduni che ci riserva la stagione del nord-est. Un gruppo di amici che con le loro 500 si ritrovano, si scambiano idee e opinioni. È nata una passione che,

nonostante gli anni che passano, ci dà una carica di vitalità. Noi "provinciali" chiacchieriamo come la domenica mattina al bar del paese di vari argomenti sulle nostre amate cinque. **Renato Valbusa e Fabrizio Menarbin**



Errata Corrige

Per un disguido tecnico, nell'articolo di pagina 14 dello scorso numero di "4piccoleruote" ("Visita alla Brumm") una foto è stata pubblicata due volte e, di conseguenza, un'altra – sempre relativa alla lavorazione delle Giardiniere dorate – è stata omessa. Ci scusiamo con i lettori e con l'amico Rio Tattarletti. Cogliamo inoltre l'occasione di precisare, come ci era stato richiesto, che la foto centrale di pagina 26 è di Michele Nucci (Corriere di Bologna); non è stato possibile inserire tale nota al momento perché nell'impaginazione definitiva non sono state previste didascalie.

6^A PRIMAVERA IN 500 A RUVO



"Apertura di stagione" in Puglia

>Mimmo **Facchini**

La stagione dei raduni pugliesi si è aperta come di consueto con la manifestazione a Ruvo di Puglia, giunta quest'anno alla 6^a edizione. Sei anni di crescente interesse da parte dei cinquecentisti della regione e non solo... sei anni di costante aumento dei partecipanti e di soddisfazioni...

Come nel 2009, "Radio Italia Anni '60" ha attivamente collaborato all'evento, concedendoci ampi spazi nella sua programmazione. Domenica 11 aprile 2010 sono stato ospite, con Cosimo Cagnetta (conosciuto tra i soci internauti con il nick-name "cocadress"), della trasmissione condotta da Aldo Scaringella per parlare della manifestazione, della storia della 500 e del Club, mentre Cosimo ha parlato del nostro rinnovato sito internet e del forum. È stato naturalmente confermato l'appuntamento per domenica 18, con collegamenti in diretta dal raduno.

Sabato sono giunti da Garlenda i nostri graditissimi ospiti, Domenico Romano e Franco Cappato: calorosa è stata l'accoglienza riservata loro dai cinquecentisti di Ruvo di Puglia, con la perfetta organizzazione di Cosimo Fiore e Roberto Patrocino.

Il sabato sera, ospiti nello studio di Cosimo Fiore, dopo un cordiale incontro di Domenico Romano con un gruppo di fiduciari, è stato offerto un ricco rinfresco agli amici presenti mentre alcuni cinquini parcheggiati di fronte alla Cattedrale presentavano una gustosa anticipazione del raduno.

Domenica già di buon ora corso Cavour ha iniziato a riempirsi di cinquini colorati, originali o dalle elaborazioni più spinte, mentre come sempre la nostra speaker Anna Turturro, ormai

esperta di 500, intervistava i cinquecentisti in arrivo da gran parte del sud Italia; a farle da spalla il comico Max Pappapicco con le sue gag ed imitazioni. Grande successo hanno avuto, viste le tantissime foto scattate, i quattro elfi e la mascotte Sammy, giunti direttamente da Miragica, il grande parco divertimenti tematico di Molfetta, che hanno sfilato fra due ali di folla a bordo di tre 500... Il tutto con le frequenti "finestre" durante le trasmissioni di "Radio Italia Anni '60" per condividere con gli ascoltatori la nostra passione per una piccola auto.

Main sponsor della manifestazione sono state come sempre le Cantine Crifo di Ruvo di Puglia e il presidente, Biagio Stragapede, ha voluto nuovamente averci ospiti nello stabilimento per offrire a tutti una bottiglia di vino tipico.

Il giro è proseguito verso la vicina città di Corato, dove ci siamo ritrovati per pranzare insieme al Ristorante Appia Antica. Qui, tra una portata e l'altra, siamo stati ancora piacevolmente intrattenuti dal duo arzilla, cioè il dj e musicista Lillo Strillo e la cantante Sara Todisco, più Anna Turturro e Max Pappapicco. Non è mancata un'ultima sorpresa, il duo comico formato Antonello Ricci, conosciuto come Mefisto, ed Antonio Mazzilli, che hanno coinvolto i partecipanti in divertenti giochi.

Ancora aiutati da Anna e Max sono stati sorteggiati gustosi speck offerti dalla ditta Robustellini ed un soggiorno presso l'Hotel La Barcaccia di Verceia (SO).

La conclusione ed i saluti sono stati affidati come sempre ai brindisi e alla torta preparata dal nostro amico Antonio della Pasticceria Riph's, sempre più bella, sempre più colorata e quest'anno anche luminosa...

Un grandissimo ringraziamento va al nostro presidente fondatore Domenico Romano, che ha seguito la manifestazione fino all'ultimo non sottraendosi ad alcun socio, mettendosi sempre volentieri in posa per le foto ricordo.

L'appuntamento è al 2011 per iniziare insieme una nuova primavera in 500...

Momenti e volti del raduno.
Tra le persone coinvolte, oltre quelle già citate, **Giuseppe Petrone, Francesco Raffaele, Stefano Carlucci, Miriam Cantatore, Ginetto De Nicolò, Antonio Pellegrini.**

2° RADUNO A BOVALINO MARINA

>Giuseppe Spadaro

Il 16 maggio 2010, in Bovalino Marina (RC), si è svolto il 2° Raduno delle Fiat 500 e derivate "1° Memorial Leonardo Primerano". In una splendida mattinata, con un bel sole brillante che riscaldava gli animi, ci siamo ritrovati con le nostre storiche bicilindriche nell'accogliente piazzetta Camillo Costanzo, antistante la Chiesa Madre, tutti sapientemente sistemati uno accanto all'altro. Dopo la chiusura delle iscrizioni e la consueta colazione, i rombanti cinquini hanno sfilato per le caratteristiche vie della cittadina, suscitando gioia e reminiscenze del tempo passato nelle tante persone che si affacciavano in strada al loro passare. Alle ore 14 il luculliano pranzo è stato consumato presso lo splendido Hotel Ristorante "Afrodite" gestito dal bravissimo proprietario Francesco Primerano che, anche stavolta, ci ha stupiti offrendoci

un aperitivo megagalattico. Alla fine del pranzo ho premiato vari equipaggi con targhe e coppe. Tra gli equipaggi venuti da più lontano, mi corre l'obbligo di porgere i miei più vivi ringraziamenti a Maurizio Terzo e a suo cugino che sono venuti da Bagheria (PA), nonché al carissimo e temerario fiduciario del Coordinamento di Modugno (BA) Giovanni Di Grumo. Nel pomeriggio, in piazzetta Camillo Costanzo, c'è stata la consegna della targa ricordo al neo sindaco della cittadina, Tommaso Mittiga, per aver fattivamente collaborato alla riuscita dell'evento. Un ringraziamento va in special modo al bravissimo vice sindaco uscente Sebastiano Primerano, per avere coadiuvato il sottoscritto dalle prime fasi del raduno fino alla fine, superando qualsiasi ostacolo. Grazie naturalmente a tutti coloro che hanno partecipato consentendo l'ottima riuscita della manifestazione.



za per il giro turistico, Don Claudio, parroco della chiesa di San Giovanni Evangelista, ha dato la benedizione a tutte le vetture e poi via, per "ossigenare" i partecipanti e lasciare prendere fiato ai cinquini, meta la degustazione dell'aperitivo presso la cantina di Cassine (AL). Dopo questa piacevole gita, siamo ritornati ad Alessandria per il pranzo che abbiamo consumato presso il circolo U.S. Nuova Gandini, dove si sono svolte anche le premiazioni. Come primo raduno da fiduciario nostro Club mi ritengo soddisfatto; spero nel 2011, con l'aiuto di tutti, di poter migliorare ulteriormente la manifestazione. Ringrazio i partecipanti con un "rombante" arrivarci ai prossimi raduni.

Gianfranco Ardizzi

Al quartiere Cristo di Alessandria

La mia preoccupazione iniziale è risultata infondata: il meteo ad inizio maggio non era dei migliori, ma fortunatamente nel giorno del raduno - domenica 9 - il sole era splendente e ha baciato con i suoi raggi i 70 cinquini provenienti da tutto il nord d'Italia (risultato soddisfacente considerata la concomitanza con altre manifestazioni analoghe nelle vicinanze).

Erano presenti in rappresentanza del Comune di Alessandria l'assessore Grassi ed il presidente della Circostrizione Sud Tortorici; non è voluto mancare all'appuntamento il signor Germano, collaboratore della cantina di Castel Rocchero, che da anni ci omaggia dei suoi prodotti. Dopo le iscrizioni di rito ed in attesa della parten-

DIFFERENZIALI AUTOBLOCCANTI
SEMIASSI
VOLANI ACCIAIO
SCATOLE GUIDE DIRETTE
CAMBI INNESTI FRONTALI



Via Buoizzi, 10 • Ponderano (BI)
Tel/Fax 015 541355 • www.ingranaggiatina.it

UN TOUR TRALE "BUCHE"

5° Raduno Fiat 500 Tour della Gallura dalle Montagne al Mare
(29 aprile-2 maggio 2010)



>Giacomino Deiana

Giovedì 29 aprile.

Di mattina presto arrivano i primi equipaggi dal Continente, sbarcati ad Olbia: l'immancabile Ercole Prati con la moglie Cristina da Cesena ed un gruppo alla Toscana. A metà mattina arriva anche il gruppo di Tarquinia, capitanato da Ezio Alessi (il primo iscritto al raduno) e da sua moglie Vanda. Arrivano in Piazza Gallura gli operatori di Radio e Tele Gallura e riprendono le auto già esposte e fanno un'intervista al sottoscritto e ad altri cinquecentisti. Alle ore 11,30 Sara dell'Agenzia "Il Giramondo" ci fa da guida alla scoperta di Monte Limbara (ad 8 km da Tempio); dopo aver acquistato prodotti locali in diverse aziende nella Z.I.R., la serata è libera per tutti.

Venerdì 30 aprile.

Di primo mattino arriva a Tempio il gruppo di Roma "500celle". Il corteo si muove in direzione Luras. Visitiamo il museo etnografico "Gal-

luras" dove si può ammirare un pezzo unico al mondo: il martello della "Femmina Agabbadora", un rustico utensile di legno d'olivastro stagionato reso lucido dall'uso. Si tratta del più antico strumento per la pratica dell'eutanasia (gli ultimi casi risalgono al 1929 e al 1952). Terminata la visita, scendiamo a vedere gli olivastri millenari.

Continuiamo sulla stessa strada, chiusa perché c'è una diga, ma per noi i cancelli si aprono come da accordi con la Regione Sardegna. Sostiamo qualche minuto per le foto e, dopo altri 3 km, eccoci a pranzo all'Hotel Valkarana proprio sul versante opposto della diga. Terminato il pranzo c'è il sorteggio della lotteria con diversi premi, tutti messi in palio dal sottoscritto anche perché dopo 25 anni la mia attività di autoriscambi per auto verrà chiusa. Il gruppo di Roma parte prima per Porto Cervo (luogo del pernottamento per questi giorni in Costa Smeralda) e noi altri risaliamo verso Tempio per visitare il nuraghe Majore, monumento preistorico della Sardegna. Cena libera.

Sabato 1 maggio.

Ad una ad una, le nostre 500 si ritrovano in Piazza Gallura. Arriva anche il gruppo di Olbia, guidato dal fiduciario Antonio Deiana, seguito da altre 500 di Oristano e di Uras. Per il gruppo di Roma arriva Maurizio Martella con la sua 500 ultra modificata ed alle ore 10 partiamo sui tornanti della "Fumosa" direzione Bortigadas, Comune antico dell'Alta Gallura. Dopo 25 km percorsi in un contesto di natura incontaminata, arriviamo in vista di Viddalba.

Passiamo nei diversi paesi facendoci notare e facciamo tappa a Valledoria nel bar di Antonio Schiavone, attivo collaboratore che ci ha preparato un abbondante rinfresco. Ripartiamo e dall'entrata di Castelsardo siamo guidati dalla pattuglia della Polizia Municipale che ci porta nel centro storico e ci fa sostare per 15 minuti nelle tortuose stradine piene di tante attività commerciali. Ci raggiungono intanto le altre 500 romane. Ripartiamo ed a pochi chilometri ci fermiamo di fronte ad un'opera della natura: la celebre "Roccia dell'Elefante". Allunghiamo il passo ed arriviamo in perfetto orario per il pranzo all'Hotel Monterui a Santa Maria di Coghinas. Ci incontriamo con il gruppo di Domenico Foti, il "Team Nervoso"-Coordinamento di Albenga, sbarcato la mattina ad Olbia. Dopo il lauto pranzo ci dirigiamo all'Isola Rossa e Costa Paradiso, ma ripartiamo subito perché il tempo è brutto. Arrivati a Vignola Mare, una delle vetture di Roma ha un guasto al cambio: poco male, siamo preparati ad evenienze del genere. Ripartiamo verso Tempio. La serata di gala si svolge come di consueto al Ristorante "Li Naccari". Sempre impeccabile il servizio, con il nuovo cuoco Giuseppe Masoni e la signora Francesca.

Domenica 2 maggio.

Finale tour de force del 5° Raduno della Gallura dalla montagna al mare. Appuntamento sempre in Piazza Gallura con gli equipaggi delle nostre mitiche 500, che hanno soggiornato negli alberghi e B&B cittadini e dei dintorni di Tempio. Le cupe nuvole nere non promettono niente di buono; alle 9,30 iniziamo a sfilare in corteo nel centro storico e mi devo fermare diverse volte per raggruppare le cinquine, portandole fuori dall'abitato.



Nelle due foto grandi, le cinquine al Pevero Golf Club; qui a sinistra, Domenico Foti, Giacomo Deiana e Ivano Cicero.

Percorsi 22 km ci dirigiamo verso il paese di Luogosanto direzione Arzachena. Piccolo "giallo": ad un certo punto ci ritroviamo solo in 9, senza riuscire ad avere notizie delle altre auto (e non c'è campo per telefonare...!) Ad ogni modo, riusciamo ad arrivare alla nostra meta: il Pevero Golf Club, ove ci attende anche Gian Mario Ragneda (presidente del Fans Club "Piccoli e grandi motori"). Sul campo schieriamo otto cinquine (la mia, quella di Mario Giagoni e Salvatore Pes di Tempio, di Domenico Foti e Ivano Cicero di Albenga, la 500 con le valigie d'epoca di Antonio Pulina di Olbia, quella di Piero Sotgiu di Alghero, la famigliare dei coniugi Ercole e Cristina Prati di Cesena,

che si aggiungono alla cinquina rosa di Savina Pinduucci, funzionaria del Golf Club). In campo ci sono alcuni giocatori che stanno partecipando al 1° trofeo "500 la mitica". Una violenta pioggia ci impedisce la visita guidata dell'impianto sportivo, ma ci consoliamo con l'ottimo pranzo nel prestigioso ristorante del luogo. Si arriva così alla ricca premiazione con tante coppe e trofei donati anche da Antonio Marconi del Fiat 500 Club "La Mitica". A pomeriggio inoltrato ci salutiamo e così finisce il 5° Raduno Fiat 500 Tour della Gallura dalla montagna al mare.

Un grazie a tutti gli enti, le associazioni, le strutture ricettive e della ristorazione, le aziende che hanno contribuito alla buona riuscita della manifestazione.



Carrozzeria Miola

- Modifiche di ogni genere e montaggio accessori tuning
- Restauro secondo le modalità ASI
- Sconto del 35% sui preventivi ai Soci del Club + Gadget in omaggio



www.carrozzeriamiola.it

10146 TORINO - Via Pacchiotti, 46 (ang. Via meina) Tel./Fax 011.779.35.28
e-mail: info@carrozzeriamiola.it

CINQUINI E VEICOLI MILITARI



>Corrado **Bellagamba**

Domenica 16 maggio Camerino (MC) ha ospitato il suo primo Raduno Statico per Fiat 500 e Veicoli Militari, nato da un'idea del fiduciario Mirko Mancinelli del Coordinamento di Macerata, in collaborazione con l'Ass. Fantasmi su Ferri Vecchi-Percorriamo la Storia di Camerino e l'Associazione Europea Familiari e Vittime della Strada Onlus. Presenti quasi 30 cinquini, provenienti dalle Marche e Umbria, e diversi veicoli storici militari. Nonostante il clima più da settembre che da maggio, la manifestazione è stata ricca di



...sono un monito a ricordare e soprattutto a non ripetere gli orrori della guerra.

elementi interessanti. Dopo l'arrivo, la sistemazione delle macchine e la colazione, i partecipanti hanno potuto visitare il centro storico ed il teatro comunale "Filippo Marchetti". Hanno poi preso parte ad un appuntamento

dedicato alla complessa realtà della sicurezza stradale, con la possibilità di fare amicizia con i simpatici vigili urbani locali e col meno simpatico Autovelox. Alle ore 11, nella sala dei Priori del Palazzo Comunale Bongiovanni, sullo stesso tema si è tenuto un convegno con numerosi e qualificati interventi.

A maggio, in onore del Santo Patrono Venanzio Martire, Camerino ama riscoprire le sue antiche origini con la rievocazione storica Corsa alla Spada e Palio. Gli iscritti hanno così avuto l'occasione di pranzare in una delle taverne medioevali allestite appunto

per la rievocazione.

Dopo il pranzo, offerto dal Comune ai conducenti dei veicoli, la comitiva ha assistito alle simulazioni e dimostrazioni a cura dei Volontari della Croce Rossa Italiana e dei Vigili del Fuoco di Camerino, che hanno mostrato ai presenti le procedure adottate in caso di situazioni particolarmente gravi. Nel pomeriggio i partecipanti hanno potuto continuare a visitare il fantastico centro di Camerino con il suo mercato artigianale legato sempre alla

rievocazione storica.

Una giornata quindi non solo di folklore e di colore, ma anche di riflessione e di presa di coscienza su un tema che interessa tutti. Anche in questo senso va vista la presenza dei mezzi militari che, come sottolineato dalla presidentessa Antonietta Schepis dell'Associazione Fantasmi su Ferri Vecchi-Percorriamo la Storia, sono un monito a ricordare e soprattutto a non ripetere gli orrori della guerra. Un ringraziamento è dovuto a tutti coloro che hanno dato il proprio contributo per la riuscita della manifestazione.

16 maggio 2010

1° Raduno a Molassana Alta

Sbirciamo il cielo al mattino appena svegli: sì, è proprio vero, dopo lunghe giornate di pioggia, oggi c'è il sole! Andiamo al primo raduno delle nostre Fiat 500 di Molassana Alta. La città domenicale si sta pigramente svegliando quando ci avventuriamo su per via S. Felice con la nostra vetturetta e magicamente, dopo poche curve, lasciamo alle nostre spalle i palazzi per immergerci nella campagna ligure: basse casette dal tetto rosso di tegole e un



PIOVE SU CARPIGNANO...

>Vittorio **Gianola**

Il 2 maggio si è svolto il primo raduno Fiat 500 a Carpignano Sesia. Purtroppo la pioggia a tratti insistente ha rovinato lo svolgimento: solo 26 gli equipaggi partecipanti, con però dei "pezzi" notevoli: la 590GT Gianni di Furnari, la 695 Abarth di Durolo e la 500 D di Pennetta. Alle 11 circa si è partiti per la sfilata con sosta per l'aperitivo; ritornati in Carpignano,

si è consumato il pranzo, cui sono seguite le visite guidate al Castello e al Municipio. Vista la quasi totale mancanza di prenotazioni, è stato necessario fare dei cambiamenti per quanto riguarda sia la premiazione (per la quale il Comune voleva preparare delle targhe) sia la ristorazione (a causa della scarsa capienza del locale). Un particolare ringraziamento va al "Gruppo Pennetta" e ai soci delle province di Varese e Milano.

Nella pagina precedente:
i cinquecentisti posano con lo striscione del Coordinamento di Macerata;
alcuni dei veicoli militari presenti alla manifestazione.
In questa pagina: le vetture schierate (e bagnate) a Carpignano (in alto),
tra le quali spiccava una bella D (sotto);
a destra, le 500 nell'entroterra genovese.



bel sagrato di ciottoli bianchi e grigi sul quale si affaccia la chiesa di N.S. Assunta di Molassana. Dopo l'iscrizione ci rechiamo presso la Società Operaia per una squisita colazione. A poco a poco il paesino si anima di 500 colorate e scoppiettanti, che come al solito offrono ai loro proprietari l'occasione di piacevole incontro tra amici e alle persone del posto una incuriosita scoperta di vecchi motori e carrozzerie. Persino la benedizione delle auto e degli equipaggi in quell'atmosfera acquista un sapore d'altri tempi.

Il giro turistico ci fa inoltrare in fila compatta e ordinata (coordinata da un solerte servizio di moto-staffette) nell'entroterra alle spalle di Molassana per poi spingerci fino a Torrazza e Sant'Olcese arrivando a Piccarello ed infine, attraverso la galleria di Pino Soprano, tornare alla base. Dopo il pranzo all'aperto nel campo da bocce sotto gli alberi ecco la consueta premiazione ed i saluti. Siamo soddisfatti della bella giornata trascorsa e contenti che la prima esperienza degli amici di Molassana sia stata veramente positiva. Arrivederci al prossimo anno!

Rosa Rissotto

Asti, 16 maggio 2010



500 Day Memorial Montano Merola

Dopo tanti giorni di pioggia, il sole splendeva sin dal primo mattino; mi sono svegliata di buon'ora per prepararmi con Claudio per il grande evento. Sono sicura che sei stato tu, caro Montano, che da lassù hai fatto sì che il bel tempo ci accompagnasse in questa giornata speciale. Ho organizzato e partecipato a tantissimi raduni, ma questo per me è stato il più emozionante, anche perché come sai tu io non parlo mai, ma questa volta ho preso il coraggio e la forza da te per leggere le intense parole che tutti hanno voluto dedicarti. Non voglio raccontare la giornata come si è svolta, perché per me è stata perfetta e tutti i partecipanti erano

presenti solo per te: parleranno le righe che seguono. Ringrazio Ivana, meravigliosa figlia di Montano, ed il marito Alberto, che mi e ci hanno dato un grande aiuto per organizzare tutto. Ricordo che il ricavato dell'evento è stato devoluto alla "WE CARE ONLUS" di Asti per aiutare i bambini dell'Uganda, come da espressa richiesta della tua famiglia, cosa che mi ha dato grande soddisfazione.

Gli amici non si dimenticano MAI perché non sono solo soci...

«Quello che avete fatto per me oggi è davvero speciale. Un regalo così bello non me lo aspettavo proprio. Non pensavo di aver lasciato un ricordo così importante da far organizzare un raduno a mio nome. E che raduno!!!!

Forse ad Asti non si sono mai viste tante 500 così. E così da quassù ringrazio tutti: gli organizzatori, Luisella e Claudio, i partecipanti, compagni di mille raduni, Ettore tra tutti il mio fido co-pilota, ed Enrico di Casale Sud. Soprattutto le mie amate nipotine che vedo laggiù con mamma e papà. Proprio una bella festa. Sono sicuro che non mi perderò nemmeno quella del prossimo anno.»

Merola

È stato difficile per me ricordarti e leggere queste parole ma, l'ho fatto solo per te, caro e grande amico Montano, sei e sarai sempre nel cuore di tutti noi, nessuno - dico nessuno - si dimenticherà di TE! Spero che non facciate come me che ogni volta che leggo queste parole...

Luisella Marmo

I partecipanti posano accanto allo striscione; una 500 rosa con roulotte; le vetture in piazza.

Il ringraziamento

Per noi di WECARE è stato bello scoprire un mondo popolato di persone tanto liete di trovarsi insieme quanto pronte ad aiutarci, soltanto sapendo che tutto il ricavato sarebbe stato utilizzato per la costruzione di un asilo a Kampala (Uganda) ove saranno ospitati 280 bambini. "Il futuro ha un cuore antico" scriveva Carlo Levi: per noi di WECARE è bello pensare che il futuro dei nostri bambini ugandesi batterà anche al ritmo dei motori delle vostre "antiche" Cinquecento (sì, proprio con la C maiuscola!): un complimento da noi, cari amici del Fiat 500 Club Italia, ed un grazie davvero sentito a nome dei nostri (e da ora crediamo anche un po' vostri) piccoli bambini ugandesi dagli occhi puliti e pieni di voglia di vivere.

Il presidente Rosalda Binello

Il ricordo

Storia di una persona buona e cara a tutti noi
Ricordo una domenica, calda seppur di novembre, a Bra... Quello, per me, fu il primo raduno... ero timido, non conoscevo nessuno... e qui ti conobbi, accompagnato dai tuoi due amici, che - come scoprii dopo - con te formavano il "Trio lescano"... Arrivasti a bordo della tua mitica 500 D del 1961, subito notai che tenevi molto a lei, un po' come un padre ha a cuore una figlia... La tua Cinquina era proprio bella, tutta bianca, lucida, pulita e profumata... ci tenevi tanto a farle fare bella figura! Dopo i saluti ad amici e fiduciari, andasti a fare la foto, fiero di te stesso e della tua piccola... (testo completo su www.500clubitalia.it).

Michele Cane



65 fantastiche 500 si sono presentate nel piccolo paese di Molare, dove tutti le attendevano con ansia e gioia!

Il Giro Turistico Alimentare ha prodotto i suoi frutti, con la consegna, avvenuta a tappe lungo le vie molaresi, di prodotti tipici preziosi e apprezzati dai partecipanti: vino doc, patatine, focaccia, salamini, pasta, biscotti della salute e tante altre prelibatezze, ottime da gustare! E per finire in "bellezza culturale", abbiamo provveduto a donare a tutti i cinquecentisti il libro che racconta la storia del Comune di Molare, con tanto di dedica-ricordo:

*«Dedicato a Te,
caro 500ista,
a Te che ami viaggiare
per i gusto di conoscere
le dolci tradizioni di ogni
meraviglioso paese,
che ti accoglie a braccia aperte,
con gioia ed onore;
dedicato a Te,
che apprezzi la buona cucina,
ed i buoni propositi,
come vuole essere
questo libro che io ti dono
con tutto il cuore,
a titolo di ringraziamento,
per essere sempre presente
e vivo con la tua passione
per la mitica 500!»*

+ notizie su www.500clubitalia.it

Giro Turistico Alimentare a Molare



23 maggio 2010

Con la speranza di aver fatto cosa gradita e con l'intenzione di conservare e migliorare di anno in anno la manifestazione, ringrazio tutti i partecipanti e rinnovo l'invito per il 2011, al 6° Raduno!

Deborah Mazzarello



16 maggio 2010

3° Raduno a Solofra

Malgrado le pessime condizioni meteorologiche, domenica 16 maggio 2010 si è svolto con successo il 3° Raduno Nazionale Fiat 500 città di Solofra (AV), organizzato dall'Associazione Solofra Team, al quale hanno preso parte 150 equipaggi che, per il forte legame che li unisce al Team, hanno affrontato un viaggio poco piacevole sotto la pioggia battente.

Gli equipaggi sono giunti non solo da tutte le province della Campania, ma anche da Puglia, Basilicata e Sicilia.

I Club più numerosi provenienti da fuori regione sono stati: Insieme in 500 di Trini-

tapoli (FG), Club di Campobasso di Campobasso città, Club di Riccia di Riccia (CB) e Club di Potenza di Potenza città. Infine, segnaliamo l'equipaggio formato dall'amico Vincenzo Boccia, dalla moglie Anna Maria Marchese e dal piccolo Cristian, provenienti da Mazara del Vallo in provincia di Trapani che rappresentavano il Coordinamento di Marsala del Fiat 500 Club Italia. A bordo di una 500 Gianni, i Boccia sono stati premiati dal Solofra Team quale equipaggio proveniente da più lontano e un premio speciale è stato

consegnato anche dal presidente dell'ACI di Avellino Stefano Lombardi. Dopo tutte le premiazioni e i ringraziamenti, il Team ha consegnato un riconoscimento speciale al socio Michele De Maio, che si presta sempre da supporto tecnico durante i lunghi viaggi del Team. Arrivederci al 2011 con il 4° Raduno.

Gli Organizzatori



Le auto schierate e, purtroppo, ombrelli aperti; la premiazione della famiglia Boccia di Mazara del Vallo.





TRA STORIA & SHOPPING



Due esemplari nella piazzetta dell'Outlet Village; i cinquini schierati; un momento delle premiazioni.

>Luciano Odorico

Il 30 maggio 2010 a Palmanova (UD) si è svolto il 1° Raduno Fiat 500 "Tra storia & shopping" organizzato dal Coordinamento di Udine e Pordenone in collaborazione con il Coordinamento di Venezia. Gli 80 equipaggi convenuti sono stati accolti nella splendida cornice della Città Fortezza a nove punte di Palmanova, dichiarata monumento nazionale nel 1960. Nata durante la Repubblica Veneta nel 1593 per difendere il territorio, fu poi ulteriormente migliorata sotto il dominio napoleonico nel 1806.

Gli equipaggi, svolte le consuete operazioni di iscrizione, hanno potuto visitare, accompagnate da valide guide della Pro loco Palma, le numerose testimonianze storiche della Fortezza: l'esagonale Piazza Grande (che Napoleone utilizzò per schierare 90.000 fanti), il Museo Storico Militare e l'affascinante itinerario del sistema fortificato composto da Cortina, Cavaliere, Loggia, Baluardo o Bastione, Falsabraga, Fossato, Rivellino, Lunetta. A conclusione delle interessanti visite, gli equipaggi, ottimamente accompagnati da un nutrito gruppo di motociclisti del gruppo "Chei dal desmo", hanno raggiunto, dopo un breve tragitto, la tenuta vitivinicola "Ca' Bolani" a Strassoldo ove, in una splendida villa immersa nel verde, hanno potuto rilassarsi degustando il rinfresco a loro riservato. Al momento di

riprendere la marcia, un gradito omaggio di una bottiglia di vino "friulano". La chiasiosa e colorata carovana di 500 ha poi raggiunto la meta finale, il Palmanova Outlet Village di Aiello del Friuli ove le vetture sono state parcheggiate sul viale principale che collega gli oltre 90 negozi del centro commerciale, per rimanere da protagoniste alla vista dei numerosi clienti e curiosi presenti. Una pausa shopping (gradita alle accompagnatrici dei radunisti) ha preceduto il previsto pranzo presso la Prosciutteria "Dok Dall'Ava". Nella piazzetta del centro, alla presenza del nostro presidente Stelio Yannoulis, del consigliere nazionale Maurizio Gherardi, del sindaco di Aiello del Friuli Renato Nuovo e del direttore del Palmanova Outlet Village Maurizio Villa, si sono svolte le premiazioni per i gruppi, gli equipaggi e le auto. Il tutto in tempo utile prima che uno scroscio di pioggia decretasse la conclusione di un riuscito raduno.

500 Day a Papozze

Il 6 giugno 2010 il Fiat 500 Club Italia è arrivato anche a Papozze (RO), invitato dalla piccola comunità che si trova sulle sponde del fiume Po, all'inizio del suo magnifico delta, e dal Club Epocar, sodalizio noto in Polesine per le capacità organizzative dimostrate. Un ringraziamento particolare va al suo presidente Walter Bottaro che, coadiuvato dai suoi impeccabili collaboratori, è riuscito a portare a compimento questo primo incontro di cinquini a Papozze. Inizio iscrizioni alle 8,30 in Piazza della Libertà, prospiciente la sede comunale, con esposizione delle vetture sul listone; in poco tempo, si è vista la piccola piazza cambiare aspetto: sembrava dipinta a mano, con tante utilitarie colorate provenienti da varie parti del Veneto e dalla vicina Emilia Romagna. Alla chiusura delle iscrizioni, con ben 35 cinquini e altre vetture (tra cui una Balilla del '33 ed un paio di Topolino, antenate della 500), si è svolto un carosello che ha portato i mezzi a transitare per le vie del paese e nelle frazioni limitrofe, sostando anche a Bottrighe, dove la Pro Loco ha offerto un ricco aperitivo. Si è poi rientrati a Papozze, lambendo le rive del Grande Fiume, ammirando le tipiche zone golenali, fino a tornare sul-

2° RADUNO DEL BASSO POLESINE



la piazza, per accomodarsi al Ristorante "Il Teatro," ospiti del grande Mario e dei suoi collaboratori, e assaporare un lauto pranzo. Al termine, premiazioni di rito e ringraziamento degli organizzatori per la cospicua partecipazione e un arrivederci, ancora più numerosi, al prossimo anno. Si ringraziano i familiari di Roberto Lipa Giordani, alla cui memoria era dedicato l'evento, per la loro presenza, nonché il Sindaco ed i rappresentanti del Comune per la loro ospitalità.

Giovanni Pozzato

>Giovanni Pozzato

Rosolina-Corbola (RO), 30 maggio 2010. Il Fiat 500 Club Italia Coordinamento del Delta del Po ha dato il proprio contributo a questo raduno organizzato da giovanissimi con la passione della mitica 500 e delle auto d'epoca. Capitanati da Alberto Stoppa, si è dato il via alle iscrizioni alle ore 8,30 e con molta sorpresa abbiamo visto arrivare nel piazzale della stazione di Rosolina parecchi soci della zona e non solo. Alla chiusura delle iscrizioni abbiamo fatto la conta di 40 auto: un bel risultato. Partenza per il giro turistico passando in piccoli paesi del Basso Polesine, che da anni non vedevano il passaggio di una carovana di cinquini colorati e auto d'epoca così ordinata ed allegra (da notare che il capo fila era il nostro mitico socio Fiorenzo Fontolan con il suo MG del 1959). Arrivo alla golena sul Po del Balutin alla festa della Bosga (un pesce tradizionale del Po) per il pranzo sociale, l'elezione della Miss 500 del Basso Polesine e premiazioni varie. Con i saluti del comitato, dando appuntamento per il prossimo anno.



Dall'alto: una cinquina e la MG '59; foto di gruppo con striscione e fiduciario; soci da Ancona: Giorgio Andrian e Cristina Camelloni. A lato, sopra, i coniugi (entrambi soci) Tommaso Platamone e Giuliana Bini di Ravenna; sotto, la Piazza di Papozze.

VELE, AUTO & SOLIDARIETÀ



>Francesca **Caneri**

30 maggio 2010. L'estate sta arrivando: il sole splende sulle onde del mare tanto che ci azzardiamo ad aprire il finestrino dell'auto per lasciare entrare l'aria frizzante di iodio.

Stiamo guidando verso Porto Maurizio, Imperia, dove andremo a curiosare tra le iniziative programmate per la giornata, comprendenti un aperitivo a tema "auto d'epoca" organizzato da Austory & C., cui prendono parte anche alcuni cinquini e al quale non può mancare il nostro fiduciario Alberto Tornatore in rappresentanza del Club. Il molo si abbellisce di luccicanti car-

rozzerie che divengono ben presto attrazione per i turisti che si aggirano con la macchina fotografica in una mano e il gelato nell'altra.

Protagoniste sono anche le imbarcazioni che stanno partendo per la "Veleggiata Solidale", organizzata da Handarpermare Onlus, che con questa manifestazione si propone di far conoscere le potenzialità della pratica della vela nell'ambito del disagio fisico-psichico-sociale. Oltre 50 le imbarcazioni coinvolte. Il sorriso contagioso dei ragazzi che partecipano si spande ben presto tra tutti i fortunati presenti, noi incluse.

Non possiamo fare a meno di apprezzare lo spirito che anima i volontari impegnati, con i quali ci sentiamo in sintonia: il Club è vicino al tema della solidarietà e, in quest'ottica, il connubio tra le vetture storiche e le barche è più che mai azzeccato. Sono infatti ben più che "mezzi di trasporto"; le amate cinque sono il simbolo dei valori radicati nelle famiglie italiane: comunione e voglia di aggregazione. Con modestia e semplicità la 500 è in grado di strappare un sorriso a chi posi lo sguardo su di lei, rendendoci particolarmente orgogliosi di essere i suoi ambasciatori.

La festa ha portato un sorriso a tutti i presenti e questo è stato più che sufficiente per farci tornare verso casa soddisfatte.

Alcuni dei cinquini presenti e un momento della premiazione della Veleggiata.



Domenica 13

1ª passeggiata a Misterbianco

Si è svolta la 1ª passeggiata in Fiat 500 organizzata dal Coordinamento di Belpasso-Paternò e dal Comune di Misterbianco (CT). La manifestazione è iniziata alle ore 8,30 presso Piazza Mercato ed ha avuto una grandissima adesione da parte dei cinquecentisti di tutta la provincia di Catania, raggiungendo un numero consistente di partecipanti (circa 120) e moltissimi spettatori. Durante la sosta in piazza gli equipaggi hanno potuto consumare una buona colazione allietata dalle musiche anni '70 messe a disposizione dal nostro carissimo e immancabile animatore Piero Motta. Alle 10,45 è iniziata la lunga passeggiata attraverso le frazioni di Madonna degli Ammalati, Belsito, Poggiolupo, Lineri, Montepalma per finire nel centro storico di Misterbianco, dove ad attendere i cinquini nelle vie principali c'erano tantissime persone visibilmente entusiaste nel vedere scorrazzare tante bellissime e coloratissime Fiat 500. Alle 12 il carosello di vetture è tornato nuovamente in piazza: qui c'era l'assessore allo Sport Benedetto L'acqua che, molto entusiasta della manifestazione, ha ringraziato tutti i partecipanti promettendo una seconda edizione ancora più ricca per il prossimo anno. A seguire, lo scambio di targhe ricordo tra l'Amministrazione Comunale e il Coordinamento di Belpasso-Paternò. Una giornata di grande divertimento, mal-

SORRIDETE, PER FAVORE!

>Stefania Ponzone

“Dai, vieni!”: in questi quattro anni di collaborazione con il Club, quante volte i fiduciari mi hanno ripetuto il caloroso invito a partecipare ad un raduno! Domenica 6 giugno 2010 era in programma anche il raduno di Finale Ligure e non potevo non fare almeno una “visita di cortesia” ad Ivo Barbacini, desiderosa anche di immortalare i cinquini all’ombra del celebre arco, uno dei simboli della cittadina rivierasca. Ho perciò raggiunto l’allegra brigata al ristorante, giusto in tempo



giugno 2010

grado i quasi 35 gradi, per i cinquecentisti che hanno partecipato alla passeggiata sempre con la solita passione che contraddistingue le nostre manifestazioni.

I miei più sentiti ringraziamenti vanno all’assessore L’acqua per la sua disponibilità e l’impegno profuso nell’organizzazione; un grazie anche all’assessore Monaco, presente alla passeggiata con la sua bellissima 500 Vignale Gamine, a tutti gli sponsor e come sempre a tutti i ragazzi che mi danno un grande aiuto nella realizzazione di questi appuntamenti. Alla prossima...

Davide Carmelo Cappadonna



per la premiazione, con trofei, targhe e omaggi vari che hanno soddisfatto praticamente tutti i presenti (c’è stata persino una coppa per me, grazie!). Particolarità del raduno “Cin-cin... que 100”, giunto alla sua terza edizione, lo slogan “Sorridete, per favore!”, che è stato riprodotto sugli adesivi distribuiti ai partecipanti. Una frase che viene dal passato ed è un sempre valido invito alla cortesia ed al fair play in auto e non solo. «Ho portato per anni in macchina una targhetta con questa scritta» spiega Barbacini. «Era l’appello di un sacerdote contro la maleducazione, la fretta, il nervosismo... contro chi suona il clacson e se la prende con le vetture che vanno più piano: come la 500, insomma!». I ritmi frenetici della vita moderna – iniziati già all’epoca in cui i cinquini dominavano le strade – mal si conciliano con la buona creanza ed oggi che la piccola utilitaria è invece un simbolo del viaggiare lento, rilassato, per il divertimento e lo stare insieme, vien davvero da rispolverare questo appello.

Si ringraziano tutti gli sponsor e quanti hanno contribuito alla riuscita dell’evento.

I fiduciari Lucia Fresia, Giuseppe Pastorino, Ivo Barbacini, Tiziana Salvetto, Alberto Tornatore e Domenico Foti. I cinquini sul lungomare e il partecipante proveniente da più lontano: il socio Stefano Cotugno da Napoli, con la moglie e il cagnolino. In vacanza in Liguria, non hanno mancato di prender parte al raduno.



500 & CAVALLI

Raduno all'Ippodromo di Vinovo (TO)



>Silvia Depaoli

È stato il più importante appuntamento estivo organizzato dal Coordinamento di Torino del Fiat 500 Club Italia in collaborazione gli Amici Fiat 500 della Valle di Susa: domenica 6 giugno 2010, l'Ippodromo di Vinovo, uno dei più grandi a livello italiano, si è trasformato in una suggestiva *location* per i cinquini che, al termine delle corse, hanno potuto sfilare anche sulla pista.

Ma andiamo con ordine. All'appuntamento davanti all'ingresso dell'ippodromo, al termine delle iscrizioni, si contavano 147 bicilindriche: un bel risultato per la prima edizione. Le vetture sono state parcheggiate all'interno della struttura dove erano presenti anche i ricambisti ed i giochi per i più piccoli.

Parola d'ordine: non spaventare i cavalli nelle scuderie e in transito verso la pista! I conducenti sono stati corretti, non azionando clacson ed impianti stereo e non sgasando con i motori: ad essi va il plauso dell'organizzazione. Alle 11 è partito il giro turistico con direzione Vinovo città per la visita guidata al Castello dei Della Rovere, fresco di restauro: un palazzo in stile rinascimentale, eretto fra il 1480 ed il 1517 dall'omonima famiglia e di cui fu finanziatore il Cardinale Domenico Della Rovere, originario di Vinovo. Il castello contiene pregevoli stucchi e dipinti a grottesca della scuola del Pin-

turicchio ed un bel chiostro con decorazioni in cotto. Con l'estinzione della famiglia Della Rovere, il castello passò nel 1692 alla Corona sabauda che lo detenne fino al 1752, quando lo diede in concessione a Vittorio Brodel ed all'arcanista Pierre-Antoine Hannong, affinché potessero condurvi esperimenti sulle porcellane e la eventuale produzione delle medesime. Fallita l'impresa dei due, passò in concessione nel 1780 a Vittorio Amedeo





Gioanetti che ebbe lo stesso incarico, portato a termine con un certo successo. In seguito, il castello fu venduto nel 1825 all'Università di Torino, che nel 1836 lo vendette a sua volta al comune di Torino dal quale nel 1839 fu acquistato dai fratelli Giacomo e Luigi Rey che vi impiantarono una fabbrica di tappeti (per ulteriori info rimando alla scheda su Wikipedia, dalla quale sono estratte queste note).

Al termine della visita, l'Ippodromo di Vinovo ha offerto un superbo rinfresco a tutti i partecipanti nel giardino del Castello.

Di nuovo tutti in vettura per rientrare all'Ippodromo per il pranzo servito in un settore riservato esclusivamente ai cinquecentisti, che hanno potuto assistere anche alle corse dalla terrazza esterna.

Alle premiazioni, coppe per quasi tutti i partecipanti, offerte dal Coordinamento di Torino.

La visibilità all'evento è stata garantita da Sky e dalle oltre 17.000 sale ippiche

sparse in tutta la Penisola.

Alle 17 tutti in pista per la sfilata finale e un arrivederci al 2011 con molte più vetture per i 150 anni dell'Unità di Italia.

Tra le chicche del raduno, la stupenda maglietta offerta ai partecipanti dal direttore dell'Ippodromo Dante Rossi, a cui vanno i miei ringraziamenti anche per l'ospitalità e l'organizzazione di questa manifestazione. Sulla maglietta è stato riprodotto il bellissimo disegno "500 & Cavalli" realizzato dalla socia del Coordinamento di Torino Anna Gennaro.

La visita al Castello di Vinovo è stata possibile grazie all'Amministrazione Comunale, che ha messo a disposizione le guide, e un grazie di cuore va al vicesindaco Francesco Cerulli, che ha creduto nella buona riuscita della manifestazione.

Il contatto con il Vicesindaco è stato possibile tramite il socio Domenico Fiorenza che qui voglio ringraziare assieme a quanti hanno partecipato



A fianco, lo striscione; le vetture pronte per il giro. Dall'alto, al Castello con il sindaco di Vinovo, Maria Teresa Mairo; la consegna della targa del Club a Dante Rossi; la premiazione degli Amici Fiat 500 della Valle si Susa, in primo piano Enzo Panetta e Antonio D'Alcama.

AUTOCARROZZERIA OFFICINA





CENTRO
RIPARAZIONE
SOSTITUZIONE
CRISTALLI

MARIO DOGLIO

VIA AURELIA, 266 - TEL. 0182/992406 - 17023 CERIALE (SV)

SOCCORSO STRADALE

Partita IVA: 00610450090

RESTAURO FIAT 500 E AUTO D'EPOCA

all'organizzazione del raduno: Giacinto Chiara, Paola Boggio, Massimo Pastorini, David Arlandi, Ezio e Mariuccia Assente, Elsa e Enzo Cucciatti, Beppe Mocchiari, Francesco Ribaldi, Angelo Scoditti, Enzo e Benito Vassallo, Michelangelo Raviolo.

Infine nei ringraziamenti aggiungo Enzo Panetta e Antonio D'Alcama degli Amici Fiat 500 della Valle di Susa, che hanno con noi promosso l'evento.



500 AL QUIRINALE

Per rimembrare i 150 anni della storia d'Italia

>Piero e Pierluigi **Rubeo**

Raccontare il raduno svoltosi il 13 giugno 2010 ci rende particolarmente orgogliosi, data la cospicua partecipazione di auto ed equipaggi, regolarmente iscritti al nostro Club (più di 300 persone), cui si sono aggiunte vetture e persone nel momento clou sul Colle del Quirinale (fino a superare le 400 presenze), tutti richiamati dal tema della manifestazione, ben pubblicizzato tramite inviti diretti e sui media: i 150 anni di storia d'Italia.

L'evento ha avuto inizio con il *rendez-vous* alle ore 8 alle Terme di Caracalla (luogo dove ogni 2 giugno ha inizio la sfilata delle Forze armate in occasione della Festa della Repubblica). Dall'ufficio mobile del nostro Coordinamento – che registrava le varie presenze – sono state come di consueto offerte le borsine del Club con all'interno

bottiglie di Acqua di Nepi (indispensabili per affrontare la calda giornata), ticket per il caffè o cappuccino offerti da McDonald's, gadget della Petronas Lubricants Italy. Assistiti dallo staff, gli equipaggi hanno cominciato ad affluire riempiendo e colorando tutta la zona. Alle 9 venivano consegnate alcune

bandiere d'Italia, in particolare ai proprietari delle Fiat 500 di colore rosso, verde e bianco.

Dopo lo schieramento delle vetture per le rituali foto e le riprese di Rai Regione, si è formato un corteo che, scortato dalle pattuglie dei Vigili Urbani e della Polizia Stradale, ha attraversato





il centro storico (Arco di Costantino, Colosseo, Santa Maria Maggiore, Piazzale della Repubblica) dirigendosi nella grande piazza adiacente il Palazzo del Quirinale (sede attuale, dopo l'uscita dei papi, del Presidente della Repubblica). Durante l'attraversamento del centro storico, migliaia di turisti, curiosi ed appassionati sono stati richiamati dalla visione del colorato serpentone.

Giunti sul Colle del Quirinale (uno dei sette colli di Roma) le auto e gli equipaggi sono stati ancora oggetto di fotografie, applausi, complimenti ed ammirazione da parte delle persone presenti e molte si sono aggregate per partecipare alla visita di questo meraviglioso palazzo, mentre 6 Fiat 500 di colore verde, bianco e rosso con bandiere componevano il tricolore e venivano collocate sia sulla piazza sia all'ingresso del palazzo stesso. Mentre tutti gli equipaggi e i nuovi partecipanti attra-

versavano il corridoio della sicurezza predisposto all'ingresso del Quirinale, in attesa della guida, i sottoscritti si recavano al Segretariato Generale della Presidenza della Repubblica per donare due targhe con fasce tricolori dedicate una al Segretariato stesso con i ringraziamenti per la disponibilità offerta alla realizzazione di questo importante evento ed una direttamente per il Presidente della Repubblica Giorgio Napolitano con la seguente dicitura: "In riconoscenza dell'acclarata determinazione nel mantenere vivo il pensiero ed il valore dell'unità nel popolo rafforzata dalla commemorazione del 150° anniversario di costituzione dell'unità d'Italia".

Alle 12,30 gli equipaggi ricomponevano all'esterno del Palazzo il lungo corteo e, nuovamente scortati, si recavano

nella famosa Piazza Esedra per la degustazione offerta della McDonalds.

Terminata la degustazione, sempre in corteo si sono diretti verso uno dei più famosi castelli Romani, Nemi, nell'ormai noto ristorante "Re dei funghi di Bosco Baffone" per consumare un pranzo lucculliano, che comprendeva una torta gigante con il logo del Fiat 500 Club Italia Coordinamento di Roma. A conclusione del pranzo sono stati estratti a sorte vari premi: un prosciutto da dieci chili, un pranzo per quattro persone offerto dallo stesso ristorante che ci ospitava, vari gadget offerti da Petronas Lubricants Italy. Dopo il brindisi di



fine pranzo ed al momento dei saluti, i partecipanti con un applauso hanno tributato un vivissimo ringraziamento all'organizzazione per la magnifica giornata ludica e culturale trascorsa insieme con la promessa di rivedersi il prossimo anno. La soddisfazione degli intervenuti ci ha ricompensato delle fatiche e delle ansie, degli sforzi profusi in considerazione delle numerose autorizzazioni necessarie alla realizzazione dell'evento, invogliandoci ancora di più nel continuare a vivere questa nostra passione.

Professionisti del settore

Dediti da più di 40 anni al confezionamento degli interni per le auto d'epoca, il nostro obiettivo è quello di far rivivere gli interni della tua auto.

Per il confezionamento utilizziamo modelli di tappezzerie dell'epoca e materiali contemporanei riprodotti come l'originale, in conformità all'omologazione A.S.I.. Qualità dei materiali e precisione nelle rifiniture sono caratteristiche essenziali del nostro prodotto.

Assistenza tecnica e celerità nella gestione dell'ordine sono il cuore del nostro servizio al cliente.

Restaurare gli interni d'epoca non è solo il nostro lavoro, ma è anche la nostra passione.



elvezioesposito
Tappezzeria auto d'epoca

- ▼ Interni auto d'epoca
- ▼ Capote
- ▼ Tappeti
- ▼ Guarnizioni e gommini
- ▼ Ricostruzione guarnizioni anche su campione

Per la tua Fiat 500:

- Tappezzerie in Kit pronte da montare
- Capote, tappeti, guarnizioni, gommini e copri auto
- Ordini online 24 ore su 24
- Spedizioni in contrassegno
- Qualità, velocità, novità ed offerte



OFFERTA ESCLUSIVA
SCONTO DEL 10% su tutti gli
ARTICOLI FIAT 500
presenti in catalogo



MA SE GHE PENSU

allôa mi veddo a 500!

>Stefania Ponzone

La cappa di caldo umido le offuscava un po' la vista, ma lei – la Lanterna – era là, ad un tiro di schioppo e senz'altro avrà posato il suo brillante sguardo sulle tante (oltre 70) cinquine sistemate in fila sul molo della Marina Genova Aeroporto, sorvegliate anche dal camper Ufficio Mobile (un grazie a Luciano&Mirella per il passaggio!). Le mitiche infatti hanno avuto il piacere di sistemarsi comode como-

de accanto alle eleganti imbarcazioni lì ormeggiate, mentre gli equipaggi si iscrivevano, chiacchieravano e gustavano l'immancabile focaccia. E sono rimaste a godersi il sole di domenica 11 luglio 2010 mentre gli accaldati umani si rinfrescavano le idee con un giro in battello fino a Camogli. Pranzo al Ristorante Goods, lotteria "aromatizzata" al profumo di Toscana (c'è stata anche una degustazione dei celeberrimi sigari) con un'infinità di og-

getti messi a disposizione dai numerosi sponsor, consegna del modellino di 500 e di una bandierina a ricordo dell'evento, saluti sudati ma soddisfatti: si è fatta così l'ora del commiato. E anche se non era quella "che ai naviganti intenerisce il core", si sono certo inorgoglitli quelli del fiduciario Luigi Rigolli e del conservatore del Museo Ugo Giacobbe, organizzatori della manifestazione, coadiuvati dal dinamico socio Christian Micelli.

Perché questo ha le carte in regola per diventare un appuntamento fisso per il capoluogo ligure e perché si è creato un "bel movimento" tra i cinquecentisti genovesi, soprattutto quelli più giovani. Da segnalare la presenza di Giacomo Guerrera e Colomba Tirari dell'Unicef.

Giacomo Guerrera posa con la fiduciaria di Cengio Lucia Fresia, Mirella Pecorelli Vitale ed alcuni bimbi presenti al raduno tra lo striscione del Coordinamento e la bandiera Unicef. Nella pagina accanto, le vetture schierate sul molo.



Una pioggia di cinquini

"Clima britannico": lo avevo scritto nel comunicato stampa, non senza un pizzico di bonaria ironia, e l'ho provato sulla mia pelle. Eh sì, quando siamo arrivati a Masone, abbiamo faticato a credere che fosse il 20 giugno 2010, perché faceva... freschino! Durante le iscrizioni è pure caduta un po' di pioggia, ma alla fine, poco prima del giro panoramico al Monte Dente, il sole si è deciso ad uscire, per la gioia di Stefano Visora, il pittore e vignettista masonese, ormai grande amico del Fiat 500 Club Italia, tanto da volere – per l'appunto – organizzare un raduno. Dopo il pranzo al Ristorante Lo Sciattolo alla Cappelletta, le vetture hanno fatto rientro nel centro storico di Masone oltrepassando il caratteristico arco.



Gli equipaggi hanno potuto visitare l'interessante Museo Civico "A. Tubino", che oltre alle sue raccolte proponeva anche la mostra "Omaggio alla 500" dello stesso Visora, e la Chiesa dell'Assunta (complimenti alla giovanissima e preparatissima guida che ci ha accompagnato nei sotterranei!). Con i saluti, c'è stata la consegna di alcune pubblicazioni di argomen-

to locale e degli "attestati di partecipazione", riproducenti la simpatica vignetta di Stefano che qui vedete.

Un grazie va alla Cooperativa "Maxone Labora", capitanata da Gianni Ottonello (anche presidente del Museo Tubino), per il rinfresco offerto e il concreto aiuto dato, nonché ai commercianti locali. «E che si tengano pronti per l'anno venturo per lasciare ai cinquini un ricordo ancora migliore di Masone» si

raccomanda Stefano. Dunque, siete tutti invitati all'edizione 2011!

Stefania Ponzone

Le 500 schierate davanti al Municipio e nello spiazzo davanti alla Chiesa dell'Assunta (l'edificio religioso e il Museo Tubino sono inclusi nella vignetta).

3° RADUNO A REGGIO CALABRIA



>Giuseppe Spadaro

In una giornata di sole, domenica 20 giugno 2010, la presenza di più di un centinaio di Fiat 500 originali ed elaborate ha vivacizzato la bellissima città di Reggio Calabria.

Il sottoscritto, in qualità di organizzatore dell'evento, con la collaborazione del presidente del Club Fiat 500 di Reggio Calabria Angelo Amaddeo, dopo la concentrazione nella centrale Piazzetta Rosa dei Venti (Stazione FF SS Lido), ha offerto a tutti i partecipanti caffè, cornetto ed una sacca colma di doni.

Prima di partire per il consueto giro delle vie cittadine, abbiamo ricevuto

la graditissima visita del Primo Cittadino Giuseppe Raffa, il quale ha parlato ai convenuti dichiarandosi felice e soddisfatto dell'ottima riuscita del raduno e della massiccia presenza di equipaggi provenienti non solo dalla città di Reggio Calabria, ma anche dalla provincia di Catania, Belpasso (CT), Messina, Caltanissetta, Capo d'Orlando (ME), Sant'Angelo di Brolo (ME) e Sicilia Jonica. Presenti anche gli assessori Enzo Sidari, Tilde Minasi e Giuseppe Plutino, i presidenti della III e della XIV circoscrizione e i consiglieri della V e della VI circoscrizione del Comune di Reggio Calabria. A documentare la manifestazione l'inviato per la Cala-



Da sinistra, Giuseppe Spadaro, il sindaco Giuseppe Raffa, il consigliere comunale Enzo Polimeni, Angelo Amaddeo.

bria di RAI 3, il direttore di TeleReggio, il capo redattore de "Il Quotidiano della Calabria", il cronista di Radio Touring 104, il direttore di GS Channel.

Gli organizzatori rivolgono un sentito ringraziamento per la fattiva partecipazione, oltre alle personalità politiche comunali sopra citate, anche ai vari sponsor cittadini. Visti gli eccellenti risultati conseguiti, l'appuntamento è per il prossimo anno.

27 giugno 2010

Appuntamento a Santa Caterina Villarmosa

Grande esperienza, notevole cura del dettaglio, magnifica organizzazione, eccellente riuscita! Queste le peculiarità che hanno contraddistinto il meeting organizzato dal Coordinamento di Santa Caterina Villarmosa. Il fiduciario Totuccio Carvotta ed il fedele aiutante Enzo Mascarella hanno lasciato tutti a bocca aperta.

All'arrivo a Santa Caterina i fedeli cinquecentisti hanno trovato una ricca colazione presso il bar del "simpatico amico di tutti Giovanni", consumata durante la fase fluidissima delle iscrizioni: colazione a base di cornetti artigianali ripieni di una indescrivibile e fantastica crema fatta a mano secondo anti-



che ricette del luogo.

Da Santa Caterina alle ore 10, in perfetto orario, i cinquini hanno percorso le strade impervie ma gradevoli circondate dal Parco delle Madonie, riserva naturale, patrimonio dell'umanità. Dal caldo torrido del piccolo centro del nisseno, dopo circa un'ora i quasi 50 equipaggi sono nel freschissimo centro madonita conosciuto per la sua sorgente di acqua naturale minerale:

Geraci Siculo, a 1.200 m di quota. Il castello, le piccole vie circondate da balconcini in fiore, l'ospitalità del sindaco e dell'assessore allo sport ed al turismo, hanno fatto da cornice alle mitiche che, ancora una volta, hanno dato spettacolo.

DOMENICHE IN 500 AD ENNA

>Vittorio Folisi

Riprendendo il titolo di una notissima trasmissione televisiva, il Coordinamento di Enna e provincia ha organizzato non semplicemente un meeting, bensì due di seguito! Domenica in... anzi... Due domeniche in...500!!!

Il 4 luglio 2010 sono state oltre 40 le vetture partecipanti e provenienti da ogni angolo della Sicilia. Dopo le solite iscrizioni, e dopo aver fatto colazione presso i "bar della piazza", il nutrito gruppo di mitiche volge alla volta del Castello di Lombardia di Enna per una visita guidata. L'edificio affonda le sue radici in un antichissimo maniero che i Sicani, incalzati dall'avanzare dei Siculi oltre due millenni fa, ergettero sulla parte più alta della montagna (970 m circa), su cui fondarono Henna. Al ritorno a Calascibetta, il pranzo organizzato nel locale (che è anche sede del Coordinamento) del socio Giovanni Daniele. Nel pomeriggio giochi in 500 e ricchi premi per tutti. L'evento è stato inserito all'interno del ricco programma dell'estate xibetana: 50 giorni "No Stop" di attività ricreative, sportive e culturali, voluti dal Comune di Calascibetta in collaborazione con l'Associazione Pro Loco e l'Associazione Commercianti.

Un particolare ringraziamento va a Carmelo Lo Vetri e Carmelo Ciuro, organizzatori e fautori dell'estate xibetana. L'11 luglio è stata invece la giornata della 2ª edizione della mostra mercato intitolata "Tradizioni e Sapori in Festa" presso il campo sportivo di Calascibetta. L'evento è stato organizzato dall'associazione "Morsi d'Autore". All'insegna del "Mangiare Conoscendo" e "Conoscendo Mangiando", l'intento è stato quello di valorizzare e promuovere tutti gli aspetti della cultura locale. Si sono svolte molte iniziative: la fiera agroalimentare, l'esibizione degli sbandieratori "U Populu", una gara ciclistica, la rievocazione degli antichi giochi come le "Ciappedde", la gimkana equestre, la rappresentazione cinofila, il cabaret, le sfilate dei "muli bardati", del carretto siciliano e del Corpo Forestale a cavallo, il raduno di Vespe. Il nostro meeting ha rappresentato uno dei momenti più partecipati. Per il pranzo ci è stata messa a disposizione una grande area attrezzata con svariati barbecue: ciascuno ha provveduto a cucinarsi il pasto a base di carni arrostiti tipiche (da decenni non si vedevano più cinquina carichi di borse termiche e della famiglia a seguito...); poi la passeggiata all'interno del parco del Monte

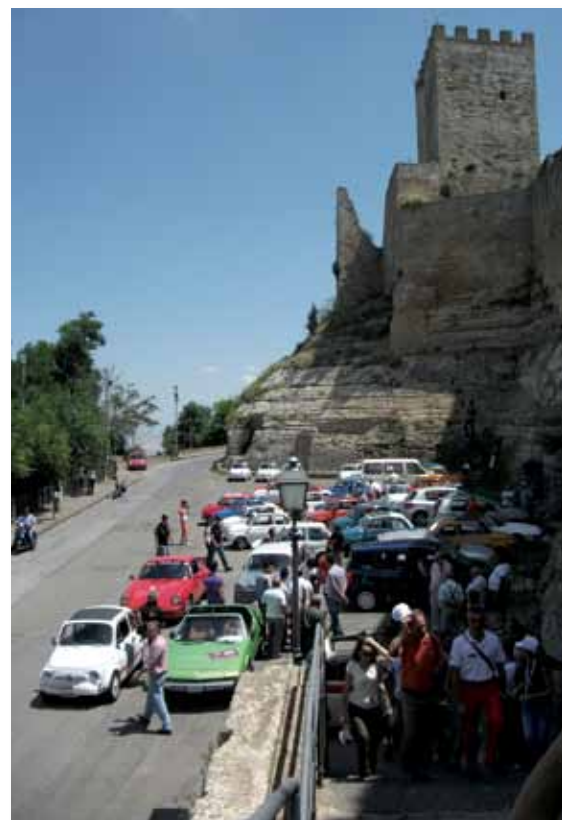

Dopo una visita in paese, con tanto di guida (l'ho già detto che la cura del particolare l'ha fatta da padrona?), ed un aperitivo assaporato durante una snella premiazione, si riparte alla volta dell'agriturismo "I Cuacinari".

Il pranzo? Altra meraviglia di mix di odori e sapori che solo chi è venuto nell'entroterra siciliano può apprezzare nel semplice racconto. Ricchissimi i premi, i gadget, distribuiti per le più disparate motivazioni.

Ringraziamenti particolari vanno a Giocchino Di Vuono senza il quale il meeting non avrebbe avuto i risultati ottenuti; ed inoltre a Giuseppe e Davide Graci e Tonino Iorio per il grande aiuto nelle fasi preliminari dell'organizzazione dell'evento. Presenti anche i fiduciari Pietro Folisi ed Angelo Marranta.

Vittorio Folisi



Altesina ed i giochi in 500 nel grande piazzale del campo sportivo: trofei, coppe, targhe e premi per tutti. Anche stavolta il nostro fiduciario, ormai noto come "zio Pietro", ci ha lasciati di stucco! Sempre presenti i Coordinamenti che ormai amiamo definire "amici" tra cui quello di Caltanissetta e quello di Santa Caterina Villarmosa.



DEBUTTO A POTENZA



Sono state quasi 130 le vetture che il 27 giugno 2010 si sono ritrovate per il primo raduno organizzato nel capoluogo della Basilicata. Grande soddisfazione per il fiduciario – nonché consigliere nazionale e referente regionale – Giuseppe Pellegrino, anche per l'eco mediatica dell'evento, organizzato in collaborazione con la Concessionaria Fiat Autoelite. Le vetture si sono inizialmente concentrate proprio presso la concessionaria, per poi partire per una passeggiata lungo le vie più importanti. Non sono mancati l'aperitivo e una sosta nella centrale Piazza della Prefettura, per ricevere la giusta ammirazione dei potentini. La manifestazione si è conclusa in località Sellata. Da segnalare il partecipante più giovane, un piccolo appassionato foggiano di soli 3 anni: l'amore per la 500 inizia presto!

Da un socio soddisfatto

Raduno di Fermo

In occasione del raduno svoltosi il 27 giugno 2010 a Fermo, desideriamo ringraziare gli organizzatori Bruno Rossini ed Andreina Ferretti per la gentile ospitalità, per la splendida giornata passata in compagnia, per il Ristorante, per l'eccezionale organizzazione, per il sorprendente personaggio al microfono – Don – a presentare i vari momenti della manifestazione e per lo staff motociclistico che ci ha agevolato lungo il percorso. Inoltre un grande ringraziamento ad Enrico Rosselli, che ha risolto un grosso problema elettrico alla nostra 500, nonostante fosse domenica, riuscendo così a farci ripartire senza attese, con lavoro e ricambi completamente gratuiti (sostituzione dinamo).

Un affettuoso arrivederci al prossimo raduno, a cui è consigliata la partecipazione di tutti i 500centisti, "miss" e mamme comprese. Bacioni!

Laura e Romolo Piva

AD ULIVETO TERME C'ERO ANCH'IO!

>Antonio **Bartolini**

Domenica 11 luglio 2010 ad Uliveto Terme "c'ero anch'io" e così si leggeva sul tettuccio del modellino della cinquecentina che è stata consegnata ai partecipanti di questo 8° Raduno. La sorpresa di questa edizione è stata grande quando è arrivato il nostro segretario nazionale Danilo Cosci, salutato e acclamato dagli equipaggi che si avvicinavano al tavolo delle iscrizioni e che hanno raggiunto il bel numero di 103.

Pranzo servito all'interno del Salone delle Mescite, messo a disposizione dalla Signora Nicoletta del Parco Termale di Uliveto. Qui siamo giunti dopo un giro cinquecentando fra strade e vie delle nostre frazioni, dove la gente ci batteva le mani e additava questo o quel modello, magari ricordando quello posseduto da un parente decine di anni addietro.

L'aperitivo/sosta al Bar La Chiostra ci ha rinfrescato al punto giusto per proseguire l'itinerario, portandoci all'interno del Parco Termale ove abbiamo sistemato le nostre bicilindriche all'ombra dei grossi lecci.

Il pranzo sembrava passare in second'ordine rispetto alla voglia che c'era di parlare fra noi, di chiedere degli assenti, di informarsi sui pezzi di ricambio... C'era chi chiedeva carta e penna per uno

scambio veloce di mail, foto, cd. Ma al momento di eleggere la Miss di questo 8° raduno, l'attenzione si è alzata di livello ed anche carta e penna sono rimasti sui tavoli, anzi, qualcuno li dimenticò su altri posti.

Sono seguiti abbracci, baci, strette di mano - anche di sfuggita - ma andava bene anche stringere un solo dito. Foto e riprese dappertutto; *spostati per favore... abbassati per piacere... fammi andare là in mezzo... ti prego...* È arrivato un dolce gigantesco che ci hanno regalato Stefania ed Alessandro del Panificio Il Pozzino... su un piano di due metri per uno era riprodotta la nuova rotonda all'ingresso del paese con tante cinquecentine e con le fontane versanti acqua vera! Che capolavoro!

Altra sorpresa l'ha procurata il modellino in terracotta della Fiat 500, realizzato a mano dal nostro maestro artigiano Guido Nesti. Prima del raduno passavo nel suo laboratorio per seguire il lavoro ed un pomeriggio, fra animali d'ogni specie, tazzine e vasi, avevo visto tutte le decine e decine di 500 messe su dei tavoloni, a seccare... In quel momento un signore entrando aveva esclamato "Sembra d'essere alla catena della Fiat!". Anche questi momenti fanno parte dell'intero contesto del raduno e raggiungono il fine che tutti i cinquecentisti si prefig-



Le cinque sotto lo striscione del Coordinamento Pisa- Uliveto Terme; la mega-torta (al centro del gruppo, Cosci e Bartolini) e la vettura triestina.

gono: far conoscere la Fiat 500, far parlare di lei e gioire insieme per questa passione che ci accomuna. Passione forte e sincera che ci ha portato equipaggi anche da molto lontano (Bologna, Capalbio, Firenze, La Spezia...) e fra tutti citiamo Adriana ed Angelo da Trieste. È d'obbligo ringraziare il segretario Cosci che ci ha portato un pezzo di Club Italia ed un abbraccio forte forte a tutte le Cinquecentiste ed i Cinquecentisti, perché senza di loro il Raduno non si sarebbe potuto realizzare.

Se è vero che la vita è dove ci sono luoghi e persone, allora si può benissimo asserire che la Fiat 500 è vita!



UN "PLEBISCITO" PER LA 500!

Napoli,
5-6 giugno 2010

>Gianpiero **Ariano** e
Marcello **Scatola**

Un pazzariello col suo tamburo (banditore) gira per le strade ed i vicoli di Napoli urlando: «Accorrete gente, è uscito pazzo il padrone. A Piazza Plebiscito i giorni 5 e 6 giugno 2010 ci sarà una grande riunione di Fiat 500 e derivate, tutte vecchie, organizzata dai Coordinamenti Campani del Fiat 500 Club Italia di Garlanda. Accorrete tutti!».

Da un'idea della presidente onoraria Silvia Depaoli (maturata durante una visita a Napoli in occasione della seduta di Consiglio a Caserta) e da un lungo e laborioso progetto che ha preso le mosse al Meeting di Capri (settembre 2009), concretamente portato avanti dai sottoscritti con i "collegi" Antonio Di Napoli e Luigi Barbati, si è arrivati al primo Meeting Internazionale Fiat 500 e derivate - Città di Napoli, nella famosissima Piazza del Plebiscito, la più grande e bella d'Europa.

Senza volerci dilungare sulle innumerevoli pratiche burocratiche occorrenti, dopo circa nove mesi venerdì 4 giugno 2010 alle ore 18,15 abbiamo finalmente ricevuto la telefonata dal Comune per ritirare il tanto agognato permesso! L'indomani, alle ore 5, la Piazza è già un brulicare di persone: ci sono i succitati fiduciari con in più Giovanni Mondo e Giuseppe Peluso, vari soci ed i volontari della Proloco Camposano, intenti alla sistemazione dei gazebo, degli striscioni e di tutto quanto altro necessario per la buona riuscita dell'evento.

Verso le 8,30 arriva il camper con le insegne del Club, condotto da Luciano e Mirella Vitale; poco dopo, anche il presidente fondatore Domenico Romano con Francesco Cappato ed il referente regionale Giuseppe Pellegrino.

Per le 9, orario di apertura, è tutto pronto, compreso l'arco gonfiabile della Petronas Lubricants Italy. La prima cinquina ad arrivare è condotta da una coppia di non più verdi appassionati

provenienti dall'altra parte dello Stivale e precisamente da Treviso. In contemporanea arriva anche il furgone di "Radio Punto Zero", per trasmettere in diretta l'evento in tutta la Campania; molte le interviste effettuate e tutte lusinghiere verso la manifestazione.

Nel corso della mattinata giungono a colorare la Piazza un centinaio di vetturette provenienti da ogni dove e una moltitudine di persone curiose, attratte dalla pacifica invasione di automobili che hanno lasciato un buon ricordo, ed a volte anche rimpianti di gioventù, in ciascuno di noi.

Le fotocamere e le videocamere lavorano incessantemente per riprendere quelle "modelle" forse datate, ma che fanno girare ancora la testa per le strade del mondo.

Nel corso della giornata, il famoso Caffè Gambrinus - con la particolare benedizione del nostro presidente fondatore - diviene Punto Amico, praticando prezzi di favore ai soci.

Si accompagnano i soci che hanno prenotato all'Hotel Continental sulla vicina Via Partenope, mentre altri vengono dirottati all'Hotel Correria sito nella centralissima Piazza Dante. Il Ristorante Rosso Pomodoro sito nella contigua Piazza Trieste e Trento, di fronte al Teatro San Carlo, offre menù per i cinquecentisti a prezzi stracciati.

In serata ci lasciamo dandoci appuntamento al giorno successivo.

Domenica 6 giugno è il clou della manifestazione. Di buon'ora i fiduciari sono di nuovo al lavoro per riallestire i gazebo e accogliere gli ospiti.

Alle 10 i tamburini di Castel Cicciano in costume aprono l'evento, attirando un folto pubblico. Segue l'esibizione del corpo di ballo dell'Accademia Arsnova Danza di S. Gennaro Vesuviano.

Nel frattempo si è allestito il palco per la consegna dei premi e delle targhe di ringraziamento alle autorità ed ai partecipanti.

Verso le 11 in Piazza sono allineate compostamente oltre 250 cinquine, di tutti i tipi. Tanto per citarne qualcuna - senza nulla togliere alle altre - una rara Frog da Foggia, una bellissima D da Potenza, la N del 1957 del socio France-



sco Gherardi, molte Gamine da ogni angolo della regione, una 500 "effetti speciali" e poi le Giardinere e le "cugine" Bianchine.

A mezzogiorno iniziano le premiazioni ed i ringraziamenti ai partecipanti tutti. Alle 13,30 ci si reca a pranzo presso il Ristorante Rosso Pomodoro.

Alle 17 la Piazza inizia a svuotarsi: le cinquine riprendono la strada del ritorno verso le proprie dimore.

Ampia la risonanza mediatica dell'evento: servizi sono stati trasmessi dal TG3 Regionale e dal TG5 ed articoli sono comparsi su "Roma" e "Il Mattino". Numerosi i commenti positivi da parte del pubblico.

Si ringraziano per la collaborazione prestata: Comune di Napoli, Provincia di Napoli, Regione Campania, Soprintendenza Beni Ambientali e Culturali, Proloco Camposano, Ugaf, Associazione Seniores Aziende Fiat. Gli sponsor Fiat Center Napoli, Autoricambi Ugon, Ricambi d'Epoca Capasso, Ricambi d'Epoca Altopiedi, Autoscuole di Nuzzo, Studio Tributario Ariano. Per le prestazioni effettuate a titolo gratuito: Esseti (Napoli), Progetto Museo (Napoli), La Bottega del Clown (Caserta), Accademia Arsnova, Malupa Bar (Caserta), Hotel Bruman (Caserta), Nikon Club Campania, Tamburini di Castel Cicciano. Infine, il socio Salvatore Cosenza per la grande disponibilità prima e dopo il raduno.

GARLENDVA IN CAMPER A NAPOLI



Racconto dall'Ufficio Mobile

>Luciano e Mirella **Vitale**

Il primo raduno di Napoli è finito e Mirella ed io ce ne stiamo comodamente seduti ad un tavolo della rinomata pizzeria "Brandi" ad aspettare che ci vengano servite le due "margherite" ordinate. Non avevamo programmato di trascorrere così questa serata, ma la curiosità di conoscere il famoso luogo dove 150 anni fa è nato questo tipo di pizza è stata troppo forte.

Siamo alquanto stanchi e piuttosto afoni per le tante parole spese, ma siamo molto sereni perché consideriamo assai positiva la prima uscita con il nostro camper adibito a Ufficio Mobile del Fiat 500 Club Italia. Dopo la gioia provata per la firma del protocollo d'intesa con l'Unicef, questa ulteriore soddisfazione ci dà la dolce sensazione che le cose stiano andando per il verso giusto.

«Pronto c'è pala!» è il ripetuto grido d'incitamento che il maître rivolge ai quattro pizzaioli che lavorano con incredibile solerzia e velocità in questo splendido luogo a due passi da Piazza del Plebiscito, "o' salotto di Napoli".

Le sensazioni si accavallano su questo sfondo partenopeo: penso alle tantis-

«Dotto', nu poco e pazienza, intanto si goda 'sto sfizio di fritto: fiori di zucca che...

sime cinque arrivate, un caleidoscopio di colori che ha abbellito l'unicità artistica del luogo che le ha ospitate. Penso ai proprietari orgogliosi delle loro autovetture tirate a lucido, restii a svelare il tempo occorso per il restauro e... soprattutto il denaro speso.

«Pronto c'è pala! Altre ordinazioni!» Intorno a noi una chiassosa folla che ama vivere all'aperto, farsi effusioni e promesse d'amore eterno, mentre il suono melodioso di un mandolino e di una chitarra si diffonde a creare una magica atmosfera. Le infornate e le sfornate si ripetono con vertiginosa rapidità. Non abbiamo fretta e nemmeno fame, ma tanta voglia di rilassarci dopo i tanti chilometri percorsi, alternandoci alla guida con l'amico Francesco Cappato, dalla contagiosa allegria e simpatia.

«Pronto c'è pala! Margherita speciale è o' ragioniere che tiene appetito...!» Mi piace un mondo il microcosmo che mi circonda, cerco di memorizzare l'ambiente, i gesti, la musicalità delle parole, i riti che fanno di saggezza e testimoniano vecchie tradizioni.

«Scusi, ma le pizze?» mi permetto di sollecitare.

«Dotto', nu poco e pazienza, intanto si goda 'sto sfizio di fritto: fiori di zucca che non ha mai mangiato. Pietro! – rivolto al pizzaiolo – il dottore tiene fretta!»

Il vero Pietro il pizzaiolo passò a miglior vita nel 1870 e da allora i Pasquale, Vincenzo, Raffaele, Antonio che sono subentrati si sono sempre chiamati e sempre si chiameranno "Pietro il pizzaiolo".

«Pronto c'è pala!»: finalmente arrivano fumanti le nostre margherite; il

profumo inebria e il sapore è squisito. Giusta circonferenza con i bordi rialzati e spessore perfetto. Il tricolore in onore della regina Margherita è rappresentato dal rosso del pomodoro, dal bianco della mozzarella, dal verde del basilico categoricamente fresco di giornata. Mentre gustiamo questa squisitezza ripercorro con Mirella ogni particolare di questa "due giorni napoletana". Molti ci hanno colpito e su ognuno ci soffermiamo volentieri a riflettere. Per esempio, conoscevamo l'ospitalità dei fiduciari e soci napoletani, ma stavolta l'abbiamo apprezzata come mai in passato. Sin dal primo momento in cui ci siamo fermati a Nola, il loro buonumore, la loro esuberanza, la loro simpatia ci hanno travolto e da allora ci siamo lasciati guidare senza alcuna esitazione.

La musica di sottofondo continua ed invita ad effusioni amorose... ma gli anni ci impongono di essere composti e sobri.

«Dotto' e o' caffè?»

«No grazie, sennò chi dorme?»

La verità è che lo vogliamo gustare al "Caffè Gambrinus" (nostro nuovo gradito "Punto Amico"), il più famoso di Napoli, situato da 150 anni in Piazza del Plebiscito, che si distingue per aver conservato l'antica eleganza e ospitalità. Al suo interno sembra ancora di avvertire la presenza di D'Annunzio, Matilde Serao, Eduardo De Filippo. Ho imparato che il caffè che di solito ordino un po' lungo, in realtà si chiama semi-alto e che fondamentali sono per la sua buona riuscita le tre M: Macchina, Mani e Macina... scusate se è poco!

Un ringraziamento particolare va al nostro "vulcano buono", il presidente fondatore Domenico Romano, per la sapiente regia della manifestazione e per aver avuto l'idea di fare di un camper l'Ufficio Mobile del Club; alla presidentessa dell'Unicef Campania Margherita Dini Ciacci per aver partecipato all'evento e per le parole espresse a favore dei bambini in difficoltà. Un grazie sentito al Sindaco di Garlenda, a tutte le Autorità ed ai fiduciari presenti.

NAPOLI, PIAZZA DEL PLEBISCI

7^o Meeting Internazionale



Foto fornite da: fiduciari campani; Nikon Club Campania; Francesco Cherardi; Pasquale Tedesco; Petronas Lubricants Italy.

SCITO 5-6 GIUGNO 2010

ale Fiat 500 e derivate



a cura dei Coordinamenti Campani



FIAT 500 Club Italia

MEMBER SINCE 1955



Un arcobaleno di cinquecento

Si chiama Enzo Labricciosa, ha 64 anni e fa il pensionato in quel di Sanremo. Pensionato dopo cinquant'anni di intenso lavoro come commerciante all'ingrosso e al minuto di formaggi. Nei primi trent'anni opera a Biella, poi viene in Riviera, a Sanremo, dove si innamora della 500, folgorato come Paolo sulla via per Damasco. Labricciosa ha al suo attivo una militanza come giocatore di bocce (fu campione a

Biella individuale e a coppie ai primi degli anni Sessanta), come dirigente di calcio e come organizzatore della Federazione Italiana Ciclismo. Appassionato da sempre («sino da bambino») di motori e di macchine, è il personaggio in grado di giudicare il livello di organizzazione delle associazioni di volontariato. E diciamo questo per evidenziare come l'incontro fra Labricciosa e il Fiat 500 Club Italia, avvenuto in occasione di quel mitico Meeting del 2007, quando i partecipanti furono più di un migliaio, fu particolare. Enzo rimane affascinato ed ammirato dalla funzionalità dell'organizzazione: «È una cosa impressionante quello che il Club è diventato con gli anni. Basta entrare nel salone della segreteria e tutte quelle segretarie rapide e perfette risolvono ogni problema in un batter d'occhio, spesso schiacciando un solo tasto del computer. Veramente eccezionali».

Agli inizi il nostro Enzo si appassiona di auto. La sua prima vettura è una Alfa Romeo Giulia 1300 GT, targata Vercelli 140226. Poi arriva anche la prima 500 che, un po' sgangherata, venderà («me ne sono pentito»). La metamorfosi avviene quando, lasciata Biella, Labricciosa scopre la versatilità dell'utilitaria di Giacosa nel contesto urbano di Sanremo. «Facile da parcheggiare, comoda, sempre funzionante», dice il cinquecentista convinto che a mano a mano continua la sua collezione di cinquini, ora diventati otto, praticamente di tanti colori da riuscire a fare un arcobaleno.

«A me piace riparare le mie macchine da solo. Ricorro al meccanico in via eccezionale. Ho un garage sotto casa ed un altro un po' più lontano

ENZO
LABRICCIOSA
RIMASE
IMPRESSIONATO

“C'È POCO DA
DIRE MA LA 500
È LA MACCHINA
PIÙ BELLA
DEL MONDO”

dove ho parcheggiato parte della mia flotta. Certo ora i prezzi dei pezzi di ricambio sono andati alle stelle e i prezzi praticati un tempo dai Fratelli Chiola sono dimenticati».

È da solo un triennio che il cinquecentista sanremese frequenta il Club, dove si è fatto tanti amici e dove è apprezzato per i suoi suggerimenti organizzativi. «Il primo a conoscere, quando venni al raduno del 2007, è stato Domenico Romano. Che personaggio! È veramente uni-

co... Basta chiamarlo e lui è sempre disponibile». Come definisce la 500? «La 500, non ci sono dubbi, – risponde Enzo, – è la migliore macchina del mondo. Io ho delle belle macchine d'epoca ma la 500 è la migliore. Con poca spesa va dappertutto con il suo tettuccio apribile, i finestrini comodi. Con 25 euro si fa il pieno che ti fa percorrere anche 150/180 chilometri. Certo che la nostra passione per la macchinina ci costa, poiché i meccanici, i carrozzieri e i venditori di pezzi di ricambio sanno della nostra... debolezza».

«Io vedo un gran futuro per il Club. Garlenda è un posto meraviglioso ed il livello organizzativo raggiunto è tale da lasciare grandi spazi per gli anni che verranno. In Liguria ci sanno fare. Anche al Veteran Car Club di Genova sono efficienti. In un mese e mezzo ho avuto l'iscrizione di una mia Mercedes all'Asi».

Enzo aggiunge: «Certo che tanti diciottenni non ci sono nelle nostre file, ma ritengo che la passione per la 500 riuscirà a dare risposte ai figli di coloro che sono cresciuti con il cinquino».

«4piccoleruote è uno strumento fondamentale per tenerci uniti e "vederci" attivi nei più interessanti raduni. Io di computer non me ne intendo. Mi devo affidare a mia figlia Laura, che comunque mi accompagna sempre a Garlenda ed è diventata una appassionatissima della 500».

Labricciosa conclude: «Io ho lavorato nel volontariato sportivo dirigenziale, ma allora non c'era l'attenzione dei mass media che c'è adesso verso le varie discipline. Comunque debbo dire che il livello raggiunto dal nostro Club è un esempio per tutti, un paradigma per chi intende organizzare seriamente un evento».



Enzo Labricciosa con una delle sue 500 davanti al Club in occasione dell'ultimo Meeting di Garlenda.

Una famiglia

attorno a Lillo

È una famiglia singolare e simpatica quella di Lorenzo Achilli, fiduciario di Piacenza. Una famiglia completata dalla moglie Mara, che ha il dono della scrittura, e dal figlio tredicenne Luca, anch'egli appassionatissimo della 500. Per conoscere Lorenzo seguiamo la sua stessa presentazione che ha il tocco leggero e diretto di una penna che (ne siamo certi) è quella di Mara.

**LORENZO, MARA
E LUCA UN TRIO
UNITO ANCHE
DALL'AMORE
PER LA 500
COLLEZIONE
ACHILLI:
UN MONDO
LUCENTE DI 600
MACCHININE**

«Diventai fiduciario nel 1991, quando la mia 500 era ancora in fase di restauro» racconta Achilli. «Partecipai con mia moglie Mara. Luca sarebbe nato 5 anni dopo». «La mia 500 è una L del 1970, nera con gli interni rossi, a casa familiarmente chiamata Lillo. È completamente originale. Non potrei pensarla diversa da quella che è in nessun particolare».

Ne parla con orgoglio, così come parla di quella rossa che gli venne rubata anni fa, o quelle appartenute al padre quando lui era ragazzo. E parla con orgoglio anche dei suoi circa 600 modelli di 500 in varie scale che colleziona, e che anche il figlio Luca conosce alla perfezione. «Da una telefonata in sede ottenni di poter essere nominato fiduciario. Fino alla nascita di Luca, mia moglie ed io partecipammo a vari raduni tenuti nelle zone limitrofe, conoscendo tanti amici con i quali siamo in contatto anche ora. Dopo l'arrivo del tanto desiderato figlio le cose si sono rallentate per qualche anno, fino a che non mi sono lanciato nell'organizzazione di alcuni raduni. Trovo che il Club sia veramente un modo bellissimo per portare avanti amicizie. È bello il clima che vi si respira, la cordialità, la voglia di stare insieme e penso che tutto questo lo dobbiamo a Domenico Romano, senza il quale tutto questo oggi non esisterebbe».

Lorenzo è un fiume in piena, quando parla della 500 gli brillano gli occhi.

«Progetti? Tanti. Bisognerebbe muoversi nella direzione del totale recupero delle 500 perché nessuna debba più essere demolita. È un vero peccato pensare che questo importante patri-

monio possa essere, anche se solo in parte, perduto. E poi legare la 500 alla cultura e al territorio, perché la 500 ha di nuovo unito l'Italia, permettendo a tutti di spostarsi, di conoscere oltre i limiti del proprio paese. Come potrei definire la 500? Come l'atterraggio sulla luna, anche la 500 ha aperto la strada al futuro».

«I giovani sono da sempre il nostro futuro. Dobbiamo motivarli, perché non si perdano nei meandri delle facili

promesse. La 500 può essere un valido motivo. Spronarli ad apprezzare la semplicità delle cose, a provare a ripercorrere i "sentieri" dei nonni o dei padri, perché la 500 ha unito e unirà sempre nella semplicità e nell'amicizia. Non c'è bisogno di "sballare" per divertirsi o provare chissà che. È sufficiente farsi un giro con la 500. Le ragazze si voltano a guardare, lo sapevate?».

«Non sono molto avvezzo all'uso del computer, sto imparando. Tanto che mia moglie vorrebbe che frequentassi un corso che si terrà in autunno nel nostro Comune, ma non credo aderirò alla sua proposta. Certo è che spesso anch'io vado a "ravanare" nel sito del Club e a volte mi perdo e spesso mi ritrovo.»

«Urgenze per il Club non mi sembra di scorgerne. Semplicemente porterei avanti il discorso giovani: incentivarli alle iscrizioni, fare sì che sia più facile per loro "economicamente" partecipare alla vita del Club.»

«Il giornale? Magnifico anche se mi piacerebbe potesse avere molte più pagine. E poi spesso vi trovo il mio nome! Ma non dite che è mia moglie che mi scrive gli articoli, ok?»

«Leggo spesso che molti soci propongono un aumento delle "quote rosa". Non fatelo sapere a mia moglie, potrebbe approfittarne per scrivere ancora qualcosa di "velenoso" sulla nostra passione, lei che si è fatta paladina di tutte le donne che subiscono la 500mania. Da parte mia continuerò ad "indottrinare" mio figlio Luca perché continui ad apprezzare il nostro Lillo. Luca vuole fare il designer di automobili. Ha una bella mano, gli riescono bene. Non ha ancora provato a cimentarsi con la 500».



Lorenzo Achilli "in servizio" durante il raduno di Piacenza; qui sopra, la moglie Mara e il figlio Luca.

IL SOLITARIO VOLANTE

Cronaca di un viaggio solitario in 500

>Luciano **Odorico**

Per molti cinquecentisti affrontare un viaggio di qualche centinaia di km in una sola giornata rappresenta un problema, pensando – a torto – che la mitica 500 non ce la possa fare. Questo pensiero non ha minimamente sferzato Pietro Zucchetti, personaggio noto anche al di fuori dal vivace ed attivo Coordinamento di Udine e Pordenone, dove risulta essere una colonna portante, non solo come abile motorista old style in pensione, ma anche perché gradevole, disponibile e gioviale.

Il buon Pietro ha sorpreso tutti compiendo un viaggio in solitaria alquanto inusuale, ovvero una trasferta in 500 di ben 5.800 km per andare e tornare da



Porto (Gruaro) (VE) Italia, a Porto (Portogallo). Dopo aver controllato in maniera scrupolosa la sua popolare Fiat 500 Blu Lord del 1972 ed aver caricato una serie di ricambi "indispensabili" è partito il 28 marzo 2010, in una frizzante domenica primaverile.

Percorrendo la maggior parte del tragitto in autostrada, tra Italia, Francia (costeggiando i Pirenei), Spagna e Portogallo, è arrivato alla meta dopo 2.500 km, complice l'eccitazione del viaggio in "solo 36 ore", di cui le ultime tre sotto

un violento acquazzone con forti raffiche di vento, paragonabili alla ben conosciuta "bora triestina". La prima tappa non ha riservato alcun problema alla meccanica della bicilindrica, messa sotto pressione dal piede destro di Pietro, notoriamente "pesante". Raggiunta la meta, Pietro e la sua 500 hanno percorso le strade del Portogallo per oltre 700 km, visitando le innumerevoli bellezze del Paese, destando naturalmente lo stupore di chi si trovava ad incrociare la simpatica utilitaria con targa straniera, così insolita su quelle strade. Numerose sono state anche le proposte di acquisto della mitica mezzolitro, da parte di alcuni appassionati rimasti basiti dall'affidabilità della piccola e vetusta vettura.

Naturalmente il prode avventuriero solitario ha sempre declinato con garbo le pur allettanti proposte economiche di cedere il suo gioiello. A termine delle sue due settimane di ferie portoghesi, Pietro ha affrontato il rientro con un tragitto diverso rispetto all'andata e che prevedeva strade statali e panoramiche: ciò gli ha permesso di godere di meravigliosi paesaggi trascurati all'andata, passando per Madrid e Barcellona e costeggiando il mare per la maggior parte del percorso. Accompagnato solo dal rombo sempre brillante del motore, è rientrato in Italia senza accusare problemi. In prossimità di Venezia, a circa 70 km da casa, è stato raggiunto da due suoi cari amici, Walter & Luciano, attuali compagni di viaggio di mille trasferte, che lo hanno accolto con grande entusiasmo e quindi accompagnato fino al domicilio con una strombazzante parata finale a conclusione di un viaggio memorabile, che sarà bello raccontare ai suoi amati nipotini, quando saranno più grandi per capire cosa hanno fatto il loro nonno e la sua amata 500.





QUANDO LE 500 AVEVANO LA... CODA

Dopo il gancio, il carrello

>Giuseppe Calà

Continuo la storia della mia piccola 500 F del 1970, iscritta al Registro Storico (vedere 4PR n° 6/2009, pagina 52).

Ed ecco che, dopo il gancio traino, finalmente arriva il carrello! Per questo devo tanto ringraziare il mio padrone Giuseppe, che è stato molto paziente, ed il suo amico – e socio del Club – Francesco Pala di Torino, conosciuto nel 2008 durante il raduno di Garlenda. L'uscita ufficiale è avvenuta nei giorni 10-11 aprile 2010, in occasione dell'8ª Mostra Scambio di Moto e Auto d'Epoca che è stata organizzata nel mio paese, San Cataldo, da un amico

del mio padrone, Peppe Cammarata. Il venerdì sera sono stata portata in un grande capannone dove è stata allestita la manifestazione, per essere così già pronta per l'indomani. Sono stata lì ferma per due giorni. Tantissimi curiosi mi ammiravano, e più ammiravano il mio carrello più io mi... ingelosivo! Ne ho sentite davvero di tutti i colori. C'è chi, osservando bene il carrello, diceva: "È una 500 tagliata senza motore!"; chi invece si chiedeva: "È di resina o di metallo?"...



E i complimenti andavano tutti a Giuseppe, il mio padrone.

Così sono diventata una star grazie al mio carrello, ma i raduni rimangono sempre la mia più grande passione e mi piace tantissimo viaggiare in autostrada per essere ammirata dalle mie "colleghe" 500!



La 500 con il carrello alla Mostra di S. Cataldo, accanto alla quale posano Giuseppe Calà e suo figlio Giulio. Nell'ultima foto, Giuseppe e Giulio con Domenico Romano, Stefania Ponzone, Silvia Depaoli e Federico Moioli a Garlenda in occasione dell'ultimo Meeting; nel dettaglio in alto, il cagnolino di casa nell'insolita "cuccia". E mamma Dina? Dice la sua a pagina 52...

RICORDI IN B/N

Siamo abituati a vedere le nostre cinquine con tutti i loro sgargianti colori, originali o "rivisitati" dalla fantasia dei proprietari. Ma queste vetture sono nate... in bianco e nero, ovvero quando buona parte delle fotografie e la giovane televisione restituivano la realtà in greyscale. Dall'archivio del fiduciario di Finale Ligure Ivo Barbacini, in diretta dal 1973: la signora ritratta è sua moglie Giovanna, che posa accanto alla 500 Giardiniera che possedevano allora e con la quale stava cercando di imparare a guidare. Da notare l'apparecchio ricetrasmittente e non può non venire alla memoria il fatto che proprio in quegli anni nasceva



La terza foto è stata "sequestrata" da Elena Gottardo della Segreteria al suo vicino di casa ed amico Giuliano Benvenuti, anch'egli possessore della storica bicilindrica negli anni '70: qui stava aspettando Maura (sua moglie) per portarla a fare un giro sulle colline toscane. Il fiduciario di Alba-Bra Claudio Bertoluso ci propone infine i mezzi aziendali di una nota industria dolciaria del Piemonte negli anni '60 (il nome sul furgoncino basta già ad evocare cremose prelibatezze di cacao e nocciole...). Ben schierate davanti all'ingresso dello stabilimento della filiale di Bari, le 500 dei rappresentanti.

S.P.

la F.I.R. C.B. (Federazione Italiana Ricetrasmismissioni Citizen'S Band) che si batté per legalizzare l'uso dei mitici "baracchini" e dare dignità al mondo dei radioamatori (per la cronaca, oggi questa Federazione comprende anche il Servizio Emergenza Radio che opera con la Protezione Civile). Era quella anche la stagione delle famigerate "targhe alterne" e chi poteva permettersi più di un veicolo badava anche a questo dettaglio per garantirsi di poter sempre circolare.



Dillo con una foto

Ringraziamo quanti già hanno risposto all'appello fatto sullo scorso numero della rivista e sul sito e che già ci hanno mandato i loro scatti. Vi invitiamo a continuare, precisando che le foto devono:

- 1) essere di buona qualità tecnico-artistica e trasmesse in alta risoluzione;
- 2) possibilmente mostrare la 500 in luoghi caratteristici (es. accanto a monumenti oppure in scenari naturali);
- 3) essere accompagnate da una esauriente didascalia

(nessuna informazione è da considerarsi ovvia o scontata!). Queste immagini arricchiranno l'archivio del Club e del Museo e potranno essere impiegate per future iniziative (allo studio c'è anche una mostra) e/o pubblicazioni. Attenzione: quanto viene spedito (alle caselle museo@500clubitalia.it o s.ponzone@500clubitalia.it) con oggetto "Foto belle", "Dillo con una foto" o simili, al momento non è destinato automaticamente all'inserimento su 4piccoleruote.



Con le sue piccole ruote...

Anche se non può guidare una 500, Giacinto Chiara si impegna puntualmente nelle attività del Club (è stato presente anche quest'anno tra i volontari al lavoro per lo svolgimento del Meeting di Garlenda). Qui sopra lo vediamo mentre consegna a Tiziana Nasi il diploma di socio fondatore intestato a suo padre Giovanni. A lato, ci dimostra come anche una carrozzina possa fregiarsi delle insegne del nostro sodalizio... La piccola grande auto sa abbattere molte barriere e ciò deve renderci orgogliosi...

R&D
CUORE ITALIANO

Scarpe su misura per la tua Fiat 500

Caro socio del Fiat 500 Club Italia, per tutto il 2010 potrai godere di un trattamento speciale per l'acquisto delle nostre scarpe realizzate su misura per la tua Fiat 500.

Per eventuali ordini e scelta colori contattaci ai seguenti numeri di telefono 0734.859102 / 338.1222815 o visita il sito www.calzaturificiord.com e scarica il Modulo d'Ordine.

Prezzi:
ADULTO [Uomo / Donna]
tutti i numeri _ 70,00 €
BAMBINI dal 24 al 27 _ 55,00 €
dal 28 al 35 _ 60,00 €
dal 36 al 38 _ 65,00 €

* spese di spedizione 10,00 € (Consegna a Domicilio)

Calzaturificio R&D

via Faleriense, 855 63019 Sant' Elpidio a Mare (AP) Italia tel +39 0734.859102 fax 0734.817998 mob. 338.1222815 mail info@calzaturificiord.com



Uomo



Uomo



Bambino

dal n°24 al n°38



Donna

RAGAZZI IN GAMBA



Andrea Angelico, 10 anni, ha iscritto la sua 500 radiocomandata al raduno di Finale Ligure, che ha ricevuto la targa con il numero 66: le "piccole" passioni vanno incoraggiate (1)!

Federico Bettella, 12 anni, figlio della socia Sabrina Zamborlin di Confienza

(PV) ha visitato il Museo con il nonno materno Gabriele ed ha donato una 500 in legno da lui realizzata a partire da una radice di melo (2).

Tommaso Gaggero, finalista al concorso "La 500 agli occhi dei bambini", mostra le bomboniere a forma di 500 fatte realiz-

zare per la sua Comunione (3).

Andrea Fogliato, 19 anni, ha presentato alla maturità una tesina dal titolo "Viaggio in 500 per le vie della cultura", che ha anche trasmesso al Museo: non poteva fare altrimenti, visto che è... uno dei nostri (4)!

Il Club è arrivato in India!

Francesca Furciniti, l'infermiera di Albenga che abbiamo avuto modo di conoscere nell'ottobre scorso, in occasione di una serata al Museo durante la quale ci ha illustrato la sua attività di volontariato presso i poveri e gli infermi di Calcutta, ha voluto mostrarci come la maglietta - con il logo del 50° anniversario della 500 - sia effettivamente arrivata in India. Francesca ha recentemente costituito l'associazione no profit "Gocce di Riso" (www.goccediriso.org).



L'ULTIMO VIAGGIO...

*È il sedici gennaio, una mattina
come tante, mi reco a Salerno
con la mia 500 Fiat in compagnia del mio collega.
Durante il viaggio si chiacchiera e si scherza
sulla mia piccola 500 Fiat e intanto fermiamo
a prenderci un caffè e poi dritti al lavoro.
Verso sera ritorno a casa e dopo cena decido
di uscire per prendere ciò che avevo lasciato in macchina.
Quella sera mi si presenta davanti
ai miei occhi una scena fatale...
che oggi faccio ancora fatica a credere.
Tu, senza riflettere,
mi hai portato via,
l'affetto e l'amore
per quell'oggetto a me estremamente caro,
pensa che un giorno potrà
capitare la stessa cosa a te.
Mi auguro che questa lettera arriverà dritto anche al tuo cuore
Ti ringrazio e ti perdono
anticipatamente...
Sai dove trovarmi.*



La cinquina scomparsa

Segnalato dal fiduciario Francesco Leonardo D'Albero, un appello, stampato sul volante che qui riportiamo, del socio Luigi Giordano, che ha subito il furto della sua amata vettura; oggi ne ha un'altra, ma ancora si commuove e si indigna al pensiero della 500 perduta.

Lutti

Venerdì 25 giugno 2010 è mancata la signora Carla, moglie del socio nonché grande amico Tino Rossetto. A lui ed al figlio Massimo un forte abbraccio da tutto il gruppo del Coordinamento di Varese.

Marco Giudici

brumm
100% made in italy

R473

Fiat Abarth 595
Criterium Apertura, Monza 1964
1° Franco Patria #34
Debutto e vittoria!

R474

Fiat Abarth 595
Coppa Gallega 1965
1° Leonardo Durst #108
TROFEO ITALIANO TURISMO 1965

R475

Fiat Abarth 595
Premio Campagnano, Vallelunga 1965
1° Raffaele Pinto #126

R476

Fiat nuova 500
Premio Campagnano, Vallelunga 1965
preparata Giglietto Giraldi per
Ignazio Giunti #36

R477

Giannini 500TV
Coppa Carri, Monza 1966
Maurizio Zanetti #30
Campione d'Italia 1966

R478

Giannini 500TV
Bolzano- Mendola 1968
Liliana De Menna #26
1° Assoluto Femminile
Italiano Turismo 1968



R463

Fiat 695SS
assetto corse 1968

Assetate di pista...

prezzi al pubblico
Euri 20,00 cad.

www.brumm.it



I MODELLINI DEL MADAGASCAR



Gli esemplari provenienti dal Madagascar (prime due foto) ed altri pezzi particolari collezione del nostro fiduciario di Alba-Bra.

La 500 fa bene alla salute...

Il nostro commissario tecnico Enrico Bo ha ricevuto dal commissario ASI Stefano Bendandi questo modellino, che pubblica un farmaco.

La nostra beniamina è dunque ormai associata ad innumerevoli prodotti, compresi quelli per la salute.

Ma del resto, già il sorriso che sa suscitare è un toccasana!



Una collezione con pezzi particolari e... solidali

>Claudio Bertolusso

Per la gioia dei collezionisti (come me) di modellini di 500 in tutte le versioni, scale e materiali, io sono sempre a caccia!

Dopo un anno di attesa, sono arrivati e vengono da molto lontano, addirittura dal Madagascar. Li distribuisce l'Associazione Equoqui Impresa Sociale che ha sede a Grinzane Cavour (CN). Come si legge sul sito www.equoqui.it, in Madagascar tutto viene riciclato, nulla deve essere sprecato: anche lattine e barattoli vuoti trovano una loro collocazione per essere trasformati in simpatici oggetti. Le lattine, raccolte o acquistate a peso, vengono aperte e ripulite all'interno, fino a ricavarne dei fogli. A questo punto gli artigiani tagliano, modellano e saldano sul fuoco vivo i fogli di latta fino ad ottenere la forma desiderata. Nascono così modellini di automobili, camion, biciclette, moto, aeroplani.. Le lattine più colorate sono quelle più ricercate perché

permettono di realizzare oggetti che riscuotono molto successo tra i turisti incuriositi. Attualmente sono impiegati quindici gruppi specializzati nella lavorazione della latta: si tratta di famiglie residenti nei dintorni della capitale Antananarivo. Il progetto è coordinato dalla Coop. Sociale Ravinala e dalla Associazione Fiavotana.

L'acquisto di questi 30 modellini ha di certo aiutato qualche famiglia bisognosa del Madagascar e ciò è una soddisfazione ulteriore.

Ma nella mia collezione ci sono esemplari di tutti i tipi, da quelli più curati prodotti da note case del settore, ma anche esemplari un po' "grezzi", in ferro "fuori scala", acquistati qua e là alle fiere ed ai mercatini.

CINQUINI DI CARTA



volta nel 1979, vi è addirittura un inseguimento tra una 500 scassata e arrugginita e una...Vespa Piaggio! L'opera – che consigliamo a tutti – è “Le falangi dell’ordine nero,” scritta da Christin e dipinta dal maestro Enki Bilal! Autore completo e pure regista, Bilal è un disegnatore francese d’origine balcanica osannato in tutto il mondo.

Passiamo ora a un pool di autori di casa nostra, ovvero quelli di “Min1”, come la targa di un mezzo che, pur essendo inequivocabilmente una 500, presenta qualche “innesto” di Maggiolone Volkswagen.

Di “Min1” sono usciti due albeti nel 2000 e nel 2001, rispettivamente per la Vittorio Pavesio Productions

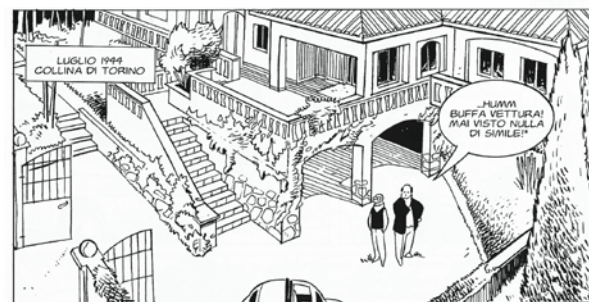

DI LA 800 VERBA PRODOTTA SOLO A FARTIRE DAL 1987

BEH, SI TRATTA DI UN MODELLO UNICO! ALMENO PER ORA.



“500, Cars&Comics”, aggiornamento 2 (la vendetta!)

>Marco Timossi

Cari ammiratori del cinquino vicini e lontani, avvistate altre 500 nel mirabolante mondo dei fumetti! Continuando a seguire quella che Will Eisner chiama “arte sequenziale”, ho trovato tre ulteriori omaggi alle nostre amate quattro piccole ruote. Nel primo volume della saga francese “Il Corvo”, edito da noi dalla 001 Edizioni di Torino, a pagina 11 fa capolino il posteriore e il fianco della mitica bicilindrica: che Lax, l’autore di testi e disegni di questo *noir*, ne sia un ammiratore?

Il secondo omaggio arriva sempre dalla *douce France*: in un volume edito da Casterman per la prima



e per la presto defunta A-Bomb Editions, entrambe torinesi.

Lo sceneggiatore Marco Losurdo, affiancato nel primo numero dal disegnatore Sauro Quaglia e nel secondo da Paolo Armitano, dà vita ad un intrigante e scanzonato passato alternativo. Nel 1944 – in un mondo in cui la Storia ha preso una piega diversa – la vetturetta computerizzata Galileo scarrozza l’orfano Dante (in omaggio a Giacosa) fra partigiani esperti di arti marziali

orientali, invasori nazisti imbottiti di steroidi e robot, il tutto con una strizzata d’occhio ai manga.

Peccato che questi giovani non abbiano potuto proseguire la loro saga con il buon Galileo modello Min1! Ma... colpo di scena: Marco Losurdo è un nostro socio! A lui i nostri complimenti per la sua doppia passione (per la 500 e per i fumetti) e speriamo che 4piccoleruote possa dare notizia di sue nuove opere.

Dall’alto, la 500 vista da Bilal, due vignette e una cover da “Min1” e una cinquina gialla targata Lupin 3 da “Marvel Mangaverse Fantastici Quattro” (2003), già citato nel precedente articolo (4PR 2/09).

Appuntamento culturale

Il 23 luglio 2010, ad Alassio, nell’ambito della rassegna “Incontro con l’Autore”, è stato presentato il libro “Meno Agnelli, più Fiat” (Daniela Piazza Editore) di Giacomo Ferrari, giornalista del “Corriere della Sera”. Relatore della serata, organizzata in collaborazione con il nostro Club, è stato Glauco Maggi, giornalista per “La Stampa” da New York, che ha intervistato l’autore. Presenti alla serata il vice presidente Alessandro Scarpa, il presidente fondatore Domenico Romano e il direttore responsabile della nostra rivista Romano Strizioli.





L'ANGOLO DELLA

Poesia

E poi arte, disegni, canzoni...

Il raduno in 5 cento

*Finalmente la vigilia è arrivata e,
alla nostra amata,
le diamo una bella lavata.*

*È Domenica e ci si alza di buon mattino,
tirando fuori dal box il nostro cinquino.*

*Con molta sete di partecipazione,
andiamo al raduno per fare l'iscrizione,
dove ci attende anche una ricca colazione.*

*Quando arriviamo c'è un gran movimento,
ce ne sono già tante di 5 cento.*

*Con l'assetto ribassato ed il cofano motore alzato,
quella lì ha il motore truccato.*

*Intorno alle macchine e sotto il cofano si va a sbirciare,
cercando la modifica che ci può interessare.*

*Dopo il briefing le mettiamo tutte allineate,
pronte a partire per le nostre sfilate.*

*Attraversando paesi, stradine e cascine,
la gente applaude, fotografa e ammira
quanto siano veramente carine.*

*Durante il pranzo si discute anche di elaborazioni,
per fare andare più forte i nostri motori.*

*Poi si ritorna in piazza con tanta soddisfazione
ad assistere o ricevere la premiazione,
dandoci appuntamento per la prossima occasione.*

Antonio Salvà (5 cento)

Scrive Dina Montagna: «Questa è la breve poesia che ho dedicato alla 500F di mio marito, Giuseppe Calà, vostro socio ormai da anni. Dovete sapere però che prima la guidavo io, mi faceva compagnia in tutte le mie "uscite", è così piccola che riesco a posteggiarla facilmente. L'ho guidata per ben 10 anni, alla fine si è ridotta davvero in pessime condizioni... poveretta! Ad un certo punto, la Cinquecento ha detto al suo padrone: "Ti prego, rimettimi in sesto! Fammi risplendere come una regina e portami con te nei raduni!" Ed è da qui che comincia la storia di questa nostra "Amica Utile":»

Amica Utile

*Ce ne sono di diverse,
ma come te nessuna!
Tu ti fai valere.
Anche se hai tanti anni
senza dubbi rimani sempre la più bella!*

*Solitamente discreta
sul tempo che passa,
ma all'occorrenza con forza,
corri solo per destare
l'attenzione di chi ti osserva.
Sei stata capace di radunare
migliaia di Cinquecentisti!*

*Nel tuo passare avanti e indietro,
nel tuo modo di andar veloce,
ti fai notare per le arie che ti dai.
Quante storie può raccontare una Cinquecento...
... dalle origini fino ai nostri giorni.
Ce l'hai fatta ad essere
UNICA
GRANDE
ed ETERNA!*

Dina Montagna



Più a sinistra, Dina Montagna; accanto, la figlia Elisabetta, che ha spedito la poesia; e il resto della famiglia? A pagina 45...

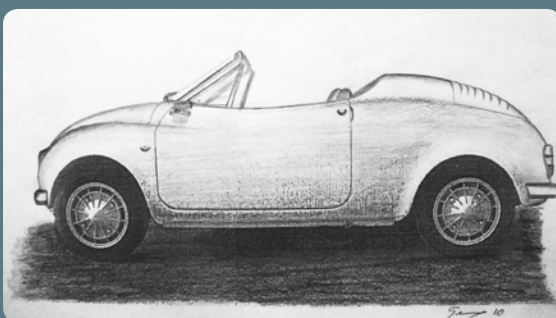

Design

Due variazioni sul tema della nostra beniamina nel rispetto degli ingombri del telaio e della parte meccanica, ad opera del socio Gero Morgano di Calascibetta, da sempre appassionato di disegno automobilistico.

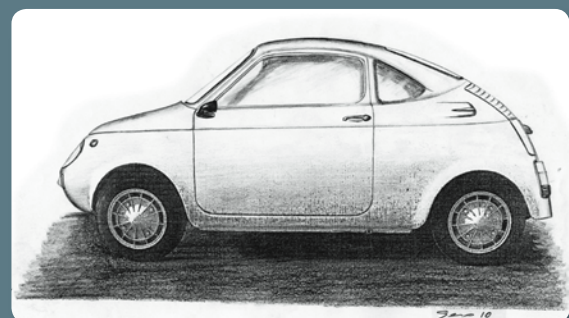

La passione che ci unisce

Venendo qui a Garlenda mi son detto stavolta mi diverto in Cinquecento volevo accelerar vincendo il vento ma fermo mi trovai in un viadotto

Giovanni, l' mi meccanico fidato c'aveva preparato il mi Cinquino d'un tratto l'ho bloccato da vicino. Seguiva me al Meeting invitato.

Diagnosi perfetta: è un prigioniero! L' coperchio toglie delle punterie... "accidenti alle tue scorrerie"... Gira la chiave e noto il volto nero.

Finito l'intervento a cuore aperto Giovanni mi fa cenno di partire. Ho voglia di urlare a non finire ma sto tranquillo e lascio il tempo perso.

In mezz'ora 'ntravediamo Garlenda "Benvenuti al Meeting Cinquecento", leggiamo lo striscione verso il centro; or siam qui e felice è la faccenda.

Saluti, baci, abbracci a tutto il mondo, facciamo l'iscrizione al Museo e usciamo zig - zagando dal Rodeo portando le Cinquine laggiù in fondo.

La Capannina e le Caravelle ci fanno da cornice al Gran Raduno ma quello che fa vanto ad ognuno... serbare tanto amore per le belle!

Domenico Romano e la Stefania insieme alla Elena e Daniela ravvivano passione e sempre quella di questo Club Italia fan mania

C'è la Silvia, Ferrando è con Gino, Yannoulis, Scarpa; è con lor Danilo. Siamo al top di questo bel convivio e vorrei che tu fossi qui vicino...

Caro Dante, sia grazie a te; ormai c'hai irradiato la grande passione di ritrovarci ad ogni stagione con tanti amici che quaggiù vedrai.

Antonio Bartolini

Garlenda, XXVII Meeting. Il nostro fiduciario di Uliveto Terme sul palco di Parco Villafranca mentre recita la sua poesia durante lo spettacolo del sabato sera.



Ruote Ruggenti, la polizza assicurativa per collezionisti di autovetture e motocicli d'epoca.

GARANZIA BASE RCA (per autovetture e motocicli)*

Numero di veicoli da assicurare	Per collezioni di veicoli di età superiore a 30 anni**	Per collezioni comprendenti fino a 5 veicoli di età tra i 20 e i 30 anni***
fino a 3	€ 150,00	€ 230,00
da 4 a 5	€ 200,00	€ 280,00
da 6 a 10	€ 240,00	€ 320,00

*La Garanzia RCA prevede anche che la Compagnia non possa rivalersi su di te in caso di sinistro per guida in stato di ebbrezza, guida con patente scaduta o mancata revisione del veicolo.

** Veicoli che abbiano compiuto il 30° anniversario dalla data di costruzione o di prima immatricolazione.

*** Veicoli costruiti o immatricolati entro il 31/12/1990 (valido per l'anno in corso).

E con le GARANZIE OPZIONALI, applicabili su uno o più veicoli, avrai la garanzia Rimborso spese per il Traino abbinata all'Incendio "a primo rischio assoluto", e potrai aggiungere anche le garanzie Vip Cristalli e Infortuni del conducente. Per viaggiare con la massima tranquillità.

Ruote Ruggenti. Ecco tutti i vantaggi da collezionare:

- puoi stipulare la polizza per tutte le marche e i modelli di autovetture e motocicli
- non è richiesta l'iscrizione ad A.S.I., F.M.I o A.C.I.
- non hai limitazioni alla circolazione (puoi transitare anche durante sfilate e raduni)
- puoi includere in polizza fino a 4 conducenti autorizzati e variarne i nominativi in qualsiasi momento della durata del contratto
- non importa dove risiedi, la polizza è stipulabile dai soci di club di veicoli di interesse storico e collezionistico regolarmente costituiti di tutta Italia.

Fondiarria-Sai Divisione Fondiarria

Agenzia Generale "Voghera-Cavour"

Via Covini, 13 - 27058 Voghera (PV)

Tel. 0383.840556 - Fax 0383.360334

Cell. 347.8993032 - 340.2181066

E-mail: fondiarria.voghera704@gmail.com

Agente: Massimo Castoldi

MEETING DI ZALASZENTGRÓT

Trasferta ungherese per il vicepresidente

>Alessandro Scarpa

Nei giorni 11-12-13 giugno 2010 si è svolto il 14° Meeting del Fiat 500 Club Ungheria, organizzato da Geza Mozner, vecchia conoscenza del Fiat 500 Club Italia, spesso presente al Meeting di Garlanda. Da molti anni ci invitava a questa manifestazione: finalmente ci siamo stati e la soddisfazione è stata reciproca. Zalaszentgrót è un paese nelle colline Bakony, a trenta chilometri a nord del lago Balaton. Il meeting si è tenuto presso il vicino sistema di piscine di Tüske-szentpéter, ampio e moderno, con acque a più temperature, dalla "normale" a quella di 38°. Le auto e le tende sono state ospitate all'interno del complesso. Sono convenute una ventina di Fiat 500 in compagnia di qualche 126 ed altri modelli Fiat.

Presente qualche 500 del Fiat Club Ostrava della Repubblica Ceca, rappresentato dal presidente Miroslav Jucha.



Con lui c'era anche il giovanissimo Daniel Kaminsky, che vanta una collezione di trecento modellini di auto italiane (tra cui la 500 fa la parte del leone).

Arrivati dall'Italia anche due cinquini del Team 500 Alto Vicentino rappresentato dal presidente Antonio Zamunaro e dall'amico Ivano Cadeo.

Pasti semplici e genuini: non è mancato il goulasch, tipico piatto ungherese, che è una minestra e non, come servito in Italia, carne "in umido" (anche se gli in-



gredienti sono gli stessi).

Il giro di sabato ci ha portato fino al Balaton con pranzo in un ristorante con eccezionale vista sul lago. In questa occasione abbiamo distribuito gagliardetti, libri, t-shirt e portachiavi per tutti.

Visita pomeridiana allo splendido palazzo con parco di Keszthely, testimonianza dei fasti dell'impero austro-ungarico.

Le due serate, veramente particolari, sono state trascorse nel centro termale: immersi nella piscina a 38 gradi, si sorseggiava Villány, un ottimo corposo vino rosso ungherese, e si chiacchierava – argomento d'obbligo la Fiat 500. In sostanza.... un pub... a mollo!

La domenica pomeriggio è giunta troppo presto e, dopo gli "arrivederci" a Garlanda, a Zalaszentgrót ed al Meeting di Ostrava del maggio 2011, le macchine si sono rumorosamente dileguate nelle quattro direzioni.

A destra, dall'alto: le vetture sullo sfondo del lago Balaton; la targa del raduno; scambio di doni con i presidenti dei Club ceco ed ungherese; pub a 38° (temperatura dell'acqua). A sinistra, Alessandro Scarpa con Geza Moznar, presidente Fiat 500 Club Ungheria.



PASSIONE AUSTRALIANA!

22 agosto 2010. L'Italian Made Social Motoring Club ha partecipato al "Shannons Eastern Creek Classic". Da notare, con la Gamine Leo Di Rocco. Era presente anche il Fiat 500 of N.S.W.: le vetture ai lati dello striscione sono di Alan Steele e Tony Artinian.



+ notizie su www.500clubitalia.it

Las cinco diferencias

Encuentre las diferencias entre estas dos fotografías. Hoy Grosseto, Italia.

VIERNES 19 DE MARZO
LA NACIÓN



Dal nostro socio Hans-Rudolf Hodel, ambasciatore svizzero in Costa Rica, il classico gioco enigmistico "trova le differenze" pubblicato dal giornale "La Nación" (con tanto di soluzione).

soluzione

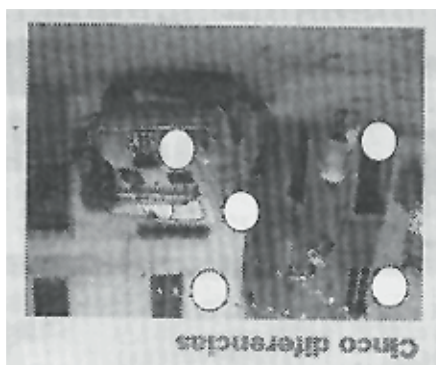

Una astronauta giapponese, Naoko Yamazaki, della missione Space Shuttle, è una appassionata di 500: la nostra beniamina tra le stelle!



VA DI MODA L'ARANCIONE

Made in Holland, ovviamente

>Stefania **Ponzone**

Abbiamo scelto di dedicare l'articolo tradotto in inglese di questo bimestre (vedere pagina accanto) non al consueto "riassunto" della rivista, ma ad un argomento che riteniamo sia di indubbio interesse per i cinquecentisti d'oltreoconfine. Al XXVII Meeting di Garlanda, con l'esordio della formula della "Guest Nation", i Paesi Bassi – il cui colore simbolo è appunto l'arancione – sono stati posti al centro dell'attenzione. Per gli equipaggi presenti, il momento più emozionante è stato senz'altro quello della "passerella d'onore" all'Ippodromo dei Fiori di Villanova d'Albenga la domenica mattina. Inoltre, il Premio Dante Giacosa – che viene attribuito a

chi contribuisce a mantenere vivo ed a diffondere ulteriormente il mito di questa straordinaria utilitaria – è stato assegnato al console olandese a Genova Hendrik Van Marle ed alla figlia Ingrid (campionessa di pattinaggio), a Ronald Van Hoeven, il primo olandese al Meeting del 1984, ed a De Club Van 500 (il sodalizio olandese che festeggia 30 anni). Ronald non è riuscito ad essere presente alla manifestazione per motivi di famiglia, ma ha inviato un'affettuosa email. Il riconoscimento gli è stato recapitato dai redattori della rivista "De 500" Guus e Marlie Beliën, che durante il Meeting hanno donato alla biblioteca del nostro Museo una copia della prima pubblicazione olandese sulla 500. Non è passato inosservato il grazioso "giardino" (con tanto di nanetto) che ha animato la... Giardiniera – e non poteva essere altrimenti – del vulcanico Robert Boot: un modo simpatico per

festeggiare sia il suo Paese d'origine sia i cinquant'anni del modello. I partecipanti all'evento garlandese sono giunti anche dalla Gran Bretagna, dalla Francia, dalla Germania, dalla Svizzera, dal Belgio... e persino dal Giappone, dagli Stati Uniti e dall'Australia (simpatico il bigliettino di Karen Ho, che scrive "Ringrazio tutto il Club per il weekend meraviglioso! Soprattutto i membri dello staff sono molto efficienti. Le macchine sono magnifiche").



Sventolano le bandiere (notare quella gialla del "De Club Van 500"); l'assessore garlandese Alessandro Navone consegna il Premio Dante Giacosa a Ingrid Van Marle; Guus Beliën consegna il libro a Ugo Giacobbe. Nella pagina accanto, Ronald Van Hoeven posa davanti al suo "Scoiattolo" con una copia di "Fiat 500 - Storia di una passione"; la delegazione giapponese in visita al Museo; la caricatura di Robert Boot e della sua Giardiniera realizzata da Stefano Visora.

ORANGE IS A FASHIONABLE COLOUR

Made in Holland, of course!

(translation Laura Lazzaro)

We have decided to dedicate our English article (the Italian version is on the previous page) not to the usual "summary" of the magazine contents, but to a topic we think is of great interest to our cross-border members.

The Netherlands – and orange, their national colour – have been in the spotlight as the guest country at the 27th Meeting of Garlenda. The "parade of honour" that took place on the Sunday morning at the Villanova d'Albenga Dei Fiori racecourse was undoubtedly the most exciting moment for the teams present. Moreover, the Dante Giacosa Prize – awarded to those who contribute to keep alive and spread the legend of our extraordinary runabout – was awarded to the Dutch Consul in Genoa Hendrik Van Marle and to his daughter Ingrid (skating champion), to Roland Van Hoeven, the first Dutch participant at the 1984 Meeting and to the De Club Van 500 (the Dutch Club celebrating its 30th anniversary). Ronald was unable to attend the Meeting for family reasons, but has sent us an affectionate e-mail. The prize was presented to him by the editors of the

magazine "De 500" Guus and Marlie Beliën, who, during the Meeting have donated to our Museum a copy of the first Dutch publication dedicated to the Fiat 500. Nobody could help noticing the pretty "garden" (that had even a dwarf in it) animating the ... Giardiniera belonging to – and it couldn't have been otherwise – the creative Robert Boot: a cute way indeed of celebrating both his country of origin and the 50th anniversary of the car model. Participants at the Garlenda Meeting have also arrived from Great Britain, France, Germany, Switzerland, Belgium...and even from Japan, the United States and Australia (we were pleased to receive a note from Karen Ho who wrote: "I wish to thank the Club as a whole for the wonderful week-end! The members of the staff were particularly efficient. The cars are awesome").



In the previous page: the flags are fluttering in the wind (you can notice the yellow flag of the "De Club Van 500"); Alessandro Navone - Garlenda town councillor - presents the Dante Giacosa Prize to Ingrid Van Marle; Guus Beliën presents the book to Ugo Giacobbe. On this page, Ronald Van Hoeven poses in front of his "Scoiattolo" (Squirrel) with a copy of "Fiat 500 - Story of a Passion"; the Japanese delegation visits the Museum; a caricature of Robert Boot and his Giardiniera drawn by Stefano Visora.



500 Racing Point

TUTTO QUELLO CHE CERCAVI PER LA TUA 500 ORA C'È

>>> PREPARAZIONE MOTORI • INTERNI SPORTIVI • KIT FRENI A DISCO
 ASSETTI • FILTRI SPORTIVI • RICAMBI ORIGINALI • LAMIERATI
 ABBIGLIAMENTO • CAPOTTINE • CRUSCOTTI ABARTH

INFO Fabio: 338.8611565 Antonio: 338.8873279

COME RAGGIUNGERCI: Autostrada MI-VE uscita Capriate
 seguire indicazioni per "Sotto il Monte"
 Via E. Fermi II, Terno D'Isola (BG)

ORARIO: dal lunedì al giovedì dalle 17-19.30
 il venerdì dalle 17-21.30
 il sabato 10-12/15-19



www.500racingpoint.it



500& SPOSI

dall'album dei soci



uno



due



tre



quattro



cinque



sei



sette



otto

Il 29 maggio 2010 il nostro fiduciario di Verona Luca Tesini ha impalmato la sua Alessandra (1). Michele Sangervasio e Anna augurano 500 e più momenti di felicità all'amico Angelo Nardoza e a sua moglie Gabriella Diella, sposatisi il 6 marzo 2010 (2). Marcello Bartella presenta le nozze degli amici Elena e Luca con il suo cinquino (3). Salvatore Caracappa di Sciacca si è sposato con Antonella Termine l'8 maggio di quest'anno; ad accompagnarli, la 500 che Salvatore ha pazientemente e minuziosamente restaurato (4).

Salvatore Adragna di Alcamo ha messo a disposizione il suo cinquino per il matrimonio di un amico (5). Maria Parisi di Catania presenta le nozze dei nipoti Martina e Giuseppe Cuva, avvenute il 16 giugno 2010. Martina coltivava fin da piccola il desiderio di essere portata in 500 nel giorno più bello della sua vita ed è stata acccontentata (6). Laura Cuscani di Catania, sorella del socio Giuseppe, ha sposato il suo Dario, naturalmente con la cinquina di casa (7). Il 15 maggio 2010 sono convolati a nozze il socio Michele Ruggero e Giovanna Saba (8).



nove



dieci



undici



dodici



tredici



quattordici



quindici



sedici



diciassette

Presenti anche i fiduciari Claudio Bertolusso e Luisella Marmo (9) con altri cinquecentisti. Lo scorso 27 aprile a Noli (SV) si sono uniti in matrimonio il socio Luca Jervasi di Tollegno (BI) e Cinzia Ottonello di Cogoletto (GE); il Coordinamento di Biella è stato invitato ed era presente con 8 vetture. L'auto del socio Gianmarco Pidello accompagnava lo sposo (che festeggia anche il suo compleanno), mentre quella del fiduciario Ivan Fogliano ha portato la sposa (10-11). Filippo Pandiscia ha messo l'anello al dito della sua Carmela il 26 giugno 2010; con loro la cinquina Ardemia

(una D del 1960) (12). Avevamo parlato di loro su 4PR n° 4 (pag. 40): Gloria e Matteo sono diventati marito e moglie il 4 luglio 2010; la foto ci è stata inviata da Elisa (13). Il nostro fiduciario di Macerata Mirko Mancinelli in attesa di una coppia di sposi presso la Chiesa di San Filippo in Camerino con la sua Giardiniera (14). Il fiduciario Vincenzo Parrino segnala le nozze d'argento dei soci Calogero Ferreri e Maria Salerno celebrate il 6 giugno 2010 nella chiesa Madre di Castelvetro (15-16). Stefania e Rino hanno detto sì il 19 settembre 2009 a Viterbo, accompagnati dalla L del 1971 di Enrico Tosoni (17).

500 SCATTI

dall'album dei soci



uno



due



tre



quattro



cinque



sei



sette



otto

Anche i comici di Zelig scelgono la 500 (almeno per il loro manifesto, 1).

La 500 di Salvatore Lioni di Cianciana (AG) al raduno di Siacca del 2009 (2).

Febbraio 2010, "MADE Expo - Milano Architettura Design Edilizia": una ditta ha scelto come slogan "Apriamo le porte allo stile italiano" ed un richiamo molto significativo, ovvero la 500. La foto è del nostro fiduciario Raul Tentolini (3).

La comunione di Roberta, nipote della socia Giovanna Tagliatela (4).

Il modellino preparato da Giorgio Delfino per il fiduciario Gino Rigolli in occasione del raduno di Portofino del 2008 (5).

Una 500 coperta di... maccheroni a Villafranca di Verona. La segnala Alessio Mesaroli (6).

Andrea Graziano al raduno di Messina del 2009 (7). Al raduno di Siziano (PV) di maggio, ecco la piccola



nove



dodici



undici



dodici



tredici



quattordici



quindici



sedici



diciasette

Alice, figlia di Giovanni Dore e di Sabrina Camilli. Già "guidatrice provetta", sotto la giacca indossava anche una bella maglia rosa del Club (8-9).
La 500 di Giorgio Mosca (10).
Mattia Geri al suo primo raduno con il papà Daniele (11). Pierino Zanada con la nipote Irene, figlia della figlia Erika e del genero Patrick Fornasiero (12).
La Prima Comunione di Marta, nipote di Ivo Barbacini (13); Samira, piccola amica del nostro fiduciario di Finale

Ligure, in visita al Museo prova la cinquina a pedali (14).
Pasquale Culotta di Cefalù con il suo "gioiellino" (15).
Elena Ciampelli, sorella del socio Luca di Umbertide (PG), per lavoro si occupa di giardini e si è imbattuta in questa cinquina, guardacaso con attrezzo agricolo sul tetto (16).
Londra, gennaio 2010. La ormai nota "500 in vetrina" con accanto Michela, figlia del socio Eugenio Mariani di Clusone (BG), e Ramon Stocchetti (17).



diciotto



diciannove



venti



ventuno



ventidue



ventitre



ventiquattro



venticinque



ventisei

La 500 del neosocio Lorenzo di Montefiascone, incontrato casualmente da Mauro Paire e Piera Manera di ritorno dal Consiglio di Tarquinia e subito... reclutato (18). La 500 scelta per un manifesto dedicato agli eventi estivi di Cannes (19). Il piccolo Alessandro, figlio di Giuseppe Barbieri, meccanico collega di Daniele, fratello della socia genovese Orietta Bruzzone. Il papà da tempo cercava una cinquina adatta al suo erede... (20). Valerio Garau di Nuoro con la nipotina Sofia, che a soli 2 anni condivide con lo zio la passione per la "Quento" (come la chiama lei), tanto che «ogni malumore o capriccio passa sempre se le dico "dai, andiamo in giro in

500"», ovvero la L del 1971 di Valerio (21). Baldo Sabella mostra il suo cinquino (22) e posa con Alberto Munisteri, Calogero e Roberto Tavormina al Kartodromo di Triscina (Castelvetrano, TP, 23). La 500 di Mario Fagioli nella neve sulla Cassia (24) e al raduno di Acquapendente (25). "Zucarin", la cinquina di Milena Magri, sorella del fiduciario Mirko, fresca di carrozzeria (26). Giuseppe Palmeri e Marina Re, durante un tour di auto d'epoca denominato Classic Marathon Marche-Umbria e Toscana, cui hanno preso parte con la loro 500 Moretti Coupè, si sono imbattuti in un bar a tema 500 a Cortona



ventisette



ventotto



ventinove



trenta



trentuno



trentadue



trentatré



trentaquattro



trentacinque

(AR) (27-28). I fiduciari Luisella Marmo e Claudio Bertolusso segnalano una posa curiosa del socio Antonio di Torino alle prese con il finestrino bloccato della sua 500 (29).

I figli di Filippo Bongiorno di Castellammare del Golfo con la D di famiglia (30).

La Prima Comunione di Silvia, figlia di Cesare Stagni e della socia Elena Maranesi. La piccola posa accanto alla cinquina Gigia, una D del 1964 (31).

Vito Parravicini di Segrate si augura (e noi con lui!) di poter mantenere ancora a lungo la sua cinquina per farne poi dono ai nipoti Davide e Giovanni, figli di sua

figlia Roberta (32). Al raduno di Molare, ecco Sonia Camera, moglie del socio Davide Lorenzetti, con il figlioletto Diego, che naturalmente adora le 500 (33).

Giorgio Follega di Archinazzo Romano posa con la sua famiglia e la 500 F del 1968. La cinquina è destinata al piccolo Mattia, come desidera il bisnonno che la acquistò 40 anni fa (34). Pietro, figlio del socio Josè Gerardo Montano, posa con il cinquino di casa sul Colle dell'Agnello (alt. 2748 m); la foto è stata in occasione del raduno della Valle Varaita organizzato dal Coordinamento di Saluzzo il 20 giugno: una "fresca" vigilia di inizio estate... (35).

500D

Buon compleanno, splendida 50enne

> Enrico Bo

La natura umana è curiosa ed affascinante: ci ricordiamo di fatti avvenuti parecchio tempo fa e probabilmente non abbiamo memoria della cena della sera precedente.

Infatti mi ricordo perfettamente la morte di Fausto Coppi: ero nel "lettone" dei miei genitori, siccome ero ammalato, ed ascoltavo la radio che informava dell'accaduto.

L'unico apparecchio televisivo era nel salotto; mai si sarebbe pensato di spostarlo nella camera da letto o addirittura di acquistarne un altro (!); invece di radio ne avevamo "addirittura" due (!), una tradizionale e l'altra a transistor che portavamo con noi durante le gite domenicali per ascoltare le radiocronache delle partite di calcio.

Era l'inizio di gennaio del 1960 e in quell'occasione, come durante le altre mie permanenze a letto perché ammalato, la radio mi teneva compagnia e con soddisfazione urlavo in direzione di mia mamma che sfaccendava i più avvincenti fatti di cronaca ascoltati. E questo era una di quelli! In realtà (i bambini sono imprevedibili e con reazioni inattese!), per prima cosa mi ero chiesto chi sarebbe stato di lì in avanti l'antagonista di Bartali.

Dopo un mese, un altro personaggio a me molto simpatico per le sue canzoni e per il modo di interpretarle, morì in un incidente stradale: Fred Buscaglione.

La sua abitazione era vicinissima alla mia e ricordo, nel giorno del funerale, la quantità impressionante di persone che si accalcava in strada, bloccando il traffico, per rendergli omaggio. Per rimanere in tema musicale, nel 1960 si affacciavano alla ribalta due nuovi cantanti: Mina e Adriano Celentano con i brani "Tintarella di luna" e "Il tuo bacio è come un rock", mentre Renato Rascel e Tony Dallara trionfavano a Sanremo con "Romantica".



Olimpiadi di Roma 1960: il ginnasta Menichelli, fratello del giocatore della Juventus, con la Nuova 500 di servizio.

Altro lutto nel mondo dello spettacolo: Mario Riva, conduttore de "Il Musichiere", in seguito ad una caduta all'Arena di Verona.

In campo automobilistico, nel 1960, in casa Fiat, si assistette alla commercializzazione della Tipo 110 D, commercialmente denominata 500 D.



Nel mese di ottobre è presentata sul mercato la nuova utilitaria. Ha ancora qualche lieve affinità con la versione precedente, ma offre una cilindrata e una potenza superiore, anche se di poco, e soprattutto lo schienale del sedile posteriore abbattibile in modo da permettere, all'occorrenza, un migliore vano di carico.

Esternamente è identica al modello precedente, però da un attento esame ravvicinato è possibile coglierne le differenze.

La denominazione della carrozzeria d'ora in poi sarà "Tetto Apribile".

A tal proposito è d'uopo precisare che, nonostante sia tecnicamente possibile con alcune modifiche togliere la porzione di tetto metallico e montare la struttura e conseguente telo sino al vano motore, si sconvolge la configurazione originaria e non è possibile in questa condizione, richiedere l'Attestato di Datazione e Storicità, né, tantomeno, il Certificato di Identità ASI.

L'interno presenta ancora dei retaggi del modello Nuova 500, conservando le alette parasole di plastica, la

configurazione delle porte con conseguente dispositivo di apertura dei deflettori e la mancanza delle imbottiture alla base della plancia.

La plancia, inoltre, è priva del posacenere e la vettura non è ancora provvista di spruzzatori lavavetri. Queste migliorie compariranno dal mese di novembre 1961.

Il serbatoio del carburante ha una nuova conformazione rispetto al modello precedente, passando dalla forma piatta a una sagoma a cubo, consentendo un migliore stivaggio dei bagagli.

L'utilitaria è oggetto d'interventi migliorativi anche per quanto riguarda la configurazione delle porte: internamente, il bordo superiore, che ha il compito di trattenere il pannello, compare anche nella parte inferiore. Due piccole parti di lamiera, poste ai lati, si richiudono sullo stesso contenendolo lateralmente. Con questo sistema si attenua, con il passare del tempo, il distacco del pannello dalla porta, causato dalla deformazione della masonite, di supporto alla vilpelle, dovuta all'umidità.

Le maniglie tira-porta seguono l'evoluzione degli sportelli: dapprima separate e in alluminio come in precedenza, in seguito in lamiera incorporate nello stampo della porta.

Il sistema di snodo e quello di apertura/chiusura dei deflettori sono modificati adottando il dispositivo che sarà mantenuto tale, se non con lievi



Storia semplice..

Una bella 500 rossa

Quella che mi accingo a raccontare è una storia strana, ma, come spesso accade, proprio perché insolita, sa offrire le soddisfazioni più belle.

Circa un anno fa, due colleghi di azienda, con la scusa di un caffè, mi chiesero se fosse possibile rimettere in sesto una 500 ferma da 11 anni in un garage. Sulle prime ho esitato, poi però, pensando che dietro ogni 500 c'è un pezzo di storia che condividiamo, mi sono fatto convincere e sono andato a vederla...

Non uso giri di parole: ho trovato un'autentica carcassa, con tetto e vetro anteriore rotti, carrozzeria annerita dal tempo, coperte buttate addosso, cofani alla "W il parroco", motore fermo e... "inchiodata" sul posto. Con fatica in quattro siamo riusciti a sbloccare i mozzi ed a caricarla su un autocarro

per il trasporto in carrozzeria.

Qui abbiamo provveduto ad una serie di interventi di ripristino nel rispetto dell'originalità del mezzo.

Ogniquale volta passavo a vederla, mi sembrava di rivivere l'esperienza del restauro della mia, 15 anni fa: un'odissea.

Insomma, sono passati 14 mesi e sabato scorso (*il contributo è datato 18 marzo 2010*), finalmente come si può vedere questo è il risultato.

La commozione e l'entusiasmo dimostrati dalla mia collega quando ha ritirato la vettura, ricordo del padre, sono stati per me molto gratificanti.

Un ringraziamento particolare all'Autogruppo Francesconi Francar.

Michele Sangervasio



modifiche, sino a fine produzione del modello 500.

Nel corso del 1964 le modanature in alluminio delle fiancate si presentano più corte che in precedenza e i rivestimenti dei sedili, per quanto riguarda il disegno del tessuto, hanno una composizione decorativa più appariscente rispetto alla precedente data dalla trama, che era senza dubbio più graziosa e oserei dire più elegante.

Anche i colori vengono rivisti, aggiungendone altri ed eliminandone alcuni, in modo che la vettura si presenti come nuovo modello piuttosto che una versione aggiornata di quello precedente.

Durante gli anni di produzione le tonalità di alcune tinte sono variate leggermente, come, per esempio, il segmento dei verdi.

Nel marzo del 1964 fa la sua comparsa il Bianco 233 che sostituisce il Grigio 615. Questo colore, il Grigio 615, è una gradazione di grigio chiarissimo che ad una prima osservazione si può confondere con il colore bianco.

La 500 D inizia a diventare la secon-

da vettura delle famiglie che se lo possono permettere e l'unica vettura per le altre meno abbienti. È piccola, maneggevole, con un'economicità di esercizio importante e risolve i problemi del traffico cittadino. Queste qualità, già in quegli anni, erano tenute in seria considerazione, come dimostrano le pubblicità che compaiono sulle riviste specializzate. L'Ingegnere Giacosa ha sempre avuto una predilezione particolare per lo studio e la progettazione di vetture economiche e di piccole dimensioni. Tutto ciò traspare leggendo le sue pubblicazioni (tra le altre si consiglia "Progetti alla Fiat prima del computer"): considerava una sfida gli incarichi ricevuti, quando gli si chiedeva lo studio e la realizzazione di un'auto che doveva avere determinate caratteristiche, non ultime, anzi quasi predominanti, il peso, le dimensioni, il costo e il prezzo al pubblico.

Non nascondeva il desiderio di una vettura con trazione anteriore, ma i vertici Fiat consideravano l'argomen-

to ancora prematuro. Forse avevano ancora presente l'incidente verificatosi negli anni '30 durante una prova di una vettura che aveva come passeggero il Senatore Agnelli.

Si dovettero attendere anni prima di veder circolare la prima vettura del Gruppo Fiat con la trazione anteriore: era la Primula, prodotta dalla Fabbrica di Desio, ma pur sempre una creatura uscita dalla fervida mente dell'Ingegnere. La 500 D è uscita di produzione nei primissimi mesi del 1965, soppiantata dal modello "F" con una scocca diversa in alcune parti e soprattutto con l'innovazione delle porte controvento, per motivi di sicurezza e, ci piace fantasticare, per qualche signora che si fosse lamentata in quanto, a quel tempo, la maggior parte delle donne indossava le gonne e non i pantaloni...

DAL L.U.M.: SOSPENSIONE

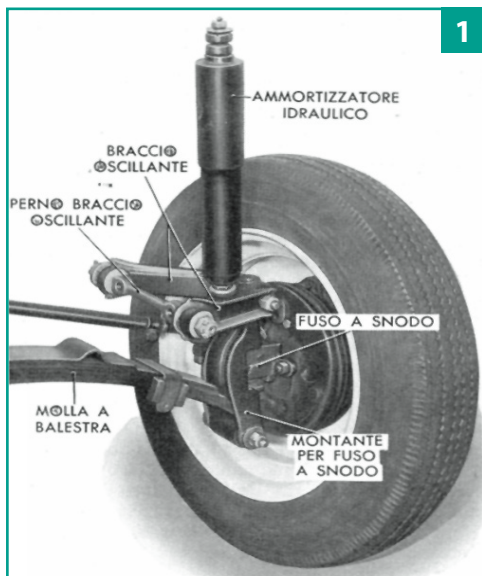

1. - Complesso sospensione ant. destra.

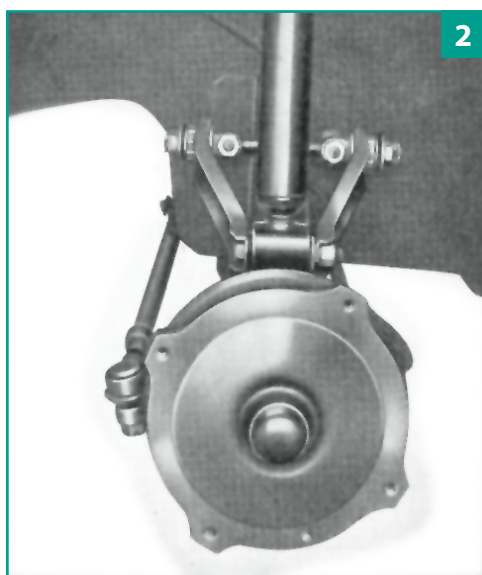

2. - Sospensione anteriore sinistra, su vettura. Sono visibili i due dadi di fissaggio del perno dei semibracci oscillanti ai prigionieri sulla scocca.

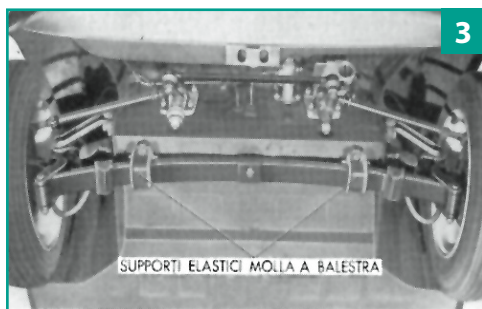

3. - Parte anteriore vettura, vista dal basso. I supporti elastici della molla a balestra sono fissati al fondo scocca.

Anteriore e posteriore

>Enrico Bo

Riguardo a questo argomento, sul libretto uso e manutenzione, si legge:

SOSPENSIONE ANTERIORE:

a ruote indipendenti con ammortizzatori idraulici telescopici a doppio effetto. Molla a balestra trasversale collegata alla carrozzeria in due punti, con l'interposizione di tasselli elastici, ed alle estremità ai due montanti. Negli scuotimenti asimmetrici delle ruote, la molla funziona anche da stabilizzatore.

Approfondiamo le varie parti della sospensione anteriore.

La sospensione anteriore è a ruote indipendenti e costituita da una molla a balestra disposta trasversalmente, la quale è collegata: alla scocca, in due punti e con l'interposizione di tasselli elastici, ed ai montanti mediante l'articolazione in gomma "estendbloc".

Il particolare fissaggio della molla balestra conferisce alla stessa, negli scuotimenti asimmetrici delle ruote, una azione stabilizzante, particolarmente in curva.

I montanti sono articolati superiormente, tramite "estendbloc", a due semibracci collegati fra loro da un perno, a sua volta fissato alla scocca. I bracci oscillano sul perno con l'interposizione di boccole elastiche.

La sospensione è integrata da ammortizzatori idraulici, collegati superiormente alla scocca ed inferiormente al montante.

Due paracolpi in gomma, fissati a due mensole saldate alla scocca, limitano le oscillazioni della molla balestra; anche il perno centrale di unione delle foglie della molla è munito di tassello elastico.

MOLLA BALESTRA

La molla balestra è costituita dalla foglia maestra e da quattro altre foglie. Fra ogni foglia sono interposte delle strisce isolanti di polietilene. Le foglie sono trattenute insieme da un perno centrale e da due staffe laterali munite di tasselli elastici.

Negli occhi della foglia maestra sono forzati gli "estendbloc" per il collegamento della molla ai montanti.

Sul perno centrale di unione delle foglie è sistemato un paracolpi in gomma.

DATI DI COLLAUDO

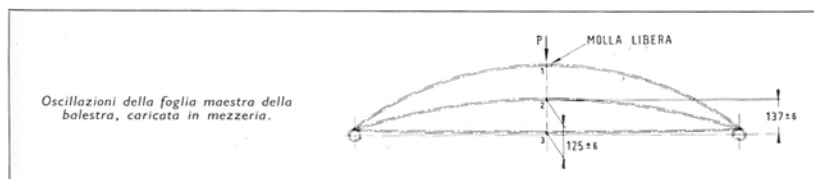

MOLLA CARICATA IN MEZZERIA

Posizione	Carico P kg	Freccia mm	Cedim. elastico a partire dalla posiz. 2 mm	Flessibilità fra la 2 ^a posizione e la 3 ^a	Nel collaudo della molla non bisogna superare i 200 kg di carico.
2	100	137 ± 6			
3	200		125 ± 6	125 ± 6 mm/100 kg	

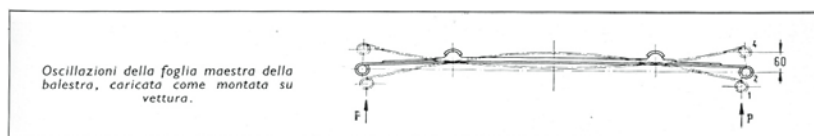

MOLLA COME MONTATA SU VETTURA

Posizione	Carico P kg	Freccia mm	Cedimento a partire dalla posizione 1 mm	Flessibilità tra la 1 ^a posizione e la 3 ^a	Le caratteristiche della molla si intendono quelle corrispondenti alle condizioni di montaggio, cioè con tasselli di gomma precompressi e senza tamponi. Il controllo dei cedimenti deve essere eseguito caricando contemporaneamente i due occhi della molla.
1	100	—	—	87 ± 5 mm/100 kg	
2	135	28 ± 3	—		
3	150	—	43,5 ± 2,5		
4	205	—	—		

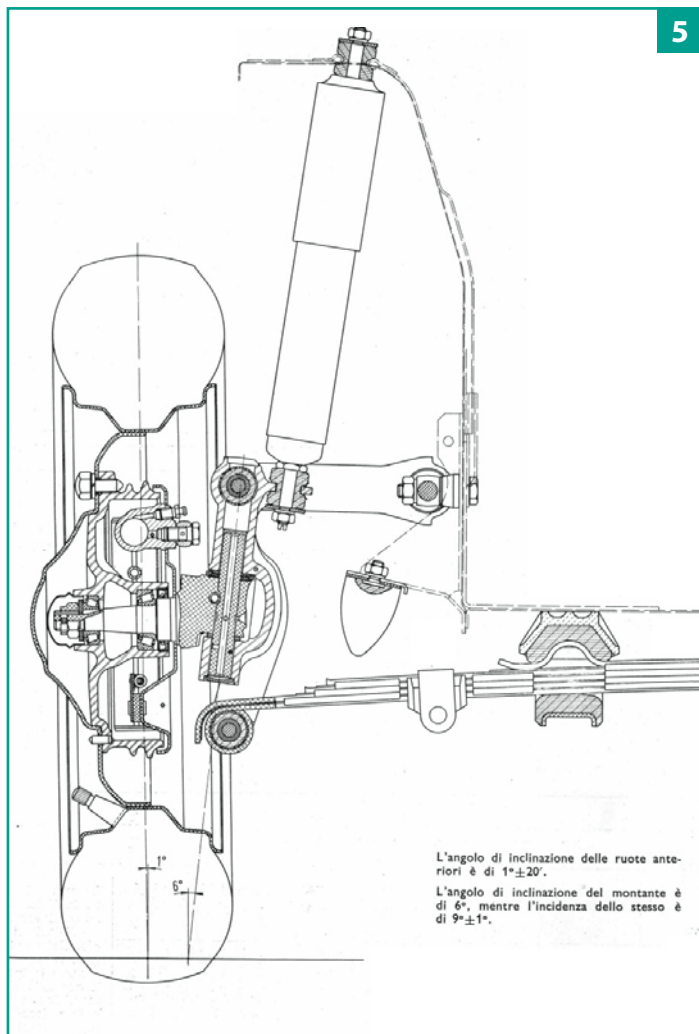

5. - Sez. sul complessivo sospensione e ruota anteriore sinistra.

L'angolo di inclinazione delle ruote anteriori è di $1^{\circ} \pm 20'$.
L'angolo di inclinazione del montante è di 6° , mentre l'incidenza dello stesso è di $9^{\circ} \pm 1'$.

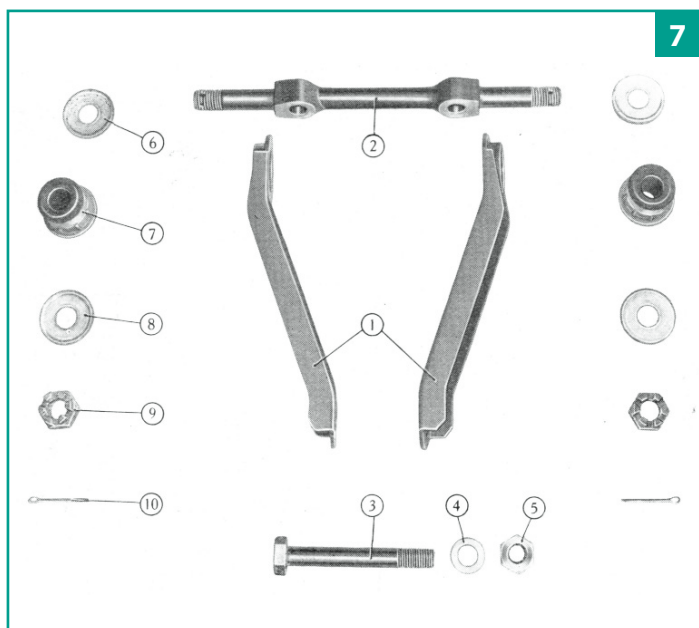

7. - Particolari di un braccio oscillante della sospensione anteriore.

8. - Sospensione anteriore: sezione sul fuso e snodo e sull'attacco della molla balestra al montante.

BRACCI OSCILLANTI

Il braccio oscillante è in lamiera stampata e costituito da due semibracci; gli stessi sono uniti, al montaggio, da due perni che li collegano al montante per fuso a nodo ed alla scocca. Nei semibracci sono forzate delle boccole elastiche per l'accoppiamento con il perno di attacco alla scocca.

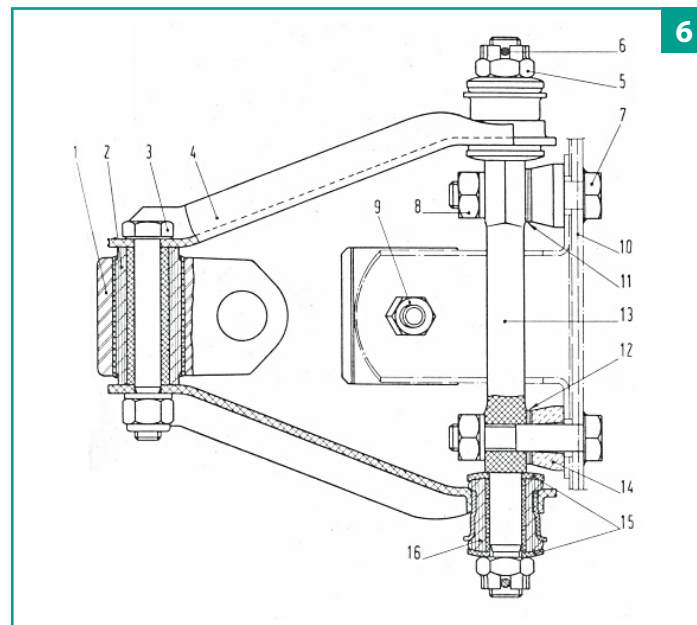

6. - Sezione sul braccio oscillante sinistro: 1. Montante. - 2. Estendbloc. - 3. Perno di collegamento braccio al montante. - 4. Semibraccio. - 5 e 6. Dado e coppiglia fissaggio perno al semibraccio. - 7. Vite prigioniera saldata alla scocca. - 8. Dado fissaggio perno 13 alla scocca. - 9. Dado fissaggio tassello limitatore oscillazioni molla balestra. - 10. Scocca. - 11 e 12. Piastrine per registrazione inclinazione ed incidenza. - 13. Perno fissaggio braccio oscillante alla scocca. - 14. Distanziale. - 15. Scodellini per boccola. - 16. Boccola elastica.

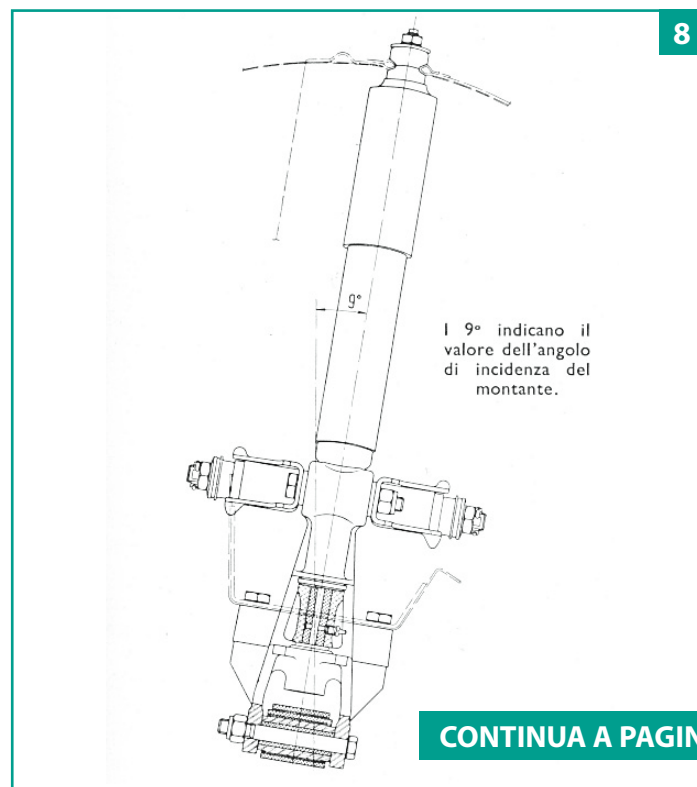

I 9° indicano il valore dell'angolo di incidenza del montante.

CONTINUA A PAGINA 68

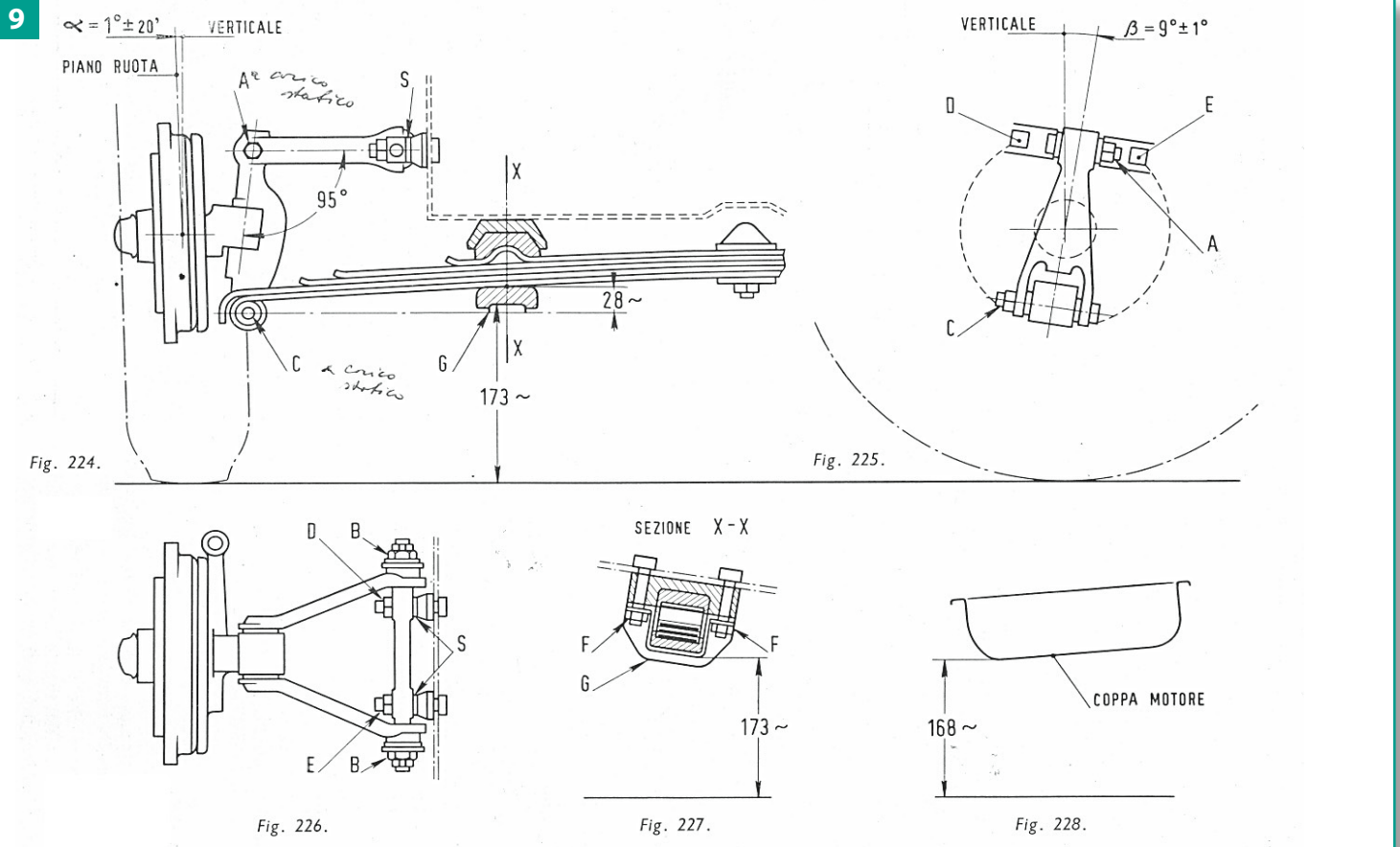

9. - Schema per il controllo e la registrazione dell'inclinazione delle ruote anteriori e dell'incidenza del montante.

Attenzione: le regolazioni che seguono vanno effettuate successivamente a controlli e ispezioni di tutti i componenti interessati alla sospensione. Se gli organi non sono a livelli standard, le discordanze possono influenzare le misurazioni.

Controllo angolo di inclinazione ruote anteriori (Camber).

Con il calibro vincolato alle ruote e l'apparecchio rilevatore calettato in posizione normale all'asse della vettura (fig. 233), leggere il valore dell'angolo di inclinazione, sulla scala "Camber"; in corrispondenza dell'indice dell'apparecchio; esso deve corrispondere a $1^\circ \pm 20'$.

AVVERTENZA - Quando si controlla l'angolo di inclinazione è necessario fare la lettura come sopra indicato, quindi girare la ruota di 180° ed effettuare una nuova lettura; sommare le due letture e dividere poi per due, onde ottenere il giusto valore. Così procedendo si eliminano gli errori dovuti ad un eventuale scentramento della ruota.

Controllo angolo di inclinazione ruote anteriori (Caster).

Il controllo dell'angolo di incidenza del montante si effettua mantenendo

l'apparecchio rilevatore nella stessa posizione assunta per il controllo precedente. Sterzare la ruota in fuori di 20° ; registrare la scala mobile dell'apparecchio in modo che lo "0" sia in corrispondenza dell'indice (fig. 234).

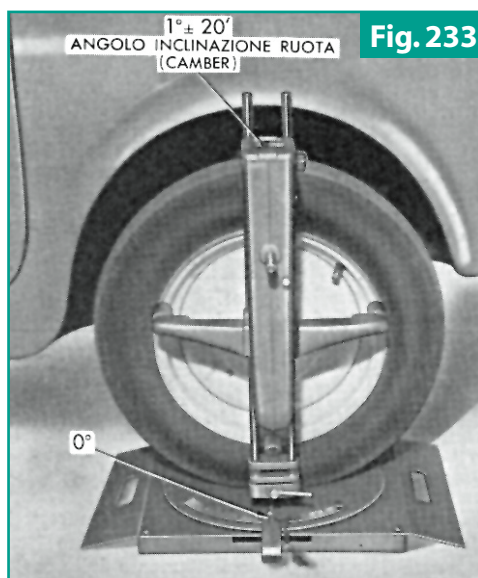

Fig. 233. - Controllo angolo di inclinazione delle ruote anteriori. La ruota deve essere diritta ed il settore graduato della piattaforma essere quindi a 0° . Sulla scala "Camber" l'indice deve indicare 1° ; la tolleranza ammessa è di $\pm 20'$.

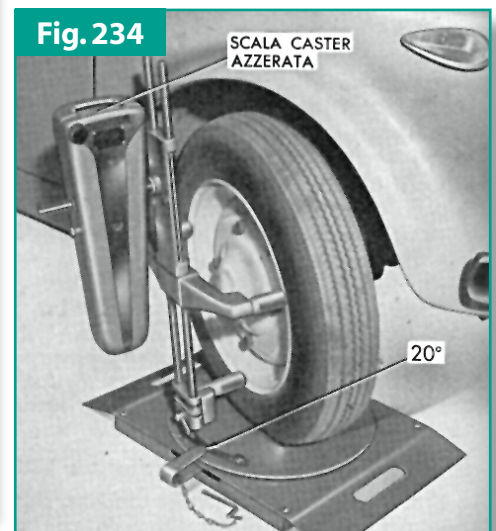

Fig. 234. - Controllo angolo di incidenza del montante delle ruote anteriori. 1ª operazione: con la ruota sterzata di 20° in fuori, azzerare la scala "Caster" in corrispondenza dell'indice.



Fig. 235

Fig. 235. - Controllo dell'angolo di incidenza del montante delle ruote anteriori. 2ª operazione: con la ruota sterzata di 20° indietro, l'indice deve indicare, sulla scala "Caster", 9°; tolleranza ammessa: ± 1°.

Sterzare la ruota di 20° all'interno e leggere il valore dell'angolo di incidenza del montante sulla scala "Caster" (fig. 235); esso deve corrispondere a 9° ± 1°.

Qualora i valori degli angoli di incidenza del montante inclinazione delle ruote non corrispondano ai dati suaccennati, procedere alla registrazione attenendosi alle seguenti istruzioni.

Per la registrazione dell'angolo di incidenza del montante, occorre allentare

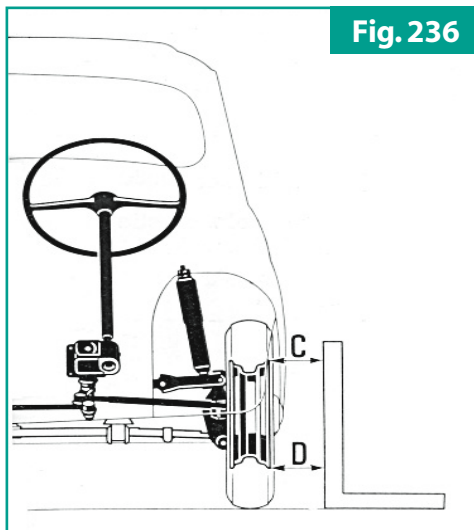

Fig. 236

Fig. 236. - Schema per il controllo dell'inclinazione delle ruote anteriori. $D = C + 5 \div 6$ mm.

i due dadi di fissaggio alla scocca del perno braccio oscillante, quindi:

- per aumentare l'angolo di incidenza (β , figura 225) spostare le piastrine di registro (S, fig. 226) dalla vite posteriore (E) alla vite anteriore (D, fig. 237);
- per diminuire l'angolo di incidenza (β , figura 225) spostare invece le piastrine dalla vite anteriore (D) alla vite posteriore (E, fig. 237).

L'angolo di inclinazione ruote, dopo aver allentato i due dadi di fissaggio

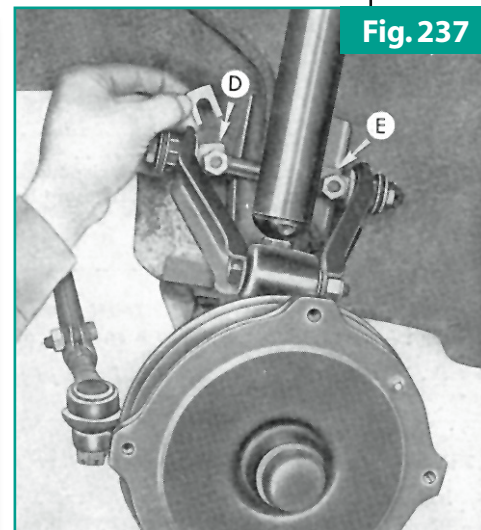

Fig. 237

Fig. 237. - Applicazione piastrine per registrazione angoli di inclinazione ruote anteriori ed incidenza del montante. D e E, punti di applicazione della piastrina di registrazione.

alla scocca del perno braccio oscillante, si corregge nel seguente modo:

- per aumentare l'angolo di inclinazione (α , fig. 224) aggiungere un numero uguale di piastrine da entrambe le viti (D e E, fig. 237).

Aumentando o diminuendo della stessa quantità le piastrine di registro in D e in E, è possibile effettuare la regolazione dell'angolo di inclinazione ruote senza alterare l'angolo di incidenza del montante.

Dal mondo delle gare



Al Rally Storico di Sanremo-Coppa dei Fiori ha partecipato la Fiat 500 L n° 229 con a bordo Frontiero Ivano/Scamorza Maurizio (24° posto conclusivo su 36 equipaggi). La segnala Giorgio Delfino di Genova.

«Nella Bassa Padana c'è un pilota che dà molto filo da torcere ad Anastasi del Team Lavazza» spiegano i fiduciari Renato Valbusa e Fabrizio Menarbin: si tratta di Sebastiano Mascolo, fratello del fiduciario

Carlo, che ha lasciato la natia Campania per la provincia di Mantova. Da sempre appassionato di motori&gare, nonostante un brutto incidente nel 2004, non si è fermato e «nel 2007 inizia con una Gianini gruppo 5 per poi passare al gruppo Peroni nell'Historic Challenge 700 (1° in classifica) e, ancora, finire la stagione corse con la famosa salita di Popoli».

Il 2 giugno 2010 il Coordinamento del Delta del Po è stato invitato dal Moting

Classic Club di Cavarzere all'8° Raduno di auto e moto d'epoca. Padrino della manifestazione il campione del mondo di rally Sandro Munari. «Con molto piacere ho avuto modo di presentargli il nostro Club, consegnandogli copie della nostra rivista, la nostra borsa-raduni e una polo che, con simpatia, ha voluto indossare» racconta il fiduciario Giovanni Pozzato.

ASI E COMMISSIONE TECNICA

AVVISI AI SOCI ASI

Si ricorda che qualsiasi richiesta da inoltrare all'ASI deve essere trasmessa alla Segreteria Generale ASI **attraverso il club di appartenenza e mai direttamente.**

È necessaria la massima precisione nell'indicazione della causale del versamento sui bollettini ccp predisposti a fronte delle domande inoltrate per l'ottenimento dei vari certificati. Per i versamenti relativi a: Attestati di Storicità, Certificati di Identità, Certificati Sostitutivi delle Caratteristiche Tecniche, Carte d'Identità FIVA, indicare nella causale il veicolo (es.: Fiat 500 targa e/o telaio...) e il tipo di Certificato richiesto. Per i versamenti eseguiti in caso di richiesta di duplicato, indicare, se a conoscenza, il numero del documento e la tipologia (es.: duplicato Attestato di Storicità Auto n°). Lo stesso dicasi per richieste di duplicati riferiti ad altri documenti.

Gli importi versati devono essere esatti, per evitare richieste di integrazioni e tenendo conto che non saranno più restituite le eccedenze incassate. Potrebbero essere richieste **integrazioni** per l'individuazione delle caratteristiche di un veicolo. Per essere iscritti all'ASI *i veicoli devono presentarsi in condizioni superiori alla media.* Dal 1° luglio 2009 per l'ottenimento dell'**Attestato di Datazione e Storicità occorre versare all'ASI, tramite il Club di appartenenza, un rimborso spese corrispondente a 20,00 euro per auto, autocarri, veicoli ricreativi, natanti, aeromobili ed a 10,00 euro per i motoveicoli.**

La modulistica per la richiesta del Certificato di Identità (Omologazione) è cambiata. Dal 1° luglio 2009 l'ASI non accetta più i modelli di domanda divenuti obsoleti. Chi avesse ancora la modulistica vecchia contatti la Commissione Tecnica per richiedere quella aggiornata.

Accertarsi, prima della spedizione, di aver firmato la domanda. **Con tale firma il Proprietario si assume la responsabilità che i dati riportati corrispondono a verità e il Commissario Tecnico del Club controfirma per conferma. Pertanto non ci si deve**

sorprendere nel caso in cui venga richiesta ulteriore documentazione chiarificatrice.

La documentazione deve corrispondere in tutto e per tutto a quanto richiesto nella circolare di spiegazione che la Commissione fornisce. Le pratiche **non possono essere inoltrate all'ASI** se non sono complete in ogni loro parte e se non è già stata emessa o rinnovata la tessera ASI (occorre naturalmente anche essere in regola con la tessera del Club). **La precedenza viene data alle pratiche che si ricevono già complete. Per controllare lo stato delle pratiche ASI in corso, si prega vivamente di contattare la Commissione Tecnica del Club e non la Segreteria ASI.**

LA COMMISSIONE TECNICA

del Club è a disposizione dei Soci allo 011 5534057, fax 011 19716336, e-mail: registro.storico@500clubitalia.it

- dal lunedì al venerdì ore 14,30-19;
- martedì e giovedì ore 20-22;
- sabato ore 8,30-12.

Le pratiche sono tutte registrate nell'archivio informatico; quando si telefona si prega di precisare: l'oggetto della richiesta (Targa di Registro, Attestato di Storicità, Certificato di Identità, Certificato Sostitutivo delle Caratteristiche Tecniche); la data di spedizione; se si è in regola con l'iscrizione a Club e ASI (se si è già in possesso della tessera ASI oppure la data in cui si è richiesta l'associazione all'ASI). La documentazione per l'associazione al Club e all'ASI della persona fisica o giuridica deve essere inviata in Sede a Garlanda, mentre quella concernente la vettura deve essere spedita alla Commissione Tecnica a Torino.

La Commissione Tecnica si occupa anche di: fornire documentazioni per i restauri; ricerche d'archivio di vario genere; correzione e imputazione dei dati per l'emissione delle Targhe di Registro e delle Dichiarazioni di Conformità (a proposito di queste ultime, siamo in attesa di ricevere la documentazione riguardante circa un centinaio di richieste. Senza la scheda compilata e corredata di foto, l'emissione è impossibile).

PRATICHE ASI ESPLETATE:

- Attestato di Datazione e Storicità (occorre per stipulare contratti assicurativi con premio ridotto per veicoli storici e per la reinscrizione di veicoli al PRA nel caso in cui questi siano stati cancellati d'ufficio);
- Certificato di Identità (Omologazione). Certifica la storicità del veicolo nel rispetto della configurazione originaria;
- Certificato Sostitutivo delle Caratteristiche Tecniche (**di prossimo aggiornamento a seguito del nuovo decreto**) necessario per la reimmatricolazione di vetture radiate/demolite;
- Carta d'Identità FIVA (consente la partecipazione alle manifestazioni internazionali a calendario FIVA).

Inoltre possiamo effettuare ogni pratica ASI anche per qualsiasi autoveicolo, autocarro, motoveicolo, veicolo utilitario, caravan e autocaravan, aeromobile e natante di qualsiasi marca di proprietà dei nostri Soci e dei famigliari conviventi. *Si ricorda che gli Attestati di Storicità, emessi per gli autocarri o per i veicoli trasporto persone (autobus), sono validi per la stipula di contratti assicurativi in forma ridotta e per la riduzione della tassa di circolazione, **solamente nel caso in cui la portata sia stata azzerata con la conseguente registrazione dell'aggiornamento sulla carta di circolazione.** In caso contrario il documento attesta solamente l'avvenuta registrazione nell'Albo Storico del veicolo.*

Si ricorda che per rendere validi i certificati ASI di cui sopra, è necessario essere in regola con l'associazione al club e all'ASI, soprattutto nel caso si tratti dell'Attestato di Datazione e Storicità richiesto a fini assicurativi.

*Fermo restando che è consigliabile richiedere, oltre a quella del Club, anche l'associazione all'ASI con la conseguente domanda per l'Attestato di Storicità, si ricorda che: **associarsi all'ASI senza richiedere l'Attestato di Storicità non ha alcun valore, in quanto alle Compagnie Assicuratrici per poter stipulare la polizza per auto storiche occorre questo tipo di documento (Attestato di Storicità) che attesta appunto la registrazione all'Albo della vettura.***

Enrico Bo

Il Commissario Tecnico di Club

COMMISSARI DI REGISTRO E ANALISTI

Per raggiugli circa la compilazione delle schede per la richiesta della Targa di Registro e le pratiche ASI

CONSERVATORE

Enrico BO - Conservatore

Da lunedì a venerdì dalle 18,30 alle 19,15.
Sabato dalle 8 alle 12 - Martedì e giovedì dalle 20 alle 22 - tel.011.5534057
fax 011.19716336 - cell.338.9311283
email: registro.storico@500clubitalia.it

COMMISSARI DI REGISTRO E ANALISTI

Alberto BERTOLI - Commissario

Via Aurelia 16 bis
18015 Riva Ligure (IM)
Martedì e giovedì 8-12 e 15-19
tel.0184.485962 oppure
cell.347.2621276
email: alberto.bertoli500@tiscali.it
Competenza: D - F - L - R

Marco CORSINI - Commissario

Via Konrad Adenauer 11/B
00061 Anguillara Sabazia (RM)
Martedì e venerdì dalle 17
cell.338.2013918, 21-22
tel.06.99900176
email: corsaroblu1971@alice.it
Competenza: Nuova 500 1957-1960

Carlo DE BONIS RICASOLI - Commissario

Via Flaminia 109
00196 Roma
Giovedì e sabato dalle 16 alle 20
cell.338.9934383
email: blackdanny@virgilio.it
Competenza: Nuova 500 1957-1960

Tommaso DE TOMA - Analista

Via Cilea 60
70059 Trani (BT)
Tutti i giorni dalle 8 alle 20
Tel/fax 0883.580195 cell.347.6430701
email: tommasodetoma@libero.it
Competenza: D - F - L - R

Renato DONATI - Commissario

Viale Filopanti 4/c
40126 Bologna (BO)
Tutte le sere dopo le 21
cell.333.2184321
email: renato.donati@fastwebnet.it
Competenza: Abarth

Domenico FACCHINI - Analista

Via Molfettesi d'America 94
70056 Molfetta (BA)
Tutti i giorni tel/fax 080.3388611
cell.338.3159753
email: d.facchini@500clubitalia.it
Competenza: D - F - L - R - Giardiniera

Michele GALLIONE - Archivista

Strada Comunale di Cavoretto 23/12
10133 Torino (TO)
Dal lunedì al venerdì dalle 14.30 alle 19
tel.011.5534057
email: sociasi.registro@500clubitalia.it
Competenza: pratiche di tutte le vetture

Lorenzo INGRASSIA - Analista

Via Favorita 1 - 91025 Marsala (TP)
Mercoledì e venerdì dalle 16 alle 18
cell.328.1109708 - 340.9908408
email: ingrassia.lorenzo@comune.marsala.tp.it
Competenza: D - F - L - R

Camilo LUCENTI - Consulente di modello

Via Nino Bixio 4
10138 Torino (TO)
Martedì e giovedì dalle 20 alle 21.30
cell.340-3014960
email: camy_lu@yahoo.com
Competenza: Nuova 500 - D - F - L - R - Giardiniera

Federico MOIOLI - Commissario

Piazza Santuario 2
24020 Ardesio (BG)
Tutti i giorni
cell.338.2295888
email: f.moioli@500clubitalia.it
Competenza:
in particolare Nuova 500 ('57-'60)
oltre a D - F - L - R -
Giardiniera - Steyr Puc

Roberto POLA - Commissario

Via Clemente Coen 3/2
41034 Finale Emilia (MO)
Orario d'ufficio - cell.347.4853366
email: jrpola@tin.it
Competenza: Scoiattolo e derivate fuoristrada

Simone TORTINI - Commissario

Via Brera 18/H
20010 Cornaredo (MI)
Dopo le ore 19 - cell.349.4790911
email: simo_500@hotmail.com
Competenza: L - F - R

Marco VALABREGA - Analista

Corso Belgio 86/12
10153 Torino (TO)
Tutti i giorni - cell.338.7543762
email: m.valabrega@500clubitalia.it
Competenza: D - F - L - R

Antonino Villa - Commissario

Via dei Castagnoli 7
00049 Velletri (RM)
Tutti i giorni dalle 16 alle 19
tel.06.9632582
email: tvilla@tiscali.it
Competenza: Giannini

Paolo ZAMBIANCHI - Tesoriere

Via Feletto 37 - 10154 Torino (TO)
Dal lunedì al venerdì dalle 20
cell.393.1079138
email: p.zambianchi@500clubitalia.it
Competenza: F (8 bulloni) - Giardiniera

+ notizie su www.500clubitalia.it

AVVISO Decreto Ministeriale

Il Ministero delle Infrastrutture e dei Trasporti, con il Protocollo n. 19277/23.25 del 3 marzo 2010, ha annunciato la pubblicazione, avvenuta poi sulla Gazzetta Ufficiale n° 65 del 19/03/10, del decreto ministeriale che ha per oggetto i veicoli di interesse storico e collezionistico e che disciplina alcuni aspetti della materia.

Molto brevemente (il testo integrale lo potete leggere sul sito del Club) i punti:

- Revisioni a cadenza biennale
- Riammissione in circolazione di veicoli precedentemente cessati dalla circolazione
- Veicoli radiati dal P.R.A.:
 - radiati d'ufficio
 - per ritiro dalla circolazione e custodia in area privata
 - per demolizione
- Veicoli di origine sconosciuta
- Veicoli nuovi mai immatricolati
- Veicoli provenienti dall'estero

Per tutti questi veicoli si dovranno accertare i requisiti di idoneità alla circolazione e allegare alla domanda varia documentazione predisposta. Fra gli altri documenti da produrre una dichiarazione rilasciata da ciascuna impresa di autoriparazione che è intervenuta nei lavori di recupero, ripristino, manutenzione, verifica del veicolo, attestante il tipo di lavori eseguiti e l'esecuzione degli stessi a regola d'arte.



lavazza Tecno

CONSTRUTTORE DA OLTRE 45 ANNI
DI PARTICOLARI MECCANICI MOTORISTICI
E DI TRASMISSIONI PER VETTURE
DA COMPETIZIONE. STORICHE E STRADALI

CAMPIONATO ITALIANO 2009 VINCITORE CLASSE 700 GR/2



Pilota: G. Anastasi





LAVAZZA







Regione Piana n. 51 Frazione Picchi - 12062 CHERASCO (CN)
tel./fax 0172 488036 - 489973 cell.3483814819
e-mail: info@lavazzatecno.it sito: www.lavazzatecno.it



4 PICCOLERUOTE: PER COLLABORARE

Ringraziando per tutti i contributi che continuano ad arrivare numerosissimi, la Redazione chiede che quanti vogliono mandare testi e foto si attengano scrupolosamente alle seguenti regole.

PER IL RECAPITO:

- **il materiale va inviato preferibilmente in formato digitale SOLO alla casella s.ponzone@500clubitalia.it** (se indirizzato ad altre caselle, possono esserci disguidi);
- **foto stampate, disegni, documenti, CD e DVD vanno spediti per posta (suggeriamo per raccomandata) o consegnati a mano** alla sede del Club (Via Roma 90 – 17033 Garlanda SV); si prega di specificare la data di spedizione o di consegna (l'ordine di arrivo serve a determinare l'ordine di pubblicazione);
- **il fax (0182.580015) può essere utilizzato solo per trasmettere testi dattiloscritti**, mai fotografie, disegni o documenti da riprodurre;
- **Calendario Raduni**: tutto ciò che attiene alle manifestazioni ancora da svolgere va comunicato a segreteria@500clubitalia.it (**Elena**); la Redazione non ha alcun ruolo nella preparazione del Calendario.

RACCOMANDAZIONI GENERALI:

Si prega vivamente di:

- **essere sintetici**: per ragioni di spazio, non possiamo accettare testi troppo lunghi; in alcuni casi la Redazione può valutare la pubblicazione "a puntate", ma la natura del materiale deve giustificare tale misura;
- **essere chiari e completi**: il materiale deve essere firmato; se si inviano foto per la sezione "Album", specificare anche i nomi delle persone ritratte (è necessario per scrivere le didascalie);
- **non scrivere a mano** (grafie poco chiare rendono difficile la trascrizione e si aumenta il rischio di errore, soprattutto nei nomi);
- **trasmettere non solo i testi stampati, ma anche i files** da cui è stata ricavata la stampa;
- **non inserire comunicazioni per la Segreteria** (es. tutte le richieste riguardanti il proprio status di socio) nel materiale per la Redazione (e viceversa): potrebbero verificarsi ritardi e disguidi;
- **inviare testi e foto insieme**; se vengono inviati da due soggetti diversi, è fondamentale che le parti si coordinino e la Redazione abbia tutti i riferimenti; idem se vengono inviati in tempi diversi.

PER LE FOTOGRAFIE:

- **i files devono essere a risoluzione adatta alla stampa**, quindi non possono essere troppo "piccoli"; è importante non consentire al proprio programma di posta elettronica di "ridurre" i files per facilitarne l'invio. Non vanno bene neppure i files adattati per la pubblicazione su internet. Mandateceli come li avete scaricati dalla fotocamera; **in caso di spedizione difficoltosa, inviate un CD/DVD**;

- **non vanno bene le foto scattate con i telefoni cellulari**, a meno che non si tratti di apparecchi con caratteristiche paragonabili a quelle di una vera fotocamera;
- **non inviate stampe "casalinghe" di bassa qualità**: sono generalmente inutilizzabili;
- **se proprio non disponete dei files perché scattate ancora con apparecchi a pellicola o si tratta di foto non realizzate da voi, inviateci pure le stampe**, purché realizzate con criteri professionali; ovviamente tenetene una copia, in quanto non saranno restituite, ad eccezione fatta per il materiale d'epoca in unico esemplare; possibilmente non tentate voi la scansione.

ED ANCORA:

- **Per chi utilizza gli allegati scaricabili** (GigaMail, Jumbo-Mail...): talvolta la Redazione non fa in tempo ad eseguire il download, quindi non impostate una scadenza breve, ma lasciate che i files siano a disposizione per il massimo del tempo consentito;
- **Quando sarà pubblicato il mio materiale?** A questa domanda – che ci fate in tanti – non possiamo rispondere. Bisogna tener conto della grande quantità di contributi, della periodicità della rivista (sono 6 uscite all'anno) e dei tempi di preparazione e stampa (generalmente per un dato numero non si può utilizzare il materiale che arriva a lavorazione iniziata). Calcolate per tanto che se volete che il materiale esca in tempo per una data ricorrenza, dovrà essere inviato con largo anticipo (ma non possiamo fornirvi garanzie);
- **Disguidi e smarrimenti**: purtroppo possono avvenire. Fate sempre in modo di poter reinoltare il materiale qualora non fosse arrivato o ci fossero stati problemi tecnici.
- **Le variazioni di indirizzo vanno segnalate alla Segreteria**, affinché provveda all'aggiornamento della vostra scheda di iscrizione, e non alla Redazione.
- **Se non ricevete un numero della rivista**, avvisate tempestivamente la Segreteria e non lasciate passare troppo tempo, perché le copie potrebbero esaurirsi.
- **Per qualsivoglia comunicazione con Stefania Ponzone** utilizzare sempre s.ponzone@500clubitalia.it; è possibile fare riferimento anche a **Francesca Caneri (0182.582282, marketing@500clubitalia.it)**, alla quale possono rivolgersi anche le Aziende interessate ad inserire le proprie pubblicità sulla rivista.

INFINE:

- **La Redazione, di concerto con la Dirigenza del Club**, si riserva di selezionare e modificare tutto il materiale destinato alla pubblicazione, pur nel rispetto della volontà di chi lo ha inoltrato.
- **Qualora il materiale non corrispondesse alle caratteristiche sopra indicate**, la Redazione potrà ricontattare gli interessati per ottenere un adeguamento, ma sarà sempre data precedenza al materiale completo e corretto.

SONDAGGIO: 4PICCOLERUOTE MI PIACE/NON MI PIACE PERCHÉ...

■ **Quale sezione di 4piccoleruote apprezzi di più?** (0 = non mi piace/non la leggo; 1 = indifferente/la leggo occasionalmente; 2 = mi piace/la leggo abbastanza spesso; 3 = mi piace molto/la leggo sempre).

- Primo Piano (gli eventi più importanti organizzati o partecipati dal Club, le informazioni istituzionali, il Museo...)
- 500 a tutto gas (le cronache dei raduni)
- Diario (il Club e la passione per la 500 raccontati dalla penna di Romano Strizioli)
- 500... Storie (racconti di viaggio, vicende personali dei cinquecentisti, curiosità...)
- 500, Libri&Arte (poesie, racconti, romanzi, saggi, opere d'artigianato e d'arte, naturalmente a tema 500)
- 500 International (notizie dall'estero e per l'estero)
- Album (le foto dei soci)
- Strada&Officina (la tecnica, i restauri, lo sport, gli approfondimenti sugli aspetti normativi e assicurativi)

■ **A quali argomenti vorresti che fosse dato più spazio? (selezionare massimo 3 opzioni)**

- Racconti di viaggio
- Racconti di famiglia
- Cronache dei raduni e delle fiere di settore
- Esperienze di restauro
- Nozioni di tecnica
- Approfondimenti sui vari modelli
- Approfondimenti di carattere storico e di costume
- Eventi sportivi (competitivi e non) per auto storiche
- Recensioni di libri
- Aspetti normativi e assicurativi



■ **La grafica di 4piccoleruote ti piace (selezionare una sola opzione)?**

- no poco abbastanza molto

■ **Se hai risposto "no" o "poco", come mai?**

.....

.....

■ **Hai mai inviato materiale per 4piccoleruote?** SI NO

■ **Se no, pensi di farlo in futuro?** SI NO

■ **Hai già in mente cosa mandarci?** (specificare)

.....

■ **Se sì, hai gradito come è stato pubblicato il tuo contributo?** SI NO (specificare la ragione)

.....

.....

■ **Hai dei suggerimenti su come migliorare 4piccoleruote nel suo complesso?**

.....

.....

RADUNI NOSTRO CLUB



NOSTRO CLUB

4 SETTEMBRE

Cisternino (BR)
Raduno Fiat 500
Coord.Brindisi e Lecce
Calasso Oronzo 333 7289223

4 SETTEMBRE

Calascibetta - C.da Calascibetta (EN)
2° Meeting Fiat 500 e derivate
Coord.Enna - Pietro Folisi 333 8517492

5 SETTEMBRE

Fano (PU)
3° Incontro 500 e Vespe
Coord.Pesaro - Isabetini
Claudio 338 7728191 - tel.fax 0721 883023

5 SETTEMBRE

Morino (AQ)
E...state a Morino - Raduno 500 e auto d'epoca
Organizz. Pro Loco Morino - Respons. Antonello Baldassarre - in collab.con Coord.Avezzano Alvaro Fabrizio 347 6681498

5 SETTEMBRE

Molfetta (BA)
3° Raduno Città di Molfetta Le 500 a Miragica
Coord.Bari - Facchini Domenico 338 3159753 - d.facchini@500clubitalia.it

5 SETTEMBRE

Montesarchio (BN)
XII Raduno Nazionale Fiat 500 e derivate - Auto e moto d'Epoca
Coord.Benevento - Farese Ferdinando 339 5767488 - tel./fax 0824 835377 - Mino Ceglia 389 4378854 - tel/fax. 0824 1900389 - con la collab.del Caudina Club (Special Classic Team) - prenotaz.obbligatoria

5 SETTEMBRE

San Damiano d'Asti (AT)
3° Raduno Fiat 500
Coord.Asti - Marmo Luisella - 338 2548154 Ore pasti - Claudio 333 4926957 - prenotaz.obbligatoria entro 2/9/2010

5 SETTEMBRE

Sarissola - Busalla (GE) c/o campo Parrocchia San Giorgio
1° Meeting della mitica 500
Coord.Valle Scrivia - Radole Pietro 333 7952062 - Rinaldi 347 2525001

5 SETTEMBRE

San Lorenzo al Mare (IM)
IV Meeting 500 al Mare
Coord.Imperia - Tornatore Alberto 338 7774542

5 SETTEMBRE

Alfonsine (RA)
Raduno Fiat 500 "500 Il ritorno"
Coord.Ravenna - Fabbri Giovanna Valeria 329 7315004 - 0544 34278

11 - 12 SETTEMBRE

Belpasso (CT)
5° Meeting Città di Belpasso
Coord.Belpasso - Paternò - Cappadonna Carmelo Davide 339 7646226

11 - 12 SETTEMBRE

Olbia (OT)
Raduno Fiat 500
Coord.Olbia - Deiana Antonio 335 414258 - 329 4482701

12 SETTEMBRE

Sori (GE)
2° Raduno "Il cinquino va al mare"
Coord.Genova Ponente - Rizzo Fabrizio 348 1554639- Pro Loco Sori 0185 700681 - Caorsi Paolo 349 3580377 - Rigolli Luigi 349 5090980 prenotaz. obbligatoria

12 SETTEMBRE

Bofalora Ticino (MI)
Raduno Fiat 500 "Festa della Secca - Naviglio senza Acqua"
Coord.Milano - Parolini Giovanni 339 4526850

12 SETTEMBRE

Termoli (CB)
1° Meeting Fiat 500 a Termoli
Coord.Termoli - Metere Andrea Antonio 347 8111095

12 SETTEMBRE

Ceva (CN)
11° Meeting Fiat 500 nella terra dei funghi
Coord.Ceva e Mondovì - Italo Nardini 347 9656917 - Umberto 334 2257466

12 SETTEMBRE

Siena - Ponte a Tressa (SI)
5° Raduno Fiat 500
Coord.Siena - Pandiscia Filippo 333 5255941 - 349 6921466
filippo@cinquinosiena.it

12 SETTEMBRE

Tarquinia (VT) - Piazza Giacomo Matteotti
3° Raduno Fiat 500 Città di Tarquinia
Coord.Tarquinia - Luigi Marzoni Informazioni: 339 5971777
393 8233638 - 0766 840629

18 - 19 SETTEMBRE

Isola di Capri (NA)
Il Meeting "in 500 tra Faraglioni e GrottaAzzurra"
Coord.ti Campani - Giuseppe 347 6191951 - Raffaele 380 6672373 - iscrizioni limitate ai primi 50 iscritti entro 30/7/2010

19 SETTEMBRE

Savigliano (CN)
4° Raduno Fiat 500 Conad - Leclerc
Coord.Cuneo - Novelli Marco 338 8043288

19 SETTEMBRE

Roverbella (MN)
1° Raduno Fiat 500 e derivate
Coord.Mantova - Menarbin Fabrizio 339 1529002 - tel. 0376 693070

19 SETTEMBRE

Nizza di Sicilia (ME)
5° Meeting Fiat 500 Messina - Riviera Jonica
Coord.Messina - Riviera Jonica - Perez Giuseppe 0942 715277 - 347 4859967 - 368 675718

19 SETTEMBRE

Imola (BO)
1° Raduno a Imola delle mitiche 500 "Il sogno diventato realtà"
Organizz. Erica D'Angelo con patrocinio del Fiat 500 club Italia - 329 1858592

19 SETTEMBRE

Lodi (LO)
5° Raduno Fiat 500 Città di Lodi - Piazza Omegna (Zona Stadio)
Coord.San Zenone al Lambro - Iannolo Giuseppe 335 8394496

19 SETTEMBRE

Ippodromo di Prato (PO)
Raduno Fiat 500 Prato - Coord.Firenze e Prato - Cascella Matteo 329 8229191

19 SETTEMBRE

Borgo Vodice-Saubaudia (LT)
Raduno Fiat 500 "la 500 al 75° del Borgo"
Coord.Latina - Crivellaro Aldo 338 4487128 - 0773 531581 - 0773 531194

19 SETTEMBRE

Pabillonis (MD)
4° Raduno Fiat 500 Città di Pabillonis
Coord.Medio Campidano - Balocco Cristian 347 9010885

19 SETTEMBRE

Gorla Maggiore (VA)
500 in Valle
Coord. Varese - Marco Giudici, Resp. Casellato Gabriele 349 1624717

26 SETTEMBRE

Roccasparvera (CN)
4° Raduno Fiat 500 Roccasparvera
Coord.Cuneo - Novelli Marco 338 8043288

26 SETTEMBRE

Vermezzo (MI)
Festa d'Autunno
Coord.Milano - Parolini Giovanni 339 4526850

26 SETTEMBRE

San Giovanni in Croce (CR)
1° Raduno Fiat 500 nella Rocca della Dama dell'Ermellino
Coord.Cremona - Tentolini Raoul in collaboraz. con Amministr. Comunale San Giovanni in Croce - 339 8692774 - 0375 42454

26 SETTEMBRE

Fano (PU)
Gita a Fano - Loreto
Coord.Pesaro - Isabetini Claudio 338 7728191 - tel.fax 0721 883023

26 SETTEMBRE

Pellaro (RC)
Raduno Fiat 500 e derivate Città di Pellaro
Coord.Reggio Calabria - Giuseppe Spadaro 328 3926129 - 0965 593950

26 SETTEMBRE

Crespellano (BO)
7° Raduno Fiat 500 - Festa Fiera Crespellano
Organizz. Bacco Carmine in collaboraz. con Coord.Bologna - 051 964331 - 339 6584002

26 SETTEMBRE

Empoli (FI)
1° Raduno Fiat 500 città di Empoli
Coord.Empoli - Giordano Vincenzo 347 4805902 - Anna 349 7574300 - Ilaria 338 6423283

3 OTTOBRE

Barga (LU)
Raduno Fiat 500
Coord.Lucca - Borgia Gianfranco 0583 766135 - Marchetti Paolo 347 7167557

3 OTTOBRE

Positano (SA)
2° Meeting fiat 500 Positano
Coord.Costa d'Amalfi - Carlo Mascolo 392 4189697 - 329 7227907 - Respons. Carro Stefano 333 5886085 stefanocarro@tiscali.it

3 OTTOBRE

Montichiari (BS)
1° Raduno Fiat 500 Spiedo Music Day
Coord.Lago di Garda - Valbusa Renato 347 7329368 - 329 4623298 - 335 7825144

3 OTTOBRE

Roreto di Cherasco (CN)
8° Raduno Fiat 500 e derivate
Coord.Alba e Bra - Bertolusso Claudio 333 4926957 - Luisella 338 2548154
prenotaz. obbligatoria entro 1/10/2010

3 OTTOBRE

Savona
Corso Italia
1° Raduno Fiat 500 "Senza Spreccia"
Coord.Savona - Salvetto Tiziana 348 6700600 - Gianni 347 8428748
t.salvetto@500clubitalia.it

3 OTTOBRE

Cesio (IM)
1° Memorial "Giancarlo Armato"
Organizz. da Ass.Cesio 90 con collaboraz. Coord.Imperia - Respons. Binelli Roberto 338 3601602

3 OTTOBRE

Lignano Pineta - Lignano Sabbiadoro (UD)
2° Ritrovo Fiat 500 a Ruotamania
Coord.Gualtieri - Gabba Federica 338 8253648 in collaboraz. con Coord.Udine - Pordenone - Luciano Odorico

3 OTTOBRE

Colfelice (FR)
5° Raduno Fiat 500 e non solo - 6° Memorial "Giovanni Iannarilli"
Coord.Frosinone - Gaetano Attilio Serrecchia 380 5069741 - 0776 527747 - sergaetano@libero.it - prenotaz. obbligatoria entro 30/9/2010

10 OTTOBRE

Crispiano (TA)
"Raduno Fiat 500 "Rè 500 Crispiano"
Coord.Crispiano - Parascandolo Claudio 348 7485139

17 OTTOBRE

Mondovì (CN)
Meeting Fiat 500 Città di Mondovì
Coord.Ceva e Mondovì Italo Nardini 347 9656917 - Ufficio Turistico Mondovì 0174 40389

17 OTTOBRE

Milano
Corso Buenos Aires
Raduno Statico Fiat 500
Coord.Milano - Parolini Giovanni 339 4526850

24 OTTOBRE

Signa (FI)
Love 500 Raduno Fiat 500 Beneficenza
Coord.Firenze e Prato Matteo Cascella 329 8229191

24 OTTOBRE

San Zenone al Lambro (MI)
7° Raduno Fiat 500
Coord.San Zenone al Lambro - Iannolo Giuseppe 335 8394496

24 OTTOBRE

Saluzzo (CN)
11° Meeting Nazionale del Marchesato
Coord.Saluzzo - Paire Mauro 339 2639051 - Pira 333 4517030 - 500.club.saluzzo@tiscali.it

24 OTTOBRE

Sciacca (AG)
2° Raduno Fiat 500 Città di Sciacca
Coord.Sciacca - Saladino Vincenzo 339 4917820 enzo.saladino@alice.it

7 NOVEMBRE

Vitolini Vinci (FI)
13° Raduno Fiat 500 - 3° Memorial Vincenzo Santanna
Coord.Empoli - Giordano Vincenzo 347 4804902 - Anna Santanna 349 7574300 - Ilaria 338 6423283

SEGNALAZIONI E COMUNICAZIONI • GESTIONE CALENDARIO

Tutte le comunicazioni relative agli eventi vanno inviate a: segreteria@500clubitalia.it o al fax **0182580015** all'attenzione di **Elena**. Per l'uscita sul n. 6 (nov./dic. 2010) i dati devono pervenire obbligatoriamente entro **l'8 ottobre 2010**.
La versione completa e sempre aggiornata del calendario è su:



RADUNI ▶ FIERE



14 NOVEMBRE

Bra (CN)
4° Meeting Fiat 500
Coord. Alba e Bra - Bertolusso
Claudio 333 4926957 -
Luisella 338 2548154
prenotaz. obbligatoria entro
12/11/2010

5 DICEMBRE

Bagni di Lucca (LU)
Raduno Fiat 500 "Le Natalidi
delle 500"
Coord. Lucca - Borgia
Gianfranco - 0583 766135 -
Ridolfi Giuseppe 329 4508001

12 DICEMBRE

Firenze
Raduno di Firenze Sud in Fiat
500 e derivate
Coord. Valdarno - Firenze Sud
Nocentini Giovanni 335 7053591
Susanna 339 8970707

14 - 16 DICEMBRE

Principato di Monaco
Raduno Internazionale "Fiat
500 Storiche" nel Principato di
Monaco"
Organizz. Com&Pro - Maria
Bologna 0033 677065238 - in
collaboraz. con Fiat 500 Club

19 DICEMBRE

Grottazzolina (AP)
3° Raduno di Natale
Coord. Fermo - Rossini Bruno
348 3208446 - 340 5737905 -
fax 0734 623952

ALTRI CLUB

5 SETTEMBRE

Roncanova di Gazzo
Veronese (VR)
3° Raduno della Bassa
Veronese in 500 - Festa di
Roncanova (Via Roma) -
Organizz. Mitico Cinquino
Group - Thomas 3338469517 -
Ugo 3487041238 -
dolcimartina@tiscali.it

10-11-12 SETTEMBRE

Groenlo (Olanda)
30 anni Fiat 500 Club Nederland
Organizz. Fiat 500 Club
Nederland -
30jaarFiat500Club.nl@gmail.com

12 SETTEMBRE

Viterbo
14° Meeting Nazionale Fiat
500 e derivate
Organizz. 500 Tuscia Club -
Respons. Enzo Bernini
info@500tusciaclub.it -
enzobernini@tin.it

19 SETTEMBRE

Monzambano (VR)
Raduno Fiat 500 e derivate
Club Peschiera Motori 045
7553700 - 348 2640775

19 DICEMBRE

Verona
Raduno Fiat 500
Organizz. Club Peschiera
Motori - 0457 553700 - 348
2640775

FIERE

25-26 SETTEMBRE

Caorle (VE)
15° Mostra Scambio
internazionale Caorle
Coord. Venezia/Treviso/Belluno
Gherardi Maurizio
0421287063

22-23-24 OTTOBRE

Padova (PD)
Auto Moto d'epoca - Fiera di
Padova Coord. Torino -
Silvia&Paolo 347 3205045

6-14 NOVEMBRE

Cavour (TO)
Tuttomele 2010
Coord. Saluzzo - Paire Mauro
339 2639051

27-28 NOVEMBRE

Villa Potenza (MC)
Mostra scambio Villa Potenza
(MC)
Coord. Fermo - Rossini Bruno
348 3208446

+ notizie su www.500clubitalia.it

N.B.: ricordiamo che il
"Mercatino", con gli
annunci di compravendita
di 500, componenti
meccaniche, accessori e
quant'altro, è ormai attivo
nell'apposito Forum online
sul nostro sito; vi
invitiamo perciò ad
utilizzare questo canale.

Avviso agli organizzatori di manifestazioni

Si raccomanda di far pervenire la richiesta di autorizzazione allo svolgimento di una manifestazione con largo anticipo (comunque non inferiore alle 2 settimane) rispetto alla data di svolgimento dell'evento stesso. Ciò per ovvie esigenze di Segreteria e per permettere ai materiali (borsine, portanumeri, depliant...) di essere spediti e ricevuti in tempo utile.



Nel prossimo numero troverete di nuovo l'inserito **Punto Amico!** Sono ormai oltre 400 le aziende in tutta Italia a cui potete rivolgervi, certi di ottenere correttezza, professionalità e trattamento di favore. Per il successo del progetto è importante che continuiate a segnalarci le aziende che ritenete meritevoli, e che tutti i soci usufruiscano dei loro servizi sottolineando l'appartenenza al Club.

Per maggiori informazioni consultate il nostro sito internet www.500clubitalia.it, alla sezione "Punto Amico".

PUNTO AMICO

Nanni Bologna

ricambi sportivi per Fiat 500
Visita il nostro sito (680 foto):
www.fiat500sport.com
tel. 348 8852994 - 338 3096922
fax 051 969855

www.500clubitalia.it

Sono ormai 2000 gli iscritti sul nostro sito internet, segno del successo che noi cinquecentisti, anche via telematica, stiamo ottenendo. Per poter comunicare con gli altri appassionati della 500 sul frequentatissimo Forum del sito, è sufficiente effettuare la velocissima iscrizione che trovate sotto la scritta "Login", in basso a destra. Questa iscrizione vi consente anche, semplicemente richiedendolo via email, di avere una cartella sul sito dove poter pubblicare le vostre foto dei raduni.

Siamo una grande famiglia in espansione!!

+ notizie su www.500clubitalia.it

E' online, sul nostro sito
www.500clubitalia.it,
la nuova sezione e-commerce
500 SHOP!

dove potete trovare gli esclusivi
gadget disponibili per gli appassionati
della 500. Date un'occhiata alle
nuove collezioni!!

500 Shop!



PER ISCRIVERSI



ISCRIZIONE AL CLUB

Inviare la fotocopia compilata del modulo a pag. 77 con allegata la fotocopia del versamento di 45 Euro sul CCP 10786176 intestato a Fiat 500 Club Italia. **NON** inviare fotocopie del libretto.

ISCRIZIONE ALL'ASI (FACOLTATIVA)

Inviare PER POSTA alla segreteria della Fiat 500 Club Italia la fotocopia del libretto di circolazione (solo le pagine con i dati tecnici dell'auto) e l'attestazione di proprietà + la copia del versamento di 42 Euro sul nostro CCP 10786176 (specificare nella causale "iscrizione ASI") + la fotocopia del tesserino del Codice Fiscale.

L'iscrizione si intende per anno solare (da gennaio a dicembre). È possibile effettuare un unico versamento di 87 Euro (iscrizione Club+ASI). Una volta iscritti A.S.I., per quanto riguarda l'Attestato di Storicità e il Certificato di Identità (ex omologazione ASI) della vettura è necessario telefonare al Commissario Tecnico del Club, Enrico Bo.

Per ottenere l'Attestato di Storicità l'auto deve essere in buono stato e del colore originale. Per il Certificato di Omologazione l'auto deve essere completamente originale ed in ottimo stato.

BOLLO

Deve essere pagato sempre se l'auto circola. I veicoli con più di 30 anni pagano un bollo ridotto stabilito dalla regione di residenza (consultare l'ACI). Per i veicoli tra 20 e 30 anni in diverse regioni viene richiesto l'attestato di storicità

ASSICURAZIONI

Alcune Compagnie applicano agevolazioni purché la vettura sia iscritta ad un Club Federato A.S.I. come il nostro, altre richiedono anche l'iscrizione A.S.I. (quindi tessera Club + tessera ASI + Attestato di iscrizione della vettura all'A.S.I.), altre ancora esigono il Certificato di Identità (ex omologazione ASI) e quindi richiedono che l'Auto sia storica a tutti gli effetti. Ai fini assicurativi è necessario che l'intestatario della tessera sia anche l'intestatario

dell'auto. Il nostro Club non ha stipulato alcun accordo vincolante con le Compagnie. Le tariffe sono stabilite dalle Compagnie e potrebbero subire delle variazioni. Perché la polizza sia valida è necessario essere in regola con l'associazione al Club (e all'ASI, qualora venga richiesta). Il Club non è responsabile dei rapporti tra Socio e Assicurazione.

RINNOVI

Per rinnovare la tessera è sufficiente pagare il bollettino prestampato che viene recapitato a domicilio ogni anno a novembre. Se non si è in possesso di tale bollettino è possibile utilizzarne uno in bianco che si può trovare presso qualunque ufficio postale e compilarlo con i seguenti dati: CCP 10786176 intestato a Fiat 500 Club Italia, via Roma 90, 17033 Garlenda (SV). La quota per il 2010 è di 45 euro. Per non attendere i tempi di notifica dell'avvenuto pagamento è possibile inviare la ricevuta via fax allo 0182.580015.



INCONTRIAMOCI A...

BARI

Ogni primo venerdì del mese, a Bari-Palesse in via Vittorio Veneto 1, alle ore 19.30. Presso lo stesso indirizzo, ogni pomeriggio è possibile chiedere informazioni, effett. iscrizioni, rinnovi, pratiche Asi. Mimmo 338.3159753. Rossella 338.1597334.

BELPASSO -PATERNO

Ogni primo giovedì del mese, dalle 19 alle 21, ci si incontra allo Sport Garage Salvo, in Via Piersanti Mattarella 66, a Piano Tavola (CT) frazione Belpasso. Per informazioni: Cappadonna Carmelo Davide tel. 3397646226, email: c.cappadonna@500clubitalia.it.

BIELLA

Ogni secondo mercoledì del mese dalle ore 21,30 presso la nostra sede che si trova a Sordevolo in Via Eugenio Bona per scambiare opinioni, discutere eventuali problemi, effettuare iscrizioni... Per informazioni: Ivan Fogliano 348.7504963.

CALTANISSETTA

Tutti i venerdì di ogni mese, dalle 19,00 alle 21,00 presso il bar "Irisch" viale Monaco, Peppe Anzaldi, cell. 349.1655401.

CASALE-VALENZA

Il Gruppo Sacro Cuore di Valenza col supporto tecnico del Coordinamento di Casale e Valenza invita i soci e i simpatizzanti ogni 2° lunedì del mese presso la propria sede, nei locali sottostanti alla Chiesa del S. Cuore a Valenza in Via Bologna 36 per discutere organizzare gli eventi in programma. Info: fiduciario Massimo Chivetto 3333504792; pres. Gruppo Mot. S. Cuore, Cesare Baldi 338 1585688.

CASTELVETRANO

Ogni ultimo venerdì del mese dalle 17,30 alle 19,30 presso la nuova sede del Coordinamento di Castelvetro in via Partanna al km 1 presso il Circolo Selinus Vincenzo Parrino incontra i soci. Chi volesse entrare a far parte del Club può effettuare le iscrizioni in queste occasioni. Cell. 328.0736448 - fax 0924.1916012.

CATANIA

Il 3° giovedì del mese in via Etna, 376 Mascalucia (CT). Iervasi, cell. 330.962710.

COMO

Ogni secondo mercoledì del mese, presso la nuova sede Sabry e Franky Caffè, Via al Monte 9 22063 Cantù (CO). Per info Giovanni Lembo (338.3363748).

CORLEONE

Presso la sede del Coordinamento di Corleone in piazza Sant'Orsola, ogni martedì del mese, dalle ore 21,00 in poi. cell. 333.4457980, e-mail: totucchiog@interfree.it

FERMO

La sede del Coordinamento di Fermo in Via delle Mura 20 è aperta tutti i venerdì sera dalle 20,30 alle 23. Info: Bruno Rossini 348.3208446-340.5737905.

FOGGIA

Il Coordinamento di Foggia presso la propria sede in Viale degli Aviatori 136 Foggia, il primo e il terzo venerdì di ogni mese dalle ore 18 alle ore 21 propone un incontro con i soci, per scambiarsi idee ed opinioni; sarà inoltre possibile chiedere informazioni, effettuare iscrizioni, rinnovi, pratiche ASI. Massimo Testa 3397748706.

GARLENDA

Il primo giovedì del mese presso la Sede in via Roma 90, dalle ore 21. Marco Pastorelli cell. 333.7075382.

GORIZIA

Il Coordinamento di Gorizia, l'ultimo mercoledì di ogni mese, propone un'incontro con i soci nella trattoria-pizzeria "Il Girone dei Golosi" sita in via S.Polo, 135 Monfalcone (GO). Dalle 20,00 alle 22,00 i soci sono pregati di raggiungere il locale con la propria 500. Per ulteriori informazioni contattare Ferdinando Di Martino 333 1381452.

GUALTIERI

A partire da febbraio 2009, il Coordinamento di Gualtieri (RE) si incontrerà ogni primo giovedì del mese dalle 20,30 presso Palazzo Greppi - Strada Statale 63 n° 176 - Santa Vittoria di Gualtieri (RE), primo ingresso a sinistra, 1° piano. Per info Federica Gabba (cell. 338 8253648).

MARSALA

Il primo venerdì di ogni mese dalle 17 alle 19 presso il Museo dell'oggettistica della Fiat 500 a Marsala (TP), in Contrada Santo Padre delle Perriere 15. Lorenzo Ingrassia tel. 0923 736881, oppure cell. 340 9908408.

MESSINA -RIVIERA JONICA

Tutti i mercoledì del mese dalle 16 alle 19 in via Umberto I 413 primo piano a Nizza di Sicilia (ME) - Fiduciario Giuseppe Perez.

MILANO-CORSICO

Il 1° giovedì del mese presso "Lo Spizzico" di Corsico. Per informazioni: Luigi Parolini, tel. 02 97272294, cell. 339 4526850.

MODICA

Ultimo sabato del mese presso la sede Coordinamento di Ragusa Via Trapani Rocciola 25/B - sub. 50 - dalle ore 16,30 alle ore 18,30 - tel. 0932 905848, cell. 333 5031004.

MONTESARCHIO

Tutti i sabato del mese, dalle ore 19,30 presso Stazione Servizio Agip di Seroa Giuseppe in Via Benevento, 129. Farese, tel e fax. 0824 835377 - cell. 339 5767488 e-mail: fareseferdinando@alice.it.

NAPOLI-CAMPI FLEGREI & LITORALE DOMITIO

Tutte le prime domeniche del mese dalle ore 11,30/13 presso la Caffetteria Happy Hour in Via Domitiana km 45 Lago Patria (NA) incontro dei Coordinamenti Napoli Campi Flegrei & Litorale Domitio.

PARTINICO

La sede del Coordinamento di Partinico di via Crocifisso 33 rimane aperta ogni sabato (non festivo) dalle 9 alle 12 e ogni martedì (non festivo) dalle 15.30 alle 18.30 per iscrizioni ed incontri. Per informazioni telefonare al 328 3075223.

PENISOLA SORRENTINA-CAPRI-STABIAE

Il primo martedì del mese presso piazza della Repubblica in Piano di Sorrento (NA); per informazioni telefonare a Raffaele al 380 6672373.

PISTOIA

Ogni primo e terzo martedì del mese alle ore 21 presso il Circolo Arci di Bonelle. Carla Meirano tel. 0573 381195.

PRATO

Vi aspettiamo tutti i martedì dalle 21,30 nella sede di Signa, in Via Cavalcanti Cattani. Cell. 329 8229191 - fax 055 9029009.

RIMINI

Ogni giovedì di fine mese presso il Ristorante Pizzeria Da Moreno in via Broglio 20 dalle ore 20,30 alle ore 23,30 per scambiarsi opinioni, discutere problemi, effettuare iscrizioni, rinnovi, pratiche ASI etc. Per informazioni Lorenzo Lami 347 1512116 oppure Salvatore Fiore 340 3032239.

ROMA

Tutti i giovedì dalle 16,30 alle 19,30 presso la sede del Coordinamento in Via Piave 32 (centro storico) a Frascati. Per conoscersi, scambiarsi idee, consigli, suggerimenti e quant'altro; per informazioni inerenti l'attività del Club, tesseramenti, assicurazioni. Tel. 06 2153181 - 06 96843038 - e-mail: info@assaric.eu - fiat500clubroma@tiscali.it.

SIENA

Tutti i martedì ore 21-23 presso il Bar Osteria Tre Pere a Torrita di Siena (SI). Tel. 0577 687474.

SANTO STEFANO QUISQUINA

Ultimo sabato del mese, app. davanti al "Bar della Stazione", di fronte all'Osp. Attardi di S. Stefano di Quisquina (Agrigento). Bellomo Giuseppe, cell. 347 4479253.

SONDRIO

Il primo giovedì non festivo di ogni mese a partire dalle 20,45 presso la Sala della Casa delle Associazioni sita in via Morelli 16 (ex uffici Enel di fronte all'ingresso del Pronto Soccorso) a Morbegno. Per informazioni telefonare a Luca Parravicini 0342 680223 oppure scrivere a 500valtella@libero.it.

TORINO

Ogni secondo lunedì del mese i Soci del Coordinamento di Torino si incontrano allo Sporting Club Italgas, via Passo Buole 29 (angolo via Trofarello), per sapere gli ultimi aggiornamenti e per parlare della 500. Paolo Zambianchi, tel. 011 19706423 (sera) oppure Silvia Depaoli cell. 347 3205045.

UDINE E PORDENONE

Il Coord. di Udine e Pordenone, propone un incontro con i Soci nella birreria-pizzeria "Limousine" sita in via Centro 25 a Saletto di Morsano al Tagliamento (PN) l'ultimo mercoledì di ogni mese dalle 20,30 alle 22,30. I Soci sono pregati di raggiungere il locale con la propria 500. Contattare Luciano Odorico: 347 1200878.

VERONA

Il Coordinamento di Verona si trova il primo lunedì del mese dalle ore 19,30 alle 21,30 presso la trattoria "La Pergola" in Piazzetta Santa Maria in Solaro 10 (centro storico di Verona, vicino ponte Garibaldi): specialità bigoli al musso e tagliata di angus. È indispensabile prenotare chiamando Luca Tesini al 349 3737791 per conferma (max 50 posti disponibili).

PUBBLICAZIONE RADUNI

FIAT 500

Inviare almeno 40 giorni prima dell'uscita del giornalino e 90 prima della manifestazione

NOME RADUNO.....

LOC./FRAZIONE.....

DATA RADUNO.....

ORGANIZZATO DA.....

TELEFONO (specificare il numero da pubblicare per informazioni)

E-MAIL.....

NOME DEL RESPONSABILE.....

DATA

FIRMA.....

I dati saranno trattati seguendo le disposizioni della legge 196/03, firmando se ne autorizza il trattamento.

è valida una fotocopia

I dati saranno trattati seguendo le disposizioni della legge 196/03, firmando se ne autorizza il trattamento.

TARGHE DEL REGISTRO STORICO DI MODELLO FIAT 500

COGNOME.....

NOME.....

VIA.....N.....

CAP..... CITTÀ.....

NUMERO TESSERA.....

COSTO 75 Euro

(COMPRESIVO DI TARGA E DICHIARAZIONE DI ORIGINALITÀ) E SPESE DI SPEDIZIONE PARI A 7,00 EURO

Tempi di consegna 6 mesi

DATA.....

FIRMA.....

I dati saranno trattati seguendo le disposizioni della legge 196/03, firmando se ne autorizza il trattamento.

Inviare via fax allo 0182580015 il presente modulo + copia della ricevuta di versamento con causale

“targa di registro” pari a 75 Euro (CCP 10786176 intestato al FIAT 500 CLUB ITALIA)

**FIAT 500 CLUB ITALIA
VIA ROMA 90 17033 GARLENDIA (SV)**

è valida una fotocopia

I dati saranno trattati seguendo le disposizioni della legge 196/03, firmando se ne autorizza il trattamento.

PRIMA ISCRIZIONE AL CLUB

SOLO PER NUOVI SOCI

COGNOME.....

NOME.....

VIA.....N.....

(indicare solo 1 indirizzo, residenza o domicilio: quello dove si vuole ricevere la posta)

CAP.....CITTÀ.....

LOC./FRAZIONE.....

PROVINCIA.....

TEL..... FAX.....

E-MAIL.....

LUOGO DI NASCITA.....

DATA DI NASCITA.....

TIPO (500, D, F, L, etc.).....ANNO IMMATR.....

TARGA AUTO.....

SI ACCETTANO SOLO 500 IMMATRICOLATE DAL 1957 AL 1975
L'iscrizione è valida per tutte le cinquecento intestate all'iscritto e si versa UNA SOLA QUOTA.

Ho ricevuto le informazioni dal Sig./Sig.ra (specificare nome)

Per l'iscrizione: rispedire il presente modulo compilato in stampatello + ricevuta del versamento sul CCP 10786176 intestato al FIAT 500 CLUB ITALIA al seguente numero di Fax 0182580015
Scrivere sul bollettino di ccp il nome dell'iscritto che compare sul modulo d'iscrizione. Non è possibile avere la tessera in giornata - esistono tempi tecnici.

LA QUOTA PER IL 2010 È DI 45 Euro
si prega di non inviare fotocopie del libretto
L'iscrizione si intende per anno solare (Gennaio-Dicembre)
ATTENZIONE: LA TESSERA SCADE IL 31-12-2010

FIRMA.....

I dati saranno trattati seguendo le disposizioni della legge 196/03, firmando se ne autorizza il trattamento.

è valida una fotocopia

I dati saranno trattati seguendo le disposizioni della legge 196/03, firmando se ne autorizza il trattamento.

FIDUCIARI ITALIANI

VALLE D'AOSTA

Massimo Allegri
Frazione Entrèves 127
11016 La Thuille (AO) - 339 3669778
allegri.massimo@libero.it

PIEMONTE

TORINO
Paolo Zambianchi
Via Feletto 37
10154 Torino (TO) - 011 19706423
p.zambianchi@500clubitalia.it

ALBA-BRA
Claudio Bertolusso
Via Alba Narzole 7bis
12055 Diano d'Alba (CN)
333 4926957

ALESSANDRIA
Gianfranco Ardrizzi
Via Scazzola 25
15121 Alessandria (AL)
347 4248926
ardrizzi.clubitalia@libero.it

ASTI
Luisella Marmo
Via Alba Narzole 7bis
12055 Diano d'Alba (CN)
338 2548154 (ore pasti)
333 4926957 -
l.marmo@500clubitalia.it

BIELLA
Ivan Fogliano
Via Camillo Verzellone 68
13817 Sordevolo (BI)
12055 Diano d'Alba (CN)
338 2548154 (ore pasti)
333 4926957 -
i.fogliano@500clubitalia.it

CARMAGNOLA
Fabrizio Chicco
Via Braida 16
10041 Carignano (TO)
347 8861713
schicco@molinetto.piemonte.it

CEVA e MONDOVI'
Italo Nardini
Via Mombasiglio 30
12073 Ceva (CN)
0174 700116 - 347 9656917

CUNEO
Marco Novelli
Via Potasso 21
12010 Roccasparvera (CN)
0171 74039 - 338 8043288
nuvelli@libero.it

GARESSIO
Marco Baracco
Via Valcasotto 61
12075 Garesio (CN)
339 2787999
info@amici500garesio.com

OVADA
Deborah Mazzarello
Via Roma 40/2
15074 Molare (AL)
0143 888632 - 328 8436835

ROMAGNANO SESIA
Vittorio Gianola
Via Rossini 3
28078 Romagnano
Sesia (NO) - 368 3970487
vittorio.gianola@tiscali.it

SALUZZO
Mauro Paire
Via Madonna Occa 31
12030 Envie (CN)
339 2639051
500.club.saluzzo@tiscali.it

VALENZA E CASALE
Massimo Chivetto
Via Bologna 10
15048 Valenza (AL)
333 3504792 - chivettom@yahoo.it

VALLI DI LANZO
Carlo Martone
Via Villa inf. 27
10070 Mezzenile (TO)
0123 581174

VALLE DI SUSA
Gaetano Bertolo (Johnny)
Via Togliatti 11
10135 Torino (TO)
347 2225738 - 333 1506273
g.bertolo@500clubitalia.it
johnnyspeedline@virgilio.it

LIGURIA

GENOVA CENTRO
Adriano Bonavita
Via Campi 88
16024 Ferriere di Lumarzo (GE)
0185 964000 - 348 282532

GENOVA LEVANTE

Tito Tripodi
Via Caduti della Libertà 29
16030 Uscio (GE)
0185 91009 - 339 4125963

GENOVA PONENTE
Luigi (Gino) Rigolli
Via Malfettani 1-18
16151 Genova (GE)
010 413880 - 349 5090980

ALBENGA
Domenico Foti
Via XXV Aprile 1 B 6
17031 Albenga (SV)
347 9100341
nervoso2008@hotmail.it

ALBISOLA SUP.
Giuseppe Pastorino
Via Poggi 2/1
17013 Albisola Sup. (SV)
348 7951655

ALTA VAL DI VARA
Alessandro Boeri
Via Monte 3 - Torpiana
19020 Zignago (SP)
0187 865044

CENGIO
Lucia Fresia
Via 2 giugno 16/3
17056 Cengio (SV)
339 4581303 - fax 019 555285
lux_pier@libero.it

FINALE LIGURE
Ivo Barbacini
Via Calvisio 14
17024 Finale L. (SV) - 347 8821456
barbacini.ivo@tiscali.it

IMPERIA
Alberto Tornatore
Via Cipressa 56
18017 San Lorenzo al Mare (IM)
338 7774542
torny500@libero.it

PIETRA LIGURE
Gianni Baisini
Via Vassallo 43
17020 Tovo S. Giacomo (SV)
019 648693

SANREMO-RIVA LIGURE
Alberto Bertoli
Via Aurelia 18
18015 Riva Ligure IM
0184 485962
bertoli@alberto500@tiscali.it

SAVONA
Tiziana Salvetto
Via S. Lorenzo, 13/2
17100 Savona (SV)
348 6700600
t.salvetto@500clubitalia.it

VADO LIGURE
Carlo Giuliani
Via Forzano 3/9
17100 Savona SV
347 1061434 - 019 807124
carlogiuliani@msn.com

VALLE SCRIVIA
Pietro Radole
Via Isola Buona, 16
16019 Ronco Scrivia (GE)
333 7952062
autoradole@pietroradole.191.it

LOMBARDIA

MILANO
Luigi Parolini
Via Papa Luciani 50C
20011 Corbetta (MI)
02 97272294
339 4526850
giovanni.parolini@alice.it

MILANO NORD EST
Stefano Rolleri
Via Milano 38
20090 Cesano Boscone (MI)
338 7485413
rolleri1@libero.it

BERGAMO
Antonio Cassella
Via Cortesi 1
24020 Villa di Serio (BG)
035 656763 - 335 6021905
a.cassella@500clubitalia.it

BRESCIA
Mario Begotti
Villaggio Badia
Via Quinta 39
25132 Brescia (BS)
300 312501 - mario.begotti@alice.it

COMO
Giovanni Lembo
Via Pinturicchio 5
22063 Cantù (CO)
031 735076 - 338 3363748
tj.sport@tiscali.it

CREMONA
Raul Tentolini
Via Dante Alighieri 32
26041 Casalmaggiore (CR)
0375 42454 - 339 8692774
r.tentolini@500clubitalia.it

LAGO DI GARDA
Renato Valbusa
Via Mantova 1
25017 Lonato (BS) - 030 9131815
renededdesensa@alice.it

LECCO
(incarico provvisorio)
Luca Parravicini
0342 680223
500valtetlina@libero.it

MANTOVA
Fabrizio Menarbin
Via De Nicola 14
Roverbella 46048 (MN)
0376.693070 - 339.1529002

MONZA E BRIANZA EST
Gilberto Celletti
Via S. Gottardo 7 - 20052 Monza MI
392.2637284 - fax 039.971656
gilberto.celletti@gmail.com

MONZA E BRIANZA OVEST
Antonio Orsini
Via IV Novembre 9
20031 Cesano Maderno (MI)
335.6340667 - anto.orsini@tiscali.it

OLTREPÒ PAVESE
Giovanni Rizzo
Via Gramsci 28 - 27043 Broni (PV)
335.5279102

S. ZENONE AL LAMBRO
Giuseppe Iannolo
Viale Rimembranze 8
20070 S. Zenone al Lambro (MI)
335.8394496

SONDRIO
Luca Parravicini
Via Belenasco 2
23016 Cercino SO
Tel. 0342 680223
500valtetlina@libero.it

VALLI BERGAMASCHE
Daniilo Bianchi
Via Trento 7 - 24020 Casnigo (BG)
335 6952257
daniilobianchi500@alice.it

VARESE
Marco Giudici
V. Maino 4
21012 Cassano Magnago (VA)
392 2302245
500varese@gmail.com

TRENTINO ALTO ADIGE
BOLZANO
Guido Coltri
V. Don Bosco 9
39042 Bressanone (BZ)
338 6380900 - orsolupo@email.it

TRENTO
Roby Novello
Via dei Bersaglieri 35/A
38054 Transacqua (TN)
320 2744827

VENETO
VENEZIA TREVISO BELLUNO
Maurizio Gherardi
Via Pacinotti 2
30020 Pramaggiore (VE)
338 9660124
gherardi@alice.it

DELTA DEL PO VENETO
Giovanni Pozzato
Via Matteotti 231
Porto Tolle 45018 (RO)
338.2940339
giovannipozzato@hotmail.it

SALARA
Guido Mancini
Via Croce 42 - 45030 Salara (RO)
tel/fax 0425.705302 - 339.3513485
guidom48@virgilio.it

VERONA
Luca Tesini
Via Corso 6
37131 San Felice Extra (VR)
349.373791 - luka500@yahoo.it

VICENZA
Davide Meggiolaro
Via Don Luigi Sturzo 14
36070 Castelgomberto (VI)
347 7534842
davide.meggiolaro@alice.it

FRIULI VENEZIA GIULIA
TRIESTE
Giuliana Fonzari Benvenuti
Scala Bonghi 25
34139 Trieste (TS)
040 947206

GORIZIA
Ferdinando Di Martino
Via S. Polo 135
34074 Monfalcone (GO)
333 1381452
fax 0481 413120
f.dimartino@500clubitalia.it

UDINE-PORDENONE
Luciano Odorico
Via Calle Silvestri 5
33050 Ronchis (UD)
347 1200878
l.odorico@500clubitalia.it

EMILIA ROMAGNA
BOLOGNA
Maurizio Candini
Via Bellaria 103
40068 San Lazzaro (BO)
349 1186144 (alla sera)
solangecandini@libero.it
(S. Yannoulis dalle 9 alle 16
051 6146212)

CESENA
Marcella Picco
Strada Provinciale per Sogliano 35
47030 Borghi (FC)
333 9194549
348 5583670
marcella59@live.it

FERRARA
Mirko Magri
Via Bologna 441
44100 Ferrara (FE)
349 6907828
338 8055064 - (ore pasti)
magrimirko@gmail.com

FIDENZA
Vilmer Rolli
Strada di Pongennaro 195
43019 Soragna (PR)
338 6473916
500daysoragna@email.it

GUALTIERI
Federica Gabba
Via Dalla Chiesa 8
42040 Campegine (RE)
338 8253648
federica@incoop.eu

MODENA
Idris Morselli
Via Gramsci 2/A
41030 Bastiglia (MO)
338 4238834

PIACENZA
Lorenzo Achilli
Via G. Berti 6
29015 Casel San Giovanni (PC)
0523 882143
338 8128562-lorenzo500pc@alice.it

RAVENNA
Giovanna Valeria Fabbri
Piazza X Aprile
48011 Alfonsine (RA)
392 7315004
(orario 13-15/19-21)
500raduni@libero.it

RIMINI
Lorenzo Lami
Via Castrocaro 3 - S. Giustina
47821 Rimini (RN)
tel. /fax 0541 680334
347 1512116 - lami.l@tiscali.it

TOSCANA
FIRENZE-PRATO
Matteo Cascella
Via Liguria 11
50145 Firenze (FI)
tel/fax 055 318113
329 8229191
fax 055 9029009
matteo@cinquino.it

AREZZO
Claudio Salimbeni
V. Vespucci 18
52100 Arezzo (AR)
328 4160462
scorpione500@inwind.it

EMPOLI - VAL D'ELSA
Vincenzo Giordano
Via Luigi Settembrini 13
50053 Empoli (FI)
347 4805902

FOLLONICA
Aurelio Bertini
Via Atene 4 - 58022 Follonica (GR)
347 8117994 - amici500@virgilio.it

GROSSETO
Daniilo Cosci
Via Ann. Concialini 32
L. Braccagni
58100 Grosseto (GR)
333 2063732
daniilo500club@alice.it

ISOLA D'ELBA
David Berti
Via San Francesco 25 - Isola d'Elba
57033 Marciana Marina (LI)
0565 904383

LUCCA
Gianfranco Borgia
Via Mordini 6
55051 Barga (LU)
0583 766135

MUGELLO
Daniilo Danti
V.le Del Pino 24
50041 Catanzano (FI)
347 3026184
daniilo.danti@virgilio.it

PISA
Giancarlo Pistolesi
V. Palestro 18 - 56038 Ponsacco PI
346 0299101

PISA-ULIVETO TERME
Antonio Bartolini
Via Nazionale 51 Loc. Uliveto
Terme
56010 Vicopisano (PI)
339 8244135
ulivetoterme500@alice.it

PISTOIA
Carla Meirano
Via Arezzo 84 Loc. Bonelle
51100 Pistoia (PT)
0573 381195
normandia1982@hotmail.it

SANTA FIORA
Caterina Pinzuti
Contrada dalla Chiesa 19
58037 Santa Fiora (GR)
338 7443628 - catx@iol.it

SIENA
Filippo Pandiscia
Via Belriguardo 122
53100 Siena (SI)
349 6921466 - 333 5255941
057 71912373
filippo@cinquinosiena.it

TORRITA DI SIENA
Valdichiana
Mario Peruzzi
Via A. De Gasperi 25
53049 Torrita di Siena (SI)
0577 685138

VALDARNO -
FIRENZE SUD
Giovanni Nocentini
Via Trento 4
50063 Figline Valdarno (FI)
055.959649 - 3357053591
339.8970707
giovanni.500@virgilio.it

UMBRIA
PERUGIA
Stefano Mezzasoma
Via Marsicanese 263
06170 Perugia (PG)
075.607577

LAGO TRASIMENO
Luciano Dentini
Via Roma 9
06063 Magione (PG)
075 843175 - 347 1868245
luciano.dentini@live.it

MARCHE
ANCONA
Claudio Isabettoni (incarico provvisorio)
tel/fax 0721 883023 - 338 7728191
isacar2007@libero.it

FERMO
Bruno Rossini
V. Sassetto 42
63023 Fermo (AP)
348 3208446 - 340 5737905
andraina55@hotmail.it

ASCOLI PICENO
Bruno Rossini (incarico provvisorio)
348 3208446 - 340 5737905

MACERATA
Mirko Mancinelli
Via Fortunato Savini 7
62032 Camerino (MC)
333 4980840
mancimir@libero.it

PESARO

Claudio Isabettoni
Via Falcinetto 36 - 61032 Fano (PS)
tel/fax 0721 883023
338 7728191 - isacar2007@libero.it

LAZIO

ROMA

Pierluigi Rubeo
Piazza Sabaudia 39-40
00171 Roma (ROMA)
06 2594125 - fax 06 21800242
Via Piave 32
00044 Frascati
06 96843038
pierluigrubeo@virgilio.it

ANZIO-NETTUNO

Giuliano Bellani
in Via Nettunense km 4500 Pavona
00041 Albano Laziale (RM)
tel/fax 06 9315405
329 6319228

CASSINO

Agostino De Martino
V. Montebello 8
03043 Cassino (FR)
0776 23944

FROSINONE

Gaetano Attilio Serrecchia
Via Roma 28
03030 Colfelfice (FR)
380 5069741 sergaetano@libero.it

LATINA

Aldo Crivellaro
Via P. Centrale 22 - Loc. Vodice
04010 Sabaudia (LT)
0773 531581 acrivell@libero.it

TARQUINIA

Luigi Marzoni
c/o Alluminio snc, Via A. Volta
Lotto 36 zona artigianale
01016 Tarquinia (VT)
0766 840629 - 339 5971777 -
393 8233638 - fax 0766 840629
raduno500@gmail.com

VITERBO

Antonio Postestà
Via Sforzesca 202
58034 Castell'Azzara (GR)
0763.734968
328 4828143 - 347 6099148
willywilly@libero.it

ABRUZZO

L'AQUILA

Alessandro Marinangeli
Via Saas Fee 17
67047 Rocca di Cambio (AQ)
338 3600264
marinangeli@libero.it

AVEZZANO

Fabrizio Alvaro
Via Tommaso Masala 42
00148 Roma - 347 6681498
afabrizio.fabrizio@alice.it

PESCARA

Fabrizio Centorame
(incarico provvisorio)
333 7957511

SILVI MARINA

Fabrizio Centorame
Via Cerrano 9 - Silvi Marina
64028 Silvi (TE)
333 7957511

TERAMO

Carlo Castagnoli
Piane di Nocella 13
64012 Campi (TE)
0861 56846

VASTO

Alfredo Sorge
Via Osidia 5 - 66054 Vasto (CH)
0873 60488 - 337 916835

MOLISE

CAMPOBASSO

Salvatore Casmiro
Via San Rocco 46
86010 Tufara (CB)
0874 718161

TERMOLI

Andrea Antonio Metere
Via Masaccio 1 B
66050 San Salvo (CH)
347 8111095 - audri500@tiscali.it

CAMPANIA

NAPOLI AREA NORD

Giovanni Mondo
Via A. De Gasperi 11
0025 Casandrino (NA)
081 5051868 - 320 4339729
word90@libero.it

NAPOLI-CAMPI FLEGREI

Marcello Scatola
Via Torre di Cappella 4
80070 Bacoli Loc. Fusaro (NA)
329 4297358
marcelloscatola@virgilio.it

AGRO NOLANO

MARIGLIANESE

Luigi Barbati
Corso Vittorio Emanuele 123
80030 Camposano (NA)
335 6119738
luigi.barbati@libero.it

BENEVENTO

Ferdinando Farese
Via Tesa Centro 71
82016 Montesarchio (BN)
tel e fax 0824.835377
339 5767488
fareseferdinando@alice.it

CASERTA CITTA'

Giampiero Ariano
V. Fulvio Renella 91
81100 Caserta (CE)
tel/fax 0823 210289
339 3871961 - pierpi92@virgilio.it

CILENTO

Tonino Altilio
Via Fusillo snc - Paestum
84063 Capaccio (SA)
393 0179250 - fax 0828.811831
tonialtilio@tiscali.it

COSTA DI AMALFI

Carlo Mascolo
Via Lovieno 89 - 80051 Agerola NA
081 8731209 - 320 2839294
392 4189697
carlo.mascolo500@libero.it

LITORALE DOMITIO

Antonio Di Napoli
Via G. Carducci 1° Trav. dx 03
CasVolturno 81030 (CE)
347.8308361
volantepazzo@hotmail.com

PENISOLA SORRENTINA

CAPRI-STABIAE
Raffaèle Staiano
Via Breccioni 16
80063 Piano di Sorrento (NA)
380.6672373 - raffaèle500@alice.it

SALERNO

Francesco D'Albero
Via Porto 65
84010 San Valentino Torio SA
081.5185004 - 338.6359800

VALLO LAURO-BAIANESE

Giuseppe Peluso
V. G. Anisio 41
83020 Domicella (AV)
339 8308190 - 331 6706475
peluso67@alice.it

BASILICATA

POTENZA

Giuseppe Pellegrino
1° tr. A. Moro 12
85029 Venosa (PZ)
097231903 - 339 7612289
g.pellegr@tiscali.it

PUGLIA

BARI

Domenico Facchini
Via Molfettesi d'America 94
70056 Molfetta (BA)
080 3388611 - 338 3159753
d.facchini@500clubitalia.it

ANDRIA

Felice Cafagna
V. Malpighi 135 - 70031 Andria (BA)
340 6140061
tel/fax 0883 591069
felicecafagna@tiscalinet.it

BISCEGLIE

Antonio Belsito
Via San Andrea 239/C
70052 Bisceglie (BA)
320 6467575
totocry@fastwebnet.it

BRINDISI E LECCE

Oronzo Calasso
Via Latiano 264
72028 Torre S. Susanna (BR)
0831 740379
333 7289223

CRISPIANO

Claudio Parascandolo
C.da Quirico 88
74012 Crispiano (TA)
348 7485139

FOGGIA

Romeo Massimiliano Testa
Viale Degli Aviatori 136
71100 Foggia (FG)
339 7748706
romeotesta@hotmail.it

GIOIA DEL COLLE

Leonardo Diomede
Via Solferino, 57
70023 Gioia del Colle BA
347 0480710
califio1979@libero.it

MANFREDONIA

Matteo Cotrufo
Via XXIV Maggio 50
71043 Manfredonia (FG)
333 3217803
matteo.cotrufo@tiscali.it

MODUGNO

Giovanni Di Grumo
Via S. Francesco d'Assisi 6
70026 Modugno (BA) -347 4553145

SAVA

Angelo Cesario Pinnella
Via G. Mazzini 151
74028 Sava (TA)
099.9746607 - 339.7517423

SUD-EST BARESE

Raffaèle Martelli
Via B. Sforza - Trav. Zanardelli 12
70125 Bari (BA) - 349.3567847
r.martelli@500clubitalia.it

TARANTO

Paolo Giovinnazzi
V. N. Lazzaro 1 - 74016 Massafra TA
099.8807098 - 339.6627010

CALABRIA

COSENZA

Gianvincenzo Bruno
Via Fulloni 5
87040 Mendicino (CS)
340 8664935

REGGIO CALABRIA

Giuseppe Spadaro
Via Sbarre Inferiori Trav. IX 33
89129 Reggio Calabria (RC)
0965 593950 - 328 3926129
alfa147ss@libero.it

SICILIA

PALERMO

Rosolino Montaperto
Via Rossi 10 - 90147 Palermo (PA)
091 530052

AGRIGENTO

Angelo Marranca
V. Montessori 24
93010 Montedoro (CL)
0934 934519

BELPASSO-PATERNO'

Davide Carmelo Cappadonna
C. Mediterraneo 43
95032 Belpasso (CT)
339 7646226
c.cappadonna@500clubitalia.it

BOLOGNETTA

Giovanni Pirandelli
Via Galletti 118
90123 Palermo (PA)
091 6141605

CALTAGIRONE

Giacomino Marcinò
V. F. Nigro 6
95041 Caltagirone (CT)
339 8049183
jammix83@yahoo.it

CALTANISSETTA

Giuseppe Anzaldi
C.so Umberto I 5
93100 Caltanissetta
388 1847620

CASTELVETRANO

Vincenzo Parrino
Via Merano 26
91022 Castelvetro (TP)
328 0736448 - 335 8058290
vincenzoparrino@yahoo.it

CATANIA

Giuseppe Iervasi
Via Etna 376 - 95030 Mascali (CT)
330 962710
gipi500@virgilio.it

CORLEONE

Salvatore Greco
C. da Poggio
90034 Corleone (PA)
091 8461197 - 333 4457980
totucciog@interfree.it

ENNA

Pietro Folisi
Via Maddalena II 12
94010 Calascibetta (EN)
333 8517492
pietrofolisi@yahoo.it

MARSALA

Lorenzo Ingrassia
V. Favorita 1 - 91025 Marsala (TP)
0923 736881 - 328 1109708
ingrassia.lorenzo@comune.marsala
.tp.it

MESSINA - RIVIERA JONICA

Giuseppe Perez
Piazza Col. Interdonato 32
98026 Nizza di Sicilia (ME)
0942 715277 - 347 4859967

PARTINICO

Rosario Maria Prатели
Via Crocifisso 36
90047 Partinico (PA)
fax 091 8900774 - 328 3075223
rosarioprатели@tiscali.it

RAGUSA

Giovanni Modica
V. Trapani Rocciola 19
97015 Modica (RG)
0932 905848
giovannimodica1943@alice.it

S. CATERINA VILLARMOsa

Salvatore Carvotta
V. Aldisio 32
93018 S.Caterina Villarmosa CL
0934 672612

S. STEFANO QUISQUINA

Giuseppe Bellomo
V. Giotto 10
92020 S. Stefano Quisquina (AG)
347 4479253

SIRACUSA NORD

Antonino Briganti
Via delle Vittorie 136
Francofonte 96015 (SR)
tel/fax 095 940787 - 335 5773800

SCIACCA

Vincenzo Saladino
Via Montella 38 - 92019 Sciacca AG
339 4917820
enzo.saladino@alice.it

SIRACUSA SUD

Antonino Di Tommasi
Via Salvatore Garaffa 27
97015 Modica (RG)
338 4151357
antonioditommasi@virgilio.it

TRAPANI

Salvatore Grignano
Via Pacini 31 - 91027 Paceco (TP)
347 8191644 - 333 1295998
tel/fax 0923883655
salvo.grig@live.it

SARDEGNA

CAGLIARI

Piero Pilloni
Via Vittorio Veneto 39
09123 Cagliari (CA) - 339 1126221
070 272176 - pieropilloni@yahoo.it

CARBONIA-IGLESIA

Antonio Pusceddu
Via Nazionale 63
09017 Sant'Antioco (CI)
328 9427643 antoniopuxe@gmail.it

MEDIO CAMPIDANO

Cristian Balocco
V. Umberto I 4
09030 Pabillonis MD
347 9010885

OLBIA

Antonio Deiana
Via Vignola 36 - 07026 Olbia (OT)
337 812301 - 329 4482701
meggy13@virgilio.it

TEMPIO PAUSANIA

Giacomino Deiana
Via Circ. Sangiuseppe n. 16 B
07029 Tempio Pausania (OT)
079 631358 - 340 6683662

FIDUCIARI ESTERI

BELGIO

Patrice Claes
Rue Laport, 19 B.TE 0/42
B - 4000 Liege
Belgio

CANADA

Paolo Cargioli
P.O. Box 56600
93C Woodbridge Avenue (Ontario)
Woodbridge L4L8V3 Canada
001 905 8667237

CITTÀ DEL VATICANO

Eugenio Hasler
Quart. Guardia Svizzera Pontificia
00120 Città del Vaticano
06 69885268
333 2985653

FRANCIA NORD-EST

Gino Frau
47, Rue du General de Gaulle
67600 Kintzheim - Francia

FRANCIA

SUD-OCCIDENTALE
Pascal Renaudeau
7, Rue Eugène Chevreul
F - 33160 Saint Médard en Jalles
Francia - +33683951821
appassionato.fiat.free.fr

GERMANIA

ALTA BAVIERA
Wally Fischer
An Der Weilach 28
D - 86529 Schrobenhausen
Germania
+49 825 24848

GIAPPONE

Andrea Fortunato
V. Muscola 28/2 - 16153 GE-Sestri
010.6512259

Seiro Itoh

104, 2-111-1 Shoji Toyonaka-shi
Osaka-Fu 560-0004 - Giappone
tel. 052.8830222 - fax 052.8830777

GRAN BRETAGNA

James Di Carlo
via Roma 110/2
17033 Garlenda (SV)
italcorsa@totalise.co.uk

GRECIA

Stathis Vlahacos
Dimocratias 11
15451 Neo Psychico Athens
0030.210.6421219

OLANDA

Rinse Wierda
Fiat 500 Club Nederland,
Postbus 68
NL - 3970 AB Driebergen
Rijsenburg - Olanda

PRINCIPATO DI MONACO

Salvatore Ignacolo
9, Av. des Papalins
MC 98000 MONACO
Principato di Monaco
339.8421921 - 00377.93303282

SPAGNA

Manuel Andrés Cases Y Puig
Gran Via C.Catalanes, 806,
8°, pta.62
E - 08013 BARCELONA, Spagna
0034 609484061



ASSICURAZIONI

Compagnia	Agenzia	Indirizzo	Telefono	E-mail
Augusta	Maurino & Ferrero Assicurazioni s.a.s.	Strada di Settimo 13 - 10154 Torino	011 266570	729@agentiaugusta.it
	V.I.P. Assicurazioni s.a.s.	Strada del Drosso 41 - 10135 Torino	011 344309	augusta.agenzia15@gmail.com
Fondiarria-Sai Divisione Fondiaria	Agenzia Generale 'Voghera-Cavour'	Via Covini 13 - Voghera (PV)	0383 640556	fondiarria.voghera704@gmail.it
	Chiocca Luigi & C. s.a.s.	Via L. Brea 51, 18100 Imperia	0183 297964	imperia.0288@agenzie.sai.it
Gruppo Assicurativo Arca	Agente Generale Fernanda Girelli	Via San Rocchino 24 - 25123 Brescia	030 306921	fernanda.girelli@libero.it
Insurance Berica s.a.s.	Agenzia di Schio (VI)	Via Cavour 58 scala A int. 5 36015 Schio (VI)	0445 532134	insurance.berica@gmail.com
	Ufficio di Montecchio Precalcino	Via Pagani 3 36030 Montecchio P.no (VI)	0445 334702	insurancemontecchio@libero.it
LD Broker S.a.S.		Via Pratese 122/124 Campi Bisenzio (FI)	055 8946614	veicolistorici@ldbroke.it
Milano Assicurazioni	Agente Generale Brignolo	Corso Italia 13/3 - 17100 Savona	019 824476	savona.6120@agenzie.milass.it
		Piazza San Rocco 32 17027 Pietra Ligure (SV)	019 626859	savona.6120@agenzie.milass.it
Milano Assicurazioni Divisione La Previdente	Caldarelli Servizi Assic. sas	Via Monte Grivola 43 - 11100 Aosta	0165 554060	info@caldarelli.eu
	Manione Assicurazioni di Sbilordo Guido	Via Giuseppe La Farina Is. R 98100 Messina	090 2930940	g.sbilordo@virgilio.it
	Ag. Calcaterra	Via Roma 146 - 20013 Magenta	02 9794232 02 97291680 fax 02 97291156	
	Subagenzia	Via Roma 55 20010 Marcallo con Casone	tel/fax 02 9760490	
Milano Assicurazioni Divisione NUOVA MAA	Assicurazione Burrometo	Via Giacomo Soliman 10/3 16154 Genova	010 6041808	genovaburrometo.5382@agenzie.milass.it
Milano Ass. Divisione Sasa*	Lovatti G.L. e C. s.a.s.	Via Belgrano 6 - 18100 Imperia	0183 710298	32411@age.auroraassicurazioni.it
Navale Assicurazioni Gruppo UGF	Agenzia Generale Assicar Roma	Piazza Sabaudia 39/40 00171 Roma	06 2594125	info@assicar.eu
	Agenzia Generale Assicar Frascati	Via Piave 32 - 00044 Frascati	06 96843038	info@assicar.eu
Royal & Sunalliance Assic.	Assilogos s.a.s.	Corso Tassoni 52 - 10144 Torino	011 4376320	info@assilogos.it
	Bartolini & Mauri Assicur.	C.so Giulio Cesare 208 10154 Torino	011 2051555	azienda@bartoliniemauri.com
	Bartolini & Mauri Assicur.	Via Morghen 35 - 10143 Torino	011 7410958	azienda@bartoliniemauri.com
	Centro Assicurat.'Pavese' srl	Via Marchesi 33 - 27100 Pavia	0382 22052	info@centroasspavese.it
Sara Assicurazioni	Agente Capo Domenico Gaia	Via Fiume 1/1 -17031 Albenga (SV)	0182 555827	ag5231@saragenzie.it
	Agente Capo Marzio Belotti	Viale Libertà 20 - 24021 Albino (BG)	035 753780	ag5303@saraagenzie.it

* Copertura nella sola Provincia di imperia

■ Altre Agenzie sono presenti sulla Guida Punto Amico, che vi invitiamo a consultare.

Il presente elenco comprende le Compagnie Assicuratrici che si sono rese disponibili a stipulare polizze per veicoli storici. Sugeriamo ai Soci di informarsi sulle condizioni necessarie per usufruire delle stesse (es. iscrizione al Fiat 500 Club Italia, iscrizione all'ASI...). L'assicurazione è valida solo se si è in regola con il pagamento della tessera del Fiat 500 Club Italia e con tutti i documenti richiesti dalla Compagnia.

Il punto assicurativo: Avvisiamo i nostri soci che, se hanno ottenuto sulle polizze assicurative dei loro mezzi sconti particolari condizionati alla validità dell'iscrizione al nostro Club (federato ASI) e/o all'ASI, scaduta la validità della/e tessera/e annuale/i (31.12.2010), la copertura assicurativa, anche se è formalmente successiva a questa data, è assolutamente inoperante, in quanto condizione indispensabile per la copertura assicurativa è la validità stessa delle suddette iscrizioni. Quindi affrettatevi a rinnovare le tessere di cui sopra per non incorrere in gravissime scoperture assicurative.

Renato Donati



Stile 500

Cinquecentisti d.o.c.
in pochi click...



500 Club Italia Shop!

La nuova sezione
e-commerce 500 SHOP!
è disponibile
sul nostro sito internet
www.500clubitalia.it,
dove trovate l'esclusivo
abbigliamento ed i gadgets
del Fiat 500 Club Italia.
Non perdetevi!!





www.bluofficina.it

BLU OFFICINA è un Network di oltre 1000 Autoriparatori indipendenti, presenti su tutto il territorio italiano, che ormai da 15 anni, con professionalità e cortesia, si prendono cura della tua auto.



SCONTO DEL 5%

SUI PRODOTTI PETRONAS LUBRICANTS, NELLE OPERAZIONI DI CAMBIO OLIO COMPLETO.



Per tutti i soci "Fiat 500 Club Italia" che presentano alle Blu Officina, aderendo all'iniziativa, la tessera del club (validità dell'operazione dal 1 Aprile 2010 al 31 Marzo 2011).

PETRONAS HPX è il lubrificante con base semisintetica che garantisce performance ottimali su auto ad elevato chilometraggio o che si preparano al programma di revisione obbligatoria.

Qui di seguito l'elenco di alcune delle migliori **Blu Officina d'Italia**:

- GHIBAUDI GIORGIO - Via Chivasso, 9 - Murisengo (AL)
- AUTOFFICINA ARFILLI & GALASSI DANIELE S.N.C. - Via C. Maestri, 13 - Gambettola (FC)
- CAR TRONIC S.R.L. - Via Barilatti, 37 - Ancona (AN)
- CIACCI MARIO OFFICINA - Via Della Pianata, 4-6 - Fr. Petroio - Trequanda (SI)
- TEAM AUTO DI PAOLO IANNELLO - Via Dalmazia, 22 - Caltanissetta (CL)
- G.R.G. DI RIZZATI E GEMMETTO D. AUTOF. S.N.C. - Via A. Forti, 25/D - Migliarino (FE)
- MAINARDI CESARE - Via Mario Anelli, 44-46 - Casalmorano (CR)
- AUTORIP. F.LLI ASCARI DI ASCARI GIANFRANCO E C.S.N - Via S.Martino, 10 - Correggio (RE)
- RAVINALE LIVIO - Via Roma, 2 - Caraglio (CN)
- FRANZE' PASQUALE AUTORIP. DI FRANZE' IVAN - Via Morandi, 22/A - Torino (TO)
- DE GIUSEPPE E NEGRO S.N.C. - Via Perugia, 9 - Nardo' (LE)
- F.P. DI FERRUCCI ROBERTO & C. S.N.C. OFFICINA - Via Cintoia, 13 - Buti (PI)
- GHISALLO AUTORIMESSA S.N.C DI LONGATTI G. e E. - Via Madonna Del Ghisallo, 7 - Lentate Sul Seveso (MI)
- TRANO PASQUALE - S.S. Formia-Cassino Km 24,400 N° 43 - Formia (LT)
- SARTORI MAURIZIO - Via Delle Acacie, 6 - Binago (CO)
- AUTOFFICINA VENUTO GIUSEPPE - Via Teocrito, 2 - Saponara Marittima (ME)
- ROMANI TONINO - Corso Umberto, 5 - Montepagano (TE)
- ALETTA & MANTINEO S.N.C. - Via R. di S. Secondo, 16 - Lentini (SR)

