



4 Piccole Ruote

Notiziario - anno XXII
N.4 Luglio-Agosto 2010
€ 3,00

Poste Italiane S.p.A. - Spedizione in abbonamento postale - D.L. 353/2003 (conv. in L. 27/02/2004 n.46) art. 1, comma 1, CNS GENOVA - n. 68 anno 2007, iscrizione al R.O.C. n° 14901 del 21/07/2006.

CONTIENE I.P.

MUSEO
SEMPRE PIÙ IN
PRIMO PIANO

LA PICCOLA GRANDE AUTO CHE HA AIUTATO GLI ITALIANI A CRESCERE



Testimonial di PACE

SPECIALE
GUIDA



DOMANDA DI ADESIONE ALL'ELENCO "PUNTO AMICO"

da compilare e inviare al Club - fax 0182 580015 - email: marketing@500clubitalia.it



il Sottoscritto:

Nato a: _____ il: _____

Residenza: _____ Cod.Fisc.: _____

Titolare dell'Azienda: _____

Con sede in: _____

Sede Legale (se diversa dalla precedente): _____

Partita IVA: _____ Cod.Fisc.: _____

Iscr. CCIAA _____

Settore Merceologico: _____

Telefono: _____ Fax: _____

E-mail e Sito internet: _____

Richiede di inserire la suddetta Azienda nell'elenco dei "Punto Amico"

A presentare l'Azienda sono:

Cognome e Nome: _____ n° tessera: _____ firma: _____

Cognome e Nome: _____ n° tessera: _____ firma: _____

Cognome e Nome: _____ n° tessera: _____ firma: _____

Il Sottoscritto si impegna a praticare la seguente condizione di favore:

TIMBRO DELL'AZIENDA

FIRMA AUTORIZZATA

- 1) L'adesione non comporta un giudizio o una garanzia di qualità da parte del Club a proposito dell'operato dell'Azienda che si impegna a non tenere un comportamento che possa ingenerare nel pubblico una tale convinzione;
- 2) L'adesione non comporta per il Club alcuna responsabilità per gli eventuali danni subiti dal socio per l'inosservanza degli impegni assunti dall'Azienda
- 3) Il Club può cancellare l'Azienda in qualsiasi momento dall'elenco a suo insindacabile giudizio qualora venissero meno i presupposti di cui sopra
- 4) La targa viene consegnata in comodato d'uso. In caso di non rinnovo dell'adesione la targa deve essere restituita.

FIRMA AUTORIZZATA

Il sottoscritto prende inoltre atto che il costo di iscrizione (60 € IVA incl.) regolarmente fatturato, verrà direttamente addebitato, alle scadenze annuali sul conto corrente dell'azienda sotto indicato, mediante RID pre-autorizzato alle seguenti coordinate bancarie del c/c da addebitare presso:

Coordinate del c/c da addebitare (da compilare a cura del richiedente)

Banca _____ Filiale di _____
Codice IBAN: _____

Coordinate dell'Azienda creditrice (da compilare a cura del Fiat 500 Club Italia)

21711000000000000000

Il sottoscrittore autorizza la Banca a margine ad addebitare sul conto corrente indicato, nella data di scadenza dell'obbligazione o data prorogata d'iniziativa del creditore (ferma restando la valuta originaria concordata), tutti gli ordini di incasso elettronici inviati dall'Azienda e contrassegnati con le coordinate dell'Azienda creditrice su riportate (o aggiornate d'iniziativa dell'Azienda), a condizione che vi siano disponibilità sufficienti e senza necessità per la Banca di inviare la relativa contabile di addebito.

Il sottoscrittore ha facoltà di opporsi all'addebito entro 5 giorni lavorativi dopo data scadenza o data prorogata dal creditore.

Luogo e Data

FIRMA AUTORIZZATA



Copertina: La "500 Unicef" all'interno del Museo Multimediale della 500 (foto S. Ponzone)

Cover: The "500 Unicef" inside the Fiat 500 Multimedia Museum (picture by S. Ponzone)

In questo numero

"4piccoleruote" • N. 4 • Luglio - Agosto 2010

EDITORIALE

- 2 Appunti di viaggio/Tariffe Postali Benemerito

PRIMO PIANO

- 3 Uno storico traguardo
4 Baby artisti in mostra
5 Visite internazionali
6 Per i futuri utenti della strada
8 Il Club informa: Consiglio del 24/04 Un annullò da... Museo!
9 Uno "spazio 500" a Marsala La 500 sullo schermo
10 Appunti di viaggio australiani
12 Mostra scambio di Ferrara/Motor Expò di Agira
13 Terza volta alla Mostra Scambio di Reggio Emilia/Al 2° Classicshow di Adria
14 Visita alla Brumm

500 A TUTTO GAS

- 16 Il cinquino sul Prato (Nevosio) Alle Grotte di Frasassi/Giochi in 500 Memorial Mario Musolesi (Loiano)
18 Nelle terre del Verga/ (Vizzini) Memorial "Salvatore Ingallinera" (S. Croce) Un gustoso giro nell'Astigiano (Golosaria)
20 11° Meeting di Primavera (Monasterolo) Motori e Sapori 2010 (Villastrada) Finalmente il sole a Figline
22 L'isola delle 500 (Ischia)/53 anni di 500 ad Alba
24 Alle foci del grande fiume Po (Taglio di Po)/ Debutto con 160 auto (Grottaglie) Annullamento 2° Raduno Estense-Errata Corrige
26 Meno male che c'erano i ciccioli... (Bologna)/ Piove sui cinquini e sui turisti (Firenze)
28 Le 500 fanno shopping! (Canelli) Viaggio in Olanda
29 Dillo con una foto!

DIARIO

- 30 Orgoglio e consapevolezza
31 Quel vescovo in cinquecento

PAGINONE CENTRALE

- 32 Paesi Bassi - Guest Country Meeting '10

500...STORIE

- 34 I love 500!
35 Da Bari alle Dolomiti
36 Quel giorno in autostrada.../Pertini
37 Pubblicità vecchie e nuove... La 500 al Carnevale
38 La "F" di nonno Giuseppe Con la Giardiniera di papà
39 Un compleanno sull'onda dei ricordi
40 Assente giustificato (per amore)/Lutti

500 LIBRI & ARTE

- 41 Pane & 500/Numismatica molto speciale
42 L'Angolo della Poesia/500... senza motore!
43 Bambini, scorpioni ed altre meraviglie

500 INTERNATIONAL

- 44 Fiat Vignale Gamine
45 Con lo sguardo nuovo/Collezionismo made in France/Saluti dalla Svizzera 2

ALBUM

- 46 Ricordo di Garlenda 2009
48 500 Scatti
50 500&Sposi

STRADA&OFFICINA

- 52 Il Libretto di Uso e Manutenzione (XII p.)
54 Max va di corsa/La nuova stagione del Team Lavazza/Scalata acrobatica della Bocchetta

PAGINE DI SERVIZIO

- 56 ASI-Commissione Tecnica
58 Calendario Raduni
60 Info/Incontriamoci
61 Modulistica
62 Fiduciarì
64 Assicurazioni

ORGANIGRAMMA

- Presidente:** Stelio Yannoulis (051.6146212)
Vice Presidente: Alessandro Scarpa (331.6263880)
Segretario: Danilo Cosci (333.2063732)
Vice Segr.: Luigi Rigolli (010.413880)
Consiglieri: Domenico Facchini (338.3159753), Maurizio Gherardi (0421.287063), Giuseppe Pellegrino (0972.31903), Piero Rubeco (06.2153181), Marcello Scatola (3294297358)
Presidente Fondatore: Domenico Romano (0182.582282 - 334.1539102)
Presidenti Onorari: Franco Cerva (0182.582282), Silvia Depaoli (011.19706423 - 334.1161054), Marino Ribet (0121.58340)
Presidente Pro Loco: Fabrizio Amerio (335.5372389)
Proviviri: Lorenzo Ingrassia (0923.736881),

EDITORIAL

- 2 Travel notes/Postage rates/ Well-deserving

FOCUS

- 3 A historical achievement
4 Young artists' exhibition
5 International visits
6 For the future road users
8 News from the Club: Board Meeting of 24th April Museum postmark
9 A space dedicated to the 500 at Marsala The 500 on the screen
10 Australian travel notes
12 Ferrara trade show/Agira Motor Expò
13 Third time at the Reggio Emilia Trade Show At the 2nd Classicshow at Adria
14 A visit to Brumm

FULL THROTTLE 500s

- 16 The 500 at Prato Nevoso/At the Frasassi Caves Games in a 500/Mario Musolesi Memorial (Loiano)
18 In the land of Verga/(Vizzini)/"Salvatore Ingallinera" Memorial (S. Croce)/A tasty tour of the Asti region (Golosaria)
20 11th Spring Meeting (Monasterolo) 2010 "Motori e Sapori" (Villastrada) At last, the sun is out at Figline
22 The island of the 500s (Ischia)/53 years of 500 at Alba
24 At the mouth of the river Po (Taglio di Po) Début with 160 cars (Grottaglie) Cancellation of the 2nd Estense Meeting- Errata
26 Good thing we had the "ciccioli"... (Bologna) It rains on the 500s and on the tourists (Florence)
28 The 500s go shopping! (Canelli)/Journey to Holland
29 Say it with a picture!

DIARY

- 30 Pride and awareness
31 That bishop in a 500

CENTRE SPREAD

- 32 The Netherlands - 2010 Meeting Guest Country

500...STORIES

- 34 I love 500!
35 From Bari to the Dolomites
36 That day on the motorway.../Pertini
37 Old and new adverts.../The 500 at the Carnival
38 Grandpa Giuseppe's 500 "F"/With Dad's Giardiniera
39 A birthday full of memories
40 A justified absence (for love)/Bereavements

500 BOOKS & ARTS

- 41 Bread & 500/Very special numismatics
42 Poetry corner/A 500...without engine
43 Children, scorpions and other wonders

500 INTERNATIONAL

- 44 Fiat Vignale Gamine
45 With a new outlook/Made in France collecting Greetings from Switzerland 2

ALBUM

- 46 A souvenir of Garlenda 2009
48 500 Snapshots
50 500&Married Couples

ROAD&GARAGE

- 52 Owner's Manual (part 12)
54 Racing Max/The new season of the Lavazza Team Acrobatic climb of the Bocchetta

USEFUL INFORMATION

- 56 ASI - Technical Committee
58 Meetings Calendar
60 Info/Let us meet
61 Forms
62 Trustees
64 Insurance

Alessandro Marinangeli (338.3600264), Mauro Paire (339.2639051), Giuseppe Cabona (0185.91275), Francesco Cappato (0182.582282)
Revisori dei conti: Luigi Fratepietro (0182.559115), Bruno Fadda (0182.559024), Mario Ferrando (010.7492415), Paolo Pizzo (0182.20446), Giancarlo Tassistro (0182.582282)
Commissario Tecnico: Enrico Bo (011.5534057 - fax 011.19716336)
Conservatore del Museo: Ugo Giacobbe (0182.582282 - u.giacobbe@500clubitalia.it)
Vice-Conservatore del Museo: Carlo Giuliani (019.807124-347.1061434).
Addetti stampa: Stefania Ponzone (0182.582282 339.6794807 s.ponzone@500clubitalia.it), Fabio Fabbricatore (333.8913212 f.fabbricatore@500clubitalia.it).



FIAT 500 Club Italia



FEDERATO ASI

Via Roma 90 • 17033 Garlenda (SV)
tel. 0182.582282 • fax: 0182.580015
c.c.p.n. 10786176
e-mail: info@500clubitalia.it
sito internet: www.500clubitalia.it

Direttore responsabile: Romano Strizioli
Redattrice: Stefania Ponzone
Grafica e fotocomposizione:
Daniele Griggio • Marco Garofalo • Albenga
Stampa: Alma Tipografica

Le foto sono tratte dall'archivio del Club e/o inviate dai soci e sono spesso a carattere amatoriale. La qualità, quindi, talvolta può non essere perfetta.



APPUNTI DI VIAGGIO

Aggiornamenti sulle attività del Club

>Stelio Yannoulis

Molti gli avvenimenti del periodo che va da marzo a maggio: una settantina di raduni e nove fiere sono un indice di quanto il Club sia attivo.

Personalmente ho partecipato agli eventi di Riccione (meteo avverso... mancava solo la neve!), Ischia (due giorni in uno splendido contesto), Bologna, Firenze (meteo come Riccione), Coreggio (RE), Pramollo (TO) Palmanova (UD). Credo che tutti i raduni siano ugualmente meritevoli di attenzione, anche se il contesto in cui ciascuna manifestazione si svolge crea qualche differenza.

A metà marzo abbiamo avuto un incontro, cordiale e costruttivo, con Roberto Loi, presidente dell'ASI, durante il quale ho avuto modo di illustrare i nostri progetti e programmi. Dall'avvocato Loi abbiamo ricevuto parole di compiacimento e un incoraggiamento a continuare con lo stesso spirito e la stessa passione che ci contraddistinguono.



Un dolcissimo abbinamento: cinquino&cornetto visti da Stefano Visora.

A fine aprile il Consiglio Direttivo si è riunito a Tarquinia (VT). Tale sede è stata scelta in quanto potevamo contare sul supporto logistico del nostro fiduciario di zona, così da poter poi allargare, la domenica, la riunione ai fiduciari di Toscana, Lazio e Umbria. Credo molto in questi incontri, in quanto ci danno la possibilità di ribadire che tutti noi - ovunque ci

troviamo ad operare - siamo il Club. Il 5 maggio a Genova è avvenuto l'incontro per la firma del protocollo di intesa tra UNICEF e Fiat 500 Club Italia. È un riconoscimento a quanto il Club ha finora fatto in campo sociale e soprattutto nei confronti dei bambini. Da questo momento in poi cercheremo di dare vita a nuove iniziative in questa direzione, naturalmente con la collaborazione dei soci.

Ed ora permettetemi due annotazioni di carattere storico. Il 1960 per noi cinquecentisti è stato un anno importante, che ha visto la nascita della 500 giardiniera. La Station Wagon, come diremmo oggi, presentata in primavera, aveva il motore ruotato di 90 gradi verso destra, in questo modo il nuovo propulsore aveva una caratteristica di estrema compattezza. È una soluzione geniale, anche se la sua realizzazione è stata per nulla scontata.

Per il Meeting di Garlenda cercheremo di festeggiare adeguatamente questa ricorrenza.

Sempre nel 1960 veniva brevettato il metodo per realizzare il cornetto gelato, cosa che ci appare oggi quasi banale, ma che per quelli della mia generazione fu una grande scoperta... uno fra tutti, il mitico cornetto Algida.

Una premiazione



Il 13 aprile 2010, in occasione di una riunione nel Palazzo della Provincia a Savona, è stato consegnato il diploma di benemerita al fiduciario di Albisola Giuseppe Pastorino.

Tariffe postali

Informiamo i nostri soci che il decreto interministeriale del 30 marzo 2010, pubblicato sulla Gazzetta ufficiale del 31 marzo 2010 numero 75, ha soppresso le tariffe agevolate per tutta l'editoria libraria, quotidiana e periodica.

Questo provvedimento ha colpito duramente il nostro Club, con i costi di spedizione più che raddoppiati.

Resta il nostro impegno ad affrontare questo ulteriore sforzo al fine di far giungere 4piccole-ruote puntuale nelle case dei cinquecentisti.

UNO STORICO TRAGUARDO

Firmato il protocollo con l'Unicef

>Mirella e Luciano **Vitale**

Cari amici cinquecentisti, abbiamo il piacere di informarvi che il nostro amato Club ha ottenuto un grande successo e raggiunto un importante obiettivo che fa onore a tutti noi: siamo diventati Testimonial di Pace dell'Unicef. Come si è ottenuto questo risultato? La risposta è molto semplice e deriva dai sani principi che da sempre guidano l'attenta politica del Club, rivolta, oltreché ad incentivare l'amore per le nostre autovetture, a curare con scelte oculate programmi che determinino una costante crescita del sodalizio. In tal senso si può definire "storico" il traguardo raggiunto in questa occasione.

La cerimonia della firma del Protocollo d'intesa tra Unicef e Fiat 500 Club

...siamo orgogliosi di dare il nostro contributo a questa realtà...

Italia si è svolta il 5 maggio a Genova nella Sala Barabino del Teatro della Gioventù, alla presenza di importanti personalità.

L'idea, come già anticipato su 4PR n° 3 (pag. 8), si era fatta strada a partire dal Pranzo degli Auguri 2009, quando facemmo dono al Club di una bambola di pezza, vestita da cinquina, conosciuta con il nome di "Pigotta" e divenuta dal 1998 sinonimo di Unicef e dei suoi fini umanitari. Il dono ci venne spontaneo poiché da anni facciamo parte di una associazione culturale che collabora con questa splendida Onlus, ma mai avremmo pensato che da lì scaturisse un evento di tale importanza che gratifica e inorgogliesce tutti.

Con la nomina a "Testimonial di Pace" l'Unicef ci autorizza ad utilizzare il suo

A sinistra, alcuni momenti della cerimonia e la foto di gruppo all'esterno del Teatro. Per l'Unicef il protocollo è stato firmato dal presidente del Comitato Regionale Ligure Giacomo Guerrera e dalla presidente del Comitato Provinciale di Imperia Colomba Tirari. Per il Club, Stelio Yannoulis, Domenico Romano, Luigi Rigolli e Luciano Vitale.

logo a titolo di patrocinio su tutto il materiale cartaceo ed informatico, sul vestiario e sulle autovetture. Affiancherà ed integrerà le attività del Club e le promuoverà nelle manifestazioni a livello locale, regionale e globale, offrendo collaborazione, nelle occasioni che si presenteranno, nella preparazione e divulgazione degli eventi tramite i rappresentanti dei suoi uffici provinciali e delle sue filiali.

Il Fiat 500 Club Italia, dal canto suo, si impegna a diffondere lo spirito umanitario Unicef in occasione di incontri, raduni e manifestazioni varie e ad adattare parte dei suoi progetti affinché diventino strumento di raccolta fondi pro Unicef. Tutto ciò già non è estraneo al nostro Club, perché, come si legge all'art. 3° par. B dell'oggetto sociale, esso si prefigge "di favorire nel nome del comune amore per la Fiat 500 l'amicizia e la solidarietà tra le persone senza alcuna distinzione di età, estrazione sociale, censo, nazionalità o razza". E l'attenzione al sociale e al prossimo in difficoltà, specie se rappresentato da bambini, come noto è stata più volte concretizzata dai vari Coordinamenti.

Sì, siamo orgogliosi di dare il nostro contributo a questa realtà che ricopre un ruolo guida e di servizio nella costruzione di un mondo in cui siano rispettati e realizzati i diritti di ogni bambina e bambino.

Concludiamo con le parole pronunciate dal nostro consigliere Luigi Rigolli, che nel suo intervento finale ha riportato l'antico augurio che si rivolgeva ai naviganti liguri prima della loro partenza: "Che il vento vi sia favorevole!". Per noi sarà senz'altro così, perché conosciamo bene la rotta e navigheremo sempre con il vento in poppa.





BABY ARTISTI IN MOSTRA

Risultati del concorso per le scuole

> Ugo **Giacobbe** e Stefania **Ponzone**

389 elaborati da 9 scuole primarie pubbliche e parificate ("C. Astengo" di Savona-Fornaci, Campochiesa, Casanova Lerrone, Cengio, Cosseria, Dego, Garlanda, "N.S. Della Neve" di Savona, "Redemptoris Mater" di Albenga): è questo il più che soddisfacente risultato del concorso "La 500 agli occhi dei bambini".

L'iniziativa ha ottenuto il patrocinio della Provincia di Savona e la collaborazione del portale VirtualCar.it, già media friend del Club e molto attento al mondo del design e dell'arte nell'ambito motoristico. Il coinvolgimento di questi due soggetti ci ha particolarmente gratificati e ci ha convinti della bontà di questo progetto, partito in via assolutamente sperimentale, ma che pensiamo di portare avanti – con modalità e tempi ancora da definire – allargandolo anche ad altre province o regioni.

A fine aprile si è riunita la commissione giudicante che ha selezionato i 50 finalisti che dal 2 luglio al 2 ottobre 2010 saranno esposti al Museo nella mostra che prende il nome dal concorso stesso. Ovviamente la scelta è stata particolarmente difficile e ci sono stati momenti di sincero divertimento e stupore per la fantasia dimostrata dai piccoli artisti nell'interpretare il fenomeno 500, ma anche il Club, il Meeting e in generale il rapporto con l'automobile... Da notare come la natura sia la co-protagonista

di molti degli elaborati, infatti non mancano paesaggi montani e marini, campagna, fiori e piante, animali reali e inventati... Presenti anche i monumenti, con in più un tocco di... internazionalità (piramidi egizie e mulini a vento olandesi)! Spesso le vetture sono state rappresentate con occhi, naso, bocca, mani e braccia, capelli... con fattezze sia femminili sia maschili. Il disegno primo classificato, a sorpresa, è risultato essere un lavoro a quattro mani, realizzato da Beatrice Pera di Cengio e Devid Fichera di Millesimo (Scuola di Cosseria); opportunamente adattato alle esigenze di stampa, è stato scelto come immagine simbolo del XXVII Meeting. Francesca Gagliolo di Albenga (Scuola di Garlanda) e Rachele Suffia di Cengio (Scuola di Cengio) si sono classificate rispettivamente al secondo ed al terzo posto. Dimitri Regis di Albenga ("Redemptoris Mater") ha ottenuto invece il premio speciale Virtual Car. Durante la mostra i visitatori potranno votare il loro disegno preferito e ad ottobre comunicheremo il vincitore del Premio del Pubblico.

Vorremmo ringraziare innanzitutto Lucia Fresia, nostra fiduciaria di Cengio, ideatrice del concorso e curatrice della mostra, per l'instancabile impegno dimostrato fin dai primi passi dell'iniziativa; è doveroso citare inoltre il viceconservatore del Museo Carlo Giuliani, i nostri grafici Daniele Griggio e Marco Garofalo, il pittore e vignettista Stefano Visora (che ha anche ideato il disegno simbolo de "La 500 agli occhi dei bambini"), Sergio Chierici di Virtual Car, Sarah Cervetto e Cecilia Chilosi della Provincia di Savona.

In alto a destra, nell'ordine, i primi tre disegni classificati e il premio Virtual Car; qui ai lati, l'animato "brainstorming" (la celeberrima "tempesta di cervelli") per la scelta dei finalisti.

Riteniamo doveroso citare anche la scuola "M. G. Rossello" di Savona, che all'ultimo momento non ce l'ha fatta a partecipare pur avendone manifestato l'intenzione.



VISITE INTERNAZIONALI



Il nostro Museo continua ad interessare appassionati e non solo da tutta Italia e da tutto il mondo. Il 13 marzo sono venuti a trovarci Jacques Fléchemuller, pittore noto a livello internazionale, e la moglie Puanani, provenienti dall'Ardèche (Francia) (1). Il 22 marzo è stata la volta di quattro cittadini giapponesi capi-

tanati dalla signora Miwako Matsu-mura di Ishikawa (2). Il 30 marzo da Corleone (PA) ecco Giuseppe Bongiorno, Maria Costanza Morrone, Nicola Iemmola e Francesca Paola Coniglio (3). Il 29 aprile abbiamo avuto l'onore di essere oggetto di un servizio targato Rai (poi trasmesso durante il programma "Buongiorno Re-

gione"): il giornalista Stefano Picasso si è a lungo intrattenuto con lo staff ed i cinquecentisti per riprese ed interviste (4-5). L'11 maggio, infine, gli australiani Charlie e Maria Losinno, dirigenti dell'Italian Made Social Motoring Club di Sydney. Una curiosità: la loro cinquina è targata "AMO 500"... se non è passione questa! (6).

PER I FUTURI UTENTI DELLA STRADA



+ notizie su www.500clubitalia.it



Cinquini, biciclette e scolari

>Stefania **Ponzone**

Mercoledì 19 maggio a Cosseria (SV) si è svolta una intensa giornata dedicata ai bambini dell'Istituto Comprensivo Statale di Carcare.

Grazie alla collaborazione con il Comune e con numerosi enti ed associazioni, gli alunni sono stati coinvolti in svariate attività didattico-ricreative (pittura, teatro, musica, bocce, passeggiate naturalistiche...), compresa l'educazione stradale (con un percorso da affrontare in bicicletta per imparare a destreggiarsi tra i segnali), ma c'è stata anche occasione di approfondire un pezzo di storia dei mezzi di locomozione a due e quattro ruote... Protagoniste infatti sono state le 500 del nostro Club, con una selezione di modelli e l'efficace spiegazione a cura della fiduciaria di Cengio Lucia Fresia, e le biciclette del

locale Museo allestito ed animato da Luciano Berruti (nelle foto lo vediamo con il suo velocipede e nel momento della consegna del libro "Fiat 500 - Storia di una passione").

Giovedì 20, invece, è stata la volta dei bambini della Scuola Primaria di Garlanda e della "Giornata dell'Educazione e della Sicurezza Stradale" organizzata dall'U.C. Garlanda e dal Leo Club Albenga in collaborazione con il nostro Club e con il patrocinio del Comune. Prima di svolgere una prova ludico-pratica presso la pista ciclabile del Parco Le Serre, gli alunni e le maestre hanno visitato il Museo assistendo alla proiezione del documentario sulla storia della 500 e del nostro sodalizio.



QUATTROPICCOLERUOTE





L'AVVENTURA CONTINUA!

Partecipa a un'esperienza unica e indimenticabile!

Team Challenger

La Grande Spedizione in Tunisia con la 2ª edizione del 500 Expedition Team. EXPLORANDO Tour Operator, in collaborazione con, FIAT 500 Club Italia ed Ente Nazionale Turismo Tunisino, apriranno le porte alla "Nuova Grande Avventura" con la 2ª edizione del 500 Expedition Team. Un'edizione caratterizzata da un progetto innovativo, con guide, staff di assistenza meccanica, capo spedizione italiano.

Equipaggi determinati, con un grande spirito d'avventura formeranno il "Team Challenger" della spedizione.



Partirà il 25 settembre 2010 da Genova e Palermo (24 Settembre da Civitavecchia) la Carovana caratterizzata dalle trenta inconfondibili Fiat 500 che raggiungerà i luoghi più caratteristici ed affascinanti del Nord della Tunisia.

Quote di partecipazione a persona:

Partenza da Genova da € 1.200 - Partenza da Civitavecchia da € 1100 - Partenza da Palermo da € 980. La quota comprende: il trasporto in nave dalla città scelta per Tunisi A/R con sistemazione in cabine doppie interne - il trasporto dell'auto a seguito di 2 passeggeri - la cena del 2º giorno - pensione completa dal 3º al 8º giorno - sistemazione in hotel di categoria 5* e 4* - tutte le visite e le escursioni come da programma e la partecipazione agli eventi - guide locali in lingua Italiana - Assistenza meccanica - capo spedizione

Informazioni e Prenotazioni

Explorando Tour Operator, e-mail: info@explorandoviaggi.it - tel: 011 540520 - 011 546942
www.explorandoviaggi.it

Segreteria 500 Club Italia, e-mail: info@500clubitalia.it - tel: 0182 582282 - 0182 580015



IL CLUB INFORMA: CONSIGLIO DEL 24/04



Riunione in quel di Tarquinia (VT)

>Stelio Yannoulis

Il Consiglio Direttivo del Fiat 500 Club Italia si è riunito presso l'Hotel All'Oliivo di Tarquinia (VT) il 24 aprile 2010. Il

sabato è stato dedicato ai temi tipici del Consiglio; i lavori, iniziati alle ore 14, si sono conclusi alle 20,30. Questi sono stati i principali argomenti discussi.

- Andamento del tesseramento: al 31/03/2010, i soci sono 16.931, in linea con i dati dell'anno precedente nel medesimo periodo. Un invito è stato rivolto a tutti i consiglieri e fiduciari affinché rinnovino l'impegno per raggiungere e superare gli ottimi risultati del 2009.



e-commerce oltre ai tradizionali canali (4PiccoleRuote, Museo...).

- È stato scelto il gadget per il 2011, che ovviamente non sveliamo, sperando che sia gradito a tutti i soci.



Domenica 25 aprile si è tenuta una seduta allargata ai fiduciari di Lazio, Toscana e Umbria.

Si è analizzato l'andamento del tesseramento relativo a queste regioni e dibattuto sulle realtà locali. Si sono illustrate le iniziative del Club quali il "Punto Amico" e l'e-commerce.

Sono state lette e approvate le relazioni del Commissario Tecnico e del Conservatore del Museo; a proposito della nostra struttura, il "Dante Giacosa" entrerà a far parte di una rete che al momento è già composta da 37 musei di 13 Paesi europei, tutti dedicati alla locomozione.

Un ringraziamento a Luigi Marzoni per la sua fattiva collaborazione e organizzazione per la buona riuscita dell'evento.

- Il Consiglio ha approvato il Bilancio consuntivo relativo all'anno 2009, chiuso in attivo (il dettaglio come di consueto sarà pubblicato su 4PiccoleRuote).
- Il Consiglio ha approvato, esprimendo soddisfazione, il protocollo d'intesa con l'Unicef, firmato poi il 5 maggio (vedi pagina 3).
- Sono stati nominati due referenti regionali per la Liguria e il Triveneto e alcuni nuovi fiduciari.
- È stato illustrato sia l'accordo commerciale con la Crealab sia l'avvio della possibilità di acquistare abbigliamento e gadget attraverso

Un annullo da... Museo!

★ 17033 GARLEND A (SV) (PT)
3.7.2010

Museo
Multimediale della 500
Dante Giacosa

5°
T
R
O
F
E
O
COLLEZIONISMO SPORTIVO ★



Per il terzo anniversario della sua inaugurazione, grazie anche all'impegno del Circolo Filatelico Numismatico di Albenga e di Bruno Fad-da (che rappresenta il trait-d'union tra questa associazione ed il nostro Club), il Museo sarà celebrato dal consueto annullo filatelico realizzato in occasione del Meeting di Garlenda e da due delle quattro cartoline annuali.

AUTOCARROZZERIA OFFICINA

CENTRO
RIPARAZIONE
SOSTITUZIONE
CRISTALLI

NISSAN

RESTAURO
FIAT 500 E
AUTO D'EPOCA

MARIO DOGLIO
VIA AURELIA, 266 - TEL. 0182/992406 - 17023 CERIALE (SV)
SOCCORSO STRADALE
Partita IVA: 00610450090

Nelle foto sopra, alcuni momenti della riunione di Tarquinia. Nella pagina a destra, dall'alto: le vetture che hanno partecipato all'inaugurazione dello spazio museale a Marsala, Lorenzo Ingrassia con Nicola Sammaritano e Fanny Montalto ed ancora il nostro fiduciario con la figlia Sarah.

UNO "SPAZIO 500" A MARSALA



Nel pomeriggio del 20 febbraio 2010 è stato inaugurato a Marsala il Museo dell'oggettistica della Fiat 500 realizzato da Lorenzo Ingrassia, fiduciario del locale Coordinamento e referente regionale del Club. L'inaugurazione è coincisa con il suo sessantesimo compleanno, quindi una doppia occasione per festeggiare!

Il Museo si trova in C/da Padre delle Perriere 15, vicino al Santuario. Don Carmelo, sacerdote della Parrocchia di Santo Padre delle Perriere, ha benedetto i locali, mentre la madrina dell'evento è stata Sarah Ingrassia, figlia di Lorenzo.

Circa ottanta le persone presenti, tra cui il fiduciario di Castelvetro Vincenzo Parrino ed il fiduciario di Trapani Salvatore Grignano, una rappresentanza del Club Auto e Moto d'Epoca "F.sco Sartarelli" di Trapani (il presidente Alberto Catalano, Salvatore Mustazza e Peppe Iraci) e, per il Comune di Marsala, l'assessore Nicola Sammaritano e il consigliere Fanny Montalto.

Le visite al Museo, con ingresso gratuito, sono previste nei giorni di sabato e domenica previo contatto telefonico (cell. 328.1109708 - 320.3837204 - 340.9908408).

Set toscano

La 500 sullo schermo

Indispensabile nei film e negli sceneggiati ambientati negli anni '50-'70, corteggiatissima "testimonial" delle pubblicità, la nostra mitica bicilindrica ha segnato un altro punto a favore della sua indiscussa popolarità. Il nostro segretario e fiduciario di Grosseto Danilo Cosci si è ritrovato infatti sul set di "Passione", una fiction brasiliana che dovrebbe arrivare sui teleschermi italiani il prossimo anno. Nel cast la grande attrice Fernanda Montenegro (nome d'arte di Arlete Pinheiro Esteves da Silva, di origine portoghese ed italiana, classe 1929), vincitrice dell'Orso d'Oro al Festival di Berlino e candidata all'Oscar per "Central do Brasil".

Le riprese sono avvenute in varie località in provincia di Siena e la bella cinquina azzurra che si è aggiudicata la "parte" è una F del 1965 di proprietà del socio Roberto Seminara, anch'egli di Grosseto.



Sopra, la cinquina grossetana ed il nostro segretario Danilo Cosci sul set di "Passione".

APPUNTI DI VIAGGIO AUSTRALIANI

G'day mate, how are you today?

>Alessandro Scarpa

Chiunque incontri in Australia ti saluta così: "Ciao compare, come stai oggi?"

Bella Nazione l'Australia, con la sua gente gioviale, aperta, senza fronzoli, grandi bevitori e veri sportivi.

Vi è una predominanza di auto giapponesi/coreane, con buona presenza della Holden, qui prodotta (è la Opel australiana). Anche Ford è ben messa. Più rare le auto tedesche e ancor più quelle francesi. Nelle grandi città si vedono Alfa Romeo e qualche Fiat, che paga l'assenza dal mercato negli anni '80 e '90.

Ho trascorso con mia moglie 5 settimane in Australia, abbiamo macinato quasi 7.000 km di strada ed altrettanti di voli e abbiamo avuto l'opportunità di incontrare molti nuovi e vecchi amici cinquecentisti.

Primo incontro a Ocean Grove, sulla parte terminale orientale della Great Ocean Road (Adelaide-Melbourne). Il tam-tam del cinquecentista (ovvero Damon Earwaker, vecchia conoscenza del Club) mi aveva segnalato un distributore della BP gestito dai fratelli Castello (foto 1). Arrivato in loco, ho capito di essere all'indirizzo giusto dalla Fiat 500 nuova di zecca parcheggiata nel piazzale. Siamo stati subito calorosamente accolti, finendo poco dopo in centro città a berci un espresso con il loro papà ed altri australiani di origine italiana.

La 500 dei Castello, del '59, è convertibile come la loro nuova, arrivata una settimana prima dopo 6 mesi di attesa. Un volo di mille chilometri e ci troviamo da Alan Steele (2), attivo nel Fiat Club New South Wales (della sua Abarth abbiamo già parlato nel n°2/2010). In casa ci sono numerose vetrine con moltissimi modellini di Fiat, prevalentemente cinquini. Non manca un garage con officina attrezzata. Il nostro saluto va alla moglie Leonie, non fortunata come noi, ma con uno splen-

dido marito che da molti anni la cura amorevolmente.

Nello stesso quartiere ci sono Steve Gotch ed il figlio Adam. Sulla 500 hanno montato il motore di una X 1/9 e ci fanno le corse. Nell'officina sotto casa, moderno laboratorio ingegneristico, una Dino e due Fiat coupè 5 cilindri (la terza è per strada): stanno preparandone una per le corse. Il figlio era nel team della Williams un paio di stagioni fa e costruisce radiatori inox su misura.

Il 21 marzo è stato dedicato al Fiat 500 Club Italia ed al suo...vice presidente. Di mattino presto ci siamo recati all'Ansell Park (3), nei dintorni di Sydney. Il terreno è gestito dal Fiat Club of N.S.W. Un meeting organizzato per la nostra visita, con una trentina di Fiat di tutti i modelli: una 501 del 1924, una magnifica 2300 coupè, 1300, 850 coupè, 128, 125 e una decina di cinquini, qualcuno da omologazione ASI. C'era anche un trattore degli anni '50.

Discorso di benvenuto del presidente Dave Filippetto (4), mia presentazione del Fiat 500 Club Italia (quando parli di 20.000 soci, vedi occhi sgranati!).

Ho poi dovuto giudicare e premiare le auto secondo le diverse categorie: Fiat 500, coupè, berline, convertibili... (per fortuna, avevo spedito dall'Italia sufficienti targhe, libri, gagliardetti, adesivi e portachiavi!). Finale con un barbecue per tutti.

Nota di colore: siamo stati invitati ad indossare pantaloni lunghi, in considerazione dei... serpenti velenosi che girano per il parco (che - meno male - non abbiamo visto!).

Alle 13,30 rapido trasferimento di 50 km al meeting dell'Italian Made Social Motoring Club, dove ci aspettavano altre trenta fiammanti auto italiane: Ferrari, Maserati, Alfa, 128, Topolino, 850 spider Abarth e...un'altra decina di 500 (5-6). Il tutto organizzato dal presidente John Di Rocco (7) di fronte alla panetteria "Voglia di Pane".

Anche qui ho portato i saluti del Club ed ho raccontato la nostra storia. Avrei potuto parlare in italiano, dato che quasi tutti i soci sono di origine nostrana, ma mi sono espresso in inglese per





rispetto del numeroso pubblico che ci ascoltava.

Distribuzione di targhe, libri, t-shirt, adesivi e portachiavi per tutti.

Alcuni hanno preteso che "autograffi" il parasole della 500, mentre ad altri ho firmato il libretto di uso e manutenzione!

In serata, grigliata da Leo, il fratello di John, con tutta la famiglia Di Rocco ed amici.

I fratelli Di Rocco sono di mezza età, sono nati in Australia ma sono ancora molto italiani.

John possiede quattro auto storiche nostrane: al meeting aveva una splendida 850 spider Abarth e, per quanto ho capito, si intende di motori come me, ovvero poco.

Leo, più che un garage, ha un hangar (8): ripara, ricostruisce, vernicia. Ho visto una decina di splendide Fiat (lui ed il figlio erano venuti al meeting con due belle 500 Abarth). Il suo non è un lavoro, è un hobby. La moglie Helen, anche lei di origini italiane, gli ha ormai suggerito di portarsi pure il letto in garage!

Ricorderò per sempre questo 21 marzo 2010. Il Fiat 500 Club Italia ha altri due Club amici dall'altra parte del mondo!

Un altro migliaio di chilometri di guida a nord e ci troviamo a Brisbane, dove ci aspettano Lang e Bev Kidby, gli intrepidi che tre anni fa hanno fatto il giro del mondo in 500 (raccontato anche su 4PR). Ve li ricordate al meeting di Garlenda del 2007?

Lang, ex pilota militare, ha realizzato delle incredibili imprese: nel 1995 ha volato sulla tratta Londra-Sydney con la replica del VIMY che 75 anni prima aveva effettuato lo stesso volo ed era

stato il primo aereo ad arrivare in Australia. Nel 2004 con una Itala, identica a quella di Borghese e Barzini del 1907, ha percorso la Pechino-Parigi.

L'anno scorso, con 17 veicoli militari australiani e neozelandesi della Seconda Guerra Mondiale spediti dall'Australia, si è fatto da Istanbul alla Normandia, passando per Garlenda il 19 maggio (4PR 6/09).

Cosa stanno preparando ora i coniugi Kidby? Lang ha sistemato una Willys Overland del 1915 (9) e questa estate percorreranno 18.000 km in Australia. Si tratta anche di una missione socio-sanitaria, allo scopo di convincere aborigeni ed agricoltori dell'outback ad effettuare visite mediche, in particolare per prevenire i tumori alla prostata.

A cena da loro abbiamo conosciuto un altro australiano di origini italiane, Angelo Fragiola, attivo nel Fiat Club del Queensland. È un meccanico professionista: da una vita ripara macchine italiane. Ha trasferito la guida da sinistra a destra a numerose Ferrari, Maserati e Lancia. Nel suo cortile riposano almeno un centinaio di Fiat, Lancia, etc. etc. cannibalizzate. Se vi trovate a passare da quei paraggi con la vostra 500, è un indirizzo... raccomandato.

A poche ore dalla partenza del volo per il rientro in Italia, a Melbourne downtown incontriamo il già citato giovane Damon Earwaker con le simpatiche moglie e bambina. Nel 2007 aveva spedito la 500 ad Amburgo ed era venuto al Meeting di Garlenda. Damon è un venditore di Alfa e Fiat, quelle nuove: indossa un giubbotto FIAT che si vede da un chilometro e mi racconta delle sue sei 500, anche lui contagiato da quel virus che ben conosciamo!





Anche quest'anno in occasione della Mostra Scambio organizzata nei giorni 29-30-31 gennaio, il Coordinamento di Ferrara ha partecipato con il proprio stand. Lo spazio a disposizione del Fiat 500 Club Italia è stato sapientemente allestito dal sottoscritto, che ha dato libero sfogo



Mostra scambio di Ferrara

alla propria fantasia. Favorevole il riscontro dei visitatori per l'angolo destinato alla Fiat 595 Abarth del nostro commissario di Registro Renato Donati, che per l'occasione rievocava un avvincente rally con circuito delimitato da balle di paglia. Si ringraziano anche Andrea Pellicciari per l'esposizione della sua 500 L, Gianni Zucchelli per la 500 L modificata e Gabriele Govoni per la 500 N.

Sicuro motivo di lustro è stata la visita della presidente onoraria Silvia Depaoli con il marito Paolo Zambianchi. Nonostante le abbondanti nevicate che hanno bloccato mezza Italia, gli appassionati non hanno voluto mancare alla tre giorni di Fiera. Numerosi sono stati i rinnovi di tessere per il 2010 ma anche le nuove adesioni. Un sincero ringraziamento va a tutti coloro che hanno collaborato con il sottoscritto all'allestimento degli stand, in particolare al fiduciario Maurizio Candini, al già citato Renato Donati, a Boris ed Erica Cossutta, Riccardo e Dagoberto Frighi. A tutti l'appuntamento per l'edizione del 2011.

Mirko Magri

Motor Expò di Agira

Lo scorso 21 marzo, in occasione del Motor Expò 2010 ad Agira (EN), ormai giunto alla 12ª edizione, il Coordinamento di Enna ha organizzato un momento di forte comunicazione e di grande richiamo per tutti i partecipanti.

Infatti all'apertura dei cancelli, alle ore 9,30, il primo stand che i numerosi visitatori della mostra hanno trovato ad accoglierli è stato proprio quello del Fiat 500 Club Italia. Il fiduciario, il sempre più instancabile "Zio Pietro", insieme ai suoi soliti collaboratori (Zio Gero Morgano per primo, Salvatore Lombardo, Giovanni Daniele, Giovanni Cuci e Gaetano Buscemi dopo), ha distribuito più di mille brochure, moduli di richiesta di adesione al Club, adesivi, modellini di Fiat 500.

Moltissime le domande da parte dei più interessati e moltissimi i contatti raccolti perché chiunque abbia espresso il desiderio di prendere parte alle tante iniziative che il Coordinamento organizza durante l'anno possa essere raggiunto per telefono, per e-mail o per posta.

Ovviamente accanto allo stand non potevano mancare le "mitiche", che hanno fatto la loro parte, suscitando grandi emozioni.



E anche gli ospiti non si sono fatti attendere: Renzo Ingrassia, Totuccio Carvotta e Davide Cappadonna hanno dato testimonianza di grande compattezza e affiatamento fra i vari Coordinamenti siciliani, da sempre legati da rapporti di stima e di amicizia.

Vittorio Folisi

Terza volta alla Mostra Scambio di Reggio Emilia

Terzo appuntamento del Club alla mostra scambio di Reggio Emilia, organizzata presso le fiere dal CAMER nei giorni 27 e 28 marzo. All'interno del nostro stand, che spiccava al centro del padiglione C per la sua struttura bianca, erano ospitate la 500 L blu originale del socio Luis Fanfoni di Poviglio e la 500 elaborata dall'Officina Armando Montagna di Parma, auto che negli anni '70 ha vinto parecchi slalom e cronoscalate e che è poi passata nelle mani dell'attuale proprietario Roberto Montagna di Parma, omonimo del preparatore, il quale la ha conservata tale e quale ad allora. Nei due giorni di fiera le visite di amici, soci e simpatizzanti sono state numerosissime, accolte dalla sottoscritta, da Marco Campioli, Pino Iembo, Stefano Zanichelli, Luis e Beatrice Fanfoni, Alberto Bertani e da un trio di specialisti composto dalla presidente onoraria Silvia Depaoli, Paolo Zambianchi ed Ezio Assente; fra i tanti visitatori i fiduciari di Bologna Maurizio Candini, di Modena Idris Morselli, del lago di Garda Renato Valbusa, di Imperia Alberto Tornatore, di Ferrara Mirko Magri, di Rimini Lorenzo Lami. Tanti appassionati della 500 sono venuti ad informarsi sul Club e hanno ricevuto gadget e riviste; sono state fornite indicazioni sulla vita associativa, sulle prossime manifestazioni e consigli tecnici sul restauro ed è stato offerto



un ricco buffet. Un gesto che ha commosso tutti quanti è stato l'omaggio che Silvia e Paolo ci hanno fatto della loro bomboniera, una 500 D grigia come quella in loro possesso con i loro nomi scritti sui lati. Non siamo solo un Club di appassionati, ma una grande famiglia.

Federica Gabba

Al 2° Classicshow di Adria

Nei giorni 9-10-11 aprile 2010 si è svolta la 2ª edizione della mostra scambio mercato auto e moto d'epoca. Il Coordinamento del Delta del Po Veneto era presente con un stand organizzato dal sottoscritto. Per l'allestimento abbiamo scelto di accostare alle nostre mitiche 500 mobilia d'epoca e tanti visitatori si sono avvicinati per richiedere informazioni sul Club: accolti con cortesia, hanno ricevuto materiale esplicativo. Durante la prima giornata a sorpresa mi ha fatto visita il socio Ivan Calzavara da Treviso (con me nella foto a lato), conosciuto alla riunione dei fiduciari del Triveneto; la cosa mi ha fatto molto piacere, anche perché mi ha portato delle foto del raduno di Auronzo che hanno suscitato la curiosità dei presenti. Nello stand erano in mostra le vetture di alcuni soci: una My Car di Luciano "Ciano" Crepaldi



+ notizie su www.500clubitalia.it

di Porto Viro, la D di Fiorenzo Fontolan di Taglio di Po, la Abarth di Denis Aguiari di Rosolina. Comunque sono stati tre giorni molto intensi ed abbiamo dimostrato ancora una volta la nostra presenza sul territorio, pronti a spiegare quanto può offrire il Club. Ringrazio naturalmente tutti i soci che hanno collaborato all'organizzazione dell'evento.

Giovanni Pozzato

VISITA ALLA

Come bambini golosi
in pasticceria...>Ugo **Giacobbe**

Mercoledì 12 maggio abbiamo compiuto un viaggio sotto la pioggia battente per arrivare alla Brumm in quel di Oltrona di San Mamette (CO). Nonostante il tempo da lupi siamo giunti sul luogo dell'appuntamento puntualissimi e impazienti di visitare questa azienda che produce modellini di auto, molto ben dettagliati, in scala 1/43. Su gentile invito di uno dei titolari, il

simpatico Rio Tattarletti, meglio conosciuto come Rio Brumm, abbiamo potuto seguire da vicino tutte le fasi di lavorazione – fusione e stampaggio del metallo, verniciatura, assemblaggio di tutti i dettagli – fino al modello finito e chiuso nella sua scatola trasparente.

Indimenticabili le nostre espressioni di stupore davanti ad intere “cataste” di deliziose, piccole, precise Fiat 500, la cui vista, essendo tutti noi appassionati collezionisti, ci faceva sentire come bambini golosi dentro ad una pasticceria traboccante di prelibatezze... made in Italy, naturalmente!

Il particolare che ha mutato una “normale” visita in qualcosa di “speciale” è stato vedere sui tavoli di lavorazione il modellino della Fiat 500 Giardiniera personalizzata con le tampografie riproducenti il logo del nostro Club. Quest'anno la Giardiniera festeggia i suoi 50 anni e questo modellino, che per l'occasione è di colore dorato, è il gadget destinato ai partecipanti del XXVII Meeting di Garlanda.



Vicino al titolo, l'immane foto di gruppo; più in basso, i modellini della Giardiniera come tanti lingotti d'oro; qui sopra, alcune fasi della lavorazione e Rio Tattarletti che “gioca” con l'insegna dell'azienda.

NON FARE L'INDIANO COMPRA ITALIANO

“**indiano**: Abitatore dell'India: Dicasi pure così l'indigeno delle grandi praterie dell'America del Nord (v. *India*). Adoprasi spesso nella frase “fare l'indiano” che vale *fig.* fingere di non sapere, e dicasi di coloro ai quali tutto sembra nuovo e mostrano d'ignorare ogni cosa simulando ad arte di non essere informati, come se venissero dalle Indie.”



Le più belle Fiat 500 in scala 1:43 sono disponibili nelle tinte colore originali Fiat dell'epoca nei migliori negozi di modellismo e a Garlenda al Museo Multimediale della 500

Museo 
Multimediale della 500
Dante Giacosa
Centro di Documentazione
per l'Educazione Stradale

S10/18

Fiat 500 Giardiniera 1960

Serie Limitata numerata dal N. 1 al N. 1200 realizzata in esclusiva per il 500 Club Italia in occasione del 50° anniversario 1960-2010

brumm
100% made in italy

prezzi al pubblico

automodelli cad. Euri 20,00
espositore Euri 70,00

www.brumm.it

IL CINQUINO SUL PRATO (NEVOSO)



+ notizie su www.500clubitalia.it

Incontro a Prato Nevoso (CN), 12 luglio 2009, a cura del Coordinamento di Ceva-Mondovì.

Alle Grotte di Frasassi

Il 27 settembre 2009, il Coordinamento della Provincia di Pesaro ha organizzato per i suoi fedelissimi soci una gita nello splendido scenario delle Grotte di Frasassi a Genga (AN); anche gli amici del Vespa Club di Fano non hanno voluto mancare all'appuntamento. Il ritrovo è avvenuto di primo mattino presso il Bar Zanzibar di Fano, oramai una meta fissa per le nostre 500; lì tutti i partecipanti hanno fatto colazione e poi si sono svolte le iscrizioni: 18 cinquini e 15 Vespe e gli equipaggi sia delle due sia delle quattro ruote erano composti da pilota e passeggero/i. Verso le 9 ci siamo messi in moto e percorrendo tutta la Valle del Cesano si sono toccati i paesi di Mondolfo, S. Michele al Fiume, S. Lorenzo in Campo, Castelleone di Suasa, Arcevia, fino ad arrivare a Genga. Con gli amici del Vespa Club che facevano da apripista e le 500 dietro, abbiamo suscitato l'ammirazione delle persone presenti lungo il percorso, che si sono trovate di fronte una scena bellissima, quasi

la rievocazione di un pezzo di storia italiana. Il pubblico ci ha circondati anche una volta parcheggiati i mezzi nell'area di sosta delle Grotte. Accompagnati da una guida, abbiamo poi effettuato la visita, affascinati da quanto la natura è stata in grado di realizzare. Una volta conclusa la visita, i partecipanti hanno riacceso i loro bolidi e procedendo in direzione di Fabriano hanno raggiunto l'agriturismo Salo-

mone di Cerreto d'Esi, dove li attendeva un gustosissimo pranzo. Qui tra una portata e l'altra c'è stato il tempo per scambiare opinioni e chiacchiere nonché per scattare foto ricordo, il tutto in piena amicizia, tanto che si sono fatte le 17,30 senza che ce ne accorgessimo. Non rimaneva che salutarci e riprendere la via del ritorno, dandoci appuntamento ad una nuova occasione.

Claudio Isabetтини



Giochi in 500

50 gli equipaggi che la sera del 29 agosto 2009 hanno partecipato a "Giochi in 500 & regolarità", la manifestazione che si è svolta a Castellammare del Golfo. Alle ore 19 tutti alla marina per le iscrizioni: dopo aver consegnato ai partecipanti una piccola coppa ricordo (per gli amici il "coppino"), il via alla prova che ha premiato i tre equipaggi che più si sono avvicinati ai cinque minuti a disposizione.

Alla partenza, consegnato il cronometro che sarebbe servito per controllare il tempo, via alla ricerca della chiave giusta per aprire il percorso chiuso da un lucchetto, dopo aver verificato la sobrietà dell'equipaggio con la prova del palloncino, l'abilità in retromarcia e un giro nel percorso a forma di otto facendo attenzione a non spostare i birilli.

Sulla strada del ritorno, dopo aver effettuato un calcio di rigore con la parte anteriore della vettura tentando di fare gol con un grande pallone, veniva effettuato il parcheggio e, suc-



cessivamente, la prova più temuta da tutti i partecipanti, la pedana basculante, la più spettacolare e la più attesa dal numeroso pubblico. Dopo aver riempito un colapasta di palline colorate, l'equipaggio costretto a passare dalla pedana doveva avere cura di non perderne alcuna, per vincere uno dei tanti premi messi a disposizione dagli sponsor. Raggiunto l'arrivo, stop al cronometro, verifica del tempo e delle penalità. I primi classificati con 5'15"91 sono stati Antonino Vultaggio e Pietro Marrone di Erice, i secondi con 5'23"82 Vincenzo Fundarò e Giovanni Messina, terzi il cugino Vincenzo Fundarò e Fabio Fundarò con 5'25"38, entrambi di Castellammare del Golfo.

La manifestazione, voluta dai gestori del Vogue Bar in collaborazione con altri sponsor, è il risultato della passione degli "Amici del cinquino" di Alcamo e Castellammare e di quanti hanno collaborato. Un grazie particolare agli equipaggi e, per la collaborazione prestata, a Lorenzo Ingrassia, Vincenzo Parrino, Rosario Pratelli, Enzo Marrone. Anche questa unica e... ripetibile!

Gaspare Vilardi

21 luglio 2009

Memorial Mario Musolesi

Si è svolto il 25 luglio 2009 a Loiano (BO) il Raduno Fiat 500 Club Italia VI Memorial Mario Musolesi. Manifestazione con un'ottima riuscita, grazie ai numerosi sponsor e partecipanti: grazie a tutti. Non vogliamo dilungarci nella descrizione dettagliata dell'evento, per utilizzare questo spazio al fine di ricordare un caro amico e collaboratore, Bruno Lelli (conosciuto come "Brunino"), prematuramente mancato pochi mesi dopo il raduno.

Giordano Nascetti

P.S.: gli amici del Quattro Ruote Storiche vi aspettano il 24 luglio 2010 per il Raduno organizzato con il Fiat 500 Club Italia Coordinamento di Bologna VII Memorial Mario Musolesi.



NICMAR srl dal 1947
tutti i ricambi per la vostra 500
... e non solo!
Via Orsini 72 r. Genova
Tel. 010 312323 - E-mail: info@nicmar.it

NELLE TERRE DEL VERGA

>Carla **Bilardello**

In una soleggiata e tiepida giornata d'autunno, l'11 ottobre 2009, ci siamo ritrovati – ospiti di Antonio Briganti, di sua moglie e di tutti gli amici del suo Coordinamento – per il primo meeting di Vizzini (CT).

Un centinaio di 500 ed i relativi equipaggi già dalla mattina hanno invaso le vie della ridente terra del Verga, fino a comporre una mostra statica in Piazza Marconi, a beneficio dei tanti appassionati.

Qui si effettuavano le iscrizioni con la consegna delle sacche ricordo e, a suon di musica, si consumava la prima colazione.

Proprio tra i vicoli della Cavalleria Rusticana, dopo il saluto del sindaco Vito Cortese e del giovane assessore allo Sport Livio Giordano, due simpaticissime guide, Erika Giordano e Jessica Zagami, con grande professionalità ci conducevano nei luoghi legati alla vita e all'attività di Giovanni Verga,



nonché all'ambientazione della famosissima storia di Lola e Turiddu, di cui nel locale museo abbiamo ammirato gli abiti della prima rappresentazione teatrale.

All'ora di pranzo il lungo serpentone colorato delle nostre 500 si è mosso per una ulteriore sfilata cittadina; fra tutte, particolarmente ammirata è stata la 595 Abarth del socio Placidino Furnari di Biancavilla (CT). Appena fuori dai vicoli, dentro un meraviglioso bosco, ci siamo poi ritrovati alla "Cunziria", un agriturismo allestito tra grotte naturali e realizzazioni in pietra locale, dove è avvenuto il luculliano pranzo, ricco, oltre che delle portate

tipiche, di intrattenimenti vari, dalla movimentata riffa alla consegna di coppe e targhe ai fiduciari intervenuti.



Un gustoso giro nell'Astigiano

Per il secondo anno consecutivo le mitiche 500 si sono ritrovate nell'Astigiano per il Tour Enogastronomico di "Golosaria 2010". Appuntamento a Portacomaro sotto il torrione; qui ai partecipanti è stata offerta una cioccolata calda e si è svolta la visita alla Bottega del Grignolino.

Partenza per Castagnole Monferrato con visita ai produttori del "Ruchè" presso la tenuta "Il Mercantile". A Montemagno, visita ai produttori nazionali presso la bellissima



"Tenuta Montemagno" situata in cima ad una collina... e da qui la vista ha iniziato ad annepbiarsi un po'...

Pranzo presso la Proloco di Grana: al nostro arrivo l'accoglienza è stata spettacolare, ad attenderci oltre al Sindaco con tanto di fascia tricolore c'era anche Paolo Massobrio, responsabile del Club Papillon, che ha fatto gli onori di casa. Dopo il pranzo la carovana si è trasferita a Castell'Alfero per la visita al museo "I Ciar". Doveroso ringraziare Paolo Massobrio, Sarah e Cinzia (coordinatrici della manifestazione) per



Alle 13,30 trasferimento al ristorante "Il Gattopardo", antistante il Castello di Donnafugata, dove, dopo un lauto pranzo, si è proceduto alla consegna di riconoscimenti alle autorità, ai rappresentanti dei club intervenuti e, con intensa commozione, al padre di Salvatore Ingallinera. Il sindaco di Santa Croce Camerina Lucio Schembari si è complimentato con lo staff organizzatore per l'ottima riuscita della manifestazione formulando a tutti un arrivederci al 2011. Ci corre l'obbligo di ringraziare, oltre al sindaco, l'assessore Gioacchino Iozzia, il Comando dei Vigili Urbani e tutti i cittadini per la calorosa ospitalità; l'assessore Piero Mandarà ed il consigliere Salvatore Mandarà per il patrocinio ed in rappresentanza

MEMORIAL "SALVATORE INGALLINERA"

>Giovanni Modica

Pioggia, vento e freddo: sabato 13 marzo eravamo sul punto di rimandare l'evento, il 2° Raduno Fiat 500 - 1° Memorial "Salvatore Ingallinera". La domenica, invece, si è presentata con sole e caldo primaverile accogliendo ben 140 vetture, provenienti da diverse province della Sicilia, nello splendido scenario della Piazza principale

di Santa Croce Camerina (RG). Tutti i partecipanti, dopo l'iscrizione, hanno ricevuto la borsetta del Fiat 500 Club Italia colma di gadget ed il buono per la colazione; quindi visita al Duomo e dintorni della città e partenza per il breve ma intenso giro turistico con sosta in Piazza Mercato per assistere alla esibizione delle vetture appartenenti al "Team Carlo Puccia Corse"

della Provincia Regionale di Ragusa; per la presenza il consigliere comunale di Comiso Danilo Bonifacio; per la collaborazione l'Associazione Culturale Axbsolute di Comiso, il Team Puccia Corse Sicilia di Modica, il Team Saro Scarso di Ragusa; per l'organizzazione Maria, Serena, Valentina, Salvuccio, Gianni, M. Salerno, B. Iacono, S. Flaccavento, S. Incremona, T. Baeli, R. Iemmolo e tutti i componenti del Team Battaglia gruppo cinquecentisti Sicilia; i partecipanti provenienti dalle province di Catania, Caltanissetta, Ragusa, Siracusa, dalla città di Caltagirone, il socio Maurizio Terzo proveniente dalla lontana Bagheria (PA); il fotografo e la TV locale Tele Nova per le riprese televisive ed i servizi in telegiornale. Un commosso ringraziamento al padre di Salvatore Ingallinera (giovannissimo scomparso l'anno scorso in un incidente stradale) il quale ha voluto essere presente in tutte le fasi del raduno.



la preziosa collaborazione; i Sindaci di Portacomaro, Castagnole Monferrato e Grana, il titolare della Tenuta di Montemagno ed il responsabile del museo di Castell'Alfero per la loro disponibilità e accoglienza.

Luisella Marmo

Luisella consegna libro della storia del Club e il gagliardetto a Paolo Massobrio ed al Sindaco; Marmo, Massobrio e la coordinatrice dell'evento Cinzia durante il pranzo. A sinistra: la targa portanumero e una partecipante che ci sorride.



MOTORI E SAPORI 2010

lo sfrecciare di Stefano Zanichelli con la sua Giardiniera Magneti Marelli da un incrocio all'altro e da una rotonda all'altra per permettere al nostro corteo di passare indisturbato... Una festa alla riscoperta della tradizione legata al maiale, animale importantissimo nella cultura gastronomica locale, un'esperienza sensoriale che lascia gioiosi ed appagati... Al ristorante Nizzoli di Villastrada di Dosolo (MN) si indossa la maglietta della Maialata 2010, si ascolta il cavalier Arneo Nizzoli spiegare la storia dell'allevamento e della macellazione, si pranza su taglieri di legno condividendo il cibo e si beve da scodelle riempite direttamente in tavola spillando da botticelle di lambrusco, si canta con la musica di Enrico, si partecipa alla "cerimonia funebre" dell'animale che tanto ha donato di sé, si brinda con il nocino fatto in casa sulle note di "Libiamo libiamo ne' lieti calici" de "La Traviata" e si canta l'inno di Mameli con la mano sul cuore... In quest'atmosfera di festa un'emozione per me particolare ed inaspettata, quando il signor Nizzoli annuncia che per tutto questo bisogna ringraziare la sottoscritta, e tutti si alzano in piedi e applaudono, e dicono che di questo raduno si parlerà tantissimo, e si complimentano con abbracci e strette di mano insistendo perché questa festa venga ripetuta.

...Ad accompagnarci fino a casa sono la luce e il calore della festa e dell'amicizia che hanno reso luminoso il primo giorno di primavera nella bassa padana....

Monasterolo,



>Federica Gabba

Un 21 marzo grigio e umido: è il primo giorno di primavera in un paese della Bassa... Un programma che abbinava motori e gastronomia, un'occasione per rivedere tanti amici e tante auto dopo l'inverno, accolti alle iscrizioni dal sorriso di Beatrice e Luis Fanfoni, e fare nuove conoscenze, che vengono perfino da Como come Claudio Zanleone e Davide Dall'Oglio (ci sono mancati Pino Lembo e Alberto Bertani, assenti giustificati per malattia)... In programma, una visita ad una raccolta spettacolare di moto e mezzi quale è il Piccolo Museo della Moto Bariaschi di Guastalla, nel quale in molti hanno rivisto i mezzi della propria giovinezza... Una sfilata nel centro di Guastalla e sul ponte del Po, accompagnati dal-

Federica Gabba consegna le targhe ricordo al signor Bariaschi all'interno dell'omonimo Museo e a Dario Nizzoli, ideatore dell'evento; il funerale del maiale.



11° Meeting di Primavera

Finalmente è domenica 21, inizio della primavera, a Monasterolo torinese molte preziose Fiat 500 sfilano attraverso i Comuni di Vallo, Varisella, Cafasse, Fiano, Robassomero, suscitando l'ammirazione degli abitanti. Le vetture sono state parcheggiate nel piazzale del bar

"Il Circul", accolte dai proprietari Tiziana e Nino, che, come tutti gli anni, hanno offerto la loro preziosa disponibilità. Nonostante il tempo incerto e un po' di freddo, Giove Pluvio ci ha graziati. La scampata molestia ha permesso di effettuare un bel giro nei siti canavesani. Dopo, tutti al ristorante "Antichi Sapori" di Fiano dove il valente Nicola ed i suoi collaboratori hanno preparato un pranzo squisito. Durante la premiazione è stata offerta una piantina di viole

del pensiero alle signore presenti; con la lotteria si è così conclusa la manifestazione. Un grazie particolare a Silvia Depaoli e a Paolo Zambianchi per la loro gradita presenza, al sindaco Andrea Sorrisio che con la partecipazione della Giunta Comunale ha offerto le viole del pensiero come augurio di un buon inizio di primavera. Splendidi sono stati Marco "Gioielleria Christian" e Fabrizio per il servizio di sicurezza stradale. Ottimo il lavoro effettuato da

FINALMENTE IL SOLE A FIGLINE

>Susanna e Giovanni **Nocentini**

Domenica 28 marzo si è svolto a Figline Valdarno (FI) il 9° raduno del Valdarno di Fiat 500 e derivate. Finalmente, dopo anni di raduni bagnati dalla pioggia, il bel tempo ha fatto da padrone. E i cinquecentisti ne hanno approfittato, tanto che alle 11, ora di chiusura delle iscrizioni, contavamo ben 170 autovetture, con oltre 300 persone presenti. Piazza Marsilio Ficino, ritrovo del raduno, era veramente una meraviglia! Era gremita di gente, sia cinquecentisti sia curiosi, che di fronte ad un simile spettacolo ponevano domande e scattavano tante foto. Erano presenti le TV locali, che hanno effettuato riprese ed interviste dei partecipanti, il sindaco di Figline Valdarno e il presidente della Pro Loco, tutti concordi nell'affermare la bellezza dell'evento. Dopo le iscrizioni, durante le quali abbiamo dato ad ogni partecipante un buono per la colazione ed un uovo di cioccolato, al quale era legato un ramoscello di olivo benedetto (trattandosi della Domenica delle Palme), alle 11,15 circa siamo partiti per il giro turistico. Lo stesso sindaco ha dato "il via" alla carovana di macchinine multicolore, dopodiché è salito con un amico cinquecentista e ci ha raggiunti al primo pit stop. Qui ha consegnato, insieme ai membri del Centro Filatelico Numismatico Figlinese, una cartolina raffigurante gli otto raduni precedenti che noi stessi avevamo preparato, con relativo annullo filatelico. Proseguendo il nostro giro verso le colline reggellesi abbiamo fatto un secondo pit stop al supermercato "Il Centro" per la consegna di una borsa stracolma di ge-



neri alimentari e dove è stata scattata ad ogni cinquecentista una foto ricordo. In seguito, ci siamo fermati presso il magazzino "Tognaccini Noleggi" per l'aperitivo, che sembrava un vero e proprio pranzo. Rifocillati dalle molte leccornie, abbiamo ripreso il nostro viaggio verso il ristorante "Il Girasole" in località Norcenni. Nel corso del pranzo abbiamo iniziato con le premiazioni; tra i riconoscimenti assegnati, quello per i partecipanti provenienti da più lontano (Palermo e Verona), per i club più numerosi (Cinquino.it e Eno-team Valtiberino), per l'auto più vecchia (500 Jolly Ghia del 1960), per la persona più alta, la più pesante, la più anziana, la più giovane, per il bimbo più piccolo... ed un "tapiro d'oro" destinato a chi ha avuto qualche problemino con la macchina. In seguito abbiamo proceduto all'estrazione della lotteria: fra i premi cesti di pasta, di verdura, di frutta, due uova giganti di



cioccolata decorate...; previsto anche un riconoscimento fatto artigianalmente da Giovanni. Un ringraziamento all'Amministrazione Comunale, alla Pro Loco ed al Centro Filatelico Numismatico Figlinese per la loro collaborazione e un grazie di cuore a tutti i cinquecentisti che con la loro presenza e con il loro calore hanno reso gioiosa questa bellissima giornata. Arriverci al 10° Raduno, abbiamo già in progetto tante sorprese...

21 maggio 2010

Guido e da Walter come posteggiatori delle vetture. Hanno partecipato attivamente Fabio ed Anna, Mariuccia ed Ezio, Elsa ed Enzo, ma un grazie particolare va ai simpatici ed instancabili Mariella e Beppe Mocciano, che hanno messo l'anima per la preparazione e gli acquisti. Siete grandi grandi! Al prossimo anno.

Elsa ed Enzo

Giovedì 18 marzo 2010

OLTRE STURA

Domenica le 500 alla carica a Monasterolo

MONASTEROLO — Trentino le Fiat 500 a Monasterolo domenica 21 marzo, in occasione dell'undicesima edizione del "Meeting di primavera", organizzato da Beppe Mocciano, membro del coordinamento di Torino del "Fiat 500 Club Italia", con l'ipotesi di Ciriè e il patrocinio del Comune di Cafasse.

Al raduno di Monasterolo si incontreranno, come ogni anno, le emozioni e l'amore per la storica 500 di cento proprietari, non solo delle Valli e del Chiese, ma di tutto il Piemonte. Una tappa ormai classica nel calendario dei raduni Italiani, che culminano con quello di Garlenda, in Liguria, dove è nato il Club. Quest'anno, nel decimo anniversario del meeting di Monasterolo, la festa sarà ancora più grande. Tutti insieme, a festeggiare un compleanno speciale.

«Invito tutti i cittadini di Monasterolo e Cafasse - afferma Mocciano, ideatore del raduno - a partecipare alla nostra grande festa».

Ecco il programma della giornata di domenica 21 marzo: Raduno delle auto dalle 8,30 alle 10,30 nella piazza del bar Circù (via Colombo 21); iscrizione, 10 euro. A salutare i partecipanti davanti al bar di Tiziana Conforto, saranno il sindaco Andrea Sorrisio e altri Amministratori comunali.

Dalle 11,15, giro panoramico a Vallo, Varsella, Robassomero, Devesi, Cafasse. Alle 13 pranzo al ristorante "Antichi sapori" di Fiano. Alle 15,30 premiazioni.

Per informazioni e prenotazioni è possibile contattare Beppe Mocciano allo 0123 417898, Silvia o Paolo al 347 3295045. (na.ka.)

L'ISOLA DELLE 500



>Gli Organizzatori

Dopo l'esperienza di Capri, il fascino della Campania ha suggerito al Fiat 500 Club Italia l'isola di Ischia come nuova location per un evento di richiamo per gli appassionati del piccolo gioiello di casa Fiat.

In fase di sviluppo del progetto del Primo Meeting sull'isola di Ischia il Coordinamento Costa d'Amalfi ha scelto la collaborazione del Tour Operator "AndiamoFuori". L'incontro tra il fiduciario Carlo Mascolo e Lisa Sannino Marrone, titolare dell'azienda, è stato da subito proficuo. Districandosi tra rilasci di per-

messi di circolazione e sosta, noleggio di navi traghetto e sistemazione per i partecipanti, si è giunti alla definizione di una proposta in formula weekend. Un itinerario destinato alla scoperta dell'intera isola, articolato in quattro tappe attraversando sei Comuni, che ha dato appuntamento al porto di Pozzuoli la mattina del sabato 20 marzo 2010 in un'area riservata dove le auto sono state disposte in fila e dalla Capitaneria di Porto scortate fino all'imbarco.

La borsa destinata ad ogni equipaggio conteneva: pranzo al sacco, adesivi e targhe numerati, braccialetti fluore-

scenti da indossare una volta giunti in albergo, una cartina dell'isola e una riproduzione in scala di una Fiat 500 di colore azzurro con a bordo Pulcinella, prodotta nella nota via napoletana di San Gregorio Armeno. Accanto al gadget di produzione tipica napoletana, la personalizzazione di tutti gli oggetti sopracitati è stata curata con l'immagine del logo dell'evento, riportato anche sulla torta del pranzo del secondo giorno: una Fiat 500 bianca con la sagoma dell'isola di Ischia e la data impresse sullo sportello, nonché i loghi degli organizzatori: il Fiat 500 Club Italia sul parabrezza, il pinguino dell'AndiamoFuori sul cofano e lo stemma de "I ragazzi della 500" sulla calandra.

Sebbene il numero delle iscrizioni sia stato limitato a 60 auto, gli equipaggi hanno raggiunto un totale di 150 persone, a bordo di diversi modelli: N, F, L, R, Jolly, Giannini, Giardiniera, Gamine, My Car e le personalizzate, tra cui replica Abarth e Martini.

Durante la navigazione è stato servito un aperitivo e, allo sbarco a Casamicciola, il gruppo è stato accolto dal Nucleo Protezione Civile dell'Associazione Carabinieri dell'isola, che ha prestatato assistenza per l'intera durata del tour. La prima tappa è stata la Piazza Santa Restituta di Lacco Ameno, dove, esposte le auto, i partecipanti sono stati guidati per una passeggiata ai giardini di Villa Arbusto.

Tornati in piazza, la sfilata è proseguita per il Comune di Forio, con sosta espositiva in Piazza Giovanni Paolo II, antistante la celebre chiesa di S. Maria del Soccorso, e attraversamento del centro



+ notizie su www.500clubitalia.it

A destra, gli equipaggi che hanno raggiunto Alba il sabato pomeriggio; Claudio Bertolusso munito di "Graziella" anni '70; le vetture dall'alto; consegna della targa ricordo a Domenico Romano; premiazione dei moderatori del forum.

53 anni di 500 ad Alba

>Luisella Marmo

storico a bordo delle auto. Dopo una piacevole degustazione di prodotti tipici, si è giunti in hotel. Assegnate le camere, la cena è stata servita a partire dalle ore 19.30, dopo di che ha avuto inizio la serata di piano bar con intrattenimento musicale e balli. Non è mancato chi ha approfittato delle piscine termali anche durante la tarda serata. La mattina seguente, dopo colazione, le auto hanno lasciato l'hotel e proseguito in fila indiana, con prima sosta sulla spiaggia di Sant'Angelo: un'occasione davvero unica quella dell'accesso all'area pedonale, dove è stato allestito anche un buffet con aperitivo e degustazione di un ottimo vino rosso locale. Al Comune di Serrera Fontana è stata inoltre dedicata la sosta successiva alla piazza del belvedere, da cui è stato possibile ammirare la precedente spiaggia dall'alto. Il corteo si è poi diretto a Ischia, dove ha brevemente sostato sul pontile e la piazza antistante al caratteristico Castello Aragonese, dopo di che tutti al ristorante per il pranzo con le premiazioni e la torta. Alle ore 17, infine, il traghetto è ripartito da Casamicciola alla volta di Pozzuoli, dove lo sbarco si è concluso con i saluti e ringraziamenti dello staff con l'augurio di rivedersi presto. In attesa della prossima manifestazione, i partecipanti potranno rivivere l'esperienza attraverso il filmato girato dal fotografo Antonio e le foto aeree scattate dagli amici Giuseppe di Positano e Raffaele di Furore, aiutati dal giovane Riccardo che con la sua Vespa ha collaborato tenendo unite le 500 durante la sfilata per le strade dell'isola.

Dopo tante giornate uggiose, domenica 28 marzo 2010 il sole splendeva per la gioia dei cinquecentisti che sono partiti per Alba per partecipare alla quarta edizione di "53 anni 500" organizzato dal Coordinamento di Alba-Bra, guidato da Claudio Bertolusso con la sottoscritta, sua moglie Luisella. Dopo la registrazione delle vetture, foto con i figuranti del Borgo di San Martino e foto finale con riprese dall'alto.

L'arrivo graditissimo di Domenico Romano, fondatore del Club, con il suo spirito e la sua allegria, ha acceso ancora di più la piazza che non smetteva di riempirsi di partecipanti, curiosi e turisti.

Al via il giro turistico, che ha dato la possibilità di ammirare le colline circostanti passando attraverso Gallo Grinzane, Grinzane Cavour e Diano d'Alba: il tempo favorevole ha permesso di vedere oltre le Langhe anche le montagne ancora innevate. All'arrivo al Ristorante "Il Faro" di Rodello è stato offerto un aperitivo e poi tutti a tavola affamati.

Difficile per noi riuscire a gestire tutta la gente (eravamo ben 250 al pranzo) e purtroppo ci siamo dilungati un po' per organizzare le premiazioni e le estrazioni.

Presenti sin dal sabato pomeriggio il socio Piero Petretti con consorte provenienti da Lucca, Giuseppe Palmieri e Marina Re da Genova, il gruppo di Varese capitanato dal Signor Nasce, la Famiglia Bertolotto da Mathi Canavese. Dopo una visita con degustazione alle "Cantine Terre del Barolo" ci siamo ritrovati alla sera presso l'agriturismo "Le Arcate" di Sinio per la cena, e qui abbiamo fatto tardi... Per tutta la giornata sono state effettuate riprese. Molto gradita la presenza di Laura e Piero Lavazza, giunti alla manifestazione con una 500 da 700 cc. gruppo 2 che ha vinto il campionato italiano Formula Challenger in pista, dei coniugi Vallana di Omegna, dei Sigg. Dogliatti provenienti da Monaco, del gruppo "Gli Amis dla 500" da Bagnolo Piemonte, i partecipanti della Liguria, Oltrepo Pavese e Lombardia. È stato consegnato un premio speciale a tutti i moderatori del Forum presenti arrivati da Torino, Asti, Vercelli, Savona e Genova. Siete arrivati con 140 auto, il prossimo anno vi aspettiamo ancora più numerosi!



ALLE FOCI DEL GRANDE FIUME PO



Il ponte di barche di S. Giulia (Porto Tolle); l'area del raduno; qui sopra, gruppo con fiduciari: Renato Valbusa, Guido Mancin, Fabrizio Menarbin, Giovanni Pozzato.

>Giovanni Pozzato

Nonostante il tempo incerto, il 5 aprile 2010 ci siamo trovati in Piazza IV novembre a Taglio di Po (RO): 60 auto provenienti da province e regioni limitrofe. Il raduno è stato organizzato dal mitico socio Fiorenzo Fontolan e dall'amico Silvano Moschini con il patrocinio del Fiat 500 Club Italia e del Comune. Dopo aver ricevuto la benedizione del parroco e il saluto dell'Amministrazione Comunale, verso le 10,30 la carovana si è mossa per il giro turistico verso le foci del grande fiume Po, con una breve sosta dalla famiglia Schiavon per la consegna di una bottiglia personalizzata a tutti i partecipanti. La colonna si è diretta nel Comune di Porto Tolle seguendo la sponda del Po di Gnocca per poi attraversare un ponte di barche ed arrivare alla foce. Qui, una breve pausa con un providenziale rinfresco davanti al lento ed inesorabile fluire del fiume verso mare, con un faro di guardia che controlla questo panorama silenzioso. Con il cuore cullato da tanta bellezza ci siamo diretti verso il ponte di barche del Po di Goro (che divide l'Emilia Romagna ed il Veneto) per poi puntare al ristorante per il pranzo a base di pesce. Durante il pranzo si sono svolte le precisazioni: il sodalizio più numeroso

Annullamento 2° Raduno Estense

Il Coordinamento di Ferrara, nella persona del fiduciario Mirko Magri, comunica a tutti gli associati che il 2° Raduno Estense, che era previsto per il 2 maggio 2010, è stato annullato causa lavori di rifacimento del manto stradale che interessa diverse vie del Centro Storico di Ferrara. Pertanto, a tutti coloro che avevano programmato di partecipare all'evento diamo l'appuntamento per l'edizione del 2011, scusandoci ancora per lo sgradito inconveniente non dipeso dalla nostra volontà.

Mirko Magri

è stato il Fiat 500 Club Italia che era presente con quattro fiduciari (Renato Valbusa del Lago di Garda, Fabrizio Menarbin di Mantova, Guido Mancin di Salara ed il sottoscritto, coordinatore del Delta del Po Veneto); il trofeo del 6° Memorial D. Schiavon per il gruppo più numeroso è stato ritirato da Renato Valbusa.

Alla fine con tanta allegria Fiorenzo Fontolan e compagnia ci hanno dato appuntamento al prossimo anno.

Viste le sviste...

ERRATA CORRIGE

A pagina 40 dello scorso numero, nell'articolo "Il nostro primo raduno", abbiamo involontariamente ribattezzato Antonio il signor Bentivegna, che in realtà si chiama Andrea: ci scusiamo con lui e con la moglie Lia Vitale. A pagina 48 abbiamo invece aggiunto una "r" di troppo al nome del Pevero Golf Club dove lavora la nostra socia Savina Pinduciu e dove si è svolto un raduno-gara di cui parleremo prossimamente.

La Redazione

DEBUTTO CON 160 AUTO



>Mariella Locorotondo

Grande successo per il 1° raduno di Fiat 500 a Grottaglie (TA) che ha visto la partecipazione di oltre 160 auto, tutte radunate lungo la Piazza Principe di Piemonte a fare da sfondo allo splendido scenario della Fontana monumentale e dell'incantevole Castello Episcopio.

Entusiasmante la partecipazione della banda musicale di Grottaglie che a suon di trombe, sassofoni e clarinetti ha annunciato l'arrivo del Sindaco, il quale dopo un bel discorso di apertura ha dato il via al rombo dei motori con il fatidico "taglio del nastro".

Macchina capofila quella del capogruppo del club di Grottaglie e a seguire il lungo serpentine multicolore che si è snodato tra le caratteristiche stradine del centro storico, guarda caso fatte proprio a misura di 500! Scorrendo accanto a negozietti di ceramica, chiesette e porticati, accompagnato dagli sguardi incuriositi e

dalle esplosioni di gioia degli abitanti, è giunto al ristorante per il meritato pranzo, durante il quale ricchi premi sono stati elargiti ai partecipanti.

Un ringraziamento particolare per la buona riuscita della manifestazione va al Sindaco di Grottaglie, al Vice Sindaco, all'Assessore allo Sport, alla Polizia Municipale presente numerosa che ha vigilato assiduamente per tutta la durata dell'evento. Ancora un grazie a tutti i fiduciari che hanno partecipato, al Club Fiat 500 di Grottaglie e soprattutto al Fiat 500 Club Italia per la collaborazione. Infine, un grazie ai soci del Club "Re 500 di Crispiano", pronti ad intervenire compatti e numerosi ad ogni raduno.





elvezio esposito

Tappezzeria auto d'epoca

- Interni auto d'epoca
- Capote
- Tappeti
- Guarnizioni e gommini
- Ricostruzione guarnizioni anche su campione

Tutto ciò che occorre per restaurare la tua FIAT 500

- Tappezzerie in Kit pronte da montare
- Capote, tappeti, guarnizioni, gommini e copriauto
- Online store aperto 24h > www.elvezio.com
- Spedizioni in 24 h e in contrassegno in tutta Italia
- Garanzia di qualità, novità ed offerte

> OFFERTA ESCLUSIVA <

se il tuo ordine è pari o superiore a € 500 ti offriamo un COPRIAUTO Fiat 500 adatto a tutti i modelli a prezzo scontatissimo:

- copriauto per interni € 20
- copriauto per esterni € 30



SCARICA
IL NOSTRO
CATALOGO
ONLINE

Via Zanotti Bianco, 28/30 - 87100 Cosenza Tel. e Fax 0964 36074 Cell. 340 5274950 www.elvezio.com • info@elvezio.com

Tappezzeria per auto d'epoca «Elvezio Esposito»

Caro socio del Fiat 500 Club Italia, il nostro nome è sinonimo di alta qualità dei tessuti e delle rifiniture, nonché certezza di un'ottima consulenza tecnica. I nostri prodotti sono omologabili ASI ed acquistabili online 24 ore su 24. Siamo presenti alle maggiori mostre scambio dove presentiamo una ricca esposizione degli stessi.

Anche quest'anno ti offriamo un trattamento speciale garantendoti lo SCONTO del 10% su tutti gli ARTICOLI FIAT 500 presenti in catalogo. Inoltre, al raggiungimento dei 500 Euro di spesa hai la possibilità di avere, con un piccolo contributo di Euro 20,00, un utilissimo copri auto per interno per proteggere la tua amata Fiat 500! Non esitare a contattarci, siamo sempre a tua disposizione!



MENO MALE CHE C'ERANO I CICCIOI

>Marina **Re** e Giuseppe **Palmeri**

Raduno Internazionale di Fiat 500 e derivate organizzato dal Coordinamento di Bologna, la manifestazione si è svolta sabato 10 aprile nel capoluogo dell'Emilia Romagna, con numero chiuso a 100 autovetture per questioni logistiche.

Nulla è stato lasciato al caso, anche nel frangente peggiore, come un cambiamento del luogo di ritrovo a pochi giorni dal raduno. Per chi arrivava da lontano, come noi che siamo partiti da Genova, era stata predisposta la sistemazione nell'albergo della catena Novotel, comodissimo, a un chilometro all'uscita di San Lazzaro, dove abbiamo trovato, oltre al benvenuto, anche un'ottima convenzione con il Club, all'altezza delle aspettative. Anche la nostra Gamine ha usufruito di un ricovero adeguato. La serata è proseguita con il piacere della compagnia e di un giro turistico per il centro storico, finito immancabilmente con le gambe sotto il tavolo di un tipico locale. Bravo Candini, che ha saputo arricchire, insieme al presidente Yannoulis, le nostre conoscenze sulle caratteristiche architettoniche e storiche della città. Abbiamo gustato i salumi tipici con le famose crescentine e i tortellini casalinghi, accompagnando il tutto con un gradevole Pignoletto bianco e fresco. Chi ben comincia...

Mattinata all'insegna di sole e aria frizzante. Sosta in Piazza del Nettuno, attigua a Piazza Maggiore, per sole tren-

ta auto, avvicendatesi con un altro gruppo. Queste sono state le direttive delle autorità locali, in quanto la piazza principale era stata assegnata ad un'altra manifestazione prevista per il giorno dopo. Nessuna piega da parte dell'organizzazione, che ha provveduto con una navetta all'alternanza degli equipaggi in piazza, concedendo il tempo per una gradita visita alla splendida Basilica ed alla Pinacoteca. Ringraziamo i cinquecentisti bolognesi che hanno ceduto la possibilità di questa sosta privilegiata a chi è



venuto da lontano, permettendo in questo modo di ammirare la loro città. Come da tabella di marcia, partenza per il giro turistico verso il Santuario Madonna di S. Luca dove un tempo si disputava una importante gara automobilistica. Spettacolare arrampicata in gran salita fino all'edificio maestoso, da dove si gode un panorama a tutto tondo. La cosa singolare è che, per tutto il percorso, ci sono i portici che, in un'unica soluzione, permettono ai viandanti di arrivare al luogo

sacro con ogni condizione di tempo. I veicoli sono stati messi a dura prova, superata in grande stile anche da una Jolly Ghia che non poteva passare inosservata. Abbiamo ammirato l'Appennino godendoci il paesaggio fino a raggiungere lo stretto ponte sul Reno di particolare architettura, dove il clangore al nostro passaggio ha evocato i rumori di un tempo antico. Il ricongiungimento è avvenuto a Sasso Marconi, presso il sito di Palazzo Rossi, per poi raggiungere il ristorante. Sul pranzo nulla da dire, potete immaginare...

Per non parlare dell'aperitivo! Abbiamo ritrovato – e qui è il bello dei raduni – amici conosciuti a Ferrara in un'occasione simile. Ormai, di volta in volta, ci vorrebbe un tavolo sempre più lungo per stare con le nuove e le vecchie conoscenze!

Una simpatica ed allegra lotteria ci ha accompagnato tra le portate. Solo per fare un esempio, il nostro "dirimpettaio" al tavolo ha vinto un chilo e mezzo di ciccioli che ha suddiviso tra i commensali. Forse con doti

di veggenza, aveva previsto un piccolo guasto al nostro ritorno, risolto, fortunatamente, vicino a casa, ma al buio e al freddo, rientrando tardi. In quel momento, abbiamo consumato tutte le calorie di scorta. In realtà è stata la scusa per gustare le sorprese gastronomiche trovate nella borsa dell'iscrizione e mentre ci scaldavamo sbocconcellando le delizie e raccontandoci la piccola avventura, ringraziavamo il destino prodigo...

Meno male che c'erano i ciccioli!



Piove sui cinquini e sui turisti

Per chi ha orecchio musicale, c'è sempre un leit motive che scandisce il ritmo di un evento. A Firenze, per il raduno organizzato dal locale Coordinamento il 2 maggio 2010, è stato l'avvicinarsi dei pistoni in perfetta sincronia della 500 Moretti S. che ci ha portato sabato da Genova alla celebre città d'arte. E poi il vociare della miriade di turisti che affollavano il centro

storico. Lo scalpiccio degli zoccoli dei cavalli che trainavano i carrozzini per il giro turistico in tutta tranquillità. Le campane della splendida basilica che ci ricordava tutta la sua maestosità. I carrettini dei commercianti del mercato a San Lorenzo diretti al ricovero quotidiano dopo la giornata impegnativa... il simpatico accento dell'oste intento a spiegarci il segreto della frollatura per la squisita fiorentina fumante dentro il piatto... la sera stellata con il soffio di aria calda che ci accompagnava sotto le coperte... Ma anche il risveglio, do-

menica, con il cic-ciac della pioggerellina nebulizzata che ci ha accompagnato per buona parte del giro, partito da Piazzale Michelangelo. I clacson festosi, i flash accecanti, le risate dei turisti divertiti, gli applausi, la pioggia battente al nostro arrivo al ristorante e... lo scroscio dell'acqua che cadeva incessante dal soffitto nel secchio di alluminio, cortesemente appoggiato vicino alla sedia dal ristoratore, per impedire agli spruzzi di bagnare la giacca appesa allo schienale!

Marina Re e Giuseppe Palmeri

R&D
CUORE ITALIANO

Scarpe su misura per la tua Fiat 500

Caro socio del Fiat 500 Club Italia, per tutto il 2010 potrai godere di un trattamento speciale per l'acquisto delle nostre scarpe realizzate su misura per la tua Fiat 500.

Per eventuali ordini e scelta colori contattaci ai seguenti numeri di telefono 0734.859102 / 338.1222815 o visita il sito www.calzaturificiord.com e scarica il Modulo d'Ordine.

Prezzi:
ADULTO [Uomo / Donna]
tutti i numeri _ 70,00 €
BAMBINI dal 24 al 27 _ 55,00 €
dal 28 al 35 _ 60,00 €
dal 36 al 38 _ 65,00 €

* spese di spedizione 10,00 € (Consegna a Domicilio)

Calzaturificio R&D

via Faleriense, 855 63019 Sant'Elpidio a Mare (AP) Italia tel +39 0734.859102 fax 0734.817998 mob. 338.1222815 mail info@calzaturificiord.com



LE 500 FANNO SHOPPING



>Luisella Marmo

Il 25 aprile 2010 in una splendida giornata di sole 75 equipaggi provenienti oltre che dall'Astigiano da Torino, Novara, Savona, Varazze, Genova, Alessandria e Biella hanno raggiunto Canelli per partecipare al 3° Raduno "In 500 al Shopping Center Il Castello" organizzato dalla sottoscritta, fiduciaria di Asti. Routine della registrazione dei partecipanti e foto ricordo, poi via per il giro turistico con tappa aperitivo presso la bellissima "Cantina Sociale" di Vaglio-Vinchio-Serra (Nizza M.to). Presso la Trattoria "2 G" di Nizza

Monferrato, Gianni e Graziella hanno sfamato tutti i partecipanti con cucina tipica locale. Durante il pranzo è stato consegnato a tutte le donne presenti un omaggio... con protesta da parte dei maschietti! Rientro presso il Centro Commerciale per le premiazioni (a sorteggio, con una idropulitrice come premio finale) e i saluti. Vorrei ringraziare il direttore del Centro Commerciale Luigi Chiarle per come si è prodigato per il buon successo della manifestazione, ma anche il presidente della Cantina Sociale, nonché Gianni e Graziella della Trattoria, che hanno rimandato di un mese il

cambio gestione solo per accogliere noi cinquecentisti (guardate sul forum la foto di Gianni... spettacolare!). Da segnalare il più piccolo partecipante, Simone di 15 mesi, e il più anziano, Giuseppe Baldi (classe 1939) con una splendida 500 L, questo per dimostrare che la mitica 500 non ha età.

Il primo equipaggio: il socio Giancarlo Pellegrino e famiglia; il piccolo grande Simone; sotto, Luisella Marmo consegna il gagliardetto del Club al presidente della Cantina e al direttore del Centro Commerciale; le 500 nei parcheggi delle due strutture.



Promuovi la tua Azienda su 4 Piccole Ruote!

I numeri parlano chiaro: **oltre 20.000 i soci iscritti** ed una tiratura di oltre 100.000 copie all'anno



Vuoi saperne di più? Fiat 500 Club Italia +39 0182 582282 • www.500clubitalia.it • marketing@500clubitalia.it

DILLO CON UNA FOTO!

A.A.A. Fotografie cercansi!
 Per arricchire l'archivio,
 abbellire 4piccoleruote,
 per future
 pubblicazioni e per
 una delle prossime
 iniziative
 del Museo
 Multimediale
 della 500, siamo
 alla ricerca di
 fotografie che
 abbiano determinati
 requisiti tecnici ed
 estetici. Immagini in
 cui la bicilindrica sia ben
 contestualizzata (inserita
 in scenari naturali o magari
 accanto a monumenti, quindi
 NON in un garage o in un cortile),
 recenti o anche d'epoca, a colori o in b/n,
 di grande formato. Non pretendiamo "opere
 d'arte", ma scatti realizzati con un minimo di cura
 e di studio dell'inquadratura, nonché privi di evidenti
 elementi di disturbo (es. persone o altri veicoli "estranei").
 Bene anche foto che riguardano i raduni, le fiere di settore,
 le manifestazioni sportive... Sottoponetecela inviandole a
museo@500clubitalia.it.

La 500 a Seborga (IM),
 foto di Luca Pastore.



Orgoglio e consapevolezza

Fra Giuseppe Palmeri e Marina Re, l'amore viaggia in 500. E grazie alla magia creata da Giacosa il motore continua a girare in perfetta armonia. Lui, ingegnere nel settore petrolchimico («dal 1978 ho girato tutto il mondo, dalla Nigeria, all'Angola, alla Cina...»), e lei, dal temperamento anche agonistico (la sua grande passione sono le gare di regolarità su pista, con buoni risultati), si incontrano avendo lui già una 500 D e lei già una L, sino a quando una "galeotta" Gamine non suggella la reciproca attrazione.

Ma forzature motoristiche a parte, parliamo di Giuseppe Palmeri per le sue iniziative e il suo ruolo, di fatto, di *trait-d'union* fra il mondo dei cinquecentisti e il mondo delle altre auto d'epoca. A questo proposito l'ingegnere spiega: «Siamo riusciti a portare la 500 nell'Albo di Gotha delle auto d'epoca. Ad iniziare dalla Milano-Sanremo per continuare con il raid di Grecia, col primo raid in Tunisia nel 2005 (attraversammo il lago salato, ruota contro ruota, con Porche e Ferrari), riuscendo ad entrare a colloquio e in sintonia con le grandi marce, nei confronti delle quali inizialmente avevamo un piccolo complesso di inferiorità. Ma se eravamo inferiori in centimetri cubici non lo eravamo e non lo siamo nella classifica delle simpatia. La 500 è nel cuore di tutti. Spesso, lungo queste manifestazioni del Classic Club, siamo più interpellati ed intervistati noi che non le auto prestigiosissime. Una foto con Marina ci ritrae sulla Gamine ad illustrare, nell'apposito calendario delle auto d'epoca, il mese di luglio! Domenico Semprini, presidente del Classic Club infatti parteciperà al prossimo raid di Tunisia con una 500».

Palmeri e Re possiedono quattro cinquecento (una Abarth 1967, una Moretti coupé del 1966, una Gamine del 1971 ed una Giardiniera del 1972). Tutte auto in perfetto stato di conservazione e continuamente usate.

«Ammiro il nostro Club che considero una simpatica famiglia, – continua Palmeri, – capace di toccanti slanci di solidarietà, riconosciu-

taci proprio recentemente dall'Unicef».

L'ingegnere genovese è un entusiasta delle possibilità offerte dalla 500. «Con la 500, attraverso gli *slow travel*, possiamo riuscire a scoprire cose che non sarebbe possibile scoprire in altro modo. Se ci perfezionassimo un pochino, pensate a quali risultati arriveremmo se mettessimo assieme itinerari in relazione ai nostri raduni, ove la conoscenza del territorio da parte dei nostri soci diventerebbe veramente illuminante. Si tratterebbe di fare delle

piccole guide del territorio con segnalazione mirate ed sperimentate su ristoranti, panorami, percorsi, episodi storici, eccetera, eccetera. Ad esempio io ho scoperto Saluzzo grazie ad una visita guidata da due nostri soci. È una città stupenda, non l'avrei mai neppure immaginato. E così è stato per Radicofani, Montalcino, Ghino di Tacco... Pensate come sarebbe bello pubblicare guide di una parte seppur limitata del territorio italiano preparate dai nostri stessi fiduciari in relazione ad a specifici raduni».

Palmeri, a proposito del nostro sito internet e del giornale, annota: «Consulto spesso il nostro sito. Sono favorevole a che si sviluppi al massimo la parte informativa. Dobbiamo prepararci ad aprire anche le pagine del nostro giornale, che ha compiuto passi da gigante, avendo orgoglio e consapevolezza. La nostra dirigenza e i nostri soci sono senz'altro in grado di dire la loro su tanti aspetti della vita degli italiani, anche se non esclusivamente in connessione con la 500».

E a proposito delle donne: «Forse di fronte all'attività e all'entusiasmo di Marina, mi sento di indicare, come potenzialità da valorizzare, che c'è da lavorare per scandagliare il bel rapporto che esiste fra le donne e la 500. La storia della 500, a ben considerare, è tutt'uno con la storia della donna in Italia. All'inizio, lo ricorderete, la pubblicità della 500 fu affidata ad immagini femminili. Perché ad esempio non lasciare ancora più spazio ad eventi in rosa o a settori da dipingere in rosa relativamente ai nostri raduni?».

IL SOCIO
GIUSEPPE
PALMERI: "SIAMO
UNA FAMIGLIA
SOLIDALE"

"CREARE GUIDE
DEL TERRITORIO
E LASCIARE
SPAZIO ALLE
QUOTE ROSA"



Nelle due foto, Giuseppe Palmeri e Marina Re, ambasciatori delle 500 nel mondo delle auto d'epoca. «Creiamo nei nostri raduni più spazio agli eventi in rosa», suggerisce Palmeri.

Quel vescovo

in cinquecento

Quando giunse a Molfetta per prendere possesso, come nuovo vescovo della Diocesi, del suo alto incarico, lasciò tutti esterrefatti. Don Tonino Bello, deludendo chi forse lo attendeva a bordo di una berlina con autista, si presentò al volante della sua 500, simbolo, più di quasi tutti gli altri simboli, di amore per la gente, una metafora per dire: «Partire dagli ultimi per arrivare a tutti».

Qualche volta anche gli oggetti più umili ed apparentemente privi di voce riescono a parlare, a spandere luce e pulizia. Don Tonino, a 17 anni dalla morte, ha intrapreso la complicata strada della beatificazione. A fine aprile è iniziato infatti l'iter del processo di canonizzazione. Fra "componenti del tribunale ecclesiastico", "officiali della postulazione" e "Congregazione dei Santi" c'è da perdersi. E sgomenta pensare che a decidere saranno certo persone valenti che tuttavia impallidiscono di fronte alla grandezza e alla radicalità del prete che, pur col grado di vescovo, era rimasto un parroco, che rifiutava il bacio all'anello, forse per non gettare spazio fra sé e la gente, per togliere distanza fra il voler essere compagno di viaggio, missionario, uomo senza retorica e la pratica quotidiana della propria ispirazione.

Quanta bontà può contenere una 500? Quella del presule di Molfetta non aveva sponde e limiti se infatti conteneva tutto l'amore che aveva dentro. Era una vetturina forse "sgangherata", come scrive uno dei suoi biografi, ma che era capace di offrire ospitalità a tutti: dai mussulmani ai diseredati, dai tossicodipendenti ai disperati, dai mendicanti ai fuggiaschi dalla miseria e dalla violenza e a coloro che si dibattono nelle atrocità dei conflitti etnici. Ma i conoscitori delle procedure ecclesiali avvertono: non è detto che il processo di canonizzazione si concluda senz'altro positivamente. E fanno capire che si andrà anche alla ricerca dei miracoli.

**QUANTA BONTÀ
PUÒ
CONTENERE
UNA PICCOLA
AUTO?**

**DON TONINO
BELLO:
"VI ABBRACCIO
TUTTI,
AD UNO
AD UNO"**

no direttamente il cuore. Una macchinina piccola piccola per far subito intendere: «Non barattate mai l'onestà con un pugno di lenticchie». Solo da bordo di una 500 è possibile pronunciare (e pensare e praticare) l'augurio: «Vi abbraccio tutti ad uno ad uno e, vi vorrei dire, guardandovi negli occhi: ti voglio bene». Già il nostro fiduciario di Bari, Domenico "Mimmo" Facchini, ci aveva presentato nel dicembre del 2002, dalle pagine di "4piccole ruote", questo "vescovo in 500" conquistando al presule di Molfetta ammirazione e soprattutto simpatia. Era uno di noi. Un autentico compagno di viaggio. Di un viaggio a bordo della 500 per andare a condannare le cariche della polizia ai profughi albanesi (provocando le reazioni del ministro dell'Interno Scotti), per invitare i giovani a disertare durante la Guerra del Golfo. Ed era, Don Tonino, a bordo della sua sgangherata 500 quando sfilò a Sarajevo assediata per dare voce alla disperazione degli abitanti.

Quella 500, "miracolosamente funzionante", che trasportava quel prete che aveva uno strano modo di fare il vescovo, diviene il simbolo di una vocazione a servire gli altri.

Noi del mondo dei Cinquecentisti non abbiamo, naturalmente, nessun peso nelle decisioni che potrebbero portare alla beatificazione, ma una parola in tal senso vogliamo dirla: «Ma dove voleva andare con quella 500? Voleva solo stare in mezzo a noi. E per questo ci ha conquistato per sempre».

Per chi volesse approfondire ed ascoltare la voce del vescovo in 500, l'amico Facchini consiglia: "Parola di uomo" (D. Cives, edizioni San Paolo), "Don Tonino, fratello vescovo" (C. Ragaini, edizioni Paoline), "La scala di Giacobbe" (Autori vari, edizioni Insieme), oppure i numerosi libri scritti dallo stesso Don Tonino.



Nelle foto, monsignor Tonino Bello e, sotto, la locandina relativa ad un incontro culturale dedicato al vescovo della 500. "Dove voleva andare don Tonino? Voleva semplicemente stare in mezzo a noi".





Regno dei Paesi Bassi - Koninkrijk der Nederlanden

“Guest Country” del XXVII Meeting





Kingdom of the Netherlands International Festival of Garlenda





Anna Andresson, svedese, con Roberto Maione e la Giardiniera protagonista dell'avventura; l'articolo ci è stato segnalato da Antonio Di Napoli. In basso, foto di gruppo dei campani.

Si corre e man mano si accodano altre notevoli 500; arrivati a Cassino si aggiungono Luigi Consiglio e family su Autobianchi A112 Abarth ed i loro amici in una bellissima Alfa Romeo Alfetta 18 berlina. Affrontiamo in gruppo il sorpasso di una Limousine chilometrica in salita. Da brivido!

11:00

Arriviamo a Colfelice, dove ci aspetta un altro amico, Aniello Chianese con la sua bellissima ragazza Feliciano e la loro Fiat 500 rossa "Montecarlo".

Uno scenario da non credere: in una piazza grandissima, sotto un sole splendente, più di 200 vetture tutte brillanti e dopo la solenne procedura dell'iscrizione, si passa all'ammirazione delle stesse.

La nostra Giardiniera è l'unica presente al raduno e fissiamo con orgoglio il n° 112 vicino alla targa. La 500 più improbabile è sicuramente una *total high tech* stereo del 1964 del Sig. Roberto, "Mr. Tuning", che quando mette insieme luci infrarosse, pannelli solari e altoparlanti, "Terremoto" fa vibrare tutto il paese. Un'altra 500 particolare è allestita da "auto da emigranti", con tanto di fiaschi di vino e valigie di cartone sul tetto.

Vivo un momento molto particolare ed intenso in questa piazza piena di Fiat 500 e di italiani con una grandissima passio-

I LOVE 500!

That's Amore a prima vista

>Anna **Andresson**

05:20, 4 ottobre 2009

Sveglia a Sorrento incredibilmente presto per il debutto in società della Fiat 500 Giardiniera, bianca, lucida, interni rosso fuoco, cerchi luccicanti, riportata quest'estate agli splendori di un tempo (1975). La meta è il IV Raduno Fiat 500 e non solo a Colfelice (FR) organizzato da Gaetano Serrecchia. Partiamo con la luna ed il cielo ancora stellato. Già nella prima curva affrontiamo la prima avventura: il finestrino del mio pilota, Roberto Maione, rimane incastrato e siamo costretti a camminare a tutto vento fino alla prima sosta all'uscita di Varcaturò (NA).

07:00

Obiettivo raggiunto! Nonostante il pilota si sia leggermente irrigidito per il vento subito per circa 70 km! Qui ci aspetta la prima meraviglia: otto amici, soci del Fiat 500 Club Italia, con le loro bellissime auto: il fiduciario del Coordinamento Napoli-Campi Flegrei Marcello Scatola con il proprio gioiello 500 F, il fiduciario del Coor-

dinamento Litorale Domitio Antonio Di Napoli e Valeria nella loro 500 L *total vintage* color avorio; Salvatore Cosenza ed Alberta nella loro 500 R azzurra *original*; Agostino Lucignano nella sua 500 replica Abarth blu molto aggressiva; Claudio Maranta e il suo amico Franco in una splendida Alfa Romeo GT Junior bordeaux; Roberto Campolongo con la sua 500 L rossa fiammante; Giovanni Procope con una magnifica Fiat 500 L bianca; Raffaele Lucchi nella sua 500 R azzurro cielo ed Antimo detto "Baffone" nella sua Fiat 850 Spider che dopo il prontissimo intervento al nostro finestrino ci permette di ripartire...



ne per le loro macchine. Proprio un'es- senza di italianità ed *Italian style*. Mitico!

13:00

Si riparte! Giro panoramico fra i colli della Ciociaria con un aperitivo in piazza ad Arce. Lungo il percorso ci fa strada la Protezione Civile, in modo che tutte le variopinte 500 possano procedere in corteo. Poi finalmente arriva uno dei momenti clou della giornata: si va nel kartodromo! Il mio pilota accelera senza ritegno, sfidando il motore della Giardiniera, che prontamente risponde. Saliamo sul cordolo e come copilota mi devo aggrappare al tetto nelle curve e nelle sbandate controllate per non invadere il lato guida. Sulla pista si distinguono per aggressività e grinta Agostino e Aniello, mentre i due fiduciari si dedicano a documentare quanto accade. Un paio di giri a velocità folle e finalmente si intravede la bandiera a scacchi.

14:00

Dopo tanta attività sportiva finalmente assaggiamo le specialità della zona al ristorante Fini; il menù prevede: un ricco antipasto, tagliolini con salsicce e funghi saporitissimi, arrosto D.O.C., scaloppine, patate al forno, insalata, frutta e torta. Più naturalmente dell'ottimo vino rosso e tante risate! A tavola si distinguono soprattutto Claudio e Salvatore, ma hanno molti validi concorrenti!

16:00

Tempo di riconoscimenti e di lotteria. Ci sono tanti premi, tra cui quelli per il partecipante più anziano (77 anni) ed il partecipante più giovane (18 anni). Al Gruppo Napoli (cioè noi) va il premio per il gruppo più numeroso. Avrei aggiunto anche un premio speciale per i soci sicuramente più simpatici!!! Alla lotteria vinco il primo premio, cioè il tronco di porchetta. Per sdebitarmi in qualche modo con il nostro Marcello che mi ha permesso di vivere una giornata al di fuori di ogni mia possibile immaginazione, gli consegno la porchetta in segno di gratitudine.

20:00

Torniamo a Sorrento. La Giardiniera, portata con grande classe dal pilota, ha affrontato con grande onore più di 450 km, strette curve e ripide salite. Come copilota, direttamente dalla Svezia, è stato amore a prima vista!

That's Amore Fiat 500 Giardiniera...

To be continued.

DA BARI ALLE DOLOMITI

Michele, Giuseppe e la mitica R del 1975

>Michele **Lacitignola**

Volevamo partecipare ad un raduno diverso da quelli organizzati nella nostra regione, così abbiamo deciso di raggiungere le Dolomiti a bordo del cinquino Carlotta di proprietà di mia moglie Anna Spoto.

Il mio amico Giuseppe "Pino" Sellaro, compagno di diverse avventure, ed io scegliamo come meta il 3° Raduno "Tre Cime di Lavaredo" (BL) del 10-11 ottobre 2009, organizzato da Fabio Caimmi in collaborazione con il Coordinamento di Venezia-Treviso-Belluno.

Dopo varie telefonate, confermiamo la nostra partecipazione. Partiamo da Triggiano (Bari) alle 3 del mattino, affrontiamo gli oltre 1.000 km di autostrada e, grazie anche al buon tempo, raggiungiamo Auronzo di Cadore alle 15 dello stesso giorno.

L'appuntamento è al Bar "Daidue" con Fabio Caimmi ed Alfredo Benetti che ci accolgono con grande entusiasmo essendo la nostra l'auto proveniente da più lontano.

La giornata di sabato 10 ottobre si presenta con nuvole e pioggia, ne-

gandoci il panorama della maestose Cime di Lavaredo; noi affrontiamo comunque il Passo di Sant'Antonio scortati dalla Polizia Stradale a bordo di una gloriosa Alfa Romeo degli anni '60 e da due moto moderne, seguiti anche dalla stupenda Fiat 130 usa-



ta dal compianto presidente Sandro Pertini guidata da due sottufficiali dell'Aeronautica Militare.

Il giorno dopo conosciamo Domenico Romano (come testimonia la foto), che si complimenta per la nostra impresa. Raggiungiamo le pendici delle Tre Cime di Lavaredo con gli altri partecipanti e finalmente le possiamo osservare in tutta la loro bellezza.

Ringraziamo il Sig. Caimmi dell'ospitalità e arrivederci al prossimo incontro.

Michele Autocarrozzeria Miola



- Modifiche di ogni genere e montaggio accessori tuning.
- Restauro secondo modalità omologazione ASI.

- Sconto del 15% sui preventivi: gadget in omaggio.

Specializzato in... 500

Via Pacchiotti, 46 (ang. V. Meina, 0/D) 10146 TORINO - Tel. 011.7793528

QUEL GIORNO IN AUTOSTRADA....



Questa foto ci rimanda a ben 39 anni fa: era il 1 dicembre 1971 e si riferisce alla cerimonia inaugurale del raccordo autostradale italo-svizzero (Como-Chiasso) e dei servizi doganali di Brogeda. L'immagine ci è stata segnalata dal nostro

socio di Cernobbio Giampietro Garbuio ed è tratta da un album ufficiale targato Autostrade SpA (Ufficio Pubbliche Relazioni). Dalle prime informazioni raccolte pare che la 500 sia stata utilizzata come vettura aziendale solo in tale circostanza,

ma approfondiremo l'argomento. E sottolineiamo qui che chiunque possa aiutarci a ricostruire l'uso della nostra beneamata come auto di servizio di aziende piccole e grandi può scrivere a museo@500clubitalia.it.

RITORNO A TORINO LA VEDOVA DEL PRESIDENTE DONA LA VETTURA AL MUSEO DELL'AUTOMOBILE

Che scorribande per i signori Pertini sulla Cinquecento rosso-socialismo

I ricordi di Carla Voltolina: «Conobbi Sandro in una casa di piazza Rivoli»

Maurizio Lupo

Il mio Sandro non riusciva a capire perché il serbatoio fosse sempre vuoto. Mi diceva: "Carla, ma questa Cinquecento che abbiamo comperato quanto consuma? Quanto ci costa? Dovrebbe essere un'utilitaria economica, invece è sempre a secco". Non consumava più di altre. Ero io che la usavo di continuo, senza mai aggiungere la benzina. Aspettavo che la mettesse lui, che da bravo ligure badava alle spese.

Lo ha raccontato ieri Carla Voltolina, la vedova dell'indimenticabile Presidente Sandro Pertini, assistita nei ricordi dal nipote Umberto, a margine della cerimonia durante la quale ha donato al Comune di Torino,

rappresentato dal sindaco Chiamparino e dall'assessore Alfieri, la Cinquecento modello 100 D che aveva acquistato con il marito nel 1962. Da oggi la si può ammirare all'ingresso del Museo Nazionale dell'Automobile, che ne ha la custodia.

È un'automobile rossa, come nota dice la signora Pertini. Ha le porte controvento, gli interni azzurrini, con i coprisedili in paglia chiara. Nel baule c'è ancora il piumino per spolverarla. La mascherina del musetto è incrinata, da qualche urto di parcheggio. Il più amato Presidente degli italiani se ne è servito a Roma, quando era parlamentare.

«Faceva la spola - ricorda Carla Voltolina - da viale Cristoforo Colombo, dove abitavamo allora, fino alla Camera dei Deputati». Come guidava Pertini? «Non guidava. Guidavo io. Ero il suo taxista. Lui non aveva nemmeno la patente». Come mai? «Non ne sentiva il bisogno, ma non perché avesse paura del traffico. Da giovane gli piaceva andare in moto ed era anche spericolato, uno scavezza-collo».



Carla Voltolina con il sindaco Chiamparino ieri al Museo dell'auto

Si è servito della Cinquecento anche quando era Presidente? Fino a pochi giorni fa l'auto era custodita nel garage del Quirinale. «Ci serviva per qualche gita intorno a Roma, per andare a trovare gli amici. Con la scorta dietro? «La scorta? Zio Sandro - ricorda il nipote - nella vita privata cercava di farne a meno. Diceva: "Ragazzi, so badare a me". I "ragazzi" poi magari lo tallonavano lo stesso, ma con discrezione. Lui apprezzava molto le attenzioni che gli riservavano per farlo sentire libero. Era molto affezionato ai suoi "ragazzi". Si preoccupava per loro: "Mi raccomandando, con il lavoro che fate, avete mangiate come si deve?".

I ricordi ritornano vividi. La signora Carla, nel consegnare la vettura, l'ha accarezzata commossa, con un occhio sulla foto del marito, donatale dal sindaco. «Ci tempo - ha detto emozionata - che questa macchina tornasse a Torino, la città del lavoro, ma soprattutto la mia. Tutte le volte che lascio Roma per venire a Torino mi scorgo di quanti siamo diversi noi torinesi. E

sono fiera di essere torinese. Sono Voltolina di padre e Barberis di madre. Ho passato l'infanzia nella casa di corso Regina Margherita 78. Poi ci trasferimmo in via Po 39, finché i primi bombardamenti rasero al suolo il palazzo. Sfilammo a Montechiaro d'Asti. La signora Carla era allora un bella ragazza atletica. «Dal 1935 al 1936 - dice il nipote - è stata campionessa italiana allieve del gruppo Juventus».

Nel 1943 si fece partigiana. «Fu così che conobbi mio marito, proprio qui a Torino». Come avvenne? «Era d'autunno. Lui era stato paracadutato in Francia. Venne a Torino a piedi. Doveva incontrare Alfredo Fantino, detto "Carlo". Era il vicecomandante partigiano della piazza di Torino, ma anche mio cognato. Si diedero appuntamento in una casa privata di piazza Rivoli. Quel giorno c'ero anch'io».

Sono 20 anni che è venuto a mancare Sandro Pertini. Segnalato da Marina Re e Giuseppe Palmeri, ecco un articolo della Stampa del 17 ottobre 2004: il Presidente della Repubblica più amato con l'auto più amata, entrambi per sempre nel cuore degli Italiani.

Publicità vecchie e nuove...



Una volta si faceva pubblicità alla 500 (come si vede dalle due pagine promozionali pubblicate sulla rivista "Il Campione", segnalate da Giorgio Delfino), mentre oggi si usa la 500 come "testimonial": l'hanno scelta fra i tanti anche un centro revisioni (come segnalato da Luca Tesini) e addirittura l'ANAS (in una pagina tratta dal mensile "San Francesco" del settembre 2009, inviata da Attilio Gardini).

La 500 al Carnevale

Sono una 500 L del 1972, me ne stavo tranquilla in attesa di un restyling quando il mio proprietario (Giovanni Carboni) ha deciso di farmi partecipare alla sfilata del 57° Carnevale Samassese e al 3° Raduno Carnevalesco del Medio Campidano. Così mi ha riempito la carrozzeria e gli interni di tanti colori, proprio come il costume da lui indossato, rendendomi tanto tanto vivace.



Mi ha fatto compagnia la mia sorellina rosso-blu, una 500 L del 1971 che per l'occasione è stata utilizzata dalle ragazze mascherate da dea bendata, le quali promuovevano la lotteria abbinata alla manifestazione. Assieme alle altre 500 intervenute abbiamo aperto la lunga sfilata di carri e gruppi mascherati, nonché una marea di maschere. Ringrazio il mio proprietario per avermi fatto vivere anche questa esperienza.

La 500 Arlecchino



LA "F" DI NONNO GIUSEPPE

Come è nata
la passione
per la mia 500!

>Marco **Floridi**

La breve storia di questa piccola grande utilitaria ha inizio 44 anni fa, tutti trascorsi rigorosamente su strada e tenuta sempre in famiglia, a partire da mio nonno materno, acquirente e primo proprietario.

Nonno Giuseppe – capo squadra collaudi e capo squadra officina presso lo stabilimento di Perugia – prima di ritirarsi in pensione dopo 45 anni effettuati tutti alla Fiat (dividendosi tra le sedi di Firenze e Siena), nel gennaio del 1966 decise di acquistare per 475.000 mila lire la sua ultima vettura come dipendente Fiat.

La sua scelta fu proprio indirizzata su questa Fiat 500 F 1ª serie di colore bianco n° 233, cappotta nera e interni rossi con lunetta dei sedili anteriori avorio.

Appena uscita dallo stabilimento, la piccola utilitaria – essendo la sua prima immatricolazione nella provincia di Perugia – ebbe una targa con la combinazione alfanumerica PG 96... e quando successivamente mio nonno si trasferì a Siena, la cinquina dovette assumere la targa della nuova provincia. Negli anni a seguire la "piccola di famiglia" passò a mia mamma Luciana che con tanto affetto e molto altruismo la



faceva usare sempre al mio babbo Baldassarre, il quale la utilizzava con cura e attenzione e l'accudiva come se fosse una persona di casa.

Ma come si è stabilita tra me e la F bianca questa speciale unione che niente e nessuno è mai riuscito a rompere (nonostante l'avvento di auto e scooter moderni e sempre più veloci)?.

Quando ero ancora nella pancia di mia mamma e scalpitavo per poter uscire, questa piccola vettura dal cuore grande ci ha accompagnato nella clinica dove ho visto la luce ed è da allora che è iniziato questo legame così forte.

È un ricordo bellissimo, indelebile, che mi riempie sempre gli occhi di immensa gioia. Al compimento dei 18 anni, la 500 è stata la mia prima auto; con lei mi sono spostato sia per lavoro sia per il tempo libero, tanto nelle torride estati fiorentine quanto nei freddi inverni (anche con qualche nevicata), senza che mi abbia mai lasciato a piedi.

Eppure devo essere sincero: a volte l'abbiamo proprio strapazzata, cari-

candoci di tutto e di più anche in situazioni estreme, come quella classica della partenza per le ferie estive.

Prima dell'impegnativo e lungo restauro iniziato nell'aprile del 2008 e terminato nel maggio del 2009, il suo motore ancora originale aveva percorso 185.000 Km senza

mai aver subito grandi riparazioni, ma solo manutenzione ordinaria: un mito della meccanica, un bicilindrico ineguagliabile!

Un grazie in particolare lo devo alla mia ragazza Emanuela e a mio figlio Riccardo che mi hanno sempre incoraggiato nell'avventura del restauro e che sono entrambi grandi appassionati di questa vettuolina dalla forma tondeggiante e assai simpatica (guai a chi la tocca!).

Un ringraziamento va anche ai miei genitori, che sono riusciti nel tempo a conservarla efficiente, non pensando ai vari incentivi alla rottamazione, senza abbandonarla nelle mani di un demolitore per essere schiacciata.

Sono fiero di aver restaurato in maniera maniacale la mia 500, riportandola all'originalità della casa costruttrice. La custodisco gelosamente nel mio garage, con un bagaglio di ricordi e affetti intramontabili che mi accompagneranno per tutta la vita (*dedicato a mio nonno Giuseppe*).

L'emozione a Garlenda...

Con la Giardiniera di papà

Sono appassionato di 500 dall'età di 14 anni, da quando mio padre nel 1967 comprò una Giardiniera. A 18 anni fu la mia prima auto. Nel 1972 assieme alla mia ragazza (oggi mia moglie) comprammo la 500 F, lasciando la Giardiniera custodita gelosamente da mio padre. Nel 1976, in occasione del viaggio di nozze, partimmo con la F per un lungo itinerario che ci portò fino a Londra. A fine anni '70 la cinquina fu sostituita da altre auto, ma continuavo a pensare al mio "primo amore", la Giardiniera. Quando purtroppo mio padre ci lasciò, decisi di restaurarla ed iscrivermi ad un club di auto d'epoca. Mi spinsi anche a partecipare a vari raduni, ma mi sentivo un po' come

un pesce fuor d'acqua in mezzo a quegli splendidi mezzi degli anni '30-'40-'50. Però, frequentando vari mercatini dell'usato e dei ricambi, mi sono imbattuto nello stand del Fiat 500 Club Italia, reperendo molte informazioni e scoprendo con entusiasmo la rivista. Nel 2009 mia moglie ed io abbiamo deciso di partecipare con la Giardiniera al Meeting di Garlenda. Partiti da Salerno, abbiamo percorso oltre 800 km tra autostrade e strade provinciali. L'emozione di vivere i tre giorni di raduno è stata grande, anche perché abbiamo conosciuto tutto lo staff del Club e tanti altri cinquecentisti, constatando che siamo davvero in tanti ad essere appassionati! Consiglio davvero a tutti a partecipare almeno una volta al raduno di Garlenda, con l'augurio di provare le mie stesse emozioni.

Alfredo Galderisi

UN COMPLEANNO SULL'ONDA DEI RICORDI

A San Giovanni
al Natisone (UD)

>Famiglia **Delli Zotti**

Tutto comincia molto tempo fa, quando il signor Matteo, muratore, sposato con Elsa e con due bimbi, nel lontano 1963, dopo anni di duro lavoro riesce a portare a casa la prima macchina: una 500 D azzurro marina con le portiere controvento. Un sogno poter finalmente portare la famiglia a fare le prime sospirate gite fuori porta! Una conquista anche solo andare al lavoro a Gorizia, distante 20 km, con i 3 colleghi, piuttosto che in equilibrio instabile a bordo di una Lambretta...

Di anni ne passano quasi 50, di figli ne è arrivata una terza, poi i nipoti, ormai patentati pure loro... come festeggiare l'imminente compleanno di nonno Matteo, che ha ben 82 anni?

Serve un'idea speciale... non basta andare a mangiare fuori tutti insieme (che per i tempi moderni è già una gran cosa)! Dopo innumerevoli riunioni strategiche, il primo nipote Stefano ha un'illuminazione: riportare i nonni a quei lontani anni felici, quando la vita si viveva a bordo di un rumoroso motore da 17,5 cavalli...

Dopo aver furbescamente ottenuto dai nonni le informazioni sul modello e colore della 500 originale, scatta una ricerca a tappeto su internet, contattando i molteplici siti di autonoleggio per recuperare proprio lei, quella tanto sudata 500... ma uguale uguale, azzurra, con le portiere controvento... impossibile! Inoltre, il costo dell'operazione deve purtroppo mantenersi accessibile, in tempi di crisi... La ricerca assume i contorni di una sfida personale... Matteo ha fatto tanto per la nostra famiglia, dobbiamo riuscirci!

Si passa ad un tamtam tra colleghi di lavoro, i compari di bevuta del tempo libero, le compagne di palestra, le cassiere dei supermercati sotto casa, gli amici degli amici... Finché uno di questi, esordendo con il classico "conosco

A destra,
gruppo di famiglia
con cinquino;
qui sotto, nonno Matteo
con Luciano Odorico.



uno che conosce uno che..."; fa intravedere la soluzione: è Luciano Odorico, fiduciario del Fiat 500 Club Italia, che si mobilita prontamente. Due mesi di ricerca conclusi in 3 giorni: la tanto sospirata 500 è a Venezia, messa gentilmente a disposizione da Andrea Zucchetti di Teglio Veneto (VE), e Luciano si propone in prima persona per andare a prenderla e portarla a destinazione! È fatta! Luciano si presenta il giorno stabilito con questo piccolo scintillante gioiello, con tutto il fascino di tempi ormai passati. L'interesse intorno a lei monta e, prima di partire, ci perdiamo a parlare del mondo della 500, che non ci aspettavamo così variegato e presente sul territorio; Luciano profonde entusiasmo parlando delle iniziative, dei raduni, della storia del Club... capiamo cosa vuol dire essere cinquecentisti e siamo sicuri che il regalo sarà apprezzato anche da chi scoprirà di esserlo solo oggi. Sincronizzati gli orologi, Luciano e Stefano passano a prendere i nonni, preventivamente sorvegliati dagli altri familiari in modo che non si muovano di casa... e scatta l'emozione: rombando allegramente, la 500 fa il suo ingresso in scena ed è di nuovo di fronte a loro dopo 50 anni. Matteo sembra ringiovanire dalla sorpresa, Elsa applaude sull'onda di romantici ricordi, anche i nipoti più giovani ammirano il fascino della piccola vettura... la sorpresa è proprio riuscita!

I misteri vengono svelati ed i nonni capiscono il perché di tante domande un po'



"interessate" sull'argomento; si studiano meglio il motore, le cromature, la nonna si accomoda come fosse proprio la sua. Caricati in macchina come due giovani sposini, Matteo e Elsa ripercorrono gli anni felici al suono del 499,5 cc. "Avresti mai pensato di tornare su una 500?" chiede Elsa ancora incredula, mentre Matteo studia attentamente le finiture originali ed i restauri dei sedili in similpelle, che brillano di un rosso sgargiante sotto la luce di una giornata tersa di marzo.

A passo lento le auto percorrono in rispettosa coda le dolci pendenze dei Colli Orientali, che cominciano a coprirsi dei primi fiori di primavera; c'è un sole magnifico ma fa molto freddo e spira un gelido vento; in giro nessuno, la giornata ideale per un giro dal sapore amarcord...

La prima macchina, pagata £.450.000 a rate, permetteva alla giovane famiglia qualche gita a Grado, quattro passi sul lungomare con dietro due panini al salame per uno spuntino; oppure sui monti della Carnia, o semplicemente rifornimento di benzina nell'allora Jugoslavia. Cose semplici, uscite fatte due o tre volte all'anno, perché "ci si accontentava di quello che si aveva", racconta nonna Elsa, "mentre oggi c'è tanto superfluo e non si ha mai abbastanza. Noi eravamo felici anche con poco, bastava stare assieme".

Un pranzo con tutti i familiari riuniti è dunque la giusta conclusione della giornata; oltre alla sorpresa, quello della famiglia rimane il valore più importante. All'arrivo del corteo abbiamo anche la conferma che la 500 è davvero il mito italiano, perché più di un avventore incuriosito si avvicina e ci confessa di averne avuta una in tempi passati. Il pranzo è durato 4 ore solo tra una bevuta e una storia!

Che giornata indimenticabile!

ASSENTE GIUSTIFICATO (PER AMORE)

Non sarò a Garlenda perché...

>Matteo Basirico

Chi di noi non ha un sogno nel cassetto? Be'... lo non ce l'ho in un cassetto... ma in una 500! E vi assicuro che i sogni si possono avverare. Vivo nella provincia di Novara, in un piccolo paesino che di "500" ha solo gli abitanti. Ho 26 anni e possiedo una fantastica 500 L. Nasco e cresco in una famiglia di cinquecentisti, la mamma ne ha avute due, il babbo una, ho uno zio (collezionista) che ancora oggi, quando vede passare un esemplare, si ferma a guardarlo come se fosse la prima volta! Tutto questo perché la 500 è come un diamante... piccola, ma con un valore inestimabile (almeno sentimentalmente).

Ho iniziato questo scritto con l'intento di raccontare la mia storia, ma, arrivato a questo punto, mi sono accorto che il vero motivo è un altro: sono qui per ringraziare la persona più importante della mia vita: Gloria. Nonostante la nostra giovane età, conviviamo da ben 5 anni, investendo gran parte del nostro tempo e del nostro denaro nella casa e dovendo quindi rinunciare al sogno della 500 per acquistare le cose indispensabili alla vita di tutti i giorni. Però, dopo aver messo da parte un discreto gruzzoletto per ultimare i lavori nella casa, Gloria - a mia insaputa e con la collaborazione di mio zio - il giorno del mio compleanno mi ha fatto trovare in garage il regalo più bello del mondo! Una 500 L bianca del '69, avvolta da un grande fiocco rosso e con la scritta "Sono tutta tua". Forse non ci crederete, ma in quel momento sembrava fosse proprio la macchina a dirmi quelle parole ed io, in quel picco-



lo paraurti cromato, vedevo un sorriso! Piangevo come un bambino, la desideravo da anni e non potevo credere che finalmente avrei potuto coltivare questa passione. Non finirò mai di ringraziare la mia dolcissima metà per questo immenso regalo. Presto le giurerò eterna fedeltà e vivremo 500 di questi anni insieme... infatti convoleremo a nozze il 4 luglio 2010. Purtroppo la data coincide con il XXVII Meeting Internazionale di Garlenda... Ecco a cosa devo rinunciare per amore!!



Lutti

«Il 12 novembre 2009 è venuto a mancare l'amico Antonio Governa, fiduciario del Coordinamento di Lamezia Terme. La triste notizia della sua inaspettata dipartita ci ha addolorato profondamente. Lo scrivente ha provveduto a formulare le sentite condoglianze sue e del Coordinamento tutto, alla vedova Governa»: così ci ha riferito il fiduciario di Reggio Calabria Giuseppe Spadaro e naturalmente Dirigenza e Staff si uniscono alla sua voce.

Condoglianze anche al nostro analista di Registro Tommaso de Toma per la morte della mamma, avvenuta a metà aprile, e alla presidente onoraria



Silvia Depaoli, che a fine maggio ha perduto il papà Pietro.

Sempre ad aprile è venuta a mancare Laura Laudicina, moglie del socio Liborio D'Ignotti del Coordinamento di Marsala; cordoglio è stato espresso dal fiduciario Lorenzo Ingrassia e dagli altri soci della zona.

Su segnalazione del fiduciario di Latina, Aldo Crivellaro, apprendiamo dell'incidente stradale in cui a febbraio ha perso la vita il socio Vito Castiglione, che qui ricordiamo in una foto relativa alla sua partecipazione al Meeting di Garlenda dello scorso anno. Sempre da Crivellaro, un ricordo per Mario Scaccia, nel secondo anniversario della scomparsa.

Autoricambi Ugon

RICAMBI E ACCESSORI
VASTO ASSORTIMENTO
PER FIAT 500



CORSO RESINA, 73 - ERCOLANO (NA) - TEL/FAX 081 739 32 70
E-MAIL: N.UGON@TIN.IT - WWW.AUTORICAMBIUGON.IT

PANE E 500

... in progress

>Mara Depini

Riassunto delle puntate precedenti...

Mara Depini in Achilli, moglie del nostro fiduciario di Piacenza Lorenzo, ha un ricco ed interessante curriculum come scrittrice. Da me sollecitata al talk show durante il Meeting 2008, è simpaticamente diventata la "voce" di consorti, fidanzate, figlie, sorelle, amiche... "vittime" della "cinquecentite" degli uomini di casa con i suoi ironici racconti. Bene accetti sull'argomento ulteriori contributi: signore, fatevi avanti!

Stefania Ponzone

Sono già le dieci di sera ed io non ho ancora finito di rimettere in ordine la cucina.

I vari impegni con "stampelle e 500" ci portano a cenare veramente tardi, ad orari indecenti.

Mentre gli uomini di casa sono comodamente disfatti sui divani in salotto, io sono alle prese con le stoviglie da infilare nell'apposito elettrodomestico che sembra essere sempre troppo piccolo per la quantità di roba che dovrebbe ingurgitare e restituire pulita e disinfettata.

È come far stare il bagaglio sulla 500 quando si parte per Garlenda.

Chissà perché mi si affaccia alla mente questa similitudine...

Forse perché sono parecchio stanca e sento le mie povere ossa come se fossero appena scese dalla mitica dopo un viaggio di qualche ora.

Sei andare e sei tornare...

La voce di Lorenzo che declama quanto record degno di Paola Perego mi martella nella mente deciso e ineluttabile.

La data è ormai vicina, ed io non ho ancora cominciato il training autogeno preparatorio. Sarà l'età che avanza, sarà che Luca si fa sempre più grande e con due spalle da scariatore di porto per cui risulterà diffi-

cile stropicciarlo nel sedile posteriore della 500, sarà perché ormai temo che il posto passeggero anteriore non mi spetterà più di diritto, ma la lavastoviglie questa sera mi sembra più nemica che mai.

Le pentole sembrano le nostre borse semimorbide che alloggiamo nel "quarto posto posteriore" di fianco allo "s-----o" del terzo e che urtano inevitabilmente con i piatti che richiamano tanto il volante della mitica. Unica differenza questi sono bianchi, il volante è nero a razze. Questa sera mi sento tanto piatto, il poverino che ho sistemato sotto la pentola grande, un po' di traverso. È come avere la ruota posteriore destra infilata in un fianco, la testa che sbatte sul tettuccio non appena si prende una buca e le ginocchia divaricate a farti somigliare ad un Buddha tormentato dalla "filosofia della vita in 500". E se a luglio Lorenzo non avrà ancora abbandonato le stampelle che in questo periodo lo rendono un quadrupede in ogni senso? Dove le metteremo? Data la lunghezza potremmo comperare il porta-sci e alloggiarle dietro, all'esterno. Ma addio visibilità. E il cartello per i carichi sporgenti? Meglio di no. All'interno è difficile pensare che si possa trovare anche un solo angolo. Potremmo comprarne un paio telescopiche e appoggiarle sotto al mio mento, così da potermi addormentare senza ciondolare...

Nella parte superiore della lavastoviglie trovano posto i bicchieri, le stoviglie piccole, quelle più delicate.

Se l'elettrodomestico fosse cabrio sarebbe proprio come la 500. Un nuovo mondo visto dall'alto.

Alla fine sono riuscita a fare stare tutto e chiudo il portellone spingendo un po' e facendo finta di non sentire qualche scricchiolio sospetto.

Giro il pulsante e metto in moto.

Quasi quasi sembra il motore della bicilindrica ed il programma di lavaggio rende l'idea di un viaggio in 500 a luglio: tanto caldo, umidità e sudore, motore che batte in testa e il desiderio che tutto finisca in fretta...

E se non fosse che sono nella mia cucina, stanca ed assonnata, mi sembrerebbe proprio di essere in partenza per un altro anno ancora.

Quando anche io riesco ad andarmi

a sciogliere sul divano vicino a Lorenzo, lui comincia subito a parlarmi degli impegni prossimi futuri, quelli in 500 ovviamente, e per la prima volta in vita mia esprimo un desiderio: quand'è che comperi una giardiniera? Ma non quella di verdure! Quella che mi permetterebbe di portare nel bagaglio qualcosa in più: un bell'abito da sfoggiare al Parco Villafranca, magari mentre io e te volteggiamo in un valzer tra stampelle e 500? Lorenzo mi guarda e sorride.

- Vuoi che andiamo con l'altra auto? - mi chiede benevolo.

Pensa alla mia età, pensa che sia invecchiata, che non riesca a reggere l'avvenimento.

-- Stai scherzando? E che gusto ci sarebbe? E poi cosa racconto a Stefania? No, sarò eroica. Anche quest'anno sarò al tuo fianco su quella... Bellissima utilitaria!

Cosa non si farebbe per amore!

Stefi! Il prossimo lo possiamo dedicare alla musica? Ti prego!!!!!!!!!!!!!!!!!!!!

Numismatica molto speciale

Il vulcanico socio forlivese Attilio Gardini, dopo la banconota da 500 euro (vedere lo scorso numero), ha "giocato" con le vecchie monete da 500 lire... Ecco due delle sue rielaborazioni:





L'ANGOLO DELLA *Poesia*

E poi arte, disegni, canzoni...

Un cinquecentista di Prato ci ha scritto spiegandoci di avere a lungo esitato prima di inviarci la poesia sotto riportata, per «un qual certo pudore ed una riserva mentale nel considerare con amore profondo un bene che, tutto sommato, ritenevo di sola materialità». Ma poi si è reso conto che la sua vetturetta del 1967 è talmente parte

di lui «che il perderla mi sarebbe di insuperabile tristezza». E il rischio di perderla c'è stato, perché è stata oggetto per due volte di un furto e la seconda volta è stata ritrovata in condizioni tali da dover subire un intenso restauro: «Dopo il primo furto, e prima di tornarne in possesso, scrissi questi versi che ora vi mando. Pubblicateli, se credete possano far capire ad altri amanti della 500 qualcosa che del loro insuperabile bene ancora non hanno capito».



Elegia in furto di una cinquecento

*Bianca, da Re, la veste:
purezza di colore,
interno di tepore,
contenuta armonia - di sommo bene.*

*Piccola pure. Al nero
avverarsi di notte
ribaldo mormorio,
vegliata invan. Al turpe*

*nascosto ladro, infame,
triste nell'occhio torvo,
appetita per brama s'apri,
vinta, piangente.*

*E fu chioccio singhiozzo
l'accensione molesta
per l'andar con l'inganno,
lontan dal bene - all'orco.*

*Or, per terre lontane,
chissà per dove o quando,
di me le sovrerà,
l'usata guida al passo.*

*Rimpiangerà, scommetto,
l'andar per strade assieme,
soli, senza nessuno,
alla bella ventura.*

(Raffaello Pecchioli)



**Nelle foto,
i lavori di Francesca
ed i piccoli autori di questa nota,
figli del cinquecentista
Giorgio Bianco Dolino.**

500... senza motore!

Una nostra amica sa creare delle bellissime 500 di tanti colori. Le sue 500 però non si possono vedere correre sulle strade perché sono...di ceramica!

Lei si chiama Francesca Della Betta, abita ad Avigliana ed è una vera "maestra" della ceramica! Quelle nelle foto sono le sue opere d'arte. E ne ha fatte molte altre! Noi siamo molto orgogliosi di avere un papà con tre 500 ma anche un'amica che ha fatto per noi delle bellissime 500 di ceramica. Magari un giorno ne farà anche una con un motore...e speriamo che la regali a noi!

Loris, Davide e Daniele

Nanni Bologna

ricambi sportivi per Fiat 500

Visita il nostro sito (680 foto):

www.fiat500sport.com

tel. 348-8852994 • 338-3096922

fax 051-969855

BAMBINI, SCORPIONI ED ALTRE MERAVIGLIE

Fate posto sugli scaffali!

>Stefania Ponzone

Il titolo parafrasa "Bambini, ragni e altri predatori", raccolta di racconti noir-horror di Eraldo Baldini... e così tolgo subito una curiosità ai bibliofili!

Ma al bibliofilo cinquecentista faranno ancor più piacere i libri di cui sotto...

Bambini. «Sono loro che erediteranno la nostra passione» afferma sul retro di copertina Alessandro Soncin, che ha curato "500 Disegni", in collaborazione con la penna di Antonella Mecenero e le matite di Sara Marchetto, Stefano Scapolan e Francesca Morici. Il nostro socio, torinese, classe 1974, ha pensato ad una esauriente storia della 500 e delle sue derivate (compresi i principali modelli speciali), raccontata dalla... diretta interessata! Quasi una favola, ma verissima e dettagliata (per la parte tecnica garantisce Enrico Bo), il tutto corredato da notevoli illustrazioni, che vanno dalla divertente caricatura

sentato sabato 3 luglio nel "momento culturale" del Meeting di Garlenda. Al momento in cui scriviamo è prossima alla stampa la seconda edizione, con ancora più immagini.

Scorpioni (ma c'entrano anche i bambini). Antonio Erario, nativo di Potenza ma residente a Moncalieri (TO), anch'egli classe 1974, un altro che mangia pane ed automobili (lavora al Centro Stile Fiat), propone "500 Abarth - Tutti gli scorpioni velenosi"; un viaggio a tutto tondo nel mitico marchio nato dal genio del meranese Carlo Abarth, dalla gloria del passato alla rinascita di oggi con interessanti interviste, molte foto e molti disegni. Il volume è stato interamente realizzato da Antonio (con la revisione dei testi a cura di Laura Pelissetti) in una tiratura limitata di 695 (notare

mosso in occasione di una sua recente visita al Museo. Il libro è stato presentato alla sede dell'Abarth

lo scorso dicembre, presenti anche Silvia Depaoli, Franco Cerva e Renato Donati.

Restando in tema di Abarth e di... Donati, è stato finalmente ristampato "Abarth 595-695" che il nostro commissario di Registro ha scritto con Elvio Deganello: non perdetelo!

Altre meraviglie. I cinquecentisti non scrivono solo di 500

(e per fortuna, o la passione diventerebbe... mania!). Luciano Vitale, nativo di Orvieto, classe 1943, oggi residente a Santo Stefano al Mare e ormai irrimediabilmente coinvolto nelle avventure del Club, ha realizzato "Come un romanzo - Sull'onda magica dei ricordi", una raccolta di racconti dal sapore vivace come... un buon affettato! Sì, avete letto bene: parliamo di salami, prosciutti, coppe, pancette, perché di mezzo c'è anche la storia della norcineria (il sangue umbro si fa sentire)... E poi l'amore, la politica, la religione, la naja... la grappa (per digerire la porchetta?)!

"Come un romanzo" - che ha la prefazione di Mirella Pecorelli, la consorte di Luciano - ha fatto il suo debutto in una presentazione a fine giugno proprio a S. Stefano, ma ne sentiremo senz'altro ancora parlare!

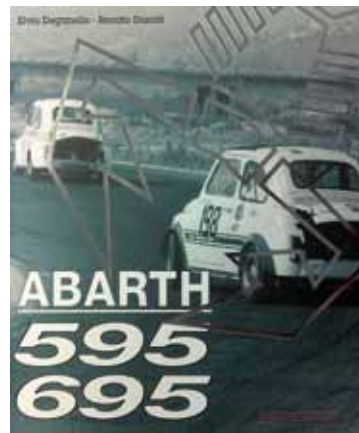

al realistico particolare di carrozzeria e di meccanica, molto utile per distinguere tra N, D, Sport, F, L, R e Giardiniera proprio grazie ai dettagli. Manco a farlo apposta, il libro di Alessandro e del suo team ha visto la luce in concomitanza con il concorso "La 500 agli occhi dei bambini" e per questo (e anche grazie alla generosità dell'autore, che ha donato molte copie) tutti i piccoli partecipanti ne hanno ricevuto un esemplare. "500 Disegni" sarà pre-

il dettaglio!) copie. Ne restano ancora meno di 200, di cui una trentina numerate: affrettatevi dunque a richiederle all'autore (antera@email.it), perché - e qui parliamo di bambini! - i guadagni netti della vendita dell'opera sono stati destinati per la costruzione di una scuola materna in Perù iniziata da Suor Pocha Molina nella città di Cajamarca. Una scuola che è già una realtà, come testimoniano le foto dell'inaugurazione che Antonio mi ha mostrato com-



FIAT VIGNALE GAMINE

What Eng. Giacosa created in the early 1950s was a small, efficient vehicle that still endures today with thousands still on the road in constant use: the Fiat 500! There is no question that the engineering of an air-cooled vertical twin engine, much like the layout of the very popular UK motorcycles like BSA, Norton & Triumph, was a compact practical solution. The proof of their reliability is that hundreds, perhaps thousands, are still in daily use 50 years later! Many of Italy's Carrozzeria found the aircooled 2 cylinder to be a very workable mechanical platform to use to develop their own variations: these included Autobianchi, Vignale, Zagato, Bertone and Ghia. One of the most interesting versions built on the Fiat 500 platform was the Gamine Spyder, designed and constructed by the Vignale firm. Vignale is best known for their coachwork for the early Ferraris, with the 275 America being one of the most desirable examples. Unlike

the Fiat 500 Sedan which is its heart and soul, the Gamine is a strictly 2 passenger roadster with minimum wet weather protection. The Gamine is a very attractive small car, best used as one's summer car for grocery shopping, a run to the beach or the country club... although carrying a set of golf clubs would take up the passenger seat. This lightweight car was in production from 1967 to 1974. The lines are attractive and the Vignale craftsmanship is evident with good quality fit & finish. Vignale used more than just the engine and suspension running gear from the Cinquecento. They used the tail lights, licence plate light, speedometer, steering wheel, fuel tank, wheels, hub caps, jack, etc. Actually the grill carries the name FIAT. The Gamine handles well and displays wonderful road adhesion during spirited driving on tight twisty turns. However, like its donor Fiat 500, that action tapers off quickly after 50 mph.



With its Italian heritage and small size, this is the one car that is at home rubbing elbows with Maseratis & Ferraris, or being part of a Concorso Italiano or a welcome guest at the numerous Microcar Shows throughout the US and Europe. The Gamine is the ultimate "More Smiles per Mile" vehicle than any other automotive boy's toy! If you tired of beautiful people telling you how "cute" it is, then you probably should not drive a Gamine as the public loves this car; they are all smiles and constantly give the thumbs up. However, if this does appeal to your inner child, be prepared to part with upwards of 30.000\$ as they are very rare and much in demand if you can find a decent one.



Ruote Ruggenti, la polizza assicurativa per collezionisti di autovetture e motocicli d'epoca.

GARANZIA BASE RCA (per autovetture e motocicli)*

Numero di veicoli da assicurare	Per collezioni di veicoli di età superiore a 30 anni**	Per collezioni comprendenti fino a 5 veicoli di età tra i 20 e i 30 anni***
fino a 3	€ 150,00	€ 230,00
da 4 a 5	€ 200,00	€ 280,00
da 6 a 10	€ 240,00	€ 320,00

*La Garanzia RCA prevede anche che la Compagnia non possa rivalersi su di te in caso di sinistro per guida in stato di ebbrezza, guida con patente scaduta o mancata revisione del veicolo.

** Veicoli che abbiano compiuto il 30° anniversario dalla data di costruzione o di prima immatricolazione.

*** Veicoli costruiti o immatricolati entro il 31/12/1990 (valido per l'anno in corso).

E con le GARANZIE OPZIONALI, applicabili su uno o più veicoli, avrai la garanzia Rimborsato spese per il Traino abbinata all'Incendio "a primo rischio assoluto", e potrai aggiungere anche le garanzie Vip Cristalli e Infortuni del conducente. Per viaggiare con la massima tranquillità.

Ruote Ruggenti. Ecco tutti i vantaggi da collezionare:

- puoi stipulare la polizza per tutte le marche e i modelli di autovetture e motocicli
- non è richiesta l'iscrizione ad A.S.I., F.M.I o A.C.I
- non hai limitazioni alla circolazione (puoi transitare anche durante sfilate e raduni)
- puoi includere in polizza fino a 4 conducenti autorizzati e variane i nominativi in qualsiasi momento della durata del contratto
- non importa dove risiedi, la polizza è stipulabile dai soci di club di veicoli di interesse storico e collezionistico regolarmente costituiti di tutta Italia.

Fondriaria-Sai Divisione Fondriaria

Agenzia Generale "Voghera-Cavour"

Via Covini, 13 - 27058 Voghera (PV)

Tel. 0383.640556 - Fax 0383.360334

Cell. 347.8993032 - 340.2181066

E-mail: fondriaria.voghera704@gmail.com

Agente: Massimo Castoldi

WITH A NEW OUTLOOK

Let the children's enthusiasm inspire us

>Stefania **Ponzone**
(translation Laura **Lazzaro**)

The 27th Meeting of Garlenda will be dedicated to the children for at least two reasons. Firstly, because at the beginning of May the Club signed the Unicef protocol of understanding (page 3) which represents a seal of our calling for solidarity. Secondly, because there will be the opening of the exhibition "The 500 through the children's eyes" (page 4): the prizes will be awarded to the young participants within the contest that involved almost 400 primary school children in the province of Savona. The jury has had a hard time in selecting the 50 best works (that will be on display until October at the Fiat 500 Multimedia Museum), but being faced with the unbound imagination of these young artists has been a very amusing experience.

The children have also been involved in two events dedicated to road safety education and to the history of the Fiat 500 and our club (p.6) respectively, and both have proved once again the children's instinctive attraction to the 500. It is with their outlook on the world that we ought to reinterpret our passion and it is with this in mind that our member Alessandro Soncin has published the book "500 disegni" (500 pictures) (p. 43), that has been chosen as the souvenir gadget for those who

participated in the competition (with most copies donated by the author himself) and that will be presented during the Meeting.

The children have often pictured the 500 as a living creature with human and/or animal features. If the 500 remains simply a car for many, for many others it has ceased to be just a means of transport: its owners suffer if it is stolen (p. 42), some have chosen it as a present for their future spouse (p. 40) or as a special birthday present for their grandfather (p.39), it is passed on from generation to generation (p.38).

And while the Museum is enjoying a moment of television glory, its visitors – especially those from abroad – enjoy... the Museum (p. 5)! In fact, it is not unusual that among those stepping through the "magic tent" introducing to the main exhibition area, whether enthusiasts or simply curious visitors, many are from abroad: their "outlook" is useful to understand how to tell the story of the 500, too.

And while we are considering solutions allowing non-Italian speaking members to fully appreciate our magazine, someone is contributing with his direct experience abroad: it is our deputy president Alessandro Scarpa, who, during his journey in Australia has met with local 500 groups (pp.10-11).

And then there's The Netherlands, our "guest country" at the 2010 Meeting: our celebration of this country starts with the centre spread of this issue!

Saluti dalla Svizzera 2



Sempre da Thierry Caillet, dopo gli arredi da cinquecentista sfegatato (vedi 4PR 3/2010), ecco i suoi bimbi e il suo "parco macchine". Di sicuro vedremo la famiglia Caillet al Meeting di Garlenda.



Collezionismo made in France

Cari amici 500isti, notizie del mondo del modellismo della Francia. Ecco un'innovazione originale della Dinacar: un rimorchio Fiat 500, in scala 1/43, in resina, pronto da dipingere. L'azienda opera dal 1999 e propone una gamma di kit, kit di trasformazione e numerosi accessori per permettere agli appassionati di modificare le loro miniature e di personalizzare la loro collezione. I prodotti non si trovano nei negozi, ma sono venduti direttamente. Per maggior info: www.garagedepoche.com/dinacar.

Pascal Renaudeau



Ricordo di
Garlenda
2009



di Renato Donati



uno



due



tre



quattro



cinque



sei



sette



otto

Come da qualche anno a questa parte, il nostro commissario di Registro ed abarthista doc Renato Donati, alla vigilia del Meeting Internazionale, ci invita a sfogliare alcune "pagine" dell'edizione precedente, concentrandosi soprattutto sui volti (e non manca un affettuoso omaggio allo Staff ed ai volontari), sulle situazioni e sui dettagli (specie se curiosi o divertenti). Immergiamoci con lui nei ricordi... "Aspettando Garlenda 2010"...



nove



dieci



undici



dodici



tredici



quattordici



quindici



sedici



diciassette

Molto spesso tante parole non valgono qualche foto significativa e le immagini si guardano anche più volentieri. Ho così raccolto un mio personale ricordo del Meeting 2009 di Garlenda cercando di mostrare quello che magari meno si nota. Comincio da questi due bei bimbi: Daan, piccolo berlinese (1) e un mini tifoso Abarth (2). Proseguo con i "bravissimi" dell'organizzazione: Valentina, Paola ed Elena (3); Francesca e Samantha (4); Monica ed Ilaria (5); Adele, Daniela ed Eugenio (6); Giacinto nel Museo accanto alla vetrina Abarth (7); Ugo, Ivana e Mara (8);

Franco (9); Beppe (10). Avanti coi personaggi "originali": una "confessione sul campo" (con gli animatori della TimoteoTeatro, 11) e con la 500... in testa (12). E ora la volta dei "big": Silvia, Domenico e Mariella Giacosa, figlia del papà della 500, l'ingegner Dante (13). Passiamo agli amici: Silvio e Cristina ed in mezzo Stelio (14); Maurizio in tenuta... inglese (15). Per finire: giallo sole (come la loro Sicilia) per Rosario e Giusy (16); ancora 100 di questi raduni all'inossidabile Mario.

500 SCATTI

dall'album dei soci



uno



due



tre



quattro



cinque



sei



sette



otto

Lucia Zuccalà da Vittoria (RG) mostra orgogliosa l'ultima 500 che suo papà ha restaurato. «Forse ha esagerato con la scritta "trasporto eccezionale"» ammette divertita... chissà cosa ne pensa il cagnolone (1)?

Sul n° 6/09 avevamo pubblicato le foto delle nozze di mamma Roberta e papà Jody: ecco qui il loro bimbo Simone con la cinquina Wisy (2).

Inviata da Emanuela Bassi, la foto del piccolo Giovanni Lodigiani alla guida della 500 dello zio Alessandro (3). Una figura ben nota ai garlendesesi in una foto d'epoca: Romeo Moretti con sua mamma... e la 500 c'era (4).

Elena Sconso con il marito, che ha restaurato con le sue mani la loro 500 del 1969 (5). Margherita Paglialunga, figlia del socio Marcello, il giorno della sua Prima Comunione con la "piccola di casa" (6).

«Ciao, sono Greta Donolo. Il mio babbo Andrea e mamma Serena, soci di Livorno, mi hanno già trasmesso una grande passione per la nostra mitica 500. Oggi ho solo 7 mesi e non arrivo ancora bene ai pedali, ma so già che a 18 anni la cinquina sarà la mia prima macchina! Aspettatemi per i raduni, intanto mi



nove



dieci



undici



dodici



tredici



quattordici



quindici



sedici



diciassette

farò accompagnare da mamma e babbo...» (7). Per la gioia del nonno, il nostro fiduciario Idris Morselli, la foto del nipotino, figlio di suo figlio Samuele (8). Tony Acquaro ieri&oggi: ieri nel 1971 con la sua 500 quando lui aveva soltanto un anno; oggi, 38 anni dopo... «Volevo mostrarvi come sia invecchiato soltanto io!» (9-10). Sempre dagli anni '70, anche la foto del suo collega *Ciro Leveque* (11). *Gentile Modonesi*, proprietario di un splendida 500 L del '72 intatta come quando è uscita dalla fabbrica e regalatagli dalla sorella, conta di lasciarla un domani ai

figli e poi ai nipoti. Nipoti che intanto ci mostra (12). *Giacomo Giardina* con la sua "Farfallina" (13). *Domenico Stigliano* con il figlioletto Francesco, nato il 15 luglio 2009 (14). *Fausto Pagliardini* di Roma ringrazia *Dirigenza e Staff del Club* e anche il *Commissario Tecnico* per l'assistenza prestata in occasione dell'omologazione ASI della sua 500 F del 1966 (15). Un originale divanetto nel *Bar Chillounge* di Potenza, segnalato da *Gennaro Guerriero* (16). *Noemi e Rebecca*, nipoti del socio *Cosimo Rioli*... inseparabili dalla cinquina di casa (17)!

500 &
SPOSI*dall'album dei soci**uno**due**tre**quattro**cinque**sei**sette**otto*

Saluti dalla Germania e da Giuseppe Matassa, qui nel giorno delle sue nozze (1). Maurizio Mario e Cristina Merlini, sposi il 23 maggio 2009 (2). Omar e Barbara Catturini, sposi in Seveso (MI) il 15 novembre 2008; Omar è figlio del socio Piero, proprietario di una Fiat Abarth 695 del 1965 (3). Nozze d'argento il 25 luglio 2009 per Caterina Licari e Leonardo Conticelli del Coordinamento di Marsala (4). Lino e Rosella Fuscà, 8 settembre 1974, in partenza per il viaggio di nozze (5). Cristian Velluti, figlio della socia Annunziata Fazi, si è sposato il 12 settembre scorso con Alessandra Severa (6). «Vi mandiamo le foto della nostra 500 del 1962, tutta originale

fino all'ultima vite. Il vero padrone e creatore di questa bellezza è Renato Iannella (7), che si è preso cura di lei dal 1993 e l'ha regalata al figlio Fabio il giorno del suo diciottesimo compleanno. Ad agosto 2009, Fabio ha portato la sua sposa Tatiana con questa macchinetta "vestita in bianco" con un fiocco rosso davanti (8)». Pare che Renato sia un vero appassionato, con 4PR sempre sulla sua scrivania mentre lui sta in garage cercando di migliorare la sua beniamina. Angelo Ciero ci segnala il matrimonio di Vincenzo e Ketti a Villanova Maiardina (MN) il 20 settembre 2009 (9). 25° anniversario il 6 aprile 2010 per Marco e Tatiana Campioli, soci



nove



dieci



undici



dodici



tredici



quattordici



quindici



sedici



diciassette

di Gualtieri (10). Vincenzo Arzente da Pomezia ha messo la sua "piccola grande 500" a disposizione della figlia Elisa il giorno delle sue nozze con Salvatore (11). La figlioccia del socio Rosario Sortino Federica Aprile è andata in sposa a Cristian Pulino nella Chiesa di Maria Ausiliatrice in Modica Alta. Come racconta il fiduciario Giovanni Modica, «gli sposi, dopo la cerimonia, hanno trovato a sorpresa una particolare auto per recarsi al pranzo nuziale: una "quasi" 500 in corso di restauro, tanto da dovere essere trainati» (12). La "spumeggiante 500 gialla" è quella di Alberto Caruso e Chiara Mazzarotto, sposi il 6 marzo 2010 (13).

Miguel Sangregorio, fratello del socio bolognese Franco, e Cristina Cavallotti per le loro nozze sono stati «accompagnati per tutta la giornata dal nipote Daniele come autista con la mitica 500 F del 66, per richiesta specifica della sposa» (14). Francesca Spinelli, figlia del socio Riccardo, e il suo Samuele (15). Francesco Bocconi, figlio del socio Andrea, ha sposato Fiammetta il 30 maggio 2009 a Rimini, nella Chiesa alle Grazie (16). Rosa Sidoti ci ha inviato la foto del figlio Carmelo Blandano che il 12 settembre 2009 ha sposato Sonia Cappadona a Montagnareale nella Chiesa Madre Maria SS. delle Grazie. La 500 è del gennaio 1970 (17).

DAL L.U.M.: ORGANI DI DIREZIONE (2^A P.)

Sterzo, ruote & C.

>Enrico Bo

Ora entriamo più nello specifico per quanto riguarda la Nuova 500. La guida è del tipo a vite perpetua e settore elicoidale. Il rapporto è 2/26.

Il complessivo sterzo è costituito da:

- due leve: una di comando calettata sull'albero della guida, ed una di rinvio calettata su di un perno con supporto fissato alla scocca;
- un tirante trasversale che collega le leve suddette;
- due tiranti trasversali laterali, che collegano: uno la leva di comando e l'altro la leva di rinvio alle leve sui fusi a snodo di ciascuna ruota.

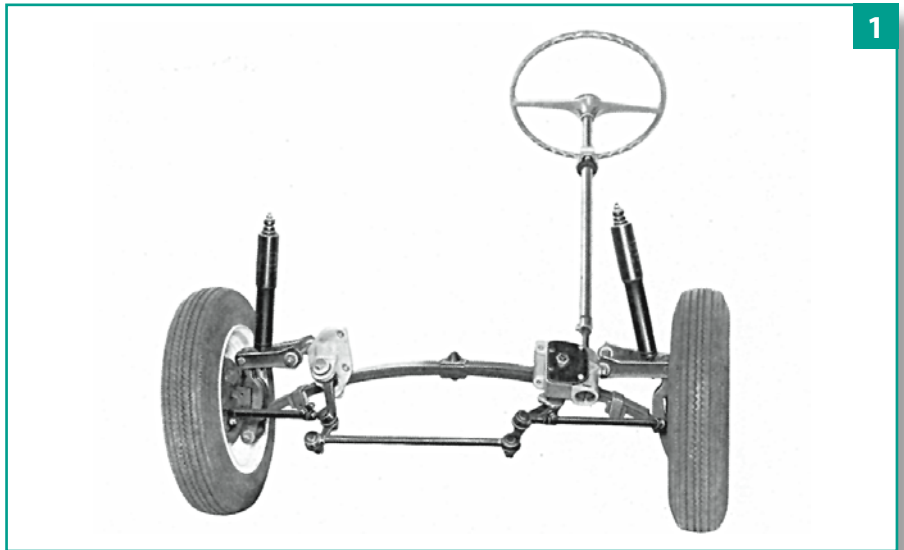

Fig. 1. - Complesso dello sterzo e della sospensione anteriore

Fig. 3.

1. Scatola
2. Coperchio per scatola
3. Viti fissaggio coperchio
4. Guarnizione per vite perpetua
5. Manicotto per fissaggio vite perpetua
6. Copiglia ritegno manicotto
7. Vite perpetua comando sterzo
8. Settore con albero comando sterzo
9. Rondella per rasamento settore
10. Anello per registro settore
11. Boccola eccentrica per settore
12. Guarnizione
13. Vite fissaggio piastrina
14. Piastrina registro boccola
15. Leva comando sterzo
16. Guarnizione
17. Dado fissaggio leva

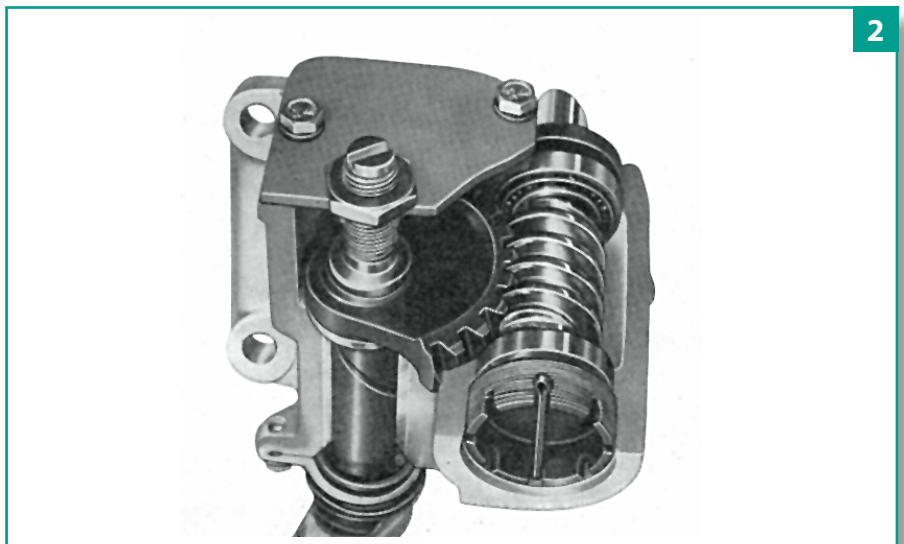

Fig. 2. - Scatola guida parzialmente sezionata

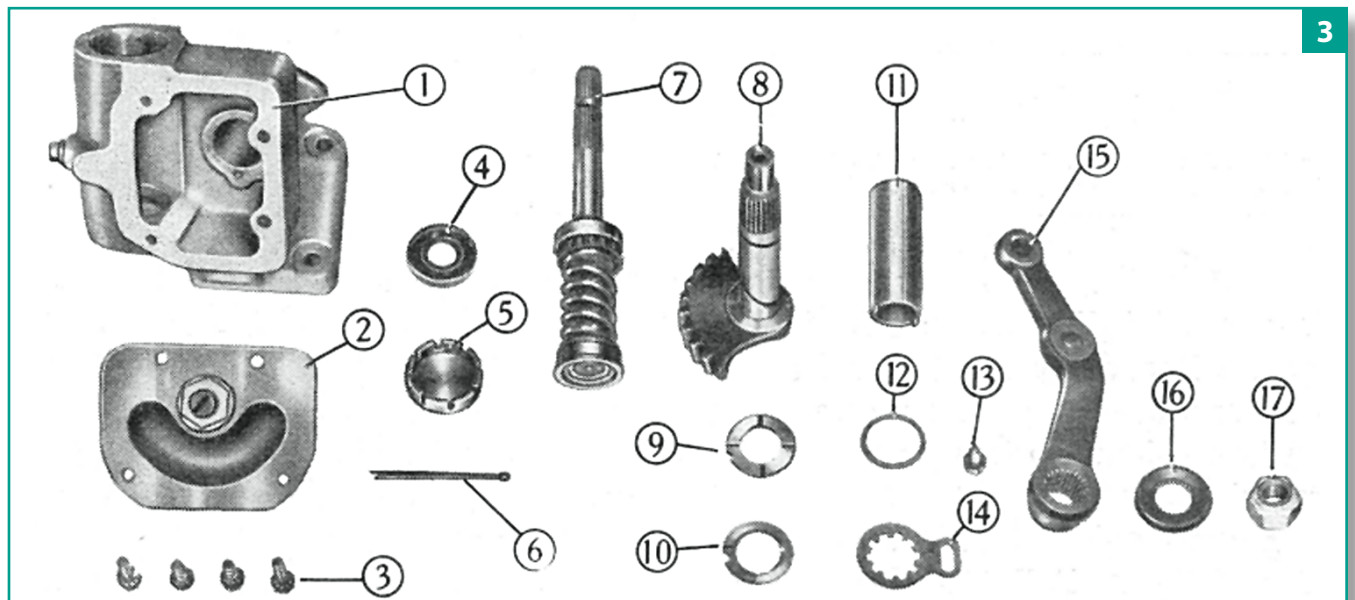

Fig. 4. – Sezione della scatola guida sulla vite perpetua:
 1. Vite perpetua
 2. Guarnizione di tenuta
 3. Cuscinetti a rulli
 4. Manicotto inferiore di fissaggio cuscinetto e registro vite perpetua
 5. Leva dello sterzo
 6. Settore elicoidale

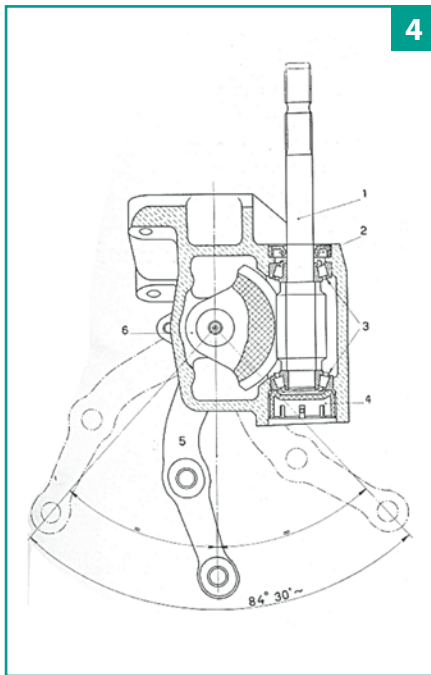

Fig. 5. – Sezione della scatola guida sul settore elicoidale:
 1. Vite per registro settore
 2. Dado di bloccaggio
 3. Rondella per rasamento ed anello per registro settore
 4. Boccola eccentrica
 5. Piastrina per registro boccola
 6. Vite fissaggio piastrina
 7. Leva comando sterzo
 8. Guarnizione per settore
 9. Settore elicoidale
 10. Vite perpetua

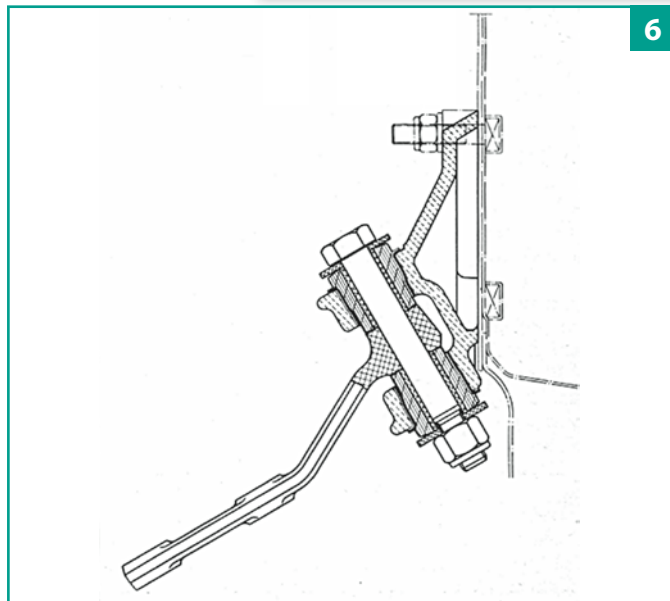
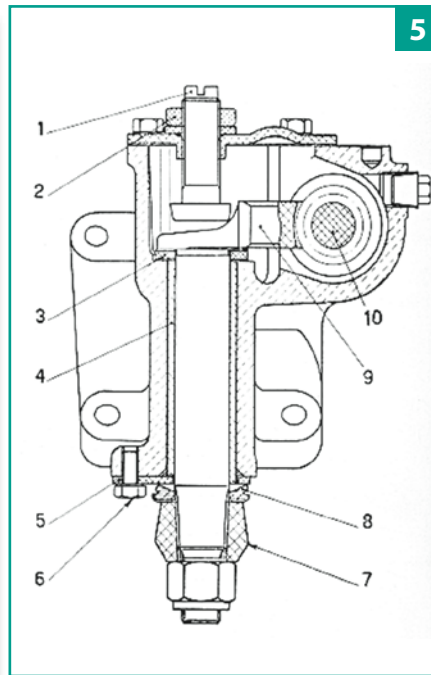

Fig. 6 – Sezione sul supporto per leva di rinvio comando sterzo

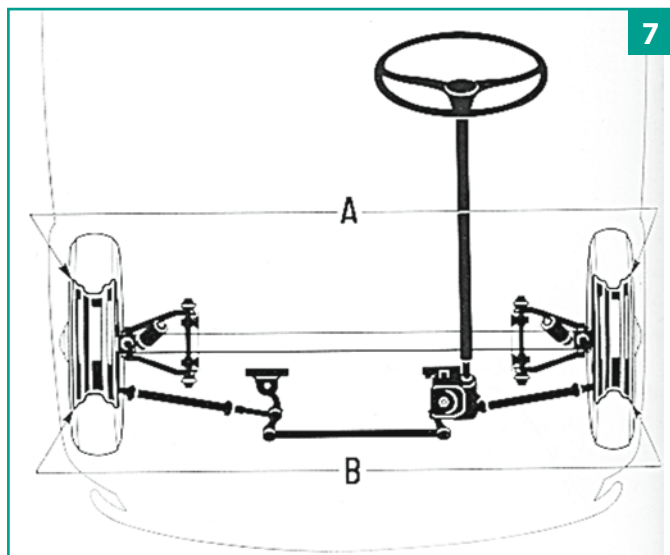

Fig. 7. - Schema per il controllo della convergenza delle ruote anteriori. A - B = 0 ÷ 2 mm

Tiranti dello sterzo

I tiranti dello sterzo sono tre: due laterali regolabili ed uno intermedio non regolabile. I due tiranti laterali sono composti: da due teste con filettatura destra e da altre due con filettatura sinistra; da due manicotti: uno per la registrazione del tirante destro e uno per quello sinistro; e da quattro morsetti per il bloccaggio dei manicotti alle teste.

Il tirante intermedio per rinvio sterzo forma un unico particolare con le teste, e pertanto, come detto in precedenza, non è regolabile.

Per lo snodo dei tiranti, ad ogni loro estremità ci sono: un perno a sfera, un semicuscinetto concavo, una molla, uno scodellino per detta molla, un tappo ed una guarnizione.

CARATTERISTICHE E DATI DELLA GUIDA E DELLO STERZO

Guida del tipo	a vite senza fine e settore elicoidale
Rapporto	2,26
Cuscinetti della vite perpetua	a rulli conici
Sterzo	con rinvio
Tiranti laterali di comando	regolabili mediante teste filettate
Tirante di rinvio	con teste incorporate
Raggio minimo di sterzata	m 4,30
Angolo di sterzata:	
ruota interna	33°
ruota esterna	25° 40' ~
Giri del volante	3,05 ~
Convergenza ruote anteriori (con vettura a pieno carico)	0 - 2 mm
Carreggiata anteriore	1121 mm
Passo	1840 mm
Olio scatola guida:	
tipo	Olio FIAT CP 90 (SAE 90)
quantità } litri	0,120
} kg	0,110



MAX VA DI CORSA

Prima esperienza nella regolarità

>Massimiliano **Raselli**

Rotaract Classic Race, Varese-Stresa, 14 marzo 2010. Gara di regolarità e velocità aperta a tutte le auto storiche immatricolate sino al 31 dicembre 1990. Io (Massimiliano Raselli, 18 aprile 1983) e mio fratello Roberto (31 marzo 1988), oramai inghiottiti



nel turbine sanguigno della sfrenata passione per la 500, ci siamo avvicinati al mondo delle corse storiche – a mio avviso ancora povero di eventi, ma in rapidissima crescita – per la pri-

ma, ma non sicuramente ultima, gara con la nostra "Dina" (questo il nome della 500).

Preciso che io ho corso sui go-kart a livello di campionato italiano dal 1996 al 2006 e sugli stessi ho poggiato i braccini all'età di 5 anni (non volevo più scendere).

La gara è stata molto formativa ed interessante sotto tutti i punti di vista: per il divertimento sull'auto; per aver incontrato altri 79 matti come me, appassionati non solo di 500 ma di qualsiasi mezzo a 4 ruote ultraventennale (le automobili "vere"); per l'amicizia; per i paesaggi che si possono ammirare. Mi auguro che si organizzino

molti altri eventi del genere in tutta Italia, così da poter coinvolgere più persone e far avvicinare anche i cinquecentisti, che magari non hanno idea che queste manifestazioni ed altre competizioni esistano.

Alla fine siamo arrivati ventiquattresimi su 80 iscritti, bilancio abbastanza positivo per la prima esperienza di regolarità, contando che abbiamo fatto errori da principianti evitabilissimi... una volta la bella ragazza sul lido che ti guarda...una volta non timbrati per irrimandabili esigenze fisiologiche... Comunque, tutta esperienza per la prossima occasione...99 su 100 sul circuito di Monza i primi di giugno?

La nuova stagione del Team Lavazza

«Il Campionato Italiano Velocità Autostoriche, ricomincia com'era finito: Pippo Anastasi e Lavazza Tecno sul gradino più alto del podio. La prima stagionale di Monza ha ribadito la forza dei valori in campo espressi per tutta la stagione 2009». Esordisce così la prima nota stampa della scuderia piemontese, che prosegue: «Il pilota messinese ed il preparatore di Cherasco (CN) assolutamente invincibili per i concorrenti di pari categoria». Una bella soddisfazione per tutti gli appassionati dei cinquini più grintosi; nelle due gare di aprile, Monza il giorno 5 e Adria il 24, il risultato è stato entusiasmante: rispettivamente, 1° Gruppo 2-1 assoluto e 1° Gruppo 2-2 assoluto.

E dire che sul circuito della località veneta c'è stato anche il brivido di vedere la Giannini 700 della Lavazza Tecno, detta anche



"delfino blu," con le ruote all'aria durante le prove cronometrate del sabato, forse per una gomma afflosciata.

Ma niente di grave e il giorno successivo, nella pista affollata da ben 12 bicilindriche, tutto è andato per il meglio.

«Pippo Anastasi è stato un vero computer nel gestire la gara ed il motore

ha girato come un orologio» ha dichiarato Piero Lavazza. Bene anche ad Imola il 16 maggio: 1° Gruppo 2-1 assoluto. Nonostante il diluvio, oltre alla vittoria vanno registrati anche la pole position ed il giro più veloce. Per maggiori info:

www.kaleidosweb.com

www.campionatoautostoriche.it

SCALATA ACROBATICA DELLA BOCCHETTA

Con i cinquini come "gregari"

>Giorgio Delfino

Domenica 25 aprile si è disputata la 71ª edizione del Giro Ciclistico dell'Appennino di km 187 da Novi Ligure (partenza davanti alla casa di Marina Coppi) a Pontedecimo. Vi hanno preso parte 146 corridori di 21

morte del Campionissimo Fausto Coppi, nonché la tragica scomparsa di Franco Ballerini, Commissario Tecnico della Nazionale di Ciclismo, avvenuta al 1° Rally Ronde di Larciano il 7 febbraio scorso. Ricorreva inoltre il 65° Anniversario della Liberazione. Il ciclista estremo "Magico Tempe" è stato scortato da quattro Fiat 500 del Club, con tanto di portanumero dedicato, da tre Lambrette e da un bellissimo Guzzi Galletto dotato di sidecar.

plaudito ed incoraggiato. In vetta ha deposto un mazzo di garofani rossi, colore sociale dell'Unione Sportiva Pontedecimo Ciclismo, ai piedi dei cippi di Fausto Coppi e di Luigi Ghiglione, il Patron, che nel 1934 ideò questa corsa.

Terminata la breve cerimonia commemorativa, la carovana proseguiva verso Voltaggio, Passo della Castagnola, Busalla, Passo dei Giovi sino ad arrivare a cinquecento metri dall'ar-



squadre professionistiche ed hanno concluso la gara 62 atleti (84 i ritiri) a dimostrazione che si tratta della corsa in linea più dura d'Italia.

Prima del passaggio dei corridori sul Passo della Bocchetta, Simone Temperato (in arte "Magico Tempe") di Bassano del Grappa, classe '74, si è esibito nella scalata acrobatica al mitico Passo, soprannominato per la sua durezza "salita delle streghe", compiendo l'intero percorso di km 8,200 con una sola ruota in impennata sopportando anche il vento a volte fastidioso. Da Campomorone (metri 130 s.l.m.) è salito sino ai 772 metri del Passo in 40' e 17"! Un tempo sbalorditivo. La scalata è stata voluta dall'Unione Sportiva Pontedecimo Ciclismo, che dal 1934 organizza la gara, per ricordare i 50 anni dalla

I mezzi avevano a bordo cineoperatori e fotoreporter per immortalare l'impresa.

Simone Temperato vanta nel suo palmares scalate in impennata ovunque: dal Gavia allo Stelvio, dal Fedaia al Giau, dalle Tre Cime di Lavaredo al Ghisallo, dalla Fauniera allo Zoncolan, dal Falzarego al Muro di Sormano ed è, inoltre, detentore dal 2003 del Record Mondiale dell'Ora di impennata conquistato al Velodromo di Bassano del Grappa. Nel 1996 è giunto terzo al Campionato del Mondo di biketrial a Zouz (Svizzera) e l'anno successivo si è classificato 17° al Mondiale di Avoriaz (Francia). Nel 2003 ha conquistato il Titolo di Campione Italiano indoor ed outdoor cat. Senior nel biketrial.

Alle ore 13 precise, Simone Temperato è scattato da Campomorone e con grande abilità ed agilità, senza accusare alcun problema e senza mai rinfrescarsi, è salito lungo i micidiali tornanti della Bocchetta con pendenze sino al 14% dopo Langasco. I numerosi appassionati presenti, in attesa dei corridori che sarebbero giunti di lì a poco, lo hanno calorosamente ap-

rivo dove Simone Temperato riprendeva la sua magica bicicletta ed in impennata, accompagnato dal biciclo del 1870 magistralmente guidato da Luciano Berruti di Cosseria, tagliava il traguardo applaudito dai moltissimi presenti mentre lo speaker Brambilla scandiva il suo nome e le sue imprese. Al termine della manifestazione Simone Temperato ha pubblicamente ringraziato il Fiat 500 Club Italia di Garlenda che l'ha sostenuto per tutta la giornata consentendogli di portare a termine una grande impresa.

Quindi un grazie di cuore a Franco Bottaro (Fiat 500 F), Daniele Bracco (Fiat 500 L), Renzo De Laude (Fiat 500 Gamine), Franco Gastaldo (Fiat 500 D), ma anche ai tre proprietari di magnifiche Lambrette (Loredano Barbieri, Bruno Berengan e Rosario Siligato) nonché ad Enrico Ferrari che ha magistralmente guidato il Guzzi Galletto con tanto di telecamera fissa sul carrozino. Naturalmente sono anche da ricordare i fotografi Giuseppe Bonelli e Sergio Minasi ed i cineoperatori Mauro Poggio, Adriano Scotti (oltre al sottoscritto).

...ha pubblicamente ringraziato il Fiat 500 Club Italia di Garlenda...

ASI E COMMISSIONE TECNICA

AVVISI AI SOCI ASI

Si ri appartenenza e corda che qualsiasi richiesta da inoltrare all'ASI deve essere trasmessa alla Segreteria Generale ASI **attraverso il club di appartenenza e mai direttamente. È necessaria la massima precisione nell'indicazione della causale del versamento** sui bollettini ccp predisposti a fronte delle domande inoltrate per l'ottenimento dei vari certificati. Per i versamenti relativi a: Attestati di Storicità, Certificati di Identità, Certificati Sostitutivi delle Caratteristiche Tecniche, Carte d'Identità FIVA, indicare nella causale il veicolo (es.: Fiat 500 targa e/o telaio...) e il tipo di Certificato richiesto. Per i versamenti eseguiti in caso di richiesta di duplicato, indicare, se a conoscenza, il numero del documento e la tipologia (es.: duplicato Attestato di Storicità Auto n°). Lo stesso dicasi per richieste di duplicati riferiti ad altri documenti.

Gli importi versati devono essere esatti, per evitare richieste di integrazioni e tenendo conto che non saranno più restituite le eccedenze incassate. Potrebbero essere richieste **integrazioni** per l'individuazione delle caratteristiche di un veicolo e che per essere iscritti all'ASI *i veicoli devono presentarsi in condizioni superiori alla media*. Dal 1° luglio 2009 per l'ottenimento dell'**Attestato di Datazione e Storicità occorre versare all'ASI, tramite il Club di appartenenza, un rimborso spese corrispondente a 20,00 euro per auto, autocarri, veicoli ricreativi, natanti, aeromobili ed a 10,00 euro per i motoveicoli**.

La modulistica per la richiesta del Certificato di Identità (Omologazione) è cambiata. Dal 1° luglio 2009 l'ASI non accetta più i modelli di domanda divenuti obsoleti. Chi avesse ancora la modulistica vecchia contatti la Commissione Tecnica per richiedere quella aggiornata.

Accertarsi, prima della spedizione, di aver firmato la domanda. **Con tale firma il Proprietario si assume la responsabilità che i dati riportati corrispondono a verità e il Commissario Tecnico del Club controfirma per conferma. Pertanto non ci si deve**

sorprendere nel caso in cui venga richiesta ulteriore documentazione chiarificatrice.

La documentazione deve corrispondere in tutto e per tutto a quanto richiesto nella circolare di spiegazione la Commissione fornisce. Le pratiche **non possono essere inoltrate all'ASI** se non sono complete in ogni loro parte e se non è già stata emessa o rinnovata la tessera ASI (occorre naturalmente anche essere in regola con la tessera del Club). **La precedenza viene data alle pratiche che si ricevono già complete. Per controllare lo stato delle pratiche ASI in corso, si prega vivamente di contattare la Commissione Tecnica del Club e non la Segreteria ASI.**

LA COMMISSIONE TECNICA

del Club è a disposizione dei Soci allo 011 5534057, fax 011 19716336, e-mail: registro.storico@500clubitalia.it

- dal lunedì al venerdì ore 14,30-19;
- martedì e giovedì ore 20-22;
- sabato ore 8,30-12.

Le pratiche sono tutte registrate nell'archivio informatico; quando si telefona si prega di precisare: l'oggetto della richiesta (Targa di Registro, Attestato di Storicità, Certificato di Identità, Certificato Sostitutivo delle Caratteristiche Tecniche); la data di spedizione; se si è in regola con l'iscrizione a Club e ASI (se si è già in possesso della tessera ASI oppure la data in cui si è richiesta l'associazione all'ASI). La documentazione per l'associazione al Club e all'ASI della persona fisica o giuridica deve essere inviata in Sede a Garlanda, mentre quella concernente la vettura deve essere spedita alla Commissione Tecnica a Torino.

La Commissione Tecnica si occupa anche di: fornire documentazioni per i restauri; ricerche d'archivio di vario genere; correzione e imputazione dei dati per l'emissione delle Targhe di Registro e delle Dichiarazioni di Conformità (a proposito di queste ultime, siamo in attesa di ricevere la documentazione riguardante circa un centinaio di richieste. Senza la scheda compilata e corredata di foto, l'emissione è impossibile).

PRATICHE ASI ESPLETATE:

- Attestato di Datazione e Storicità (occorre per stipulare contratti assicurativi con premio ridotto per veicoli storici e per la reinscrizione di veicoli al PRA nel caso in cui questi siano stati cancellati d'ufficio);
- Certificato di Identità (Omologazione). Certifica la storicità del veicolo nel rispetto della configurazione originaria;
- Certificato Sostitutivo delle Caratteristiche Tecniche (**di prossimo aggiornamento a seguito del nuovo decreto**) necessario per la reimmatricolazione di vetture radiate/demolite;
- Carta d'Identità FIVA (consente la partecipazione alle manifestazioni internazionali a calendario FIVA).

Inoltre possiamo effettuare ogni pratica ASI anche per qualsiasi autoveicolo, autotreno, motoveicolo, veicolo utilitario, caravan e autocaravan, aeromobile e natante di qualsiasi marca di proprietà dei nostri Soci e dei famigliari conviventi. *Si ricorda che gli Attestati di Storicità, emessi per gli autocarri o per i veicoli trasporto persone (autobus), sono validi per la stipula di contratti assicurativi in forma ridotta e per la riduzione della tassa di circolazione, **solamente nel caso in cui la portata sia stata azzerata con la conseguente registrazione dell'aggiornamento sulla carta di circolazione.** In caso contrario il documento attesta solamente l'avvenuta registrazione nell'Albo Storico del veicolo.*

Si ricorda che per rendere validi i certificati ASI di cui sopra, è necessario essere in regola con l'associazione al club e all'ASI, soprattutto nel caso si tratti dell'Attestato di Datazione e Storicità richiesto a fini assicurativi.

*Fermo restando che è consigliabile richiedere, oltre a quella del Club, anche l'associazione all'ASI con la conseguente domanda per l'Attestato di Storicità, si ricorda che: **associarsi all'ASI senza richiedere l'Attestato di Storicità non ha alcun valore, in quanto alle Compagnie Assicuratrici per poter stipulare la polizza per auto storiche occorre questo tipo di documento (Attestato di Storicità) che attesta appunto la registrazione all'Albo della vettura.***

Enrico Bo

Il Commissario Tecnico di Club

COMMISSARI DI REGISTRO E ANALISTI

Per raggiugli circa la compilazione delle schede per la richiesta della Targa di Registro e le pratiche ASI

CONSERVATORE

Enrico BO - Conservatore
Da lunedì a venerdì dalle 18,30 alle 19,15.
Sabato dalle 8 alle 12 - Martedì e giovedì dalle 20 alle 22 - tel.011.5534057
fax 011.19716336 - cell.338.9311283
email: registro.storico@500clubitalia.it

COMMISSARI DI REGISTRO E ANALISTI

Alberto BERTOLI - Commissario
Via Aurelia 16 bis
18015 Riva Ligure (IM)
Martedì e giovedì 8-12 e 15-19
tel.0184.485962 oppure
cell.347.2621286
email: alberto.bertoli500@tiscali.it
Competenza: D - F - L - R

Marco CORSINI - Commissario
Via Konrad Adenauer 11/B
00061 Anguillara Sabazia (RM)
Martedì e venerdì dalle 17
cell.338.2013918, 21-22
tel.06.99900176
email: corsaroblu1971@alice.it
Competenza: Nuova 500 1957-1960

Carlo DE BONIS RICASOLI - Commissario
Via Flaminia 109 - 00196 Roma
Giovedì e sabato dalle 16 alle 20
cell.338.9934383
email: blackdanny@virgilio.it
Competenza: Nuova 500 1957-1960

Tommaso DE TOMA - Analista
Via Cilea 60 - 70059 Trani (BT)
Tutti i giorni dalle 8 alle 20
Tel/fax 0883.580195 cell.347.6430701
email: tommasodetoma@libero.it
Competenza: D - F - L - R

Renato DONATI - Commissario
Viale Filopanti 4/c
40126 Bologna (BO)
Tutte le sere dopo le 21
cell.333.2184321
email: renato.donati@fastwebnet.it
Competenza: Abarth

Domenico FACCHINI - Analista
Via Molfettese d'America 94
70056 Molfetta (BA)
Tutti i giorni tel/fax 080.3388611
cell.338.3159753
email: d.facchini@500clubitalia.it
Competenza: D - F - L - R - Giardiniera

Michele GALLIONE - Archivist
Strada Comunale di Cavoretto 23/12
10133 Torino (TO)
Dal lunedì al venerdì dalle 14.30 alle 19
tel.011.5534057
email: sociasi.registro@500clubitalia.it
Competenza: pratiche di tutte le vetture

Giuseppe IERVASI - Commissario
Via Etna 376
95030 Mascali (CT)
Dopo le ore 20 al cell.330.962710
email: gipi500@virgilio.it

Lorenzo INGRASSIA - Analista
Via Favorita 1 - 91025 Marsala (TP)
Mercoledì e venerdì dalle 16 alle 18
cell.328.1109708 - 340.9908408
email: ingrassia.lorenzo@comune.marsala.tp.it
Competenza: D - F - L - R

Camilo LUCENTI - Consulente di modello
Via Nino Bixio 4 - 10138 Torino (TO)
Martedì e giovedì dalle 20 alle 21.30
cell.340-3014960
email: camy_lu@yahoo.com
Competenza: Nuova 500 - D - F - L - R - Giardiniera

Federico MOIOLI - Commissario
Piazza Santuario 2
24020 Ardesio (BG)
Tutti i giorni
cell.338.2295888
email: f.moioli@500clubitalia.it
Competenza:
in particolare Nuova 500 ('57-'60)
oltre a D - F - L - R -
Giardiniera - Steyr Puc

Roberto POLA - Commissario
Via Clemente Coen 3/2
41034 Finale Emilia (MO)
Orario d'ufficio - cell.347.4853366
email: jrpola@tin.it
Competenza: Scoiattolo e derivate fuoristrada

Simone TORTINI - Commissario
Via Brera 18/H
20010 Cornaredo (MI)
Dopo le ore 19 - cell.349.4790911
email: simo_500@hotmail.com
Competenza: L - F - R

Marco VALABREGA - Analista
Corso Belgio 86/12
10153 Torino (TO)
Tutti i giorni - cell.338.7543762
email: m.valabrega@500clubitalia.it
Competenza: D - F - L - R

Antonino Villa - Commissario
Via dei Castagnoli 7
00049 Velletri (RM)
Tutti i giorni dalle 16 alle 19
tel.06.9632582
email: tvilla@tiscali.it
Competenza: Giannini

Paolo ZAMBIANCHI - Tesoriere
Via Feletto 37 - 10154 Torino (TO)
Dal lunedì al venerdì dalle 20
cell.338.5096425
email: p.zambianchi@500clubitalia.it
Competenza: F (8 bulloni) - Giardiniera

+ notizie su www.500clubitalia.it

AVVISO Decreto Ministeriale

Il Ministero delle Infrastrutture e dei Trasporti, con il Protocollo n. 19277/23.25 del 3 marzo 2010, ha annunciato la pubblicazione, avvenuta poi sulla Gazzetta Ufficiale n° 65 del 19/03/10, del decreto ministeriale che ha per oggetto i veicoli di interesse storico e collezionistico e che disciplina alcuni aspetti della materia.

Molto brevemente (il testo integrale lo potete leggere sul sito del Club) i punti:

- **Revisioni a cadenza biennale**
- **Riammissione in circolazione di veicoli precedentemente cessati dalla circolazione**
- **Veicoli radiati dal P.R.A.:**
 - radiati d'ufficio
 - per ritiro dalla circolazione e custodia in area privata
 - per demolizione
- **Veicoli di origine sconosciuta**
- **Veicoli nuovi mai immatricolati**
- **Veicoli provenienti dall'estero**

Per tutti questi veicoli si dovranno accertare i requisiti di idoneità alla circolazione e allegare alla domanda varia documentazione predisposta. Fra gli altri documenti da produrre una dichiarazione rilasciata da ciascuna impresa di autoriparazione che è intervenuta nei lavori di recupero, ripristino, manutenzione, verifica del veicolo, attestante il tipo di lavori eseguiti e l'esecuzione degli stessi a regola d'arte.



**COSTRUTTORE DA OLTRE 45 ANNI
DI PARTICOLARI MECCANICI MOTORISTICI
E DI TRASMISSIONI PER VETTURE
DA COMPETIZIONE, STORICHE E STRADALI**

CAMPIONATO ITALIANO 2009 VINCITORE CLASSE 700 GR/2





Pilota: G. Anastasi

Regione Piana n. 51 Frazione Picchi - 12062 CHERASCO (CN)
tel./fax 0172 488036 - 489973 cell.3483814819
e-mail: info@lavazzatecno.it sito: www.lavazzatecno.it

RADUNI NOSTRO CLUB



NOSTRO CLUB

2-3-4 LUGLIO

Garlenda (SV)

27° Meeting Internazionale 2010
Sede - Info: Segreteria
Fiat 500 Club Italia 0182582282

4 LUGLIO

Montevago (AG)

1° Meeting Fiat 500 Città di Montevago
Coord. Castelvetrano
Parrino Vincenzo - 3280736448
fax 09241916012
vincenzoparrino@yahoo.it

11 LUGLIO

Genova (GE)

1° Incontro Fiat 500 e derivate
alla Marina Genova Aeroporto
Coord. Genova Ponente
Rigolli Luigi 3495090980
Ugo Giacobbe 3286943289
Christian Micelli 3470680937

11 LUGLIO

Prato Sesia (VC)

La 500 su Prato
Coord. Romagnano Sesia
Gianola Vittorio 3683970487
Resp. Giarampazzi Paolo

11 LUGLIO

Romagnese (PV)

3° Raduno Alta Valtidone Romagnese
Coord. Oltrepò Pavese
Rizzo Giovanni 3355279102

11 LUGLIO

San Giacomo di Roburent (CN)

1° Raduno nella
Valle dei Castagni - Sant'Anna
Coord. Ceva e Mondovì
Nardini Italo - 3479656917
Presidente Pro Loco
Fabrizio 3478155748

11 LUGLIO

Fermo (AP)

2° Raduno a Montone Fermo
Coord. Fermo - Rossini Bruno
Ferretti Andreina
0734933216 - 3483208446

11 LUGLIO

Valli di Lanzo (TO)

7° Raduno Fiat 500
Coord. Valli di Lanzo
Martone Carlo 0123581174
Sergio Boggione 3387631910

11 LUGLIO

Uliveto Terme (PI)

8° Raduno Fiat 500
Coord. Pisa-Uliveto
Bartolini Antonio 0507890204
3398244135
ulivetoterme500@alice.it
oppure Luca 3400096401

18 LUGLIO

Caltagirone (CT)

2° Meeting San Giacomo
Città di Caltagirone
Coord. Caltagirone
Giacomo Marcinò
3398049183 - 3687387430
jammix83@yahoo.it

18 LUGLIO

Cavallirio (NO)

2° Raduno Fiat 500 e derivate
Cavallirio
Coord. Romagnano Sesia
Gianola Vittorio 3683970487

18 LUGLIO

Bisceglie (BA)

11° Raduno Nazionale Fiat 500
e derivate "Il Dolmen"
Coord. Bisceglie
Belsito Antonio 3206467575
totocry@fastwebnet.it

18 LUGLIO

Longastrino (RA)

3° Raduno Fiat 500 Lungo le Strine
Coord. Ravenna
Fabbri Giovanna Valeria
Responsabile Fabbri Antonio
3382351864
fabriantonio1@libero.it

18 LUGLIO

Monsanpietro Morico (AP)

1° Raduno a Monsanpietro Morico
Coord. Fermo
Rossini Bruno 3483208446
Tiburzi Giuliano 3388034460

18 LUGLIO

Bagni di Lucca (LU)

Raduno Fiat 500 - Coord. Lucca
Borgia Gianfranco 0583766135
Ridolfi Giuseppe 3294508001

18 LUGLIO

Paestum (SA)

5° Meeting Città dei Templi
Coord. del Cilento
Altilio Tonino 3930179250

18 LUGLIO

Fano (PU)

4° Raduno Fiat 500
Città della Fortuna Fano
Coord. Pesaro
Isabettini Claudio 3387728191
tel/fax 0721883023

18 LUGLIO

Ronco Scrivia (GE)

Zona sportiva
2° Meeting Mitica 500
Coord. Valle Scrivia - Ronco Scrivia (GE) -
Radole Pietro 3337952062
Rinaldi Piero 3472525001

18 LUGLIO

Cadelbosco Sopra (RE)

3° Raduno Fiat 500
"Palio degli Asini"
Coord. Gualtieri
Gabba Federica 3388253648

18 LUGLIO

Ficarolo (RO)

1° Raduno Fiat 500 e Derivate
Coord. Salara Mancin Guido
0425705302 - 3393513485
guidom48@virgilio.it

18 LUGLIO

Edolo (BS)

Le 500 sulle strade del giro d'Italia
Coord. Brescia - Begotti Mario
Responsabile Ruaro Giovanni
036471029 - 3939765037 - 3479437886

18 LUGLIO

Costigliole d'Asti (AT)

2° Raduno Fiat 500
Coord. Asti - Marmo Luisella 3382548154
Claudio 3334926957
Prenotazione obbligatoria
entro il 15/07/10

18 LUGLIO

Santa Fiora (GR)

Raduno Fiat 500
Coord. Grosseto
Cosci Danilo 3332063732 -
danilo500club@alice.it
Pinzuti Caterina 3387443628

24-25 LUGLIO

Costiera Amalfitana (SA)

Amalfi Coast by Night
Coord. Costa d'Amalfi
Carlo Mascolo 3924189697 -
3297227907

24 LUGLIO

Loiano (BO)

7° Memorial Mario Musolesi
Organizzato dal 500 Team Loiano
Nascetti Giordano 3480622314
in collaborazione con il Coord. Bologna
Maurizio Candini

25 LUGLIO

Fiera di Primiero (TN)

Raduno Fiat 500 e derivate
Coord. Trento e Dolomiti di Primiero
Novello Roby 34575652470
Marco Jacconi 3474171754
Loris Orsingher 3494632057
cristinagadenz@alice.it

25 LUGLIO

Mannoli (RC)

3° Raduno Fiat 500 e derivate
Città di Mannoli
Coord. Reggio Calabria Giuseppe
Spadaro 0965593950 - 3283926129

25 LUGLIO

Villar Perosa (TO)

Raduno Fiat 500 - Coord. Saluzzo
Paire Mauro 3392639051
in collaborazione con la Pro Loco
di Villar Perosa - Presidente Pro Loco
Elvio Barral 337917841
prolocovillarperosa@libero.it

25 LUGLIO

Cengio (SV)

13° Raduno Fiat 500 e derivate
Coord. Cengio
Fresia Lucia 3394581303
Vittoria 3395758968

25 LUGLIO

Avezzano (AQ)

4° Raduno Fiat 500 e Auto d'Epoca
Coord. Avezzano
Alvaro Fabrizio 3476681498

1 AGOSTO

Sessant (AT)

Le mitiche 500 a Sessant
Coord. Asti
Marmo Luisella - 3382548154 Ore pasti
Claudio 3334926957

1 AGOSTO

Cura Carpignano (PV)

1° Raduno Fiat 500 Cura Carpignano
Coord. Oltrepò Pavese
Rizzo Giovanni 3355279102

1 AGOSTO

Prato Nevoso (CN)

2° Raduno Fiat 500 Prato Nevoso
Quota 1400 mt
Coord. Ceva e Mondovì
Nardini Italo 3479656917
Ass. Turistica Prato Nevoso 0174334133

8 AGOSTO

Sciaccia (AG)

2° Raduno Fiat 500 Città di Sciaccia
Coord. Sciaccia
Saladino Vincenzo 3394917820

8 AGOSTO

Sanfront (CN)

Le 500 della Valle Po Sanfront
Organizzato da Demaria Davide
3389894902 in collaborazione con
il Coord. Saluzzo
Loris 3392805332
GianMarco 32848886817

8 AGOSTO

Mezzogoro (FE)

2° Raduno Interegionale
Fiera del Cocomero - Coord. Ferrara
Magri Mirko 3496907828 - 3463565200

8 AGOSTO

Ortucchio (AQ)

2° Raduno Alessandra Celeste
Coord. Avezzano
Alvaro Fabrizio 3202917564

8 AGOSTO

Albenga (SV)

Raduno Fiat 500 "Team Nervoso"
Coord. Albenga
Domenico Foti 3479100341
Si gradisce la prenotazione
entro il 31 luglio 2010

8 AGOSTO

Pedaso (FM)

3° Raduno Fiat 500 Croce Verde
Pedaso - Coord. Fermo
Rossini Bruno 0734933216 -
3483208446

Organizzatori e responsabili
Maggini Graziano - Marinucci Daniele

22 AGOSTO

Albizzano di Tizzano Val Parma (PR)

1° Raduno Fiat 500 "500 in Quota"
Coord. Fidenza
12° Raduno Nazionale Fiat 500 e
derivate - Auto e moto d'Epoca
Coord. Benevento
Farese Ferdinando 3395767488
tel/fax 0824835377

22 AGOSTO

Fosciandora (LU)

Raduno Fiat 500 - Coord. Lucca
Borgia Gianfranco.0583766135
Lenzi Danilo 3355234389

22 AGOSTO

Camerino (MC)

3° Raduno Fiat 500 Città di Camerino
Coord. Macerata
Mancinelli Mirko 3334908040
fax 0734636014

22 AGOSTO

Armo - Colle di Nava (IM)

In 500 sui prati di Armo
Coord. Imperia
Tornatore Alberto 3387774542

22 AGOSTO

Pocapaglia (CN)

4° Raduno Fiat 500... E non solo
Coord. Alba e Bra
Bertolusso Claudio 3334926957
Luisella 3382548154
Prenotazione obbligatoria
entro il 20/08/10

29 AGOSTO

La Thuile (AO)

Raduno Fiat 500 "Sulla strada di
Annibale"
Coord. Valle d'Aosta
Allegri Massimo 3393669778
allegri.massimo@libero.it

29 AGOSTO

Comiso (RG)

3° Raduno Fiat 500 e derivate
"Maria SS. Delle Grazie"
2° Memorial "Davide Arcidiacono"
Coord. Ragusa - Modica Giovanni
in collaborazione con il socio Battaglia
Emanuele - 3343226076

29 AGOSTO

Rocca di Cambio (AQ)

2° Raduno dell'Altopiano delle Rocche
Coord. dell'Aquila - Marinangeli
Alessandro 3383600264

29 AGOSTO

Bagnolo Piemonte (CN)

Raduno Fiat 500
"Le 500 tra la pietra di Bagnolo"
Organizzato da "Is amis d la 500"
in collaborazione con l'Ass. Turistica
Bagnolese - con il patrocinio
del Fiat 500 Club Italia - Responsabili:
Edvy Paolo Garnier - Valter Reale -
Bellion Loris - Barosso Sergio - Rabbia
Dario (3474839268)

29 AGOSTO

Capannoli (PI)

2° Raduno Fiat 500 - Coord. Pisa Uliveto
Bartolini Antonio 0507890204 -
3398244135 - ulivetoterme500@alice.it
Tirabassi Massimo 3496459173

5 SETTEMBRE

Fano (PU)

3° Incontro 500 e Vespe - Coord. Pesaro
Isabettini Claudio 3387728191
tel/fax 0721883023

5 SETTEMBRE

Molfetta (BA)

3° Raduno Città di Molfetta
Le 500 a Miragica - Coord. Bari
Facchini Domenico 3383159753
d.facchini@500clubitalia.it

5 SETTEMBRE

Montesarchio (BN)

12° Raduno Nazionale Fiat 500 e
derivate - Auto e moto d'Epoca
Coord. Benevento
Farese Ferdinando 3395767488
tel/fax 0824835377
Mino Ceglia 3894378854
tel/fax 08241900389
con la collaborazione del Caudina Club
(Special Classic Team)
Prenotazione obbligatoria

5 SETTEMBRE

San Damiano d'Asti (AT)

3° Raduno Fiat 500 - Coord. Asti
Marmo Luisella - 3382548154 Ore pasti
- Claudio 3334926957
Prenotazione obbligatoria
entro il 02/09/10

5 SETTEMBRE

Sariscola - Busalla (GE)

c/o campo Piarocchia San Giorgio
1° Meeting della mitica 500
Coord. della Valle Scrivia
Radole Pietro 3337952062
Rinaldi 3472525001

5 SETTEMBRE

San Lorenzo al Mare (IM)

4° Meeting 500 al Mare - Coord. Imperia
-Tornatore Alberto 3387774542

11-12 SETTEMBRE

Belpasso (CT)

5° Meeting Città di Belpasso
Coord. Belpasso - Paternò Cappadonna
Carmelo Davide 3397646226

11-12 SETTEMBRE

Olbia (OT)

Raduno Fiat 500 - Coord. Olbia
Deiana Antonio 335414258
3294482701

12 SETTEMBRE

Sori (GE)

2° Raduno "Il cinquino va al mare"
Giro in vaporetto per
San Fruttuoso di Portofino
Coord. Genova Ponente
Risso Fabrizio 3481554639
Caorsi Paolo 3493580377
Rigolli Luigi 3495090980
Prenotazione obbligatoria

SEGNALAZIONI E COMUNICAZIONI • GESTIONE CALENDARIO

Tutte le comunicazioni relative agli eventi vanno inviate a: segreteria@500clubitalia.it o al fax 0182580015 all'attenzione di Elena. Per l'uscita sul n. 5 (settembre/ottobre) i dati devono pervenire obbligatoriamente entro il 10 agosto 2010. La versione completa e sempre aggiornata del calendario è su:

RADUNI ▶ FIERE ▶ ANNUNCI



12 SETTEMBRE

Bofalora Ticino (MI)
Raduno Fiat 500 "Festa della Secca" - Naviglio senza Acqua - Coord. Milano Parolini Giovanni 3394526850

12 SETTEMBRE

Ceva (CN)
11° Meeting Fiat 500 nella Terra dei Funghi - Coord. Ceva e Mondovì Italo Nardini 3479656917
Umberta 3342257466

12 SETTEMBRE

Siena - Ponte a Tressa (SI)
5° Raduno Fiat 500 - Coord. Siena Pandiscia Filippo 3335255941 - 3496921466
filippo@cniquinosiena.it

12 SETTEMBRE

Tarquinia (VT)
Piazza Giacomo Matteotti
3° Raduno Fiat 500 Città di Tarquinia Coord. Tarquinia
Luigi Marzoni 3395971777
3938233638 - 0766840629

19 SETTEMBRE

Savigliano (CN)
4° Raduno Fiat 500 Conad Leclerc Coord. Cuneo
Novelli Marco 3388043288

19 SETTEMBRE

Roverbella (MN)
1° Raduno Fiat 500 e derivate Coord. Mantova
Menarbin Fabrizio 3391529002 - 0376693070

19 SETTEMBRE

Nizza di Sicilia (ME)
5° Meeting Fiat 500 Messina Riviera Jonica
Coord. Messina - Riviera Jonica Perez Giuseppe 0942715277 - 3474859967 - 368675718

19 SETTEMBRE

Imola (BO)
1° Raduno a Imola delle mitiche 200 "Il sogno diventato realtà"
Organizzato da Erica D'Angelo con il patrocinio del Fiat 500 Club Italia - 3291858592

19 SETTEMBRE

Lodi (LO)
5° Raduno Fiat 500 Città di Lodi Piazza Castello
Coord. San Zenone al Lambro Iannolo Giuseppe 3358394496

19 SETTEMBRE

Ippodromo di Prato (PO)
Raduno Fiat 500 Prato Coord. Firenze e Prato
Cascella Matteo 3298229191

26 SETTEMBRE

Roccasparvera (CN)
4° Raduno Fiat 500 Roccasparvera Coord. Cuneo
Novelli Marco 3388043288

26 SETTEMBRE

San Giovanni in Croce (CR)
1° Raduno Fiat 500 nella Rocca della Dama dell'Ermellino
Coord. Cremona - Tentolini Raoul in collaborazione con l'Amministrazione Comunale - 3398692774 - 037542454

26 SETTEMBRE

Fano (PU)
Gita a Fano - Loreto Coord. Pesaro
Isabettini Claudio 3387728191
tel/fax 0721883023

26 SETTEMBRE

Empoli (FI)
1° Raduno Fiat 500 Città di Empoli Coord. Empoli
Giordano Vincenzo 3474805902
Anna 3497574300
Ilaria 3386423283

3 OTTOBRE

Barga (LU)
Raduno Fiat 500 - Coord. Lucca Borgia Gianfranco 0583766135 - Marchetti Paolo 3477167557

3 OTTOBRE

Positano (SA)
2° Meeting Fiat 500 Positano Coord. Costa d'Amalfi
Carlo Mascolo 3924189697 - 3297227907 - Responsabile Carro Stefano 3335886085
stefanocarro@tiscali.it

3 OTTOBRE

Roreto di Cherasco (CN)
8° Raduno Fiat 500 e derivate Coord. Alba-Bra
Bertolusso Claudio 3334926957
Luisella 3382548154
Prenotazione obbligatoria entro il 01/10/10

3 OTTOBRE

Savona Centro (SV) Corso Italia
1° Raduno Fiat 500 "Sensa Sprescia" Coord. Savona - Salvetto Tiziana 3486700600 - Gianni 3478428748
t.salvetto@500clubitalia.it

3 OTTOBRE

Cesio (IM)
1° Memorial "Giancarlo Armato" Raduno organizzato dall'Ass. Cesio 90 con il patrocinio del Fiat 500 Club Italia con la collaborazione del Coord. di Imperia - Responsabile Binelli Roberto 3383601602

3 OTTOBRE

Colfelice (FR)
5° Raduno Fiat 500 e non solo - 6° Memorial "Giovanni Iannarilli" Coord. Frosinone - Gaetano Attilio Serrecchia 3805069741 - 0776527747
- email: sergaetano@libero.it - Prenotazione obbligatoria entro il 30/09/10

10 OTTOBRE

Crispiano (TA)
Raduno Fiat 500 "Re 500 Crispiano" Coord. Crispiano - Parascandolo Claudio 3487485139

17 OTTOBRE

Mondovì (CN)
Meeting Fiat 500 Città di Mondovì Coord. Ceva e Mondovì - Italo Nardini - 3479656917 - Ufficio Turistico Mondovì 017440389

24 OTTOBRE

Signa (FI)
Love 500 Raduno Fiat 500 Beneficenza Coord. Firenze e Prato - Cascella Matteo 3298229191

24 OTTOBRE

San Zenone al Lambro (MI)
7° Raduno Fiat 500 Coord. San Zenone al Lambro - Iannolo Giuseppe 3358394496

24 OTTOBRE

Saluzzo (CN)
11° Meeting Nazionale del Marchesato Coord. Saluzzo - Paire Mauro 3392639051 - Pira 3334517030 - saluzzo.500@alice.it

7 NOVEMBRE

Vitolini Vinci (FI)
13° Raduno Fiat 500 - 3° Memorial Vincenzo Santanna Coord. Empoli - Giordano Vincenzo 3474804902 - Anna Santanna 3497574300 - Ilaria 3386423283

14 NOVEMBRE

Bra (CN)
4° Meeting Fiat 500 Coord. Alba e Bra - Bertolusso Claudio 3334926957 - Luisella 3382548154
- Prenotazione obbligatoria entro il 12/11/10

5 DICEMBRE

Bagni di Lucca (LU)
Raduno Fiat 500 "le Natalidi delle 500" Coord. Lucca - Borgia Gianfranco - 0583766135 - Ridolfi Giuseppe 3294508001

12 DICEMBRE

Firenze (FI)
Raduno di Firenze Sud in Fiat 500 e derivate
Coord. Valdarno - Firenze Sud - Nocentini Giovanni - 3357053591 - Susanna 3398970707

14-16 DICEMBRE

Principato di Monaco
Raduno Internazionale "Fiat 500 Storiche" nel Principato di Monaco Organizzato da COM&PRO - Maria Bologna 0033 677065238
in collaborazione con il Fiat 500 Club Italia

19 DICEMBRE

Grottazzolina (AP)
3° Raduno di Natale Coord. Fermo - Rossini Bruno - 3483208446 - 3405737905
fax 0734623952

ALTRI CLUB

4 LUGLIO

Partanna (TP)
3° Raduno Fiat 500 Città di Partanna Organizzato dagli Amici del Cinquino - Iacono Pasquale 3291332341

11 LUGLIO

Molochio (RC)
Raduno Fiat 500 Organizzato dal Fiat 500 Club di Taurianova - Enzo Caruso e Giuseppe Franco 3283567247

11 LUGLIO

San Sebastiano da Po (TO)
5° Raduno Fiat 500 e Auto d'Epoca Club Fiat 500 Torino
Massimo 3291054222
Segreteria 0119273178 - 3291054744

11 LUGLIO

Pissatola di Trecenta (RO)
3° Raduno Fiat 500 Organizzato dalla Pro Loco di Trecenta - Circolo Noi San Girolamo
Matteo 3475611288
Simone 3479855016
paganellimatteo@libero.it
zusa.sd@libero.it

11 LUGLIO

Ollolai (NU)
5° Raduno 500 d'epoca Barbaglia di Ollolai Organizzato da Pierpaolo Bussu
3492978815 - 07841821462 - pierpaolobussu@tiscali.it

18 LUGLIO

Carceri (PD)
19° Raduno "Tutti in 500" Organizzato dalla Pro Loco di Carceri - 335319209 - 0429619611
info@paluanmultimedia.com - Responsabile Paluan Serafino

29 AGOSTO

Chivasso (TO)
3° Raduno Nazionale Fiat 500 e derivate Club Fiat 500 Torino
Massimo 3291054222
Segreteria 0119273178 - 3291054744

5 SETTEMBRE

Roncanova di Gazzo Veronese (VR)
3° Raduno della Bassa Veronese in 500 - presso festa di Roncanova (Via Roma) Organizzato dal Mitico Cinquino Group
Thomas 3338469517
Ugo 3487041238
dolcimartina@tiscali.it

10-11-12 SETTEMBRE

Groenlo (Olanda)
30 anni Fiat 500 Club Nederland Organizzato dal Fiat 500 club Nederland
30jaarFiat500Club.nl@gmail.com

12 SETTEMBRE

Viterbo (VT)
14° Meeting Nazionale Fiat 500 e derivate Organizzato da 500 Tusciana Club
Responsabile Enzo Bernini
info@500tuscianclub.it
enzobernini@tin.it

19 SETTEMBRE

Monzambano (MN)
Raduno Fiat 500 Organizzato dal Club Peschiera Motori
0457553700 - 3482640775

26 SETTEMBRE

Caorle (VE)
3° Raduno Città di Caorle Organizzato da "Mezzolotto Team" di Annone Veneto
Responsabile Silvano 3474607763

19 DICEMBRE

Verona (VR)
Raduno Fiat 500 Organizzato dal Club Peschiera Motori
0457553700 - 3482640775

FIERE

25-26 SETTEMBRE

Caorle (VE)
15° Mostra Scambio internazionale Caorle - Coordinamento di Venezia-Treviso-Belluno
Gherardi Maurizio 0421287063

22-23-24 OTTOBRE

Padova (PD)
Auto Moto d'epoca - Fiera di Padova Coordinamento di Torino
Silvia&Paolo 3473205045

6-14 NOVEMBRE

Cavour (TO)
Tuttomele 2010 Coordinamento di Saluzzo
Paire Mauro

27-28 NOVEMBRE

Villa Potenza (MC)
Mostra scambio Villa Potenza Coordinamento di Fermo
Rossini Bruno 3483208446

ANNUNCI

Vendo 500 F prima serie, ben conservata, bianca targata PR 5 numeri.
Tel. ore pasti 052499262 (Ermanno).

Cerco Fiat 500, in buone condizioni, purché di colore bianco.
Tel. 3478821456 (Ivo).

+ notizie su www.500clubitalia.it

N.B.: ricordiamo che il "Mercatino", con gli annunci di compravendita di 500, componenti meccaniche, accessori e quant'altro, è ormai attivo nell'apposito Forum online sul nostro sito; vi invitiamo perciò ad utilizzare questo canale.

+ notizie su www.500clubitalia.it

30 anni del Fiat 500 Club Nederland

Il Club olandese festeggia i 30 anni con un meeting a Groenlo (NL) nei giorni 10-11-12 settembre 2010. Come già annunciato, il Fiat 500 Club Italia sta organizzando un viaggio, con tanto di assistenza meccanica, per partecipare all'evento, indicativamente con partenza l'8 settembre e rientro in Italia il giorno 15. Per ragioni di traffico, precisiamo che non si potrà fare un convoglio unico, ma si procederà in gruppetti. Poiché al momento di andare in stampa è ancora in corso la ricerca delle strutture ricettive per i pernottamenti, rimandiamo al nostro sito www.500clubitalia.it, ove quanto prima sarà pubblicato il programma dettagliato.

Avviso agli organizzatori di manifestazioni

Si raccomanda di far pervenire la richiesta di autorizzazione allo svolgimento di una manifestazione con largo anticipo (comunque non inferiore alle 2 settimane) rispetto alla data di svolgimento dell'evento stesso. Ciò per ovvie esigenze di Segreteria e per permettere ai materiali (borsine, portanumeri, depliant...) di essere spediti e ricevuti in tempo utile.



PER ISCRIVERSI

ISCRIZIONE AL CLUB

Inviare la fotocopia compilata del modulo a pag. 61 con allegata la fotocopia del versamento di 45 Euro sul CCP 10786176 intestato a Fiat 500 Club Italia.

NON inviare fotocopie del libretto.

ISCRIZIONE ALL'ASI (FACOLTATIVA)

Inviare PER POSTA alla segreteria del Fiat 500 Club Italia la fotocopia del libretto di circolazione (solo le pagine con i dati tecnici dell'auto) e l'attestazione di proprietà + la copia del versamento di 42 Euro sul nostro CCP 10786176 (specificare nella causale "iscrizione ASI") + la fotocopia del tesserino del Codice Fiscale.

L'iscrizione si intende per anno solare (da gennaio a dicembre). È possibile effettuare un unico versamento di 87 Euro (iscrizione Club+ASI). Una volta iscritti A.S.I., per quanto riguarda l'Attestato di Storicità e il Certificato di Identità (ex omologazione ASI) della vettura è necessario telefonare al Commissario Tecnico del Club, Enrico Bo.

Per ottenere l'Attestato di Storicità l'auto deve essere in buono stato e del colore originale. Per il Certificato di Omologazione l'auto deve essere completamente originale ed in ottimo stato.

BOLLO

Deve essere pagato sempre se l'auto circola. I veicoli con più di 30 anni pagano un bollo ridotto stabilito dalla regione di residenza (consultare l'ACI). Per i veicoli tra 20 e 30 anni in diverse regioni viene richiesto l'attestato di storicità

ASSICURAZIONI

Alcune Compagnie applicano agevolazioni purché la vettura sia iscritta ad un Club Federato A.S.I. come il nostro, altre richiedono anche l'iscrizione A.S.I. (quindi tessera Club + tessera ASI + Attestato di iscrizione della vettura all'A.S.I.), altre ancora esigono il Certificato di Identità (ex omologazione ASI) e quindi richiedono che l'Auto sia storica a tutti gli effetti. Ai fini assicurativi è necessario che l'intestatario della tessera sia anche l'intestatario

dell'auto. Il nostro Club non ha stipulato alcun accordo vincolante con le Compagnie. Le tariffe sono stabilite dalle Compagnie e potrebbero subire delle variazioni. Perché la polizza sia valida è necessario essere in regola con l'associazione al Club (e all'ASI, qualora venga richiesta). Il Club non è responsabile dei rapporti tra Socio e Assicurazione.

RINNOVI

Per rinnovare la tessera è sufficiente pagare il bollettino prestampato che viene recapitato a domicilio ogni anno a novembre. Se non si è in possesso di tale bollettino è possibile utilizzarne uno in bianco che si può trovare presso qualunque ufficio postale e compilarlo con i seguenti dati: CCP 10786176 intestato a Fiat 500 Club Italia, via Roma 90, 17033 Garlanda (SV). La quota per il 2010 è di 45 euro. Per non attendere i tempi di notifica dell'avvenuto pagamento è possibile inviare la ricevuta via fax allo 0182.580015.

INCONTRIAMOCI A...

BARI

Ogni primo venerdì del mese, a Bari-Palese in via Vittorio Veneto 1, alle ore 19.30. Presso lo stesso indirizzo, ogni pomeriggio è possibile chiedere informazioni, effetti, iscrizioni, rinnovi, pratiche ASI. Mimmo 338.3159753. Rossella 338.1597334.

BELPASSO-PATERNO

Ogni primo giovedì del mese, dalle 19 alle 21, ci si incontra allo Sport Garage Salvo, in Via Piersanti Mattarella 66, a Piano Tavola (CT) frazione Belpasso. Per informazioni: Cappadonna Carmelo Davide tel. 3397646226, email: c.cappadonna@500clubitalia.it.

BIELLA

Ogni secondo mercoledì del mese dalle ore 21,30 presso la nostra sede che si trova a Sordevolo in Via Eugenio Bona per scambiare opinioni, discutere eventuali problemi, effettuare iscrizioni... Per informazioni: Ivan Fogliano 348.7504963.

CALTANISSETTA

Tutti i venerdì di ogni mese, dalle 19,00 alle 21,00 presso il bar "Irisch" viale Monaco. Peppe Anzaldi, cell. 349.1655401.

CASALE-VALENZA

Il Gruppo Sacro Cuore di Valenza col supporto tecnico del Coordinamento di Casale e Valenza invita i soci e i simpatizzanti ogni 2° lunedì del mese presso la propria sede, nei locali sottostanti alla Chiesa del S. Cuore a Valenza in Via Bologna 36 per discutere organizzare gli eventi in programma. Info: fiduciario Massimo Chivetto 3333504792; pres. Gruppo Mot. S. Cuore Cesare Baldi 3381585688.

CASTELVETRANO

Ogni ultimo venerdì del mese dalle 17,30 alle 19,30 presso la nuova sede del Coordinamento di Castelvetro in via Partanna al km 1 presso il Circolo Selinus Vincenzo Parrino incontra i soci. Chi volesse entrare a far parte del Club può effettuare le iscrizioni in queste occasioni. Cell. 328.0736448 - fax 0924.1916012.

CATANIA

Il 3° giovedì del mese in via Etnea, 376 Mascalcucia (CT). Iervasi, cell. 330.962710.

COMO

Ogni secondo mercoledì del mese, presso la nuova sede Sabry e Franky Caffè, Via al Monte 9 22063 Cantù (CO). Per info Giovanni Lembo (338.3363748).

CORLEONE

Presso la sede del Coordinamento di Corleone in piazza Sant'Orsola, ogni martedì del mese, dalle ore 21,00 in poi. cell. 333.4457980, e-mail: totucciog@interfree.it

FERMO

La sede del Coordinamento di Fermo in Via delle Mura 20 è aperta tutti i venerdì sera dalle 20,30 alle 23. Info: Bruno Rossini 348.3208446-340.5737905.

FOGGIA

Il Coordinamento di Foggia presso la propria sede in Viale degli Aviatori 136 Foggia, il primo e il terzo venerdì di ogni mese dalle ore 18 alle ore 21 propone un incontro con i soci, per scambiarsi idee ed opinioni; sarà inoltre possibile chiedere informazioni, effettuare iscrizioni, rinnovi, pratiche ASI. Massimo Testa 3397748706.

GARLEDA

Il primo giovedì del mese presso la Sede in via Roma 90, dalle ore 21. Marco Pastorelli cell. 333.7075382.

GORIZIA

Il Coordinamento di Gorizia, l'ultimo mercoledì di ogni mese, propone un'incontro con i soci nella trattoria-pizzeria "Il Girone dei Golosi" sita in via S. Polo, 135 Monfalcone (GO). Dalle 20.00 alle 22.00 i soci sono pregati di raggiungere il locale con la propria 500. Per ulteriori informazioni contattare Ferdinando Di Martino 333.1381452.

GUALTIERI

A partire da febbraio 2009, il Coordinamento di Gualtieri (RE) si incontrerà ogni primo giovedì del mese dalle 20,30 presso Palazzo Greppi - Strada Statale 63 n° 176 - Santa Vittoria di Gualtieri (RE), primo ingresso a sinistra, 1° piano. Per info Federica Gabba (cell. 338 8253648).

MARSALA

Il primo venerdì del mese presso il bar di piazza della Vittoria (Porta Nuova) dalle 17,30 alle 19,30. Lorenzo Ingrassia, tel. 0923.736881, oppure cell. 328.1109708.

MESSINA-RIVIERA JONICA

Tutti i mercoledì del mese dalle 16 alle 19 in via Umberto I 413 primo piano a Nizza di Sicilia (ME) - Fiduciario Giuseppe Perez.

MILANO-CORSICO

Il 1° giovedì del mese presso "Lo Spizzico" di Corsico. Per informazioni: Luigi Parolini, tel. 02.97272294, cell. 339.4526850.

MODICA

Ultimo sabato del mese presso la sede Coordinamento di Ragusa Via Trapani Rocciola 25/B - sub.50 - dalle ore 16,30 alle ore 18,30 - tel 0932.905848, cell. 3335031004.

MONTESARCHIO

Tutti i sabato del mese, dalle ore 19,30 presso Stazione Servizio Agip di Seroa Giuseppe in Via Benevento, 129. Farese, tel e fax. 0824.835377 - cell. 339.5767488 e-mail: fareseferdinando@alice.it.

NAPOLI-CAMPI FLEGREI & LITORALE DOMITIO

Tutte le prime domeniche del mese dalle ore 11,30/13 presso la Caffetteria Happy Hour HOUR in Via Domitiana km 45 Lago Patria (NA) incontro dei Cordinamenti Napoli Campi Flegrei & Litorale Domitio.

PARTINICO

La sede del Coordinamento di Partinico di via Crocifisso 33 rimane aperta ogni sabato (non festivo) dalle 9 alle 12 e ogni martedì (non festivo) dalle 15.30 alle 18.30 per iscrizioni ed incontri. Per informazioni telefonare al 328.3075223.

PENISOLA SORRENTINA-CAPRI-STABIAE

Il primo martedì del mese presso piazza della Repubblica in Piano di Sorrento (NA); per informazioni telefonare a Raffaele al 380.6672373.

PISTOIA

Ogni primo e terzo martedì del mese alle ore 21 presso il Circolo Arci di Bonelle. Carla Meirano tel. 0573.381195.

PRATO

Tutti i martedì dalle ore 21,30 presso la sede del Coordinamento in Via Petrarca 2 a Campi Bisenzio. Per info Matteo Casella 3298229191.

RIMINI

Ogni giovedì di fine mese presso il Ristorante Pizzeria Da Moreno in via Broglio 20 dalle ore 20,30 alle ore 23,30 per scambiarsi opinioni, discutere problemi, effettuare iscrizioni, rinnovi, pratiche ASI etc. Per informazioni Lorenzo Lami 347.1512116 oppure Salvatore Fiore 340.3032239.

ROMA

Tutti i giovedì dalle 16,30 alle 19,30 presso la sede del Coordinamento in Via Piave 32 (centro storico) a Frascati. Per conoscersi, scambiarsi idee, consigli, suggerimenti e quant'altro; per informazioni inerenti l'attività del Club, tesseramenti, assicurazioni. Tel. 06.2594125-06.97608167 e-mail info@assicar.eu - fiat500clubroma@tiscali.it.

SIENA

Tutti i martedì ore 21-23 presso il Bar Osteria Tre Pere a Torrita di Siena (SI). Telefono 0577.687474.

SANTO STEFANO QUISQUINA

Ultimo sabato del mese, app. davanti al "Bar della Stazione", di fronte all'Osp. Attardi di S. Stefano di Quisquina (Agrigento). Bellomo Giuseppe, cell. 347.4479253.

SONDRIO

Il primo giovedì non festivo di ogni mese a partire dalle 20,45 presso la Sala della Casa delle Associazioni sita in via Morelli 16 (ex uffici Enel di fronte all'ingresso del Pronto Soccorso) a Morbegno. Per informazioni telefonare a Luca Parravicini 0342680223 oppure scrivere a 500vatellina@libero.it.

TORINO

Ogni secondo lunedì del mese i Soci del Coordinamento di Torino si incontrano allo Sporting Club Italgas, via Passo Buole 29 (angolo via Trofarello), per sapere gli ultimi aggiornamenti e per parlare della 500. Paolo Zambianchi, tel. 011.19706423 (sera) oppure Silvia Depaoli cell. 347.3205045.

UDINE E PORDENONE

Il Coord. di Udine e Pordenone, propone un incontro con i Soci nella birreria-pizzeria "Limousine" sita in via Centro 25 a Saletto di Morsano al Tagliamento (PN) l'ultimo mercoledì di ogni mese dalle 20.30 alle 22.30. I Soci sono pregati di raggiungere il locale con la propria 500. Contattare Luciano Odorico: 347.1200878.

VERONA

Il Coordinamento di Verona si trova il primo lunedì del mese dalle ore 19.30 alle 21.30 presso la trattoria "La Pergola" in Piazzetta Santa Maria in Solaro 10 (centro storico di Verona, vicino ponte Garibaldi): specialità bigoli al musso e tagliata di angus. È indispensabile prenotare chiamando Luca Tesini al 349.3737791 per conferma (max 50 posti disponibili).

PUBBLICAZIONE RADUNI

FIAT 500

Inviare almeno 40 giorni prima dell'uscita del giornalino e 90 prima della manifestazione

NOME RADUNO.....

LOC./FRAZIONE.....

DATA RADUNO.....

ORGANIZZATO DA.....

TELEFONO (specificare il numero da pubblicare per informazioni)

E-MAIL.....

NOME DEL RESPONSABILE.....

DATA

FIRMA.....

I dati saranno trattati seguendo le disposizioni della legge 196/03, firmando se ne autorizza il trattamento.

è valida una fotocopia

I dati saranno trattati seguendo le disposizioni della legge 196/03, firmando se ne autorizza il trattamento.

TARGHE DEL REGISTRO STORICO DI MODELLO FIAT 500

COGNOME.....

NOME.....

VIA.....N.....

CAP..... CITTÀ.....

NUMERO TESSERA.....

COSTO 75 Euro

(COMPRESIVO DI TARGA E DICHIARAZIONE DI ORIGINALITÀ) E SPESE DI SPEDIZIONE PARI A 7,00 EURO

Tempi di consegna 6 mesi

DATA.....

FIRMA.....

I dati saranno trattati seguendo le disposizioni della legge 196/03, firmando se ne autorizza il trattamento.

Inviare via fax allo 0182580015 il presente modulo + copia della ricevuta di versamento con causale

“targa di registro” pari a 75 Euro (CCP 10786176 intestato al FIAT 500 CLUB ITALIA)

**FIAT 500 CLUB ITALIA
VIA ROMA 90 17033 GARLENDIA (SV)**

è valida una fotocopia

I dati saranno trattati seguendo le disposizioni della legge 196/03, firmando se ne autorizza il trattamento.

PRIMA ISCRIZIONE AL CLUB

SOLO PER NUOVI SOCI

COGNOME.....

NOME.....

VIA.....N.....

(indicare solo 1 indirizzo, residenza o domicilio: quello dove si vuole ricevere la posta)

CAP.....CITTÀ.....

LOC./FRAZIONE.....

PROVINCIA.....

TEL..... FAX.....

E-MAIL.....

LUOGO DI NASCITA.....

DATA DI NASCITA.....

TIPO (500, D, F, L, etc.).....ANNO IMMATR.....

TARGA AUTO.....

SI ACCETTANO SOLO 500 IMMATICOLATE DAL 1957 AL 1975
L'iscrizione è valida per tutte le cinquecento intestate all'iscritto e si versa UNA SOLA QUOTA.

Ho ricevuto le informazioni dal Sig./Sig.ra (specificare nome)

Per l'iscrizione: rispedire il presente modulo compilato in stampatello + ricevuta del versamento sul CCP 10786176 intestato al FIAT 500 CLUB ITALIA al seguente numero di Fax 0182580015
Scrivere sul bollettino di ccp il nome dell'iscritto che compare sul modulo d'iscrizione. Non è possibile avere la tessera in giornata - esistono tempi tecnici.

LA QUOTA PER IL 2010 È DI 45 Euro
si prega di non inviare fotocopie del libretto
L'iscrizione si intende per anno solare (Gennaio-Dicembre)
ATTENZIONE: LA TESSERA SCADE IL 31-12-2010

FIRMA.....

I dati saranno trattati seguendo le disposizioni della legge 196/03, firmando se ne autorizza il trattamento.

è valida una fotocopia

I dati saranno trattati seguendo le disposizioni della legge 196/03, firmando se ne autorizza il trattamento.

FIDUCIARI ITALIANI

VALLE D'AOSTA

VALLE D'AOSTA
Massimo Allegri
 Frz. Entrèves 127
 11016 La Thuile (AO)
 339.3669778
 allegri.massimo@libero.it

PIEMONTE

TORINO
Paolo Zambianchi
 Via Feletto 37
 10154 Torino (TO)
 011.19706423

ALBA-BRA
Claudio Bertolusso
 Via Alba Narzole 7bis
 12055 Diano d'Alba (CN)
 333.4926957

ALESSANDRIA
Gianfranco Ardrizzi
 V. Scazzola 25
 15121 Alessandria (AL)
 347.4248926

ASTI
Luisella Marmo
 Via Alba Narzole 7bis
 12055 Diano d'Alba (CN)
 338.2548154 (ore pasti)
 333.4926957 -
 l.marmo@500clubitalia.it

BIELLA
Ivan Fogliano
 Via Camillo Vercellone 68
 13817 Sordevolo (BI)
 015.2562351 - 348.7504963
 coordinamento.
 biella@500clubitalia.it

CARMAGNOLA
Fabrizio Chicco
 Via Braida 16
 10041 Carignano (TO)
 347.8861713

CEVA E MONDOVI'
Italo Nardini
 Via Mombasiglio 30
 12073 Ceva (CN)
 0174.700116 - 347.9656917

CUNEO
Marco Novelli
 V. Potasso 21
 12010 Roccasparvera (CN)
 0171.74039 - 3388043288

GARESSIO
Marco Baracco
 V. Valcasotto 61
 12075 Garesio (CN)
 339.2787999

NOVI LIGURE
Gian Lorenzo Bisio
 V. Verdi 62
 15067 Novi Ligure (AL)
 0143.633336

OVADA
Deborah Mazzarelo
 Via Roma 40/2
 15074 Molare (AL)
 0143.888632 - 3288436835

ROMAGNANO SESIA
Vittorio Gianola
 Via Rossini 3
 28078 Romagnano
 Sesia (NO) - 368.3970487
 vittorio.gianola@tiscali.it

SALUZZO
Mauro Paire
 Via Madonna Occa 31
 12030 Envie (CN) 339.2639051
 saluzzo.500@alice.it

VALENZA E CASALE
Massimo Chivetto
 Via Bologna 10-15048Valenza (AL)
 333.3504792
 chivettom@yahoo.it

VALLI DI LANZO
Carlo Martone
 ViaVillainf.27-10070Mezzenile(TO)
 0123.581174

VALLE DI SUSA
Gaetano Bertolo (Johnny)
 Via Togliatti 11
 10135 Torino (TO)
 347.2225738 - 333.1506273
 g.bertolo@500clubitalia.it
 johnnyspeedline@virgilio.it

LIGURIA

GENOVA CENTRO
Adriano Bonavita
 Via Campi 88
 16024 Ferriere di Lumarzo (GE)
 0185.964000 - 348.2825321

GENOVA LEVANTE
Tito Tripodi
 Via Caduti della Libertà 29
 16030 Uscio (GE)
 0185.91009 - 339.4125963

GENOVA PONENTE
Luigi (Gino) Rigolli
 V. Malfettani 1-18
 16151 Genova (GE)
 010.413880 - 349.5090980

ALBENGA
Domenico Foti
 Via XXV Aprile 1 B 6
 17031 Albenga (SV)
 347.9100341
 nervoso2008@hotmail.it

ALBISOLA SUP.
Giuseppe Pastorino
 Via Poggi 2/1
 17013 Albisola Sup. (SV)
 348.7951655

ALTA VAL DI VARA
Alessandro Boeri
 Via Monte 3 - Torpiana
 19020 Zignago (SP)
 0187.865044

CENGIO
Lucia Fresia
 Via 2 giugno 16/3
 17056 Cengio (SV)
 339.4581303 - fax 019.555285
 lux_pier@libero.it

FINALE LIGURE

Ivo Barbacini
 V. Calvisio 14
 17024 Finale L. (SV)
 347-8821456
 ivo.barbacini@tiscali.it

IMPERIA
Alberto Tornatore
 Via Cipressa 56
 18017 San L. al Mare (IM)
 338.7774542

PIETRA LIGURE
Gianni Baisini
 Via Vassallo 43
 17020 Tovo S. Giacomo (SV)
 019.648693

SANREMO-RIVA LIGURE
Alberto Bertoli
 Via Aurelia 18 - 18015 R. Ligure (IM)
 0184.485962
 bertoliialberto500@tiscali.it

SAVONA
Tiziana Salvetto
 Via S.Lorenzo,13/2-17100Savona(SV)
 348.6700600
 t.salvetto@500clubitalia.it

VADO LIGURE
Carlo Giuliani
 ViaForzano3/9-17100Savona(SV)
 347.1061434 - 019.807124

VALLE SCRIVIA
Pietro Radole
 Via Isola Buona, 16
 16019 Ronco Scrivia (GE)
 333.7952062
 autoradole@pietroradole.191.it

LOMBARDIA

MILANO
Luigi Parolini
 Via Papa Luciani 50C
 20011 Corbetta (MI)
 02.9727294 - 339.4526850

MILANO NORD EST
Stefano Rolleri
 Via Milano 38
 20090 Cesano Boscone (MI)
 338.7485413 - rolleri1@libero.it

BERGAMO
Antonio Cassella
 Via Cortesi 1
 24020 Villa di Serio (BG)
 035.656763 - 335.6021905

BRESCIA
Mario Begotti
 Villaggio Badia - Via Quinta 39
 25132 Brescia (BS)
 030.312501

COMO

Giovanni Lembo
 Via Pinturicchio 5 - 22063 Cantù (CO)
 031.735076 - 338.3363748

CREMONA
Raul Tentolini
 Via Dante Alighieri 32
 26041 Casalmaggiore (CR)
 0375.42454 - 339.8692774
 raul.tentolini@tiscali.it

LAGO DI GARDA
Renato Valbusa
 Via Mantova 1 - 25017 Lonato (BS)
 030.9131815
 reneledesensa@alice.it

LECCO
(incarico provvisorio)
Luca Parravicini
 0342.680223
 500valtellina@libero.it

MANTOVA
Fabrizio Menarbin
 Via De Nicola 14
 Roverbella 46048 (MN)
 0376.693070 - 339.1529002

MONZA E BRIANZA EST
Gilberto Celletti
 Via S. Gottardo 7 - 20052 Monza (MI)
 392.2637284 - fax 039.971656
 gilberto.celletti@gmail.it

MONZA E BRIANZA OVEST
Antonio Orsini
 Via IV Novembre 9
 20031 Cesano Maderno (MI)
 335.6340667 - anto.orsini@tiscali.it

OLTREPO PAVESE
Giovanni Rizzo
 Via Gramsci 28 - 27043 Broni (PV)
 335.5279102

S. ZENONE AL LAMBRO
Giuseppe Iannolo
 Viale Rimembranze 8
 20070 S. Zenone a L. (MI)
 335.8394496

SONDRIO
Luca Parravicini
 V. Belenasco 2 - 23016 Cercino (SO)
 Tel. 0342.680223

VALLI BERGAMASCHE
Daniilo Bianchi
 Via Trento 7 - 24020 Casnigo (BG)
 335.6952257
 daniilobianchi500@alice.it

VARESE
Marco Giudici
 V. Maino 4 - 21012 C. Magnago (VA)
 392.2302245
 500varese@gmail.com

TRENTINO A. ADIGE

BOLZANO
Guido Coltri
 V. Don Bosco 9
 39042 Bressanone (BZ)
 338.6380900
 orsolupo@email.it

TRENTO
Roby Novello
 Via dei Bersaglieri 35/A
 Transacqua (TN)
 320.2744827

VENETO

VENEZIA-TREVISO-BELLUNO
Maurizio Gherardi
 Via Triestina 12 loc. Loncon
 30020 Annone Veneto (VE)
 0421.287063

DELTA DEL PO VENETO
Giovanni Pozzato
 Via Matteotti 231
 Porto Tolle 45018 (RO)
 338.2940339
 giovannipozzato@hotmail.it

SALARA
Guido Mancin
 Via Croce 42 - 45030 Salara (RO)
 tel/fax 0425.705302
 339.3513485
 guidom48@virgilio.it

VERONA
Luca Tesini
 Via Corso 6
 37131 San Felice Extra (VR)
 349.3737791
 luka500@yahoo.it

VICENZA

Davide Meggiolaro
 Via Don Luigi Sturzo 14
 36070 Castelgomberto (VI)
 347.7534842
 davide.meggiolaro@alice.it

FRIULI VEN. GIULIA

TRIESTE
Giuliana Fonzari Benvenuti
 Scala Bonghi 25 - 34139 Trieste (TS)
 040.947206

GORIZIA
Ferdinando Di Martino
 Via S. Polo 135
 34074 Monfalcone (GO)
 333.1381452 - fax 0481.413120
 f.dimartino@500clubitalia.it

UDINE-PORDENONE
Luciano Odorico
 Via Calle Silvestri 5
 33050 Ronchis (UD)
 347.1200878

EMILIA ROMAGNA

BOLOGNA
Maurizio Candini
 Via Bellaria 103
 40068 San Lazzaro (BO)
 349.1186144 (alla sera)
 solanegcandini@libero.it
 S. Yannoulis dalle 9 alle 16
 051.6146212)

CESENA
Marcella Picco
 Str. Provinciale per Sogliano 35
 47030 Borghi (FC)
 333.9194549 - 348.5583670
 marcella59@live.it

FERRARA
Mirko Magri
 Via Bologna 441
 44100 Ferrara (FE)
 349.6907828
 333.8055064 - (ore pasti)
 magrimirko@gmail.com

FIDENZA
Vilmer Rolli
 Strada di Pongennaro 195
 43019 Soragna (PR)
 338.6473916
 500daysoragna@email.it

GUALTIERI
Federica Gabba
 Via Dalla Chiesa 8
 42040 Campegine (RE)
 338.8253648
 federica@incoop.eu

MODENA
Idris Morselli
 V. Gramsci 2/A
 41030 Bastiglia (MO)
 338.4238834

PIACENZA
Lorenzo Achilli
 Via G. Berti 6
 29015 Cast. S. Giovanni (PC)
 0523.882143 - 338.8128562

RAVENNA
Giovanna Valeria Fabbri
 Piazza X Aprile
 48011 Alfonsine (RA)
 3927315004
 (orario 13-15/19-21)
 500raduni@libero.it

RIMINI
Lorenzo Lami
 Via Castrocaro 3 - S. Giustina
 47821 Rimini (RN)
 tel./fax 0541.680334
 347.1512116

TOSCANA

FIRENZE-PRATO
Matteo Cascella
 Via Liguria 11
 50145 Firenze (FI)
 tel/fax 055.318113
 329.8229191
 fax 055.9029009
 matteo@cinquino.it

AREZZO
Claudio Salimbeni
 V. Vespucci 18
 52100 Arezzo (AR)
 328.4160462
 scorpione500@inwind.it

EMPOLI-VAL D'ELSA
Vincenzo Giordano
 Via Luigi Settembrini 13
 50053 Empoli-Val D'elsa (FI)
 347.4805902

FOLLONICA

Aurelio Bertini
 Via Atene 4 - 58022 Follonica (GR)
 347.8117994 - amici500@virgilio.it

GROSSETO

Daniilo Cosci
 Via Amm. Concialini 32
 L. Braccagni
 58100 Grosseto (GR)
 333.2063732

LIVORNO
Lido Bandini
 Vill. Solvay 9 - 57023 Cecina (LI)
 347.8608551

ISOLA D'ELBA

David Berti
 Via San Francesco 25 - Isola d'Elba
 57033 Marciana Marina (LI)
 0565.904383

LUCCA

Gianfranco Borgia
 Via Mordini 6 - 55051 Barga (LU)
 0583.766135

MUGELLO

Daniilo Danti
 V.le Del Pino 24 - 50041 Calenzano (FI)
 347.3026184
 daniilo.danti@virgilio.it

PISA

Giancarlo Pistolesi
 V. Palestro 18 - 56038 Ponsacco (PI)
 346.0299101

PISA-LIVETO TERME

Antonio Bartolini
 Via Nazionale 51 Loc. Uliveto Terme
 56010 Vicopisano (PI)
 339.8244135
 ulivetoterme500@alice.it

PISTOIA

Carla Meirano
 Via Arezzo 84 Loc. Bonelle
 51100 Pistoia (PT)
 0573.381195

SANTA FIORA

Caterina Pinzuti
 C.da dalla Chiesa 19
 58037 Santa Fiora (GR)
 338.7443628 - catix@iol.it

SIENA

Filippo Pandiscia
 Via Belriguardo 122
 53100 Siena (SI)
 349.6921466 - 333.5255941
 057.71912373
 filippo@cinquinosiena.it

TORRITA DI SIENA

VALDICHIANA
Mario Peruzzi
 Via A. De Gasperi 25
 53049 Torrita di Siena (SI)
 0577.685138

VALDARNO-

FIRENZE SUD
Giovanni Nocentini
 Via Trento 4
 50063 Figline Valdarno (FI)
 055.959649
 3357053591 - 339.8970707
 giovanni.500@virgilio.it

UMBRIA

PERUGIA
Stefano Mezzasoma
 Via Marsianese 263
 06170 Perugia (PG)
 075.607577

LAGO TRASIMENO

Luciano Dentini
 Via Roma 9
 06063 Magione (PG)
 075.843175 - 347 1868245
 luciano.dentini@live.it

MARCHE

ANCONA
Claudio Isabettini (incarico provvisorio)
 tel/fax 0721.883023 - 338.7728191

FERMO

Bruno Rossini
 V. Sassotetto 42
 63023 Fermo (AP)
 348.3208446 - 340.5737905

ASCOLI PICENO

Bruno Rossini (incarico provvisorio)
 348.3208446 - 340.5737905

MACERATA
Mirko Mancinelli
 Via Fortunato Savini 7
 62032 Camerino (MC)
 333.4908040
 mancimir@libero.it

PESARO

Claudio Isabettni
Via Falcinetto 36 - 61032 Fano (PS)
tel/fax 0721.883023
338.7728191

LAZIO

ROMA

Pierluigi Rubeo
Piazza Sabaudia 39-40
00171 Roma (ROMA)
06.2594125 - fax 06.21800242
Via Piave 32 - 00044 Frascati
tel/fax 06/96843038
pierluigrubeo@virgilio.it

ANZIO-NETTUNO

Giuliano Bellani
in Via Nettunense km 4500 Pava-
na 00041 Albano Laziale (RM)
tel/fax 069315405 3296319228

CASSINO

Agostino De Martino
V. Montebello 8
03043 Cassino (FR)
0776.23944

FROSINONE

Gaetano Attilio Serrecchia
Via Roma 28
03030 Colfice (FR)
380.5069741

LATINA

Aldo Crivellaro
Via P. Centrale 22 - Loc. Vodice
04010 Sabaudia (LT)
0773.531581

TARQUINIA

Luigi Marzoni
c/o Alluminio snc Via A. Volta
Lotto 36 zona artigianale
01016 Tarquinia (VT)
0766.840629 - 339.5971777 -
393.8233638 - fax 0766.840629
raduno500@gmail.com

VITERBO

Antonio Potestà
Via Sforzesca 202
58034 Castell'Azzara (GR)
0763.734968
328.4828143 - 347.6099148
willyewilly@libero.it

ABRUZZO

L'AQUILA

Alessandro Marinangeli
Via Saas Fee 17
67047 Rocca di Cambio (AQ)
338.3600264

AVEZZANO

Fabrizio Alvaro
Via Tommaso Masala 42
00148 Roma (RM)
347.6681498

PESCARA

Fabrizio Centorame
(incarico provvisorio)
333.7957511

SILVI MARINA

Fabrizio Centorame
Via Cerrano 9 - Silvi Marina
64028 Silvi (TE)
333.7957511

TERAMO

Carlo Castagnoli
Piane di Nocella 13
64012 Campoli (TE)
0861.56846

VASTO

Alfredo Sorge
Via Osidia 5 - 66054 Vasto (CH)
0873.60488 - 337.916835

MOLISE

CAMPBASSO

Salvatore Casmìro
Via San Rocco 46 - 86010 Tufara (CB)
0874.718161

TERMOLI

Andrea Antonio Metere
Via Masaccio 1 B
66050 San Salvo (CH)
347.8111095

CAMPANIA

NAPOLI AREA NORD

Giovanni Mondo
Via A. De Gasperi 11
0025 Casandrino (NA)
081.5051868 - 3204339729
word90@libero.it

NAPOLI-CAMPI FLEGREI

Marcello Scatola
Via Torre di Cappella 4
80070 Bacoli Loc. Fusaro (NA)
3294297358

marcelloscatola@virgilio.it

AGRO N. MARIGLIANESE

Luigi Barbati
Corso Vittorio Emanuele 123
80030 Camposano (NA)
335.6119738
luigi.barbati@libero.it

BENEVENTO

Ferdinando Farese
Via Tesa Centro 71
82016 Montesarchio (BN)
tel e fax 0824.835377
339.5767488
fareseferdinando@alice.it

CASERTA CITTÀ

Giampiero Ariano
V. Fulvio Renella 91
81100 Caserta (CE)
tel/fax 0823.210289
339.3871961 - pierpi92@virgilio.it

CILENTO

Tonino Altילו
Via Fuscillo snc - Paestum
84063 Capaccio (SA)
393.0179250 - fax 0828.811831
tonialtילו@tiscali.it

COSTA DI AMALFI

Carlo Mascolo
Via Lovieno 89 - 80051 Agerola (NA)
081.8731209 - 320.2839294
392.4189697

LITORALE DOMITIO

Antonio Di Napoli
Via G. Carducci l° Trav. dx 03
CasVolturno 81030 (CE)
347.8308361
volantepazzo@hotmail.com

PENISOLA SORRENTINA

CAPRI-STABIAE
Raffaele Staiano
Via Breccioni 16
80063 Piano di Sorrento (NA)
380.6672373
raffaele500@alice.it

SALERNO

Francesco D'Albero
Via Porto 65 - 840105. Val. Torio (SA)
081.5185004 - 338.6359800

VALLO LAURO-BAIANESE

Giuseppe Peluso
V.G. Anisio 41 - 83020 Domicella (AV)
339.8308190 - 331.6706475
peluso67@alice.it

BASILICATA

POTENZA

Giuseppe Pellegrino
1° tr. A. Moro 12 - 85029 Venosa (PZ)
097231903 - 3397612289
g.pellegr@tiscali.it

PUGLIA

BARI

Domenico Facchini
Via Molfettesi d'America 94
70056 Molfetta (BA)
080.3388611 - 338.3159753
d.facchini@500clubitalia.it

ANDRIA

Felice Cafagna
V. Malpighi 135 - 70031 Andria (BA)
340.6140061
tel/fax 0883.591069
felicecafagna@tiscalinet.it

BISCEGLIE

Antonio Belsito
Via San Andrea 239/C
70052 Bisceglie (BA)
320.6467575
totocry@fastwebnet.it

BRINDISI E LECCE

Oronzo Calasso
Via Latiano 264
72028 Torre S. Susanna (BR)
0831.740379
333.7289223

CRISPIANO

Claudio Parascandolo
C. da Quirico 88
74012 Crispiano (TA)
348.7485139

FOGGIA

Romeo Massimiliano Testa
Viale Degli Aviatori 136
71100 Foggia (FG)
339.7748706

MANFREDONIA

Matteo Cotrufo
Via XXIV Maggio 50
71043 Manfredonia (FG)
333.3217803

MODUGNO

Giovanni Di Grumo
Via S. Francesco d'Assisi 6
70026 Modugno (BA)
347.4553145

SAVA

Angelo Cesario Pinnella
Via G. Mazzini 151
74028 Sava (TA)
099.9746607 - 339.7517423

SUD-EST BARESE

Raffaele Martelli
Via B. Sforza - Trav. Zanardelli 12
70125 Bari (BA) - 349.3567847
r.martelli@500clubitalia.it

TARANTO

Paolo Giovinazzi
V.N. Lazzaro 1 - 74016 Massafra (TA)
099.8807098 - 339.6627010

CALABRIA

COSENZA

Gianvincenzo Bruno
Via Fulloni 5 - 87040 Mendicino (CS)
340.8664935

REGGIO CALABRIA

Giuseppe Spadaro
Via Sbarre Inferiori Trav. IX 33
89129 Reggio Calabria (RC)
0965.593950 - 328.3926129
alfa147ss@libero.it

SICILIA

PALERMO

Rosolino Montaperto
Via Rossi 10 - 90147 Palermo (PA)
091.530052

AGRIGENTO

Angelo Marranca
V. Montessori 24
93010 Montedoro (CL)
0934.934519

BELPASSO-PATERNO

Daide Carmelo Cappadonna
C. Mediterraneo 43
95032 Belpasso (CT)
339.7646226

BOLOGNETTA

Giovanni Pirandelli
Via Galletti 118
90123 Palermo (PA)
091.6141605

CALTAGIRONE

Giacomo Marcinò
V.F. Nigro 6 - 95041 Caltagirone (CT)
339.8049183
jammix83@yahoo.it

CALTANISSETTA

Giuseppe Anzaldi
C.so Umberto 15
93100 Caltanissetta
388.1847620

CAPO D'ORLANDO

Mauro Giuffrè
Via F. Crispi 7
98071 Capo d'Orlando (ME)
0941.922101 - 335.6401685

CASTELVETRANO

Vincenzo Parrino
Via Merano 26
91022 Castelvetro (TP)
328.0736448 - 335.8058290

CATANIA

Giuseppe Iervasi
Via Etna 376 - 95030 Mascalucia
(CT)
330.962710
gipi500@virgilio.it

CORLEONE

Salvatore Greco
C. da Poggio
90034 Corleone (PA)
091.8461197 - 333.4457980

ENNA

Pietro Folisi
Via Maddalena II 12
94010 Calascibetta (EN)
333.8517492
pietrofolisi@yahoo.it

MARSALA

Lorenzo Ingrassia
V. Favorita 1 - 91025 Marsala (TP)
0923.736881 - 328.1109708

MESSINA-RIVIERA JONICA

Giuseppe Perez
P.Col. Interdonato 32
98026 Nizza di Sicilia (ME)
0942.715277 - 347.4859967

PARTINICO

Rosario Maria Pratelli
Via Crocifisso 36 - 90047 Partinico (PA)
fax 091.8900774 - 328.3075223

RAGUSA

Giovanni Modica
V. Trapani Rocciola 19
97015 Modica (RG)
0932.905848
giovannimodica1943@alice.it

S. CATERINA VILLARMOSSA

Salvatore Carvotta
V. Aldisio 32 - 93018 S. Caterina Vill. (CL)
0934.672612

S. STEFANO QUISQUINA

Giuseppe Bellomo
V. Giotto 10
92020 S. Stef. Quisquina (AG)
347.4479253

SIRACUSA NORD

Antonino Briganti
Via delle Vittorie 136
Francofonte 96015 (SR)
tel/fax 095.940787 - 335.5773800

SCIACCA

Vincenzo Saladino
Via Montella 38 - 92019 Sciacca (AG)
3394917820
enzo.saladino@alice.it

SIRACUSA SUD

Antonino Di Tommasi
Via Salvatore Garaffa 27 - 97015 Modica (RG)
338.4151357
antoniodtommasi@virgilio.it

TRAPANI

Salvatore Grignano
Via Pacini 31 - 91027 Paceco (TP)
347.8191644 - 333.1295998
salvo.grig@live.it

SARDEGNA

CAGLIARI

Piero Pilloni
Via Vittorio Veneto 39 - 09123 Cagliari (CA)
070.272176 - 339.1126221
pieropilloni@yahoo.it

CARBONIA-IGLESIAS

Antonio Pusceddu
Via Nazionale 63 - 09017 Sant'Antioco (CI)
328.9427643 - antoniopuxex@gmail.it

MEDIO CAMPIDANO

Cristian Ballocco
V. Umberto I 4 - 09030 Pabillonis (MD)
347.9010885

OLBIA

Antonio Deiana
Via Vignola 36 - 07026 Olbia (OT)
337.812301 - 329.4482701
meggy13@virgilio.it

TEMPIO PAUSANIA

Giacomino Deiana
Via Circ. Sangiuseppe n. 16 B
07029 Tempio Pausania (OT)
079.631358 - 3406683662

FIDUCIARI ESTERI



BELGIO

Patrice Claes
Rue Laport - 19/042
4000 Liegi

CANADA

Paolo Cargioli
P.O. Box 56600 93C Woodbridge
Avenue Woodbridge (Ontario)
L4L8V3 Canada
001.905.8567237

CITTÀ DEL VATICANO

Eugenio Hasler
Quart. Guardia Svizzera Pontificia
00120 Città del Vaticano
06.69885268
333.2985653

FRANCIA NORD-EST

Gino Frau
47, Rue du General de Gaulle
67600 Kintzheim

FRANCIA

SUD-OCCIDENTALE
Pascal Renaudeau
7, Rue Eugène Chevreul
Saint Médard en Jalles
33160 France - +33683951821
appassionato.fiat.free.fr

GERMANIA

ALTA BAVIERA
Wally Fischer
28, AnDerWeilach-Schrobenhausen
Muhlried - 86529 Germania
+49.825.24848

GIAPPONE

Andrea Fortunato
V. Muscola 28/2 - 16153 GE-Sestri
010.6512259
Seiro Itoh
14-10 Takatsuji-cho,
Mizuo, Nagoya, Aichi 467
052.8830222 - fax 052.8830777

GRAN BRETAGNA

James Di Carlo
11 Fairmile - Fleet - GU52 7UT
Hampshire - Great Britain
tel/fax 01252.613335
e-mail: italcorsa@totalise.co.uk

GRECIA

Stathis Vlahacos
Dimocratias 11
15451 Neo Psichico Atene
0030.210.6421219

OLANDA

Rinse Wierda
Fiat 500 Club Nederland,
Postbus 68 - 3970 AB Driebergen
Rijsenburg - ND

PRINCIPATO

DI MONACO

Salvatore Ignaccolo
Av. des Papalins
98000 Montecarlo
339.8421921
00377.93303282

SPAGNA

Manuel Andrés Cases Y Puig
Barcellona
+34932326260

SVIZZERA

Elio Maroadi
Churerstr. 108 - CH 8808 Pfäffikon
0041(0)794.082867
eliomaroadi@bluewin.ch

ANDREA RIGAZZI

C.da San Marco 42
Agno - Canton Ticino 6982 (CH)
+41763221749

URUGUAY

Salvador Ciccariello Centrao
Regimiento 9/1621
11700 Montevideo



ASSICURAZIONI

Compagnia	Agenzia	Indirizzo	Telefono	E-mail
Augusta	Maurino & Ferrero Assicurazioni S.a.S.	Strada di Settimo 13 - 10154 Torino	011 266570	729@agentiaugusta.it
	V.I.P. Assicurazioni S.a.S.	Strada del Drosso 41 - 10135 Torino	011 344309	augusta.agenzia15@gmail.com
Fondiarìa-Sai Divisione Fondiarìa	Agenzia Generale 'Voghera-Cavour'	Via Covini 13 - Voghera (PV)	0383 640556	fondiarìa.voghera704@gmail.it
Gruppo Assicurativo Arca	Agente Generale Fernanda Girelli	Via San Rocchino 24 - 25123 Brescia	030 306921	fernanda.girelli@libero.it
Insurance Berica S.a.S.	Agenzia di Schio (VI)	Via Cavour 58 scala A int. 5 - 36015 Schio (VI)	0445 532134	insurance.berica@gmail.com
	Ufficio di Montecchio Precalcino	Via Pagani 3 - 36030 Montecchio P.no (VI)	0445 334702	insurancemontecchio@libero.it
LD Broker S.a.S.		Via Pratese 122/124 - Campi Bisenzio (FI)	055 8946614	veicolistorici@ldbroker.it
Milano Assicurazioni	Agente Generale Brignolo	Corso Italia 13/3 - 17100 Savona	019 824476	savona.6120@agenzie.milass.it
		Piazza San Rocco 32 - 17027 Pietra Ligure (SV)	019 626859	savona.6120@agenzie.milass.it
Milano Ass. Divisione La Previdente	Caldarelli Servizi Assicurativi S.a.S.	Via Monte Grivola 43 - 11100 Aosta	0165 554060	info@caldarelli.eu
	Manione Assicurazioni Di Sbilordo Guido	Via Giuseppe La Farina Is. R - 98100 Messina	090 2930940	g.sbilordo@virgilio.it
Milano Ass. Divisione NUOVA MAA	Assicurazione Burrometo	Via Giacomo Soliman 10/3 - 16154 Genova	010 6041808	genovaburrometo.5382@agenzie.milass.it
Milano Ass. Divisione Sasa*	Lovatti G.L. e C. S.a.S.	Via Belgrano 6 - 18100 Imperia	0183 710298	32411@age.auroraassicurazioni.it
Navale Assicurazioni S.p.A.	Agenzia Generale Assicar	Piazza Sabaudia 3/40 - 00171 Roma	06 97608167	info@assicar.eu
Royal & Sunalliance Assicurazioni	Assilogos S.a.S.	Corso Tassoni 52 - 10144 Torino	011 4376320	info@assilogos.it
	Bartolini & Mauri Assicuratori	C.so Giulio Cesare 208 - 10154 Torino	011 2051555	azienda@bartoliniemauri.com
	Bartolini & Mauri Assicuratori	Via Morghen 35 - 10143 Torino	011 7410958	azienda@bartoliniemauri.com
	Centro Assicurativo 'Pavese'	Via Bernardo da Pavia 4 - 27100 Pavia	0382 22052	info@centroasspavese.it
Sara Assicurazioni	Agente Capo Domenico Gaia	Via Fiume 1/1 - 17031 Albenga (SV)	0182 555827	ag5231@saragenzie.it
	Agente Capo Marzio Belotti	Viale Libertà 20 - 24021 Albino (BG)	035 753780	ag5303@saraagenzie.it

* Copertura nella sola Provincia di Imperia

■ Altre Agenzie sono presenti sulla Guida Punto Amico, che vi invitiamo a consultare.

Il presente elenco comprende le Compagnie Assicuratrici che si sono rese disponibili a stipulare polizze per veicoli storici. Sugeriamo ai Soci di informarsi sulle condizioni necessarie per usufruire delle stesse (es. iscrizione al Fiat 500 Club Italia, iscrizione all'ASI...). L'assicurazione è valida solo se si è in regola con il pagamento della tessera del Fiat 500 Club Italia e con tutti i documenti richiesti dalla Compagnia.

Il punto assicurativo: Avvisiamo i nostri soci che, se hanno ottenuto sulle polizze assicurative dei loro mezzi sconti particolari condizionati alla validità dell'iscrizione al nostro Club (federato ASI) e/o all'ASI, scaduta la validità della/e tessera/e annuale/i (31.12.2009), la copertura assicurativa, anche se è formalmente successiva a questa data, è assolutamente inoperante, in quanto condizione indispensabile per la copertura assicurativa è la validità stessa delle suddette iscrizioni. Quindi affrettatevi a rinnovare le tessere di cui sopra per non incorrere in gravissime scoperture assicurative.

Renato Donati



art.08

art.09

Maglia manica lunga due colori
Bimbo-Bimba (taglie da 3-6 mesi a 10-12
anni) - Euro 15,00



Edizioni Limitate
art.14

art.01

art.01 Modellino Brumm
1000 pezzi/2ª ediz.
50° Anniv. Fiat 500
Euro 18,00

art.14 Modellino Brumm
25° Anniv. Fiat 500 Club Italia
2500 pezzi - Euro 22,00



art.11

art.10

Cappellino invernale con visiera
(Blu con logo stampato, Rosso con
logo in strass) - Euro 12,00



art.13 Polo uomo
Blu, manica corta.
Taglie dalla S alla
XXXL -
Euro 20,00

art. 13b (manica
lunga Euro 25,00)



art.19

art.20

Felpa Blu o Grigia con zip, bordi tricolore, unisex.
Ricami sul cuore e sulla spalla Taglie: Blu da XS a
XXL - Grigia da XXS a XXL Euro 40,00



art.17b

art. 17b - Polo
donna manica
lunga. Taglie dalla
XS alla XXL,
colore blu.
Euro 25,00

art. 17 - Polo
donna, manica
corta, Taglie dalla
XS alla XXL, colore
blu. Euro 20,00



art.18

Gilet rosso con zip,
impermeabile ma
traspirante, unisex.
Taglie da XS a XXL -
Euro 67,00

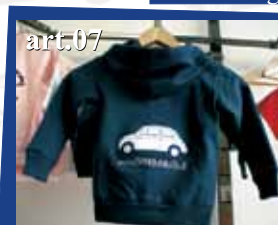

art.07



art.06

Felpa invernale Ragazzo/Ragazza con zip e
cappuccio, logo ricamato (taglie:da XS 1/2
anni a L 10/12 anni), blu o rossa - Euro 35,00



Giacca a vento blu unisex.
Taglie dalla S alla XXL
Euro 55,00 art.15



Felpa Bianca, zip, unisex.
Ampio Ricamo sulla schiena
Taglie: da XS a XXL
Euro 40,00 art.21

i gadgets del Club

MODULO D'ORDINE			
Art.	Quantità	Taglia	Prezzo totale

MODULO D'ORDINE			
Art.	Quantità	Taglia	Prezzo totale

Per ordinare: versare l'importo totale corrispondente (+ 6 Euro per le spese di spedizione tramite corriere) sul C.C.P.10786176 ed inviarci via fax (0182 580015) copia della ricevuta insieme ai moduli compilati.

SI PREGA DI SPECIFICARE CON PRECISIONE L'INDIRIZZO PER IL RECAPITO DELLA MERCE ED UN NUMERO DI TELEFONO DI RIFERIMENTO PER IL CORRIERE. GRAZIE.

Nome

Cognome

Indirizzo: Via e N°

Città

Località/Frazione Provincia C.A.P.

Numero di Telefono

Firma *

* i dati saranno trattati secondo le disposizioni della legge 196/03; firmando se ne autorizza il trattamento



E' online, sul nostro sito www.500clubitalia.it, la nuova sezione e-commerce 500 SHOP! dove potete trovare gli esclusivi gadget disponibili per gli appassionati della 500. Non mancate di... farci un giro!!

500 Shop!



www.bluofficina.it

BLU OFFICINA è un Network di oltre 1000 Autoriparatori indipendenti, presenti su tutto il territorio italiano, che ormai da 15 anni, con professionalità e cortesia, si prendono cura della tua auto.



SCONTO DEL 5%

SUI PRODOTTI PETRONAS LUBRICANTS, NELLE OPERAZIONI DI CAMBIO OLIO COMPLETO.



Per tutti i soci "Fiat 500 Club Italia" che presentano alle Blu Officina, aderendo all'iniziativa, la tessera del club (validità dell'operazione dal 1 Aprile 2010 al 31 Marzo 2011).

PETRONAS HPX è il lubrificante con base semisintetica che garantisce performance ottimali su auto ad elevato chilometraggio o che si preparano al programma di revisione obbligatoria.

Qui di seguito l'elenco di alcune delle migliori **Blu Officina d'Italia**:

- BELLANDI EDGARDO OFF. MECCANICA - Via C. Alberto, 46 - Calcinato (BS)
- AUTO UNIONS DI ROSSOTTO GIANFRANCO - Corso Unione Sovietica, 155/A - Torino (TO)
- BERTOLINO GIOVANNI AUTORIPARAZIONI - Viale G. Marconi, 40 - Costigliole D'asti (AT)
- VIDEA MICHELE AUTOFFICINA - Via P. Siciliani, 14 - Z.I. - Tuglie (LE)
- BIGONI AUGUSTO - Via Calzolari, 437/B/C - Francolino (FE)
- FRANCESCATO CLAUDIO - Via Roma, 7 - Gaiarine (TV)
- GEDI S.N.C. DI D. GROSSI & I. ERGOTINI - Via Taverna, Sn - Collecervino (PE)
- PIPPI SIMONE - Via Aurelia, 152 - Prati Di Vezzano (SP)
- DENARO & CICERO S.N.C. - Viale Australia, 22 - Pozzallo (RG)
- VALDICHIANA S.N.C. OFF. MECC. - Via Del Duca, 1/D - Foiano Della Chiana (AR)
- ANCARANI PAOLO OFFICINA MECCANICA - Via Azzali, 11/1 - Russi (RA)
- GARAGE MOBA DI SCROCCARELLO A. & VARDINELLI M. - Via Ceresio, 36 - Porlezza (CO)
- TRE.B. TRADING S.A.S. DI BARDETTI GIUSEPPE - Via Galliano, 1 - Castelnuovo B.Ca D'adda (LO)
- LATINI FERNANDO & LORENZO S.N.C. - Via Cesanense, 101 - Fr. Castelvecchio - Monteporzio (PU)
- SPACCO ALFONSO - Via Fraggino, 1 - Pollutri (CH)
- AUTO ELITE PARNASSO DI CAPRI' MARIA & C. S.A.S. - Via La Farina, 269 - Messina (ME)
- CECCARELLI LUCA - Via S. Giovanni, 3/A - Cupramontana (AN)
- BLASI OFFICINA S.A.S. DI BLASI P. A. E C. - Via Anguillarese, 61 - Anguillara Sabazia (RM)

