



4 Piccole Ruote

LA PICCOLA GRANDE AUTO CHE HA AIUTATO GLI ITALIANI A CRESCERE

6 FESTIVAL DELLA CANZONE ITALIANA

Notiziario - anno XXII
N.3 Maggio-Giugno 2010
€ 3,00

Poste Italiane S.p.A. - Spedizione in abbonamento postale - D.L. 353/2003 (conv. in L. 27/02/2004 n.46) art. 1, comma 1, - CNS GENOVA - n. 68 anno 2007. Iscrizione al R.O.C. n° 14901 del 21/07/2006.

CONTIENE I.P.



Cinquini & canzoni Italiche passioni

SPECIALE
GUIDA



DOMANDA DI ADESIONE ALL'ELENCO "PUNTO AMICO"

da compilare e inviare al Club - fax 0182 580015 - email: marketing@500clubitalia.it



il Sottoscritto:

Nato a: _____ il: _____

Residenza: _____ Cod.Fisc.: _____

Titolare dell'Azienda: _____

Con sede in: _____

Sede Legale (se diversa dalla precedente): _____

Partita IVA: _____ Cod.Fisc.: _____

Iscr. CCIAA _____

Settore Merceologico: _____

Telefono: _____ Fax: _____

E-mail e Sito internet: _____

Richiede di inserire la suddetta Azienda nell'elenco dei "Punto Amico"

A presentare l'Azienda sono:

Cognome e Nome: _____ n° tessera: _____ firma: _____

Cognome e Nome: _____ n° tessera: _____ firma: _____

Cognome e Nome: _____ n° tessera: _____ firma: _____

Il Sottoscritto si impegna a praticare la seguente condizione di favore:

TIMBRO DELL'AZIENDA

FIRMA AUTORIZZATA

- 1) L'adesione non comporta un giudizio o una garanzia di qualità da parte del Club a proposito dell'operato dell'Azienda che si impegna a non tenere un comportamento che possa ingenerare nel pubblico una tale convinzione;
- 2) L'adesione non comporta per il Club alcuna responsabilità per gli eventuali danni subiti dal socio per l'inosservanza degli impegni assunti dall'Azienda
- 3) Il Club può cancellare l'Azienda in qualsiasi momento dall'elenco a suo insindacabile giudizio qualora venissero meno i presupposti di cui sopra
- 4) La targa viene consegnata in comodato d'uso. In caso di non rinnovo dell'adesione la targa deve essere restituita.

FIRMA AUTORIZZATA

Il sottoscritto prende inoltre atto che il costo di iscrizione (60 € IVA incl.) regolarmente fatturato, verrà direttamente addebitato, alle scadenze annuali sul conto corrente dell'azienda sotto indicato, mediante RID pre-autorizzato alle seguenti coordinate bancarie del c/c da addebitare presso:

Coordinate del c/c da addebitare (da compilare a cura del richiedente)

Banca _____ Filiale di _____
Codice IBAN: _____

Coordinate dell'Azienda creditrice (da compilare a cura del Fiat 500 Club Italia)

21711000000000000000

Il sottoscrittore autorizza la Banca a margine ad addebitare sul conto corrente indicato, nella data di scadenza dell'obbligazione o data prorogata d'iniziativa del creditore (ferma restando la valuta originaria concordata), tutti gli ordini di incasso elettronici inviati dall'Azienda e contrassegnati con le coordinate dell'Azienda creditrice su riportate (o aggiornate d'iniziativa dell'Azienda), a condizione che vi siano disponibilità sufficienti e senza necessità per la Banca di inviare la relativa contabile di addebito.

Il sottoscrittore ha facoltà di opporsi all'addebito entro 5 giorni lavorativi dopo data scadenza o data prorogata dal creditore.

Luogo e Data

FIRMA AUTORIZZATA



Copertina: le 500 davanti al Teatro Ariston di Sanremo in occasione dell'ultimo Festival della Canzone (foto di Alessandro Tocco)

Cover: the 500s in front of the Ariston Theatre in Sanremo during the last edition of the Song Festival (picture by Alessandro Tocco)



AVVISO

A seguito del decreto 17 dicembre 2009, pubblicato sulla Gazzetta Ufficiale n° 65 del 19 marzo 2010, che regola, tra l'altro, la materia relativa alla riammissione in circolazione dei veicoli di interesse storico radiati, le domande (sia quelle ancora in mano nostra, sia quelle già consegnate alla Segreteria ASI) dei Certificati Sostitutivi delle Caratteristiche Tecniche sono **sospese**. Le modulistiche relative a tali pratiche subiranno delle modifiche e saranno inoltre necessarie delle integrazioni di documentazione per avviare la pratica.

Siamo pertanto in attesa di istruzioni e Vi terremo informati.

Ricordiamo che gli Uffici della Motorizzazione non potranno più accettare i Certificati Sostitutivi delle Caratteristiche Tecniche.

Per chiarimenti contattate la Commissione Tecnica al 338 9311283.



FEDERATO ASI

Via Roma 90 - 17033 Garlenda (SV)
tel. 0182.582282 • fax: 0182.580015
c.c.p. n. 10786176
e-mail: info@500clubitalia.it
sito internet: www.500clubitalia.it

Direttore responsabile: Romano Strizioli
Redattrice: Stefania Ponzone
In Redazione: Francesca Caneri, Roberto De Capitani
Grafica e fotocomposizione:
Daniele Griggio • Marco Garofalo • Albenga
Stampa: Alma Tipografica

Le foto sono tratte dall'archivio del Club e/o inviate dai soci e sono spesso a carattere amatoriale. La qualità, quindi, talvolta può non essere perfetta.

In questo numero

"4piccoleruote" • N. 3 • Maggio - Giugno 2010

EDITORIALE

2 Appunti di viaggio/Punto Amico cresce Dal Club olandese

PRIMO PIANO

3 XXVI Meeting: conto alla rovescia
4 Incontro Fiduciari del Triveneto
5 Incontro dei Fiduciari lombardi
6 Passerella d'onore...
8 Il Club testimonial Unicef
Speciale Fiori d'Arancio
9 Piccoli visitatori cresceranno
La 500 agli occhi dei bambini
10 Automotoretto 2010
11 Un omaggio alle due ruote
12 La 500 a Barmania
13 L'Italia del Boom
14 Che eleganza, questi cinquini/500 e Cavalli
15 Avis e 500 a Viagrande

500 A TUTTO GAS

16 Le mitiche 500 a San Severino Marche
"Come eravamo" a Marsala
XVI Meeting Città dell'Oro (Valenza)
18 Seconda volta a San Damiano d'Asti
1° "Parti in 500" (Reggio C.)
Belpasso, una 4ª edizione con tanti amici
20 Splendida Arezzo/5ª volta a Colfelice
Crespellano, i cinquini alla "Festa Fiera"
22 4° Raduno "RE 500" a Crispiano
Roreto, ruggente meeting autunnale
1° Meeting 500 a Positano
24 10° Meeting Nazionale del Marchesato (Saluzzo)
Cartoline di un ritrovo fra amici (Lignano S.)
Mogam, le 500 al Museo
26 In 500 nella zucca (Ostellato)
Una fresca e luminosa giornata fiorentina
Bisceglie, tante associazioni riunite
28 2° Auguri in 500 (Ceriale)
3° Meeting d'Autunno (Bra)
1° Rendez-vous degli innamorati in 500 (Nola)
30 Pranzo col sole a Modica
Si brinda alla 500/Babbo Natale... in Persiceto
Visita ad un amico

PAGINONE CENTRALE

32 Il bestiario della 500

DIARIO

34 Giardiniera, la mia passione
De Andreis: il "mago delle 500"

500...STORIE

36 Da 1 a 18: cresce la passione per i cavalli!
37 Un Don in 500/Buon compleanno, papà!
38 Due amori, una passione
39 Un talento nascosto...
40 Il nostro primo raduno/Ciao, Pippo
In ricordo di Silvio Furia
41 Me la compri, papà?
42 Cartoline dalla montagna
Shopping targato 500
Ricordo di Paolo Mattheis, socio tessera 41

500 INTERNATIONAL

44 Da Teramo a Philadelphia
Dalla Germania cani&cinquini
45 Al lavoro, al lavoro!/Saluti dalla Svizzera
Dalla trasgressiva Olanda...

500 & ARTE

46 L'angolo della poesia
47 500&Libri

ALBUM

48 500 Scatti
50 500&Sposi

STRADA&OFFICINA

52 Il Libretto di Uso e Manutenzione (XI p.)
54 Winter Marathon 2010/Dalle Gare ai Raduni
55 Riunione del Registro Storico

PAGINE DI SERVIZIO

56 ASI-Commissione Tecnica
58 Calendario Raduni
60 Info/Incontriamoci
61 Modulistica
62 Fiduciari
64 Assicurazioni

ORGANIGRAMMA

Presidente: Stelio Yannoulis (051.6146212)
Vice Presidente: Alessandro Scarpa (331.6263880)
Segretario: Danilo Cosci (333.2063732)
Vice Segr.: Luigi Rigolli (010.413880)
Consiglieri: Domenico Facchini (338.3159753),
Maurizio Gherardi (0421.287063),
Giuseppe Pellegrino (0972.31903), Piero Rubeo
(06.2153181), Marcello Scatola (3294297358)
Presidente Fondatore: Domenico Romano
(0182.582282 - 334.1539102)
Presidenti Onorari: Franco Cerva (0182.582282),
Silvia Depaoli (011.19706423 - 334.1161054),
Marino Ribet (0121.58340)
Presidente Pro Loco: Fabrizio Amerio (335.5372389)
Provirvi: Lorenzo Ingrassia (0923.736881),

EDITORIAL

2 Diary of a journey
Punto Amico is growing/From the Dutch Club

FOCUS

3 Countdown to the 26th Meeting
4 Meeting of the trustees from the Triveneto region
5 Meeting of the trustees from Lombardy
6 Red carpet parade...
8 Our Club as Unicef testimonial
Orange blossom Special
9 Young visitors who will grow up
The 500 through children's eyes
10 2010 Automotoretto
11 A tribute to the two wheels
12 The 500 at Barmania
13 Italy at the time of the economic boom
14 How elegant, these 500s/500s and Horses
15 Avis and 500s at Viagrande

FULL THROTTLE 500s

16 The legendary 500s at San Severino Marche
"How we were" at Marsala
16th Meeting in the Town of Gold (Valenza)
18 Second time at San Damiano d'Asti
1st "Parti in 500" (Reggio C.)
Belpasso, a 4th edition with many friends
20 Beautiful Arezzo/5th time at Colfelice
Crespellano, the 500s at the "Festa Fiera"
22 4th Meeting "RE 500" at Crispiano
Roreto, a roaring Autumn Meeting
1st Fiat 500 Meeting at Positano
24 10th Marquise National Meeting (Saluzzo)
Postcards from a friends' reunion (Lignano S.)
Mogam, the 500s at the Museum
26 500s and pumpkins (Ostellato)
A fresh and bright Florentine day
Clubs and associations at Bisceglie
28 Greetings in a 500, 2nd edition (Ceriale)
3rd Autumn Meeting (Bra)
1st lovers' rendez-vous in a 500 (Nola)
30 A sunny lunch at Modica/A toast to the 500
Father Christmas... at Persiceto/Visiting a friend

CENTRE SPREAD

32 500s and animal caricatures

DIARY

34 Giardiniera, my passion
35 De Andreis: the "wizard of the 500s"

500...STORIES

36 1 to 18: the passion for horses keeps growing
37 A priest... in a 500/Happy Birthday, Dad!
38 Two loves, one passion
39 A hidden talent...
40 Our first meeting/Farewell, Pippo
In memory of Silvio Furia
41 Can I have it, Dad?
42 Postcards from the mountains /500&shopping
Remembering Paolo Mattheis, membership number 41

500 INTERNATIONAL

44 From Teramo to Philadelphia
Dogs&500s from Germany
45 Down to work! Greetings from Switzerland
From unconventional Holland...

500 & ARTS

46 Poetry corner
47 500s&Books

ALBUM

48 500 Snapshots
50 500&Married Couples

ROAD&GARAGE

52 Owner's Manual (part 11)
54 2010 Winter Marathon/From Races to Meetings
55 Meeting of the Historic Register

USEFUL INFORMATION

56 ASI - Technical Committee
58 Meetings Calendar
60 Info/Let us meet
61 Forms
62 Trustees
64 Insurance

Alessandro Marinangeli (338.3600264),
Mauro Paire (339.2639051), Giuseppe Cabona
(0185.91275), Francesco Cappato (0182.582282)
Revisori dei conti: Luigi Fratepietro (0182.559115),
Bruno Fadda (0182.559024), Mario Ferrando
(010.7492415), Paolo Pizzo (0182.20446),
Giancarlo Tassistro (0182.582282)
Commissario Tecnico: Enrico Bo
(011.5534057 - fax 011.19716336)
Conservatore del Museo: Ugo Giacobbe
(0182.582282 - u.giacobbe@500clubitalia.it)
Vice-Conservatore del Museo:
Carlo Giuliani (019.807124-347.1061434).
Addetti stampa: Stefania Ponzone (0182.582282
s.ponzone@500clubitalia.it),
Fabio Fabbricatore (333.8913212
f.fabbricatore@500clubitalia.it).

APPUNTI DI VIAGGIO

Aggiornamenti sulle attività del Club

>Stelio Yannoulis

I primi tre mesi dell'anno sono considerati di "letargo" per le nostre auto, ma il lavoro del nostro sodalizio non si è certamente fermato. Siamo stati presenti a nove fiere di settore (Grosseto, Arezzo, Ferrara, Pesaro, Torino, Novogro, Forlì, Osnago e Reggio Emilia), eventi organizzati per l'Epifania, San Valentino e per la Festa della Donna. In marzo altri raduni e fra questi la gita di due giorni sull'isola d'Ischia. Ai primi di febbraio gli analisti ed i commissari di Registro si sono incontrati a Bologna, importante riunione al fine di fornire ai nostri soci un servizio sempre più professionale e capillare.

Sempre nel mese di febbraio abbiamo avuto le riunioni dei fiduciari lombardi e di quelli del Triveneto. Il 24 aprile il Consiglio Direttivo si è riunito a Tarquinia, il giorno successivo insieme ai fiduciari dell'Alto Lazio e di una parte della Toscana.

Questo, in estrema sintesi, quanto svolto in un... periodo di calma!

Abbiamo cominciato il 2010 realizzando tante iniziative, condizione essenziale per mantenere il nostro Club ai livelli attuali. A proposito, i soci nel 2009 sono stati 20.756, per l'anno in corso l'obiettivo è di mantenere la stima e la conferma di tutti i nostri iscritti. Questo risultato possiamo raggiungerlo lavorando tutti insieme, organizzando eventi dove la qualità sia sempre in primo piano. I soci confermeranno la loro fiducia se vedranno impegno e capacità da parte di Consiglio Direttivo, Segreteria e Fiduciari.

Parlando ancora di meeting, abbiamo avuto ed avremo nelle prossime settimane alcuni appuntamenti in grandi città quali Bologna, Firenze, Napoli, Torino, Roma, Pistoia, Piacenza, Fermo e poi il Tour in Sardegna e Corsica. Nel mese di maggio il Fiat 500 Club Italia diventerà Testimonial di Pace per l'Unicef, un riconoscimento che ci riempie d'orgoglio. Ho voluto riepilogare ciò che stiamo facendo, nella speranza che, con il nostro impegno, tutti i soci possano trovare nel nostro Club le soddisfazioni che meritano.

Dal Club olandese...

Il Fiat 500 Club Nederland ha dedicato la copertina del suo calendario 2010 (vedi foto a lato) nientemeno che al nostro Museo, mentre al Meeting di Garlenda è stato ovviamente riservato il mese di luglio. La simpatica "finestra" a forma di cinquino che accoglie i visitatori all'ingresso dello spazio espositivo principale si conferma uno degli elementi più fotografati dell'intera struttura. A proposito del sodalizio olandese, ricordiamo che festeggia quest'anno il trentennale della sua fondazione con un meeting a Groenlo (NL) nei giorni 10-11-12 settembre; come già annunciato, è intenzione del nostro Club non mancare l'appuntamento e si sta organizzando un'apposita "spedizione" (anche se, per ragioni di traffico, non sarà possibile viaggiare tutti in convoglio)

con tanto di assistenza meccanica; vi terremo informati tramite il nostro sito internet.



Punto Amico cresce

Ormai gli aderenti all'iniziativa "Punto Amico" sono diventati tanto numerosi da rendere necessaria la realizzazione dell'opuscolo che trovate allegato a questo numero. Tutto ciò – grazie alla vostra preziosa collaborazione – rappresenta un passo concreto verso la costituzione di una fitta rete di aziende che si distinguono per cortesia, serietà e professionalità. Presso ciascun "Punto Amico" potrete senz'altro trovare sconti o trattamenti di favore, tuttavia ribadisco che le succitate caratteristiche di affidabilità, unite alla segnalazione dei soci, restano il requisito fondamentale per essere accettati nella "rete". A garanzia della buona riuscita dell'iniziativa, sono inoltre previsti il parere del fiduciario di zona e/o dei dirigenti del Club e l'approvazione finale da parte del Comitato Esecutivo. Colgo l'occasione per ringraziare di cuore tutti i soci che ne hanno compreso lo spirito di partenza, presentando dei "Punto Amico" e condividendo quindi con gli altri cinquecentisti le proprie esperienze positive.

Per il successo del progetto è importante che ci continuiate a segnalare le aziende che ritenete meritevoli e che tutti i soci usufruiscano dei loro servizi sottolineando la propria appartenenza al Club.

Domenico Romano

2010

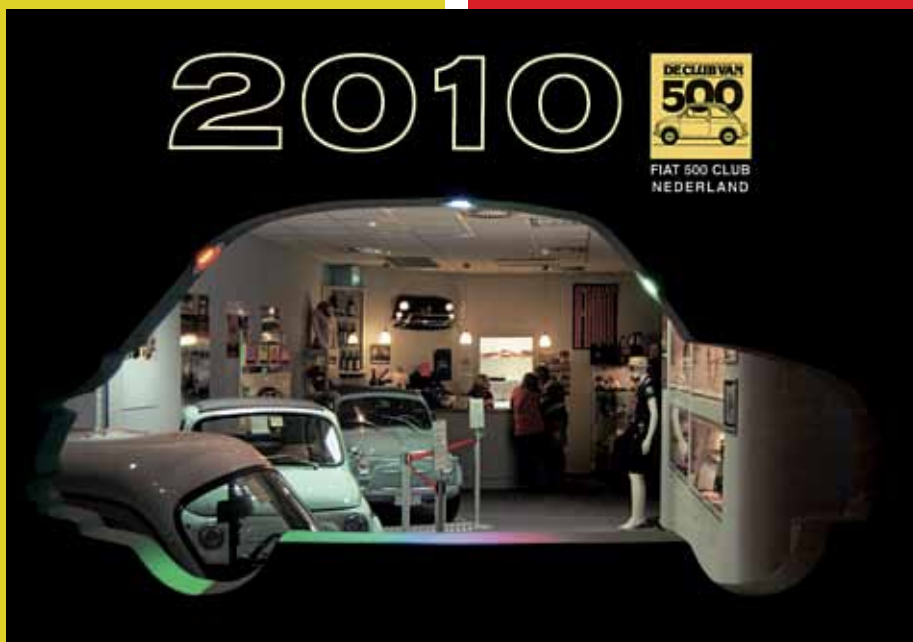

+ notizie su www.500clubitalia.it



XXVII MEETING: CONTO ALLA ROVESCIA

Due mesi circa all'evento (2-3-4 luglio 2010)

>Alessandro Scarpa

Il conto alla rovescia lo potete seguire sulla Home Page del nostro sito: tra schemi ben consolidati e novità, si consumano le varie fasi dell'organizzazione del grande evento garlense. Proprio sul sito il programma è disponibile, oltre che in italiano, anche in inglese, francese, tedesco ed olandese e vi rimandiamo alla sua consultazione per essere sempre aggiornati. Ricordiamo che le iscrizioni sono state aperte il 1 marzo (trovate copia del modulo nella penultima pagina della rivista) e che saranno ammesse alla manifestazione 1.000 vetture.

C'è tempo fino al 31 maggio per sottoporre la propria candidatura allo spettacolo del sabato sera: chi volesse cantare, ballare, recitare, raccontare una barzelletta e quant'altro sul palco di Parco Villafranca deve compilare ed inviare il modulo qui sotto. Ribadiamo che la candidatura sarà esaminata da un'organizzazione esterna al Club,

che, a suo insindacabile giudizio, deciderà se ammettere o meno la performance.

I momenti salienti della manifestazione saranno:

- 1) l'inaugurazione della mostra "La 500 agli occhi dei bambini" allestita con i disegni finalisti dell'omonimo concorso svolto dagli alunni delle Scuole Elementari della Provincia di Savona, in programma il venerdì mattina (le premiazioni dei piccoli artisti si terranno invece sabato);
- 2) la terza edizione della Tavola Rotonda, dedicata al primo anno del nostro nuovo sito;
- 3) l'omaggio all'Olanda, la prima delle nazioni estere ad essere la "special guest" della manifestazione (ogni anno sceglieremo un Paese diverso);
- 4) le escursioni in tre località di mare (Andora, Laigueglia e Ceriale);
- 5) le premiazioni durante la festa all'Ippodromo la domenica mattina, con tanto di "passerella" per le vetture;
- 6) il già citato grande spettacolo del sabato sera con i cinquecentisti protagonisti.

Allo studio ci sono anche iniziative per sottolineare i 50 anni della Giardiniera. Ricordiamo che il Meeting è un ap-



Meeting 2009, Ippodromo di Villanova d'Albenga. Il consigliere Gino Rigolli mostra una bandiera dedicata al 25° del Club.

puntamento importante anche per quanto riguarda il mercato ricambi, basti pensare che nel 2009 abbiamo avuto oltre quaranta espositori.

We remind you that the full programme is available (also in English, French, German and Dutch) on our website www.500clubitalia.it where you will also find the application forms.

Coupon di iscrizione

La/il sottoscritto

nato a

residente a

Tessera socio n°..... iscrizione al meeting n°..... tel. e-mail.....

Desidera partecipare alla serata • Breve descrizione della rappresentazione:

Non abbisogno di attrezzature - **Abbisogno** delle seguenti attrezzature:

Il sottoscritto prende atto che la prestazione è a titolo **gratuito**.

FIRMA

I dati saranno trattati secondo le disposizioni della legge 196/03; firmando se ne autorizza il trattamento.



AI FIAT 500 CLUB ITALIA relazioni.esterne@500clubitalia.it - fax 0182580015
Alla AGENZIA ECCOCI agenzia@eccoci.it - fax 0182554886

INCONTRO FIDUCIARI DEL TRIVENETO

Grande interesse per lo sviluppo del Club

>Maurizio Gherardi

Il 20 febbraio 2010 a Mestre presso il Novotel si è tenuta la riunione con i fiduciari del Triveneto. Relatori dell'incontro il neopresidente Stelio Yannoulis ed il fondatore del Club Domenico Romano.

La riunione è iniziata come da pro-



In alto, foto di gruppo dei presenti; qui sopra, l'omaggio al Direttore Catozzi.

gramma alle ore 9,30 con la presenza di Giuliana Fonzari Benvenuti (Coordinamento di Trieste), Davide Meggiolaro (Vicenza), Roby Novello (Trento), Luciano Odorico (Udine-Pordenone), Giovanni Pozzato (Delta del Po Veneto), il sottoscritto in qualità di coordinatore di Venezia-Treviso-Belluno più diversi ospiti ed accompagnatori, soci e simpatizzanti.

Gli argomenti trattati sono stati di notevole rilevanza:

- l'andamento del tesseramento 2009;
- le azioni per promuovere lo sviluppo del Club;
- la comunicazione con i media;
- l'analisi delle iniziative promozionali per i soci nel 2009;
- la situazione della campagna "Punto Amico";
- il calendario delle manifestazioni del 2010.

Gli interventi da parte dei fiduciari hanno dimostrato un grande interesse per il futuro del Club e sono stati mirati ad evidenziare la loro opera nei vari settori d'azione, da potenziare ulteriormente grazie alla sinergia tra il "centro" e la "periferia".

Il presidente Yannoulis ha dimostrato con sensibilità di comprendere le varie problematiche locali, specchio delle diverse realtà territoriali. Le risposte sono state all'insegna dell'apertura e della disponibilità nel collaborare al meglio nell'interesse del nostro so-

dalizio, che tanta strada ha percorso e tanta ancora ne dovrà percorrere.

Domenico Romano, come sempre instancabile, si è adoperato dando un importante apporto alla riunione e condividendo ampiamente il principio di apertura e supporto nei confronti dei Coordinamenti. Per onore di cronaca è giusto evidenziare che l'incontro si è svolto con estrema serenità e costruttività, pur esprimendo le proprie idee in piena libertà. Lo stesso è perciò da ritenersi ben riuscito sotto tutti gli aspetti.

In conclusione abbiamo avuto il piacere della visita di Maurizio Catozzi, direttore del prestigioso periodico "Auto d'Epoca"; a lui sono stati presentati i programmi del nostro Club, che ha dimostrato di apprezzare stimolandoci a proseguire.

Dopo le fotografie di rito, i saluti fra vecchi e nuovi amici con un arrivederci alla prossima.

Promuovi la tua Azienda su 4 Piccole Ruote!

I numeri parlano chiaro: **oltre 20.000 i soci iscritti** ed una tiratura di oltre 100.000 copie all'anno



Vuoi saperne di più? Fiat 500 Club Italia +39 0182 582282 • www.500clubitalia.it • marketing@500clubitalia.it

INCONTRO DEI FIDUCIARI LOMBARDI

Appuntamento a Villa di Serio

>Silvia Depaoli

Sabato 20 febbraio presso il Centro Sociale di Villa di Serio (BG) si è svolta la riunione dei fiduciari lombardi. Purtroppo a causa dell'influenza si sono avute alcune defezioni. I presenti erano: Antonio Cassella (Bergamo), Renato Valbusa (Lago di Garda), Fabrizio Menabrin (Mantova), Mario Begotti (Brescia), Giovanni Rizzo (Oltrepò Pavese) e Gilberto Celletti, aspirante fiduciario per la nuova provincia di Monza Brianza. L'altro candidato, Antonio Orsini, è stato incontrato il giorno successivo alla mostra



scambio di Novegro. Si è discusso di come sviluppare il Club in Lombardia e una grande importanza viene attribuita al nostro sito internet per farci conoscere dai potenziali soci. È stato redatto il calendario 2010 dei

raduni in Lombardia. Alla riunione erano presenti anche i soci Pino Tinti e Vincenzo Samarelli. Un grazie particolare va ad Antonio Cassella che per il secondo anno consecutivo ha organizzato la riunione.



Ruote Ruggenti, la polizza assicurativa per collezionisti di autovetture e motocicli d'epoca.

GARANZIA BASE RCA (per autovetture e motocicli)*

Numero di veicoli da assicurare	Per collezioni di veicoli di età superiore a 30 anni**	Per collezioni comprendenti fino a 5 veicoli di età tra i 20 e i 30 anni***
fino a 3	€ 150,00	€ 230,00
da 4 a 5	€ 200,00	€ 280,00
da 6 a 10	€ 240,00	€ 320,00

*La Garanzia RCA prevede anche che la Compagnia non possa rivalersi su di te in caso di sinistro per guida in stato di ebbrezza, guida con patente scaduta o mancata revisione del veicolo.

** Veicoli che abbiano compiuto il 30° anniversario dalla data di costruzione o di prima immatricolazione.

*** Veicoli costruiti o immatricolati entro il 31/12/1990 (valido per l'anno in corso).

E con le GARANZIE OPZIONALI, applicabili su uno o più veicoli, avrai la garanzia Rimborso spese per il Traino abbinata all'incendio "a primo rischio assoluto", e potrai aggiungere anche le garanzie Vip Cristalli e Infortuni del conducente. Per viaggiare con la massima tranquillità.

Ruote Ruggenti. Ecco tutti i vantaggi da collezionare:

- puoi stipulare la polizza per tutte le marche e i modelli di autovetture e motocicli
- non è richiesta l'iscrizione ad A.S.I., F.M.I. o A.C.I
- non hai limitazioni alla circolazione (puoi transitare anche durante sfilate e raduni)
- puoi includere in polizza fino a 4 conducenti autorizzati e variane i nominativi in qualsiasi momento della durata del contratto
- non importa dove risiedi, la polizza è stipulabile dai soci di club di veicoli di interesse storico e collezionistico regolarmente costituiti di tutta Italia.

Fondiarria-Sai Divisione Fondiarria

Agenzia Generale "Voghera-Cavour"

Via Covini, 13 - 27058 Voghera (PV)
Tel. 0383.640556 - Fax 0383.360334
Cell. 347.8993032 - 340.2181066
E-mail: fondiarria.voghera704@gmail.com

Agente: Massimo Castoldi

PASSERELLA D'ONORE...

...al 60° Festival della Canzone di Sanremo

>Luciano Vitale

Ottimo abbinamento quello delle nostre amate 500 con il Festival della Canzone di Sanremo, anche se all'apparenza la kermesse canora e le cinque sembrano far parte di mondi estremamente diversi. Ma a pensarci bene, esse – quasi coetanee – sono strettamente "imparentate".

Le nostre beniamine sono molto più che semplici autovetture: rappresentano il simbolo di un radicale cambiamento di vita, visto che hanno permesso a milioni di italiani di concretizzare un desiderio che era sembrato fino ad allora irraggiungibile. Tutti cominciarono a volere la "moto con il tetto" (come la definì il geniale Dante Giacosa) poco più di un decennio dopo la fine del periodo bellico e così la simpatica utilitaria dette il via alla motorizzazione di massa. Contenuta nel prezzo, divenne per i pochi che potevano permettersi un mezzo di lusso parcheggiato in garage l'auto "trasversale" la seconda vettura per tutti i giorni, quella che si infilava ovunque nel traffico cittadino e nei parcheggi. Per i più, sognatori disposti anche a firmare una montagna di cambiali, divenne l'auto di famiglia che consentiva di essere autonomi e liberi di fare finalmente anche la gita fuori porta. Parallelamente, la musica nazional-popolare, che con il Festival fece cantare (anche sotto la doccia) tutti gli italiani che cercavano di dimenticare per pochi attimi i proble-

mi economici e sociali che caratterizzavano quei tempi di ristrettezze. Il volo cantato a squarciagola "Nel blu dipinto di blu" diventò anche un grido liberatorio ed eccitante, in grado di evidenziare il sogno di un cambiamento, librandosi sopra la dura realtà. La festosa accoglienza, l'atmosfera magica ed

il calore che ci hanno riservato le migliaia di persone accalate davanti all'Ariston alla spasmodica ricerca di autografi, ci hanno colmato di gioia facendoci comprendere quanto grande sia la simpatia che suscitano le nostre variopinte macchinine, forse proprio in considerazione dei ricordi che emergono in chi è un po' avanti con gli anni. A sorprenderci sono stati anche i giovani, entusiasti dalle sapienti e simpatiche elaborazioni di alcune di esse.

Per la cronaca le otto cinque (limite massimo autorizzato) tirate a lucido, addobbate con mimose e variopinte composizioni floreali (per le quali ringraziamo Alberto Tornatore e la boutique "I Fiori di Franca" di Sanremo), hanno sostato prima in Piazza Colombo, centro nevralgico della Città dei Fiori, poi hanno fatto un carosello per le vie principali con sosta d'obbligo davanti al Casinò ed infine si sono posizionate davanti all'Ariston, come damigelle d'onore al prestigioso evento canoro. Nell'attesa che si concretizzi il progetto di diventare Testimonial di Pace Unicef (vedi pag.



Qui sopra i cinquecentisti presenti (accanto a Domenico Romano anche il giornalista Rai Vittorio Introcaso); più in basso, le cinque sul "red carpet" dell'Ariston e davanti al Casinò.

8) e quale buon auspicio alla sua realizzazione, con grande piacere abbiamo sponsorizzato la prestigiosa istituzione umanitaria ospitando ragazzi con magliette e materiale vario.

Alla manifestazione ha partecipato il nostro fondatore Domenico Romano, che ha avuto occasione di rilasciare numerose interviste. Oltre al sottoscritto con la consorte Mirella erano presenti Alvaro Valentini e Romina Montecristo; Domenico Gagiuri; Angelo Bregliasco; Alessio Nervino; Franco Giordano; i fiduciari del ponente ligure Alberto Bertoli ed il già citato Alberto Tornatore ed il fiduciario di Grosseto nonché segretario nazionale Danilo Cosci.

Un grazie per la partecipazione ed il prezioso aiuto va al segretario del Comitato Provinciale di Imperia per l'Unicef Gaetano Fornito.





L'AVVENTURA CONTINUA!

Partecipa a un'esperienza unica e indimenticabile!

Team Challenger

La Grande Spedizione in Tunisia con la 2ª edizione del 500 Expedition Team. EXPLORANDO Tour Operator, in collaborazione con, FIAT 500 Club Italia ed Ente Nazionale Turismo Tunisino, apriranno le porte alla "Nuova Grande Avventura" con la 2ª edizione del 500 Expedition Team. Un'edizione caratterizzata da un progetto innovativo, con guide, staff di assistenza meccanica, capo spedizione italiano.

Equipaggi determinati, con un grande spirito d'avventura formeranno il "Team Challenger" della spedizione.



Partirà il 25 settembre 2010 da Genova e Palermo (24 Settembre da Civitavecchia) la Carovana caratterizzata dalle trenta inconfondibili Fiat 500 che raggiungerà i luoghi più caratteristici ed affascinanti del Nord della Tunisia.

Quote di partecipazione a persona:

Partenza da Genova da € 1.200 - Partenza da Civitavecchia da € 1100 - Partenza da Palermo da € 980. La quota comprende: il trasporto in nave dalla città scelta per Tunisi A/R con sistemazione in cabine doppie interne - il trasporto dell'auto a seguito di 2 passeggeri - la cena del 2º giorno - pensione completa dal 3º al 8º giorno - sistemazione in hotel di categoria 5* e 4* - tutte le visite e le escursioni come da programma e la partecipazione agli eventi - guide locali in lingua Italiana - Assistenza meccanica - capo spedizione

Informazioni e Prenotazioni

Explorando Tour Operator, e-mail: info@explorandoviaggi.it - tel: 011 540520 - 011 546942
www.explorandoviaggi.it

Segreteria 500 Club Italia, e-mail: info@500clubitalia.it - tel: 0182 582282 - 0182 580015



IL CLUB TESTIMONIAL UNICEF

Verso la firma del protocollo

>Luciano **Vitale**

A volte capita che da piccoli gesti possano nascere eventi importanti e significativi e, quando ciò accade, resta dentro una profonda sensazione di serenità. In questo caso mi riferisco ad un dono che mia moglie ed io abbiamo pensato di fare al Club in occasione del pranzo per gli auguri natalizi nel dicembre scorso: una bambola di pezza, vestita da cinquina, conosciuta con il nome di Pigotta e divenuta dal 1998 sinonimo di Unicef.

Tra la metà di novembre e l'Epifania questa bambola domina la scena, campeggia in tutte le piazze italiane, tra migliaia di volontari e sul web: chi vuole, con una piccola donazione di 20 euro può fornire ad un bambino

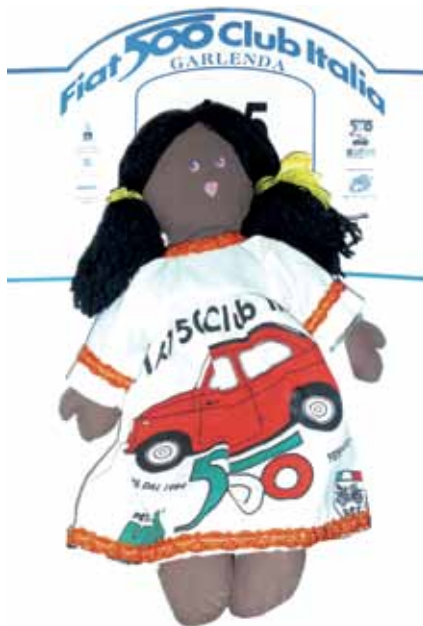

del Terzo Mondo un kit salvavita composto da vaccini e dosi di vitamina A. Mia moglie ed io da anni facciamo parte di un'associazione culturale che collabora con questa splendida Onlus, pertanto ci è venuto spon-

taneo donare una Pigotta al nostro Club, da sempre sensibile a questioni umanitarie. L'accoglienza festosa che la simpatica piccola "cinquecentista" ha suscitato tra i soci presenti al pranzo è stata la scintilla che ha dato il via all'idea di strutturare un progetto di cooperazione tra il Fiat 500 Club Italia e l'Unicef.

L'importante firma del protocollo d'intesa si concretizzerà nella prima settimana di maggio a Genova (al momento di andare in stampa non disponiamo della data esatta, ndr) alla presenza di importanti autorità, enti locali, media.

Avremo in tal modo la possibilità e il vanto di abbinare il nostro logo a quello dell'Unicef, di organizzare, partecipare e dare il nostro contributo a numerose manifestazioni umanitarie e di fregiarsi con grande orgoglio del titolo di "Testimonial di Pace" dell'Unicef.

Speciale Fiori d'Arancio



Il 27 febbraio sono convolati a nozze la nostra presidente onoraria Silvia Depaoli ed il fiduciario di Torino Paolo Zambianchi. Fiori e cinquini hanno fatto da sfondo alla cerimonia che si è svolta tra l'affetto degli amici nella Sala Juvarra del capoluogo piemontese. La nostra beneamata bicilindrica compariva ovunque, dalla bomboniera alla splendida torta; alcuni esemplari hanno

immancabilmente accompagnato il corteo nuziale: quelle di Ezio Assente, Carlo Maria Bosia, Marco Novelli, Valter Grasso, Domenico Fiorenza, Angelo Scoditti, Domenico Marnetto e Renato Breusa, ma in generale i soci costituivano una buona fetta degli invitati. Porgiamo ai neo-sposi i nostri migliori auguri per un futuro sereno, d'amore ed ottimismo.



Foto di gruppo con invitati e cinquini; gli sposi con i testimoni, i fiduciari Claudio Bertolusso e Luisella Marmo; più in basso con Alessandro Scarpa, Luigi Russo, Daniela Schivo, Domenico Romano ed Enrico Bo.

PICCOLI VISITATORI CRESCERANNO

Il nostro Museo in una guida per i giovanissimi

>Ugo Giacobbe

Mercoledì 3 marzo presso la Sala Mostre di Palazzo Nervi, alla presenza del presidente della Provincia di Savona Angelo Vaccarezza, dell'assessore provinciale alla Cultura Livio Bracco e del vicepresidente della Fondazione "A. De Mari" Cassa di Risparmio di Savona Al-

merino Lunardon ha avuto luogo la presentazione della "Guida Didattica ai Musei della Provincia di Savona". Il volumetto, indirizzato al pubblico dei più piccoli con una veste grafica decisamente accattivante, definisce in maniera molto efficace come nasce un museo, a chi e a che cosa serve, quante sono le tipologie museali esistenti e quale è il comportamento da tenere durante le visite: quest'ultimo aspetto in dieci piccole ma importanti regole, la cui attenta lettura sarebbe caldamente consigliata

anche agli adulti! Partecipando a questo evento su invito della Provincia, in quanto presenti nell'elenco dei musei contenuto nella guida stessa, abbiamo avuto occasione di conoscere chi, nel territorio savonese, opera nel settore e condivide con noi la passione per la salvaguardia dell'immenso e variegato patrimonio culturale italiano. Persone

che, soprattutto, vogliono farlo conoscere ed apprezzare a quei giovani che domani lo erediteranno.

Il concorso...

La 500 agli occhi dei bambini

È scaduto il 31 marzo il termine per partecipare al concorso di disegno "La 500 agli occhi dei bambini", riservato agli alunni delle Scuole Primarie della Provincia di Savona. Abbiamo ricevuto circa 350 elaborati da 8 istituti (*mentre scriviamo non ci sono ancora i dati definitivi, ndr*), un risultato interessante trattandosi di una prima edizione con intenti "sperimentali", volta anche a far conoscere la nostra realtà museale alle scuole che ci sono più geograficamente vicine. Al momento di andare in stampa la giuria sta per mettersi al lavoro per effettuare la selezione dei 50 disegni finalisti, che saranno poi esposti al Museo dal 2 luglio al 2 ottobre 2010. Arduo sarà poi scegliere i tre vincitori, anche in considerazione del fatto che il primo disegno classificato sarà poi riprodotto - con gli opportuni "aggiustamenti" tecnici - sulle magliette e sugli adesivi del XXVII Meeting di Garlanda. Una bella festa, sabato 3 luglio a Parco Villafranca, caratterizzerà il momento delle premiazioni dei piccoli artisti.



La copertina della guida, che nella sua struttura ricorda i "libri animati". I disegni ed i testi sono di Sarah Cervetto, i testi in rima di Monica Brondi. I bambini saranno incoraggiati nella visita dei musei anche dalla prospettiva di collezionare simpatiche "pins" con i loghi delle varie tipologie (storico-artistico, archeologico, etnografico...).



elvezioesposito

Tappezzeria auto d'epoca

- Interni auto d'epoca
- Capote
- Tappeti
- Guarnizioni e gommini
- Ricostruzione guarnizioni anche su campioni

Tutto ciò che occorre per restaurare la tua FIAT 500

- Tappezzerie in Kit pronte da montare
- Capote, tappeti, guarnizioni, gommini e copriauto
- Online store aperto 24h > www.elvezio.com
- Spedizioni in 24 h e in contrassegno in tutta Italia
- Garanzia di qualità, novità ed offerte

> OFFERTA ESCLUSIVA <
se il tuo ordine è pari o superiore a € 500 ti offriamo un COPRIAUTO Fiat 500 adatto a tutti i modelli a prezzo scontatissimo:

- copriauto per interni € 20
- copriauto per esterni € 30

SCARICA IL NOSTRO CATALOGO ONLINE



Via Zanotti Bianco, 28/30 - 87100 Cosenza Tel. e Fax 0984 36074 Cell. 340 5274950 www.elvezio.com • info@elvezio.com

Tappezzeria per auto d'epoca «Elvezio Esposito»

Caro socio del Fiat 500 Club Italia, il nostro nome è sinonimo di alta qualità dei tessuti e delle rifiniture, nonché certezza di un'ottima consulenza tecnica. I nostri prodotti sono omologabili ASI ed acquistabili online 24 ore su 24. Siamo presenti alle maggiori mostre scambio dove presentiamo una ricca esposizione degli stessi. Anche quest'anno ti offriamo un trattamento speciale garantendoti lo SCONTO del 10% su tutti gli ARTICOLI FIAT 500 presenti in catalogo. Inoltre, al raggiungimento dei 500 Euro di spesa hai la possibilità di avere, con un piccolo contributo di Euro 20,00, un utilissimo copri auto per interno per proteggere la tua amata Fiat 500! Non esitare a contattarci, siamo sempre a tua disposizione!



AUTOMOTORETRÒ 2010



Un'edizione... "più"!

>Silvia Depaoli

La XXVII Edizione di Automotoretrò si è svolta nei giorni 12-13-14 febbraio 2010 presso il Lingotto, antica sede operativa della Fiat ed ora principale centro espositivo della città di Torino con la famosa pista di collaudo sul tetto. Rispetto all'edizione del 2009 è aumentata la presenza dei club che hanno esposto i loro gioiellini assieme ai ricambisti che hanno attirato oltre 30.000 visitatori nei tre giorni.

Quest'anno è stato celebrato il sessantesimo anniversario del primo Campionato Mondiale di Formula 1, con un'ampia rassegna di vetture che hanno fatto la storia di questa categoria provenienti da tutta Europa.

È stata incrementata la presenza degli "artigiani del restauro" che già nell'edizione passata erano presenti al Lingotto, attirando la curiosità del pubblico e l'interesse dei collezionisti, bisognosi dell'opera di questi veri artisti.

Anche il modellismo è stato particolarmente potenziato con un aumento notevole di spazi ed espositori.

Insieme a tante vetture prestigiose, non poteva di certo mancare lo stand del nostro Club, dedicato per l'occasione ai cinquant'anni della Fiat 500 D e della Giardiniera.

Diversi splendidi modelli erano in esposizione: la D del 1960 di Antonio Erario; quella del 1962 di Gianni Zannellato; due del 1963 di Ezio Assente e Domenico Piazzolla; due Giardiniera del 1960 di Marco Charbonnier e Carlo Maria Bosia.

Era presente una Giardiniera personalizzata del 1971 di Michele e Marco Miola.

Non poteva infine mancare la 500 furgonata della presidente, che ha svolto il suo consueto ruolo di "500 ripostiglio".

Claudio Bertolusso ha provveduto ancora una volta all'allestimento della vetrina dedicata al modellismo con una collezione di modellini realizzati



Nella pagina precedente, dall'alto: una veduta dello stand; assieme a Graziella Giannini; lo stand del Punto Amico Carrozzeria Miola, confinante con il nostro. In questa pagina: tradizionale foto di gruppo e la vetrina dei modellini.

con materiale di recupero dai ragazzi del Madagascar.

Un grazie a tutti gli amici che hanno dato una mano allo stand: Ezio Assente, Michele Gallione, Claudio Bertolusso, Luisella Marmo, Beppe Mocciaro, Elsa ed Enzo Cucciati, Domenico Piazzolla, Francesco Bueti, Silvio Pezzana, Angelo Scoditti ed il più famoso mo-

deratore del nostro forum David, assieme ad Anna che per San Valentino lo ha omaggiato con un modellino di sua creazione.

Lo stand della 500 risulta sempre fra i più apprezzati dal pubblico: sarà per le sue forme ancora oggi attuali, sarà per la simpatia, sarà perché questa vettura ha un'anima... il mito continua!



27 febbraio 2010

Un omaggio alle due ruote

Il 27 febbraio 2010 si è svolta a Cosseria (SV) l'inaugurazione del Museo della Bicicletta alla presenza del presidente della Regione Liguria Claudio Burlando, del presidente della Provincia di Savona Angelo Vaccarezza, del sindaco di Cosseria Andrea Berruti e della responsabile del Pegaso Team Luisa Bianchi, madrina dell'evento. Hanno partecipato molte altre autorità (sindaci ed assessori dei Comuni limitrofi), vecchie glorie del ciclismo (l'ex campione del mondo Francesco Moser, Romeo Venturini, Giuseppe Perletto, Luigi Zaimbro, Idrio Bui...) e personaggi del mondo delle due ruote come organizzatori di gare eroiche (Giancarlo Brocci, Claudio Marinangeli e Furio Giannini per "L'Eroica" di Gaiole in Chianti, Marco Battaglieri e Beppe Valente per "La Storica" di Finalborgo, Patrick Joret per "L'Historique" di Bordeaux ed il gruppo modenese degli Eroici). Ed ancora: Tarcisio Persegona della Tre Colli Spa, Andrea Bartali (figlio di Gino), Piero Coppi (cugino di Fausto) ed il detentore della medaglia d'oro dei Guinness dei Primati (con 12 record) il padovano Giuliano Calore che sale e discende dallo Stelvio con



Franco Bonsi, Francesco Moser e Mario Ferrando.

una bici Alan senza manubrio e freni (un esemplare è stato donato al Museo). Tagliato il nastro tricolore da parte della signora Bianchi, dopo i discorsi di rito i presenti – un migliaio – sono entrati nel Museo, comprendente i cimeli di Luciano Berruti di Cosseria (70 bici, 250 maglie, accessori, foto...). Fra le chicche la maglia rosa di Fausto Coppi del Giro del 1940 e quella tricolore di Learco Guerra del 1934. È stato osser-

vato un minuto di silenzio per ricordare Franco Ballerini C.T. della Nazionale di Ciclismo, scomparso il giorno 7 nel corso di un Rally a Larciano, e per la madre di Luciano Berruti, mancata nel pomeriggio del 26. Il Museo darà impulso a tutta Cosseria, in quella Val Bormida ricca di verde e di gente laboriosa. Il Cav. Mario Ferrando era presente con Franco Bonsi, segretario dei Veterani dello Sport di Genova, e con il sottoscritto in rappresentanza del Fiat 500 Club Italia e del Museo Multimediale della 500.

Giorgio Delfino

Qui a destra e a fondo pagina,
le 500 e gli altri mezzi esposti.

LA 500 A BARMANIA

16-17-18 ottobre
2009, Gonzaga (MN)

>Federica **Gabba**

A metà ottobre presso i Padiglioni Fieristici di Gonzaga, all'11ª edizione di BARMANIA – organizzata dalla società Fiera Millenaria di Gonzaga Srl, da Giorgio Petocchi e dall'Associazione Barmania di Reggiolo (RE) – si è affiancata una tre giorni di motori in cui il Fiat 500 Club Italia ha fatto da protagonista.

Oltre a 7.000 mq di area espositiva dedicata alla birra (più di 200 i tipi, tra marchi birrari mondiali e birre artigianali) ed alla mostra scambio di oggetti da collezione inerenti al mondo del bar, su richiesta degli amici Giorgio Petocchi e Francesco Troni due padiglioni sono stati dedicati alle 500 del Coordinamento di Gualtieri, ad altre auto storiche ed ai camion dell'Associazione Italiana Trasporti d'Epoca.

A partire dal venerdì sera le auto dei soci Pino Iembo, Marco Campioli, Luis Fanfoni e Davide Ghidorzi sono state esposte nel padiglione centrale della Fiera, ammirate da tutti i visitatori. Lo stand del Club ha distribuito gadget ed informazioni a curiosi ed appassionati; una parete ospitava la collezione



di cartoline d'epoca di Francesco Troni: caratteristica della raccolta è che in ogni cartolina appare almeno una 500! Poiché c'era spazio per tutti gli amici che avessero voluto mostrare i loro gioielli, già dal sabato nella nostra area espositiva si sono avvicinate altre belle auto, affiancate anche dalla nuova 500.

La domenica, nonostante alle ore 8 la temperatura fosse di soli 3° C, tanti coraggiosi cinquecentisti sono arrivati all'appuntamento davanti all'ingresso della Fiera per il raduno che li avrebbe portati a visitare l'esposizione e in un giro panoramico a tema enogastronomico nella Bassa Mantovana. Prima tappa dopo la sfilata nella piazza di Gonzaga è stata "Cose Buone" a Polesine di Pegognaga, il negozio di gastronomia di Davide e Daniela Gilbertoni, che hanno allestito un buffet principesco, facendo degustare specialità che i proprietari scelgono personalmente abbinandole a vini eccellenti. Di lì il nostro corteo si è diretto alla Cantina Sociale di Gonzaga, dove il presidente ci ha accolto illustrandoci la storia, i vini prodotti e molte curiosità sull'enologia: durante un

brindisi ci è stato fatto assaggiare il lambrusco "Rosso della Signoria 2008" che ha vinto la Gran Medaglia d'Oro al concorso enologico internazionale Vinitaly 2009. Il presidente ha poi fotografato la Giardiniera del socio Stefano Zanichelli carica delle scatole di lambrusco di cui la Cantina ha fatto omaggio ai partecipanti. Perfino i Carabinieri sono intervenuti alla partenza dalla Cantina per ammirare le nostre auto...

Al ritorno in Fiera per il pranzo nel padiglione del Ristorante Nizzoli di Villastrada di Dosolo (MN) abbiamo schierato parte delle auto lungo il viale di accesso ai padiglioni e alcune 500 all'interno.

Il socio Gabriele Ravagnani di Modena (il Bestione!) con la sua 500 di Valentino Rossi ha gareggiato contro una Audi A3 nel mostrare la potenza del suo impianto stereo ed è salito a cantare sul palco con la Nomadi Cover Band, che ha tenuto il concerto della domenica sera a chiusura della manifestazione.

In quest'occasione il connubio alcool e motori non è stato deleterio, ma proficuo e di soddisfazione...



L'ITALIA DEL BOOM

Sapori, sonorità, mode e mezzi del miracolo italiano rivivono nel cuore di Milano... Per una serata revival davvero particolare



Qui sopra e a sinistra, il manifesto dell'evento e le modelle con la 500; sotto, il nostro fiduciario Luigi Parolini al volante della Bianchina cabrio e l'immane foto di gruppo (foto di Michelangelo Iovine).

N 1959, Fiat 1100 103d 1959: sono solo alcuni dei modelli apparsi all'evento, tutti giunti perfettamente su strada e guidati dai rispettivi proprietari, sotto il magistrale coordinamento di Luigi Parolini, noto appassionato di auto d'epoca nonché fiduciario di zona del Fiat 500 Club Italia.

Lasciandosi trasportare dalla nostalgica selezione musicale e dai ricordi di un'epoca tanto semplice quanto indimenticabile, gli appassionati presenti hanno poi consumato un ottimo "happy hour", conferendo alla serata uno stile ed un appeal davvero considerevoli.



>Clivio Tesorini

La fine degli anni '50, l'inizio dei '60... Un periodo decisamente florido per tutta la nostra Penisola che diventa fulcro di una rapida e considerevole trasformazione economica, un vero e proprio "boom" sotto molteplici punti di vista. Ed è proprio ricordando queste nostalgiche atmosfere che il "Rollin' & Tumblin", in collaborazione con il noto locale milanese Twelve, ha deciso di dare vita ad una scoppiettante serata "revival", all'insegna

delle più vibranti atmosfere vintage italiane, magistralmente interpretate dalle ricercate sonorità nostrane della nota band milanese "I ragazzi del Jukebox", dall'eleganza delle modelle, rigorosamente abbigliate "period-correct" con la nuova collezione by Madame Ettoile e, nemmeno a dirlo, dalla presenza di alcune particolari vetture d'epoca, tutte immancabilmente italiane. Fiat 500 C Belvedere Topolino, Autobianchi Bianchina Cabrio 1963, Alfa Romeo Giulietta Spider 1958, Fiat 500

Nanni Bologna
 ricambi sportivi per Fiat 500
 Visita il nostro sito (680 foto):
www.fiat500sport.com
 tel. 348-8852994 • 338-3096922
 fax 051-969855

CHE ELEGANZA, QUESTI CINQUINI

3° Concorso per le 500 e le Bianchine "top"

>Stefania Ponzone

L'invito di Federico Moioli era stato più che convincente e la curiosità di assistere ad un evento diverso dal "classico" raduno c'era. Perciò, in compagnia del



ta per il paese ammirando le vetrine (i commercianti si sono sfidati per il più originale allestimento) e soprattutto alla pantagruelica cena con i prodotti tipici della zona.

Il mattino seguente, scaldati da un po' di sole e dall'emozione di vedere tante belle vetture, ci siamo ritrovati in piazza. Dopo il briefing, i giudici si sono mossi in "formazione d'attacco". Naturalmente li ho tallonati, armata di fotocamera per un accurato reportage, divertendomi anche a cogliere particolari, accessori, riflessi sulle lucidissime cromature. Molto istruttivo, anche, per imparare meglio le specifiche di ciascun modello.

Da sottolineare l'atmosfera di festa, con la piazza rallegrata dai disegni degli alunni della scuola primaria e secondaria di primo grado (con simpatici collages ricavati da foto tratte da 4piccole-ruote!) e dagli artisti impegnati a ritrarre le mitiche bicilindriche, i bambini alle prese con i modellini da far sfrecciare in pista e le degustazioni proposte dagli Alpini...

Dopo il pranzo tutti insieme in albergo, la manifestazione è entrata nel vivo con la passerella delle vetture e la lettura dei voti. La prima classificata, ovvero la Regina del Concorso, è risultata la 500 N del 1959 di Flavio Brusati; 2ª la 500 L del 1972 Sergio Rota, 3ª la 500 D del 1962 di Adriano Marianoni (nelle foto). Premi speciali: 500 D del 1962 di Ketty Ansesa (miglior restauro), 500 N del 1957 di Silvia Depaoli (miglior conservato), Bianchina Cabriolet del 1961 di Emanuele Giocchini (miglior interno), Anne Marie e Stefano Etzensberger (equipaggio più originale).

Mentre si levava il profumo della caldarroste preparate dal CAI, è venuto il momento di ripartire... che dire? Alla prossima!



"500 e Cavalli", Ippodromo di Vinovo 6 giugno 2010

Un importante appuntamento estivo organizzato dal Coordinamento di Torino del Fiat 500 Club Italia in collaborazione con gli Amici Fiat 500 della Valle di Susa all'Ippodromo di Vinovo, una suggestiva location per i nostri cinquini e per trascorrere una giornata in compagnia e grande divertimento. Il programma sarà così articolato:

- Ore 8-10,30 Iscrizioni presso l'Ippodromo di Vinovo, Via Stupinigi 167 con foto (consegna postale)
- Ore 11-12,30 Giro turistico con vista al Castello di Vinovo
- Ore 13 Ritorno all'Ippodromo per pranzo
- Ore 15 Pomeriggio all'Ippodromo con giochi per i bambini
- Ore 16,30 Premiazioni
- Ore 17,30 Giro in pista all'Ippodromo.

Sono ammesse 200 vetture. Il costo dell'iscrizione è di 12 euro a vettura; il costo del pranzo è di 18 euro a persona; per i bambini fino ai 10 anni il costo del pranzo è di 10 euro. Prenotazione obbligatoria entro e non oltre il 28 maggio 2010.

Per informazioni:
Silvia & Paolo 347.3205045;
Enzo Panetta 339.6935384.

conservatore del Museo Multimediale della 500 Ugo Giacobbe, convocato in veste di giurato, ho preso parte al 3° Concorso di Eleganza che si è svolto a Leffe il 18 ottobre 2009 con la regia del Coordinamento delle Valli Bergamasche guidato da Danilo Bianchi.

Siamo arrivati nel pomeriggio di sabato 17. L'autunno, si sa, da quelle parti è "roba seria", ma del freddo ci siamo subito dimenticati, grazie alla piacevole accoglienza della Locanda del Bianco-spino (diventata una sorta di quartier generale del Club), ad una passeggiata



AVIS E 500 A VIAGRANDE

Un pezzo di storia del volontariato su 4 piccole ruote

>Davide Carmelo **Cappadonna**

Il 5 gennaio, mentre controllo la mia casella di posta elettronica, mi accorgo di una e-mail ricevuta dall'Avis: inizio a leggere e vedo che a contattarmi è Emanuele Galeano, membro dell'esecutivo giovani Avis di Catania, che mi propone di collaborare alla realizzazione di un raduno in 500 da dedicare ad

pitano; alle ore 9 inizia il raggruppamento all'entrata di Viagrande; dopo una mezz'oretta arrivano tutti e 60 i cinquini dei soci del Coordinamento di Belpasso-Paternò, pronti a raggiungere piazza San Mauro dove sono in corso i preparativi per la festa del santo patrono. All'arrivo delle 500 moltissima gente giunge per ammirarle da vicino; alle 10,30, davanti alla gigantografia che ritrae Ennio Romano vicino alla sua Fiat 500 (vedi box a lato), viene effettuato uno scambio di targhe con l'attuale presidente Avis di Viagrande Stefano Guliti.

Alle 11 tutti a bordo dei mitici cinquini



Ecco cosa ci accomuna

"[...]Per favorire l'incremento di donatori e donazioni, si rese presto necessaria la disponibilità di una Unità Mobile per la raccolta, cioè una autoemoteca che potesse recarsi presso i posti di lavoro e nelle piazze cittadine, ovunque, per la raccolta del sangue e per le visite preventive dei donatori. Con questo scopo in mente, a bordo di una piccola FIAT 500 attrezzata di un altoparlante, con la scritta a lettere cubitali AVIS-CATANIA e con issata una bandiera tricolore, da Catania raggiunsi Perugia, in occasione dell'Assemblea nazionale dell'AVIS; al suono della marcia dei bersaglieri feci ingresso nella piazza principale della città, durante la cerimonia di inaugurazione dell'Assemblea Avisina. Fui accolto con entusiasmo e questa originale presenza catanese, riportata dalla stampa, sensibilizzò anche l'allora Ministro della Sanità on. Mariotti, il quale ufficialmente promise di dotare l'AVIS di Catania di un'autoemoteca. La promessa fu mantenuta e a marzo del '72 fu immatricolata la prima autoemoteca dell'AVIS catanese, con la possibilità di incrementare donatori e donazioni. [...]"

Ennio Romano

Potete leggere l'intera storia su www.aviscatania.it/storia_catania.php



+ notizie su www.500clubitalia.it

Ennio Romano, medico trasfusionista catanese, nonché fondatore dell'Avis di Catania. Come posso rifiutare un simile invito, volto a promuovere il volontariato e l'impegno sociale, iniziato nel 1966 grazie anche alla nostra mitica bicilindrica! Entro subito in contatto per stabilire un incontro e conoscere così personalmente Emanuele, il presidente Avis di Viagrande Stefano Guliti e logicamente per stabilire le linee guida della manifestazione. Purtroppo dopo qualche giorno vengo informato della scomparsa proprio del Dott. Romano: l'Avis e la famiglia hanno comunque deciso che l'appuntamento sarà rispettato, dunque in pochissimo tempo bisogna informare tutti i soci e iniziare con i preparativi. Finalmente arriva domenica 17 e tutti i cinquini con i loro proprietari scal-

per effettuare un bellissimo giro tra le vie della cittadina etnea che viene vivacizzata dal rombo dei motori e dal suono dei clacson; alle 12 si arriva nel piazzale adiacente al ristorante dove di lì a poco saranno ospitati i partecipanti alla manifestazione: scattiamo una bella foto con lo striscione del Club in compagnia dei tanti ragazzi volontari Avis che non hanno fatto mancare il loro apporto per una magnifica riuscita dell'evento.

Rivolgo un ringraziamento a tutti i nostri soci, che, malgrado il clima rigido di gennaio, non si sono fatti pregare per salire a bordo dei loro cinquini e a tutto lo staff delle Avis presenti. Ricordo che la manifestazione è stata totalmente gratuita per tutti i partecipanti, che sono stati ringraziati con un bellissimo portachiavi a forma di Fiat 500.



“COME ERAVAMO” A MARSALA

>Tommaso **De Toma**

Ho accettato con entusiasmo l'invito di Renzo Ingrassia e della consorte Carla a partecipare al meeting “Come eravamo” svoltosi il 31 maggio 2009 a Marsala.

Sono partito da Trani (Puglia) in compagnia di mia moglie ed ho raggiunto la località siciliana facendo ben 11 ore di viaggio e 870 km (più il viaggio in traghetto da Villa S. Giovanni a Messina) con la mia cinquina.

Appena arrivato sono stato ben accolto da Renzo e dalla sua famiglia: un ottimo inizio per il meeting che ha voluto festeggiare il 25° anno della fondazione del Club.

In mattinata, all'interno di una suggestiva ex cava di tufo, si sono effettuate ben cento iscrizioni di partecipanti giunti dai Coordinamenti di Castelvetro, Partinico, Trapani, Corleone, Belpasso, Bolognetta, Siracusa Nord con i relativi fiduciari, nonché il neo gruppo di Sciacca e gli amici del club “F. Sartarelli” di Trapani.

Graditissima è risultata la presenza di Graziella Giannini.

Dopo aver gustato una ricca colazione preparata dal Caseificio Impiccichè, il lungo serpentone delle 500, scortato dalla Polizia Municipale, si è diretto al Baglio Anselmi per la visita dei resti di una antica villa romana.

Seconda tappa il Convento del Carmine per la visita della mostra fotografica che ha dato il titolo al raduno; l'esposizione ha ottenuto un favorevole consenso, appassionando e divertendo i visitatori che in oltre 200 foto hanno potuto ammirare la storia del Club e i momenti più importanti dalla sua fondazione ad oggi.

I ricordi della Signora Giannini, i meeting di Garlanda del 2006 e 2007 e poi ancora le 500 al mare, sulla neve, in

Nella particolare cava-vivaio; i cinquini schierati; foto ricordo con i fiduciari; Renzo Ingrassia con Graziella Giannini.



Le mitiche 500 invadono San Severino Marche

Le nostre vecchie nonnine, le mitiche 500, che hanno letteralmente invaso e colorato Piazza del Popolo. Grazie al Gruppo Amatori 500 di San Severino e al Comune, la piazza è infatti tornata ad ospitare il “Septem-peda Meeting 500”.

Più di mille persone, fra appassio-

passionate, nelle gimcane, in viaggi di nozze e molte altre situazioni ancora. In piazza è stata disposta la mostra statica delle autovetture.

Come fuori programma, la visita allo stabilimento vinicolo Caruso e Minini con assaggio di vini.

Il luculliano pranzo è stato consumato al ristorante “Disio Resort”; al termine si è svolta la consegna dei premi ai vincitori della mostra fotografica, delle ceramiche ed ai fiduciari intervenuti.

È stato bello ritrovare gli amici siciliani e conoscerne tanti altri in una manifestazione a mio avviso ben riuscita. Ancora grazie a Carla e Renzo per l'impegno che hanno profuso.



nati e turisti, hanno preso parte al raduno che, complessivamente, ha visto superare le 200 iscrizioni. Presenti modelli rari, bolidi Giannini e Abarth, Bianchine familiari e 500 cabrio; molti equipaggi marchigiani, ma anche da Napoli, Roma, Reggio Emilia e dalla Sardegna. Il prossimo appuntamento è per i giorni 1-2 maggio 2010; in programma il 14° Trofeo Alberto Angelucci e l'8° Trofeo Giammarco Piancatelli (quest'ultimo al kartodromo di Castelraimondo) ed un giro turistico a San Severino e dintorni.

Giovanni Cavallini

XVI MEETING CITTÀ DELL'ORO

>Gli Organizzatori

La XVI edizione del Meeting Fiat 500 "Città dell'Oro", a cura del Gruppo Motoristico Sacro Cuore, si è svolta come consuetudine nel giugno 2009, proseguendo nella tradizione iniziata più di tre lustri or sono nella parrocchia valenzana che dà il nome al gruppo organizzatore.

Il sodalizio guidato da Cesare Baldi e coadiuvato da validi collaboratori, fra i quali il fiduciario del Fiat 500 Club Italia Coordinamento di Casale e Valenza Massimo Chivetto, ha accolto 70 equipaggi di cinquini con l'aggiunta di alcune automobili e motociclette d'epoca: mezzi provenienti da ogni parte d'Italia, che si sono ritrovati in mattinata nel parcheggio della centralissima piazza Gramsci, per partire, dopo lo scatto della foto ricordo, per il tour dei paesi del comprensorio.

La partenza è stata anticipata dal taglio del nastro inaugurale dell'evento, a cura della presidente del Fiat 500 Club Italia Silvia Depaoli, del comandante di Polizia Municipale Andrea Ramondetti, oltre che di Cesare Baldi e Massimo Chivetto.

La prima tappa è stata a Montecastello, dove la carovana è stata accolta nella sede del Salumificio F.lli Gay per l'aperitivo, offerto dalla stessa in colla-



gliardetti, con l'Assessorato allo Sport guidato da Mauro Orsini. Le Fiat 500 hanno poi fatto ritorno a Valenza, nei locali della Parrocchia Sacro Cuore di Gesù, alla guida della quale don Giuseppe "Biagio" Biasiolo ha proseguito nella tradizione avviata ai tempi di don Giacomo Pasero: in oratorio ha avuto luogo la conviviale, preparata dai collaudati cuochi del Gruppo



Nelle foto, momenti e volti del raduno.



borazione con la F.lli Negri di Valenza, e per una visita guidata dell'azienda. A seguire il gruppo ha fatto tappa a Pecetto per un simbolico gemellaggio, sancito dallo scambio di targhe e ga-

Motoristico e dai volontari della parrocchia. Al pomeriggio le premiazioni, realizzate grazie alla collaborazione dello sponsor storico, la ditta Arval Argenti di Valenza.

BELPASSO, UNA 4^A EDIZIONE CON TANTI AMICI



Premiazione con l'assessore Giovanni Pulvirenti e il presidente del consiglio Nino Rapisarda; alla Villa Nino Martoglio; lungo Via Roma.

>Carmelo Davide **Cappadonna**

Appuntamento sabato 12 settembre alle ore 16 presso Piazza Sandro Pertini nella frazione di Piano Tavola; cominciano subito ad arrivare moltissimi cinquini, tra cui quelli venuti da Palermo, Capaci, Trapani e Marsala. Alle ore 18 si raggiungono 104 vetture e ci si mette in moto per fare sgranchiere un po' le nostre bicilindriche. Un acquazzone non ferma i cinquecentisti, che partono per raggiungere il centro di Belpasso, dove molte persone assistono alla sfilata. Alle 19 si ritorna in piazza accolti dalla bellissima animazione realizzata dal Sig. Motta e la serata si conclude con un'esibizione di danza classica.

Domenica si registrano nuovi arrivi. Ora Piazza Municipio e la Villa Comunale Nino Martoglio sono piene di sfavillanti Fiat 500, originali e personalizzate, repliche ed elaborate. Al box allestito per le iscrizioni le ragazze sono sommerse dai cinquecentisti che arrivano da tutti i lati, ma come ogni anno superano la faticosissima prova con il massimo dei voti! Alle 10,30 i partecipanti sono ben 257! Si dà il via ad un sorteggio con moltissimi premi. Alle 11,30 parte il grandissimo carosello di vetture, che dalle vie di Belpasso giunge al Centro Commerciale Etnapolis, ove i partecipanti vengono degnamente accolti. Una volta sistemati i cinquini lungo l'immenso viale che costeggia la struttura, i partecipanti possono pranzare nelle numerose strutture gastronomiche convenzionate. Nelle due ore seguenti c'è chi approfitta per fare compere, chi per ammirare le versioni spe-

ciali di modelli originali Abarth, Giannini, Vignale etc. etc. esposte con le rispettive schede tecniche. Grande attrazione della giornata è stata anche la Bianchina della Rama Hi-Fi, con un impianto stereo da 4.500 W. Alle 16 siamo pronti per dare il via alle varie premiazioni per tutti i Coordinamenti e Club presenti: al gruppo più numeroso (A.S. Controsterzo di Nicolosi), alla 500 venuta da più lontano (dalla Francia) di Francesco Demma, al gruppo venuto da più lontano (Coordinamento di Marsala); per finire sono stati sorteggiati 6 equipaggi che hanno ricevuto delle composizioni di pietra lavica raffiguranti il vulcano Etna, l'elefante simbolo di Catania e la 500. Il tutto è stato realizzato grazie anche alla completa disponibilità dell'Amministrazione Comunale di Belpasso ed in particolare dall'assessore agli Eventi Giovanni Pulvirenti. Grazie a tutta la direzione del Centro Commerciale Etnapolis, rappresentata dal direttore Alfio Mosca e dal direttore artistico Sandro Mangano coadiuvato da Mary Stramondo. Si ringraziano anche tutti gli sponsor, i nostri Coordinamenti presenti con i relativi fiduciari (Renzo Ingrassia, Salvatore Grignano, Giacomo Marcinnò, Pietro Folisi, Antonino Briganti) e gli altri Club: Fiat 500 Club Cassibile, Fiat 500 Club Oricense, Fiat 500 Etna Club (rappresentato dal socio Giovanni Tancona), Club 500 Pazzi, Team Battaglia di Vittoria e Comiso, A.S. Controsterzo, A.S. Racing Santa Maria di Licoddia, Etna Classic Car di Bronte. Un grazie speciale va a Carmelo Pollerone ed a tutto lo staff organizzativo del Coordinamento di Belpasso-Paternò.

Qui Sotto, i cinquini in Piazza Garibaldi.



Con il patrocinio del

1° "Party in 500"

Con il patrocinio del Fiat 500 Club Italia, si è svolto il 1° Raduno del "Club FIAT 500 Reggio Calabria", presieduto dal sottoscritto. Hanno partecipato 70 cinquini giunti da tutta la provincia e dalla vicina e amata Sicilia.

Dopo una gustosa colazione a Piazza Garibaldi, punto d'incontro del raduno, la carovana delle 500 si è mossa per le vie principali della città con clacson squillanti; la gente si è riversata per le strade ad ammirare e salutare questi piccoli gioielli che rievocano tempi passati. Il corteo ha quindi effettuato una

SECONDA VOLTA A SAN DAMIANO D'ASTI

>Luisella Marmo

La mia preoccupazione era enorme, visti i problemi riscontrati lo scorso anno, ma devo essere soddisfatta dei sacrifici fatti per migliorare e far sì che i partecipanti apprezzassero il mio operato. Vorrei solo far notare l'originalità del pranzo – a cura della Proloco – all'ombra dei portici del centro storico ed accompagnato dalla musica dell'instancabile Vittorio. Lascio la cronaca della giornata ad un nostro socio, da me soprannominato "il poeta", che mi ha fatto cosa graditissima raccontandola non dalla prospettiva di chi la organizza, ma di chi la vive...

Ringrazio il Comune e la Proloco per l'accoglienza ricevuta. Non da meno tutti i cinquecentisti che hanno creduto nella manifestazione!

Anche quest'anno e come in ogni raduno che si rispetti ci siamo ritrovati nel centro storico (a noi riservato), accolti dalla nostra cara fiduciaria Luisella Marmo coadiuvata dal marito Claudio Bertolusso. Dopo i saluti agli amici cinquecentisti e la foto di rito, una buona colazione, un po' di pausa e poi via, col frastuono di clacson e trombe, pronti per il giro turistico. Ci dirigiamo in una bella cantina – circondati da bellissimi e curati vigneti – per un ricco aperitivo e per qualche acquisto... Alle 13 tutti a tavola e, dopo il caffè, alcune foto con gli amici; poi Luisella ci porta a prendere un gelato dove vengono svol-



te anche le premiazioni. Molto simpatico il podio, piazzato su un rimorchio agricolo sistemato vicino alla gelateria... che fantasia!

Tanti sono i premi, ci sono anche delle ottime pesche, prodotto tipico della zona. Sono le 17 e la giornata volge al termine, torniamo a casa; alcuni si fermano a riparare la loro cinquina, magari un po' stanca, ma che riparte sempre.

Vorrei ringraziare in particolar modo Luisella e Claudio, instancabili organizzatori di questi eventi che fanno divertire e attirano tante persone.

Un grazie anche alla presidente Silvia Depaoli ed al marito Paolo Zambianchi, sempre presenti fra di noi.

Per concludere posso solo aggiungere WWW la 500 che ci fa divertire e trovare tanti amici.

Michele Cane

+ notizie su www.500clubitalia.it



Fiat 500 Club Italia

sosta nel quartiere San Brunello per gustare un ricco e stuzzicante aperitivo per poi ripartire alla volta della zona collinare di Gallina e fermarsi per il pranzo al ristorante "La Giara". Porgo un sentito ringraziamento al Fiat 500 Club Italia ed al suo fiduciario Giuseppe Spadaro per la gradita collaborazione. Desidero ringraziare inoltre i Presidenti della III e della XIV Circoscrizione del Comune di Reggio Calabria, Diego Scopelliti e Demetrio Marino, e tutti gli amici cinquecentisti che hanno preso parte alla manifestazione garantendone l'ottima riuscita. Con l'augurio di ritrovarci l'anno venturo sempre più numerosi.

Angelo Amaddeo



Giuseppe Spadaro ed Angelo Amaddeo.

SPLENDIDA AREZZO

>Claudio **Salimbeni**

Il 27 settembre 2009 nella Città di Arezzo si è svolto il 7° raduno di Fiat 500, con ritrovo in Piazza Libertà; al "Bar Duomo" veniva offerta la colazione e si consegnava la borsina del Club, con-



tenente del buon vino Chianti, pasta e prodotti per il benessere di "Aboca". Durante il giro turistico abbiamo percorso strade panoramiche, toccando

Palazzo del Pero, Castiglion Fiorentino, Camucia e Cortona; in quest'ultima abbiamo posteggiato le bicilindriche nei bellissimi giardini pubblici, nei pressi del centro, ed i turisti non facevano che chiederci informazioni e scattare fotografie.

Al "Bar 500" di Cortona abbiamo degustato l'aperitivo: il locale è molto apprezzato dai cinquecentisti, forse è un po' piccolo, ma probabilmente



eravamo noi ad essere in tanti (160 persone)!

Ci siamo poi sistemati al ristorante "La Loggetta".

Nel corso del pranzo si sono svolte sia la premiazione sia la ricca lotteria con tantissimi premi.

Arrivati ai saluti, il Coordinamento di Arezzo ha donato a tutti gli equipaggi un ricordo a scelta: una borsa trolley oppure un piatto di vetro serigrafato, creato ed elaborato dal fiduciario di Empoli Vincenzo Giordano.

Ringrazio tutti coloro che hanno partecipato numerosi (120 iscritti) ed i miei collaboratori, in particolar modo Paolo, Giulia, Sandra e Claudio, che con gli anni hanno contribuito a far crescere il Coordinamento.

È stato anche realizzato un filmato per la gag "Italia1", che spero venga mandato in onda.

27 settembre 2009

Crespellano, cinquini alla "Festa Fiera"



>Renato **Donati**

In occasione della 26ª "Festa Fiera" a Crespellano (BO) si è tenuto un bellissimo raduno di Fiat 500 e derivate, diventato

ormai un classico immancabile. Alle ore 9 tutti gli equipaggi confluiscono nella piazza principale di Crespellano, accolti dal Sindaco e dalle autorità del luogo. Fa gli onori di casa l'efficientissimo organizzatore della manifestazione Carmine Bacco (nella foto con la presidente della Proloco ed il sindaco), con il supporto del nostro Coordinamento di Bologna, rappresentato dal fiduciario Maurizio Candini. Dopo i discorsi di rito, un rinfresco a base di prodotti tipici locali si tiene presso l'atrio



5^A VOLTA A COLFELICE

>Gaetano Attilio **Serrecchia**

Grande partecipazione al 4° raduno Fiat 500 - 5° Memorial Giovanni Ianarilli svoltosi domenica 4 ottobre 2009 a Colfelice (FR). Tutto è iniziato nella piazza antistante il Municipio,



dove è stato possibile vedere veicoli d'epoca di ogni genere, tra cui una rarissima Fiat 500 Lucertola a sei ruote ed una Fiat 500 tecnologica dotata di speciali batterie da aereo, 6 monitor lcd, pannelli solari e uno stereo da oltre 6 mila watt. Alle 8,30 sono iniziate le iscrizioni, terminate poi alle 10,30 con il n° 165. Intorno alle ore 11 c'è stata la benedizione da parte di padre Aldo, cui è

seguito il saluto del sindaco Bernardo Donfrancesco. Subito dopo le auto d'epoca sono partite per la sfilata, toccando le piazze principali di Colfelice, Arce e Ceprano, ove si è tenuto un aperitivo alla presenza del vicesindaco Paolo Castaldi; la carovana di auto è ripartita alla volta del kartodromo "Valle del Liri" di Arce, dove il nostro arrivo ha suscitato lo stupore e l'interesse degli spettatori che assistevano ad una gara di kart. La splendida giornata è proseguita con il lauto pranzo al Ristorante Fini e con la consegna dei premi alla presenza del vicesindaco Lucio Simonelli. Premiati Nino Salvucci ed Alessandro Cioffi (conducenti più anziano e più giovane), Stefano Calcagni e Sergio Felici per le auto più vecchie (una Topolino del 1949 e una D del 1964), Domenico Spinelli (vettura uniproprietario), Antonella Tersigni (partecipante da più lontano, Torino), Marcello Scatola (per il gruppo più numeroso, giunto da Napoli), Mario Urbano (auto d'epoca 2009 per la sua 500 Cabrio, vedi foto). Premi speciali a Massimo Evangelista per il trasporto di un Carico Speciale ed a Vittorio Mario De Luca di Frosinone, supercollezionista con 52 esemplari compresa

la succitata Lucertola (vedi foto). Ai 12 Club presenti è stato consegnato il gagliardetto del Fiat 500 Club Italia ed ai 165 equipaggi è andato un trofeo a ricordo della manifestazione. Assegnate durante la lotteria anche varie prelibatezze.

Un ringraziamento particolare va agli organi d'informazione per l'attenzione riservata alla manifestazione.

Arrivederci domenica 3 ottobre 2010!



del Municipio: in poco tempo tutto scompare, con tanta soddisfazione da parte di chi ha goduto di quelle prelibatezze! Quindi le più di 100 vetture rimangono ferme per essere ammirate dai tanti appassionati e non accorsi per la Fiera. Ce ne sono per tutti i gusti: variopinte, "cattive", sportive e anche... superoriginali. Anche gli equipaggi partecipanti fanno una piacevole visita agli stand e ciascuno trova il proprio souvenir da acquistare. Finalmente alle ore 11 la vistosa carovana delle 500 si avvia lungo un percorso panoramico prima sulle colline circostanti e poi attraverso la fertile pianura locale. Tutto si svolge nella massima tranquillità, con divertimento ed in sicurezza, anche grazie all'assistenza dei Carabinieri di Crespellano e del Corpo Unico di Polizia Municipale Valle del Samoggia, cui va un sincero plauso per l'efficienza e la disponibilità. La tappa successiva e

di rito è al "Caseificio Lucchesi" per un rinfresco, con la possibilità anche di acquisto delle specialità casearie.

Alle 13 è ora del...fero pasto, con un menu di tagliatelle, grigliate ed altre squisitezze. Alla fine ogni partecipante ha il suo pregevole ricordo della manifestazione. Arrivederci al 2010!



4° RADUNO "RE 500" A CRISPIANO

>Claudio **Parascandolo**

Strepitoso successo del 4° raduno "RE 500" svoltosi l'11 ottobre 2009. Superate di gran lunga tutte le aspettative, possiamo vantare di aver ospitato nel nostro piccolo paese oltre 230 vetture appartenenti a vari club.

Dopo il caffè e cornetto gentilmente offerti dal Bar Movie, il lungo serpentine multicolor si è recato presso il Comune di Montemesola, dove la Pro Loco, rappresentata dal presidente Renato Bruno, ha imbandito un lunghissimo tavolo ricco di prodotti tipici della zona.

Dopo aver assaggiato fave e altre pre-



libatezze, siamo ripartiti per Crispiano, ove, presso l'Hotel Ristorante "Villa Maria", abbiamo pranzato e poi omaggiato i nostri ospiti con vari gadget messi in palio da molti negozianti crispianesi.

A tutti loro va il nostro grazie per l'aiuto ricevuto, in particolare a Tarantolate, Caseificio La Villa, Agricola Guida, Mapei, Donzella, Eurobloc.

A rendere particolare questa giornata è stata anche l'inaspettata telefonata della presidente Silvia Depaoli, che ci ha fatto gli auguri per la riuscita della manifestazione. Noi le rinnoviamo l'invito a venirci a trovare in occasione della prossima edizione. Inoltre un grazie di cuore va a tutti i fiduciari che hanno preso parte alla manifestazione: Mimmo Facchini, Raffaele Martelli,

Oronzo Calasso, Angelo Pinnella, Felice Cafagna, Paolo Giovanazzi.

Grazie ai gruppi di Jelsi (CB), San Bartolomeo in Galdo (BN), Termoli, Potenza, Bitetto, Brindisi, Bari ed a tutti i partecipanti. Non può mancare un pensiero anche al Fiat 500 Club Italia per aver patrocinato l'evento. Grazie a tutti!

Errata Corrigere

Per un errore tecnico, a pagina 26 dello scorso numero è stato pubblicato il titolo "1° Raduno Area Po", invece del corretto "1° Raduno a Rea Po". Ci scusiamo con tutti i lettori, con il fiduciario Giovanni Rizzo e... con gli abitanti di questo Comune!

4 ottobre 2009

Roreto, ruggente meeting autunnale

il fiduciario Claudio Bertolusso ha organizzato il 7° Meeting "Fiat 500 e Derivate" in collaborazione con la Proloco Roretese. Numerosi sono stati gli equipaggi, alcuni provenienti dalla Lombardia e dalla Liguria: immane con la sua 500 Giannini dalla Toscana Piero Petretti. Molto gradita la visita presso il Team Lavazza Tecno a Cherasco dove, oltre ad un lauto aperitivo, il titolare Piero ha dato innumerevoli informazioni su motori e parti meccaniche delle 500.

Un doveroso ringraziamento per la disponibilità e l'accoglienza ricevuta va a Laura e Piero Lavazza ed al loro staff.

Luisella Marmo

Le vetture in piazza e la consegna del gagliardetto del Club a Piero Lavazza.





1° MEETING 500 POSITANO

>Angelo **Acampora** e
Massimo **Capodanno**

Nell'incantevole cornice di Positano e Praiano, romantici paesini della splendida Costiera Amalfitana, domenica 11 ottobre 2009 il Coordinamento "Costa d'Amalfi" in collaborazione con "500 Positano" ha dato luogo al 1° Meeting 500 Positano Club Italia.

Quasi 100 autovetture, provenienti dalle più svariate regioni della Penisola, hanno preso parte a questa incredibile manifestazione. Nonostante la mattinata sia stata all'insegna della pioggia, il sole non ha tradito i numerosi appassionati ed è presto tornato a splendere su quest'incantevole spicchio di mondo.

Dopo essersi radunati a Positano ed aver concluso la prassi dell'iscrizione, i partecipanti si sono intrattenuti vicino alle mitiche per scambiarsi pareri tecnici e curiosità.

Contente anche le signore, che si sono dedicate allo shopping per le viuzze del paese prima di andare tutti a pranzare presso il Ristorante "La Pergola" sull'incantevole Spiaggia Grande, dove hanno potuto degustare ed apprezzare le prelibatezze del menù: risotto allo scoglio, calamari alla griglia, sorbetto al limone di Amalfi e delizia al limone. Il pranzo è stato allietato dal fiduciario di Carlo Mascolo che, coadiuvato dal referente di zona e consigliere nazionale Giuseppe Pellegrino, si è cimentato in canti e balli. Il pranzo luculliano e la parentesi fe-



staiola si sono degnamente conclusi con il saluto del sindaco di Positano, Domenico Marrone.

Prima della partenza per il giro panoramico lungo la costa c'è stata la benedizione delle vetture da parte di Don Ciriaco.

Subito dopo i proprietari dei cinquini hanno potuto sfoggiare i loro gioielli sfilando dapprima per le vie di Posita-

no e poi tutti in colonna verso Praiano dove si è conclusa la manifestazione. La rara bellezza dei luoghi e l'impagabile lavoro degli amici "500 Positano" ottimamente organizzati dal coordinatore Mascolo hanno reso possibile la perfetta riuscita del meeting, inserendolo di diritto nel calendario degli eventi imperdibili per gli appassionati delle mitiche 500.



500 Racing Point

TUTTO QUELLO CHE CERCAVI PER LA TUA 500 ORA C'È

>>> PREPARAZIONE MOTORI • INTERNI SPORTIVI • KIT FRENI A DISCO
ASSETTI • FILTRI SPORTIVI • RICAMBI ORIGINALI • LAMIERATI
ABBIGLIAMENTO • CAPOTTINE • CRUSCOTTI ABARTH

INFO Fabio: 338.8611565 Antonio: 338.8873279

COME RAGGIUNGERCI: Autostrada MI-VE uscita Capriate
seguire indicazioni per "Sotto il Monte"
Via E. Fermi II, Terno D'Isola (BG)

ORARIO: dal lunedì al giovedì dalle 17-19.30
il venerdì dalle 17-21.30
il sabato 10-12/15-19



www.500racingpoint.it



10° MEETING NAZIONALE DEL MARCHESATO

>Mauro Paire e Piera Manera

È sabato 24 ottobre 2009. Dopo giorni di cattivo tempo, sulla Capitale dell'Antico Marchesato splende il sole e su Piazza Montebello i preparativi per ospitare i cinquecentisti si svolgono al meglio. Sono le 10 quando scatta il divieto di sosta e transito ai veicoli non aderenti alla manifestazione: pronti, via! I primi partecipanti a presentarsi al banco



delle iscrizioni sono gli amici del Tuscia Club giunti da Viterbo, seguiti da alcuni equipaggi sardi e toscani. Alle 14 sono una cinquantina: si parte per il giro "alla scoperta di Saluzzo Antica". La carovana, accompagnata dalla pattuglia della Polizia Locale, si snoda per le vie acciottolate del centro storico. Fermiamo le 500 in Piazza della Castiglia per la visita turistica accompagnati dalla guida messa a disposizione dall'Amministrazione Comunale. Ammiriamo così Casa Cavassa, le Chiese di San Giovanni e San Bernardino nonché palazzi nobiliari ed altri monumenti.

Alle 17 ripartiamo alla volta del rinfresco che si consuma presso la "Bottega del Bun Gust", dove i proprietari ci offrono le loro specialità di biscotti e cioccolato, bagnando il tutto con dell'ottimo vino. La serata continua nel Palatenda allestito per l'occasione all'interno della ex Caserma M. Musso, con la sagra del bollito alla piemontese e la musica de "I Polidoro Group".

Domenica 25 alle 8 il Meeting del Marchesato riprende a rombare: le iscrizioni continuano ad arrivare numerose nel centrale Corso Piemonte, con il caffè di benvenuto offerto dal Bar "Web Cafè".

Le auto iniziano ad incolonnarsi su Piazza Montebello, lasciando spazio alle bancarelle degli espositori di ricambi d'auto d'epoca e di prodotti tipici locali. L'impianto audio diffonde la voce della presentatrice televisiva Ilaria Salzotto, speaker ufficiale dell'evento, che saluta i partecipanti. Alle 10,45 si inaugura ufficialmente il 10° Meeting Nazionale del Marchesato, con lo spettacolo degli sbandieratori e musicisti del Borgo San Martino di Saluzzo ed i saluti delle Autorità. Arriviamo a quota 300 equipaggi: una notizia che comunichiamo con piacere via telefono a Domenico Romano. Sono le 11,15 quando si parte per Lagnasco, paese della cintura saluzzese. Qui sostiamo sulla piazza centrale e ci spostiamo nel cortile del Castello, dove l'Amministrazione Comunale ci accoglie e ci invita all'aperitivo a cura dei volontari della Proloco, capitanata dall'amico "Gigi".



Davanti alla Bottega del Bun Gust"; Piazza Montebello; l'inaugurazione del Meeting con le autorità, Ilaria Salzotto ed il piccolo cinquecentista Davide in braccio a nonna Piera; a Lagnasco; i ragazzi dell'Ass. "Gabriella Vivalda" Onlus.

Alle 13 riecoci a Saluzzo per il tradizionale pranzo del Marchesato preparato nel Palatenda. I premi sono stati assegnati ai partecipanti giunti da più lontano ed al proprietario della vettura più vecchia. Un riconoscimento particolare è andato a James Di Carlo, fiduciario dell'Inghilterra, accompagnato dalla consorte, che trovandosi in Liguria ha voluto essere dei nostri.

Come da consuetudine il Meeting del Marchesato si è svolto a favore dell'associazione sportiva per ragazzi diversamente abili "Gabriella Vivalda" Onlus, che ha premiato la vettura più bella.

I saluti chiudono le due giornate saluzzesi, dando l'appuntamento all'11° Meeting (24 ottobre 2010). Un grazie va alle Amministrazioni Comunali di Saluzzo e Lagnasco, alla Proloco di Lagnasco, ai volontari, alle ditte ed a quanti si sono adoperati per la riuscita della manifestazione.

Cartoline di un ritrovo fra amici

>Federica **Gabba**

Domenica 25 ottobre 2009, in una giornata fredda ma soleggiata, adatta ad una gita fuori porta, tutti a Lignano Sabbiadoro: nell'aria frizzante delle 8, in Piazza Abbazia montavamo gli striscioni dei Coordinamenti davanti al Ristorante Pizzeria "Corallo", che ci ha gentilmente ospitato per l'accoglienza. Un appassionato già si faceva riprendere da un amico alla guida del cinquino del figlio, con cui sfrecciava rombando intorno alla fontana. Pian piano sono arrivati

altri amici, con vetture notevoli come una 500 Giannini, la 500 di Hello Kitty di Katia e Mauro Busetini (che non è solo un'auto, ma anche e soprattutto un messaggio d'amore) e le creazioni dell'amico Angelo di Milano. Momento clou del nostro ritrovo, la sfilata delle 11 all'interno della prima edizione della fiera "Ruotamania" sul lungomare, dove contemporaneamente si esibivano i fuoristrada; sulla passeggiata di Lignano, fra gli stand della fiera, la gente applaudiva e faceva fermare il corteo per fotografare le auto. Per soddisfare tutti, abbiamo sfi-

lato tre volte! «È sempre bello potersi far vedere a Lignano, specialmente nell'area pedonale, dove di norma i vigili ti rincorrono invece di applaudirti e ammirarti!» hanno commentato Katia e Mauro. Un saluto a tutti gli amici cinquecentisti ed al vulcanico fiduciario Luciano Odorico, che in quel giorno era allo stand del Club alla fiera di Padova.

La sfilata dei cinquini (notare la 500 Hello Kitty); una delle creazioni di Angelo; foto di gruppo davanti agli striscioni dei Coordinamenti di Gualtieri e Udine-Pordenone.



+ notizie su www.500clubitalia.it

Mogam, le 500 al Museo

Tutto ha avuto inizio per caso, da una foto – con 500! – su una rivista automobilistica. Di lì la scoperta del Mogam, ovvero "Modern Gallery of Arts and Motors" di Catania, un museo motoristico che vanta di essere il primo in Italia ad aver unito ai motori anche la passione per l'arte, cosa di cui va fiera la direttrice Veronica Parasiliti. Al suo interno infatti oltre alle vetture si possono ammirare opere celebri di artisti quali Boccioni, Depero, Russolo, Rizzo, Baldessari... Dopo la visita, è scattata subito l'idea di portarci anche i cinquecentisti del Coordinamento di Belpasso-Paternò ed il primo gruppo, ovviamente accompagnato sul posto dalle proprie beniamine, ha varcato la soglia del Mogam il 18 ottobre 2009.

I nostri soci hanno potuto ammirare un'esposizione di più di 30 vetture tra cui Ferrari sportive e storiche (312 B2 F1, 166 F2, 288 GTO, Enzo, 250SWB...), molte delle quali reduci da competizioni internazionali, e poi Maserati, Abarth (tra cui una rara Abarth 3000, tre soli esemplari al mondo), Fiat, Alfa Romeo, Lancia, Vespa, Lambretta... Particolare simpatico, dopo la foto con lo striscione del Club, i responsabili del museo hanno invertito i ruoli, ovvero sono diventati visitatori delle nostre luccicanti 500... Davvero una giornata piena di emozioni!

Vito Tempesta e Carmelo Davide Cappadonna



15 novembre 2009



Una fresca e luminosa giornata fiorentina

A Firenze sud si è svolto il raduno di Fiat 500 e derivate, con ritrovo ed iscrizioni nel Piazzale Michelangelo, da dove si domina la città.

Era veramente uno spettacolo mozzafiato vedere le nostre bellissime macchinine multicolori parcheggiate in una location del genere ed accarezzate da un tiepido sole che mitigava una giornata piuttosto fredda. Dopo le iscrizioni di rito, durante le quali abbiamo dato ad ogni partecipante una borsa del Club contenente un panettone, una bottiglia di vino ed alcuni gadget, siamo partiti per il giro turistico attraversando le fantastiche colline fiorentine, includendo una sosta a Villamagna

per far riprendere fiato alle nostre cinque data la strada un po' in salita. Alle 12,30 siamo arrivati al ristorante "Da Frugolo" in località Vallina. Uno spettacolo! Il bancone del bar era contornato da una serie di modellini di 500 e ce n'era uno anche nel piatto degli anti-pasti; al centro della sala Giovanni ha parcheggiato una 500 Jolly Ghia carica di premi che servivano per la lotteria: cesti di pasta, frutta, articoli natalizi... Nel corso del pranzo abbiamo iniziato con le premiazioni: tra i riconoscimenti assegnati, quello per il partecipante venuto da più lontano (da Roma), per il club più numeroso (Club Valdelsa), per la persona più "robusta" (che a malape-

na stava nella 500), per la più anziana (74 anni) e la più giovane (18 anni), per il 500ista più piccolo (Aurora di 2 anni e mezzo)... Subito dopo le premiazioni e l'estrazione della lotteria è arrivato il dolce: buonissimo e soprattutto originale! Era sì un millefoglie, ma non di formato classico, perché ciascun cinquecentista si è ritrovato nel piatto una porzione a forma di 500... Troppo forte! Infine abbiamo consegnato ad ogni partecipante un ricordo di questa bella giornata.

Un grazie di cuore a tutti coloro che sono intervenuti e... arrivederci al prossimo anno.

Susanna e Giovanni Nocentini



6 dicembre 2009



Bisceglie, tante associazioni riunite

A Bisceglie, in Via Marconi, è stata organizzata dall'Associazione di Promozione Sociale e Culturale con il patrocinio del Comune di Bisceglie la festa della Cittadinanza Attiva intitolata "Tutti in Rete". Presenti oltre 20 associazioni della città, compreso il Coordinamento di Bisceglie con uno stand illuminato di piccole lucine e quadri e con la 500 a pochi metri più in là. Agli amici che sono venuti a trovarci allo stand, oltre al consueto panettone, abbiamo anche offerto tipici dolci natalizi di Bisceglie ed un piccolo gadget da parte del sottoscritto, naturalmente assieme agli auguri per un sereno Natale. La serata ha avuto inizio alle ore 16 con distribuzioni di regali, alcuni giochi a premi per i bambini presenti ed è continuata coi ringraziamenti alle Autorità e con la proiezione di vari cartoni animati. A seguire, la simultanea di scacchi, un'esibizione di Pizzica (*celebre danza popolare del Salento, del gruppo delle tarantelle, ndr*) eseguita in modo spettacolare ed al termine i bellissimi canti natalizi.

Antonio Belsito

In 500 nella zucca

Nel parco dell'Agriturismo Al Giuggiolo di Libolla di Ostellato (FE), si è svolto il primo raduno delle mitiche 500 del Coordinamento di Ferrara. A tutti gli intervenuti è stato offerto un rinfresco con dolci a base di zucca e prodotti tipici.

Era presente l'assessore del Comune di Ostellato Claudia Rinaldi che, assieme ai titolari dell'agriturismo, ha ricevuto dalle mani del coordinatore Mirko Magri il gagliardetto del Club ed un volume sulla storia della 500. Dopo una breve visita ai locali della struttura ricettiva, verso le 12 la

colonna rombante, salutata festosamente da una piccola folla di visitatori, è partita alla volta di Ostellato dove ci attendeva lo stand per assaporare i prodotti a base di zucca e la mostra delle vetture nel centro cittadino, affiancata dai mercatini natalizi. L'avvenimento era nell'ambito della "Festa della Zucca" di Ostellato, manifestazione che ha coperto alcune domeniche successive con una ricca serie di iniziative.

Un ringraziamento particolare va proprio alle Proloco, in particolare a quella di Rovereto, che da anni si im-

pegna a favore di questa manifestazione diventata tradizionale.

Dichiara Mirko Magri: «Vorrei ringraziare la Proloco di Ostellato, Rovereto, l'Agriturismo "Al Giuggiolo", Elisa Robustini, Erica Cossutta, Riccardo Frighi per la loro cordialità e disponibilità a realizzare questa manifestazione che ha visto la partecipazione di ben 27 vetture, nonostante il freddo!».

Elisabetta Fabbri

+ notizie su www.500clubitalia.it



13 dicembre 2009



Natale 2009

Segnalato da Mauro Paire, un particolare presepe allestito nella Parrocchiale di Viganella (VB). La Sacra Famiglia è stata infatti sistemata a bordo di un cinquino, al posto della grotta/stalla della tradizione...

DIFFERENZIALI AUTOBLOCCANTI

SEMIASSI

VOLANI ACCIAIO

SCATOLE

GUIDE DIRETTE

CAMBI INNESTI

FRONTALI



Via Buozzi, 10 • Ponderano (BI)

Tel/Fax 015 541355 • www.ingranaggiatina.it

2° AUGURI IN 500

> Stefania **Ponzone**

20 dicembre 2009, temperatura e paesaggio da taiga siberiana. Per capire di essere in Liguria devo guardare la cartina. Alle 8 del mattino a Garlanda in circolazione siamo solo in quattro: la sottoscritta, il conservatore del Museo Multimediale della 500 Ugo Giacobbe con la consorte Ivana ed Aurora.

Chi è Aurora? Una gatta dal pelo lungo quattro dita e spesso come un maglione da montagna infeltrito. Insomma, l'unica attrezzata a sopportare bene i -7° C. Peccato però che lei non partecipi al raduno...

Rimuoviamo il ghiaccio dall'Ammiraglia (la Marea di servizio del Club, con tutto il necessario per il tavolo delle iscrizioni) e partiamo alla volta di Ceriale per dare il via alla seconda edizione di "Auguri in 500". La ridente località rivierasca non si smentisce e ci offre un bel sole caldo che riassesta le ossa e ci offre la speranza che qualcuno arrivi nonostante nevicata e temperature polari. Ma i cinquecentisti sorprendono sempre e riusciamo



a portare in Piazza della Vittoria oltre quaranta equipaggi; non mancano un paio di Babbi Natale con tanto di mascotte (il cagnolino Tobia) che ci ricordano le imminenti Festività. I giovanissimi allievi dell'ASD El Barrio Latino ci intrattengono con le loro danze ed a rifocillarci con un ricco aperitivo è il Bar Pasticceria Bacicin.

Si parte poi per il giro, anche se un piccolo inconveniente nell'attraversamento dell'Aurelia spezza in due il gruppo; chi segue la Marea riesce comunque a godersi lo straordinario panorama della Piana di Albenga dalla cosiddetta "Panoramica".

Pranzo a Garlanda al Ristorante Garilinda e premiazioni al Museo: si sta tanto bene in compagnia e al calduccio che non si vorrebbe più rientrare a casa... Ci si congeda contenti di aver

fatto anche un'opera buona: le quote di iscrizione sono state destinate all'Associazione Italiana per la Lotta al Neuroblastoma. La manifestazione si è svolta in collaborazione con Comune di Ceriale, CIV InCeriale ed Ascom-Concommercio; un grande grazie va agli instancabili Anna Pesce e Gian Benedetto Calcagno.



1° Rendez-vous degli innamorati in 500

Per il 2010 i Coordinamenti campani hanno deciso di unire le proprie forze e di stilare un calendario comprendente manifestazioni da organizzare insieme. L'evento che ha fatto da "trampolino di lancio" si è svolto il 14 febbraio.

L'idea di questo raduno dedicato agli innamorati mi è venuta a dicembre, mentre ero a Garlanda con Marcello Scatola per il rinnovo del Consiglio Direttivo. Il "quando" non poteva che essere a San Valentino ed



il caso ha voluto che quest'anno cadesse di domenica; incoraggiato da Marcello e da Domenico Romano, ci ho lavorato su e così la manifestazione è nata.

Il punto di ritrovo è stata la Caffetteria Ros-

sini, dove gli ospiti hanno potuto gustare l'aperitivo di benvenuto; alle ore 12 circa il corteo si è mosso attraversando le strade di Nola, il corso principale di San Paolo Belsito, la piazza di Liveri e quella di Marzano di Nola, fino ad arrivare all'Agriturismo Il Fossato. Per l'occasione l'Ammini-



3° MEETING D'AUTUNNO



Le auto in piazza; sotto: la tavolata "caliente" del gruppo dell'Oltrepo Pavese; la consegna del libro "Fiat 500 - Storia di una passione" alle Autorità ed alla Sig.ra Alice (resp. Big Store).

> Claudio Bertolusso

Nonostante le condizioni meteo fossero incerte, niente ha fermato gli appassionati possessori della mitica 500. Oltre 80 vetture erano presenti domenica 15 novembre 2009 a Bra per il 3° Meeting d'autunno organizzato dal Coordinamento di Alba-Bra. Il ritrovo è

stato nella centrale Piazza Carlo Alberto dove fin dalle prime ore del mattino si sono radunati svariati esemplari di 500. Dopo la foto ricordo alle ore 11,30 si è partiti per un giro turistico colorando le vie cittadine, dove la gente ha potuto ammirare tutti i modelli presenti: dalle originali alle personalizzate e aerografate.

Alle ore 12 tappa aperitivo presso il Centro Commerciale Big Store che ha accolto con calore e simpatia i cinquecentisti. Alle ore 13 la carovana si è spostata in località America dei Boschi presso il Ristorante Eden, dove i titolari Enzo e Mariangela hanno servito un ottimo pranzo con l'aiuto del nostro socio e cameriere Renato Topino. Presente alla manifestazione Rachel O'Kaine, responsabile di Slow Food a Miami, la quale ha commentato: «Rimarrò a Torino per 6 mesi ad imparare la lingua italiana. Mi è piaciuta molto questa esperienza, vedere la Fiat 500... "Anduma 500 né"... Grazie mille. A Miami lavoro come cuoca per Mise en Place Personal Chef Services. Mi piacerebbe rimanere in Italia e lavorare con Slow Food Italy. Oggi è stato un bel giorno... Come nel film italiano "Il Sorpasso"». Teniamo presente che Rachel non ha mai visto una 500 dal vivo, figuriamoci tante così! Nel pomeriggio, la cerimonia delle premiazioni e l'arrivederci al prossimo anno. Sono intervenuti alla manifestazione il Funzionario al Turismo, l'Assessore allo Sport e l'Assessore ai Lavori Pubblici.



strazione Comunale di Marzano di Nola ha concesso l'apertura del campo sportivo dove le auto sono state custodite. I cinquecentisti, prima di iniziare il pranzo, hanno potuto visitare il museo contadino e gustare l'antipasto servito a buffet (a seguire, due primi, un secondo, frutta e dolce). Le 500 partecipanti all'evento sono state 100, 151 gli ospiti e 18 bambini (per loro sono state previste l'animazione ed una saletta riservata). Ringrazio a nome di tutti il consigliere e responsabile regionale Giuseppe Pellegrino per essere stato presente all'evento; con la sua esperienza ha saputo fare

di noi un gruppo ben affiatato. Organizzare un Meeting in pieno inverno, come è noto, non è cosa facile, ma il merito della buona riuscita è dei fiduciari tutti, che ringrazio. Ringrazio anche i partecipanti, le Amministrazioni Comunali ed i Vigili Urbani di Nola, San Paolo Belsito, Liveri e Marzano di Nola. Un ringraziamento particolare a Giuseppe della Caffetteria Rossini, ad Andrea dell'Agriturismo Il Fossato ed a Nunzio della Pasticceria Il Gateaux per la stupenda ed ottima torta.

Luigi Barbati



PRANZO COL SOLE A MODICA



>Giovanni Modica

Il 6 dicembre 2009, in una calda giornata di sole, in Viale Medaglie D'Oro a Modica si sono date appuntamento 41 splendide Fiat 500 con 91 partecipanti (numero chiuso per disponibilità posti a sedere al ristorante) per il tradizionale pranzo di fine anno. I soci provenienti

da Modica, Ragusa, Comiso, S. Croce Camerina, Scicli, Ispica, Chiaramonte Gulfi, Palazzolo Acreide (SR), Rosolini (SR) hanno molto apprezzato il luogo di ritrovo in quanto ci ha permesso di effettuare una sfilata di circa 8 km. Partendo in perfetto orario alle 11,35, attraversando parte del centro storico di Modica e percorrendo Via Nazionale e

Via Risorgimento, ci siamo immessi nella S.S. 115 per raggiungere il Ristorante "Santa Rosalia" dove i gestori Enzo, Giovanni e Sandro ci hanno accolti nel parcheggio riservato alle sole Fiat 500. Alle 13 è iniziato il pranzo con otto assaggi di antipasto, due ottimi primi e ben quattro secondi (alcuni sono riusciti pure a fare il bis: beati loro!), frutta di stagione, dolce, caffè e amaro. A conclusione di giornata, in molti ci siamo recati nella splendida Pozzallo per gustare un gelato sul lungomare al tramonto.

Tutto è andato come da programma. Il giorno dopo alcuni soci mi hanno telefonato per ringraziarmi della stupenda giornata trascorsa in compagnia e specialmente per l'ottimo e più che abbondante pranzo. Molti complimenti e nessuna lamentela: questo è quanto basta per rendermi felice e programmare il prossimo incontro. Grazie a tutti gli intervenuti ed al socio Pietro Cataldi per la collaborazione.

Arriverci al pranzo di fine anno 2010, possibilmente in un locale con più posti disponibili!

Si brinda alla 500

Il 19 dicembre 2009 il Coordinamento di Belpasso-Paternò ha celebrato (come già da tre anni a questa parte) la chiusura del vecchio anno ed ha formulato i migliori auspici per quello entrante. L'appuntamento è stato rispettato da numerosi soci provenienti da varie parti della provincia di Catania, che si sono ritrovati alle ore 21 al Feudo Delizia, rinomato ristorante tipicamente siciliano che ogni anno...delizia (letteralmente) i nostri palati con le sue specialità con funghi e carne di maiale (lo chef ha pensato di fare un'intera porchetta tutta per noi!). Tra una porzione di risotto e una di porchetta, accompagnate da qualche sorso del buono vino rosso padronale, i discorsi sono ovviamente caduti sulle nostre piccole e mitiche Fiat 500 e sulle manifestazioni del 2010. Alle ore 22,30, appena conclusa la cena, il personale del ristorante è usci-



to dalla cucina con una bellissima e buona torta alla ricotta dedicata al Fiat 500 Club Italia ed in particolare al nostro Coordinamento, annaffiata manco a dirlo dall'ottimo spumante col quale abbiamo brindato concludendo la serata ed un anno straordinario per le attività portate avanti.

Per l'occasione il sottoscritto si è premurato di fare realizzare per chi lo avesse gradito un calendario 2010 "tutto cinquecentista" ed adesivi da applicare al vetro delle nostre vetturine per far conoscere il nostro Coordinamento quando andiamo in giro per l'Italia.

Davide Carmelo Cappadonna

BABBO NATALE... IN PERSICETO

>Stelio Yannoulis

Il 20 dicembre 2009 si è tenuto il pranzo degli auguri del Coordinamento di Bologna presso il Ristorante La Casona di San Giovanni in Persiceto (BO). In una giornata freddissima, con le



+ notizie su www.500clubitalia.it



strade lastricate di ghiaccio ed il termometro ampiamente sotto lo zero, sono intervenute ben 96 persone.

È dunque più che doveroso il ringraziamento da parte di chi ha organizzato a tutti i convenuti, la cui presenza è stata un'ulteriore conferma di quanto l'appuntamento sia sentito dai soci del nostro Coordinamento e non solo (tanti i provenienti dai Coordinamenti

Sopra, la sala colma di cinquecentisti festanti; a sinistra, col microfono, il fiduciario Maurizio Candini.

di Ferrara e Salara).

Nato come pranzo sociale alla fine degli anni '90, si è poi evoluto nell'incontro prima di Natale, occasione per rivedersi dopo un anno di attività e scambiarsi gli auguri.



Il giorno di San Valentino 15 cinquini (per un totale di 33 persone) del Coordinamento di Fermo si sono recati in visita all'ex fiduciario di Ascoli Piceno Germano Marcelli. Bruno Rossini e compagni, inoltre, non si sono fatti mancare un appuntamento a ridosso delle festività di fine anno: il 20 dicembre 2009 a Grottazolina, tra freddo, un raggio di sole ed un po' di ghiaccio, sono arrivati 42 equipaggi (anche da Rimini, Pesaro e Termoli).

Visita ad un amico



IL BESTIARIO DELLA 500 BY VISORA







Giardiniera, la mia passione

La carriera da dirigente industriale, la passione "fondante" per il teatro europeo, il rifiuto di venire definito un pensionato, l'amore per la "Giardiniera" che quest'anno festeggia il Giubileo ("la più grande station wagon mai progettata"), la tessera n. 88 del Club, l'amicizia con il presidente De Capitani, il lavoro fondamentale dei fiduciari, la necessaria attenzione verso i giovani, l'ampliamento di "4Piccole ruote" a problematiche di interesse generale e, infine, la prossima inaugurazione di un museo di valorizzazione della Giardiniera intitolato "Gli anni d'oro del Novecento". A parlare con Maurizio Gherardi, fiduciario "storico" di Venezia, Treviso e Belluno, si ha la sensazione di essere investiti dalle piacevoli ondate di una storia che si intreccia strettamente con la vita del nostro Club e la anima facendo ricorso costante ad un entusiasmo culturale che apre al futuro. Gherardi così inizia: «I miei dati personali? Laureato alla Bocconi in economia aziendale e in giurisprudenza, ho girato mezzo mondo per conto di grandi aziende. Infine ho fatto il libero professionista come consulente aziendale e finanziario-giuridico. Anche se sono ora pensionato e plurinonno non mi va di dire che sono in pensione. Ho tanti interessi che non sto certo a guardare il sole che splende». Malgrado il lavoro, il nostro dirigente si è immedesimato con il mondo del teatro, dando vita a tre compagnie (la "Ipotesi" di Milano, "I teatranti" di Valdagno e la "Nemesi" di Vicenza). E si è misurato con alcuni dei sacri testi del teatro engagé: da Cocteau a Sartre, da Shakespeare ad Agatha Christie. Ne porta traccia anche l'eloquio chiaro e leggero, preciso e penetrante di Gherardi. «Sono un cinquecentista, – dice Gherardi – con una forte passione per le "Giardiniera". Ne possiedo tre. Una è un esemplare del 1965 su cui ho montato ruote gemellate posteriori, con due ridotte e blocco del differenziale. Nulla la ferma. Le modifiche me le hanno fatte in Austria. Vede,

**GHERARDI:
«APRIRÒ
UN MUSEO SU
"GLI ANNI
D'ORO DEL
NOVECENTO"».**

**«500, FORMA
MALLEABILE
CHE LASCIA
AMPI SPAZI
ALLA FANTASIA
CREATIVA».**

la Giardiniera è un'auto imbattibile: trasporta quattro persone, ha spazio bagaglio, consuma poco e costa poco di manutenzione. Cosa vuole di più?».

I primi contatti con il Club risalgono ancora a quando si chiamava "Amici della 500". Riprende il racconto di Gherardi: «Partecipai al raduno di Garlenda del 1987 che fu quello che segnò la prima edizione con adesione di massa. In quella occasione conobbi il presidente De Capitani che ha certamente lasciato un segno indelebile. Ricordo quella telefonata in cui Giampaolo

mi annunciò trionfante: 'Siamo arrivati a 100 soci!'. Poi ci sono state le mitiche trasferte, anche con Romano, prima a Mossedorf, vicino a Berna, nel 1989, e l'anno dopo in Olanda per prendere lezione di organizzazione dal Van Club... E i primi raduni a Belluno, Jesolo, Caorle, con un numero di partecipanti fra i 300 e i 400...». «Il segreto del nostro Club è il piacere di stare insieme, il socio è l'elemento fondante del sodalizio», dice il fiduciario riconfermato consigliere da quattro legislature. Gherardi prosegue: «4Piccoleruote non è "il giornalino" ma una rivista vera e propria che è cresciuta in modo impressionante. Se mi posso permettere un suggerimento, darei un timbro di internazionalità traducendo in inglese le didascalie delle foto più importanti. Infine ritengo sia maturo il passaggio alla trattazione di alcuni grandi temi di interesse generale, in modo da proporlo ad un lettore anche non appassionato alla 500». L'intervista finisce guardando al futuro. «Al più tardi a fine estate, inaugurerò un museo, aperto ai visitatori, ricavato nella "parchessa", la parte rurale del mio rustico a Loncon di Annone Veneto, in cui esporrò al piano terra le tre giardiniera, una Guzzi ed una Benelli, ricaverò a fianco una officina anni Sessanta e al piano superiore metterò oggettistica relativa al periodo, dalle tv agli stereo, dalle radio agli orologi... Il titolo è "Gli anni d'oro del Novecento" e cercherò di illustrare l'ingegnosità dell'uomo quando ancora la tecnologia era al suo servizio».



Dice Maurizio Gherardi (nella foto, a destra): «Anche se sono pensionato e plurinonno non mi va di dire che sono in pensione. Lavoro ad un museo dedicato alla 500 dal titolo "Gli anni d'oro del Novecento"».

De Andreis: il "mago delle 500"

Ci può essere una autentica passione che unisce gli umani al mondo della meccanica? C'è già nel nostro dna una predisposizione ed una vocazione nei confronti della fredda geometria di stantuffi, ingranaggi, bielle, riduttori, giunti, reggispinta, frizioni? Ad ascoltare il racconto di Natale De Andreis, classe 1934, nato ad Alto, non lontano da Garlenda, la risposta è affermativa. Il meccanico infatti ci racconta: «Sin dai 12 anni fui attirato dalla meccanica. Si trattò all'inizio di un paio di pinze e di un rimasuglio arrugginito di bicicletta. Provai l'intimo piacere di assemblare telai, ruote, manubri. Anche se uscivano fuori dei piccoli mostri, come bici col telaio 28 e ruote del 26, ovvero ruote di biciclette da donna».

Lo sguardo dagli occhi chiari di Natale si accende a mano a mano che affonda in questi ricordi. Continua De Andreis: «Quando riuscii a rimettere in piedi una bici, capii che potevo mettere a frutto le mie capacità. Da principio ricavavo anche 200, 250 lire per ogni velocipede rimesso in sesto. Quei soldi li investivo per pagarmi le lezioni di fisarmonica che costavano dalle 80 alle 100 lire all'ora».

«Quando arrivai ai 16 anni, l'età per lavorare, – continua il "mago delle 500" – mio padre mi disse: lascia perdere i motori, mettiti piuttosto a fare il sarto, la gente avrà sempre bisogno di un vestito. Mio padre non sapeva che la gente avrebbe avuto col tempo anche bisogno di una macchina».

«Erano i primi anni Cinquanta. Andai garzone dall'officina Bortolaso, ad Albenga. Eravamo specializzati a trasformare le macchine, soprattutto le 1100, in camioncini. Li tagliavamo e ci mettevamo su, col carrozziere, il cassone. Gestimmo per molti anni il servizio Isotta Fraschini: mettevamo a punto i camioncini con i quali trasportare la sabbia dal fiume». Ricorda qualche episodio particolare? Risponde De Andreis: «Ricordo sempre la volta che mi dovetti misurare con la necessità di consentire ad una Balilla di salire una certa pen-

«TI VERREBBE
VOGLIA
DI PARLARE
CON IL MOTORE.
QUANDO USCÌ,
L'AUTO
DI GIACOSA
ERA UN
ANATROCCOLO»

denza e di trasportare carichi anche di cinque quintali. Allora tagliai il cassone intervenendo sulla trasmissione, con l'inserimento di un secondo cambio che serviva da riduttore. Così la Balilla, seppure a passo d'uomo, riusciva ad inerparsi così com'era richiesto dal suo lavoro. Certo con l'ingegno e la perseveranza si saldava, si riportava, si raschiava, si lucidava. Passano gli anni. Il bravo e sempre più apprezzato giovane meccanico acquista una 600 e si confronta poi, nella seconda metà del 1957, con una "nuova 500". Così riprende a parlare De Andreis: «Subito sembrava un brutto anatroccolo, con prestazioni umiliate ed erano più le critiche che le lodi. La prima serie era economica, con vetri non scendenti, girevoli solo davanti, a vetro fisso. Il semiasse e i giunti erano talmente piccoli che se si sforzavano rischiavano di rompersi».

Allora? «Quando nasce la 500 D tutto cambia. I giunti sono più grandi, i vetri diventano scendenti, aumenta la velocità».

La memoria di De Andreis è in grado di percorrere tutte le vicende delle varie serie, fornendo una enciclopedia di osservazioni e piccoli segreti che richiederebbero più spazio per essere tutti elencati.

«Sì, è vero. In certi momenti ti verrebbe voglia di mettertici a parlare col motore...»

De Andreis acquistò poi una 500 ed ancora oggi (che è "quasi in pensione" avendo passato la mano al figlio Sergio) ne ha una tirata a lucido (soprattutto il motore), di un azzurro marino, che sembra uscita dalla fabbrica.

Il miracolo della 500 persiste anche oggi, quando l'elettronica rischia di trasformare il meccanico in un montatore di pezzi. «Proprio l'anno scorso ho aiutato a rimettere a posto due stupende Gamine...» La passione per la 500 continua? «Guardi, lì fuori ho ancora due motori di 500 aperti. Abbiamo avuto un cliente che ci ha detto: non ho vizi, voglio solo una 500 perfetta e così ci siamo messi a lavorare a fondo, anche se alla fine il costo è salito addirittura a 12 mila euro... Secondo me i motori, quelli buoni, hanno un'anima e una loro personalità».



«La mia passione per i motori, – dice Natale De Andreis (nella foto) – inizia subito dopo la guerra, quando incominciai a smontare e rimontare biciclette. Tagliavamo in due le 1100 per farne dei camioncini».

DA 1 A 18: CRESCE LA PASSIONE PER I CAVALLI!



Dalla potenza di
4 grandi zampe
a quella di
4 piccole ruote

>Isella Zanuto



Fin dall'inizio Andrea Povero ha sempre creduto che i cavalli fossero la passione della sua vita.

All'età di 12 anni ha iniziato a montare il suo primo cavallo, tutti i giorni, con il sogno di diventare fantino, ma non uno qualunque, un fantino "da Palio". E così, con grandi sacrifici e sveglie al canto del gallo, nel 1993 debutta nella sua prima corsa a pelo. A queste ne seguiranno tante altre, e poi 2, 3, 4 cavalli e si alterneranno momenti esaltanti di vittoria (tanti) ed altri, come capita, meno gioiosi. Per 2 anni consecutivi viene proclamato fantino dell'anno; intanto, i cavalli aumentano.

Questo fino a quando, un bel giorno, Andrea – poiché aveva vinto quello che desiderava – decide di dedicarsi ad altro e di far godere ai cavalli una meritata pensione.

Cambia lavoro, diventa ceraio, ma nel tempo libero continua a dedicarsi alla sua scuderia.

Incontra la sua fidanzata (la sottoscritta) grazie alla passione comune per i cavalli fino a che, per un compleanno, arriva inaspettata una macchinina piccolina piccolina che si guadagna un sacco di attenzioni.

In pochi mesi i cavalli aumentano in modo impressionante: se sono una brava matematica, $4+18 \times 4 = 76$ potenti cavalli!

Così si alternano domeniche trascorse a cavallo con altre ai raduni o in officina. Sono arrivate, nell'ordine,



Corallo (500 Giardiniera), Susanna (500 L cimelio di famiglia), CinEquina (500 L a tema equestre) e Rivet (500

F, ferma in box), che adesso tengono allegramente compagnia ai quadrupedi veri Kaja, Matta, Slavy e Sacha. Morale della storia (vera): adesso ci troviamo a gestire 2 scuderie, 1 equina e 1 cinquina!

E anche a fare tanti 500 e cavallini

di cera! Invitiamo i soci che condividono queste due passioni a farsi avanti e raccontare la loro storia.

**AUTOCARROZZERIA
OFFICINA**





CENTRO
RIPARAZIONE
SOSTITUZIONE
CRISTALLI

RESTAURO
FIAT 500 E
AUTO D'EPOCA

MARIO DOGLIO

VIA AURELIA, 266 - TEL. 0182/992406 - 17023 CERIALE (SV)

SOCCORSO STRADALE

Partita IVA: 00610450090

UN DON IN 500

Dalla SIP al diaconato, la passione continua

Buon compleanno, papà!

Ci ha scritto Daniele, figlio del nuovo socio Marco Menzani da Villa Basilica (LU). «A maggio mio padre compie 46 anni e come sorpresa ho scattato una foto al cinquino» spiega il nostro giovane amico, che si definisce "futuro socio e futuro erede" della suddetta 500. La particolarità della foto è che sul parabrezza c'è un cartello con la scritta "Tanti Auguri Babbo!". Daniele si augurava di poterla vedere pubblicata sul numero di maggio/giugno ed in questo caso siamo riusciti ad accontentarlo.

N.B. Ogni tanto riceviamo richieste di questo tipo (per compleanni, anniversari e ricorrenze varie) e, se possibile, vediamo di esaudirle. Come ribadiamo ormai da tempo, però, il materiale è molto ed i numeri della rivista solo 6 all'anno, con una lavorazione che gioca necessariamente d'anticipo (abbiamo iniziato a preparare questa uscita a fine febbraio!), quindi portate pazienza se non sempre l'impresa ci riesce!

>Vittorio Folisi

Era il lontano 1972 quando Nino Folisi, xibetano (Calascibetta è in provincia di Enna, in Sicilia), viene assunto alla SIP (oggi Telecom Italia). Con i primi risparmi acquista una Fiat 500 L, nuova, bianca con gli interni rossi, targata EN26498. La conduceva, mi racconta, indossando i guanti senza le punte delle dita, da provetto guidatore dell'epoca. Ed impiegava poco più di un'ora e mezza per raggiungere Ragusa, sua prima sede di lavoro. Ogni venerdì sera tornava a casa dopo aver percorso quasi 200 km. La sua 500 lo accompagnava in ogni avventura, sia per lavoro sia per trascorrere il suo tempo libero. «...il più grande errore fu quello di venderla. Non l'avessi mai fatto!!!» dice con grande commo-

zione. Una volta raggiunto il pensionamento, molto giovane (per sua fortuna!!!), incomincia a frequentare l'Istituto di Scienze Religiose conseguendo, in brevissimo tempo e col massimo dei voti, la laurea; poi il Baccellerato (una sorta di specializzazione). Il 6 gennaio 2008 viene ordinato diacono permanente. Sono anni di grande sacrificio (studiare, non proprio da giovane, e con quei risultati non è cosa semplice), durante i quali don Nino partecipa da "nostalgico" ai nostri raduni. Poi nello scorso ottobre decide di acquistare una vecchissima 500 L; fa restaurare e oggi lo si vede girare per le vie del piccolo centro siciliano a bordo del "suo primo amore". «Vedere tutti voi – dice – partecipare ai raduni e sentire la dolce musica del motore, che mi accompagnò per molti anni, era per me motivo di grande gioia. Oggi faccio parte di voi e con voi parteciperò ai vari eventi che organizzerete». Don Nino ha benedetto la sede del Coordinamento di Enna, a Calascibetta, lo scorso luglio. Oggi ne è parte.



Dall'alto:
la 500 prima del restauro;
la cinquina messa a nuovo con Nino e la piccola Matilde, la sua nipotina;
Don Nino con l'abito religioso.
Il protagonista di questo articolo è il fratello di Pietro, il fiduciario di Enna, e papà di Vittorio.





DUE AMORI, UNA PASSIONE

La Langa e la Fiat 500

>Remo **Davico**

Se siete turisti ed enogastronauti non privatevi di un viaggio nel mondo contadino delle Langhe. Luoghi fisici, ma soprattutto letterari, dove furono ambientate le storie di Cesare Pavese (*Paesi tuoi, La luna e i falò*), Beppe Fenoglio (*Il partigiano Johnny, La malora*) e Davide Lajolo (*Il mé*). Una terra in cui l'amore per il fare ha nel tempo modificato il paesaggio delle colline e portato sulle tavole prodotti genuini e di qualità. Barolo, Barbaresco, Moscato d'Asti sono, come il Tartufo di Alba, co-



nosciuti in tutto il mondo. Le nostre origini ci hanno abituato alle dure fatiche quotidiane per soddisfare i bisogni nel loro essenziale, facendo a meno del superfluo. Le guerre sofferte e le invasioni nemiche nei paesini disseminati sulle nostre colline ci hanno privato di quanto era a noi più caro, ma ci siamo fatti coraggio e con l'arte di arrangiarsi nei mestieri e di tener conto di quanto si aveva, siamo arrivati fino ad oggi conservando le sane abitudini del tempo che ci hanno tramandato i nostri padri.

Forse queste cose hanno condizionato il nostro caro Ing. Dante Giacosa, un uomo di Neive, un uomo di Langa, nella realizzazione della Fiat 500 che mi pare essere azzeccata espressione

della voglia di libertà di quel tempo, pur sempre guardando al futuro con il buon senso e la sobrietà tipica della nostra gente.

Così è stato anche per me, che ho passato tutte le tappe, dal Guzzino al Falcone, dalla Fiat 500 A, B e C alla Fiat Nuova 500 che ha motorizzato le nostre belle colline langarole.

Ho fatto della mia passione per i motori la mia professione di meccanico, che ho svolto per oltre quarant'anni e che ancora oggi rinnovo per gli amici più intimi.

Tante, tantissime sono state le Fiat 500 che ho riparato! Di tutte le versioni, le derivazioni ed in tutte le condizioni di usura...

E con il passare del tempo di quanti ricambi mi sono approvvigionato! Avevo in magazzino ogni particolare e gli accessori più svariati per rendere più personalizzato il vecchio cinquino del papà che passava al figlio fresco di patente, perché doveva "farsi le ossa". Abbiamo fatto tutti così, anch'io con mio figlio: quando fu il momento, gli diedi una 500 L che aveva già 15 anni! Guidare la 500 era piacevole, ma affrontare le strade in salita che si snodano sulle nostre colline richiedeva tanta pazienza e negli anni '70 vedersi superare dalle prime promettenti sportive del tempo mi dava un po' fastidio.

Fu così che decisi di affrontare la sfida dei nuovi rombanti motori che si affacciavano sul mercato mettendo in strada un cinquino... poco 500!

Il sabato pomeriggio cambiavo il motore della 500 di famiglia, la domenica andavo con gli amici a divertirmi gareggiando in slalom in salita o gimkane e vincevo la mia coppa. Il lunedì, prima di cominciare il lavoro in officina,

...sabato pomeriggio
cambiavo
il motore della 500
di famiglia...

ritrasformavo in "normale" il cinquino, per darlo alla moglie che lo usava per portare i bimbi a scuola e fare la spesa. Nulla di più bello che scambiare con gli amici i propri progetti per migliorare la tenuta di strada o le prestazioni del motore e discutere sulle possibili elaborazioni per essere più competitivi: un motivo per stare insieme, uniti dalla stessa passione, la 500.

Oggi a distanza di 40 anni mi trovo ancora con la voglia di fare qualcosa per la 500, perché essa ha fatto tanto per me ed io le sono riconoscente.

È così che, spinto dal desiderio di concretizzare il mio amore per la 500, mi sono avventurato con grande entusiasmo nel restauro di una D del 1963. Devo dire che seppur lo stato di conservazione dell'auto fosse ottimo e



avessi disponibilità in magazzino di ricambi originali ancora nell'imballo Fiat che ho conservato con cura assieme ad altri ancora, l'intervento è stato comunque impegnativo, sia dal punto di vista del lavoro sia economico, ma ora ho quasi finito e questo mi conforta.

Mi farebbe piacere ripercorrere con questa Nuova Fiat 500 D (e nuova lo posso dire forte!) le strade di allora ma questa volta gustandomi la tranquillità del viaggio, un buon pranzo in qualche trattoria con cucina tipica di Langa, accompagnato dai miei nipotini, invitandoli a non lasciarsi ingannare dai grandi motori ruggenti del nostro tempo, perché chi va piano, va sano e va lontano...

UN TALENTO NASCOSTO...

...nelle nebbie della Bassa Reggiana

>Federica **Gabba**

Per dirla con Guareschi, «...vogliamo raccontarvi un'altra favola vera, un'altra delle storie che il grande fiume raccoglie

tricato mondo del restauro della 500. È lui la luce in fondo al tunnel che parecchi soci hanno intravvisto sulla via irta di difficoltà del rimettere a nuovo la propria auto: emblematica è l'espe-

re le problematiche ed adoperandosi per risolverle finché Villiam non ha potuto sfrecciare in sicurezza sulla strada dell'argine... tanti altri sono gli esempi che potremmo raccontare, ma prefe-



sulle rive della Bassa e porta al mare...». Una di queste storie riguarda il socio del Coordinamento di Gualtieri Stefano Zanichelli, da sempre appassionato della nostra amata 500, della quale incarna le qualità di onestà, sincerità e schiettezza. In lui un patrimonio di competenze, la voglia di sperimentare e trovare nuove soluzioni, pur sempre nel rispetto dell'originalità dell'auto, si fonde con un carattere rispettoso degli altri e amante dello stare in compagnia. Chi si affida a Stefano per i problemi più svariati della propria auto trova un meccanico preciso ed attento, un ascoltatore partecipe, un amico che suggerisce sempre il meglio nell'interesse di chi gli si rivolge, una guida e uno scudo per chi, appassionato ma inesperto, si affaccia nell'in-

rienza di un altro socio di Gualtieri, Pino lembo, che, dopo essere passato per le mani di molti "restauratori", ha trovato in Stefano, nelle sue competenze e nella sua correttezza, la soluzione alle proprie molteplici traversie; nel giro di pochi giorni il motore della sua 500 è stato aperto, revisionato, sistemato e messo a nuovo e l'auto assemblata correttamente, curata fin nei dettagli più minuscoli... Un'altra esperienza da citare è quella del socio Villiam Pederzoli di Guastalla, che ha trovato in Stefano colui che lo ha affiancato al momento dell'acquisto della sua auto conducendo per lui la trattativa, facendogli nota-

riamo citare due aneddoti della vita di Stefano nel Club. Alla mostra mercato CAMER del marzo 2009 a Reggio Emilia, Stefano esponeva la sua Giardiniera Autobianchi Magneti Marelli originale e mostrava orgoglioso l'esemplare cartaceo della tessera n° 179 alla presidente Silvia Depaoli. Nell'ottobre 2009, in concomitanza con il suo compleanno, Stefano ha ricevuto un diploma di benemerita per la sua lunga permanenza nel Club e, per la duplice occasione, ha voluto brindare orgoglioso con gli amici per condividere con loro la sua emozione: il grande cuore di un cinquecentista doc!

Da sinistra: Zanichelli e la sua Giardiniera al CAMER 2009; Zanichelli e lembo con il motore restaurato (lamiere verniciate da Idris Morselli); nella sede di Santa Vittoria di Gualtieri (RE), Marco Campioli, Alberto Bertani, Pino lembo, al centro il premiato Stefano Zanichelli con il suo cane Pongo, Federica Gabba con il diploma di Stefano, Maurizio Bartoli, Davide Ghidorzi e Luis Fanfoni. La moglie di Luis, Beatrice, ha scattato la foto.

Michele Autocarrozzeria Miola



- Modifiche di ogni genere e montaggio accessori tuning.
- Sconto del 15% sui preventivi: gadget in omaggio.
- Restauro secondo modalità omologazione ASI.

Specializzato in...500

Via Pacchiotti, 46 (ang. V. Meina, 0/D) 10146 TORINO - Tel. 011.7793528

Il nostro primo raduno

Mio marito, Antonio Bentivegna, ed io siamo soci da circa un anno e con la nostra piccola 500 abbiamo preso parte ad alcuni eventi tenutisi nella nostra zona (Alcamo, Trapani, Sciacca), cioè la Sicilia occidentale. Ma l'emozione più grande, forse per la novità che rappresentava, è stata la partecipazione al nostro primo raduno. Viaggiare in 500 è come tornare ai "favolosi anni '60", per dirla con le parole del "vecchio" Gianni Minà, ed abbiamo avuto questa sensazione, quando, una domenica della primavera 2009, ci siamo recati per la prima volta ad un incontro delle mitiche utilitarie che hanno segnato un'epoca. Eravamo entusiasti ed emozionati come due ragazzini, forse perché entrambi pensavamo, senza volercelo confessare, al nostro viaggio di nozze in 500, da Terrasini, paesino in cui viviamo, a Verona, avvenuto nel luglio del 1966. Non dovevamo andare così lontano, bensì solo ad Alcamo, ma il sentimento era lo stesso. Arrivati in città, il ritrovarsi insieme a tanti altri appassionati cinquecentisti è stato come sentirsi parte di una grande famiglia. Tutte in fila, una dietro l'altra, le piccole utilitarie multicolori sfilavano per



le vie della bella cittadina siciliana tra due ali di folla che applaudiva e ci incoraggiava e per noi era una cosa esaltante. Con il numero 17 abbiamo anche preso parte ai giochi di abilità per gli equipaggi, anche se con scarsi risultati (figurarsi, era la prima volta e poi... il 17!), ma naturalmente l'importante non era vincere, ma partecipare! E la nostra partecipazione è stata veramente sentita!

Lia Vitale Bentivegna



Ciao, Pippo

Il 4 febbraio 2010 ha avuto fine la silenziosa e sempre composta sofferenza di Giuseppe Cerruto (per tutti "Pippo"), 49 anni, socio del Coordinamento di Ragusa, a causa

del terribile male che già l'aveva colpito quattro anni addietro. Sembrava essere tutto superato; il lavoro nella sua officina meccanica andava abbastanza bene, la vita familiare era

stata allietata dalla nascita del terzo figlio Thomas (2 anni), ma, questa volta, il male è stato impietoso. Il 6 febbraio, nella Chiesa di S. Maria di Betlemme in Modica, molte centinaia di persone – parenti, amici, colleghi, cinquecentisti che hanno avuto il privilegio di conoscerlo – hanno voluto dare l'ultimo saluto assistendo alle esequie, durante le quali l'officiante ha messo in evidenza le straordinarie virtù umane e morali di Pippo. Caro Pippo, la tua officina è stata sempre il punto di riferimento mio e dei tanti amici cinquecentisti che riconoscevano in te quella preparazione tecnica che ti ha sempre distinto nel risolvere prontamente le varie pro-

blematiche meccaniche con umiltà, silenziosità, competenza e, soprattutto, con la tua grande onestà. Alla moglie Raffaella, ai figli Veronica, Giorgio e Thomas, al fratello Tonino ed ai genitori porgiamo le nostre più sentite condoglianze ed unendoci al loro dolore possiamo solo dire che egli è stato per noi un grandissimo amico cui abbiamo voluto molto bene e che sarà sempre nel nostro cuore. Pippo, non ti dimenticheremo mai e ti ricorderemo così come nella foto, quando preparavi meticolosamente i motori per i nostri beneamati cinquini.

Gli amici Giovanni Modica, Pietro Spadola, Pietro Cataldi

In ricordo di Silvio Furia

Il 5 febbraio 2010 è venuto a mancare Silvio Furia, un grande amico e socio del Fiat 500 Club Italia, compagno di tante belle giornate passate insieme in giro per tutta la Sicilia. Il Coordinamento di Belpasso-Paternò si unisce al dolore della Signora Nella e dei tre figli Antonella, Vito e Gabriella, nel ricordo di una persona straordinaria, leale e di sani principi.

Silvio, proprietario di una bellissima 500 Vignale Gamine (nella foto), era un grande appassionato, sempre presente alle manifestazioni organizzate dal nostro Club e lascia un vuoto incalcolabile nei nostri cuori. Per il sottoscritto Silvio era più di un semplice socio: mi ricordo i suoi



incoraggiamenti al tempo delle prime iniziative affrontate dal Coordinamento; mi mancheranno le sue pacche sulle spalle, che affettuosamente mi riservava ogniqualvolta mi incontrava. Silvio

sicuramente ci seguirà ancora da lassù ad ogni raduno perché la sua passione era troppo forte e noi amici lo sentiremo sempre vicino con affetto. Grazie, Silvio...

Davide Carmelo Cappadonna

ME LA COMPRI, PAPÀ?

Cosa non si fa per i figli...

>Stefania **Ponzone**

Quella che vedete è Ilaria Simonetti, 4 anni, figlia del socio Peter di Aosta, con la sua 500. E quando diciamo "sua" è proprio così! La piccola ha infatti ereditato la passione del genitore ed adora giocare a "fare la mamma" che porta i bimbi a scuola, naturalmente in 500. Per non farle usare il parco macchine di papà (una L, una Giardiniera, una Bianchina Cabrio ed una Bianchina "Fantozzi") come... parco giochi, il paziente Peter le ha cercato un cinquino rottamato da piazzare in giardino; la scelta è caduta su un esemplare ancora in buone condizioni che languiva in un garage dal lontano 1986. Il nostro socio ha provveduto a sistemarla, lavorarla ed ha accontentato la figliola anche nel colore, verniciando la vettura di un bel rosa.



Peter ed Ilaria Simonetti nel momento della consegna delle chiavi.

R&D
CUORE ITALIANO

Scarpe su misura per la tua Fiat 500

Caro socio del Fiat 500 Club Italia, per tutto il 2010 potrai godere di un trattamento speciale per l'acquisto delle nostre scarpe realizzate su misura per la tua Fiat 500.

Per eventuali ordini e scelta colori contattaci ai seguenti numeri di telefono 0734.859102 / 338.1222815 o visita il sito www.calzaturificiord.com e scarica il Modulo d'Ordine.

Prezzi:
ADULTO [Uomo / Donna]
tutti i numeri _ 70,00 €
BAMBINI dal 24 al 27 _ 55,00 €
dal 28 al 35 _ 60,00 €
dal 36 al 38 _ 65,00 €

* spese di spedizione 10,00 € (Consegna a Domicilio)

Calzaturificio R&D

via Faleriense, 855 63019 Sant'Elpidio a Mare (AP) Italia tel +39 0734.859102 fax 0734.817998 mob. 338.1222815 mail info@calzaturificiord.com



Uomo



Uomo



Bambino

dal n°24 al n°38



Donna

Cartoline dalla montagna

Inviatici da Lorenzo Migneco, una foto dal raduno di Auronzo di Cadore dell'ottobre 2009, nella quale i volti sorridenti non mancano di certo (vediamo, tra gli altri, il fondatore Domenico Romano ed il fiduciario di Bologna Maurizio Candini).

Il Veneto e tutto il nord-est della Penisola sono aree in cui si sta intensificando l'attività del Club e, se gli appassionati non faranno mancare il loro supporto, le prospettive di crescita saranno più rosee.



Shopping targato 500

Ha aperto i battenti a Villanova d'Albenga (poco dopo l'uscita dell'Aurelia Bis, sulla strada provinciale in direzione Garlenda) il nuovo negozio CreaLab, Punto Amico del Fiat 500 Club Italia e luogo ideale per lo shopping del cinquecentista. Qui infatti si potranno acquistare capi di abbigliamento (felpe, polo, t-shirt, cappellini, accessori vari...) per uomo, donna e bambino, tutti rigorosamente con i nostri loghi.

L'estro di Gianluca e Roberta si coglie sia nell'insieme sia nei dettagli (persino gli appendini sono rigorosamente a tema!) e nell'assortimento qui proposto si ritrovano alcuni "must" che già molti soci (e non solo) hanno imparato ad apprezzare accanto a piacevoli varianti e ad autentiche novità, per soddisfare chi punta al "total look" targato 500.

Nella stessa sede è presente uno showroom dedicato ai settori antinfortunistico, alberghiero e della ristorazione. Nella propria originaria sede di Alassio la CreaLab continua con successo l'attività di personalizzazione di qualsiasi articolo di abbigliamento e gadget.

...E su www.500clubitalia.it lo shopping online è finalmente una realtà!

È partito il servizio di e-commerce sul nostro sito: visita l'apposita sezione per i tuoi acquisti di abbigliamento e gadget in pochi click!



Ricordo di Paolo Mattheis, socio tessera 41

Gli amici della Valle di Lanzo vogliono ricordare il caro amico Paolo Mattheis, per la simpatia, l'affetto e la disponibilità che ha saputo regalare al Fiat 500 Club Italia e a tutti noi in tantissimi momenti della sua vita.

La passione per la 500 lo ha seguito sin dalla fondazione del Club a cui ha contribuito in prima persona. Ciao Paolo, siamo sicuri che da lassù ci accompagnerai ancora a tanti raduni.

Sergio e Anita Boggione

PIANI DI ACCUMULO

Piccole somme grandi progetti



Investi in un Piano di accumulo, con versamenti a partire da soli 50 euro.

Così risparmi poco alla volta, in maniera continuativa, senza modificare il tuo tenore di vita.

Messaggio pubblicitario con finalità promozionale. Prima dell'adesione leggere il fascicolo informativo.



Un porto sicuro nella vostra città.

www.gruppocarige.it

DA TERAMO A PHILADELPHIA

Ci ha scritto Michael DiGiandomenico, che vive negli Stati Uniti e vuole mostrarci questa 500 del 1970.

Si tratta della prima vettura posseduta da suo padre a Teramo e che è stata restaurata con un lavoro lungo due anni (nelle foto si vede il "prima" e il "dopo").

La macchina è stata poi trasportata a Philadelphia ed è stata una bellissima sorpresa di compleanno per il papà di Michael, che ha compiuto 70 anni a febbraio.

«Mio padre emigrò nel 1971 e dovette vendere l'auto a mio zio per poter comprare i biglietti aerei per gli Stati Uniti, in modo da dare alla sua famiglia una vita migliore. È per questo che ho fatto restaurare la 500, per dimostrare a mio padre che ho apprezzato quello che ha fatto per me» ci ha spiegato.

E noi non possiamo che condividere questo pensiero!



Dalla Germania cani&cinquini

Il 24 ottobre 2009 eravamo partiti da Monaco per andare a visitare la tomba di mio padre; dopo pochi chilometri incontrammo una 500 nera ed un SUV fermi sulla corsia di destra. Naturalmente ci accostammo per offrire la nostra assistenza al cinquino, credendolo in panne, ma il "guasto" era un gigantesco cane bianco, apparentemente randagio, che i conducenti delle due auto avevano fermato. Un tentativo di far intervenire la polizia non aveva avuto esito, perciò eravamo lì in quattro senza sapere cosa fare con questo "cavallo".

Il cane non sembrava rendersi conto del pericolo, era socievole e ci seguiva, ma non voleva assolutamente salire su una delle macchine. Mi venne in mente di coinvolgere la nostra vicina di casa, che è proprietaria di una scuola di addestramento cani, ma purtroppo era assente. Ci recammo perciò al posto di polizia e un agente si offrì di far intervenire un volontario della protezione animali. La situazione comunque non si sbloccava: stavamo cercando di caricare il cane – le tre auto erano lì, con portiere e cofani aperti – ma niente da fare.

All'improvviso, però, l'enorme animale bianco si infilò, a fatica, nella piccola 500 nera! Il conducente tentò subito di partire, ma non poteva guidare, non poteva neppure muoversi o vedere qualcosa, tanto era grande l'insolito passeggero! Però la bestiola aveva avuto buon

gusto, aveva scelto una macchina di carattere!

Faticosamente lo facemmo scendere e lo mettemmo nella nostra Passat. Ma come procedere? La nostra gatta non avrebbe mai accettato un cane, neppure per poche ore. Il cinquecentista voleva offrirgli rifugio per il weekend e mentre si accennava a ripartire, il SUV scopri di avere la batteria scarica! In quel momento arrivò l'amico degli animali chiamato dal poliziotto. Seguirono nuove parole – senza fine! – e, una volta imbarcato il cane e pronti alla partenza, un nuovo stop. Sopraggiunse infatti un furgoncino con due donne, una delle quali era la proprietaria del cane: la povera bestia era arrivata dalla Spagna (dove avrebbe dovuto morire) e una volta giunto nella nuova destinazione aveva pensato bene di scappare! Ci auguriamo naturalmente che la sua vita sia più felice d'ora in poi...

Wally Fischer

Saluti dalla Svizzera



Da Thierry Caillet, alcuni oggetti d'arredo da veri appassionati del cinquino e del made in Italy...

DOWN TO WORK!

Why the Club is always on the go

>Stefania **Ponzone**
(translation Laura **Lazzaro**)

Although the majority of meetings takes place between May and September, there is not a time of the year without some events taking place involving our Club. A lot of the work is done backstage: for example the meetings of trustees (like those held in Lombardy and in the Triveneto Region, pp.4-5) as well as the meeting of Register commissioners and analysts (p.55). President Yannoulis, in his column on page 2, has underlined the continuous work, both visible and less visible, carried out by our Club: the fact that we are a 360 degrees organization, active 365 days a year, is the most authentic expression of our strength.

Getting back to the "visible" work, it has now become more correct to talk about events in general and not just of meetings or motor shows (like Automotoretrò held in Turin, pp. 10-

11), because between an appearance at the Italian Song Festival of Sanremo (p. 6) and a "revival" evening (p. 13), we cannot miss out cultural events involving our Museum (p. 9) and we also have a thug for charity thanks to the new cooperation with Unicef (p.8). All this is prompted by the passion of our members: their stories provide new ideas. A passion for real horses goes hand in hand with that for horsepower (p. 36); work, faith and 500s are all part of the experience of a father (p. 37); amongst the hills of the Langhe and in the fog of the Low Reggiana unravels the careers of two mechanics whose job is not simply that of working on a 500 (pp. 38-39). And these are just a few examples! You will find more in the "Album" section (pp.48-51) and it will be just like going through the pictures of the family album...

On these two pages we find the misadventures of a dog reported by our German trustee Wally Fischer, some cute pictures from Switzerland and Holland and a story of emigration from Italy to the United States with a great token of filial love.

Dalla trasgressiva Olanda...

Segnalata sia dal nostro vicepresidente Alessandro Scarpa sia dal nostro instancabile "fotoreporter" Massimo Lovattini da Budrio (BO), una particolare 500 aziendale di Amsterdam...



L'ANGOLO DELLA

Poesia

E poi arte, disegni, canzoni...

Segnalata da Elena Tabarroni, la poesia scritta da sua sorella Elisa e dedicata al loro papà Stefano, socio della provincia di Modena.

La Cinquecento

*Se chiedessero a mio padre cos'è la Cinquecento,
so cosa risponderebbe.
Direbbe che per lui essa è come una stupenda margherita
che non va calpestate,
oppure la paragonerebbe ad un'onda del mare,
dalla quale si farebbe cullare.
La Cinquecento sarebbe come l'arcobaleno,
che dopo la pioggia spunta nel cielo sereno;
sarebbe come quel bellissimo gabbiano
che si posa su quello scoglio
per poter osservare le meraviglie del mare.
Per mio padre la Cinquecento
è stata un regalo assai speciale,
perché con essa da bambino ha fatto tanti viaggi:
è andato a visitare monti, laghi e fiumi.
Ora, da adulto, io so dove vorrebbe andare:
vorrebbe tornare di nuovo a vedere il mare
e poi non so se vorrebbe tornare.*

Da Salvatore Ardito di Catania, una poesia con dedica alla moglie Maria Ferrauto (nostra socia) ed ai figli; protagonista, la loro 500 (che vedete nella foto), acquistata nel 1969.

La Cinquecento

*Sono già trascorsi più di 40 anni
e la 500 non mi ha lasciato mai in panni;
è piccola, scattante e sempre funzionante,
in varie occasioni e ce ne sono state tante.

Nel passato è stata tanto maltrattata,
rubata, ammaccata, ma, per fortuna, ritrovata;
tra l'altro il suo motore è sempre efficiente
e la carrozzeria resiste anche dopo qualche incidente.

Da tanti miei parenti è stata utilizzata
e la sua efficienza è stata sempre apprezzata;
mia moglie, i miei 3 figli ed anche mio cognato
conservano un bel ricordo, di grande significato.

È particolarmente preziosa, specie in città,
si trova sempre il parcheggio, con facilità;
anche se, con il caldo, manca l'aria condizionata,
un valido deflettore la rende aerata.*

*Se poi si vuole avere una maggiore ventilazione,
basta aprire la cappotta, per migliorare la respirazione;
con essa ci si muove sempre con grande facilità
chiunque, infatti, con piacere, riconosce la sua validità.*

*Nella mia famiglia, ad essa siamo affezionati
per cui, sentimentalmente, siamo tanto legati;
è nostra intenzione cercare di restaurarla,
così continueremo, ancora per tanti anni, ad utilizzarla.*



Un breve racconto poetico del socio Michele Cane di Alba (altri suoi scritti sono online: www.500clubitalia.it).

*...Se fosse andata
Veramente così...*

*Attorno a me solo boschi, con alberi maestosi e secolari,
padroni del tempo e delle stagioni...
Una stradina stretta, ancora un tornante e scorgo lassù
un paesino arroccato...
Andiamo a vedere quella chiesetta lassù attaccata
appena appena a una solida roccia...
Sono quasi in cima quando la mia attenzione è attratta
da un porticato ricoperto di verdeggianti edera...
La mia curiosità aumenta, sotto quel porticato scorgo
una figura a me familiare...
"Sì ma è una 500..."
Con decisione varco la soglia di quella cascina da sogno,
immersa nel verde e allietata dalla presenza di tanti
animali domestici...
Vengo accolto da un cagnone dell'aria bonaria...
BAU BAU ma con tono pacifico...
Subito esce nell'aria un uomo minuto ma nerboruto,
che con fare sicuro, zittisce il cane e mi si avvicina
un po' diffidente...
"Ha bisogno di qualcosa?!"
Rispondo io, un po' titubante:
"Sì, mi scusi per l'irruzione ma sono stato attirato da*

quella favola di 500 là sotto, posso vederla da vicino?"

Ancora un po' scettico risponde l'uomo:

"Sì, come no, venga pure..."

Mi avvicino a quella meraviglia, sposto due casse, una balla di fieno, un sacco vuoto ed eccola comparire, nella sua PICCOLA MAESTOSITÀ, completamente ricoperta di polvere...

Una gallina vola via impaurita dalla capotte aperta da chissà quanto tempo...

"Toh, guardi, un uovo, mi sa che questo è suo!"

Risponde l'uomo con fare più disteso:

"Già è mio, 'sta stupida viene sempre a farlo qui!"

Rispondo io:

"Beh, forse su una CINQUINA così si sente al sicuro..."

Senza perdere altro tempo chiedo al contadino di vendermi quel gioiello disastroso...

Lui, accendendosi un toscano, mi risponde:

"Ma, guardi, era di mio padre... Per me è un ricordo ma per usarla come pollaio, forse starebbe meglio nelle sue mani!"

Controbatto io:

"Veramente me la darebbe? La rimetterei a nuovo e potremmo andare a divertirci io, lei, il cane, la gallina e tanti amici, le va?"

Con i suoi occhi carichi di gioia mi risponde:

"È sua, anche mio padre da lassù lo vorrebbe, ne sono sicuro..."

La storia della mia 500 non è andata proprio così, ma la mia fantasia vorrebbe questo...

Questa è solo una favoletta ma potrebbe essere realtà, a voi scegliere se pensare razionale o immaginare come me...

Scrive Giuseppe Caricone di Foggia:

«Sono un vostro socio e quando ricevo la rivista, il primo a sfogliarla e ad ammirarla è mio figlio Raffaele. Raffaele ha otto anni e anche lui come me è un appassionato della mitica 500». E questo è uno dei suoi disegni:



Poter spendere dei soldi così...

«Per un cinquecentista sarebbe bello poter spendere dei soldi così...» Probabilmente è stato questo il pensiero che ha ispirato il socio Attilio Gardini di Forlì in questa sua rielaborazione:



500€Libri

Tris di volumi da non perdere

Ne parleremo più ampiamente sul prossimo numero, ma non potevamo non aggiornarvi su tre importanti uscite librarie che vedono coinvolti direttamente altrettanti teserati del nostro sodalizio.

È di nuovo disponibile in libreria "Abarth 595-695" di Elvio Deganello e del nostro Renato Donati, indispensabile per i fans del grande maestro meranese e non solo, in un'edizione ampliata con un sedicesimo di immagini tutte a colori. Da un altro socio, Antonio Erario, è stato realizzato "500 Abarth, tutti gli scorpioni velenosi", legato tra l'altro ad una bellissima iniziativa benefica (la raccolta fondi per la costruzione di una scuola materna nella città di Cajamarca in Perù).

Dedicato ai più giovani è "500 Disegni", una graziosissima storia illustrata della nostra amata vettura a cura del socio Antonio Soncin, che ha coordinato uno staff composto da Antonella Mecenero per i testi, Stefano Scapolan, Sara Marchetto e Francesca Morici per le illustrazioni. Il tutto con la consulenza tecnica di Enrico Bo.

Insomma, correte a fare spazio in libreria!

N.B.: precisiamo che, data la natura dei testi, dei disegni e degli altri contenuti proposti in queste pagine, la Redazione interviene meno possibile, limitandosi alla correzione di "refusi" che pregiudicherebbero la correttezza dell'insieme e ad altri aggiustamenti tecnici, ma non intervenendo sulle eventuali "licenze poetiche" messe in campo dagli autori.

500 SCATTI

dall'album dei soci



uno



due



tre

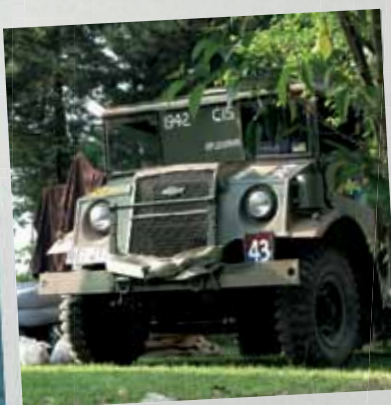

quattro



cinque



sei



sette



otto

Massimiliano Raselli di Valenza assieme al papà Ezio, che ha condiviso una "asciugatura" del cinquino durante il Meeting 2009 con il conservatore del museo Ugo Giacobbe (1).

Due "stelle" di nome Camilla: la 500 e la figlia della socia Felicia Paola Greco da Reggio Calabria (2).

Dal nostro fedelissimo lettore Ildo Baiesi di Bolzano, due foto dell'ANZAC Normandy Convoy che lui ha incontrato a Urbino 2 giorni prima del loro arrivo a Garlenda il 19 maggio 2009 (3-4).

Dalla socia Savina Pinducciu ecco la sua 500 del '70

appena restaurata in modo originale. Savina lavora al Pervero Golf Club... Vedremo presto i cinquini tra le "buche" a Porto Cervo (5)?

Il fiduciario Antonio Belsito ci segnala il piccolo Saverio che ha festeggiato il suo primo compleanno al 10° raduno di Bisceglie (6).

La 500 del 2007 al servizio del vero cinquino! Il socio Enrico Magni ha partecipato all'ultimo raduno di Auronzo di Cadore facendo viaggiare comodamente la "nonna" a rimorchio della "nipote" (7).

Una cinquina decisamente alla moda: è quella in stile



nove



dieci



undici



dodici



tredici



quattordici



quindici



sedici



diciassette

"Hello Kitty" che il socio friulano Mauro Bussettini ha dedicato alla consorte; qui li vediamo al raduno di Auronzo (8).

Una futura cinquecentista? Ecco la piccola Sarima, fotografata dal fiduciario di Finale Ligure Ivo Barbacini (9).

Anna Ciuciulla da Francofonte ed i suoi amici al Raduno di Pachino il 19 aprile 2009 ed a quello di Scicli il 10 maggio 2009 (10-11).

Nonno Vincenzo Puccia di Roma con i nipotini Carlo, Chiara, Tommaso e l'ultima arrivata Camilla (12).

Matteo Varone con la sorellina Martina posa accanto alla sua 500 L del '68 (13).

Salvatore Cosmai di Bari con la sua 500 L del '73 fresca di restauro (14).

Tanti auguri di compleanno, anche se un po' in ritardo, ai nipotini William (15) e Giorgia (16) del fiduciario Renato Valbusa, anche da parte della nonna Franca, dello zio Omar e della NonnaBis Liliana.

A malincuore Carla Carano si è dovuta separare dalla sua amata "Tanti" (17), ma ha deciso di rimanere socia simpatizzante in virtù della sua grande passione.

500 & SPOSI

dall'album dei soci



uno



due



tre



quattro



cinque



sei



sette



otto

Walter e Barbara sposi il 29 agosto 2009 con la Gamine di Alberto Tornatore (1).
 Segnalate dal fiduciario Pierluigi Rubeo, le nozze di Simona Coccia e Roberto Attura di Roma (2).
 Francesco Ruocco con la sua Francesca e la loro 500 (3).
 Darix, figlio della socia Anna Zanoni, ha sposato Olivera il 27 settembre 2008 (4).
 Patrizia e Francesco sono convolati a nozze lo scorso giugno a Molfetta. La sposa è stata la baby sitter di Pietro Facchini, figlio del nostro fiduciario Mimmo, quindi è stata contagiata dalla

"cinquecentite" che si respira in famiglia (5)!
 Alessandro e Sibilla sposi il 3 ottobre 2009 all'ombra del Colosseo con la 500 R del socio Canio Cestone (6).
 Non sono più sposini novelli (le loro nozze risalgono all'ottobre 2005), ma pubblichiamo con piacere anche la foto di Mara e Gianluca Raineri (7).
 Gian Maria Castigli ci ha trasmesso la foto di Stefano Gori con la moglie Enilde (8).
 Simone Serafini ci propone due scatti delle sue nozze in 500 Steyr-Puch (9-10).



novè



dieci



undici



dodici



tredici



quattordici



quindici



sedici



diciassette

Il fiduciario di Modena Idris Morselli (11) ha messo il suo cinquino a disposizione degli amici Monica Feraboli e Fabio Guarneri, sposi il 29 agosto 2009. Scrive Monica: «Ho sempre sognato di possedere una 500. Per me un sogno si è avverato!» (12). Sara Ferlini desidera fare una sorpresa alla mamma, la nostra socia Giuseppina Piazzì, con questa foto del suo matrimonio avvenuto nel dicembre 2009 in cui è stata protagonista anche la 500 del 1960... e tanti auguri, oltre che agli sposi, anche alla vettura per il suo mezzo secolo di vita! (13). «Brilla», l'auto di Andrea Chilò, ha portato all'altare Michele e Lia

della Valle (14). Il fiduciario del Garda Renato Valbusa e la moglie Franca augurano tanti "cinquini" agli amici e soci Nino e Magda con la piccola Giorgia, che il 22 agosto 2009 a Desenzano del Garda hanno coronato il loro amore sposandosi (15). Il socio Marco Vannucci di Pistoia il 16 maggio 2009 ha messo a disposizione la sua Fiat 500 L del '71 per il matrimonio dei cugini Elena e Luciano (16). Sergio Paglia e Monica Viselli (con la piccola Anastasia ancora nel pancione della mamma) sposi accompagnati dal loro bolide, affettuosamente chiamato da Sergio "la mia Ciccìa" (17).

DALL'U.M.: ORGANI DI DIREZIONE (1^A P.)

Sterzo, ruote & C.

> Enrico Bo

Per evitare lo strisciamento dei pneumatici sul terreno, quando il veicolo è in curva le ruote devono percorrere archi di circonferenza concentrici, devono cioè girare tutte intorno ad un medesimo centro istantaneo di rotazione. Poiché anche in curva le ruote posteriori dell'autoveicolo rimangono sempre parallele fra loro, le ruote anteriori devono allora sterzare con angoli disuguali ed assumere posizioni sempre più divergenti con l'aumentare dell'angolo di sterzata, in modo che i prolungamenti dei loro assi di rotazione si incontrino in un punto situato sul prolungamento dell'asse di rotazione delle ruote posteriori (Fig. 1).

È detta *geometria dello sterzo* la divergenza delle ruote anteriori espressa in gradi e misurata, per convenzione, con una ruota sterzata di 20° (Fig. 2, 3).

Organi di direzione

Le ruote direttrici dell'autoveicolo sono montate su *fusi a snodo* imperniati alle estremità dell'assale anteriore o portati dai bracci oscillanti della sospensione anteriore.

Per ottenere la giusta divergenza delle ruote direttrici in curva i fusi a snodo delle stesse sono collegati fra loro per mezzo di un quadrilatero articolato, costituito da leve e tiranti con articolazioni cilindriche o sferiche. Negli autoveicoli pesanti il *quadrilatero articolato* è formato dall'assale anteriore da una barra d'accoppiamento e da due leve di accoppiamento o di sterzo solidali con il fuso ed inclinate; nelle autovetture di solito manca l'assale anteriore e la barra d'accoppiamento è costituita da una barra centrale con due tiranti laterali. In ogni caso la condizione teorica per evitare lo slittamento trasversale delle ruote in curva è soddisfatta quando i prolungamenti degli assi delle due leve di accoppiamento si incontrano nel punto centrale dell'assale posteriore. Il valore dell'inclinazione

di queste leve dipende quindi dal *passo* (distanza fra gli assi di rotazione delle ruote anteriori e posteriori) e dalla *carreggiata* (distanza fra gli assi di mezziera delle ruote anteriori) dell'autoveicolo.

L'orientamento dei fusi a snodo delle ruote direttrici è ottenuto per mezzo di un complesso di organi (*comando dello sterzo*) comprendente il volante, il piantone di guida, la scatola sterzo, le leve ed i tiranti di comando.

Il *piantone* può essere rigido oppure snodato. La scatola sterzo contiene il meccanismo di riduzione per la trasmissione del movimento del volante di guida alla *leva di comando* dello sterzo.

Le scatole sterzo più comuni sono quelle a vite senza fine e settore dentato, a vite globoidale e rullo, a vite e madrevite senza o con l'interposizione di sfere e a pignone e cremagliera.

Angoli caratteristici dei fusi a snodo, dei montanti e delle ruote

I fusi a snodo delle ruote anteriori dell'autoveicolo sono di solito leggermente inclinati verso il basso e le ruote stesse risultano quindi, a veicolo scarico, leggermente inclinate rispetto alla verticale.

Gli assi dei perni, gli assi dei montanti, sono a loro volta inclinati sia in senso trasversale, in modo che il loro prolungamento venga a cadere entro la superficie di contatto fra pneumatico e terreno (Fig. 4), sia in senso longitudinale (Fig. 5).

L'inclinazione trasversale dei perni (*inclinazione montante*) ha lo scopo di ridurre la distanza fra il centro di appoggio dei pneumatici ed il punto di proiezione a terra dell'asse dei perni stessi (in modo da ridurre lo sforzo necessario per effettuare la sterzata), favorisce il ritorno delle ruote direttrici in posizione di marcia rettilinea dopo la sterzata e tende a mantenere lo sterzo in posizione di marcia rettilinea quando le ruote incontrano un ostacolo.

L'inclinazione longitudinale in avanti dei perni di sterzo (*incidenza montante*) evita il fenomeno di sfarfallamento

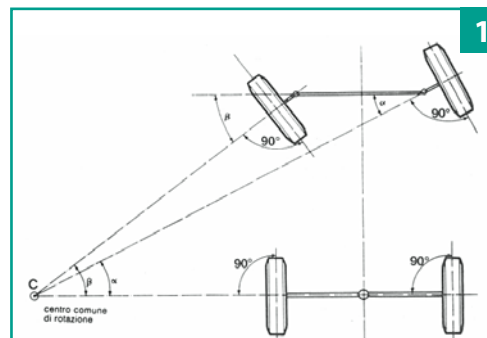

Fig. 1. - Posizione delle ruote dell'autoveicolo in curva. Gli assi di rotazione delle ruote si incontrano nel centro comune di rotazione (C); l'angolo di sterzata β della ruota interna alla curva risulta maggiore dell'angolo di sterzata α della ruota esterna alla curva.

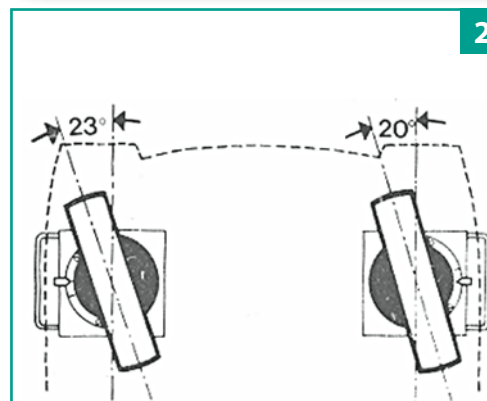

Fig. 2. - Esempio di controllo della geometria dello sterzo mediante piattaforme girevoli con settori graduati: in questo caso la divergenza in curva è di $23^\circ - 20^\circ = 3^\circ$.

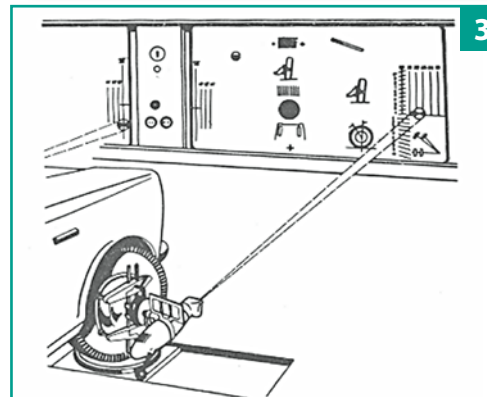

Fig. 3. - Controllo della geometria dello sterzo mediante apparecchiatura ottica: gli angoli di sterzata sono indicati su appositi pannelli dai segnali luminosi emessi da due proiettori fissati alle ruote anteriori.

4

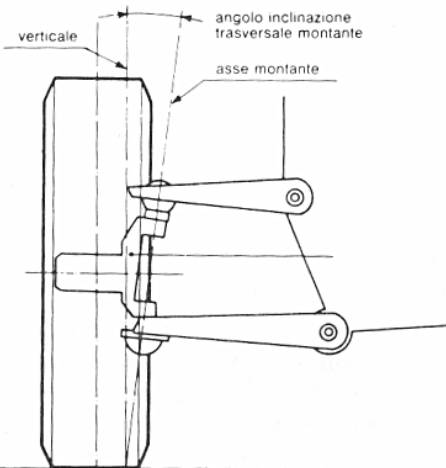

Fig. 4. - Inclinazione trasversale montante.

lamento delle ruote e concorre a favorire il ritorno dello sterzo in posizione di marcia rettilinea dopo la sterzata. L'angolo compreso fra l'asse del montante e l'asse della ruota, pari alla somma dell'angolo di inclinazione montante e dell'angolo di inclinazione ruota (o campanatura), è detto *angolo incluso* e varia solo in caso di deformazioni nel complessivo montante e mozzo.

Poiché durante la marcia rettilinea le ruote direttrici dell'autoveicolo tendono a divergere se non sono motrici, ed a convergere in avanti se sono motrici, nella maggior parte dei casi, per compensare tale tendenza ed evitare un'anormale usura dei pneumatici, a veicolo fermo le ruote direttrici non motrici hanno una leggera convergenza positiva e le ruote direttrici motrici una leggera convergenza negativa (Fig. 6 e 7).

In pratica il valore della convergenza delle ruote è indicato dalla differenza in mm delle distanze fra i cerchi metallici delle ruote misurate, una davanti ed una dietro al mozzo, all'altezza dell'asse di rotazione.

Il valore dell'inclinazione della ruota può essere espresso, oltre che in gradi, anche dalla differenza fra le distanze dei bordi superiore ed inferiore del cerchione rispetto alla verticale.

Gli angoli caratteristici dei montanti e delle ruote si controllano, a veicolo fermo e nelle condizioni di carico indicate dal costruttore, mediante attrezzature diverse (Fig. 8, 9 e 10).

5

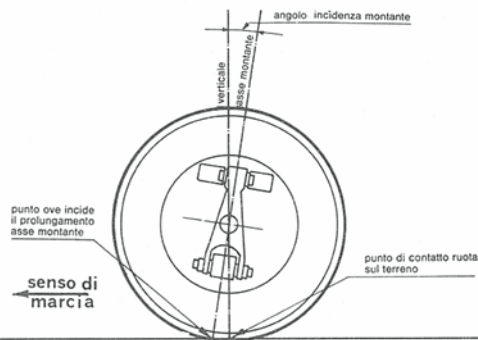

Fig. 5. - Incidenza montante.

6-7

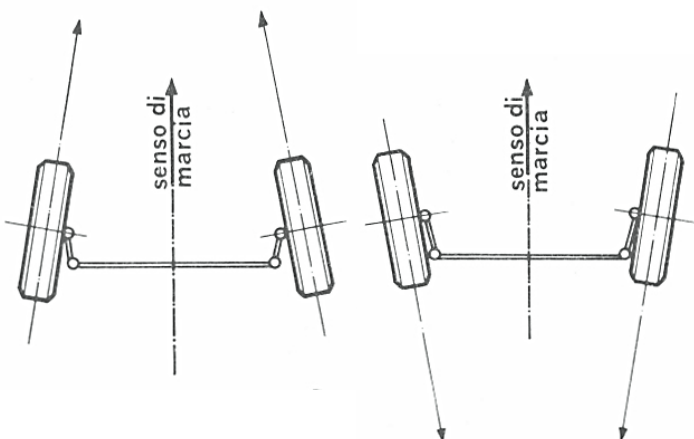

Fig. 6. - (a sx) Convergenza positiva.
Fig. 7. - (a dx) Convergenza negativa.

8

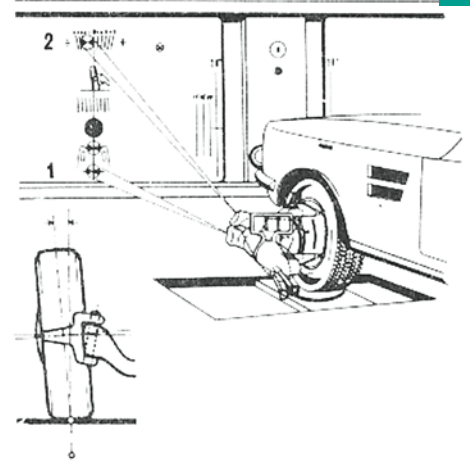

Fig. 8. - Misurazione dell'angolo di inclinazione ruota mediante apparecchiatura ottica.

9

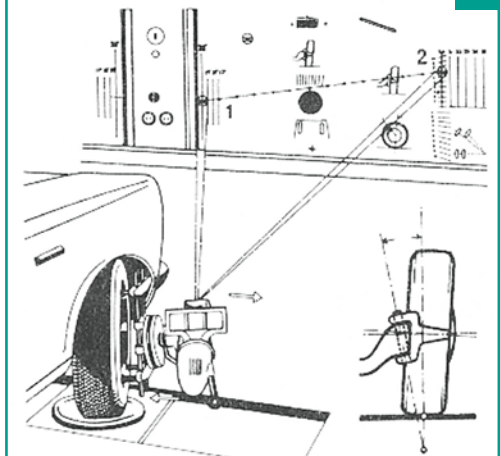

Fig. 9. - Misurazione dell'angolo di inclinazione trasversale montante mediante apparecchiatura ottica.

10

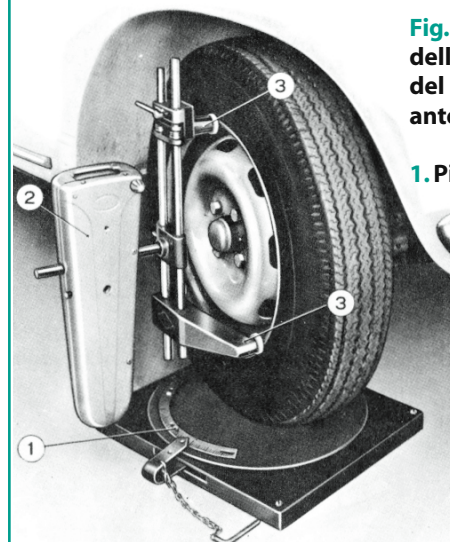

Fig. 10. - Controllo dell'angolo di incidenza del montante di una ruota anteriore (Fiat).

1. Piattaforma girevole.

2. Apparecchio di controllo a bolla.

3. Staffe di fissaggio dell'apparecchio alla ruota.



WINTER MARATHON 2010

La suggestiva gara tra i passi dolomitici

>Franco Mantelli

Eccoci alla nostra prima esperienza: dopo qualche tentennamento, decidiamo di partecipare alla gara, naturalmente con una Fiat 500! La scelta cade su una F del 1966, rigorosamente di serie e con certificato di omologazione ASI.

Partenza alle 15,59 precise, con il numero 177: le strade sembrano pulite e decidiamo di non montare le gomme chiodate, tenendole però a portata di mano... Usciti da Campiglio, superiamo Folgarida, il passo della Mendola, poi discesa verso Bolzano dove incontriamo qualche difficoltà a causa del traffico urbano che ci costringe a saltare la prova al Safety Park Vadena, escludendoci così automaticamente dalla classifica finale. Non ci lasciamo scoraggiare, essendo il nostro obiettivo quello di percorrere l'intero tragitto indipendentemente dalla classifica, e seguiamo affrontando il passo di Lavazè in prima. Seguono Predazzo, Moena, Canazei (con una piccola sosta per carburante e cena frugale), Passo Pordoi, Falzarego, Passo Valpa-



Mario Begotti, Franco Mantelli e Claudio Masserdotti.

rola, Passo Gardena, con qualche crostone di ghiaccio sulla strada che affrontiamo comunque con le gomme normali. Ancora: Selva, Ortisei, Passo Pinei, Siusi, Cornedo all'Isarco e da qui torniamo indietro. Percorsi 413 km e 11 passi dolomitici, arriviamo a Campiglio alle 2.55 (quindi entro le 11 ore consentite) stanchi, ma soddisfatti di

essere giunti fino in fondo. Parcheggiamo la mitica 500 che, invece, non ha mai dimostrato il minimo segno di stanchezza.

Se si affronta la gara con spirito agonistico, bisogna considerare che la maratona è molto tecnica. L'ambiente, il paesaggio e la coreografia sono splendidi.

Dalle Gare ai Raduni

Questa è la mia storia; mi presento: sono Giannini 590 GT, nata nel 1968, sono stata creata per le corse.

Già negli anni '70 sono stata messa sulle strade provinciali siciliane tra tante curve, rettilinee e panorami da mozzare il fiato. Il mio curriculum inizia nel 1970 con la famosa Coppa Nissena (CL) poi con la Montepellegrino (PA), la Cefalù, la Gibilmanna, la Sciacca, Monte Kronio ecc ecc. Ne ho viste di cotte e di crude, finché un giorno, come una vecchia pensionata, sono stata messa in un garage (1982): mi sentii cascare il mondo addosso. Ma un bel giorno (2006), come in una favola, vidi aprire la bussola del garage e mi ritrovai con tante persone attorno, tra cui il mio salvatore, Sebastiano La Puglia, colui cioè che mi ha



La Giannini all'epoca delle corse ed oggi con il suo nuovo proprietario; la storia ci è stata segnalata dal nostro fiduciario di Caltanissetta Peppe Anzaldi.



liberato da quell'incubo di solitudine e di inutilità. Un amore a prima vista: mi ha coccolato, rimessa a nuovo con un lavoro di circa 2 anni, con una meticolosità da vero maniaco. Ecco perché lo voglio ringraziare di avermi dato una seconda vita.

La Vostra Giannini 590 GT

RIUNIONE DEL REGISTRO STORICO

2^a convention di Commissari e Analisti

>Carlo De Bonis Ricasoli

Il 6 e 7 febbraio si è svolta nella Sala Congressi del Novotel di Villanova di Castenaso – alle porte di Bologna – la riunione dei commissari e degli analisti del nostro Registro Storico di Modello. È la seconda convention dalla costituzione del Registro stesso; con la soddisfazione degli organizzatori, è intervenuta la quasi totalità degli interessati, provenienti da tutta Italia! A fare da padroni di casa c'erano il presidente del nostro Club Stelio Yannoulis ed il conservatore del Registro, nonché



commissario tecnico, Enrico Bo.

Dopo una rapida presentazione dei partecipanti ed un breve discorso di benvenuto del presidente Yannoulis, ha preso la parola il conservatore Bo, che ha introdotto i lavori leggendo alcuni punti essenziali atti a pianificare la nostra attività futura. Dopo i preliminari abbiamo affrontato ben 14 punti all'ordine del giorno, partendo dalla costituzione del Registro in seno al Fiat 500 Club Italia, sorto, prima di tutto, per il censimento delle Fiat 500 ancora esi-

stenti e per dare a noi tutti le linee guida per assistere al meglio quanti ci si rivolgono per consigli sul restauro. Ancora, la salvaguardia e la manutenzione del patrimonio storico-culturale rappresentato dalle auto d'epoca in genere; l'espletamento delle varie pratiche di omologazione ASI o per il rilascio degli attestati di storicità, nonché quelle necessarie all'iscrizione delle 500 al Registro Storico (che, ricordiamo, rilascia una bella targa smaltata che il socio può apporre, con vanto, sulla sua 500; vi sono riportati il modello, la versione, l'anno di costruzione, il numero di registrazione dell'auto; alla targa si accompagna anche la "dichiarazione di originalità del veicolo").

Ogni argomento è stato spunto per domande e approfondimenti. Abbiamo posto vari quesiti circa le pratiche ASI e in particolar modo al "Certificato delle caratteristiche tecniche" che si richiede per la reimmatricolazione di veicoli che non hanno più né targhe né documenti originali; a tale proposito abbiamo fatto presente che questo tipo di pratica è un'arma a doppio taglio per l'ASI, perché può essere usata da malintenzionati per sanare auto senza passato o addirittura trasformare un esemplare in un modello più raro (ad esempio, far nascere una 500 N da una D). Assurdo, ma purtroppo vero, quindi d'ora in poi bisognerà prestare molta attenzione alle singole valutazioni. Alcuni punti hanno interessato lo svolgimento di pratiche inerenti a motoveicoli, autocarri, autobus, camper, caravan, roulotte... sottolineando che il nostro lavoro si dovrà estendere ad un'ampia varietà di veicoli e non solo alle 500! Al 13° punto dell'o.d.g. si è anche par-



lato delle richieste della Carta d'Identità FIVA, puntualizzando che a decorrere dal corrente anno è stato introdotto un nuovo codice tecnico FIVA che porta modifiche rispetto all'edizione 2004.

Abbiamo inoltre richiesto al conservatore Bo di fornirci uno schema analitico delle pratiche svolte nel 2009, in modo da avere sottomano i "numeri" dell'attività del Registro.

Abbiamo anche suggerito di istituire una cosiddetta "stanza" sul nostro sito internet, con accesso a noi riservato e protetto da password personale, come luogo di incontro e per un più agevole scambio di informazioni magari sulle pratiche da svolgere (*il servizio è già stato attivato, ndr*).

Abbiamo poi compilato un modulo dichiarando la nostra conoscenza approfondita di un determinato modello di 500, così da poter smistare meglio le pratiche indirizzandole a chi di maggior competenza (vedere pagina 57). Alle 20,30 c'è stata poi la cena di lavoro, che ci ha dato modo di conoscerci meglio, confrontandoci, scambiandoci idee e notizie, stringendo quei rapporti utili ad attuare le finalità del Registro.

Domenica alle 9.30 ci siamo ritrovati per un'altra ora circa di domande, delucidazioni e approfondimenti, spostandoci poi nel parcheggio del Novotel per visionare alcune 500 giunte appositamente.

Verso le 12 abbiamo concluso questo nostro secondo incontro molto proficuo e costruttivo, ribadendo la comune volontà di lavorare in simbiosi e con soddisfazione generale.

...bisognerà prestare
molta attenzione
alle singole
valutazioni...

NICMAR srl dal 1947
tutti i ricambi per la vostra 500
... e non solo!
Via Orsini 72 r. Genova
Tel. 010 312323 – E-mail: info@nicmar.it

ASI E COMMISSIONE TECNICA

AVVISI AI SOCI ASI

Si ri appartenenza e corda che qualsiasi richiesta da inoltrare all'ASI deve essere trasmessa alla Segreteria Generale ASI **attraverso il club di appartenenza e mai direttamente. È necessaria la massima precisione nell'indicazione della causale del versamento** sui bollettini ccp predisposti a fronte delle domande inoltrate per l'ottenimento dei vari certificati. Per i versamenti relativi a: Attestati di Storicità, Certificati di Identità, Certificati Sostitutivi delle Caratteristiche Tecniche, Carte d'Identità FIVA, indicare nella causale il veicolo (es.: Fiat 500 targa e/o telaio...) e il tipo di Certificato richiesto. Per i versamenti eseguiti in caso di richiesta di duplicato, indicare, se a conoscenza, il numero del documento e la tipologia (es.: duplicato Attestato di Storicità Auto n°). Lo stesso dicasi per richieste di duplicati riferiti ad altri documenti.

Gli importi versati devono essere esatti, per evitare richieste di integrazioni e tenendo conto che non saranno più restituite le eccedenze incassate. Potrebbero essere richieste **integrazioni** per l'individuazione delle caratteristiche di un veicolo e che per essere iscritti all'ASI *i veicoli devono presentarsi in condizioni superiori alla media*. Dal 1° luglio 2009 per l'ottenimento dell'**Attestato di Datazione e Storicità occorre versare all'ASI, tramite il Club di appartenenza, un rimborso spese corrispondente a 20,00 euro per auto, autocarri, veicoli ricreativi, natanti, aeromobili ed a 10,00 euro per i motoveicoli.**

La modulistica per la richiesta del Certificato di Identità (Omologazione) è cambiata. Dal 1° luglio 2009 l'ASI non accetta più i modelli di domanda divenuti obsoleti. Chi avesse ancora la modulistica vecchia contatti la Commissione Tecnica per richiedere quella aggiornata.

Accertarsi, prima della spedizione, di aver firmato la domanda. **Con tale firma il Proprietario si assume la responsabilità che i dati riportati corrispondono a verità e il Commissario Tecnico del Club controfirma per conferma. Pertanto non ci si deve**

sorprendere nel caso in cui venga richiesta ulteriore documentazione chiarificatrice.

La documentazione deve corrispondere in tutto e per tutto a quanto richiesto nella circolare di spiegazione la Commissione fornisce. Le pratiche **non possono essere inoltrate all'ASI** se non sono complete in ogni loro parte e se non è già stata emessa o rinnovata la tessera ASI (occorre naturalmente anche essere in regola con la tessera del Club). **La precedenza viene data alle pratiche che si ricevono già complete. Per controllare lo stato delle pratiche ASI in corso, si prega vivamente di contattare la Commissione Tecnica del Club e non la Segreteria ASI.**

LA COMMISSIONE TECNICA

del Club è a disposizione dei Soci allo 011 5534057, fax 011 19716336, e-mail: registro.storico@500clubitalia.it

- dal lunedì al venerdì ore 14,30-19;
- martedì e giovedì ore 20-22;
- sabato ore 8,30-12.

Le pratiche sono tutte registrate nell'archivio informatico; quando si telefona si prega di precisare: l'oggetto della richiesta (Targa di Registro, Attestato di Storicità, Certificato di Identità, Certificato Sostitutivo delle Caratteristiche Tecniche); la data di spedizione; se si è in regola con l'iscrizione a Club e ASI (se si è già in possesso della tessera ASI oppure la data in cui si è richiesta l'associazione all'ASI). La documentazione per l'associazione al Club e all'ASI della persona fisica o giuridica deve essere inviata in Sede a Garlanda, mentre quella concernente la vettura deve essere spedita alla Commissione Tecnica a Torino.

La Commissione Tecnica si occupa anche di: fornire documentazioni per i restauri; ricerche d'archivio di vario genere; correzione e imputazione dei dati per l'emissione delle Targhe di Registro e delle Dichiarazioni di Conformità (a proposito di queste ultime, siamo in attesa di ricevere la documentazione riguardante circa un centinaio di richieste. Senza la scheda compilata e corredata di foto, l'emissione è impossibile).

PRATICHE ASI ESPLETATE:

- Attestato di Datazione e Storicità (occorre per stipulare contratti assicurativi con premio ridotto per veicoli storici e per la reinscrizione di veicoli al PRA nel caso in cui questi siano stati cancellati d'ufficio);
- Certificato di Identità (Omologazione). Certifica la storicità del veicolo nel rispetto della configurazione originaria;
- Certificato Sostitutivo delle Caratteristiche Tecniche (**di prossimo aggiornamento a seguito del nuovo decreto**) necessario per la reimmatricolazione di vetture radiate/demolite;
- Carta d'Identità FIVA (consente la partecipazione alle manifestazioni internazionali a calendario FIVA).

Inoltre possiamo effettuare ogni pratica ASI anche per qualsiasi autoveicolo, autotreno, motoveicolo, veicolo utilitario, caravan e autocaravan, aeromobile e natante di qualsiasi marca di proprietà dei nostri Soci e dei famigliari conviventi. *Si ricorda che gli Attestati di Storicità, emessi per gli autocarri o per i veicoli trasporto persone (autobus), sono validi per la stipula di contratti assicurativi in forma ridotta e per la riduzione della tassa di circolazione, **solamente nel caso in cui la portata sia stata azzerata con la conseguente registrazione dell'aggiornamento sulla carta di circolazione.** In caso contrario il documento attesta solamente l'avvenuta registrazione nell'Albo Storico del veicolo.*

Si ricorda che per rendere validi i certificati ASI di cui sopra, è necessario essere in regola con l'associazione al club e all'ASI, soprattutto nel caso si tratti dell'Attestato di Datazione e Storicità richiesto a fini assicurativi.

*Fermo restando che è consigliabile richiedere, oltre a quella del Club, anche l'associazione all'ASI con la conseguente domanda per l'Attestato di Storicità, si ricorda che: **associarsi all'ASI senza richiedere l'Attestato di Storicità non ha alcun valore, in quanto alle Compagnie Assicuratrici per poter stipulare la polizza per auto storiche occorre questo tipo di documento (Attestato di Storicità) che attesta appunto la registrazione all'Albo della vettura.***

Enrico Bo

Il Commissario Tecnico di Club

COMMISSARI DI REGISTRO E ANALISTI

Per raggiugli circa la compilazione delle schede per la richiesta della Targa di Registro e le pratiche ASI

CONSERVATORE

Enrico BO - Conservatore
Da lunedì a venerdì dalle 18,30 alle 19,15.
Sabato dalle 8 alle 12 - Martedì e giovedì dalle 20 alle 22 - tel.011.5534057
fax 011.19716336 - cell.338.9311283
email: registro.storico@500clubitalia.it

COMMISSARI DI REGISTRO E ANALISTI

Alberto BERTOLI - Commissario
Via Aurelia 16 bis
18015 Riva Ligure (IM)
Martedì e giovedì 8-12 e 15-19
tel.0184.485962 oppure
cell.347.2621286
email: alberto.bertoli500@tiscali.it
Competenza: D - F - L - R

Marco CORSINI - Commissario
Via Konrad Adenauer 11/B
00061 Anguillara Sabazia (RM)
Martedì e venerdì dalle 17
cell.338.2013918, 21-22
tel.06.99900176
email: corsaroblu1971@alice.it
Competenza: Nuova 500 1957-1960

Carlo DE BONIS RICASOLI - Commissario
Via Flaminia 109 - 00196 Roma
Giovedì e sabato dalle 16 alle 20
cell.338.9934383
email: blackdanny@virgilio.it
Competenza: Nuova 500 1957-1960

Tommaso DE TOMA - Analista
Via Cilea 60 - 70059 Trani (BA)
Tutti i giorni dalle 8 alle 20
Tel/fax 0883.580195 cell.347.6430701
email: tommasodetoma@libero.it
Competenza: D - F - L - R

Renato DONATI - Commissario
Viale Filopanti 4/c
40126 Bologna (BO)
Tutte le sere dopo le 21
cell.333.2184321
email: renato.donati@fastwebnet.it
Competenza: Abarth

Domenico FACCHINI - Analista
Via Molfettesi d'America 94
70056 Molfetta (BA)
Tutti i giorni tel/fax 080.3388611
cell.338.3159753
email: d.facchini@500clubitalia.it
Competenza: D - F - L - R - Giardiniera

Michele GALLIONE - Archivist
Strada Comunale di Cavoretto 23/12
10133 Torino (TO)
Dal lunedì al venerdì dalle 14.30 alle 19
tel.011.5534057
email: sociasi.registro@500clubitalia.it
Competenza: pratiche di tutte le vetture

Giuseppe IERVASI - Commissario
Via Etna 376
95030 Mascali (CT)
Dopo le ore 20 al cell.330.962710
email: gipi500@virgilio.it

Lorenzo INGRASSIA - Analista
Via Favorita 1 - 91025 Marsala (TP)
Mercoledì e venerdì dalle 16 alle 18
cell.328.1109708 - 340.9908408
email: ingrassia.lorenzo@comune.marsala.tp.it
Competenza: D - F - L - R

Camilo LUCENTI - Consulente di modello
Via Nino Bixio 4 - 10138 Torino (TO)
Martedì e giovedì dalle 20 alle 21.30
cell.340-3014960
email: camy_lu@yahoo.com
Competenza: Nuova 500 - D - F - L - R - Giardiniera

Federico MOIOLI - Commissario
Piazza Santuario 2
24020 Ardesio (BG)
Tutti i giorni dalle 9 alle 21
cell.338.2295888
email: federico.moioli@libero.it
Competenza: D - F - L - R - Giardiniera - Steyr Puch

Roberto POLA - Commissario
Via Clemente Coen 3/2
41034 Finale Emilia (MO)
Orario d'ufficio - cell.347.4853366
email: jrpola@tin.it
Competenza: Scoiattolo e derivate fuoristrada

Simone TORTINI - Commissario
Via Brera 18/H
20010 Cornaredo (MI)
Dopo le ore 19 - cell.349.4790911
email: simo_500@hotmail.com
Competenza: L - F - R

Marco VALABREGA - Analista
Corso Belgio 86/12
10153 Torino (TO)
Tutti i giorni - cell.338.7543762
email: m.valabrega@500clubitalia.it
Competenza: D - F - L - R

Antonino Villa - Commissario
Via dei Castagnoli 7
00049 Velletri (RM)
Tutti i giorni dalle 16 alle 19
tel.06.9632582
email: tvilla@tiscali.it
Competenza: Gianni

Paolo ZAMBIANCHI - Tesoriere
Via Feletto 37 - 10154 Torino (TO)
Dal lunedì al venerdì dalle 20
cell.338.5096425
email: p.zambianchi@500clubitalia.it
Competenza: F (8 bulloni) - Giardiniera

+ notizie su www.500clubitalia.it

AVVISO Decreto Ministeriale

Il Ministero delle Infrastrutture e dei Trasporti, con il Protocollo n. 19277/23.25 del 3 marzo 2010, ha annunciato la pubblicazione, avvenuta poi sulla Gazzetta Ufficiale n° 65 del 19/03/10, del decreto ministeriale che ha per oggetto i veicoli di interesse storico e collezionistico e che disciplina alcuni aspetti della materia.

Molto brevemente (il testo integrale lo potete leggere sul sito del Club) i punti:

- **Revisioni a cadenza biennale**
- **Riammissione in circolazione di veicoli precedentemente cessati dalla circolazione**
- **Veicoli radiati dal P.R.A.:**
- radiati d'ufficio
- per ritiro dalla circolazione e custodia in area privata
- per demolizione
- **Veicoli di origine sconosciuta**
- **Veicoli nuovi mai immatricolati**
- **Veicoli provenienti dall'estero**

Per tutti questi veicoli si dovranno accertare i requisiti di idoneità alla circolazione e allegare alla domanda varia documentazione predisposta. Fra gli altri documenti da produrre una dichiarazione rilasciata da ciascuna impresa di autoriparazione che è intervenuta nei lavori di recupero, ripristino, manutenzione, verifica del veicolo, attestante il tipo di lavori eseguiti e l'esecuzione degli stessi a regola d'arte.



CAMPIONATO ITALIANO 2009 VINCITORE CLASSE 700 GR/2

COSTRUTTORE DA OLTRE 45 ANNI
DI PARTICOLARI MECCANICI MOTORISTICI
E DI TRASMISSIONI PER VETTURE
DA COMPETIZIONE, STORICHE E STRADALI



Pilota: G. Anastasi









Regione Piana n. 51 Frazione Picchi - 12062 CHERASCO (CN)
tel./fax 0172 488036 - 489973 cell.3483814819
e-mail: info@lavazzatecno.it sito: www.lavazzatecno.it

FIAT 500 CLUB ITALIA**1 MAGGIO****Chiusi Città (SI)**

Fiat 500 "Prima macchina primo amore"
Coord. Torrita di Siena
Valdichiana - Peruzzi Mario
Resp. Pietrini Claudio - 057822866

1 MAGGIO**Barge - Loc. Rio Secco (CN)**

3° Meeting sulle rive del Rio Secco
Coord. Saluzzo - Paire Mauro
Resp. Gonella Gabriele 3358096244
Luca 3381967607 - Diego 3493173796

2 MAGGIO**Barchi (PU)**

La Collemaraton - Barchi - Fano
Coordinamento Pesaro
Isabettoni Claudio 3387728191
tel/fax 0721883023

2 MAGGIO**Scoffera (GE)**

5° Meeting Fiat 500 storiche
Coord. Genova Ponente - Rigolli Luigi
3495090980 - Antonio 3313679650 -
Fabrizio 3474273351

2 MAGGIO**Carpignano Sesia (NO)**

Raduno Fiat 500
"1° Memorial Dino Gaverio"
Coord. Romagnano Sesia
Gianola Vittorio 3683970487
Prenotaz. obbl. entro il 25/04/10

2 MAGGIO**Cupello (CH)**

2° Raduno Fiat 500
"Incontro alla sagra del carciofo"
Coord. Vasto
Sorge Alfredo - 337916835

2 MAGGIO**Firenze****Piazzale Michelangelo (FI)**

Raduno Fiat 500 Firenze
Coord. Firenze e Prato
Casella Matteo 3298229191

2 MAGGIO**Pozzuoli (NA)**

1° Meeting Fiat 500 Città di Pozzuoli
Coord. Napoli - Campi Flegrei
Scatola Marcello 3294297358
Antonio di Napoli 3478308361

2 MAGGIO**Avigliana (TO)**

2° Raduno Fiat 500 Città di Avigliana
Coord. Valle di Susa - Bertolo Gaetano.
Mario 3337940042
Angelo 3663454385 - Max 50 vetture,
Prenotaz. obbl. entro il 26/04/10

2 MAGGIO**Cervesina (PV)**

Raduno Fiat 500 Città di Cervesina
Coord. Broni - Oltrepò Pavese
Rizzo Giovanni 3355279102 - 3346933717
prenotaz. obbl.

9 MAGGIO**Alessandria - Rione Cristo (AL)**

Raduno Fiat 500 "Al Singsent a Lisondria"
Coord. Alessandria
Ardizzi Gianfranco 3474248926

9 MAGGIO**Castel San Pietro Terme (BO)**

6° Raduno Nazionale - Amarcord... 500
del Castello - Raduno organizzato
da Lannutti Andrea col patrocinio
del Fiat 500 Club Italia - 3387014127

9 MAGGIO**Chieri (TO)**

2° Meeting di Chieri
Coord. Torino - Silvia Depaoli 3473205045
Giacinto Chiara 3388873365

9 MAGGIO**Correggio (RE)**

Raduno Fiat 500 - Coord. Gualtieri
Gabba Federica 3388253648

9 MAGGIO**Vicoforte Mondovì (CN)**

Meeting Fiat 500 tra le 2 Frabose
Coord. Ceva e Mondovì - Italo Nardini
In collaborazione con Liprandi Alberto
3331825013 - 0174244008

9 MAGGIO**Castelnovo Bariano (RO)**

6° Raduno Fiat 500
a Castelnovo Bariano
Coord. Salara - Mancini Guido
0425705302 - 3393513485
Roberto Raccanelli 3294256110

9 MAGGIO**Vizzini (CT)**

2° Meeting nella terra del Verga e tra i vicoli
della Cavalleria Rusticana - Coord. Siracusa
Nord - Briganti Antonino - 3355773800

16 MAGGIO**Piacenza (PC)**

Raduno Statico Fiat 500 all'interno
della Fiera "Piacenza Auto e Moto 2010"
Coord. Piacenza - Achilli Lorenzo
3388128562 - 0523882143

16 MAGGIO**Sorrento (NA)**

3° Meeting "I LOVE FIAT 500 Sorrento"
Coord. Penisola Sorrentina - Capri
Staiano Raffaele 3806672373
raffaele500@alice.it

16 MAGGIO**Asti (AT)**

500 Day
Memorial "Montano Merola" - Coord. Asti
Marmo Luisella 3382548154 (ore pasti)
Claudio 3334926957
Max 100 vetture, prenotaz. obbl.
entro il 13/05/10

16 MAGGIO**Camerino (MC)**

1° Raduno statico Fiat 500 e veicoli Militari
Coord. Macerata
Mancinelli Mirko 3334908040

16 MAGGIO**Varese (VA)**

4° Raduno città di Varese
"Aspettando la Varese Campo dei Fiori"
Coord. Varese - Marco Giudici
Marco 3922302245
Gianfranco 3495658666

16 MAGGIO**Bovalino Marina (RC)**

2° Raduno Fiat 500 e derivate
Città di Bovalino Marina
1° Memorial "Leonardo Primerano"
Coord. Reggio Calabria - Spadaro
Giuseppe.0965593950 - 3283926129

23 MAGGIO**Marsigliana (GR)**

Raduno Fiat 500
Coord. Grosseto - Cosci Danilo 3332063732
danilo500club@alice.it

23 MAGGIO**Pramollo (TO)**

Raduno Fiat 500
"Le 500 nel Vallone del Risagliardo"
Coord. Saluzzo - Paire Mauro 3392639051 -
Piera 3334517030 con la collaborazione
di Comune e Proloco di Pramollo

23 MAGGIO**Romanò Brianza**

Comune di Inverigo (CO)
1° Raduno centro sportivo comunale
di Romanò d'Inverigo in 500
Coord. Como - Lembo Giovanni -
3383363748 - Gina 3495295636

23 MAGGIO**Quarona (VC)**

500 a Tutta Birra - Coord. Romagnano Sesia
Gianola Vittorio - Resp. raduno Bonomi
Paolo 3683970487

23 MAGGIO**Soragna (PR)**

Raduno Fiat 500 Città di Soragna
Coord. Cremona - Tentolini Raul -
3398692774 - 037542454

23 MAGGIO**San Damiano Brugherio (MI)**

Raduno Fiat 500 "San Damiano in Cincent"
Coord. Milano - Parolini Luigi
Giovanni - 3394526850

23 MAGGIO**Molare (AL)**

Tour Turistico e Alimentare
Coord. Ovada - Deborah Mazzarello
3288436835 (ore pasti)

28-29-30-31 MAGGIO**1-2 GIUGNO****Sud della Sardegna**

Raduno Fiat 500 - Coord. Cagliari
Pilloni Piero 3391126221

28-29-30-31 MAGGIO**1-2 GIUGNO****Corsica (F)**

Tour "Corsica in 500" - Coord. Saluzzo
Paire Mauro 3392639051
Piera 3334517030

30 MAGGIO**Gaveno (TO)**

1° Meeting Fiat 500 bicilindriche e derivate
Coord. Torino - Silvia & Paolo 3473205045

30 MAGGIO**Spongano (LE)**

Il 500 sul Lungomare Salentino
Coord. Brindisi e Lecce
Calasso Oronzo 3883411931
Salvatore 3899935105
con la collaborazione di Epoch's Cars Club
Spongano (Sez. 500)

30 MAGGIO**Acquapendente (VT)**

4° Meeting Fiat 500 Città di
Acquapendente - Coord. Viterbo -
Potestà Antonio - 3476099148 -
3771173547 - Max 100 equipaggi,
prenotaz. obbl., info dalle ore 14

30 MAGGIO**Fontanelle - Boves (CN)**

2° Raduno Fiat 500 a Fontanelle
Coord. Cuneo
Novelli Marco 3388043288

30 MAGGIO**Rosolina - Corbola (RO)**

2° Raduno del Polesine
Coord. Delta Po Veneto
Pozzato Giovanni 3382940339
Alberto 3472251995

30 MAGGIO**Pollone (BI)**

9° Raduno Fiat 500 e derivate
Coord. Biella
Fogliano Ivan 0152562351 ore 19-21
3487504963

30 MAGGIO**Magione (PG)**

3° Raduno del Trasimeno
Coord. Lago Trasimeno
Dentini Luciano 3471868245
luciano.dentini@live.it
Iscrizione obbligatoria entro il 29/05/10

30 MAGGIO**Agazzano (PC)**

Raduno Fiat 500 "500 in Val Luretta"
Coord. Piacenza - Lorenzo Achilli
3388128562 - Franzini 3393691300
Ramoscelli 3339768500
Prenotaz. obbl. entro il 28/05/10

30 MAGGIO**Palmanova (UD)**

1° Raduno in 500 tra Storia & Shopping
Coord. Udine e Pordenone Odorico
Luciano tel.0432837810

30 MAGGIO**Camposano - Cimitile (NA)**

2° Meeting Fiat 500 Città di Camposano
Coord. Agro Nolano Mariagliese
Barbati Luigi 3356119738
Proloco Camposano tel/fax 0818265299

30 MAGGIO**Cavola di Toano (RE)**

50 500 per una perla dell'Appennino
Reggiano - Coord. Gualtieri
Gabba Federica 3388253648

5 GIUGNO**Sesso (RE)**

Raduno Fiat 500 "A Sesso (RE) in 500"
Coord. Gualtieri
Gabba Federica 3388253648

5 GIUGNO**Levice (CN)**

2 Tour in 500 enogastronomico in Langa
Coord. Alba e Bra
Bertolusso Claudio 3334926957
Luisella 3382548154 Ore pasti
Prenotaz. obbl. entro 03/06/10
Partenza da Alba

5-6 GIUGNO**Napoli - P.zza del Plebiscito (NA)**

1° Meeting Internazionale
Fiat 500 Città di Napoli - Coord. Campani
Scatola Marcello 3294297358
con la collaborazione della
Proloco di Camposano 0818265299

6 GIUGNO**Vinovo (TO)**

Raduno Fiat 500 "500 e Cavalli"
Coord. Torino - Silvia & Paolo 3473205045
In collaborazione con gli amici della Fiat
500 Valle di Susa
Enzo Panetta 3396935384
Prenotazione obbligatoria

6 GIUGNO**Casoli - Chieti (CH)**

2° Raduno Nazionale della Maiella
Fiat 500 e derivate - Raduno organizzato
da Lannutti Andrea col patrocinio del Fiat
500 Club Italia 3387014127

6 GIUGNO**Dronero (CN)**

Raduno Fiat 500 - "Le 500 nelle Valli
Occitane" - Coord. Saluzzo
Poetto Mauro 3473178698
3397982462 - 3205347729 - 3467240248

6 GIUGNO**Papozze (RO)**

1° Raduno 500 DAY - Coord. Delta Po
Veneto - Pozzato Giovanni 3382940339 -
EPO-CAR 3488760938

6 GIUGNO**Avegno (GE)**

1° Meeting Fiat 500 - Coord. Genova
Levante - Tripodi Tito 3394125963 e
Giorgio Antichi 3334080246
in collaborazione con la Proloco di Avegno

6 GIUGNO**Valenza Po (AL)**

17° Meeting Città dell'Oro
Coord. Valenza e Casale
Chivetto Massimo 3333504792

6 GIUGNO**Finale Ligure (SV)**

3° Raduno Cin-Cin-que 100
Coord. Finale Ligure
Yves Barbacini 3478821456
barbacini.yvo@tiscali.it

12 GIUGNO**Brazzolo (FE)**

3° Raduno Fiat 500 di solidarietà
"Festa del Zanzal" - Coord. Ferrara
Magri Mirko 3496907828
12-13 GIUGNO

Pantelleria (TP)

Meeting Pantelleria - Coord. Marsala
Ingrassia Lorenzo 3281109708
Anna 3939439763 - Enzo 330957093

13 GIUGNO**Garesio (CN)**

VI Raduno Fiat 500 città di Garesio
Coord. Garesio
Marco Baracco 3392787999
Pier 3391362774

13 GIUGNO**Roma (RM)**

Rendez - Vous di Roma - Coord. Roma
Ruber Pierluigi e Piero - 062153181
0697608167 - 062594125

13 GIUGNO**Cumiana (TO)**

4° Meeting Fiat 500 - BiciIndriche e
derivate - Coord. Torino
Silvia & Paolo 3473205045
Vincenzo Modica 3393110697

19-20 GIUGNO**Valli Bergamasche (BG)**

500 Show - Coord. Valli Bergamasche
Bianchi Danilo 3356952257
danilobianchi500@alice.it

20 GIUGNO**Costa di Rovigo (RO)**

2° Raduno 500 volte Pro Loco Costa
di Rovigo - Coord. Salara
Mancini Guido 0425705302 - 3393513485
guidom48@virgilio.it
Alessio Nallio 33116083978

20 GIUGNO**Domicella (AV)**

3° Meeting Città di Domicella
Coord. Vallo Lauro-Baianes
Peluso Giuseppe 3316706475 - 334355130

20 GIUGNO**Piazza Bossi (VA)**

Raduno Fiat 500 e Derivate Portoceresio
Raduno organizzato da Alberto Pasquali
con la collaborazione di Giudici Marco
(Coord. Varese) 3334255428
fax 0332617343

20 GIUGNO**Reggio Calabria (RC)**

3° Raduno Fiat 500 e derivate Città
di Reggio Calabria - Coord. Reggio Calabria
Spadaro Giuseppe 0965593950
3283926129

20 GIUGNO**Sampeyre (CN)**

Gita in 500 nella Valle Varaita
Coord. Saluzzo - Paire Mauro - 3392639051
Piera 3334517030
500.club.saluzzo@tiscali.it

20 GIUGNO**Susa (TO)**

2° Raduno Fiat 500 e derivate Città di Susa
Coord. Valle di Susa - Bertolo Gaetano
In collaborazione con I Love Susa
"Susa Motor Festival" - Andrea 3357800368
Johnny 3472225738
Prenotaz. obbl. entro il 14/06/10

20 GIUGNO**Montemignaio (AR)**

1° Raduno Fiat 500
e Derivate Coord. Arezzo
Salimbeni Claudio 3284160462
Massimiliano 3357667896
Simone 3771293804

20 GIUGNO**Brusasco (TO)**

Raduno Fiat 500 - Coord. Torino
Silvia & Paolo - 3473205045

26 GIUGNO**Rimini (RM)**

Riminiinquincento: 3° Raduno Nazionale
Fiat 500 Riviera di Rimini - Coord. Rimini
Lami Lorenzo 3471512116
Salvatore 3403032239

27 GIUGNO**Fermo (AP)**

9° Raduno Fiat 500 Città di Fermo
Coord. Fermo - Mega raduno delle Fiat 500
con prezzi di pernottamento agevolati
per gli equipaggi venuti da fuori regione
Rossini Bruno 3483208446 - 0734623952
Ferretti Andrea 3405737905

27 GIUGNO**Potenza (PZ)**

1° Meeting Città di Potenza
Coord. Potenza - Pellegrino Giuseppe
3397612289

RADUNI > FIERE

+ notizie su www.500clubitalia.it



18 LUGLIO

Bagni di Lucca (LU)
Raduno Fiat 500 - Coord. Lucca
Borgia Gianfranco 0583766135
Ridolfi Giuseppe 3294508001

18 LUGLIO

Fano (PU)
4° Raduno Fiat 500 Città della Fortuna
Fano - Coord. Pesaro
Isabettni Claudio 3387728191
tel/fax 072188302

18 LUGLIO

Cadelbosco Sopra (RE)
III Raduno Fiat 500 "Palio degli Asini"
Coord. Gualtieri
Gabba Federica - 3388253648

18 LUGLIO

Ficarolo (RO)
1° Raduno Fiat 500 e
Derivate - Coord. Salara
Mancin Guido 0425705302 - 3393513485
guidom48@virgilio.it

18 LUGLIO

Edolo (BS)
Le 500 sulle strade del Giro d'Italia
Coord. Brescia - Begotti Mario
Responsabile raduno Ruaro Giovanni
036471029 - 3939765037 - 3479437886

18 LUGLIO

Costigliole d' Asti (AT)
2° Raduno Fiat 500
Coord. Asti - Marmo Luisella 3382548154
Claudio 3334926957
Prenotaz. obbl. entro il 15/07/10

18 LUGLIO

Santa Fiora (GR)
Raduno Fiat 500 - Coord. Grosseto
Cosci Danilo 3332063732
danilo500club@alice.it
Pinzuti Caterina 3387443628

25 LUGLIO

Cengio (SV)
13° Raduno Fiat 500 e derivate
Coord. Cengio
Fresia Lucia - 3394581303
Vittoria 3395758968

25 LUGLIO

Avezzano (AQ)
4° Raduno Fiat 500 e auto d'Epoca
Coord. Avezzano
Alvaro Fabrizio 3476681498

1 AGOSTO

Sessant (AT)
Le mitiche 500 a Sessant
Coord. Asti - Marmo Luisella
Per info Luisella 3382548154 Ore pasti
Claudio 3334926957

1 AGOSTO

Prato Nevoso (CN)
2° Raduno Fiat 500 Prato Nevoso
Quota 1400 m
Coord. Ceva e Mondovì
Nardini Italo 3479656917
Ass. Turistica Prato Nevoso 0174334133

8 AGOSTO

Mezzogoro (FE)
2° Raduno Interregionale Fiera
del Comomero - Coord. Ferrara
Magri Mirko 3496907828 - 3463565200

8 AGOSTO

Ortucchio (AQ)
2° Raduno Alessandra Celeste
Coord. Avezzano
Alvaro Fabrizio 3202917564

8 AGOSTO

Albenga (SV)
Raduno Fiat 500
"Team Nervoso" - Coord. Albenga
Domenico Foti 3479100341
Si gradisce la prenotaz. entro il 31/07/10

8 AGOSTO

Pedaso (AP)
3° Raduno Fiat 500 Croce Verde Pedaso
Coord. Fermo
Rossini Bruno - 0734933216 - 3483208446
Organizzatori e responsabili
Maggioli Graziano - Marinucci Daniele

22 AGOSTO

Fosciandora (LU)
Raduno Fiat 500 - Coord. Lucca
Borgia Gianfranco 0583766135
Lenzi Danilo 3355234389

22 AGOSTO

Camerino (MC)
3° Raduno Fiat 500
Città di Camerino - Coord. Macerata
Mancinelli Mirko 3334908040
fax 0734636014

22 AGOSTO

Armo - Colle di Nava (IM)
In 500 sui prati di Armo
Coord. Imperia - Tornatore Alberto
3387774542

22 AGOSTO

Pocapaglia (CN)
4° Raduno Fiat 500...E non solo
Coord. Alba e Bra - Bertolusso Claudio
3334926957 - Luisella 3382548154
Prenotaz. obbl. entro il 20/08/10

29 AGOSTO

Comiso (RG)
3° Raduno Fiat 500 e derivate
"Maria SS. Delle Grazie"
2° Memorial "Davide Arcidiacono"
Coord. Ragusa - Modica Giovanni
in collaborazione con il socio Battaglia
Emanuele - 3343226076

29 AGOSTO

Rocca di Cambio (AQ)
2° Raduno dell'Altopiano
delle Rocche Coord. dell'Aquila
Marinangeli Alessandro 3383600264

29 AGOSTO

Bagnolo Piemonte (CN)
Raduno Fiat 500
"Le 500 tra la pietra di Bagnolo"
Organizzato da "Is amis d'la 500"
in collaborazione con l'Ass. Turistica
Bagnolese - con il Patrocinio del Fiat 500
Club Italia - Resp.: Edvy Paolo Garnier -
Valter Reale - Bellion Loris

Barosso Sergio - Rabbia Dario
Per informaz.: Dario Rabbia 3474839268

5 SETTEMBRE

Fano (PU)
3° Incontro 500 e Vespe - Coord. Pesaro
Isabettni Claudio - 3387728191
tel/fax 0721883023

5 SETTEMBRE

San Damiano d' Asti (AT)
3° Raduno Fiat 500 - Coord. Asti
Marmo Luisella - 3382548154 Ore pasti
Claudio 3334926957
Prenotazione obbl. entro 02/09/10

5 SETTEMBRE

San Lorenzo al Mare (IM)
4° Meeting 500 al Mare
Coord. Imperia
Tornatore Alberto 3387774542

12 SETTEMBRE

Ceva (CN)
11° Meeting Fiat 500 nella terra dei funghi
Coord. Ceva e Mondovì
signor Italo Nardini - Per informazioni
contattare il cellulare 3479656917
signora Umberta 3342257466

12 SETTEMBRE

Siena - Ponte a Tressa (SI)
5° Raduno Fiat 500
Coord. Siena - Pandiscia Filippo
3335255941 - 3496921466
filippo@cnquinosiena.it

12 SETTEMBRE

Tarquinia (VT)
Piazza Giacomo Matteotti
3° Raduno Fiat 500
Città di Tarquinia - Coord. Tarquinia
Luigi Marzioni 3395971777 - 3938233638
0766840629

19 SETTEMBRE

Savignano (CN)
4° Raduno Fiat 500 Conad - Leclerc
Coord. Cuneo - Novelli Marco 3388043288

19 SETTEMBRE

Imola (BO)
1° Raduno a Imola delle mitiche 500
"Il sogno diventato realtà"
Raduno Organizzato da Erica D'Angelo
con il patrocinio del Fiat 500 Club Italia
3291858592

19 SETTEMBRE

Ippodromo di Prato (PO)
Raduno Fiat 500 Prato
Coord. Firenze e Prato
Casella Matteo 3298229191

26 SETTEMBRE

Roccaparvera (CN)
4° Raduno Fiat 500 Roccaparvera
Coord. Cuneo - Novelli Marco 3388043288

26 SETTEMBRE

San Giovanni in Croce (CR)
1° Raduno Fiat 500 nella Rocca della Dama
dell'Ermellino - Coord. Cremona - Tentolini
Raul in collaborazione con l'Amministrazione
Comunale di San Giovanni in Croce
3398692774 - 037542454

26 SETTEMBRE

Fano (PU)
Gita a Fano - Loreto
Coord. Pesaro - Isabettni Claudio
3387728191 - tel/fax 0721883023

26 SETTEMBRE

Empoli (FI)
1° Raduno Fiat 500 Città di Empoli
Coord. Empoli - Giordano Vincenzo
3474805902 - Anna 3497574300
Ilaria 3386423283

3 OTTOBRE

Barga (LU)
Raduno Fiat 500 - Coord. Lucca
Borgia Gianfranco 0583766135
Marchetti Paolo 3477167557

3 OTTOBRE

Roreto di Cherasco (CN)
8° Raduno Fiat 500 e derivate
Coord. Alba e Bra
Bertolusso Claudio 3334926957
Luisella 3382548154
Prenotazione obbl. entro 01/10/2010

3 OTTOBRE

Cesio (IM)
1° Memorial "Giancarlo Armato"
Raduno organizzato dall'Ass. Cesio 90
con il patrocinio del Fiat 500 Club Italia
con la collaborazione del Coordinamento
di Imperia Binelli Roberto 3383601602

3 OTTOBRE

Colfaietà (FR)
5° Raduno Fiat 500 e non solo
6° Memorial "Giovanni Iannarilli"
Coord. Frosinone - Gaetano Attilio
Serrecchia - 3805069741 - 0776527747
sergaetano@libero.it

prenotazione obbl. entro il 30/09/10

10 OTTOBRE

Crispiano (TA)
Raduno Fiat 500 "Re 500 Crispiano"
Coord. Crispiano
Claudio Parascandolo 3487485139

17 OTTOBRE

Mondovì (CN)
Meeting Fiat 500 Città di Mondovì
Coord. Ceva e Mondovì
Italo Nardini 3479656917
Ufficio Turistico Mondovì 017440389

24 OTTOBRE

Signa (FI)
Love 500 Raduno Fiat 500 Beneficenza
Coord. Firenze e Prato
Casella Matteo 3298229191

24 OTTOBRE

Saluzzo (CN)
11° Meeting Nazionale del Marchesato
Coord. Saluzzo
Paire Mauro 3392639051
Piera 3334517030
500.club.saluzzo@tiscali.it

7 NOVEMBRE

Vitolini Vinci (FI)
13° Raduno Fiat 500
3° Memorial Vincenzo Santanna
Coord. Empoli - Giordano Vincenzo
3474804902 - Resp.: Anna Santanna
3497574300 - Ilaria 3386423283

14 NOVEMBRE

Bra (CN)
4° Meeting Fiat 500
Coord. Alba e Bra - Bertolusso Claudio
3334926957 - Luisella 3382548154
Prenotazione obbl. entro il 12/11/10

5 DICEMBRE

Bagni di Lucca (LU)
Raduno Fiat 500
"le Nataldì delle 500" - Coord. Lucca
Borgia Gianfranco 0583766135
Ridolfi Giuseppe 3294508001

12 DICEMBRE

Firenze (FI)
Raduno di Firenze Sud in Fiat 500 e
derivate - Coord. Valdarno - Firenze Sud
Nocentini Giovanni 3357053591
Susanna 3398970707

19 DICEMBRE

Grottazzolina (AP)
3° Raduno di Natale - Coord. Fermo
Rossini Bruno 3483208446 - 3405737905
fax 0734623952

ALTRI CLUB

1-2 MAGGIO

San Severino Marche (MC)
"500 Septempera Meeting"
Gruppo amatori 500 - Giovanni
3393953412 - Emanuele 3383642460
Resp. Giovanni Cavallini

16 MAGGIO

Solofra (AV)
3° Raduno Nazionale Fiat 500 Città
di Solofra - Raduno organizzato
da "Solofra Team" 3921917468
solofrateam@libero.it

16 MAGGIO

Poggibonsi (SI)
Raduno Fiat 500
Romano Ernesto 3356120033
0577938580

23 MAGGIO

Monteporzio Catone (RM)
2° Raduno Fiat 500 "Amici di Monteporzio"
Calcio Alberto 3332573607
Lombardi Roberto 062305116

23 MAGGIO

Palma Campania (NA)
Una passeggiata nel passato
AS.G.A.M.D.E di Palma Campania
in collaborazione con il Coordinamento
dell'Agro Nolano Mariglianese del
Fiat 500 club Italia - Nicola 3343555131
Barbati Luigi cell. 3356119738

29-30 MAGGIO

Teramo (TE)

14° Gran Meeting 500 Teramo
Organizzato dal Club Amici 500
tel/fax 0861250051 - 3381781090
tel/fax 086156846

30 MAGGIO

Busto Arsizio
Via F.lli d'Italia (VA)
2° Festival dell'Automobilismo d'Epoca
Organizzato dal Rallye Sport Club
3468955779 - 339/8931769

30 MAGGIO

Montale (PT)
10° Raduno Fiat 500 e derivate
Organizzato dal "Gruppo Fiat 500 Montale"
D'Anna Niccolino 3383553658
Sereno Fausto 3288046619
Vivarelli Marco 3475586910

2 GIUGNO

Prada Faenza (RA)
Festa d'la Fameja - Organizzato
da Domigaglia Franco 3356636123

2 GIUGNO

**Località Pozzo di Caprile -
Roccasecca (FR)**
4° Raduno San Filippo e Giacomo
della mitica 500 e auto d'epoca
Organizzato da Iacobelli Loreto
iako77@email.it

6 GIUGNO

Soave (VR)
10° Meeting Fiat 500 - 3° Raduno
Fiat Nuova 500 - (ieri, oggi, domani)
Organizzato - da "Gli amici della Cincent"
di Soave - in collaborazione
con il Club CinCent Trentino
Diego 3404281315
Davide 3494904624

6 GIUGNO

Latina Scalo - P. S. Giuseppe (LT)
7° Raduno Fiat 500 e derivate
Organizzato da Mancini e Camerota
3687101604

13 GIUGNO

Genova - Fontanegli (GE)
10° Raduno Fiat 500
Organizzato da "500 mania Genova".
Per informazioni contattare Lastrico
3472501836 - lastrigio@libero.it

13 GIUGNO

Figino Sereza (CO)
5° Raduno Cinquini Brianzoli
Organizzato dal club Cinquini Brianzoli -
Resp. Livio Massimo - 3392935598
info@cinquinibrianzoli.it

13 GIUGNO

Capalbio (GR)
1° Raduno Fiat 500 e derivate
Raduno organizzato con il patrocinio
del Comune di Capalbio
Bini Mireno 3926724960 fax 0564898320
Vincenzo Battisti 3356451610
fax 0564893122

13 GIUGNO

Fasano (BR)
1° Raduno Fiat 500 "Città di Fasano"
Organizzato dal 500 Fan Club
3387175190 - 3381568760
Resp. Sermeraro Donato

13 GIUGNO

Leno (BR)
4° Raduno Fiat 500 Città di Leno
Organizzato da "Gli amici della 500"
Scaglia Bruno 3389718096

17 GIUGNO

Autodromo di Franciacorta (BS)
Historic Abarth - Track Day
Organizzato da La Berni Motor
0377589138 - Franzoni Auto 030321532

20 GIUGNO

Porto Ceresio - Lungo Lago (VA)
8° Meeting Fiat 500 /126 e derivati
Organizzato dal Club 500 Ceresio -
3482852890 - club500ceresio@libero.it

20 GIUGNO

San Michele al Tagliamento (VE)
8° Raduno Fiat 500 di San Michele
al Tagliamento - Organizzato dalla Proloco
di San Michele al Tagliamento
Pitacolo Cristina 3385010032
fax 0431520449
pinzinvittorino@alice.it

20 GIUGNO

Santa Maria Nuova (AN)
Le Mitiche 500 - 2° Edizione
Org. dall'Associazione LE API
Onorati Federico 3281198105 - 3404571013

27 GIUGNO

Taurianova (RC)
Raduno Fiat 500 - Org. dal Fiat 500 Club
di Taurianova - Enzo Caruso e
Giuseppe Franco 3283567247

27 GIUGNO

Uboldo (VA)
2° Meeting Fiat 500 Uboldo
Organizzato dal Gruppo amici della 500
Per informazioni: Franco 3357036184 -
Francesco 3334657466 - Pino 338/5295380
franalber@libero.it

27 GIUGNO

Sabioncello San Vittore (FE)
2° Meeting "Villa Delfini" auto d'epoca
Organizzato dal Magni Mirko in
collaborazione con l'Officina Ferrarese
Mirko 3496907828 - 339/3439821

27 GIUGNO

Rozzano (MI)
4° Cinquino Party Rozzano
Org. dal Club "No Cinquino No Party"
Luca 338/6114773 - John 3338445056

27 GIUGNO

Mede (PV)
6° Raduno itinerante "In 500 tra le Risaie"
Organizzato da Cominetti Gianluca
3470848536 - assbrunoldiceci@yahoo.it

4 LUGLIO

Partanna (TP)
3° Raduno Fiat 500 Città di Partanna
Organizzato dagli Amici del Cinquino
Iacono Pasquale cell. 3291332341

11 LUGLIO

Molochio (RC)
Raduno Fiat 500 - Organizzato dal Fiat 500
Club di Taurianova Enzo Caruso
e Giuseppe Franco 3283567247

11 LUGLIO

Pissato di Trecenta (RO)
3° Raduno Fiat 500
Organizzato dalla Proloco di Trecenta
Circolo Noi San Girolamo
Matteo 3475611288 - Simone 347985016
paganellimatteo@libero.it
zusa.sd@libero.it

18 LUGLIO

Carceri (PD)
19° Raduno "Tutti in 500"
Organizzato dalla Proloco di Carceri
Per informazioni 335319209 - 0429619611
info@paluanmultimedia.com
Responsabile Paluan Serafino

10-11-12 SETTEMBRE

Groenlo (NL)
30 anni Fiat 50



PER ISCRIVERSI

ISCRIZIONE AL CLUB

Inviare la fotocopia compilata del modulo a pag. 61 con allegata la fotocopia del versamento di 45 Euro sul CCP 10786176 intestato a Fiat 500 Club Italia. NON inviare fotocopia del libretto.

ISCRIZIONE ALL'ASI (FACOLTATIVA)

Inviare PER POSTA alla segreteria del Fiat 500 Club Italia la fotocopia del libretto di circolazione (solo le pagine con i dati tecnici dell'auto) e l'attestazione di proprietà + la copia del versamento di 42 Euro sul nostro CCP 10786176 (specificare nella causale "iscrizione ASI") + la fotocopia del tesserino del Codice Fiscale. L'iscrizione si intende per anno solare (da gennaio a dicembre). È possibile effettuare un unico versamento di 87 Euro (iscrizione Club+ASI). Una volta iscritti A.S.I., per quanto riguarda l'Attestato di Storicità e il Certificato di Identità (ex omologazione ASI) della vettura è necessario telefonare al Commissario Tecnico del Club, Enrico Bo.

Per ottenere l'Attestato di Storicità l'auto deve essere in buono stato e del colore originale. Per il Certificato di Omologazione l'auto deve essere completamente originale ed in ottimo stato.

BOLLO

Deve essere pagato sempre se l'auto circola. I veicoli con più di 30 anni pagano un bollo ridotto stabilito dalla regione di residenza (consultare l'ACI). Per i veicoli tra 20 e 30 anni in diverse regioni viene richiesto l'attestato di storicità.

ASSICURAZIONI

Alcune Compagnie applicano agevolazioni purché la vettura sia iscritta ad un Club Federato A.S.I. come il nostro, altre richiedono anche l'iscrizione A.S.I. (quindi tessera Club + tessera ASI + Attestato di iscrizione della vettura all'A.S.I.), altre ancora esigono il Certificato di Identità (ex omologazione ASI) e quindi richiedono che l'Auto sia storica a tutti gli effetti. Ai fini assicurativi è necessario che l'intestatario

della tessera sia anche l'intestatario dell'auto. Il nostro Club non ha stipulato alcun accordo vincolante con le Compagnie. Le tariffe sono stabilite dalle Compagnie e potrebbero subire delle variazioni. Perché la polizza sia valida è necessario essere in regola con l'associazione al Club (e all'ASI, qualora venga richiesta). Il Club non è responsabile dei rapporti tra Socio e Assicurazione.

RINNOVI

Per rinnovare la tessera è sufficiente pagare il bollettino prestampato che viene recapitato a domicilio ogni anno a novembre. Se non si è in possesso di tale bollettino è possibile utilizzarne uno in bianco che si può trovare presso qualunque ufficio postale e compilarlo con i seguenti dati: CCP 10786176 intestato a Fiat 500 Club Italia, via Roma 90, 17033 Garlenda (SV). La quota per il 2010 è di 45 euro. Per non attendere i tempi di notifica dell'avvenuto pagamento è possibile inviare la ricevuta via fax allo 0182.580015.

INCONTRIAMOCI A...

BARI

Ogni primo venerdì del mese, a Bari-Palese in via Vittorio Veneto 1, alle ore 19.30. Presso lo stesso indirizzo, ogni pomeriggio è possibile chiedere informazioni, effetti, iscrizioni, rinnovi, pratiche Asi. Mimmo 338.3159753. Rossella 338.1597334.

BELPASSO-PATERNO

Ogni primo giovedì del mese, dalle 19 alle 21, ci si incontra allo Sport Garage Salvo, in Via Piersanti Mattarella 66, a Piano Tavola (CT) frazione Belpasso. Per informazioni: Cappadonna Carmelo Davide tel. 3397646226, email: c.cappadonna@500clubitalia.it.

BIELLA

Ogni secondo mercoledì del mese dalle ore 21,30 presso la nostra sede che si trova a Sordevolo in Via Eugenio Bona per scambiare opinioni, discutere eventuali problemi, effettuare iscrizioni... Per informazioni: Ivan Fogliano 348.7504963.

CALTANISSETTA

Tutti i venerdì di ogni mese, dalle 19,00 alle 21,00 presso il bar "Irisch" viale Monaco. Peppe Anzaldi, cell. 349.1655401.

CASALE-VALENZA

Tutti i venerdì di ogni mese, dalle 19,00 alle 21,00 presso il bar "Irisch" viale Monaco. Peppe Anzaldi, cell. 349.1655401.

CASTELVETRANO

Il Gruppo Sacro Cuore di Valenza col supporto tecnico del Coordinamento di Casale e Valenza invita i soci e i simpatizzanti ogni 2° lunedì del mese presso la propria sede, nei locali sottostanti alla Chiesa del S. Cuore a Valenza in Via Bologna 36 per discutere organizzare gli eventi in programma. Info: fiduciario Massimo Chivetto 3333504792; pres. Gruppo Mot. S. Cuore Cesare Baldi 3381585688.

CATANIA

Il 3° giovedì del mese in via Etna, 376 Masclucia (CT). Iervasi, cell. 330.962710.

COMO

Ogni secondo mercoledì del mese, presso la nuova sede Sabry e Franky Caffè, Via al Monte 9 22063 Cantù (CO). Per info Giovanni Lembo (338.3363748).

CORLEONE

Presso la sede del Coordinamento di Corleone in piazza Sant'Orsola, ogni martedì del mese, dalle ore 21,00 in poi. cell. 333.4457980, e-mail: totucciog@interfree.it

FERMO

La sede del Coordinamento di Fermo in Via delle Mura 20 è aperta tutti i venerdì sera dalle 20,30 alle 23. Info: Bruno Rossini 348.3208446-340.5737905.

FOGGIA

Il Coordinamento di Foggia presso la propria sede in Viale degli Aviatori 136 Foggia, il primo e il terzo venerdì di ogni mese dalle ore 18 alle ore 21 propone un incontro con i soci, per scambiarsi idee ed opinioni; sarà inoltre possibile chiedere informazioni, effettuare iscrizioni, rinnovi, pratiche ASI. Massimo Testa 3397748706.

GARLENDA

Il primo giovedì del mese presso la Sede in via Roma 90, dalle ore 21. Marco Pastorelli cell. 333.7075382.

GORIZIA

Il Coordinamento di Gorizia, l'ultimo mercoledì di ogni mese, propone un incontro con i soci nella trattoria-pizzeria "Il Girone dei Golosi" sita in via S. Polo, 135 Monfalcone (GO). Dalle 20.00 alle 22.00 i soci sono pregati di raggiungere il locale con la propria 500. Per ulteriori informazioni contattare Ferdinando Di Martino 333.1381452.

GUALTIERI

A partire da febbraio 2009, il Coordinamento di Gualtieri (RE) si incontrerà ogni primo giovedì del mese dalle 20,30 presso Palazzo Greppi - Strada Statale 63 n° 176 - Santa Vittoria di Gualtieri (RE), primo ingresso a sinistra, 1° piano. Per info Federica Gabba (cell. 338 8253648).

MARSALA

Il primo venerdì del mese presso il bar di piazza della Vittoria (Porta Nuova) dalle 17,30 alle 19,30. Lorenzo Ingrassia, tel. 0923.736881, oppure cell. 328.1109708.

MESSINA-RIVIERA JONICA

Tutti i mercoledì del mese dalle 16 alle 19 in via Umberto I 413 primo piano a Nizza di Sicilia (ME) - Fiduciario Giuseppe Perez.

MILANO-CORSICO

Il 1° giovedì del mese presso "Lo Spizzico" di Corsico. Per informazioni: Luigi Parolini, tel. 02.97272294, cell. 339.4526850.

MODICA

Ultimo sabato del mese presso la sede Coordinamento di Ragusa Via Trapani Rocciola 25/B - sub.50 - dalle ore 16,30 alle ore 18,30 - tel 0932.905848, cell. 3335031004.

MONTESARCHIO

Tutti i sabato del mese, dalle ore 19,30 presso Stazione Servizio Agip di Sero Giuseppe in Via Benevento, 129. Farese, tel e fax. 0824.835377 - cell. 339.5767488 e-mail: fareseferdinando@alice.it.

NAPOLI-CAMPI FLEGREI & LITORALE DOMITIO

Tutte le prime domeniche del mese dalle ore 11,30/13 presso la Caffetteria Happy Hour HOUR in Via Domitiana km 45 Lago Patria (NA) incontro dei Cordinamenti Napoli Campi Flegrei & Litorale Domitio.

PARTINICO

La sede del Coordinamento di Partinico di via Crocifisso 33 rimane aperta ogni sabato (non festivo) dalle 9 alle 12 e ogni martedì (non festivo) dalle 15.30 alle 18.30 per iscrizioni ed incontri. Per informazioni telefonare al 328.3075223.

PENISOLA SORRENTINA-CAPRI-STABIAE

Il primo martedì del mese presso piazza della Repubblica in Piano di Sorrento (NA); per informazioni telefonare a Raffaele al 380.6672373.

PISTOIA

Ogni primo e terzo martedì del mese alle ore 21 presso il Circolo Arci di Bonelle. Carla Meirano tel. 0573.381195.

PRATO

Tutti i martedì dalle ore 21,30 presso la sede del Coordinamento in Via Petrarca 2 a Campi Bisenzio. Per info Matteo Casella 3298229191.

RIMINI

Ogni giovedì di fine mese presso il Ristorante Pizzeria Da Moreno in via Broglio 20 dalle ore 20,30 alle ore 23,30 per scambiarsi opinioni, discutere problemi, effettuare iscrizioni, rinnovi, pratiche ASI etc. Per informazioni Lorenzo Lami 347.1512116 oppure Salvatore Fiore 340.3032239.

ROMA

Tutti i giovedì dalle 16,30 alle 19,30 presso la sede del Coordinamento in Via Piave 32 (centro storico) a Frascati. Per conoscersi, scambiarsi idee, consigli, suggerimenti e quant'altro; per informazioni inerenti l'attività del Club, tesseramenti, assicurazioni. Tel. 06.2594125-06.97608167 e-mail info@assicar.eu - fiat500clubroma@tiscali.it.

SIENA

Tutti i martedì ore 21-23 presso il Bar Osteria Tre Pere a Torrita di Siena (SI). Telefono 0577.687474.

SANTO STEFANO QUISQUINA

Ultimo sabato del mese, app. davanti al "Bar della Stazione", di fronte all'Osp. Attardi di S. Stefano di Quisquina (Agrigento). Bellomo Giuseppe, cell. 347.4479253.

SONDRIO

Il primo giovedì non festivo di ogni mese a partire dalle 20,45 presso la Sala della Casa delle Associazioni sita in via Morelli 16 (ex uffici Enel di fronte all'ingresso del Pronto Soccorso) a Morbegno. Per informazioni telefonare a Luca Parravicini 0342680223 oppure scrivere a 500valtellina@libero.it.

TORINO

Ogni secondo lunedì del mese i Soci del Coordinamento di Torino si incontrano allo Sporting Club Italgas, via Passo Buole 29 (angolo via Trofarello), per sapere gli ultimi aggiornamenti e per parlare della 500. Paolo Zambianchi, tel. 011.19706423 (sera) oppure Silvia Depaoli cell. 347.3205045.

UDINE E PORDENONE

Il Coord. di Udine e Pordenone, propone un incontro con i Soci nella birreria-pizzeria "Limousine" sita in via Centro 25 a Saletto di Morsano al Tagliamento (PN) l'ultimo mercoledì di ogni mese dalle 20.30 alle 22.30. I Soci sono pregati di raggiungere il locale con la propria 500. Contattare Luciano Odorico: 347.1200878.

VERONA

Il primo lunedì del mese dalle ore 19,30 alle 21,30 presso l'osteria trattoria "Verona Antica" via Sottoriva 10, centro storico di Verona: specialità bigoli al musso e tagliata di angus. È indispensabile prenotare chiamando Luca Tesini al 349.3737791 per conferma (max 50 posti disponibili).

PUBBLICAZIONE RADUNI

FIAT 500

Inviare almeno 40 giorni prima dell'uscita del giornalino e 90 prima della manifestazione

NOME RADUNO.....

LOC./FRAZIONE.....

DATA RADUNO.....

ORGANIZZATO DA.....

TELEFONO (specificare il numero da pubblicare per informazioni)

E-MAIL.....

NOME DEL RESPONSABILE.....

DATA

FIRMA.....

I dati saranno trattati seguendo le disposizioni della legge 196/03, firmando se ne autorizza il trattamento.

è valida una fotocopia

I dati saranno trattati seguendo le disposizioni della legge 196/03, firmando se ne autorizza il trattamento.

TARGHE DEL REGISTRO STORICO DI MODELLO FIAT 500

COGNOME.....

NOME.....

VIA.....N.....

CAP..... CITTÀ.....

NUMERO TESSERA.....

COSTO 75 Euro

(COMPRESIVO DI TARGA E DICHIARAZIONE DI ORIGINALITÀ) E SPESE DI SPEDIZIONE PARI A 7,00 EURO

Tempi di consegna 6 mesi

DATA.....

FIRMA.....

I dati saranno trattati seguendo le disposizioni della legge 196/03, firmando se ne autorizza il trattamento.

Inviare via fax allo 0182580015 il presente modulo + copia della ricevuta di versamento con causale

“targa di registro” pari a 75 Euro (CCP 10786176 intestato al FIAT 500 CLUB ITALIA)

FIAT 500 CLUB ITALIA
VIA ROMA 90 17033 GARLENDIA (SV)

è valida una fotocopia

I dati saranno trattati seguendo le disposizioni della legge 196/03, firmando se ne autorizza il trattamento.

PRIMA ISCRIZIONE AL CLUB

SOLO PER NUOVI SOCI

COGNOME.....

NOME.....

VIA.....N.....

(indicare solo 1 indirizzo, residenza o domicilio: quello dove si vuole ricevere la posta)

CAP.....CITTÀ.....

LOC./FRAZIONE.....

PROVINCIA.....

TEL..... FAX.....

E-MAIL.....

LUOGO DI NASCITA.....

DATA DI NASCITA.....

TIPO (500, D, F, L, etc.).....ANNO IMMATR.....

TARGA AUTO.....

SI ACCETTANO SOLO 500 IMMATRICOLATE DAL 1957 AL 1975
L'iscrizione è valida per tutte le cinquecento intestate all'iscritto e si versa UNA SOLA QUOTA.

Ho ricevuto le informazioni dal Sig./Sig.ra (specificare nome)

Per l'iscrizione: rispedire il presente modulo compilato in stampatello + ricevuta del versamento sul CCP 10786176 intestato al FIAT 500 CLUB ITALIA al seguente numero di Fax 0182580015
Scrivere sul bollettino di ccp il nome dell'iscritto che compare sul modulo d'iscrizione. Non è possibile avere la tessera in giornata - esistono tempi tecnici.

LA QUOTA PER IL 2010 È DI 45 Euro
si prega di non inviare fotocopie del libretto
L'iscrizione si intende per anno solare (Gennaio-Dicembre)
ATTENZIONE: LA TESSERA SCADE IL 31-12-2010

FIRMA.....

I dati saranno trattati seguendo le disposizioni della legge 196/03, firmando se ne autorizza il trattamento.

è valida una fotocopia

I dati saranno trattati seguendo le disposizioni della legge 196/03, firmando se ne autorizza il trattamento.

FIDUCIARI ITALIANI

VALLE D'AOSTA

VALLE D'AOSTA
Massimo Allegri
 Frz. Entrèves 127
 11016 La Thuile (AO)
 339.3669778
 allegri.massimo@libero.it

PIEMONTE

TORINO
Paolo Zambianchi
 Via Feletto 37
 10154 Torino (TO)
 011.19706423

ALBA-BRA
Claudio Bertolusso
 Via Alba Narzole 7bis
 12055 Diano d'Alba (CN)
 333.4926957

ALESSANDRIA
Gianfranco Ardrizzi
 V. Scazzola 25
 15121 Alessandria (AL)
 347.4248926

ASTI
Luisella Marmo
 Via Alba Narzole 7bis
 12055 Diano d'Alba (CN)
 338.2548154 (ore pasti)
 333.4926957 -
 l.marmo@500clubitalia.it

BIELLA
Ivan Fogliano
 Via Camillo Vercellone 68
 13817 Sordevolo (BI)
 015.2562351 - 348.7504963
 coordinamento.
 biella@500clubitalia.it

CARMAGNOLA
Fabrizio Chicco
 Via Braida 16
 10041 Carignano (TO)
 347.8861713

CEVA E MONDOVI'
Italo Nardini
 Via Mombasiglio 30
 12073 Ceva (CN)
 0174.700116 - 347.9656917

CUNEO
Marco Novelli
 V. Potasso 21
 12010 Roccasparvera (CN)
 0171.74039 - 3388043288

GARESSIO
Marco Baracco
 V. Valcasotto 61
 12075 Garesio (CN)
 339.2787999

NOVI LIGURE
Gian Lorenzo Bisio
 V. Verdi 62
 15067 Novi Ligure (AL)
 0143.633336

OVADA
Deborah Mazzarelo
 Via Roma 40/2
 15074 Molare (AL)
 0143.888632 - 3288436835

ROMAGNANO SESIA
Vittorio Gianola
 Via Rossini 3
 28078 Romagnano
 Sesia (NO) - 368.3970487
 vittorio.gianola@tiscali.it

SALUZZO
Mauro Paire
 Via Madonna Occa 31
 12030 Envie (CN) 339.2639051

VALENZA E CASALE
Massimo Chivetto
 Via Bologna 10-15048Valenza (AL)
 333.3504792
 chivettom@yahoo.it

VALLI DI LANZO
Carlo Martone
 ViaVillainf.27-10070Mezzenile(TO)
 0123.581174

VALLE DI SUSÀ
Gaetano Bertolo (Johnny)
 Via Togliatti 11
 10135 Torino (TO)
 347.2225738 - 333.1506273
 g.bertolo@500clubitalia.it
 johnnyspeedline@virgilio.it

LIGURIA

GENOVA CENTRO
Adriano Bonavita
 Via Campi 88
 16024 Ferriere di Lumarzo (GE)
 0185.964000 - 348.2825321

GENOVA LEVANTE
Tito Tripodi
 Via Caduti della Libertà 29
 16030 Uscio (GE)
 0185.91009 - 339.4125963

GENOVA PONENTE
Luigi (Gino) Rigolli
 V. Malfettani 1-18
 16151 Genova (GE)
 010.413880 - 349.5090980

ALBENGA
Domenico Foti
 Via XXV Aprile 1 B 6
 17031 Albenga (SV)
 347.9100341
 nervoso2008@hotmail.it

ALBISOLA SUP.
Giuseppe Pastorino
 Via Poggi 2/1
 17013 Albisola Sup. (SV)
 348.7951655

ALTA VAL DI VARA
Alessandro Boeri
 Via Monte 3 - Torpiana
 19020 Zignago (SP)
 0187.865044

CENGIO
Lucia Fresia
 Via 2 giugno 16/3
 17056 Cengio (SV)
 339.4581303 - fax 019.55285
 lux_pier@libero.it

FINALE LIGURE
Ivo Barbacini
 V. Calvisio 14
 17024 Finale L. (SV)
 347-8821456
 barbacini.ivo@tiscali.it

IMPERIA
Alberto Tornatore
 Via Cipressa 56
 18017 San L. al Mare (IM)
 338.7774542

PIETRA LIGURE
Gianni Baisini
 Via Vassallo 43
 17020 Tovo S. Giacomo (SV)
 019.648693

SANREMO-RIVA LIGURE
Alberto Bertoli
 Via Aurelia 18 - 18015 R. Ligure (IM)
 0184.485962
 bertolialberto500@tiscali.it

SAVONA
Carlo Giuliani
 ViaForzano3/9-17100Savona(SV)
 347.1061434 - 019.807124

LOMBARDIA

MILANO
Luigi Parolini
 Via Papa Luciani 50C
 20011 Corbetta (MI)
 02.97272294 - 339.4526850

MILANO NORD EST
Stefano Rolleri
 Via Milano 38
 20090 Cesano Boscone (MI)
 338.7485413
 rolleri1@libero.it

BERGAMO
Antonio Cassella
 Via Cortesi 1
 24020 Villa di Serio (BG)
 035.656763 - 335.6021905

BRESCIA
Mario Begotti
 Villaggio Badia - Via Quinta 39
 25132 Brescia (BS)
 030.312501

COMO

Giovanni Lembo
 Via Pinturicchio 5
 22063 Cantù (CO)
 031.735076 - 338.3363748

CREMONA
Raul Tentolini
 Via Dante Alighieri 32
 26041 Casalmaggiore (CR)
 0375.42454 - 339.8692774
 raul.tentolini@tiscali.it

LAGO DI GARDA
Renato Valbusa
 Via Mantova 1 - 25017 Lonato (BS)
 030.9131815
 reneledesensa@alice.it

LECCO
(incarico provvisorio)
Luca Parravicini
 0342.680223
 500valtellina@libero.it

MANTOVA
Fabrizio Menarbin
 Via De Nicola 14
 Roverbella 46048 (MN)
 0376.693070 - 339.1529002

OLTREPO PAVESE
Giovanni Rizzo
 Via Gramsci 28 - 27043 Broni (PV)
 335.5279102

S. ZENONE AL LAMBRO
Giuseppe Iannolo
 Viale Rimbembranze 8
 20070 S. Zenone a L. (MI)
 335.8394496

SONDRIO
Luca Parravicini
 V. Belenasco 2 - 23016 Cercino (SO)
 Tel. 0342.680223

TRE BIRGAMASCHE
Daniilo Bianchi
 Via Trento 7 - 24020 Casnigo (BG)
 335.6952257
 danilobianchi500@alice.it

VARESE
Marco Giudici
 V. Maino 4 - 21012 C. Magnago (VA)
 392.2302245
 500varese@gmail.com

TRENTINO A. ADIGE
BOLZANO
Guido Coltri
 V. Don Bosco 9
 39042 Bressanone (BZ)
 338.6380900
 orsolupo@email.it

TRENTO
Roby Novello
 Via dei Bersaglieri 35/A
 Transacqua (TN)
 320.2744827

VENETO

VENEZIA-TREVISO-
BELLUNO
Maurizio Gherardi
 Via Triestina 12 loc. Loncon
 30020 Annone Veneto (VE)
 0421.287063

DELTA DEL PO VENETO
Giovanni Pozzato
 Via Matteotti 231
 Porto Tolle 45018 (RO)
 338.2940339
 giovannipozzato@hotmail.it

SALARA
Guido Mancin
 Via Croce 42 - 45030 Salara (RO)
 tel/fax 0425.705302
 339.3513485
 guidom48@virgilio.it

VERONA
Luca Tesini
 Via Ruffo 11 - 37131 Verona (VR)
 349.3737791
 luka500@yahoo.it

VICENZA
Davide Meggiolaro
 Via Don Luigi Sturzo 14
 36070 Castelgomberto (VI)
 347.7534842
 davide.meggiolaro@alice.it

FRIULI VEN. GIULIA

TRIESTE
Giuliana Fonzari Benvenuti
 Scala Bonghi 25 - 34139Trieste(TS)
 040.947206

GORIZIA
Ferdinando Di Martino
 Via S. Polo 135
 34074 Monfalcone (GO)
 333.1381452 - fax 0481.413120
 f.dimartino@500clubitalia.it

UDINE-PORDENONE
Luciano Odorico
 Via Calle Silvestri 5
 33050 Ronchis (UD)
 347.1200878

EMILIA ROMAGNA

BOLOGNA
Maurizio Candini
 Via Bellaria 103
 40068 San Lazzaro (BO)
 349.1186144 (alla sera)
 solangecandini@libero.it
 (S. Yannoulis dalle 9 alle 16
 051.6146212)

CESENA
Marcella Picco
 Str. Provinciale per Sogliano 35
 47030 Borghi (FC)
 333.9194549 - 348.5583670
 marcella59@live.it

FERRARA
Mirko Magri
 Via Bologna 441
 44100 Ferrara (FE)
 349.6907828
 333.8055064 - (ore pasti)
 magrimirko@gmail.com

FIDENZA
Raul Tentolini
(incarico provvisorio)
GUALTIERI
Federica Gabba
 Via Dalla Chiesa 8
 42040 Campegine (RE)
 338.8253648
 federica@incoop.eu

MODENA
Idris Morselli
 V. Gramsci 2/A
 41030 Bastiglia (MO)
 338.4238834

PIACENZA
Lorenzo Achilli
 Via G. Berti 6
 29015 Cast. S. Giovanni (PC)
 0523.882143 - 338.8128562

RAVENNA
Giovanna Valeria Fabbri
 Piazza X Aprile
 48011 Alfonsine (RA)
 3927315004 (orario 13-15/19-21)
 500raduni@libero.it

RIMINI
Lorenzo Lami
 Via Castrocaro 3 - S. Giustina
 47821 Rimini (RN)
 tel./fax 0541.680334
 347.1512116

TOSCANA

FIRENZE-PRATO
Matteo Casella
 Via Liguria 11
 50145 Firenze (FI)
 tel/fax 055.318113
 329.8229191 - fax 055.9029009
 matteo@cinquino.it

AREZZO
Claudio Salimbeni
 V. Vespucci 18
 52100 Arezzo (AR)
 328.4160462
 scorpione500@inwind.it

EMPOLI-VAL D'ELSA
Vincenzo Giordano
 Via Luigi Settembrini 13
 50053 Empoli-Val D'elsa (FI)
 347.4805902

FOLLONICA
Aurelio Bertini
 Via Atene 4 - 58022 Follonica (GR)
 347.8117994
 amici500@virgilio.it

GROSSETO
Daniilo Cosci
 Via Amm. Concialini 32
 L. Braccagni
 58100 Grosseto (GR)
 333.2063732

LIVORNO

Lido Bandini
 Vill. Solvay 9 - 57023 Cecina (LI)
 347.8608551

ISOLA D'ELBA
David Berti
 Via San Francesco 25 - Isola d'Elba
 57033 Marciana Marina (LI)
 0565.904383

LUCCA
Gianfranco Borgia
 Via Mordini 6 - 55051 Barga (LU)
 0583.766135

MUGELLO
Daniilo Danti
 V.le Del Pino 24 - 50041 Calenzano (FI)
 347.3026184
 daniilo.danti@virgilio.it

PISA
Giancarlo Pistolesi
 V. Palestro 18 - 56038 Ponsacco (PI)
 346.0299101

PISA-ULIVETO TERME
Antonio Bartolini
 Via Nazionale 51 Loc. Uliveto Terme
 56010 Vicopisano (PI)
 339.8244135
 ulivetoterme500@alice.it

PISTOIA
Carla Meirano
 Via Arezzo 84 Loc. Bonelle
 51100 Pistoia (PT)
 0573.381195

SANTA FIORA
Caterina Pinzuti
 C.da dalla Chiesa 19
 58037 Santa Fiora (GR)
 338.7443628 - catix@iol.it

SIENA
Filippo Pandiscia
 Via Belriguardo 122
 53100 Siena (SI)
 349.6921466 - 333.5255941
 057.71912373
 filippo@cinquinosiena.it

TORRITA DI SIENA
VALDICHIANA
Mario Peruzzi
 Via A. De Gasperi 25
 53049 Torrita di Siena (SI)
 0577.685138

VALDARNO-
FIRENZE SUD
Giovanni Nocentini
 Via Trento 4
 50063 Figline Valdarno (FI)
 055.959649
 3357053591 - 339.8970707
 giovanni.500@virgilio.it

UMBRIA

PERUGIA
Stefano Mezzasoma
 Via Marsicanese 263
 06170 Perugia (PG)
 075.607577

LAGO TRASIMENO
Luciano Dentini
 Via Roma 9 - 06063 Magione (PG)
 075.843175 - 347 1868245
 luciano.dentini@live.it

MARCHE

FERMO
Bruno Rossini
 V. Sassotetto 42 - 63023 Fermo (AP)
 348.3208446 - 340.5737905

ASCOLI PICENO
Bruno Rossini (incarico provvisorio)
 348.3208446 - 340.5737905

MACERATA
Mirko Mancinelli
 Via Fortunato Savini 7
 62032 Camerino (MC)
 333.4908040
 mancimir@libero.it

PESARO
Claudio Isabettoni
 Via Falcineto 36 - 61032 Fano (PS)
 tel/fax 0721.883023
 338.7728191

LAZIO

ROMA
Pierluigi Rubeo
 Piazza Sabaudia 39-40
 00171 Roma (ROMA)
 06.2594125 - fax 06.21800242
 Via Piave 32 - 00044 Frascati
 06.97608167 - fax 06.97608176
 pierluigirubeo@virgilio.it

ANZIO-NETTUNO

Giuliano Bellani
in Via Nettunense km 4500 Pavo-
no 00041 Albano Laziale (RM)
tel/fax 069315405 3296319228

CASSINO

Agostino De Martino
V. Montebello 8
03043 Cassino (FR)
0776.23944

FROSINONE

Gaetano Attilio Serrecchia
Via Roma 28
03030 Colfelice (FR)
380.5069741

LATINA

Aldo Crivellaro
Via P. Centrale 22 - Loc. Vodicce
04010 Sabaudia (LT)
0773.531581

TARQUINIA

Luigi Marzoni
c/o Alluminio snc Via A. Volta
Lotto 36 zona artigianale
01016 Tarquinia (VT)
0766.840629 - 339.5971777 -
393.8233638 - fax 0766.840629
raduno500@gmail.com

VITERBO

Antonio Potestà
Via Sforzesca 202
58034 Castell'Azzara (GR)
0763.734968
328.4828143 - 347.6099148
willywilly@libero.it

ABRUZZO

L'AQUILA

Alessandro Marinangeli
Via Saas Fee 17
67047 Rocca di Cambio (AQ)
338.3600264

AVEZZANO

Fabrizio Alvaro
Via Tommaso Masala 42
00148 Roma (RM)
347.6681498

PESCARA

Fabrizio Centorame
(incarico provvisorio)
333.7957511

SILVI MARINA

Fabrizio Centorame
Via Cerrano 9 - Silvi Marina
64028 Silvi (TE)
333.7957511

TERAMO

Carlo Castagnoli
Piane di Nocella 13
64012 Campli (TE)
0861.56846

VASTO

Alfredo Sorge
Via Osidia 5 - 66054 Vasto (CH)
0873.60488 - 337.916835

MOLISE

CAMPOBASSO

Salvatore Casmiro
Via San Rocco 46-86010Tufara (CB)
0874.718161

TERMOLI

Andrea Antonio Metere
Via Masaccio 1 B
66050 San Salvo (CH)
347.8111095

CAMPANIA

NAPOLI AREA NORD

Giovanni Mondo
Via A. De Gasperi 11
0025 Casandrino (NA)
081.5051868 - 3204339729
word90@libero.it

NAPOLI-CAMPI FLEGREI

Marcello Scatola
Via Torre di Cappella 4
80070 Bacoli Loc. Fusaro (NA)
3294297358
marcelloscatola@virgilio.it

AGRO N. MARIGLIANESE

Luigi Barbatì
Corso Vittorio Emanuele 123
80030 Casposano (NA)
335.6119738
luigi.barbatì@libero.it

BENEVENTO

Ferdinando Farese
Via Tesca Centro 71
82016 Montesarchio (BN)
tel e fax 0824.835377
339.5767488
fareseferdinando@alice.it

CASERTA CITTÀ

Giampiero Ariano
V. Fulvio Renella 91
81100 Caserta (CE)
tel/fax 0823.210289
339.3871961
pierpi92@virgilio.it

CILENTO

Tonino Altilio
Via Fuscillo snc - Paestum
84063 Capaccio (SA)
393.0179250 - fax 0828.811831
tonialtilio@tiscali.it

COSTA DI AMALFI

Carlo Mascolo
Via Lovieno 89-80051 Agerola (NA)
081.8731209 - 320.2839294
392.4189697

LITORALE DOMITIO

Antonio Di Napoli
Via G. Carducci 1° Trav. dx 03
CasVulturno 81030 (CE)
347.8308361
volantepazzo@hotmail.com

PENISOLA SORRENTINA

Raffaele Staiano
Via Breccioni 16
80063 Piano di Sorrento (NA)
380.6672373
raffaele500@alice.it

SALERNO

Francesco D'Albero
Via Porto 65-84010 S.Val. Torio (SA)
081.5185004 - 338.6359800

VALLO LAURO-BAIANESE

Giuseppe Peluso
V.G. Anisio 41-83020 Domicella (AV)
339.8308190 - 331.6706475
peluso67@alice.it

BASILICATA

POTENZA

Giuseppe Pellegrino
1° tr. A. Moro 12 - 85029 Venosa (PZ)
097231903 - 3397612289
g.pellegr@tiscali.it

PUGLIA

BARI

Domenico Facchini
Via Molfettesi d'America 94
70056 Molfetta (BA)
080.3388611 - 338.3159753
d.facchini@500clubitalia.it

ANDRIA

Felice Cafagna
V. Malpighi 135 - 70031 Andria (BA)
340.6140061
tel/fax 0883.591069
felicecafagna@tiscalinet.it

BISCEGLIE

Antonio Belsito
Via San Andrea 239/C
70052 Bisceglie (BA)
320.6467575
totocry@fastwebnet.it

BRINDISI E LECCE

Oronzo Calasso
Via Latiano 264
72028 Torre S. Susanna (BR)
0831.740379
333.7289223

CRISPANO

Claudio Parascandolo
C.da Quirico 88
74012 Crispiano (TA)
348.7485139

FOGGIA

Romeo Massimiliano Testa
Viale Degli Aviatori 136
71100 Foggia (FG)
339.7748706

GIOIA DEL COLLE

Leonardo Diomede
Via Solferino 57
70023 Gioia del Colle (BA)
347.0480710

MANFREDONIA

Matteo Cotrufo
Via XXIV Maggio 50
71043 Manfredonia (FG)
333.3217803

MODUGNO

Giovanni Di Grumo
S. Francesco d'Assisi 6
70026 Modugno (BA)
347.4553145

SAVA

Angelo Cesario Pinnella
Via G. Mazzini 151
74028 Sava (TA)
099.9746607 - 339.7517423

SUD-EST BARESE

Raffaele Martelli
Via B. Sforza - Trav. Zanardelli 12
70125 Bari (BA) - 349.3567847
r.martelli@500clubitalia.it

TARANTO

Paolo Giovinazzi
V.N. Lazzaro 1 - 74016 Massafra (TA)
099.8807098 - 339.6627010

CALABRIA

COSENZA

Gianvincenzo Bruno
Via Fulloni 5-87040 Mendicino (CS)
340.8664935

LAMEZIA TERME

Antonio Governa
Via Del Progresso 167
88046 Lamezia Terme (CZ)
0968.29189

REGGIO CALABRIA

Giuseppe Spadaro
Via Sbarre Inferiori Trav. IX 33
89129 Reggio Calabria (RC)
0965.593950 - 328.3926129
alfa147ss@libero.it

SICILIA

PALERMO

Rosolino Montaperto
Via Rossi 10 - 90147 Palermo (PA)
091.530052

AGRIGENTO

Angelo Marranca
V. Montessori 24
93010 Montedoro (CL)
0934.934519

BELPASSO-PATERNO'

Davide Carmelo Cappadonna
C. Mediterraneo 43
95032 Belpasso (CT)
339.7646226

BOLOGNETTA

Giovanni Pirandelli
Via Galletti 118
90123 Palermo (PA)
091.6141605

CALTAGIRONE

Giacomo Marcinnò
V.F. Nigro 6-95041 Caltagirone (CT)
339.8049183
jammix83@yahoo.it

CALTANISSETTA

Giuseppe Anzaldi
C.so Umberto I 5
93100 Caltanissetta
388.1847620

CAPO D'ORLANDO

Mauro Giuffrè
Via F. Crispi 7
98071 Capo d'Orlando (ME)
0941.922101 - 335.6401685

CASTELVETRANO

Vincenzo Parrino
Via Merano 26
91022 Castelvetro (TP)
328.0736448 - 335.8058290

CATANIA

Giuseppe Iervasi
Via Etna 376 - 95030 Mascali (CT)
330.962710
gipi500@virgilio.it

CORLEONE

Salvatore Greco
C. da Poggio
90034 Corleone (PA)
091.8461197 - 333.4457980

ENNA

Pietro Folisi
Via Maddalena II 12
94010 Calascibetta (EN)
333.8517492
pietrofolisi@yahoo.it

MARSALA

Lorenzo Ingrassia
V. Favorita 1 - 91025 Marsala (TP)
0923.736881 - 328.1109708

MESSINA-RIVIERA JONICA

Giuseppe Perez
P. Col. Interdonato 32
98026 Nizza di Sicilia (ME)
0942.715277 - 347.4859967

PARTINICO

Rosario Maria Pratelli
Via Crocifisso 36 - 90047 Partinico (PA)
fax 091.8900774 - 328.3075223

RAGUSA

Giovanni Modica
V. Trapani Rocciola 19
97015 Modica (RG)
0932.905848
giovannimodica1943@alice.it

S. CATERINA VILLARMOSSA

Salvatore Carvotta
V. Aldisio 32 - 93018 S. Caterina Vill. (CL)
0934.672612

S. STEFANO QUISQUINA

Giuseppe Bellomo
V. Giotto 10
92020 S. Stef. Quisquina (AG)
347.4479253

SIRACUSA NORD

Antonio Briganti
Via delle Vittorie 136
Francofonte 96015 (SR)
tel/fax 095.940787 - 335.5773800

SCIACCA

Vincenzo Saladino
Via Montella 38 - 92019 Sciacca (AG)
3394917820
enzo.saladino@alice.it

SIRACUSA SUD

Antonino Di Tommasi
Via Salvatore Garaffa 27 - 97015 Modica (RG)
338.4151357
antonioditommasi@virgilio.it

TRAPANI

Salvatore Grignano
Via Pacini 31 - 91027 Paceco (TP)
347.8191644 - 333.1295998
tel/fax 0923883655
salvo.grig@live.it

SARDEGNA

CAGLIARI

Piero Pilloni
Via Vittorio Veneto 39 - 09123 Cagliari (CA)
070.272176 - 339.1126221
pieropilloni@yahoo.it

CARBONIA-IGLESIAS

Antonio Pusceddu
Via Nazionale 63 - 09017 Sant'Antioco (CI)
328.9427643

MEDIO CAMPIDANO

Cristian Ballocco
V. Umberto I 4 - 09030 Pabillonis (MD)
347.9010885

OLBIA

Antonio Deiana
Via Vignola 36 - 07026 Olbia (OT)
337.812301 - 329.4482701
meggy13@virgilio.it

TEMPIO PAUSANIA

Giammo Deiana
Via Circ. Sangiuseppe n. 16 B
07029 Tempio Pausania (OT)
079.631358 - 3406683662

FIDUCIARI ESTERI



BELGIO

Patrice Claes
Rue Laport - 19/042
4000 Liegi

CANADA

Paolo Cargioli
P.O. Box 56600 93C Woodbridge
Avenue Woodbridge (Ontario)
L4L8V3 Canada
001.905.8567237

CITTÀ DEL VATICANO

Eugenio Hasler
Quart. Guardia Svizzera Pontificia
00120 Città del Vaticano
06.69885268
333.2985653

FRANCIA NORD-EST

Gino Frau
47, Rue du General de Gaulle
67600 Kintzheim

FRANCIA

SUD-OCCIDENTALE

Pascal Renaudeau
7, Rue Eugène Chevreul
Saint Médard en Jalles
33160 France - +33683951821
appassionato.fiat.free.fr

GERMANIA

ALTA BAVIERA

Wally Fischer
28, AnDerWeilach-Schrobenhausen
Muhlried - 86529 Germania
+49.825.24848

GIAPPONE

Andrea Fortunato
V. Muscola 28/2 - 16153 GE-Sestri
010.6512259

Seiro Itoh

14-10 Takatsuji-cho,
Mizuo, Nagoya, Aichi 467
052.8830222 - fax 052.8830777

GRAN BRETAGNA

James Di Carlo
11 Fairmile - Fleet - GU52 7UT
Hampshire - Great Britain
tel/fax 01252.613335
e-mail: italcorsa@totalise.co.uk

GRECIA

Stathis Vlahacos
Dimocratias 11
15451 Neo Psichico Atene
0030.210.6421219

OLANDA

Rinse Wierda
Fiat 500 Club Nederland,
Postbus 68 - 3970 AB Driebergen
Rijsenburg - ND

PRINCIPATO

DI MONACO

Salvatore Ignaccolo
Av. des Papalins
98000 Montecarlo
348.3044304
00377.93303282

SPAGNA

Manuel Andrés Cases Y Puig
Barcellona
+34932326260

SVIZZERA

Elio Maroadi
Churerstr. 108 - CH 8808 Pfäffikon
0041(0)794.082867
eliomaroadi@bluewin.ch

Andrea Rigazzi

C.da San Marco 42
Agno - Canton Ticino 6982 (CH)
+41763221749

Alessandro Fabiani

Via Clemente Maraini 13
6900 Lugano
Tel. 0041.796.204132
comandante@astonbank.com

URUGUAY

Salvador Ciccariello Centrano
Regimiento 9/1621
11700 Montevideo

ASSICURAZIONI

Compagnia	Agenzia	Indirizzo	Telefono	E-mail
Augusta	Maurino & Ferrero Assicurazioni S.a.S.	Strada di Settimo 13 - 10154 Torino	011 266570	729@agentiaugusta.it
	V.I.P. Assicurazioni S.a.S.	Strada del Drosso 41 - 10135 Torino	011 344309	augusta.agenzia15@gmail.com
Fondiarìa-Sai Divisione Fondiarìa	Agenzia Generale 'Voghera-Cavour'	Via Covini 13 - Voghera (PV)	0383 640556	fondiarìa.voghera704@gmail.it
Gruppo Assicurativo Arca	Agente Generale Fernanda Girelli	Via San Rocchino 24 - 25123 Brescia	030 306921	fernanda.girelli@libero.it
Insurance Berica S.a.S.	Agenzia di Schio (VI)	Via Cavour 58 scala A int. 5 - 36015 Schio (VI)	0445 532134	insurance.berica@gmail.com
	Ufficio di Montecchio Precalcino	Via Pagani 3 - 36030 Montecchio P.no (VI)	0445 334702	insurancemontecchio@libero.it
LD Broker S.a.S.		Via Pratese 122/124 - Campi Bisenzio (FI)	055 8946614	veicolistorici@ldbroke.it
Milano Assicurazioni	Agente Generale Brignolo	Corso Italia 13/3 - 17100 Savona	019 824476	savona.6120@agenzie.milass.it
		Piazza San Rocco 32 - 17027 Pietra Ligure (SV)	019 626859	savona.6120@agenzie.milass.it
Milano Ass. Divisione La Previdente	Caldarelli Servizi Assicurativi S.a.S.	Via Monte Grivola 43 - 11100 Aosta	0165 554060	info@caldarelli.eu
	Manione Assicurazioni Di Sbilordo Guido	Via Giuseppe La Farina Is. R - 98100 Messina	090 2930940	g.sbilordo@virgilio.it
Milano Ass. Divisione NUOVA MAA	Assicurazione Burrometo	Via Giacomo Soliman 10/3 - 16154 Genova	010 6041808	genovaburrometo.5382@agenzie.milass.it
Milano Ass. Divisione Sasa*	Lovatti G.L. e C. S.a.S.	Via Belgrano 6 - 18100 Imperia	0183 710298	32411@age.auroraassicurazioni.it
Navale Assicurazioni S.p.A.	Agenzia Generale Assicar	Piazza Sabaudia 3/40 - 00171 Roma	06 97608167	info@assicar.eu
Royal & Sunalliance Assicurazioni	Assilogos S.a.S.	Corso Tassoni 52 - 10144 Torino	011 4376320	info@assilogos.it
	Bartolini & Mauri Assicuratori	C.so Giulio Cesare 208 - 10154 Torino	011 2051555	azienda@bartoliniemauri.com
	Bartolini & Mauri Assicuratori	Via Morghen 35 - 10143 Torino	011 7410958	azienda@bartoliniemauri.com
	Centro Assicurativo 'Pavese'	Via Bernardo da Pavia 4 - 27100 Pavia	0382 22052	info@centroasspavese.it
Sara Assicurazioni	Agente Capo Domenico Gaia	Via Fiume 1/1 -17031 Albenga (SV)	0182 555827	ag5231@saragenzie.it
	Agente Capo Marzio Belotti	Viale Libertà 20 - 24021 Albino (BG)	035 753780	ag5303@saraagenzie.it
Toro Assicurazioni	www.toroassicurazioni.it	Sede Centrale Via Mazzini 53 - 12123 Torino	011 0029111	

* Copertura nella sola Provincia di imperia

Il presente elenco comprende le Compagnie Assicuratrici che si sono rese disponibili a stipulare polizze per veicoli storici. Sugeriamo ai Soci di informarsi sulle condizioni necessarie per usufruire delle stesse (es. iscrizione al Fiat 500 Club Italia, iscrizione all'ASI...). L'assicurazione è valida solo se si è in regola con il pagamento della tessera del Fiat 500 Club Italia e con tutti i documenti richiesti dalla Compagnia.

Il punto assicurativo: Avvisiamo i nostri soci che, se hanno ottenuto sulle polizze assicurative dei loro mezzi sconti particolari condizionati alla validità dell'iscrizione al nostro Club (federato ASI) e/o all'ASI, scaduta la validità della/e tessera/e annuale/i (31.12.2009), la copertura assicurativa, anche se è formalmente successiva a questa data, è assolutamente inoperante, in quanto condizione indispensabile per la copertura assicurativa è la validità stessa delle suddette iscrizioni. Quindi affrettatevi a rinnovare le tessere di cui sopra per non incorrere in gravissime scoperture assicurative.

Renato Donati

**GARLEND A - XXVII MEETING INTERNAZIONALE
FIAT 500 BICILINDRICHE E DERIVATE - 2-3-4 LUGLIO 2010**

INVIARE IL PRESENTE MODULO + FOTOCOPIA VERSAMENTO DI 20 € PER ISCRIVERSI!

sul ccp **10786176** (intestato a **Fiat 500 Club Italia**), al seguente numero di fax: 0182 580015

(il codice **IBAN** del Conto Corrente Postale è **IT 05 U076 0110 6000 0001 0786 176**)

Vi preghiamo di compilare correttamente IN STAMPATELLO questo modulo.

Il sottoscritto

cognome: nome:

via: n° civico:

fraz./località:

CAP: città: Prov.:

data di nascita:/...../..... numero telefono:(Obbligatorio)

Km. percorsi dall' abitazione a Garlenda : **Appartenente al gruppo:**.....

Iscritto al club: n° tessera:

e-mail : (in stampatello)

Iscrive al XXVII Meeting Internazionale Fiat 500 Bicilindriche e Derivate l'autovettura

Marca: Modello: Targa:.....

Data di prima immatricolazione:..... **N. Passaggi di proprietà:**

La mia presenza è prevista nei giorni dal giorno/...../..... **al giorno**/...../.....

Dichiara: di accettare integralmente e senza riserve le regole di partecipazione al meeting e le indicazioni che perverranno dall'organizzazione; che l'autovettura iscritta è regolarmente immatricolata ed assicurata e conforme alla normativa del Codice della Strada; di impegnarsi al rigoroso rispetto delle norme del Codice della Strada in materia di circolazione; di sollevare l'organizzazione del *Fiat 500 Club Italia* da ogni e qualsiasi responsabilità per eventuali danni, incidenti od altre anomalie occorsi prima, durante e dopo la manifestazione. I dati saranno trattati seguendo le disposizioni della legge 196/2003. Firmando se ne autorizza il trattamento.

Data/...../..... Firma

L'ORGANIZZAZIONE DEL XXVII MEETING INTERNAZIONALE VI AUGURA BUON DIVERTIMENTO E VI RICORDA DI RISPETTARE RIGOROSAMENTE LE NORME DEL CODICE DELLA STRADA. L'organizzazione declina altresì ogni e qualsiasi responsabilità per eventuali danni, incidenti od altre anomalie che potrebbero verificarsi prima, durante e dopo lo svolgimento della manifestazione.



FIAT 500 Club Italia
FONDATO A GARLEND A NEL 1984



Federato A.S.I.

CON I COORDINAMENTI CAMPANI
presenta

1° Meeting Internazionale di Fiat 500 e derivate

**Piazza del Plebiscito - 5 e 6 Giugno 2010
NAPOLI**

Informazioni: ProLoco di Camposano - Fax 081 82652299
Altilio 393 0179250, Ariano 339 3871961, Barbati 335 6119738, D'Albero 338 6359800,
Di Napoli 347 8308361, Farese 339 5767488, Mascolo 392 4189697, Mondo 320 4339729,
Peluso 331 6706475, Scatola 329 4297358, Staiano 380 6672373.
marcelloscatola@virgilio.it, luigi.barbati@libero.it, volantepezza@hotmail.com, pierpi92@virgilio.it



BLU OFFICINA è un Network di oltre 1000 Autoriparatori indipendenti, presenti su tutto il territorio italiano, che ormai da 15 anni, con professionalità e cortesia, si prendono cura della tua auto.



SCONTO DEL 5%

SUI PRODOTTI PETRONAS LUBRICANTS, NELLE OPERAZIONI DI CAMBIO OLIO COMPLETO.



Per tutti i soci "Fiat 500 Club Italia" che presentano alle Blu Officina, aderendo all'iniziativa, la tessera del club (validità dell'operazione dal 1 Aprile 2010 al 31 Marzo 2011).

PETRONAS HPX è il lubrificante con base semisintetica che garantisce performance ottimali su auto ad elevato chilometraggio o che si preparano al programma di revisione obbligatoria.

Qui di seguito l'elenco di alcune delle migliori **Blu Officina d'Italia**:

- AUTORIPARAZIONI MELZI DI L. SBRUZZI E FIGLI S.N.C. - Via G. Massaia, 2 - Brescia (BS)
- TERMINI MAURO - VIALE GIOVANNI XXIII, 27/C - fr. Borgaretto - Beinasco (TO)
- F.LLI ROVERE S.N.C. DI SANDRO E FABRIZIO - Via Leonardo Da Vinci, 24 - Alassio (SV)
- LANCONELLI FRANCESCO - Via Italo Bartolotti, 13/1 - Fr. Lugo - San Bernardino (RA)
- GRENZI GIULIANO & MARCO S.N.C. - Via Bologna, 169/A - Ferrara (FE)
- PIERO OFFICINA DI VAGLI PIETRO - Via Cavour, 103 - Prato (PO)
- TERRENI S.N.C. DI TERRENI G.& C. - Via D. Alighieri, 69 - Ambra (AR)
- RONCONI E GIORDANO S.N.C. - Via C. Goldoni, 29 - Settimello - Calenzano (FI)
- RIPAUTO DI MOBILIA & PANEBIANCO - Via Ruggero II, 10-12 - Linguaglossa (CT)
- OFFICINA MECCANICA S.N.C. DI GIUNCHI & BARTOLUCCI - Via Ravennana, 399 - Forlì (FC)
- CASTELLANI GIANMARIO AUTORIPARAZIONI & C. S.N.C. - Via Redentore, 13 - Redenzicco di Sedegiano (UD)
- CALCAGNI ROBERTO - Via Benedetto Croce, Sn - Castelvecchio Subequo (AQ)
- MP AUTOSERVICES DI PINTO GIUSEPPE - Via Taranto, 159 - Zona Pip - Castellaneta (TA)
- LACONI FABIO - Frazione Pozzo San Nicola - Stintino (SS)
- ALMI MOTORS DI ZAGAMI & C. S.N.C. - Via Dante Alighieri, 48 - Taurianova (RC)
- CASTAGNA GIOVANNI - Contrada Teste, Sn - Frosolone (IS)
- 2 ERRE AUTORIPARAZIONI S.N.C. DI RATTI CLAUDIO & MASSIMO - Via Mondovì, 54/B - Morozzo (CN)
- L'OFFICINA DI GIO' DI LE DONNE GIOVANNI - Via Circonvallazione, 186/16 - Santena (TO)

