



4 Piccole Ruote

Notiziario - anno XXII
N.2 Marzo-Aprile 2010
€ 3,00

Poste Italiane S.p.A. - Spedizione in abbonamento postale - D.L. 353/2003 (conv. in L. 27/02/2004 n.46) art. 1, comma 1 - CNS GENOVA - n.68 anno 2007. Iscrizione al R.O.C. n° 14901 del 21/07/2006.

LA PICCOLA GRANDE AUTO CHE HA AIUTATO GLI ITALIANI A CRESCERE



Sulle più belle coste

PAGG.
54-55-56-57



www.clubitalia.it



art.08 art.09
Maglia manica lunga due colori Bimbo-Bimba (taglie da 3-6 mesi a 10-12 anni) - Euro 15,00



art.13 Polo uomo Blu, manica corta. Taglie dalla S alla XXXL - Euro 20,00
art. 13b (manica lunga Euro 25,00)



art.18
Gilet rosso con zip, impermeabile ma traspirante, unisex. Taglie da XS a XXL - Euro 67,00



art.16 Sacca tela impermeabile tipo-velista con tasca scarpe Euro 30,00

i gadgets del Club



Edizioni Limitate
art.01 Modellino Brumm 1000 pezzi/2ª ediz. 50° anniversario della Fiat 500 Euro 18,00
art.14 Modellino Brumm 25° anniversario Fiat 500 Club Italia 2500 pezzi - Euro 22,00



art.19 art.20
Felpa Blu o Grigia con zip, bordi tricolore, unisex. Ricami sul cuore e sulla spalla. Taglie: Blu da XS a XXL - Grigia da XXS a XXL Euro 40,00



art.02
Plaid "scozzese" con cinghie, colore panna +azzurro con logo ricamato - Euro 25,00



Giacca a vento blu unisex. Taglie dalla S alla XXL Euro 55,00 **art.15**



Felpa Bianca, zip, unisex. Ampio Ricamo sulla schiena. Taglie: da XS a XXL Euro 40,00 **art.21**



art.03 art.04
Felpa invernale Uomo/Donna con zip e cappuccio, colore blu, logo 500 e profilo auto ricamato (taglie Uomo da M a XXL, Donna da S a XXL) - Euro 40,00
art.07 art.08
Felpa invernale Ragazzo/Ragazza con zip e cappuccio, logo ricamato (taglie: da XS 4/5 anni a XL 12/14 anni) - Euro 35,00

MODULO D'ORDINE			
Art.	Quantità	Taglia	Prezzo totale

Per ordinare: versare l'importo totale corrispondente (+ 6 Euro per le spese di spedizione tramite corriere) sul C.C.P.10786176 ed inviarci via fax (0182 580015) copia della ricevuta insieme ai moduli compilati.

SI PREGA DI SPECIFICARE CON PRECISIONE L'INDIRIZZO PER IL RECAPITO DELLA MERCE ED UN NUMERO DI TELEFONO DI RIFERIMENTO PER IL CORRIERE. GRAZIE.

Nome _____
 Cognome _____
 Indirizzo: Via e N° _____
 Città _____
 Località/Frazione _____ Provincia _____ C.A.P. _____
 Numero di Telefono _____
 Firma * _____

* i dati saranno trattati secondo le disposizioni della legge 196/03; firmando se ne autorizza il trattamento



Copertina: La 500 a Capri (foto P. Croce)
Cover: The 500 at Capri (picture by P. Croce)

In questo numero "Apicoleruote" • N. 2 • Marzo Aprile 2010



Questo è l'ultimo numero che viene inviato a chi non ha rinnovato la tessera per il 2010

This is the last issue that will be sent to the Club members who haven't renewed their subscription for the year 2010

EDITORIALE

2 La 500 raccontata agli altri

PRIMO PIANO

- 3 Continuare su questa strada
- 4 Direttivo, riunione del 10/01/10
- 5 XXVI Meeting: anticipazioni
- 6 Per i bambini del Gaslini... la Befana arriva in 500/Olanda, 30 anni di Club
- 8 Ricordo di Gianni Barezzi
- 9 Sempre più interessante/My Special Car/ Avviso Assicurazioni
- 10 Quelli che... fanno gruppo
- 11 Fiere&Mostre (Potenza)

500 A TUTTO GAS

- 12 Una 500 tricolore nell'aria (Barge)
- 2° Raduno del Trasimeno/Coordinamento di Albisola/Anticipazioni (Piacenza)
- 14 2° Raduno a Finale Ligure/Le 500 nella capitale del legno (Brossasco)
- 2° Raduno a Reggio Calabria
- 16 In 230 a S. Valentino Torio/Le 500 in festa tornano sulla riviera romagnola
- Anticipazioni (Vino) (Vino)
- 18 Le 500 ad Imperia/Raduni in Basilicata
- Un pomeriggio sui prati (Armo)
- Le 500 all'Abbazia di Pomposa (Mezzogoro)
- 20 1° Raduno per la 19ª Sagra del Sale (Petralia)
- Raduno d'estate Fiat 500 e non solo (Pocapaglia)/Fior di... Cinquino (Sanremo)
- 22 Festeggiando la Madonna di Buonriposo/ Per le vie del "Satiro" (Mazara)
- La 500 incontra la Vespa e le Miss (Fano)
- 24 Vetture d'epoca a Romagnano
- Montesarchio 2009 tra storia e motori
- Quante "belle signore" a Maleo!
- 26 3° Raduno Nazionale del Castello
- 1° Raduno Rea Po/Raduno del Sor...riso/ Maiori&Tramonti
- 28 Bellissima Capri!/2ème Show des 500 a Mentone
- 30 1° Meeting regionale a Pergusa/3° Raduno Auronzo di Cadore/Anticipazioni (Bologna)

DIARIO

- 32 Lavoreremo in maniera collegiale
- 33 Un Museo firmato Ingrassia

500...STORIE

- 34 La 500 mantiene giovani.../Tra moglie e marito... la mitica 500/Sul set di "Un posto al sole"
- 35 Il cinquino mi rende...Nervoso/Dedica
- 36 Rassegna stampa/Album di famiglia
- Condolganze
- 37 I 3 Moschettieri (X2)
- 38 Saluzzo-Medjugorje
- 40 Traslocando/Una "copertina" speciale
- Precisazioni

500 & ARTE

- 41 L'angolo della poesia/Decoupage e 500/ Si scende, si sale

500 INTERNATIONAL

- 42 Pace tra 500 Steyr-Puch e Fiat 500... 60° in Australia
- 43 Continuità e innovazione/A spasso per Toronto
- Un anno di 500...Oltremarica

ALBUM

- 44 500 Scatti
- 46 500&Sposi

STRADA&OFFICINA

- 47 Il Libretto di Uso e Manutenzione (X p.)
- 50 Ero lì.../Una grande annata per la Lavazza
- 51 Una giornata da non dimenticare
- Assemblea FIVA 2009

PAGINE DI SERVIZIO

- 52 ASI-Commissione Tecnica
- 54 Punto Amico
- 58 Calendario Raduni
- 60 Info/Incontriamoci
- 61 Modulistica
- 62 Fiduciari

EDITORIAL

2 The 500 as recounted to others

FOCUS

- 3 Carrying on like this
- 4 Board Members, meeting of 10/01/10
- 5 26th Meeting: hints
- 6 For the children of the Gaslini Children's Hospital... the "Befana" comes in a 500
- The Netherlands, 30 years of Club
- 8 Remembering Gianni Barezzi
- 9 More and more interesting/My special car
- Notice on Insurance
- 10 Teaming up
- 11 Fairs&Exhibitions (Potenza)

FULL THROTTLE 500s

- 12 An Italian flag-coloured 500 in the air (Barge)
- 2nd Trasimeno Meeting/The Albisola Group
- Forthcoming (Piacenza)
- 14 2nd Meeting at Finale Ligure/The 500s in the wooden furniture capital (Brossasco)
- 2nd Meeting in Reggio Calabria
- 16 230 cars at S. Valentino Torio/The 500s are back to celebrate on the Adriatic Riviera
- Forthcoming (Vino)
- 18 The 500s at Imperia/Meetings in Basilicata
- An afternoon in the meadows (Armo)
- The 500s at Pomposa Abbey (Mezzogoro)
- 20 1st Meeting for the Salt Festival (Petralia)
- Summer Meeting Fiat 500s and not only (Pocapaglia)/A 500 in the city of flowers (Sanremo)
- 22 Celebrating Our Lady of Buonriposo/In the town of the Dancing Satyr (Mazara)/The 500 meets the Vespa and the Beauty Misses (Fano)
- 24 Classic cars at Romagnano
- Montesarchio 2009 between history and engines
- How many "beautiful ladies" at Maleo!
- 26 3rd Castle National Meeting/1st Meeting at Rea Po/"Sor...riso" Meeting/Maiori&Tramonti
- 28 Beautiful Capri! 2ème Show des 500 at Menton
- 30 1st regional Meeting at Pergusa/3rd Auronzo di Cadore Meeting/Forthcoming (Bologna)

DIARY

- 32 We shall work as a team
- 33 A Museum by Ingrassia

500...STORIES

- 34 The 500 keeps us young/The legendary 500... between husband and wife/ On the set of "Un posto al sole"
- 35 The 500 makes me...Nervous/Dedicated to
- 36 Press review/The family album/Condolences
- 37 The 3 Musketeers (3x2)
- 38 Saluzzo-Medjugorje
- 40 Moving/A special "cover"/Clarifications

500 & ARTS

- 41 Poetry corner/Decoupage and 500s/Up and down

500 INTERNATIONAL

- 42 Steyr-Puch and Fiat 500 reconciled... 60th in Australia
- 43 Continuity and innovation/ Out and about in Toronto/A year of 500 ... in the UK

ALBUM

- 44 500 Snapshots
- 46 500&Married Couples

ROAD&GARAGE

- 47 Owner's Manual (part 10)
- 50 I was there.../A great year for Lavazza
- 51 A day not to be forgotten/2009 FIVA meeting

USEFUL INFORMATION

- 52 ASI - Technical Committee
- 54 Punto Amico
- 58 Meetings Calendar
- 60 Info/Let us meet
- 61 Forms
- 62 Trustees
- 64 Insurance



FIAT 500 Club Italia



FEDERATO ASI

Via Roma 90 • 17033 Garlenda (SV)
tel. 0182.582282 • fax: 0182.580015
c.c.p. n. 10786176
e-mail: info@500clubitalia.it
sito internet: www.500clubitalia.it

Direttore responsabile: Romano Strizioli
Redattrice: Stefania Ponzone
Grafica e fotocomposizione:
Daniele Griggio • Marco Garofalo • Albenga
Stampa: Alma Tipografica

ORGANIGRAMMA

Presidente: Stelio Yannoulis (051.6146212)
Vice Presidente: Alessandro Scarpa (331.6263880)
Segretario: Danilo Cosci (333.2063732)
Vice Segr.: Luigi Rigolli (010.413880)
Consiglieri: Domenico Facchini (338.3159753),
Maurizio Gherardi (0421.287063),
Giuseppe Pellegrino (0972.31903), Piero Rubeco
(06.2153181), Marcello Scatola (3294297358)
Presidente Fondatore: Domenico Romano
(0182.582282 - 334.1539102)
Presidenti Onorari: Franco Cerva (0182.582282),
Silvia Depaoli (011.19706423 - 334.1161054),
Marino Ribet (0121.58340)
Presidente Pro Loco: Fabrizio Amerio (335.5372389)
Provirvi: Lorenzo Ingrassia (0923.736881),

Alessandro Marinangeli (338.3600264),
Mauro Paire (339.2639051), Giuseppe Cabona
(0185.91275), Francesco Cappato (0182.582282)
Revisori dei conti: Luigi Fratapietro (0182.559115),
Bruno Fadda (0182.559024), Mario Ferrando
(010.7492415), Paolo Pizzo (0182.20446),
Giancarlo Tassistro (0182.582282)
Commissario Tecnico: Enrico Bo
(011.5534057 - fax 011.19716336)
Conservatore del Museo: Ugo Giacobbe
(0182.582282 - u.giacobbe@500clubitalia.it)
Vice-Conservatore del Museo:
Carlo Giuliani (019.807124-347.1061434).
Addetti stampa: Stefania Ponzone (0182.582282
339.6794807 s.ponzone@500clubitalia.it),
Fabio Fabbricatore (360.245947
f.fabbricatore@500clubitalia.it).

LA 500 RACCONTATA AGLI ALTRI

Come diventare testimonial

>Stefania Ponzone

Quando un amico, un parente, un conoscente vi chiede notizie della vostra passione per la 500, cosa gli raccontate? Quale approccio scegliete per trasmettere a chi è estraneo al nostro "mondo" un pizzico della magia che la piccola auto vi ha regalato?

Già nell'editoriale del n° 5/2009 avevo esortato tutti i soci ad essere "testimonial della 500 e della nostra associazione", definendolo "un piccolo compito che tutti possono assolvere" e, aggiungo, un autentico diritto-dovere per chi abbia a cuore l'ulteriore sviluppo del Club.

Torno con decisione su questo aspetto, perché la forza del passaparola è determinante nel decretare il successo di una qualunque realtà. Pensate ad esempio alla recente campagna di un noto conto bancario... "colorato": nello spot appare un cartellone pubblicitario "vivente", con persone in carne ed ossa al posto di disegni o fotografie. Sono i clienti del suddetto conto, naturalmente soddisfatti, che interagiscono con gli stupiti passanti, raccomandando i vantaggiosi servizi di cui loro già usufruiscono. Non è un'idea nuovissima, ovviamente, ma



Un "passaparola" che viene da molto, molto in alto!
(vignetta di Stefano Visora)

funziona sempre, sennò i cosiddetti "creativi" del mondo della pubblicità la avrebbero abbandonata da un pezzo! Del resto, a chi siamo più disposti a dare credito? A chi ci vuole semplicemente "vendere" qualcosa o a chi - magari persona di nostra fiducia - è pronto a "consigliarci" su una scelta nel nostro interesse?

Certo, qui non ci si muove in un ambito di mero commercio, non si "vendono" tessere, si offrono opportunità. E, sotto l'aspetto promozionale, si tratta di condividere emozioni e conoscen-

za. In che senso le emozioni? L'attenzione che il nostro sodalizio rivolge al "lato umano" (il socio) del fenomeno 500 ci ha permesso di crescere fino agli attuali, ragguardevoli traguardi, perciò nel presentare il Club non ci si può esimere dal descrivere, ad esempio, l'atmosfera festosa dei raduni o le amicizie nate e consolidate in tali circostanze. In che senso la conoscenza? L'importante ruolo ricoperto dalla nostra piccola utilitaria nella società italiana degli anni '50-'70 deve esserci ben chiaro e motivo di orgoglio. La sua natura e la sua "anima" popolare, al contrario, non vanno considerati un handicap nei confronti di vetture più d'élite, perché la 500 rappresenta comunque di un prezioso "concentrato" di soluzioni meccaniche e di design (come dimenticare che per lei Giacosa conquistò il prestigioso "Compasso d'Oro"?). E per raccogliere, preservare e divulgare sia gli aspetti di costume sia quelli tecnici sono al lavoro il nostro Museo e il Registro Storico di Modello. Padroneggiare tutti questi argomenti per esporli agli altri (potenziali soci, ma non solo) potrà allargare ulteriormente la cerchia dei cinquecentisti, più di quanto mai farà il più costoso degli spot. E se esagerate un po'? Se siete tanto logorroici da spingere gli amici a replicare «Uffa, che barba, basta con 'sta 500!»? Be', Smettete di parlare e portateli a fare un giro...

5-6 dicembre 2009

Alcuni scatti di Ivaldo Bernardini:



Il simpatico paesaggio natalizio con 500 realizzato da Danilo Cosci; la cena del 5 dicembre

CONTINUARE SU QUESTA STRADA

Elezioni e Pranzo degli Auguri

>Stelio **Yannoulis**

Diventare presidente di un Club che ha appena festeggiato 25 anni di attività e che vanta oltre 20.000 soci in tutta l'Italia è una grandissima responsabilità.

Io e mia moglie siamo membri del Fiat 500 Club Italia dal 1991 e alternativamente abbiamo fatto parte del Consiglio Direttivo.

Nell'illustrare il programma per il biennio 2010-2011, occorre partire da un punto fermo: i tanti servizi che il Club offre ai soci, una nostra **tradizione** da mantenere ad un adeguato livello. Ricordiamoli:

- la rivista "4piccoleruote" (bimestrale, inviata alla residenza del socio);
- la federazione all'ASI, con tutte le pratiche che si possono espletare attraverso il nostro Commissario Tecnico;
- il Registro Storico di Modello Fiat Nuova 500;
- il Museo Multimediale, un'oasi per i nostri appassionati, ricco di immagini, oggettistica, mezzi a rotazione e biblioteca;
- la Segreteria, disponibile dal lunedì al sabato mattina;
- la rete delle aziende "Punto Amico";

di recente istituzione;

- la rete dei fiduciari, radicata nel territorio e a contatto con i soci;
- la possibilità di stipulare polizze assicurative per veicoli storici particolarmente convenienti.

Il mantenimento di questi servizi e la loro evoluzione rappresenta un importante e stimolante traguardo da raggiungere.

Dovremo pertanto rendere sempre più bella "4piccoleruote", assistere al meglio i soci nei restauri, indicare loro una rosa di compagnie assicurative cui rivolgersi, aumentare l'efficienza e la versatilità della Segreteria, portare all'affermazione del progetto "Punto Amico" e qualificare sempre di più i fiduciari.

Il Club dovrà essere vicino ai soci utilizzando tutti i sistemi che la moderna tecnologia ci fornisce. Per chi ha più dimestichezza con il computer, ecco gli strumenti della rete: il 2010 sarà infatti l'anno di consolidamento del nostro sito internet, che dovrà essere la "piazza virtuale" in cui gli appassionati potranno scambiarsi informazioni. Ci sforzeremo per tenerlo sempre aggiornato, anche al fine di integrare la nostra rivista.

Sempre nel 2010 dovremo avere il nuovo archivio informatico, strumento indispensabile alla nostra Segreteria per ottimizzare la gestione delle pratiche.

In considerazione della mia esperienza professionale, la mia filosofia suggerisce l'attività collegiale, quindi coinvolgimento dei vari consiglieri con deleghe specifiche.

La visibilità sarà assicurata dall'attività dei nostri fiduciari con eventi, incontri e fiere di settore. Sarà inoltre rivisto il regolamento delle autorizzazioni, al fine di qualificare i raduni patrocinati dal Club. Importante sarà la presenza sui media, con la partecipazione a trasmissioni televisive e radiofoniche a livello nazionale. A tal proposito, si valuterà anche la possibilità di riprendere la nomina del "Personaggio dell'anno".

Alla cultura (di settore e non solo) il Club ha sempre prestato la massima attenzione. Da noi i soci trovano tutte le notizie per un perfetto restauro (non dimentichiamo il nostro determinante contributo ad un importante corso realizzato tre anni fa), ma non trascuriamo gli amanti delle personalizzazioni. Nel passato, anche quello recente, abbiamo pubblicato libri e filmati. Non possiamo che continuare su questa strada prevedendo:

- l'incremento delle dotazioni del nostro Museo e l'allestimento, anche per il 2010, di una mostra a tema;

Continua a pagina 4



+ notizie su www.500clubitalia.it



2009 al Ristorante Garilinda; la sala dell'Hotel Hermitage, gremita di soci durante il Pranzo degli Auguri.

QUATTROPICCOLERUOTE

Segue da pagina 3

- corsi di formazione per i fiduciari di fresca nomina e, per tutti, riunioni da tenere con i referenti regionali;
- la pubblicazione di un nuovo libro di carattere tecnico divulgativo;
- conferenze divulgative presso i nostri Coordinamenti;
- una riunione/lezione per i commissari ed analisti di registro;
- un'altra sessione di verifica ASI riservata alle nostre auto.

I **giovani** sono un capitale che il Club deve apprezzare, specie perché, nell'ambito dell'automobilismo storico, vantiamo una buona presenza di questa importante risorsa. Utilizzare la loro forza propulsiva significa assicurare un futuro all'associazione.

Nel corso del 2010 si cercherà di costituire un gruppo di giovani, espressione delle varie realtà locali, che avrà il compito di suggerire proposte relative a tutta la vita del Club (raduni, sito internet, iniziative ecc...). La convocazione di rappresentanti di questo gruppo alle sedute di Consiglio Direttivo non potrà far altro che arricchire tutti noi.

Credo che il programma esposto sia ambizioso e oneroso dal punto di vista economico, ma lo potremo realizzare lavorando tutti assieme, ciascuno con le proprie competenze ed attitudini.

In questo difficile momento economico, ai soci chiediamo di confermare la loro fiducia nel Club. Gli organi associativi si impegneranno con tutte le loro forze e le loro capacità (consideriamo che siamo tutti volontari, innamorati del nostro Club), ma se non ci saranno le necessarie risorse economiche che derivano dal tesseraamento, ogni sforzo sarà inutile.

Ringrazio della fiducia che mi è stata concessa e mi accingo con il vostro aiuto a questa nuova avventura.

I giovani... la loro forza propulsiva... il futuro dell'associazione...

QUATTROPICCOLERUOTE

Il Club Informa...

Direttivo, riunione del 10/01/10



Il Consiglio Direttivo del Fiat 500 Club Italia si è riunito presso il Novotel Bologna San Lazzaro di Villanova di Castenaso (BO) il 10 gennaio 2010. I lavori, iniziati alle ore 9, si sono conclusi alle 13,30. Questi i principali argomenti discussi.

- Si è proceduto alla nomina delle cariche sociali (vedere il riepilogo). Silvia Depaoli è stata nominata presidente onorario; confermati sia il commissario tecnico e conservatore del Registro sia il conservatore del Museo.
- Domenico Romano ha riferito circa la volontà da parte dell'Unicef di nominare il nostro Club come Ambasciatore di Pace.
- Nei prossimi mesi il Club potrà vendere i propri gadget oltre che attraverso i consueti canali anche utilizzando l'e-commerce (shopping online).
- Si è analizzato il soddisfacente andamento di "Punto Amico", iniziativa in cui il Club crede moltissimo, al fine di fornire un nuovo e utile servizio ai propri associati. È inoltre allo studio la possibilità di realizzare un DVD ed un libro.
- Alessandro Scarpa ha avuto l'incarico di studiare una iniziativa per festeggiare i 30 anni di fondazione del Club olandese.
- È stata consegnata e brevemente commentata la relazione circa l'andamento delle riunioni tenute dai referenti regionali negli ultimi mesi del 2009.
- Sono stati nominati alcuni nuovi fiduciari; per tutte le variazioni rimandiamo alle pagine 62-63.

- Il prossimo Consiglio si terrà nei giorni 24 e 25 aprile 2010.

Stelio Yannoulis

Presidente: Stelio Yannoulis.

Vicepresidente: Alessandro Scarpa.

Segretario: Danilo Cosci.

Vicesegretario: Luigi "Gino" Rigolli.

Consiglieri:

Domenico "Mimmo" Facchini, Maurizio Gherardi, Giuseppe Pellegrino, Piero Rubeo, Marcello Scatola.

Membri di diritto:

Domenico Romano (*presidente fondatore*); Franco Cerva, Silvia Depaoli, Marino Ribet (*presidenti onorari*); Fabrizio Amerio (*presidente Proloco Garlenda*).

Collegio dei Proviviri:

Lorenzo Ingrassia (*presidente*), Alessandro Marinangeli, Mauro Paire; *supplenti:* Giuseppino Cabona, Francesco Cappato.

Collegio dei Revisori dei Conti:

Bruno Fadda, Mario Ferrando, Luigi Fratetpietro; *supplenti:* Paolo Pizzo, Giancarlo Tassistro.

Commissario Tecnico e Conservatore del Registro Storico di Modello: Enrico Bo.

Conservatore del Museo Multimediale della 500: Ugo Giacobbe.

XXVII MEETING: ANTICIPAZIONI

Il cinquecentista sarà... protagonista

>Alessandro Scarpa

Quante novità per il Meeting 2010! Rimangono invariate sia la formula dei tre giorni sia il numero massimo di vetture ammesse (1.000). Come al solito i cinquecentisti si divideranno tra la Sede (per le iscrizioni e la visita al Museo), Parco Villafranca (con gli stand della Proloco aperti già il venerdì sera) e il Parco Serre (per il Mercato Ricambi). La domenica mattina ci vedrà nuovamente all'Ippodromo dei Fiori di Villanova d'Albenga, ma... E qui veniamo ai punti salienti di questa ventisettesima edizione:

- 1) **la mostra 2010 al Museo Multimediale della 500** sarà allestita con i disegni finalisti del concorso "La 500 agli occhi dei bambini". I piccoli artisti - alunni delle Scuole Elementari della Provincia di Savona - saranno premiati il sabato mattina al Parco Villafranca;
- 2) **la terza edizione della Tavola Rotonda**, sempre il sabato mattina, servirà a fare un primo bilancio del nostro nuovo e più interattivo sito

internet, ad un anno dal suo lancio;

- 3) **per mettere maggiormente in risalto la partecipazione dei cinquecentisti stranieri**, da quest'anno daremo spazio ad una nazione estera: si parte con l'**Olanda** (anche perché nel 2010 il Club olandese compie 30 anni);
- 4) **le escursioni sul territorio** riguarderanno tre località costiere: Andora, Laigueglia e Ceriale;
- 5) **le premiazioni saranno anticipate alla domenica mattina all'Ippodromo** (quindi non più al pomeriggio a Parco Villafranca), con tanto di "passerella" per le vetture;
- 6) **il grande spettacolo del sabato sera vedrà il cinquecentista protagonista**, nel senso che saranno i partecipanti al Meeting che saliranno sul palco per cantare, ballare, recitare... insomma, per esibirsi in una breve performance (possibilmente a tema 500). Naturalmente è necessario prenotarsi entro il 31 maggio compilando l'apposito modulo qui in calce. La candidatura sarà esaminata da un'organizzazione esterna al Club, che, ad insindacabile giudizio deciderà se ammettere o meno la performance.

Le iscrizioni al XXVII Meeting Internazionale Fiat 500 di Garlenda (2-3-4 luglio 2010) sono aperte dal 1 marzo. Ricordiamo che il programma completo è disponibile (anche in inglese, francese, tedesco ed olandese) sul nostro sito www.500clubitalia.it, così come tutta la modulistica. Vi invitiamo perciò a tenervi aggiornati consultando sia l'apposita pagina sia le novità segnalate nella sezione "Notizie" (con richiamo in Home Page).

+ notizie su www.500clubitalia.it

Registration for the 26th Fiat 500 International Meeting of Garlenda (2nd, 3rd and 4th July 2010) will open on March 1st.

Registration for the 26th Fiat 500 International Meeting of Garlenda (2nd, 3rd and 4th July 2010) will open on March 1st. We remind you that the full programme is available (also in English, French, German and Dutch) on our website

www.500clubitalia.it where you will also find the application forms. You are kindly invited to keep up-to-date by reading both the special page and the updates published in the "Notizie" (News) section (with reference on the Home Page).

Coupon di iscrizione



La/il sottoscritto
nato a
residente a
Tessera socio n° iscrizione al meeting n° tel. e-mail.....

Desidera partecipare alla serata • Breve descrizione della rappresentazione:

Non abbisogno di attrezzature - **Abbisogno** delle seguenti attrezzature:

Il sottoscritto prende atto che la prestazione è a titolo **gratuito**.

FIRMA

I dati saranno trattati secondo le disposizioni della legge 196/03; firmando se ne autorizza il trattamento.



AI FIAT 500 CLUB ITALIA relazioni.esterne@500clubitalia.it - fax 0182580015
Alla AGENZIA ECCOCI agenzia@eccoci.it - fax 0182554886

PER I BAMBINI DEL GASLINI... ...LA BEFANA ARRIVA IN 500

Presenti anche dirigenti Unicef

>Mirella **Vitale**

Alcuni Magi giunsero da Oriente a Gerusalemme e domandavano: "Dov'è il re dei Giudei che è nato? Abbiamo visto sorgere la sua stella e siamo venuti per adorarlo".

Di sicuro noi non siamo i Magi di cui parla l'evangelista Matteo, non abbiamo percorso così tanti chilometri e non abbiamo portato doni tanto preziosi quanto i biblici personaggi. Tuttavia alcune caratteristiche in comune con loro le abbiamo avute e manifestate nel giorno dell'Epifania. Spinti da grande entusiasmo siamo arrivati all'ospedale Gaslini di Genova (non a Betlemme!) con le nostre variopinte, simpatiche e scoppiettanti 500 per il consueto incontro con i bambini ricoverati; un significativo appuntamento che si ripete da molti anni, con la sapiente regia del fiduciario e consigliere Luigi "Gino" Rigolli. È la seconda volta che con mio marito Luciano partecipo a questa toccante iniziativa e ho riprovato le stesse emozioni e la stessa commozione profonda. Dopo la festosa accoglienza della "Gaslini band-band", formata da ammirevoli giovani che dedicano il loro tempo libero a così nobile fine,

abbiamo incontrato il Prof. Bruschettoni, stimato e apprezzato primario di neurochirurgia infantile. Di lui colpiscono l'entusiasmo, lo spirito di dedizione verso i piccoli, il sorriso spontaneo che viene dal profondo dell'anima. Di sicuro i fortunati che in questa occasione lo hanno incontrato, al termine della giornata hanno fatto ritorno a casa con le pile ricaricate e con uno stimolo in più a vivere con serenità e fiducia il nuovo anno. Divisi in gruppi guidati da graziose "befanine" e "befanini" con i baffi, abbiamo girato per i reparti dell'ospedale con i sacchi contenenti i numerosi doni raccolti dal Club.

Quest'anno si è aggiunta la gradita presenza di Colomba Tirari, presidente Unicef della Provincia di Imperia e di Giacomo Guerrera, presidente Unicef della Regione Liguria, dato che il Fiat 500 Club Italia si è prefisso di diventare "Testimonial Unicef" per la garanzia e la tutela dei diritti dell'infanzia, in sintonia con il nostro statuto (art. 2° punto B). L'idea è nata da una "pigotta" (bambola di pezza



Qui sopra, l'immane foto ricordo. Oltre ai nostri fiduciari e soci, tra le persone ritratte si riconoscono Colomba Tirari (Unicef), il prof. Bruschettoni (in camice bianco), Giacomo Guerrera (Unicef), Mirella Vitale, Alessandro Navone (Comune di Garlenda). L'elenco dei partecipanti è riportato nell'articolo online su www.500clubitalia.it.

creata dall'Unicef per reperire fondi da destinare alle vaccinazioni dei bambini dell'Africa), vestita da simpaticante delle cinque, donata al Club in occasione del pranzo degli auguri di fine anno.

Lasciato l'ospedale ci siamo recati per un delizioso incontro conviviale al ristorante "Il Focone", situato accanto allo scoglio di Quarto dal quale parti l'Eroe dei Due Mondi.

1980 • 2010

30 anni del Fiat 500 Club Nederland

+ notizie su www.500clubitalia.it

Il Club olandese festeggia i 30 anni con un meeting a Groenlo (NL) nei giorni 10-11-12 settembre 2010.

Il programma:

- **Venerdì 10/09:** h 10 iscrizioni; h 12 apertura. Dal pomeriggio fino a sera: mercato ricambi.
- **Sabato 11/09:** gita di circa 80 km. Sera: cena e musica dal vivo.
- **Domenica 12/09:** prima colazione tutti insieme e poi piccola gita con sorpresa finale.

Costo di iscrizione euro 35, pranzo e cena del sabato e prima colazione della domenica inclusi.

Info: 30jaarfiat500club.nl@gmail.com (preferibile scrivere in inglese); info sul campeggio: www.marveld.nl.

Per partecipare all'evento, il Fiat 500 Club Italia sta organizzando un viaggio con assistenza meccanica. In linea di massima si prevede di trovarci l'8 settembre a Chiasso (confine svizzero) e di percorrere circa 350 km al giorno con arrivo a Groenlo nel pomeriggio del 10 settembre. Per ragioni di traffico, non si potrà fare un convoglio unico, ma si procederà in gruppetti.

Il rientro, con uguale percorrenza, si concluderebbe il 15 settembre all'ingresso in Italia. Daremo informazioni dettagliate sul nostro sito www.500clubitalia.it.

Alessandro Scarpa



EXPLORANDO Tour Operator, in collaborazione con, FIAT 500 Club Italia ed Ente Nazionale Turismo Tunisino, apriranno le porte alla "Nuova Grande Avventura" con la 2ª edizione del 500 Expedition Team. Un'edizione caratterizzata da un progetto innovativo, con guide, staff di assistenza meccanica, capo spedizione italiano. Partirà il 17 settembre 2010 la Carovana caratterizzata dalle trenta inconfondibili Fiat 500 che raggiungerà i luoghi più caratteristici ed affascinanti del Sud della Tunisia. L'oasi Ksar Ghilane, che compare come un miraggio in pieno Erg Orientale, sarà il punto più meridionale toccato dal Sahara Experience. Come in una grande regata oceanica, questa oasi sarà la nostra boa di riferimento in un immenso mare di sabbia.

Partecipa a un'esperienza unica e indimenticabile!

Team Challenger

La Grande Spedizione in Tunisia con il 500 Expedition Team. Equipaggi determinati, con un grande spirito d'avventura formeranno il "Team Challenger" della spedizione.



Partirà il 26 settembre da Genova la Grande spedizione della durata di 10 giorni della 500 Expedition Team nel Nord della Tunisia, sarà possibile partire anche da Civitavecchia il 26 settembre e da Palermo a bordo della Nave della Grandi Navi Veloci per raggiungere Tunisi prima tappa della spedizione che raggiungerà i luoghi più caratteristici ed affascinanti del Nord della Tunisia, dalla colorata Medina di Tunisi con i suoi caratteristici Souk si raggiungerà la preziosa Cartagine con il suo affascinante sito archeologico, gli equipaggi si dirigeranno verso la costa per la visita di Hammamet una delle più frizzanti località balneari della Tunisia ed ancora più a Sud fino alla caratteristica Port El Kantaoui, ultima tappa prima del rientro del Team in Italia il 4 ottobre da Tunisi è il e pittoresco villaggio di Sidi Bou Said dalla tipica architettura andalusa.

La spedizione ricca di eventi con serate tipiche, incontri e sfilate sarà seguita da un'equipe televisiva che realizzerà il reportage di questa fantastica avventura affiancata da un forte impatto mediatico grazie alla collaborazione di importanti testate giornalistiche.

Quote di partecipazione a persona:

Partenza da Genova da € 1.200 - Partenza da Civitavecchia da € 1.100 - Partenza da Palermo da € 980. La quota comprende: il trasporto in nave dalla città scelta per Tunisi A/R con sistemazione in cabine doppie interne · il trasporto dell'auto a seguito di 2 passeggeri · la cena del 2º giorno · pensione completa dal 3º al 8º giorno - sistemazione in hotel di categoria 4*/5* - tutte le visite e le escursioni come da programma e la partecipazione agli eventi guide locali in lingua Italiana - Assistenza meccanica · capo spedizione

Informazioni e Prenotazioni:

Explorando Tour Operator, e-mail: info@explorandoviaggi.it - tel: 011 540520 - 011 546942 - www.explorandoviaggi.it
Segreteria Fiat 500 Club Italia, e-mail: info@500clubitalia.it - tel: 0182 582282 - 0182 580015

RICORDO DI GIANNI BAREZZI

È mancato il fiduciario di Fidenza

>Raul Tentolini

Ci sono casi che ben dimostrano quanto la propensione al dialogo senza preclusioni, caratteristica del Club, si riveli puntualmente vincente. Chi scrive ebbe il privilegio, insieme al fiduciario di Piacenza, Lorenzo Achilli, di assistere al felice aggancio di Gianni Barezzi da Soragna (PR) per merito di quel "diavolo di Domenico"... Sabato 3 maggio 2008 c'era la mostra scambio per auto e moto d'epoca alla Fiera di Piacenza e mi trovavo, con il fido amico-meccanico-assistente Vainer Cagnoli presso lo stand del Club, curato da Lorenzo, il quale, allarmato, sottopose a Domenico un volantino che annunciava una manifestazione organizzata da un gruppo di cinquecentisti di Soragna per domenica 25 maggio 2008, in coincidenza di finalità, luoghi e data del nostro incontro "Cento 500 per i 100 anni di Guareschi". I fiduciari (Achilli e Tentolini), in quel frangente, assunsero un'espressione accorata e "sfiduciata" che non sfuggì all'imperturbabile Domenico: «Ma scusate, quale è il problema? Sul volantino è indicato un numero di cellulare; sentiamo un po' e magari viene fuori qualcosa». Più che qualcosa, venne fuori qualcuno e quel "Qualcuno" era Gianni Barezzi. Già al telefono, Domenico e Gianni si "fiutarono" e capirono che parlavano la lingua dei galantuomini. «Domani c'è un nostro raduno a Gualtieri; potremmo incontrarci lì in piazza?» propose Domenico. «Va bene» rispose Gianni.

La piazza di Gualtieri fu immortalata e finì sulla copertina della nostra rivista; l'attivissima fiduciaria locale, Federica Gabba, andò in solluchero; andarono bene pure le due manifestazioni "coincidenti e concorrenti" per il Centenario di Guareschi, perché Gianni e Domenico trovarono



la soluzione nel rispetto reciproco. Quel giorno di maggio, insieme alle rose, sbocciò un'amicizia, anzi ne fiorirono molte ed in breve tempo sfolgorò anche un nuovo fiduciario per la zona di Fidenza: Gianni Barezzi, appunto.

Gianni si dimostrò da subito molto attivo e concreto. Con il suo gruppo di amici, nell'arco di un solo anno, organizzò tre memorabili manifestazioni, ma all'ultima, quella pensata per i bambini nel dì dedicato a Santa Lucia (tradizionale dispensatrice di doni, il 13° giorno di dicembre) non fu presente perché un male che non concede scampo lo aveva portato via poche ore prima.

Vado in cronaca e trascivo una mia nota ai vertici del Club: *Sono appena tornato dal 1° Raduno statico 500 Day di Santa Lucia in quel di Soragna, organizzato dal fiduciario di Fidenza, Gianni Barezzi, deceduto ieri pomeriggio all'Ospedale Maggiore di Parma. Gianni aveva 65 anni e la foto che vi mando lo ritrae accanto alla mia 500F – gemella della sua – mentre era in corso il Raduno di primavera (qui siamo a Diolo (PR), presso il Museo del Boscaccio) il 17 maggio 2009. La moglie, la signora Emiliana, ed il figlio Filippo hanno voluto che il Raduno, alacrememente organizzato da Gianni e dai suoi collaboratori, fosse compiuto. Così è stato.*

Per il Club erano fisicamente presenti Stelio Yannoulis, Lorenzo Achilli, Federica Gabba ed il sottoscritto (fiduciario di Cremona). Silvia Depaoli ha inviato un breve ma toccante messaggio, letto da Stelio con voce

incrinata dalla commozione; Domenico Romano ha trasmesso un telegramma di cordoglio alla famiglia Barezzi. Numerose le telefonate di Silvia e di Domenico, durante quel singolare raduno, a Stelio ed allo scrivente; quindi è come se fossero stati lì anche loro.

Stefano Sivelli, vicesindaco di Soragna, ha avuto parole di grande considerazione per lo scomparso e per il Fiat 500 Club Italia. Ho avuto con lui uno scambio di biglietti da visita. Se sarà necessario, l'Amministrazione di Soragna ci appoggerà. Il quotidiano "La Gazzetta di Parma" (pagina di Soragna) ha dedicato due articoli al lutto: "Addio a Gianni Barezzi: fu presidente dell'Ente Mostra – Restò in carica per oltre venti anni" e "Raduno di 500": "...Lasciò la presidenza effettiva due anni or sono, ma continuò ad operare con l'ente – del quale fu eletto all'unanimità presidente onorario – con la stessa passione a tutti nota. Da poco tempo era il referente [il fiduciario - N.d.R.] per Soragna del FIAT 500 Club Italia, e proprio per la giornata odierna aveva organizzato uno speciale raduno invernale delle mitiche auto."

Gianni era un personaggio di notevole spessore umano, preciso, responsabile, dotato di grande senso del dovere, e gli renderemo onore cercando di proseguire, con entusiasmo, il suo lavoro. Oggi abbiamo cominciato e domani dovremo continuare.

Chissà che questo raduno invernale, ideato da Barezzi e dedicato ai bambini ed al loro stupore, possa in futuro ripetersi come "Barezzi 500 Day di Santa Lucia" Qui nella Bassa, in questo "Mondo Piccolo"; per tradizione secolare, i doni ai bambini sono portati, nella notte magica, da Santa Lucia e dal suo asinello. In fondo anche l'umile, infaticabile 500, ricca di tanti ricordi emozionanti, assomiglia e richiama un poco il laborioso, infaticabile somarello, carico di regali e di sogni per la gioia di bimbi e non solo...



SEMPRE PIÙ INTERESSANTE

Aumentano i pezzi... da Museo; ma anche le iniziative

>Ugo **Giacobbe**

Per chi si occupa di un Museo come questo, che è nato dai soci e dal loro amore per la 500, è sempre motivo di grande soddisfazione ricevere qualche "pezzo" da esporre nelle vetrine. A volte sono parti dell'auto, altre volte sono i suoi accessori dell'epoca oppure semplici oggetti che hanno "vissuto" lo stesso periodo storico della 500. A tutti coloro che hanno contribuito ad arricchire la collezione museale, già ringraziati nei numeri 3-5/08 e 1-5/09 di "4PR", vogliamo aggiungere i pittori Maurizio Sani e Stefano Visora, già partecipanti alla mostra "Una Tavolozza di 500"; il fiduciario di Salerno Francesco D'Albero; il socio Enrico

Angelino; Giuseppe Stillone; il grafico Jean Jacques de Galkowsky. Per la Biblioteca del Museo, l'ASI ha inviato quindici volumi che riguardano vari aspetti del motorismo storico (designer, grandi marchi, storie di piloti, mostre); il revisore dei conti Mario Ferrando ci ha consegnato da parte del socio Franco Pastore, che ne fa dono, i due volumi "Storia Illustrata dell'Auto Italiana" e le riviste monografiche "Le auto degli anni folli" e "Le veterane". Quest'anno lo spazio museale ospiterà la mostra "La 500 agli occhi dei bambini". Nata da un'idea della fiduciaria di Cengio Lucia Fresia, sarà il risultato di un concorso di disegno per gli alunni delle Scuole Elementari (pubbliche e paritarie) della provincia di Savona, alle quali è stato inviato il bando. Un'apposita commissione sceglierà i migliori 50 disegni pervenuti per l'esposizione ed il primo classificato sarà utilizzato - con eventuali piccole modifiche



per esigenze grafiche - per essere stampato sulle magliette del XXVII Meeting di Garlenda. Cogliamo l'occasione per invitare i soci che risiedono nel Savonese a far aderire a tale iniziativa i loro figli che frequentano le Elementari, magari disegnando la 500 "di casa".

La mostra sarà presentata ed inaugurata venerdì 2 luglio, durante il Meeting, e durerà fino a sabato 2 ottobre 2010.

27-28 marzo 2009

My Special Car

Nei giorni 27-28-29 marzo 2009 alla Fiera di Rimini si è tenuta la mostra di vetture fuoriserie ed accessori "My Special Car". Il Fiat 500 Club Italia, con il Coordinamento di Rimini, era ospite allo Stand Abarth in qualità di associazione più titolata a rappresentare il modello che tanta notorietà ha regalato al marchio dello scorpione. La delegazione riminese si è presentata con la 595 Abarth del 1963 del socio Sergio Pesaresi (che ringraziamo per la disponibilità): la "scorpioncina" è stata la più ammirata dello stand, dando punti

anche alla nipotina che le stava di fronte. Tra musica a tutto volume, modelli fantasiosi, prove su pista con le Abarth (che anche il sottoscritto ha apprezzato) e gimcane, la tre giorni riminese è filata liscia liscia con una partecipazione di visitatori e standisti mai vista prima. La nostra beniamina è stata comunque protagonista fra le tante sport cars esposte con fantasiose elaborazioni estetiche e meccaniche (con qualche "rombante" show per il pubblico): tra le più interessanti, 500 ad ali di gabbiano con motore A112 Abarth, oppure lunghe con il motore 1.200 della Punto o tanto corte che ti metti al volante seduto... dietro!



Tanto piacere ci ha dato la visita di Domenico Romano che con la sua vitalità prorompente ci ha tenuto compagnia per qualche ora. Un grazie va al responsabile di Abarth Salvatore Leotta per averci ospitato.

Lorenzo Lami

Attenzione • Importante

Il punto assicurativo

Avvisiamo i nostri soci che, se hanno ottenuto sulle polizze assicurative dei loro mez-

zi sconti particolari condizionati alla validità dell'iscrizione al nostro Club (federato ASI) e/ o all'ASI, scaduta la validità della/e tessera/e annuale/i (31.12.2009), la copertura assicurativa, anche se è formalmente successiva a questa data, è assolutamente inoperante, in

quanto condizione indispensabile per la copertura assicurativa è la validità stessa delle suddette iscrizioni. Quindi affrettatevi a rinnovare le tessere di cui sopra per non incorrere in gravissime scoperture assicurative.

Renato Donati

QUELLI CHE... FANNO GRUPPO

Le riunioni
dei fiduciari
in varie parti d'Italia



In Puglia...

Il 21 settembre 2009, presso il Centro Turistico Lafayette a Molfetta, si è tenuto l'incontro dei fiduciari pugliesi. Con la presenza di quasi tutti gli interessati, si sono discussi vari argomenti, quali il calendario, la situazione delle iscrizioni e l'aumento della quota sociale. In un clima di grande amicizia, l'incontro è proseguito a cena con la gradita compagnia di altri soci. Si ringrazia per la calorosa accoglienza e la collaborazione Tony Lisena del Centro Turistico Lafayette, nostro prossimo Punto Amico.

Mimmo Facchini

In Emilia Romagna...

Il 14 novembre 2009 Stelio Yannoulis, in qualità di referente regionale per Emilia Romagna, Marche e Abruzzo Costa, ha invitato i fiduciari dell'Emilia Romagna, di Salara (RO) e del Delta del Po Veneto ad un incontro organizzato nella sala del primo piano dell'Osteria di Sorbara (MO) dal fiduciario di Modena Idris Morselli per scambiare opinioni e coordinare l'operatività di ciascuno nell'organizzazione dei raduni e nell'offrire sostegno ed informazioni ai soci. Presenti, oltre a Yannoulis

ed alla sottoscritta, Maurizio Candini, Mirko Magri, Idris Morselli con la signora Loretta, Lorenzo Lami, Pino Iembo, Guido Mancin, Lorenzo Achilli, Marcella Picco, Giovanni Pozzato ed il signor Fabbri, papà di Valeria, nostra fiduciaria di Ravenna. Stelio ha suggerito di iniziare l'incontro con una reciproca presentazione, che si è pian piano trasformata nel resoconto di ciascun fiduciario su quanto svolto nel 2009 e nell'analisi della situazione dei Coordinamenti circa il coinvolgimento dei soci e la partecipazione ai raduni. Base per la discussione, la scheda "Attività del Fiduciario". Di qui lo spunto per esaminare l'andamento del tesseramento dell'anno 2009 e per presentare in anteprima il gadget 2010 e le iniziative studiate per offrire sempre più servizi e opportunità agli associati, come la "Guida ai Punto Amico" di prossima pubblicazione. La riunione si è conclusa con la creazione di una bozza di calendario regionale delle manifestazioni per il 2010; a seguire, momento conviviale con il pranzo a base di specialità emiliane svoltosi nell'atmosfera cordiale dell'Osteria di Sorbara. Nel pomeriggio, dopo le foto di rito, Idris ha invitato tutti a vedere la sua spettacolare collezione di modellini e di ricordi della sua vita lavorativa nell'ambito della carrozzeria e della meccanica. Colmi di ammirazione per una passione coltivata con cura e costanza di giorno in giorno fino a creare un vero e proprio tesoro, ci siamo salutati dandoci appuntamento alle iniziative del 2010.

Federica Gabba

Nelle Marche...

Siamo saliti su per la collina fino quasi in cima, poco al di sotto dello stupendo Duomo di Fermo, carico di storia e di bellezza artistica. Sei fiduciari del Fiat 500 Club Italia, convocati per il 21 novembre 2009 da Stelio Yannoulis, si sono presentati puntuali, ligi scolari, nella nuova e confortevole sede



del Coordinamento di Fermo. Rappresentavano Emilia Romagna, Marche, Abruzzo Costa e Marsica. All'appello Claudio Isabettoni, Alessandro Marinangeli, Alessandro Colacioppo di Lanciano, Mirko Mancinelli di Camerino, il padrone di casa Bruno Rossini ed il sottoscritto. Altri tre colleghi erano assenti giustificati.

Ci ha accolto la classica giornata invernale, con un cielo da neve che invitava a stare attorno ad un bel camino acceso, sgranocchiando profumati marroni. Ma questo desiderio è rimasto nascosto nei pensieri degli ospiti giunti dalle loro contrade, carichi di propositi, di idee ed attività da esporre nella riunione, a maggior gloria dei colori del Club orgoglio-

Fiere&Mostre

Dal 4 al 21 dicembre 2009 presso l'Ente Fiera di Basilicata a Potenza (che ha visto raggruppate tutte le attività artigianali, commerciali, artistiche, culturali) è stato presente uno stand del Fiat 500 Club Italia, allestito dal sottoscritto con l'ausilio dei soci della città.

L'iniziativa è stata possibile a costo zero, in quanto è stato raggiunto un accordo: in cambio dell'ospitalità ci siamo impegnati a fornire 500 per le manifestazioni dell'Ente Fiera.

Inoltre il responsabile dell'Ente Fiera ha ricevuto l'investitura quale curatore dei raduni e degli altri eventi che si svolgeranno a Potenza.

Da registrare l'iscrizione di una quindicina di nuovi appassionati.

Giuseppe Pellegrino



samente rappresentato. Il referente, Stelio Yannoulis, accompagnato dalla moglie Marinella, ci ha messo subito in riga ed ha impostato l'incontro. Ha presentato la situazione degli iscritti nelle zone interessate – situazione con luci ed ombre – spronando i presenti a meglio operare, studiando nuove strategie per migliorare l'azione di contatto con i potenziali soci. Ha proseguito con un excursus circa la costante presenza del Club alle fiere specializzate ed il grande numero di raduni organizzati in tutta Italia. Stelio ha poi illustrato nei minimi particolari il nuovo sito internet, prezioso strumento a disposizione dei soci (che, va ricordato, sono ormai oltre 20 mila, una superba "massa d'urto") e sotto la supervisione di Roberto De Capitani

territorio e selezionando con cura gli obiettivi. Stelio ci ha poi informati delle imminenti elezioni per il rinnovo delle cariche sociali (in programma per il 6 dicembre). Dopo questa ampia ed approfondita disamina dei problemi più interessanti, il serafico Stelio Yannoulis ha aperto il dibattito tra i fiduciari presenti, i quali hanno esposto le proprie iniziative e i risultati delle azioni intraprese nelle zone di competenza. Sono stati affrontati anche alcuni aspetti gestionali generali, con tanto di suggerimenti alla luce delle singole esperienze: rapporti con la Segreteria, "armonizzazione" e velocizzazione delle pratiche per soci vecchi e nuovi, assicurazioni (magari puntando ad una attenta pre-selezione da parte

del Club delle migliori proposte sul mercato da consigliare ai soci, pur senza imporre la scelta di una Compagnia piuttosto che un'altra). Il dibattito si è protratto fino alle 14, ed alla sua conclusione, il fiduciario padrone di casa, il simpaticamente soprannominato Bruno "il fumino", ci ha fatto una gradita sorpresa. Ci ha condotti, attraverso il saliscendi lungo le balze delle colline circostanti, già tutte ordinatamente arate e seminate, fin nel suo casale di famiglia, offrendoci una gradita e bene accetta ospitalità. Nella calda magione abbiamo trovato una grande tavola imbandita, opera della valente Andreina. Gli amici fiduciari hanno abbandonato immediatamente quel loro desiderio legato alle immaginifiche profumate castagne, lasciandosi invece accarezzare concretamente il palato dal buon vinello giovane. Chiacchiere conviviali, visione di dvd e consegna di gadget offerti da Bruno Rossini ai colleghi/ospiti (ricambiato con la consegna di un segno di riconoscenza da parte di Stelio) hanno concluso la costruttiva e simpatica giornata di lavoro.

Fabrizio Alvaro



**AUTOCARROZZERIA
OFFICINA**





CENTRO
RIPARAZIONE
SOSTITUZIONE
CRISTALLI

RESTAURO
FIAT 500 E
AUTO D'EPOCA

MARIO DOGLIO

VIA AURELIA, 266 - TEL. 0182/992406 - 17023 CERIALE (SV)

SOCCORSO STRADALE

Partita IVA: 00610450090

La 500 tricolore;
più sotto, gli organizzatori e
l'aperitivo in Piazzetta
della Madonna.

UNA 500 TRICOLORE NELL'ARIA

Il 1° Maggio 2009 si è svolto a Barge il 2° Meeting di Fiat 500 e derivate sulle Rive del Rio Secco, organizzato dall'Associazione Culturale "La Tradisiun Agricola nel tempo" in collaborazio-



ne col gruppo Dangerous Drivers Team e con il patrocinio del Fiat 500 Club Italia Coordinamento di Saluzzo. Anche questo secondo raduno, come il primo, ci ha dato grandi soddisfazioni per il numero di partecipanti raggiunto: più di un centinaio di vetture, tra 500, Topolino e derivate provenienti da svariate zone del territorio piemontese e ligure.

I partecipanti si sono ritrovati a partire dalle ore 8,30 presso la festa "La

Trebbiatura" in Via Rio Secco per iscrizione e foto ricordo. Verso le ore 11,15 si è partiti per il consueto giro turistico attraverso paesaggi variegati; Barge, infatti, si estende dalla pianura



alle pendici del Monte Bracco, definito "balcone delle Alpi", e del Monte Media, quale penultimo "avamposto" della Provincia Grande. Ricca di storia, cultura e dalla presenza del "re di pietra" che i piemontesi hanno negli occhi ogni giorno: il Monte Viso, padre del fiume Po.

Lungo il tragitto è stato consumato un apprezzato aperitivo offerto dal "Bar Gazebo" nella Piazzetta della Madonna, ai piedi del Castello In-

feriore, ex convento francescano. Durante il pranzo, svoltosi presso i locali della festa, si è tenuta la premiazione dei cinquecentisti con la consegna di coppe e targhette e a cui ha preso parte anche l'intera giunta comunale con la gradita presenza del sindaco Luca Colombatto.

Nel corso della giornata i partecipanti hanno potuto assistere a rievocazioni di antichi mestieri, come la trebbiatura del grano con macchinari storici, all'esposizione di mezzi agricoli d'epoca ed alla rappresentazione di momenti di vita quotidiana passata. È ormai nota la "Mascot" di questo raduno, che di certo non passa inosservata: una 500, per questa occasione tricolore, con tanto di ali, elica e pilota sollevata ad una decina di metri d'altezza. Vista la buona riuscita del secondo evento, vi aspettiamo sabato 1° maggio 2010 per il 3° Meeting di 500 e derivate sulle Rive del Rio Secco - Barge (CN). Un sentito ringraziamento va al fiduciario Mauro Paire e a Piera, al Comune di Barge, al Bar Gazebo, agli sponsor e a tutti coloro che hanno reso possibile la buona riuscita dell'evento.

Gli organizzatori

24 maggio 2009

Il 24 maggio 2009 si è tenuto a Magione (PG) il 2° Raduno del Trasimeno organizzato dal fiduciario di zona Luciano Dentini e sponsorizzato in primis dall'Amministrazione Comunale. Alla manifestazione hanno aderito 93 piccoli bolidi provenienti dalle Regioni del centro Italia. I partecipanti si sono ritrovati alle ore 8,30 presso la cantina "Pucciarella" di Villa di Magione, dove prima della partenza hanno potuto consumare un'ottima e abbondante colazione a base di prodotti locali. Effettuate le iscrizioni (gratuite), regolarizzata la quota pranzo e ritirato il gadget, le vetture, scortate dalle staffette del Moto-Club Magione, si sono incolonnate per effettuare il giro turistico sulle spon-

de del lago Trasimeno. Lungo il percorso è stato consumato un apprezzato aperitivo allestito sul lungolago di S. Feliciano. Ripresa la marcia, la carovana è giunta al ristorante "Il Laghetto" in località Casenuove di Magione. Durante il pranzo si è proceduto alla consegna di coppe ed all'estrazione di buoni benzina offerti dalla ditta Terradura.

Al termine, i cinquecentisti hanno manifestato la loro soddisfazione per l'ottima riuscita del raduno, dandosi appuntamento alla 3ª edizione, per la quale il fiduciario ha annunciato novità. L'emittente Umbria-TV ha effettuato delle riprese. Gradita è stata la presenza del sindaco di Magione Massimo Alunni Proietti e dell'assessore Elio Cariani.



**2° Raduno
del Trasimeno"**



Il 5° Raduno Fiat 500 "Memorial Maria Fassone" svoltosi il 12 giugno 2009 è andato bene, nonostante la concomitanza con altre manifestazioni sul territorio. Auspicio per l'edizione 2010 una maggiore partecipazione.

Giuseppe Pastorino



Coordinamento delle Albisole

Anticipazioni

100 cinquini sono attesi per il raduno "Carrozze e 500 tra Piacenza e Carpaneto", in programma il 18 aprile 2010; il momento clou della manifestazione sarà la tappa mattutina a Palazzo Farnese per la visita al Museo delle Carrozze di

Piacenza; nel pomeriggio trasferimento a Carpaneto per lo schieramento delle vetture in Piazza XX settembre. Prenotazione obbligatoria entro il 16 aprile; contattare il fiduciario Lorenzo Achilli.



Scarpe su misura per la tua Fiat 500

Caro socio del Fiat 500 Club Italia, per tutto il 2010 potrai godere di un trattamento speciale per l'acquisto delle nostre scarpe realizzate su misura per la tua Fiat 500.

Per eventuali ordini contattaci ai seguenti numeri di telefono 0734.859102 / 338.1222815 o visita il sito www.calzaturificiord.com e scarica il Modulo d'Ordine.

- Prezzi:
- ADULTO** [Uomo / Donna]
tutti i numeri _ 70,00 €
 - BAMBINI** dal 24 al 27 _ 55,00 €
dal 28 al 35 _ 60,00 €
dal 36 al 38 _ 65,00 €

* spese di spedizione 8,00 € (Consegna a Domicilio)

Calzaturificio R&D

via Falerense, 855 63019 Sant' Elpidio a Mare (AP) Italia tel +39 0734.859102 fax 0734.817998 mob. 338.1222815 mail info@calzaturificiord.com



14 giugno 2009



I saluti del presidente fondatore Domenico Romano al fiduciario Barbacini (presenti anche Gianni Baisini fiduciario di Pietra Ligure e Ugo Giacobbe conservatore del Museo Multimediale della 500); le vetture schierate sul lungomare; alcuni cinquini francesi.

Le 500 nella capitale del legno

A Brossasco, caratteristico paese della Valle Varaita (CN), noto come la "Capitale del legno" (vi sorgono le più famose aziende produttrici di mobili in legno massello), si è svolto il 2° Meeting "Le 500 nella Valle Varaita" organizzato dal Coordinamento di Saluzzo, con la collaborazione del Comune e Proloco di Brossasco.

Nonostante la pioggia caduta abbondantemente il giorno e la notte precedente, l'adesione dei partecipanti è stata elevata. Le prime vetture arrivate alle ore 8 si sono parcheggiate su Piazza della Libertà ed il caffè offerto dal Bar del Peso ha dato il benvenuto

ai cinquecentisti. Alle 11 il via del giro turistico, percorrendo la strada Provinciale che porta al valico del Colle dell'Agnello, famoso per i passaggi della nota corsa ciclistica "Giro d'Italia". Giunti a Sampeyre, la carovana ha tappa sulla centrale piazza per degustare l'ottimo rinfresco offerto da Comune e Proloco; il tempo di assaporare le specialità e si è ripartiti alla volta di Melle, piccolo e ridente paese valligiano, dove ad attendere le mitiche 500 c'erano i volontari della Proloco che hanno offerto il "Tomin dal Mel", tipico formaggio prodotto dalle aziende agricole locali. Rientrati a Brossasco, si è consu-

mato il pranzo preparato e servito dai soci della Proloco.

Le premiazioni ed i saluti hanno concluso la giornata, con l'appuntamento al 20 giugno 2010 in occasione della "1ª gita in 500 nella Valle Varaita", con ritrovo dei partecipanti sulla piazza centrale di Sampeyre e partenza alla volta di Pontechianale, dando la possibilità ai più coraggiosi di portare le loro 500 sul colle dell'Agnello.

Con l'occasione si ringraziano i Comuni e le Proloco di Brossasco, Melle e Sampeyre, nonché tutte le persone e le aziende che hanno collaborato.

Mauro Paire e Piera Manera



28 giugno 2009

2° Raduno a Reggio Calabria

In una splendida giornata assolata e in un'atmosfera gioivale profusa dalla moltitudine di partecipanti, a Reggio Calabria si è svolto il 2° Raduno delle

Fiat 500 e derivate, organizzato dal locale Coordinamento. Fino alle 11,30 si è assistito all'arrivo delle splendide 500, provenienti dalla tutta la provincia e dal-

la vicina Sicilia, che hanno riempito la piazzetta "Rosa dei Venti", luogo del concentramento. La bella giornata ha favorito la presenza di tantissimi spettatori,



2° Raduno a Finale Ligure



Una splendida e calda giornata di fine primavera ha salutato l'arrivo di 45 coloratissimi cinquini sulla passeggiata di Finale Ligure. Moltissime sono state le persone che, come sempre accade ai raduni, si sono fermate a guardare e fotografare incuriosite tutti quei gioiellini, tirati a lucido per l'occasione dai loro orgogliosi proprietari. Oltre ad equipaggi provenienti da diverse località italiane, abbiamo avuto la gradita sorpresa di veder arrivare dalla vicina Francia un nutrito gruppo di

amici dell'Automobil Club di Menton appartenenti alla sezione Fiat 500 i quali, capitanati dal loro presidente Dominique Citroni, hanno dato un tocco di internazionalità all'evento. Dopo la consegna della borsa con i gadget e la targa portanumero all'ora convenuta siamo partiti per il giro che ci ha portato dal caldo mare finalese fin su in collina, nella fresca verdeggiante campagna di Vezzi Portio, dove, nei locali della Pro Loco, abbiamo gustato un ottimo pranzo ed abbiamo brin-

dato con un cin...cin...quecento. Tutto si è svolto nel migliore dei modi, con tanta allegria ed amicizia che poi è lo spirito di questi incontri. Ringrazio tutti i partecipanti e coloro che hanno contribuito per la buona riuscita di questo 2° Raduno: i vari Istituti di Credito di Finale Ligure, Chiesa Salumi, Giovanacci Caffè, Casanova Acque Minerali, Parodi Giulio Macchine Agricole e Asta Mobili. Arrivederci al 2010 per il 3° cin...cin...que100!

Ivo Barbacini

21 giugno 2009



+ notizie su www.500clubitalia.it

sia alla partenza sia lungo il tragitto cittadino, che hanno dimostrato il loro compiacimento con applausi e scattando innumerevoli foto. Il raduno si è svolto in piena armonia, merito del nostro bravissimo intrattenitore Pino Praticò, che sfoderando il suo grande talento e la magistrale dialettica ha fatto sì che nessuno dei partecipanti avesse il tempo di annoiarsi. Per chiudere il raduno alla grande, abbiamo sostato presso l'accogliente Piazzetta della Libertà, per gustare un delizioso gelato; qui ci siamo salutati con un arrivederci all'edizione 2010.

Giuseppe Spadaro

Michele Autocarrozzeria Miola



- Modifiche di ogni genere e montaggio accessori tuning.
- Restauro secondo modalità omologazione ASI.
- Sconto del 15% sui preventivi: gadget in omaggio.

Specializzato in...500

Via Pacchiotti, 46 (ang. V. Meina, O/D) 10146 TORINO - Tel. 011.7793528

IN 230 A S. VALENTINO TORIO



>Francesco Leonardo **D'Albero**

Il 28 giugno 2009 a San Valentino Torio, si è svolto l'8° Meeting di Fiat 500 e auto d'epoca con la partecipazione di un gran numero di autovetture, quasi tutti cinquini di vari tipi ed allestimenti più diverse Porsche e tre Ferrari rosse fiammanti. Di mattina mi sono recato nel piazzale antistante la Villa Comunale, dove si posizionavano tutti gli striscioni (del Fiat 500 Club Italia, dell'Agro Club di San Valentino Torio e dei vari sponsor che hanno contribuito all'evento economicamente, con materiale pubblicitario e con i loro prodotti). Preparata la postazione con le mie figlie Regina e Stefania, con mio nipote Angelo e l'amico Salvatore Esposito, figlio di uno degli sponsor del meeting (tutti appas-

sionati delle 500), si sono aperte le iscrizioni, fino ad arrivare alla quota di ben 230 mezzi. Ci aspettavamo circa 160 equipaggi, per i quali avevo fatto preparare da mia moglie Annamaria, da mia figlia Regina e i miei nipoti Angelo e Valentina le borse del Club, con i doni degli sponsor e i portanumeri. Non avendo più borse ma solo portanumeri, ho fatto iscrivere gli altri 70 equipaggi promettendo loro il dono ricordo dell'8° Meeting, promessa poi mantenuta! Alle 11 il parroco di San Valentino Torio Don Alessandro ha impartito la benedizione ai radunisti, che sono stati salutati e ringraziati dal sindaco Felice Luminello. Foto ricordo e poi via per il giro della città.. L'invasione di tutte quelle auto ha creato un serpentone di circa 1,5 Km con vivo entusiasmo degli abitanti. Ci siamo poi diretti alla volta di San Marzano S. Sarno per poi proseguire per Pagani/Nocera Inf. fino a raggiungere la Caffetteria Vergati (nostro Punto Amico) e consumare l'aperitivo offerto dalla stessa. Al termine, ci siamo diretti di nuovo alla villa di San Valentino Torio salutando così chi non pranzava con noi. Gli equipaggi rimasti invece hanno raggiunto il ristorante a Palma Campania (NA). Durante il pranzo abbiamo sorteggiato i doni offerti dagli sponsor, mentre alla conclusione abbiamo distribuito il dono ricordo (un modellino della attuale 500 Abarth assetto corsa, esclusiva per il nostro meeting, che io avevo già apprezzato quale regalo di mia figlia Stefania, appassionata di 500 e di auto d'epoca, in occasione del mio sessantesimo compleanno). Soddisfatti per l'esito della manifestazione, abbiamo salu-

tato i presenti con un arrivederci alla nona edizione. Il sottoscritto ringrazia tutti gli sponsor, senza il cui supporto l'evento non sarebbe possibile, l'Amministrazione Comunale e le Forze dell'Ordine. Infine, un ringraziamento a quanti mi sostengono moralmente, ed in particolare a mia moglie Annamaria Nizza, alle mie figlie Regina e Stefania, a mio genero Giovanni Carbone e i miei nipotini Angelo e Valentina!

Anticipazioni

"500 e Cavalli", Ippodromo di Vinovo 6 giugno 2010

Un importante appuntamento estivo organizzato dal Coordinamento di Torino del Fiat 500 Club Italia in collaborazione gli Amici Fiat 500 della Valle di Susa all'Ippodromo di Vinovo, una suggestiva location per i nostri cinquini e per trascorrere una giornata in compagnia e grande divertimento.

Il programma sarà così articolato:

- Ore 8 – 10,30 Iscrizioni presso l'Ippodromo di Vinovo, Via Stupinigi 167 con foto (consegna postale)
- Ore 11 – 12,30 Giro turistico con vista al Castello di Vinovo
- Ore 13 Ritorno all'Ippodromo per pranzo
- Ore 15 Pomeriggio all'Ippodromo con giochi per i bambini
- Ore 16,30 Premiazioni
- Ore 17,30 Giro in pista all'Ippodromo.

Sono ammesse 200 vetture.

Il costo dell'iscrizione è di 12 euro a vettura; il costo del pranzo è di 18 euro a persona; per i bambini fino ai 10 anni il costo del pranzo è di 10 euro. Prenotazione obbligatoria entro e non oltre il 28 maggio 2010. Per informazioni: Silvia & Paolo 347 3205045; Enzo Panetta 339 6935384.



LE 500 IN FESTA TORNANO SULLA RIVIERA ROMAGNOLA

>Lorenzo Lami

Il 25-26 luglio 2009 si è tenuta a Rimini la 2ª edizione di Riminincinquecento: a differenza dello scorso anno si è voluto dare ai partecipanti la possibilità di soggiornare e visitare la nostra bella Capitale del divertimento

coppa di spumante offerta dalla direzione e tanta bella musica ci hanno allietato e coinvolto fino quasi alle 4 del mattino, facendoci riscoprire il divertimento vero, lo stare insieme come a 20 anni e il sentirsi così liberi... La sveglia delle 7 è stata dura da digerire, ma alle 8 eravamo di nuovo

ni, Autosalone Fiat Ottaviani di Rimini, Riviera Piade, Ricci Centro Revisioni di Santarcangelo, Publinova nostro storico partner e Tecnoauto di Santarcangelo, il nostro "angelo custode" che ha curato l'assistenza alle vetture durante il percorso. Arrivederci alla prossima!

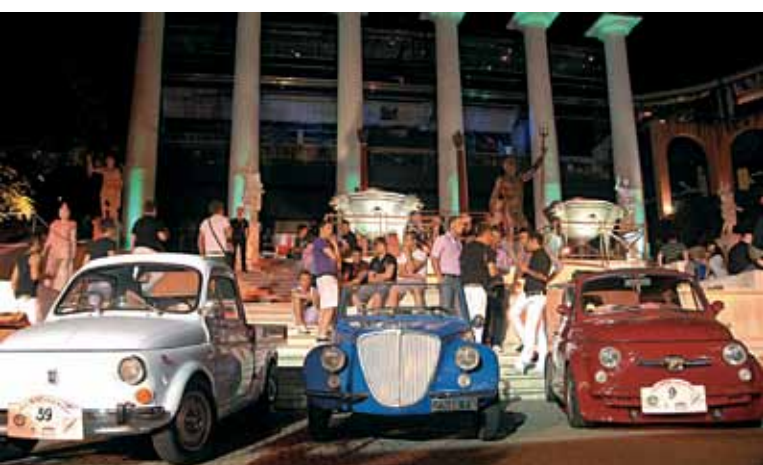

articolo del raduno in un week end. Sabato 25, ritrovo nella centralissima Piazza Cavour, spettacolare per i suoi monumenti, dove i cinquini hanno sfoggiato la loro bellezza per tanti turisti e curiosi sotto le luci della sera. Partiti intorno alle 22, siamo scesi sul lungomare e le 500 festanti sono transitate in mezzo alla folla del sabato sera in sfilata attraversando Rimini, Riccione, Misano Adriatico, Cattolica e Gabicce con arrivo alla prestigiosa discoteca Baia Imperiale intorno alle 23,30, dove ci hanno accolto con tanto calore e simpatia: che meraviglia le nostre piccole parcheggiate davanti all'ingresso! La vista sul mare, una

in Piazza Cavour per trascorrere una calda domenica di sole, salutata dall'assessore allo Sport di Rimini Donatella Turci; in programma, un giro sul lungomare in direzione Bellaria-Igea Marina con sosta rinfresco a Torre Pedrera, dove il comitato locale ci ha ospitato con grande cordialità. Tutto è filato liscio e alle 13 ci siamo gustati un buon pranzo al Ristorante Al Pesce Azzurro di Villa Verucchio; per chiudere, consegna di un omaggio ai partecipanti ed i saluti di rito. Un ringraziamento doveroso va ai ragazzi della staffetta che hanno lavorato splendidamente permettendo alle nostre 500 di sfilare senza intoppi ben 25 Km, ed ai ragazzi del Coordinamento di Cesena che ci hanno dato una mano. Un grazie va anche a Comune di Rimini, Baia Imperiale, Rocche Malatestiane Cantine in Rimini,



Nelle foto: a destra, la sfilata di sabato sera; in alto, davanti alla Baia Imperiale; in piazza Cavour; qui, a sinistra, gli organizzatori.



LE 500 AD IMPERIAPOLIS



I cinquini sullo sfondo del Parasio; Domenico Romano si intrattiene con il vicesindaco Scajola; uno dei "carretti" in gara; il fiduciario Tornatore saluta dalla sua Gamine.

>Alberto **Tornatore**

Domenica 9 agosto 2009 con ben sedici 500 abbiamo partecipato, sfilando per le vie cittadine e sul percorso di gara, alla bellissima e suggestiva gara di carretti e bob svoltasi nell'antico borgo del Parasio. Un ringraziamento particolare va al Comune di Imperia, al sindaco Paolo Strescino, all'assessore e vicesindaco Marco Scajola, a Margherita Mazzeo e all'Autostory di Giuseppe Losicco per la bellissima manifestazione e per averci dato l'opportunità di prendervi parte. E speriamo di vederci ad "Imperiapolis 2010".



Agosto 2009

Raduni in Basilicata

Nel mese di agosto 2009 si sono svolti due raduni, organizzati dal sottoscritto, fiduciario di Potenza.

Il primo è avvenuto il giorno 15 a Venosa, la città di nascita del poeta latino Quinto Orazio Flacco, nella zona del Vulture; la partecipazione è stata alta (oltre cento vetture provenienti da diverse regioni), nonostante l'assenza di molti soci per le vacanze. Molto apprezzata dagli equipaggi la scelta di non fare pagare le iscrizioni.

Il secondo evento si è svolto il giorno 30 a Marsiconuovo, nella Val d'Agri, zona di estrazione del petrolio. Anche qui la partecipazione è stata significativa, oltre 50 cinquini, soddisfacente per una prima edizione.

Giuseppe Pellegrino



UN POMERIGGIO SUI PRATI

(e non solo)

>Alberto Tornatore

Il 15 agosto 2009, in occasione dei festeggiamenti di San Bernardo, si è svolto il primo incontro sui prati di Armo (IM), organizzato dal sottoscritto e dai Fratelli Ferrari del Caffè Ferrari di Imperia. Le iscrizioni si sono svolte nel bellissimo fortino del Col di Nava, dove la Proloco e la ditta Ferrari hanno offerto la colazione con caffè e crostate artigianali. Trentasei cinquini sono poi partiti per il giro turistico, meta il Museo della Castagna di Montegrosso Pian Latte, dove la Proloco ha preparato un ricco aperitivo. Visitato il Museo si è ripartiti per pranzare presso il bellissimo Santua-

rio di San Bernardo, situato nei prati di Armo, dove la Proloco (che ha curato il buonissimo pranzo) ed i turisti ci hanno accolti con calore.

Verso le 15,30 si sono svolte le premiazioni e... mica è finita lì! Siamo ripartiti alla volta di S. Bernardo di Mendatica, dove l'Associazione Settimia ci ha offerto per la merenda un sublime zabaione e premi per i partecipanti.

Che dire? Una giornata indimenticabile con le nostre mitiche 500.

Un caloroso ringraziamento a tutti i partecipanti arrivati da Garessio, Ceva, Genova, Savona, Sanremo... ai Comuni coinvolti (Armo, Montegrosso Pian Latte, Pornassio) ed alle magnifiche Proloco. Arrivederci alla prossima edizione!



16 agosto 2009

Le 500 all'Abbazia di Pomposa

Domenica 16 agosto 2009 in occasione della sagra del cocomero, grazie alla collaborazione tra il Fiat 500 Club Italia Coordinamento di Ferrara ed il Gruppo Sportivo Mezzogorrese, il paese di Mezzogoro nel Delta del Po ferrarese ha visto la realizzazione del 1° Raduno Interregionale di Fiat 500 e derivate. Nonostante il periodo vacanziero molti appassionati della bicilindrica non hanno saputo resistere al richiamo: all'appello hanno risposto 38 equipaggi, giunti anche da Modena, Reggio Emilia e Cesena. terminate le iscrizioni e ricevuta la benedizione di Don Mauro Benazzi, il gruppo è festosamente sfilato lungo piazza Vittorio Veneto per dirigersi all'Abbazia di Pomposa, dove una preziosa guida ha illustrato lo splendore e la maestosità di un monumento rico-

nosciuto dall'Unesco come Patrimonio dell'Umanità. Dopo un provvidenziale ristoro, il colorato biscione ha fatto ritorno a Mezzogoro percorrendo un breve tratto dell'argine destro del Po di Goro; l'occasione è stata propizia per lasciarsi andare ad alcuni scatti per immortalare colori e giochi d'ombra regalati dalle zone golenari, pioppeti e canneti.

Visto che era il primo raduno, gli organizzatori (il fiduciario di Ferrara Mirko Magri ed il sottoscritto) hanno predisposto per ciascun equipaggio una medaglia ricordo, consegnata dall'assessore Giuseppe Baiocato ad ogni singolo pilota di fronte alla propria 500 (l'originale iniziativa è stata molto gradita).

Al termine, i cinquecentisti hanno potuto consumare una ricca cena a base di specialità tipiche nello stand gastro-



Qui sopra, la 500 di Marangon pronta per la pesca della rana. In basso: in piazza a Mezzogoro; all'Abbazia di Pomposa; Magri, Marangon e Baiocato.

nomico allestito dal Gruppo Sportivo, al quale non sono mancati i ringraziamenti per la collaborazione. L'appuntamento è ovviamente all'edizione 2010.

Nico Marangon





1° RADUNO PER LA 19^A SAGRA DEL SALE

>Giuseppe **Marranca**

Il 30 agosto 2009 il Coordinamento di Agrigento, in collaborazione con l'associazione Raffo Sport Club, ha organizzato il 1° Raduno per Fiat 500 e derivate. Alle ore 8 lo staff organizzatore era pronto presso il bar del bivio "Maronnuzza". Le prime vetture hanno cominciato ad arrivare, posteggiandosi per mettersi in mostra. Dopo l'inizio dell'iscrizione con la consegna del gadget e della prima colazione, ecco anche gli altri partecipanti e molta gente incuriosita, che si è fermata per ammirare i nostri gioiellini normali ed elaborati. Alle ore 10,15 si sono accesi i motori e si è partiti per Petralia Soprana per il giro tra le vie della città e la sosta in piazza dove ci aspettavano l'assessore allo Sport e Spettacolo e il presidente della Proloco con due guide per farci visitare alcune chiese e monumenti della cittadina. Tutti i partecipanti sono rimasti sbalorditi dalle bellezze e dalla storia degli edifici e per il belvedere. Dopo la visita guidata siamo ritornati in piazza



per un rinfresco, offerto dalla Proloco grazie al presidente Pietro Richiuso, e per la consegna targa-ricordo all'Amministrazione Comunale rappresentata dall'assessore Leonardo Agnello. Di nuovo i motori si sono accesi per spostarci al ristorante La Cerasella dove, dopo aver pranzato, abbiamo mangiato una bellissima torta a forma di corona di alloro con su stampata una Fiat 500. In seguito ci siamo recati alla miniera di salgemma dove, grazie ai dirigenti ed alle guide, è

stata possibile la visita: meraviglia e stupore di tutti i partecipanti alla vista delle maestose gallerie sotterranee, dove sono presenti i mulini per la macinazione del sale. Alla fine ci siamo spostati alla frazione di Raffo dove è avvenuta la premiazione dei fiduciari Salvatore Carvotta, Pietro

I fiduciari presenti; lo staff organizzatore (Saro, Leonardo e Pietro La Placa, Angelo Marranca, Vincenza Li Puma, Luigi Marranca e Carmelo Castellano); i cinquini schierati; tutti dietro lo striscione.

Folisi, Vincenzo Parrino e del presidente dell'ASD.CL Michele Messineo. Al termine il presidente dell'Ass. Raffo Club e Angelo Marranca, fiduciario del Coordinamento di Agrigento, hanno scambiato le targhe-ricordo della manifestazione.



elvezio esposito
Tappezzeria auto d'epoca

▼ Interni auto d'epoca
▼ Capote
▼ Tappeti
▼ Guarnizioni e gommini
▼ Ricostruzione guarnizioni anche sui cambi

Tutto ciò che occorre per restaurare la tua FIAT 500

- Tappezzerie in Kit pronte da montare
- Capote, tappeti, guarnizioni, gommini e copriauto
- Online store aperto 24h > www.elvezio.com
- Spedizioni in 24 h e in contrassegno in tutta Italia
- Garanzia di qualità, novità ed offerte

> OFFERTA ESCLUSIVA <

se il tuo ordine è pari o superiore a € 500 ti offriamo un COPRIAUTO Fiat 500 adatto a tutti i modelli ad prezzo scontatissimo:

- copriauto per interni € 20
- copriauto per esterni € 30

SCARICA
IL NOSTRO
CATALOGO
ONLINE



Via Zanotti Bianco, 28/30 - 87100 Cosenza Tel. e Fax 0984 36074 Cell. 340 5274950 www.elvezio.com • info@elvezio.com

Tappezzeria per auto d'epoca «Elvezio Esposito»

Caro socio del Fiat 500 Club Italia, il nostro nome è sinonimo di alta qualità dei tessuti e delle rifiniture, nonché certezza di un'ottima consulenza tecnica. I nostri prodotti sono omologabili ASI ed acquistabili online 24 ore su 24. Siamo presenti alle maggiori mostre scambio dove presentiamo una ricca esposizione degli stessi. Anche quest'anno ti offriamo un trattamento speciale garantendoti lo SCONTO del 10% su tutti gli ARTICOLI FIAT 500 presenti in catalogo. Inoltre, al raggiungimento dei 500 Euro di spesa hai la possibilità di avere, con un piccolo contributo di Euro 20,00, un utilissimo copri auto per interno per proteggere la tua amata Fiat 500! Non esitare a contattarci, siamo sempre a tua disposizione!

Fior di... Cinquino

Sabato 5 settembre 2009 si è svolto a Sanremo il 1° Raduno dei Fiori, nell'ambito della due giorni "Fiori, Canzoni & 500" che prevedeva anche il 3° Meeting del Mare a San Lorenzo (sempre in provincia di Imperia) il giorno successivo. Le 500 si sono radunate in Piazzale Carlo Dapporto a partire dalle ore 8, accolti da uno stand allestito dal Club con alcuni sponsor&partner (Petronas Lubricants, Caffè Ferrari, Vivai Montina); meta del giro turistico è stata Seborga, la località divenuta famosa come minuscolo Principato (in un affascinante mix di storia e folklore), ove si è svolto anche il pranzo. Nel pomeriggio tutti di nuovo a

Sanremo per una festa a base di musica e per la formazione di un "fiore di cinquino". Non sono mancati i momenti ufficiali, con la consegna di targhe ed omaggi, ed a colorare ulteriormente la giornata anche il sorriso di una Miss, anzi, di una Fiordimiss (dal nome del concorso di bellezza e di pittura ideato dai Vivai Montina la cui prima fase si era svolta a fine agosto). Presenti il fondatore del Club Domenico Romano ed i fiduciari competenti per il territorio imperiese, Alberto Tornatore ed Alberto Bertoli.



+ notizie su www.500clubitalia.it

RADUNO D'ESTATE FIAT 500 E NON SOLO

>Claudio Bertolusso

Forse non tutti sono andati in vacanza: ben 75 equipaggi hanno infatti partecipato alla terza edizione del raduno di Pocapaglia (CN), svoltosi domenica 23 agosto 2009 con l'organizzazione del Coordinamento di Alba-Bra. Durante la mattinata la banda musicale e gli sbandieratori di Alba hanno animato la piazza. Dopo la registrazione e la foto di rito, la rombante carovana ha sfilato per le vie del paese per recarsi pres-

so la cantina "El Cavis", che ha offerto l'aperitivo. Rientro a Pocapaglia per il pranzo a cura della Proloco. Presenti come tutti gli anni i famosi trattori d'epoca.

Numerose sono state le famiglie con bambini; nel pomeriggio, proprio per la gioia dei bimbi (ma anche dei grandi), un nutella party. Doveroso ringraziamento alla Proloco per la simpatia e la cordialità dimostrate.



L'arrivo dei trattori "testa calda"; gli sbandieratori in piazza; un piccolo inconveniente; una delle tante famiglie intervenute.



FESTEGGIANDO LA MADONNA DI BUONRIPOSO

>Vittorio Folisi

Il Coordinamento di Enna e provincia con sede a Calascibetta, inaugurato a luglio 2009 ed affidato alle "cure" di Pietro Folisi e del suo team (Alessandro, Giovanni, Salvatore, Vittorio, Gero e molti altri), ha organizzato il 5 settembre scorso un raduno a Buonriposo, una piccola contrada nel territorio di Calascibetta, in occasione dei festeggiamenti in onore di Maria Santissima di Buonriposo, che viene venerata nell'omonimo piccolo santuario diocesano. La bellissima Madonnina, seduta e col bimbo in braccio, ogni anno attira una moltitudine di fedeli che, nel caratteristico ambiente campestre, accorrono da tutta la Sicilia. Sono state coinvolte una cinquantina di mitiche 500, che, in una coloratissima ed ordinata fila, hanno percorso le vie della cittadina e della contrada che ospita la festa. L'impeccabile organizzazione del

raduno ha diretto poi la colonna di partecipanti alla volta del Santuario per dare la possibilità ai cinquecentisti di prendere parte alla celebrazione eucaristica, a cui hanno partecipa-



to oltre un migliaio di fedeli. La serata si è conclusa con la XXXIX edizione della Sagra della Salsiccia, evento di attrazione regionale, e con spettacoli musicali di vario genere. L'organizzazione della Pro loco e dell'Amministrazione Comunale ha distribuito oltre 1.500 panini ed oltre 220 kg di tipica salsiccia di maiale. La stampa locale ha parlato dell'evento.

+ notizie su www.500clubitalia.it



QUATTROPICCOLERUOTE

Per le vie del "satiro"

Il 6 settembre 2009, i nostri cinquini, con l'organizzazione del socio mazarese Ludovico Chirco del Coordinamento di Trapani, si sono radunati a Mazara, la città che ospita il "Satiro Danzante" (la famosa statua in bronzo a grandezza naturale, che nella notte tra il 4 ed il 5 marzo 1998 durante una campagna di pesca nello Stretto di Sicilia, tra Pantelleria e Capo Bon, veniva ritrovata dal peschereccio Mazarese "Capitan Ciccio"). La manifestazione, in occasione del 30° anniversario dell'Avis locale, patrocinata dalla stessa e dall'Amministrazione Comunale, ha visto la partecipazione di numerosissimi equipaggi provenienti da tutta la provincia di Trapani e non. Già dalle prime ore della mattina le macchine hanno cominciato

a sistemarsi in una delle strade dell'area portuale, chiusa al traffico per l'occasione. Dopo le iscrizioni, la consegna dell'immancabile borsetta e la ricca colazione, è partito il giro lungo le vie della cittadina, con il suo centro storico, il lungomare ed il porto con la flotta pescherecci più significativa della Sicilia Occidentale. I cinquini verso le 12 hanno fatto sosta all'interno della Lega Navale per l'aperitivo, con la cornice del mare baciato da un





LA 500 INCONTRA LA VESPA E LE MISS

>Claudio **Isabettni**

Il 6 settembre 2009 il Coordinamento della Provincia di Pesaro in collaborazione con il Vespa Club di Fano ha realizzato il 2° Incontro tra Fiat 500 e Vespa nell'ambito del 3° Festival per tutti i Gusti presso l'area CODMA a Rosciano di Fano (manifestazione che nei suoi quattro

giorni di svolgimento vanta numeri da capogiro), la cui organizzazione anche quest'anno è stata lieta di ospitarci. Mezzi a quattro e due ruote sono arrivati di buon mattino e sono stati sistemati in bella mostra, attirando così il pubblico, mentre i nostri soci e gli amici del Vespa Club scambiavano chiacchiere ed opinioni. Più tardi gli equipaggi hanno pran-

zato insieme ai tavoli allestiti all'interno della festa, avendo occasione di avere accanto tutte le partecipanti al concorso di Miss Fano, che sono state molto attratte dalle nostre 500 e dalle Vespe. Una volta pranzato la carovana si è messa in marcia, con 30 scooter e 40 auto a percorrere i luoghi più suggestivi della Valle del



meraviglioso sole estivo e delle splendide imbarcazioni ormeggiate lungo i pontili mobili. L'ottimo pranzo, rigorosamente a base di pesce, è stato consumato presso il ristorante "Villa Francesca", meraviglioso esempio di architettura rurale siciliana. Durante il pasto sono stati sorteggia-



ti il trofeo offerto dall'Avis ed altre coppe e gadget vari e sono state consegnate le targhe ricordo ai vari Coordinamenti e gruppi partecipanti alla manifestazione. Una nota di encomio spetta all'amico Ludovico per l'ottima riuscita del raduno, frutto di una dedizione che solo un appassionato per la piccola bicilindrica può mostrare. Un incoraggiamento, affinché Mazara sia sempre presente nel calendario del Coordinamento di Trapani, alla grande come quel giorno...vai, Ludo!

Salvatore Barrale

Metauro ed attraversando Piagge, Orciano, Vergineto, Sant'Ippolito fino a Fossombrone, dove ad attenderci c'era un folto pubblico ed una deliziosa merenda offerta gentilmente dal ristorante "La Taverna del Falco". 500 e Vespe sono poi ripartite per far rientro al Festival verso le 17,30 alla presenza di un foltissimo pubblico che, al nostro arrivo, pareva non credere ai propri occhi, anche perché le Miss non ci hanno abbandonato, anzi, hanno voluto salire a bordo dei mezzi per un giro dell'area della festa: un modo per coniugare la bellezza femminile e quella dei veicoli. Purtroppo, una volta parcheggiati, la nostra giornata volgeva al termine: ci siamo salutati con un bel brindisi e, visto il successo, vespisti e cinquecentisti si sono dati appuntamento per il 3° incontro.

QUATTROPICCOLERUOTE



MONTESARCHIO 2009 TRA STORIA E MOTORI

>Ferdinando **Farese**

Anche nel 2009 nello splendido scenario della Valle Caudina racchiusa tra la Valle Telesina e le Forche Caudine, Montesarchio (BN) ha dato vita all'ormai classico nonché caratteristico Raduno di Fiat 500, ormai giunto alla sua 11ª edizione ed evento molto sentito dagli abitanti della zona. Come

al solito l'affluenza è stata notevole, nonostante la concomitanza con altri raduni che hanno fatto "disperdere" un po' di partecipanti. Ad essere precisi, a Montesarchio la manifestazione è stata doppia: 11° Raduno di Fiat 500 a cura del Coordinamento di Benevento guidato dal sottoscritto e il 1° Tour città di Montesarchio "Tra Storia e Motori" - Auto e Moto d'Epoca a cura del Caudina Club guidato dal presidente Mino Ceglia e dai suoi fedeli seguaci Giuseppe Lombardo e Pasquale Ceglia. Qualcosa è mancato, non siamo perfetti (guai se lo fossimo!), ma non sono invece mancati la pazienza, l'amicizia e lo spirito di partecipazione degli 80 e più equipaggi presentatisi domenica 6 settembre. Marcella Sorrentino, assessore alla Cultura e Spettacolo, e Geppino Mauriello, assessore al Bilancio del Comune di Montesarchio, con la loro presenza hanno dato un tocco d'ufficialità; altrettanto gradita la presenza dei fedelissimi Francesco D'Albero, Giovanni Mondo e Giuseppe Peluso, fiduciari dei Coordinamenti di Salerno, Napoli ed Avellino. Inaspettata ma piacevole è stata la visita del presidente di Antiquariauto Luigi Di Matteo, che con il suo saluto ha vivacizzato ancora di più l'evento. Il tour ha preso il via alle 11, facendo scorrere in lungo ed in largo il magnifico trenino di cinquini colorati per le vie cittadine,

Le vetture in piazza e la visita al Museo.

Vetture d'epoca a Romagnano

A Romagnano Sesia lo scorso 6 settembre si è tenuto il 20° Raduno di Auto e Moto d'Epoca, organizzato dalla Proloco (di cui faccio parte).

Alla manifestazione sono intervenuti circa 110 veicoli, tra i quali parecchie Fiat 500. In programma anche la visita ai musei locali.

Vittorio Gianola

**I cinquini schierati sotto
lo striscione del nostro Club.**

arrivando nella sua parte alta ove ha sede il Museo Archeologico Nazionale del Sannio Caudino: è doveroso ringraziare l'amministrazione dei Beni Culturali di Benevento che ci ha dato il permesso di visitarlo mettendoci anche a disposizione delle guide. A visita conclusa, nello spazio antistante il museo abbiamo trovato un gradito buffet con prodotti marinarci offerti dallo sponsor "Pescheria da Fernando" e preparato con gusto e professionalità dal Ristorante "Borgo Antico". In seguito la carovana si è diretta alla volta dell'Hotel Ristorante "La Siesta" per il pranzo. Al termine, a coronamento della magnifica giornata passata insieme, tutti sono stati premiati con un ricordo ed una foto della propria auto scattata dal fotografo della manifestazione. Alla prossima edizione!





lavazza Tecno

COSTRUTTORE DA OLTRE 45 ANNI
DI PARTICOLARI MECCANICI MOTORISTICI
E DI TRASMISSIONI PER VETTURE
DA COMPETIZIONE, STORICHE E STRADALI



CAMPIONATO ITALIANO 2009 VINCITORE CLASSE 700 GR/2



Pilota: G. Anastasi









Regione Piana n. 51 Frazione Picchi - 12062 CHERASCO (CN)
tel./fax 0172 488036 - 489973 cell.3483814819
e-mail: info@lavazzatecno.it sito: www.lavazzatecno.it



QUANTE "BELLE SIGNORE" A MALEO!

B Topolino. Tra le moto, oltre alle numerose Vespa e Lambretta, spiccava una Benelli degli anni '20, che a sua volta ha vinto il premio come moto più significativa.

In mattinata è stato proposto un percorso di circa 35 km che ha consentito di visitare alcuni luoghi della bassa Lodigiana, alla sinistra del fiume Adda, ma il "pezzo forte" è stato soprattutto nel pomeriggio. Infatti le strade del paese di Maléo, che è ancora chiuso dalla cinta muraria medievale, sono state trasformate in un circuito cittadino. Prima le moto e poi le auto sono state divise in gruppi omogenei o per periodo di produzione (ante guerra, straniere anni '50, ...) o per area tematica/modello (le spider, le Vespa, ...) e hanno avuto la possibilità di fare alcuni giri tra due ali di pubblico entusiasta. Ovviamente, tra i gruppi di modello, uno è stato dedicato alla Fiat 500 e derivate (la già citata Topolino e una Bianchina Trasformabile) che hanno fatto tre giri in piena velocità.

Altro aspetto, la storica presenza di Anthony Berni, che a Maléo è di casa, con le sue Abarth: tra le derivate Fiat, una 1000 TC Corsa Radiale e una 850 TC Corsa Nurburgring, derivate 600 berlina, e una 1000 OTR, derivata 850 coupé; tra i prototipi una 1300 OT Periscopio e una 2000 SP del '69. Inoltre, era esposto anche il simpatico furgone dell'assistenza Abarth su base Fiat 900 T.

A questi aspetti "tecnici" va sicu-



Claudio Zara accanto alla sua D ed al furgone dell'assistenza Abarth di Berni. Una selezione di foto dei mezzi più interessanti è presente nella versione online dell'articolo.

mente aggiunto il piacere della convivialità tra appassionati, con la possibilità di nuove conoscenze.

Essendomi molto divertito, invito i soci lombardi ed emiliani a segnarsi sul calendario quest'evento, anche per aumentare la partecipazione del nostro Club.

>Claudio Zara

Domenica 20 settembre 2009 si è svolto a Maléo (LO) il 6° raduno auto e moto d'epoca, aperto a mezzi prodotti fino al 1970. Nutrita è stata la partecipazione di Fiat 500, in prevalenza F e L; il Club era presente con il sottoscritto che è intervenuto con la sua 500 D del gennaio 1964.

Questo evento ha dato la possibilità di vedere dal vivo un discreto gruppo di auto e di moto, soprattutto prodotte tra gli anni '50 e '60. Vorrei segnalare la presenza di una Alfa Romeo 1900 SS carrozzata Touring, che ha vinto il premio come auto più significativa, di una AR 1900 Super Berlina, di una Aurelia B20 II serie, di una AR Giulietta Sprint SS carrozzata Bertone, di una Lancia Flavia Sport carrozzata Zagato, di una Fiat 508 Balilla del 1940 e di una Fiat 500

Promuovi la tua Azienda su 4 Piccole Ruote!

I numeri parlano chiaro: **oltre 20.000 i soci iscritti**
ed una tiratura di oltre 100.000 copie all'anno



Vuoi saperne di più? Fiat 500 Club Italia +39 0182 582282 • www.500clubitalia.it • marketing@500clubitalia.it

3° RADUNO NAZIONALE DEL CASTELLO



> Pasqualino **Porreca**

Confermando il successo delle passate edizioni, domenica 20 settembre 2009 a Castel San Pietro Terme si è svolto il 3° raduno "Fiat 500 e non solo... auto d'epoca e Ferrari", organizzato dal Coordinamento di Bologna e dai fratelli Andrea e Leonardo Lannutti. Un evento che ha saputo far incontrare le due vetture che rappresentano tutta l'eccellenza italiana: la 500 e la Ferrari, appunto! Come sempre il ritrovo si è tenuto fin dal mattino presto presso la Carrozzeria Lannutti, sede del Club 500 a Castello; per i partecipanti c'è stata un'abbondante colazione offerta dalla pizzeria "Il Gatto e La Volpe" e dal distributore "D.O.C. caffè". Alle 9 il raduno è partito: tutta la carovana non ha fatto in tempo ad avviarsi che i primi equipaggi erano già arrivati nel centro di Castel San Pietro, dove abbiamo effettuato una breve sosta per mostrare le nostre auto ai cittadini. Nuova partenza: percorsa la Via Emilia verso Imola, abbiamo imboccato la Via Valsellustra che ci ha portato sui Colli Imolesi, in particolare a Casalfiumanese, tappa d'obbligo per poter assaggiare il famoso "Raviolo Dolce" accompagnato dalla mostarda dolce di S.Giuseppe e il vino offerto dalla tenuta "Colle degli Angeli". Proseguendo poi sulla Via Montana siamo arrivati a Fontanelice: qui siamo stati ospitati da uno speciale



stand allestito per l'occasione dal Comune, che ha preparato montagne di "Piè fritta" da distribuire ai radunisti. Da qui, percorrendo la Via di Gesso verso Monterenzio, siamo entrati nella vallata del Sillaro ove siamo stati ospitati da un altro sponsor, "Il Villaggio della Salute", che per noi ha allestito un ricco buffet pieno di stuzzicherie e bevande che sono riuscite a dissetare al meglio tutti i piloti messi a dura prova dal lungo viaggio. Ci siamo in seguito spostati per una rapida visita alle Terme e poi al ristorante "Park Hotel": come sempre il pranzo è stato allietato dagli spettacoli del mitico Pippo Santonastaso accompagnato da Andrea Pinelli, questa volta seguito anche da Andrea Santonastaso, Paolo Labati e dall'immane Claudia Minozzi. A conclusione del raduno siamo andati al "Mercatone Germanvox" di Toscanella di Dozza dove abbiamo esposto le nostre auto. In chiusura ci siamo salutati e dati appuntamento al 3° Raduno Amarcord di Fiat 500 e Derivate che si terrà a maggio.

27 settembre 2009

1° Raduno Area Po

Il 27 settembre 2009 il piccolo paese di Rea Po è stato "invaso" da 35 mitiche 500 in occasione della prima edizione del raduno qui organizzato dal Coordinamento dell'Oltrepo in collaborazione con la Proloco.

In occasione della manifestazione "Al dì d'la festa", il Salumificio di Michele Cordini di Broni (PV) ha realizzato un salame cotto da Guinness: ben 16 metri di gustosissimo insaccato, offerto a tutti i partecipanti.

Grande successo e soddisfazione dell'Amministrazione Comunale, della Proloco di Rea Po e di noi organizzatori del Fiat 500 Club Italia. Un ringraziamento agli equipaggi, arrivati da tutta la provincia, che hanno permesso la riuscita della festa.

Giovanni Rizzo



RADUNO DEL SOR..RISO

>Luca Tesini

Il 4 ottobre 2009 il Coordinamento di Verona ha organizzato il consueto raduno a Isola della Scala (VR) in occasione della nota fiera del riso, ottenendo ancora una volta buoni risultati: il numero dei partecipanti è addirittura triplicato rispetto alla prima edizione del 2005. Si è trattato del nono raduno di Coordinamento, la quinta edizione a Isola. Il meeting è stato organizzato in alcuni mesi con la gradita collaborazione di Riseria Melotti, Vini Sartori, Ente Fiera IsolaFiere, Arredamenti Fratelli Pezzoli, Macelleria Molon, Citco, Parrucchieri Unisex A & G Balass, Garda Autotrasporti, Polizia Municipale e Corpo Carabinieri. Sotto un bel sole d'autunno si sono radunate 95 vetture complessive, anche omologate ASI, presso la piazza Budenheim del paese. In sede di iscrizione sono stati offerti a tutti i partecipanti la colazione e omaggi vari. Verso le 10,30 il fischio di partenza e ci siamo messi in moto per un giro nel territorio scortati dalla Polizia Municipale, con una sosta per un brindisi con rinfresco presso la Fattoria Didattica Melotti. Dopo la visita guidata nell'azienda siamo ripartiti per completare il giro arrivando a esporre tutte le vetture vicino ai capannoni fieristici in centro paese dove abbiamo pranzato. Dopo il pranzo a base di riso sono seguite le premiazioni ed una ricca lotteria che ha accontentato molte persone presenti. Un ringraziamento a tutti coloro



che mi hanno aiutato per questo evento, in particolare il vigile Rudy Garzotto che con destrezza e esperienza ha agevolato notevolmente la manifestazione.



27 settembre 2009

Maiori&Tramonti

Nelle ridenti città di Maiori e Tramonti, in uno spettacolare connubio tra mare e monti, il Coordinamento della Costa d'Amalfi guidato da Carlo Mascolo, da un'idea di tre giovani del luogo, ha realizzato il primo meeting Fiat 500 svoltosi nella Divina Costiera. Quasi 200 modelli di cinquini erano presenti all'incontro, dai più recenti a quelli più datati, ma tutti hanno fatto sfoggio del proprio splendore, disposti uno di fianco all'altro, nell'anfiteatro del porto di Maiori con l'unico scopo di allietare gli spettatori, amanti dei motori o semplici curiosi. Dopo l'incontro al porto e l'iscrizione, verso le 11 la carovana ha iniziato a sfilare per le vie di Maiori fino a raggiungere il Valico di Chiunzi, passando per le vie interne di Tramonti con sosta per l'aperitivo nella piazza di più recente costruzione a Polvica. Dopo aver concluso la sosta di aperitivo, quanti avevano scelto di fermarsi a pranzo si sono diretti al ristorante "Il Valico" dell'appassionato di auto nonché pilota Pietro Giordano, per concludere la giornata nel migliore dei modi, tra risate e sano divertimento. L'evento, che è stato supportato da "Tramonti Corse" e "F.lli Capasso Ricambi d'auto d'epoca", ha dato agli organizzatori, accomunati dalla grande passione per l'auto più famosa di casa Fiat, le tanto auspiccate e meritate soddisfazioni.



C'è da augurarsi che il raduno possa diventare una ricorrenza annuale, destinata a crescere sempre più in ambito costiero, provinciale e regionale.

**Angelo Acampora
e Elvira Tagliamonte**

BELLISSIMA CAPRI!

>Raffaele Staiano

Dalla decisione dei fiduciari campani di realizzare annualmente un importante meeting a livello regionale, da svolgersi nei luoghi più suggestivi del territorio, ha preso le mosse il raduno nella favolosa Isola di Capri, organizzato il 20 settembre 2009 dal sottoscritto e dal caro amico Peppe Croce, con l'aiuto di un instancabile staff (la famiglia di Peppe e la sua ragazza Giovanna, la mia ragazza Maria Cristina Pacilio e gli amici Luciano Iaccarino, Michelangelo Russo, Gianluca Esposito, Alessandra Pasqualetto, Giusy Iaccarino, Giovanni Coluccio, Rita Tagliente e Antonino Russo).

Ci sono voluti molti mesi per organizzare tutto nei minimi dettagli, con la risoluzione di diversi problemi logistici (ad esempio il rilascio dei permessi, perché a Capri vige il divieto di sbarco per le auto non appartenenti ai residenti), ma alla fine il gran giorno è arrivato! Il punto di partenza è stato il porto di Sorrento, dove già dalle 6,30 abbiamo accolto i partecipanti e sistemato per ciascuno una targa con gli estremi del meeting ed i dati di auto e proprietario.

È stata inoltre consegnata la "cartelli-

na di viaggio" contenente la mappa dell'isola con il percorso della giornata, le carte d'imbarco per i traghetti, i coupon per la colazione, i biglietti per la salita a Monte Solaro in seggiovia, i buoni per ritirare il tipico liquore prodotto sull'isola omaggiato dalla Limoncello di Capri.

Nella classica borsa del raduno abbiamo inoltre voluto aggiungere le riviste "Capri Review" (moda), "Capri Yachting" ed un libro fotografico.

Terminata la registrazione, le auto si sono incolonnate per l'imbarco sulla nave Don Francesco della Snav.

A bordo c'è stato il tempo per un utile briefing. All'arrivo a Capri i numerosi turisti di Marina Grande si sono scatenati con le foto, portando ancora una volta la nostra amata 500 nei più disparati Paesi del mondo!

La prima tappa è stata in Piazzale Europa, dove, dopo aver sistemato le auto, ci siamo diretti per la colazione da Mimì del Bar Europa. La pioggia non ha disturbato troppo la passeggiata a Via Camerelle ed ai giardini di Augusto.

Il sole è poi tornato a farsi vedere ed allora tutti in auto alla volta del Comune di Anacapri. Qui uno dei momenti più suggestivi, con la vista mozzafiato



dalla vetta del Monte Solaro, raggiunta per mezzo di una seggiovia a circa 600 m s.l.m. Giunti in cima, un ape-



ritivo offerto dall'Audi TT Club nella persona di Mario Vacca ha segnato il sodalizio che si è stretto con il Fiat 500 Club Italia.

Verso l'ora di pranzo, ci siamo mossi alla volta dell'antico Faro di Punta Carena, secondo in Italia per importanza dopo quello di Genova. Giunti sul

27 settembre 2009

2^{ème} Show des 500 a Mentone

Mitica 500 senza frontiere! Quello di domenica 27 settembre 2009 è stato un incontro davvero ben riuscito,



Le vetture schierate.

un perfetto gemellaggio con i cugini francesi accomunati dalla nostra medesima passione.

Secondo raduno di Mentone arrivato dopo solo due settimane da quello, il primo, di Sanremo. I due eventi hanno lasciato nei partecipanti una dolce sensazione di serenità e sono stati un'occasione piacevole per trascorrere una giornata diversa in compagnia di volti conosciuti, ormai amici e di altri che in poche ore, da sconosciuti, sono diventati subito familiari.

Abbiamo avuto la fortuna di trovare un clima decisamente estivo e così nell'attesa dell'iscrizione degli equipaggi nei pressi del Casinò di Mentone, oltretutto ammirare le auto

intervenute, alcune molto originali e singolari, abbiamo apprezzato lo splendido e ben curato lungomare e gli eleganti palazzi del centro.

Lo "Show des 500" è stato organizzato dall'Automobil Club de Menton presieduto da Didier Meffre e dall'infaticabile Dominique Citroni, responsabile della sezione Fiat 500 dell'A.C.M., nei cui volti si rispecchiava la soddisfazione per il riuscito allestimento e il nutrito numero di partecipanti: 94 equipaggi di cui 32 del Fiat 500 Club Italia.

Ulteriori complimenti agli ideatori per aver scelto come meta una ridente località dell'entroterra, Sainte-Agnès, a dieci chilometri da Mentone. Il percorso, pur breve, ha messo a dura prova, ma non ha scoraggiato le piccole autovetture: siamo infatti passati dal

posto, ecco di nuovo all'opera lo staff, che ha disposto le auto per modelli; 1 Jolly Ghia, 2 N (una del '57 e una Sport del '59), 10 Gamine Vignale, 1 Moretti, 1 Coccinella, 5 Cabriolet Maggioline, 7 500 D, 9 500 F, 1 My Car Francis Lombardi, 4 Giardiniera, 18 500 L, 5 Bianchina cabriolet e trasformabile... totale 60. Ottima la scelta del menù presso il Ristorante Lido Del Faro, tutto a base di pesce fresco. Siamo dovuti scappar via per tenere

Anacapri, aperto in via eccezionale al transito di queste automobili. Anche qui la rapidità ha caratterizzato il cerimoniale di consegna dei premi e riconoscimenti. La presenza del sindaco Francesco Cerrotta, del comandante della Polizia Municipale Marco Pollio e del vice Angelo Mazzarella, degli assessori Riccardo Federico ed Ermanno Balsamo e non da ultimo Don Francesco Staiano hanno arricchito il prestigio del raduno e reso

Grande per l'imbarco; così alle 18,15 circa eravamo di nuovo tutti a Sorrento per ritornare a casa. Le riprese e la cronaca della manifestazione sono state realizzate dall'amico Daniele Croce (fresco di iscrizione all'Albo dei Giornalisti) a bordo della 500 F appartenente all'efficientissima protezione civile, gruppo Mediterraneo di Anacapri. Gli eventi della giornata sono stati raccolti in un DVD destinato a tutti i partecipanti.



fedele alla tabella di marcia non prima però di aver scattato le foto di fronte alla gigantesca torta, opera della rinomata pasticceria Bar Faro, e accanto alla mozzarella gigante a forma di 500 creata sapientemente dal maestro caseario Raffaele Sorrentino. Tutti su nel centro storico di

ancora più lieto il nostro fondatore Domenico Romano. Ad essere premiate sono stati un'occasione anche la 500 N del '57 del socio Francesco Gherardi (la più storica) e la 500 L di Alessandro Forza da Prato (quella proveniente da più lontano). Dopo la cerimonia, in marcia verso Marina

Accanto al titolo, il logo con i Faraglioni; qui sopra: il fondatore Domenico Romano ed il consigliere Giuseppe Pellegrino posano davanti alla torta con gli organizzatori Raffaele Staiano e Peppe Croce ed i fiduciari Gianpiero Ariano, Luigi Barbatì, Tonino Altilio e Gaetano Serrecchia; lo staff; il gruppo a Monte Solaro, la Piazza di Capri.

livello del mare a circa mille metri di altitudine. Sainte-Agnès è il più alto paese d'Europa a ridosso della costa ed è rinomato per la bellezza del borgo e per l'imponente forte militare, ricordo della linea Maginot, visitabile in trenino in un percorso all'interno della montagna. Molti certamente si saranno senz'altro ripromessi di ritornarci per apprezzarlo con la meritata attenzione.

Al termine del pranzo (e qui si potrebbe aprire una simpatica "gara" di qualità tra il "lapin" e il coniglio alla ligure... amici francesi, venite ai nostri raduni e ne riparliamo!), dopo quattro passi per smaltire, è arrivato il momento dei discorsi e delle premiazioni.

Il sindaco Albert Filippi, dopo il benvenuto e ringraziamento per la partecipazione, ha consegnato a ciascun

equipaggio una coppa ricordo: un bell'esempio da tenere in debita considerazione. Grazie, Signor Sindaco, il prossimo anno ci vedrà presenti ancora più numerosi.

Infine ricordo i nostri coordinatori presenti: Alberto Bertoli, Alberto Tornatore, Mauro Paire, Marco Baracco, Ivo Barbacini, oltre al conservatore del Museo Ugo Giacobbe.

Luciano Vitale

Un "pronto intervento" al quale si è prestato anche il sindaco Filippi; foto di gruppo per i membri del Fiat 500 Club Italia.



1° MEETING REGIONALE A PERGUSA



>Vittorio Folisi

Erano oltre 120 le mitiche 500 che hanno partecipato al 1° Raduno Regionale del 4 ottobre 2009, svoltosi a Pergusa, all'interno del famoso Autodromo che non solo vide correre il grande Nuvolari, ma che è stato teatro di eventi a livello internazionale (Formula 2000, Ferrari Day...).

L'evento, magistralmente organizzato dal Coordinamento di Enna guidato da Pietro Folisi, è stato inserito nell'ambito della 1ª Mostra Scambio Internazionale che ha avuto una eccezionale risposta da parte dei visitatori di ogni parte del mondo. Il presidente dell'Ente Autodromo Mario Sgrò è stato felicissimo di includere nel programma il nostro Meeting, che ha dato prestigio a tutta la manifestazione.

Le iscrizioni sono cominciate alle 8,30 e si sono protratte fino all'ora di pranzo, consumato presso il Ristorante dell'Hotel Garden, che si trova proprio sul famoso circuito che circonda il fantastico lago di Pergusa. Presenti i Coordinamenti di Marsala, Santa Caterina Villarmosa, Caltanissetta, Belpasso-Paternò, Castelvefrano, Siracusa Nord con i rispettivi fiduciari, che hanno contribuito fattivamente alla riuscita del raduno.

Nel pomeriggio, sotto una pioggia battente (che però non ha scoraggiato nessuno!), sono state oltre 100 le vetture che hanno percorso le insidiose curve del tracciato, in una passeggiata all'insegna dell'amici-

zia e del divertimento. Dopo i due giri di pista, ci si è radunati allo stand allestito all'interno dei paddock, per i ringraziamenti, le premiazioni, ed i sorteggi dei cesti, donati da ogni Coordinamento presente, e contenenti i prodotti tipici di ogni angolo della Sicilia.

Un omaggio alla nostra terra, espresso anche con la presenza di un gruppo folkloristico guidato dal nostro referente regionale Renzo Ingrassia; ogni Coordinamento ha poi portato la bandiera della propria città, mentre i "padroni di casa" hanno fatto sventolare quella della Regione Sicilia. I cinquini hanno poi composto la sagoma dell'isola.

La soddisfazione per il buon esito della manifestazione ha ripagato ogni sacrificio fatto dagli organizzatori (che hanno provveduto anche al pernottamento in locali convenzionati e all'assistenza agli equipaggi provenienti da più lontano): il fiduciario Pietro Folisi, Giovanni Daniele, Salvatore Lombardo, Alessandro Montalbano, Gero Morgano, Vittorio Folisi, Gabriella Ciuro, Tonino Messina, Francesco Tabita, Gaetano Buscemi e la già conosciuta mascotte del gruppo, Matilde Folisi, di appena 16 mesi! Un particolare ringraziamento va ai fiduciari Cappadonna ed Ingrassia per la fattiva collaborazione ed all'Hotel Garden per la magnifica ospitalità.

Dell'evento ha dato notizia la stampa locale e quella regionale.



...e a proposito di Pietro...

Quando il fiduciario va in pensione...

Dal 1 gennaio 2010 il fiduciario Pietro Folisi è andato in pensione. Dopo oltre 30 anni di onorata carriera in Telecom, il "presidente" (così è chiamato per via degli incarichi che ricopre in diverse associazioni della zona), saluta i colleghi, compagni di tante avventure lavorative, per dedicarsi ancor più attivamente ai suoi impegni sociali, tra cui quello con nostro Club che lo riempie di grandi soddisfazioni.

Giovanissimo 57 enne, ha al suo attivo già 3 raduni negli ultimi 5 mesi del 2009 (vedi anche sopra) e diverse iniziative come la cena natalizia organizzata con gli amici di Santa Caterina Villarmosa ed il veterano Totuccio Carvotta. Caro presidente, infiniti auguri. Che la vita ti possa offrire ancora tante avventure... magari in 500!

Vittorio Folisi



QUATTROPICCOLERUOTE

3° RADUNO AURONZO DI CADORE

>Maurizio **Gherardi**

Siamo arrivati al terzo raduno Fiat 500 Club Italia ad Auronzo di Cadore: la manifestazione è in continua crescita grazie all'attività di Fabio Caimmi, organizzatore instancabile. Visto l'interesse, si è deciso di estendere la manifestazione a due giornate, dando così ai partecipanti modo di ammirare le bellezze del luogo; tra venerdì 9 e sabato 10 ottobre 2009 gli iscritti erano già ben 80.

Come da programma, sabato alle ore 14 partenza per Comenico con paesaggi da mozzare il fiato, peccato solo per il tempo non clemente; in serata, musica per tutti i gusti. Domenica 11 ottobre, come da previsione, fortunatamente la giornata era calda e soleggiata; sono ripartite le iscrizioni che sono arrivate quasi a 190; in attesa delle premiazioni, del saluto alle autorità e della classica sfilata per Auronzo (il Comune più lungo d'Italia), gli stand dei formaggi, dei salumi e dei vini si sono prodigati ad intrattenere i partecipanti, che hanno dimostrato di gradire tale accoglienza.

Abbiamo avuto nuovamente il grande piacere di avere con noi il fondatore del Club Domenico Romano, che non ha mancato – come sua consuetudine – di mettere in risalto le varie sfaccettature del sodalizio. Dopo l'aperitivo sul lago di Auronzo, tutti a pranzo per degustare le specialità del luogo e riposarsi un poco prima della salita al lago di Misurina,



dove sono avvenute le premiazioni a vetture e gruppi con l'estrazione della sottoscrizione per l'associazione Care&Share di cui testimonial è lo stilista Alviero Martini.

In seguito, partenza per l'ultimo "strappo": le faticose Tre Cime di Lavaredo, faticoso punto d'arrivo per tutte le 500 che, comunque, orgogliosamente l'hanno raggiunto. In loco grande degustazione a sorpresa con l'immane sosta per godere del panorama unico al mondo, considerato patrimonio dell'umanità.

In chiusura, un grande saluto a tutti con baci ed abbracci ed un grande arrivederci per il 2010.



Anticipazioni



Raduno di Bologna 2010

Anni fa scrissi su "4piccoleruote" il resoconto del raduno Nazionale di Bologna, nel quale raccontavo da bolognese l'emozione provata nel riattraversare il centro storico con la stessa auto di trent'anni prima... Essere in Piazza Maggiore, salotto di Bologna – capitale europea della cultura per l'anno 2000 – sarà una sensazione che potrete vivere, se sarete dei nostri, per il Raduno del 10 aprile 2010; contattate il nostro fiduciario Maurizio Candini al 349.1186144.

Marinella Pifferi



Lavoreremo in modo collegiale

Dopo due anni da probo viro e quattro anni da vicepresidente, Stelio Yannoulis è stato eletto alla guida del Fiat 500 Club Italia. Una nomina soppesata e valutata (sia dalla dirigenza sia dallo stesso interessato), che apre un nuovo periodo dopo la gestione decennale di Silvia Depaoli, cui va il merito di aver portato il sodalizio ai grandi risultati che oggi gli appartengono. Continuità di gestione quindi, con la modestia ma anche con la determinazione di provare non solo a mantenere i traguardi raggiunti, ma di cercare di migliorarli. È questa la "filosofia" del neopresidente che spiega: «*Ci ho pensato parecchio prima di accettare. Sono onorato per essere stato prescelto ed anche emozionato. Mi sono poi deciso a buttarmi in questa avventura, contando sul fatto che la struttura organizzativa c'è e dà garanzie. Oltretutto presiedo un gran bel consiglio. E a questo proposito ricordo che il mio vorrà soprattutto essere un lavoro collegiale. Non si governa una realtà così importante da solo. E le deleghe dovranno passare ai consiglieri e ai 130 fiduciari grazie ai quali, con una politica di formazione, dovremo arrivare a coprire tutta l'Italia.*

Yannoulis aggiunge: «*Dobbiamo puntare sulle giovani leve e sui risultati che il lievito della cultura, applicata alla nostra attività, ci potrà garantire. Penso alle nostre pubblicazioni, ai libri dedicati alla 500, ai video e ai filmati, come documenti della nostra identità.*

Yannoulis è una felice combinazione di nazionalità. Nasce infatti in Africa da padre greco e da madre emiliana. A Bologna, quale funzionario del Centro di elaborazione dati dell'Università, ha lavorato dal 1971 al 2006. Il culto della 500 è un patrimonio della famiglia di Stelio: «*Anche i miei due nipotini, di 4 e di 6 anni, hanno la 500 al centro dei loro giochi. Sono loro che mi hanno insegnato che la 500 è grande proprio perché è costruita a misura di bambino.*

Va detto che la famiglia Yannoulis, proprietaria di due 500 L (a cui è ispirata una loro famosa

**YANNOULIS:
"UNA GRANDE
REALTÀ COME
IL CLUB NON SI
GUIDA DA SOLI"**

**IL NUOVO
PRESIDENTE
PUNTA
SUL MUSEO,
SULLA CULTURA
E SUL MONDO
GIOVANILE**

vignetta in cui una coppia esce da una tenda ed esclama, guardando la 500: " Presto, fuori noi e dentro la 500! Comincia a piovere...!"), si avvicina al mondo del cinquino proprio con la moglie di Stelio, Marinella Pifferi (tessera 437!), nel 1991, dopo aver partecipato al raduno di Garlenda (grazie ad un articolo letto su "Sorrisi e Canzoni"). Marinella infatti diventerà anche componente del consiglio direttivo del Club.

«*La prima volta che abbiamo sentito il nome di Garlenda siamo dovuti andare su di una carta geografica dettagliata*

per capire dove si trovava questa simpatica cittadina...», ricorda Stelio, che precisa: «Sono sempre stato presente a Garlenda, sobbarcandomi, con la 500, i 400 chilometri che la separano da Bologna». Il presidente ha sempre avuto, nelle sue curiosità culturali, l'animo del collezionista. «Sia chiaro – precisa – colleziono solo quello che mi dà emozione, dai piccoli modellini ai primi numeri di "4PiccoleRuote" dai libri di storia per finire al vino, di cui sono stato per lungo periodo produttore in proprio. La mia passione mi ha portato verso i motori e le auto storiche. Per questo considero essenziale la nostra federazione e collaborazione all'Asi».

Subito dopo l'adesione al Club, Yannoulis collabora con il nascente Coordinamento di Bologna, iniziando ad organizzare alcune manifestazioni nel 1992.

«*C'è poi un piccolo aneddoto che voglio ricordare: – annota Stelio – quando arrivai la prima volta a Garlenda ed entrai nella sede, allora presso il municipio, sapete chi incontrai per primo?... Ma, naturalmente, lui, Domenico Romano!». «Un posto importante nella nostra attività è assegnato al Museo multimediale. Dovremo continuare a sviluppare il settore dell'oggettistica e della biblioteca. Lo apriremo sempre più ai soci e agli appassionati. Ne dovremo fare un centro per l'educazione stradale degli studenti in collaborazione con la Polizia Stradale. Infine dovremo realizzare un ulteriore sviluppo del sito che ci consenta di usare un linguaggio rivolto ai giovani».*



La passione per la 500 e... la vita di tutti i giorni: Stelio Yannoulis in versione nonno.

NICMAR srl dal 1947

tutti i ricambi per la vostra 500

... e non solo!

Via Orsini 72 r. Genova

Tel. 010 312323 – E-mail: info@nicmar.it

Un Museo firmato Ingrassia

A metà febbraio è stato inaugurato a Marsala, in località Santo Padre delle Perriere, un piccolo museo di oggettistica della Fiat 500. Piccolo, sia chiaro, come dimensioni, ma grande per la passione con cui è stato progettato da Lorenzo "Renzo" Ingrassia e per le componenti che vi sono raccolte, dai cruscotti ai volanti, dalle luci posteriori ai fregi. Un museo quindi in stile 500, intendendo per stile 500 l'unione fra piccole cose e la grande passione che anima il nostro sodalizio.

Ingrassia ha compiuto giusto i 60 anni il 4 febbraio ed è dal 2002 fiduciario di Marsala, da tre legislature proba viro del Club (mentre scriviamo questo articolo apprendiamo della sua nomina a presidente nazionale del Collegio dei probi viri!) e referente per la Sicilia. Il nostro dirigente è un vulcano di idee e di realizzazioni tenute insieme da una idea destinata ad avere un futuro: i raduni e le attività del Fiat 500 debbono essere improntate al connubio fra auto e cultura. Renzo afferma: «Ho cercato, nel raduno biennale che organizzo dal 2002 a Marsala, col patrocinio di Zicaffé (il cui proprietario Antonio Zichittella è nostro socio), di celebrare un matrimonio fra passione per i motori e la cultura. In primo piano non deve essere posta la macchina ma i rapporti umani, il nostro Club deve essere un mezzo per socializzare, fare nuove amicizie, essere pretesto per approfondire la conoscenza culturale e storica del territorio». E Ingrassia fa l'elenco di come, tramite un raduno, si siano potuti ripercorrere i luoghi di Vizzini ove Giovanni Verga ha tratto gli elementi umani e paesaggistici con i quali ha saputo costruire la sua "Cavalleria rusticana".

Ingrassia consegue la maturità classica ed il diploma di maestro, compie studi universitari in giurisprudenza. Entra, come vigile, nel Comune di Marsala ove passa al settore amministrativo e ricopre ora la carica di vicespese responsabile dell'ufficio di presidenza del consiglio comunale.

Ha due figli: Walter, 27 anni, e Sarah, 11 anni

LE ATTIVITÀ DEL
NEOPRESIDENTE
DEI PROBI VIRI

"IL CLUB COME
MEZZO PER
SOCIALIZZARE
E PER NUOVE
AMICIZIE"

(già una convinta attivista del raduno di Marsala). Anche la moglie Carla è instancabile e "vulcanica" organizzatrice del Club. A lei si devono molte delle iniziative di Ingrassia, ad iniziare dai titoli indovinati degli eventi legati al cinquino ("Sui passi dei Fenici", "Aspettando Garlenda... ritroviamoci sulla via del vino e del sale").

«Ero già socio a Trapani di un club di auto d'epoca – racconta Ingrassia – presieduto da Francesco Saltarelli, quando venni a conoscenza del Club di Garlenda. Presi contatti con l'allora segretaria unica Marina e nacque il primo raduno di Marsala. Siamo nel 2002. Sono gli anni in cui entrai a contatto con la presidente Silvia Depaoli, stabilendo un ottimo rapporto di collaborazione che continuerà, ne sono certo, anche per il futuro. La Depaoli ci ha coordinati durante dieci anni di un lavoro portato avanti in modo inappuntabile».

Renzo continua: «Fui io a propormi come fiduciario ed ho avuto la soddisfazione di vedermi nominato coordinatore regionale. Un compito necessario in una regione che conta più di duemila soci (pari cioè al 10 per cento dell'intero Club) e dove i raduni sono molto numerosi. La calendarizzazione dei raduni è importante e richiede capacità di mediazione e conoscenza geografica della Sicilia. Già a gennaio era pronto il calendario dei raduni siciliani per l'anno in corso».

Ingrassia ha mille interessi, fra cui tiene a ricordare la passione per il teatro che lo vede attore della compagnia dialettale Sipario di Marsala («Siamo stati addirittura a recitare "Pensaci Giacomino" di Pirandello a Garlenda, in occasione del meeting nel 2006», ricorda Renzo).

Ed un'altra passione è quella per l'automobilismo («Con una mia 600 del 1963 ho preso anche parte a gare di regolarità»), che gli ha dato la possibilità di diventare stretto collaboratore del Registro storico della Fiat Nuova 500 e del commissario tecnico Enrico Bo («Di cui ammiro il lavoro preciso e prezioso dei suoi articoli sul nostro giornale»).



Lorenzo Ingrassia al Pranzo degli Auguri 2009.



La 500 mantiene giovani...

Si è svolto a Manresa in Spagna il 6 e 7 giugno 2009 il "XII Incontro Internazionale di Microauto" - Concentrazione Turistica non competitiva - organizzata dal "Classic Motor Club del Bages".

Ben 107 erano le auto partecipanti e fra le varie Iso Isetta, Isetta BMW, Neckar, Goggomobil, Biscuter, Triking, PTV, Avolette, Heinkel, Messerschmitt etc... spiccavano una 500 Vignale Gamine e cinque Fiat 500, compresa la 500 F del 1968 del nostro socio spagnolo Josè Oriola, che ha partecipato con l'entusiasmo di un ragazzino di... 87 anni!

Il nostro amico Josè, classe 1922, non è nuovo a questo evento: il suo cinquino appare infatti anche sulla copertina della rivista "Info Classic", edita dal Classic Motor Club del Bages, con una foto che si riferisce alla Concentrazione 2007.

Ugo Giacobbe

Tra moglie e marito... la mitica 500!

È da un po' di tempo che leggiamo la rivista, soprattutto perché siamo una grande famiglia appassionata delle mitiche. So che non siamo gli unici ad aver vissuto il nostro "grande giorno" a bordo della piccola 500, molti altri soci inviano materiale fotografico sui matrimoni, ma voglio raccontare la nostra storia sia per fare una sorpresa a mio marito ed ai miei cari sia per ringraziare tutti i nostri invitati che hanno partecipato rigorosa-

mente con le loro bellissime 500. Insomma, abbiamo creato una sorta di "raduno" e, credetemi, vedere sfilare quelle variopinte 500 solo per noi è stata una vera gioia.

Tutto ha avuto inizio quando eravamo bambini, i nostri genitori ci portavano in giro in 500 e io mi ricordo che sui sedili posteriori ci stavo in piedi!

Con l'arrivo di altre vetture più grandi e spaziose, il mitico cinquino è stato rottamato e, con il passare degli anni, un po' dimenticato. Certo nei nostri pensieri di ragazzi non poteva esserci spazio per un'auto vecchia, avevamo in testa lo scooter e la patente!

Quando mio suocero (Claudio Parascandolo, ora fiduciario del Coordinamento di Crispiano) riacquistò per sé la 500, non credevamo minimamente che da lì a poco saremmo stati coinvolti! Ma così è stato quando i suoi tre figli (tra i quali mio marito Tiziano) e la sottoscritta iniziarono a frequentare raduni e mani-



festazioni varie, decidendo poi di comprare i cinquini. Anche mio padre ne acquistò uno per restaurarlo. Pian piano la passione è cresciuta, tant'è che quando abbiamo deciso di sposarci non ci abbiamo pensato due volte a farlo in 500! Di conseguenza, abbiamo invitato tutti i familiari e membri del nostro club di Crispiano ad intervenire con le loro auto... a tutti loro ancora un grazie per aver reso speciale il nostro grande giorno.

Tonia Fiorino

Sul set di "Un posto al sole"

Il nostro neo-consigliere Marcello Scatola ha preso i voti e si è ritirato in convento con tanto di cinquino? Naturalmente è solo per... fiction! Per la precisione, per il noto serial di Rai-Tre "Un posto al sole". Marcello non è nuovo a questo genere di esperienze, sia come comparsa sia per la fornitura di mezzi d'epoca - con altri soci ed appassionati della zona - per le produzioni cine-televisive girate nella sua zona.



IL CINQUINO MI RENDE...NERVOSO

Passione rombante!

>Domenico Foti

Tutto cominciò all'età di dieci anni... Mia madre aveva una 500 che io puntualmente le rubavo per scorrizzare per le vie del nostro paesino, in provincia di Lecce. Parliamo di 23 anni fa... e fortunatamente (per me), all'epoca non c'erano tutti i controlli che ci sono adesso... Dopo svariati tentativi per non farmela più usare, mia madre finì per cedermi la vettura, tanto che per prenderla era lei a chiedere il permesso a me!

Quando mi trasferii ad Albenga, a soli 17 anni, la 500 rimase al paese. La piccola finì nel dimenticatoio e poi... alla rottamazione. Certo, l'intenzione di comprarmene una da usare in Liguria c'era, ma giusto solo l'intenzione. Essendo un patito di moto, avevo una Yamaha R6 super elaborata, che usavo sia in pista sia in strada. Un giorno però ebbi un incidente molto grave: tra sedia rotelle e stampelle, rimasi fermo per più di un anno. Abitando da solo da molti anni, il motociclismo era sia il mio sport preferito sia l'attività alla quale dedicavo buona parte del mio tempo libero: spesso passavo le mie serate in garage, talvolta con amici, a mettere a posto il mezzo, a modificare qualcosa. Avendo abbandonato la moto e venduto tutto ciò che potesse ricordarmela, mi era venuto a mancare il passatempo! Quindi, una sera, sfogliando un giornale con annunci di vendita di auto d'epoca, mi dissi: la 500 è una macchinetta che si presta alle modifiche, forse

in garage avrò ancora qualcosa da fare... questo è il momento giusto per cercarmene una!

La trovai subito... sembrava che mi chiamasse dal giornale! Chiamai immediatamente per bloccare la vendita e andai a prenderla fino a Monfalcone. Di lì è cominciata la vera passione. Andai al mio primo raduno e scoprii un mondo che non avrei mai immaginato, popolato da brave persone, cordialissime, sempre pronte a darti una mano in caso di bisogno. Veramente bello! Essendo un trasciatore di compagnie, una volta creata la mia "mini Porsche", in molti hanno cominciato a chiedermi quanto costi mantenerne una; siccome la spesa è minima, sostenuta da due miei amici che già da tempo avevano la loro piccola 500, ho finito per convincere altri a comprarsene una. Oggi siamo un vero e proprio gruppo, andiamo insieme ai raduni e puntualmente portiamo a casa svariati riconoscimenti. Come ci chiamiamo? Dovete sapere che il mio soprannome, ai tempi della moto, era Nervoso. Andando ad iscrivermi al raduno di Garlanda, ci venne chiesto: "Siete tutti amici? E non lo avete un nome?" lo risposi: "Sì, ognuno il suo..." "Il nome del gruppo", replicarono. Ed un mio amico: "È nato tutto da Nervoso, quindi siamo il Team Nervoso". Il giorno dopo avevamo magliette e cappellini tutti uguali e pure un adesivo... Sappiamo a chi rivolgerci



Il Team Nervoso visto da Stefano Visora e Domenico col suo cinquino.

per mettere a nuovo le 500, per procurarci i pezzi, ci ritroviamo spesso e facciamo dei mini raduni tra noi...e per il futuro spero in qualcosa di più!

Dedica

Andrea e Daniela salutano gli amici della "Scuderia 500celle Roma" che hanno partecipato al XXVI Meeting Internazionale di Garlanda. Naturalmente tutti soci del Fiat 500 Club Italia.



+ notizie su www.500clubitalia.it



È online su www.500clubitalia.it il testo originale da cui ha tratto spunto il direttore Romano Strizioli per raccontare la storia del nostro fiduciario Salvatore Carvotta e della sua famiglia, da generazioni al lavoro sui motori. Numerose anche le foto che ricordano il tempo che fu...

Rassegna stampa

Continuano gli "avvistamenti" di cinquini sulle pubblicazioni di ogni tipo a cura del nostro fiduciario di Verona Luca Tesini.

Stavolta si tratta di una 500 Halloween (ovviamente arancione e con tutto il previsto contorno di cucurbitacee di ogni foggia) scelta per illustrare un articolo sulle sagre autunnali (in particolare si parla proprio della Sagra della Zucca in Valsugana). La rivista da cui è tratta questa pagina è "Confidenze", n° 41 del 6 ottobre 2009.



Album di famiglia

Rispolverando le foto di famiglia ne ho trovato alcune di vecchia data, i cui soggetti sono le auto d'epoca, tra cui quella del cuore: la 500. Allora vi ho subito pensato ed ho deciso di spedirvele; devo dir grazie a mia nonna, che mi ha dato il consenso, facendomi così il più bel regalo. La prima raffigura mia nonna materna con la 500 F di un amico di famiglia; nella seconda troviamo da destra mio bisnonno (il padre di mia nonna), sua nipote (nonché madre del socio Giuseppe Nalbone) e mia nonna, accompagnata dal mio povero nonno, scomparso l'11 febbraio. Lui è stato molto importante per me, anche perché stavamo nella stessa casa e mi ha viziato come poteva fare solo lui; aveva persino deciso di acquistare una 500 proprio per questa mia passione. Approfitto di questa lettera per ringraziarlo per quello che ha fatto. Ho mostrato queste foto a Salvatore Carvotta (Zio Totuccio). Nei Carvotta ho trovato altri due zii e di questo devo ringraziare le 500 (sto parlando anche di Ezio! E che dire del mio piccolo "compare" Enrico: passiamo insieme molti pomeriggi in officina imitando lo zio e il "babbo" ad elaborare le auto, anche se quelle a pedali!). Nell'ultima foto sono ritratti mia zia Maria ed un mio cugino davanti ad una

500 L blu nella piazza del mio paese. Ringrazio anche voi di avermi dato la possibilità di pubblicare questa lettera e queste foto e complimenti per l'ottimo lavoro svolto con il Club.

Daide Cerami



Più in basso a sinistra, il nostro giovane appassionato di S. Caterina Villarmosa con il "compare" Enrico Carvotta.



Condoglianze

Il Coordinamento di Bologna si unisce al dolore di Claudio Bastelli e di tutta la sua famiglia per la scomparsa di papà Onildo, 82 anni. Il 24 gennaio 2010, alla veneranda età di anni 95, si è spento serenamente Angelo Cataldi, padre del nostro socio Pietro. I funerali si sono svolti il giorno successivo nella Chiesa della Madonna Delle Grazie in Modica. Il fiduciario Giovanni Modica, Gianfranco Rizzone, Pietro Spadola, Salvatore Cappello e tutti gli altri soci del coordinamento di Ragusa si associano al grande dolore di Pietro.

I 3 MOSCHETTIERI (X2)...

...alla conquista del Verdon

>Marco Timossi

Da giovedì 18 a lunedì 22 giugno 2009 il Fiat 500 Club Italia e in generale tutto il Belpaese hanno rischiato un nuovo conflitto con i cugini d'oltralpe. Perché?

Il coinvolgente Ugo, la filosofica Ivana, lo spericolato Enrico e la brillante Paola sono saltati a bordo dei loro letali cinquini per un breve viaggio nella dolce Provenza, meta il Canyon du Verdon.

I quattro sciagurati hanno avuto la malaugurata idea di invitare la vulcanica addetta stampa Stefania ed il sottoscritto, il machiavellico Marco. I due fiancheggiatori hanno seguito le 500 con la loro Panda "blu pignatta", anche in funzione di auto d'appoggio.

18/06. L'esordio è dei peggiori: sui tre moschettieri x2 si scatenano guasti meccanici, multe, sciami di vespe e nel tragitto sventano pure un attentato contro i Fantastici 4 di Albenga (pomodoro cuor di bue, carciofo spinoso, zucca trombetta ed asparago violetto). Nella serata i nostri intrepidi eroi giungono a Villefranche sur Mer, dove pernottano, e cenano a La Turbie.

19/06. Gli scatenati sei salpano dall'hotel e raggiunta Nizza cominciano a salire verso il secondo canyon più imponente del mondo!

Si susseguono caratteristici paesi come St. Julien du Verdon, Castellane e Moustiers-St.e Marie. I maschetti avvistano in un torrente le mitiche "trote pellicciate", ovvero le trote che per sopravvivere alle acque gelide hanno sviluppato una vaporosa pelliccia. Si credeva che questo animale fossile fosse ormai estinto in tutta Europa, ma si sco-

pre essere sopravvissuto in queste zone. La bizzarria zoologico-linguistica scatena l'ilarità delle fanciulle. Nonostante l'apparente serietà della comitiva, infatti, il viaggio è un ininterrotto susseguirsi di battute e lazzi degli uomini, mentre le consorti rischiano più volte il collasso a causa della risate!

Nella lunga ascesa tra panorami mozzafiato, i sei avvistano anche alcuni avvoltoi (questi non frutto di fantasia, ma assolutamente reali e ulteriore attrazione del luogo!) che li seguono per un po'. Si sospetta che i sinistri pennuti vogliano pasteggiare con carne italiana alla brace, anche se la comparsa di una giunonica turista nordica distrae i rapaci e permette loro di filarsela indenni...

20/06. I tre moschettieri x2 arrivano a Riez. È giorno di mercato, anzi, del coloratissimo e tipico mercato provenzale: i nostri lo mettono a ferro e a fuoco in una fatale sessione di shopping selvaggio. Il sottoscritto, senza più ritegno e freni inibitori, acquista un cappello di paglia da cow boy. L'eccentrico copricapo verrà esibito per tutto il viaggio e sarà poi sfoggiato per le modaiole e aristocratiche vie di Albenga. Inutile sottolineare che i raffinati ingauni crederanno ormai defunto il cervello dello scanzonato e anticonformista poeta-narratore...

Tra scorci sempre più affascinanti, eccoli al Pont de L'Artuby. Lì qualcuno più matto dei nostri eroi si caccia nel canyon con l'elastico. I ragazzi proverebbero volentieri l'ebbrezza del bungee jumping. Le gentili consorti minacciano di lanciarli nel vuoto... senza elastico e gli uomini rinsaviti desistono dai loro propositi kamikaze.



21/06. I nostri partono da Compsur-Artuby, scendono prima a Grasse, doppiano Cap d'Antibes, oltrepassano Nizza e si fermano a Villefranche sur Mer. Il sestetto è meno brillante del solito per la stanchezza di un viaggio sì esaltante, ma "tirato". I quattro del cinquino si fermano a pernottare nel ridente villaggio. I due con la Panda color Puffo assaltano l'autostrada e, sempre sul punto di decollare, tornano ad Albenga.

22/06. Anche i favolosi genovesi si mettono sulla via del ritorno: Montecarlo, Mentone e sono di nuovo in terra di Liguria. Alla lieta notizia la rappresentanza diplomatica italiana a Monaco tira un sospiro di sollievo.

"I Quattro dell'Oca Selvaggia" passano ovviamente per Garlenda e dopo cento chilometri arrivano a Itaca... No, scusate, Genova! Il viaggio è concluso, ma pare che Ugo ed Enrico abbiano impersonato al carnevale estivo di Loano Capitan 500 e la fedele spalla Ruota di Scorta. Chi fosse chi non si sa...



In alto, uno scorcio del Canyon; in questa foto ed a destra, una delle molte "soste foto" con alle spalle panorami mozzafiato. I chilometri totali percorsi sono stati 983.



SALUZZO-MEDJUGORJE



Dall'alto: sosta nel campeggio; l'ingresso in Bosnia-Erzegovina; Mauro e Piera davanti al Santuario di Medjugorje.

2.726 km,
8-18 agosto 2009

>Mauro **Paire**
e Piera **Manera**

Dopo i vari tour "In 500 a spasso per l'Europa", l'intenzione di ripartire per una nuova avventura c'era, ma organizzare una spedizione di gruppo non è facile, gli imprevisti possono sempre capitare e va messo in conto il rischio che i partecipanti possano rimanere delusi. Il vero cinquecentista, però, sa che ogni volta che ci si mette alla guida della mitica è una vera e propria avventura ed è pronto a superare ogni ostacolo. Così abbiamo pensato di partire per un viaggio in solitaria.

La voglia di affrontare strade non appartenenti all'UE è tanta; consultiamo le cartine e si decide: destinazione Medjugorje, cittadina della Bosnia Erzegovina dove tuttora la Madonna appare ai veggenti.

Le cose da portare sono tante, dai bagagli alla tenda da campeggio; il tavolino e le sedie non devono mancare, come pure il fornellino e le casseruole; il materassino gonfiabile e le lenzuola sono d'obbligo, come d'obbligo sono i pezzi di ricambio per la 500. Mettere un bauletto sulla capottina è la soluzione, ma quelli che si trovano in commercio non sono di nostro gradimento, allora ricorriamo al fai-da-te: un porta pacchi fa da base, la struttura in alluminio e le pareti in plastica leggera fanno il resto.

Il sedile posteriore viene sostituito con un cassonetto in legno compensato, ove all'interno trovano posto ricambi e una scorta di spaghetti.

Sono le 9 di sabato 8 agosto; si parte, ma un problema alla ruota posteriore destra ci fa passare dal meccanico, che mettendosi subito all'opera cambia il cilindretto dei freni difettoso.

11,30: è l'ora buona, quindi imbocchiamo l'autostrada a Pinerolo in direzione Torino proseguendo per Milano; intanto la fame inizia a farsi

sentire, quindi sosta all'area di servizio di Novara.

Una mezz'oretta e si riparte sotto il sole cocente; gli altri automobilisti ci sorpassano guardandoci, chissà cosa pensano, ma il nostro viaggio prosegue bene. Sono le 17,10 quando arriviamo al casello di Sirmione sul lago di Garda, usciamo dall'autostrada in direzione Peschiera, dove in un bellissimo campeggio troviamo un posto per piazzare la tenda e trascorrere la notte. I famosi spaghetti vanno in pentola e la cena è servita. La prima tappa è fatta, i chilometri percorsi sono 348.

La mattina successiva, dopo aver assaporato un buon caffè, si riparte: imbocchiamo l'autostrada per Trieste, tutto ok, il morale è al massimo, ma dopo un'ottantina di chilometri la nostra 500 molla il tiro. Ci fermiamo in una piazzola e, sbirciando nel vano motore, scopriamo il disguido: niente di grave, si è sfilato un cavo delle candele. Lo rimettiamo a posto e si riparte. Alle ore 14 circa entriamo in Slovenia, passiamo la frontiera con la Croazia e percorrendo la statale arriviamo a Rijeka (ex Fiume). Proseguendo lungo la costa - ormai siamo verso sera - ci fermiamo a Krk per trascorrere la notte in campeggio. La tappa è stata di 430 Km.

Lunedì mattina si riparte alla volta di Medjugorje; la strada che costeggia la costa croata ci offre uno splendido scenario, ma dopo 130 Km decidiamo di imboccare l'autostrada che transita nell'entroterra. Alle 17 precise ci troviamo alla frontiera tra Croazia e Bosnia Erzegovina (molto severi i controlli); ancora qualche chilometro e arriviamo alla meta tanto desiderata. La foto ricordo davanti al Santuario non può mancare ed è proprio in questo momento che alle nostre spalle sentiamo un clacson suonare: sta transitando una 500 e il saluto del cinquecentista è per noi una bella accoglienza. Troviamo un albergo, scarichiamo le valige e dopo i 434 Km percorsi, mettiamo la mitica a riposo. La sosta prevista a Medjugorje è di



due giorni, che però diventano quattro: la voglia di andare via non c'è, tutto è troppo bello e coinvolgente: dalla salita al monte dove si trova la croce bianca (per arrivarci occorre camminare per un'ora su rocce e detriti, ma la stanchezza non si sente) al monte dell'apparizione (anche qui il cammino per arrivare è di tre quarti d'ora) e alla croce blu; tutti posti meravigliosi e lasciarli dispiace.

Giovedì 13 partiamo per la visita a Mostar, che dista 80 Km. All'entrata della cittadina iniziamo a vedere i segni della guerra: palazzi interamente devastati, mentre altri sono in fase di ricostruzione. Una visita al famoso "Old Bridge", ora interamente rimesso a nuovo, ci regala una passeggiata tra bancarelle e negozi tipici, dove si può comprare di tutto (armi comprese). Nel pomeriggio ritorniamo in albergo transitando su strade piccole e ondulate, ma la nostra 500 non si ferma. Sabato 15 dobbiamo lasciare Medjugorje: dopo un controllo al motore della mitica, partiamo per il viaggio di ritorno e decidiamo di percorrere una strada diversa rispetto all'andata. Alla frontiera tra Bosnia e Croazia i poliziotti chiedono solo i documenti e parlando e ridendo fra di loro ci fanno segno di passare.

La strada della costa ci attira, entriamo in autostrada solamente dopo Split, ma il forte vento e le lunghe salite ci costringono a ritornare sulla costa. La sosta a Seny ci dà modo di dormire la notte. I chilometri di questa tappa sono 441. Il mattino seguente mentre smontiamo l'accampamento, in una piazzola del campeggio notiamo una 500: è austriaca. Parliamo con il proprietario, il quale ci spiega che la macchina monta un motore di una moto della polizia da 1.200 cc! Gli consegniamo il materiale riguardante il Fiat 500 Club Italia, le foto ri-

cordo naturalmente sono doverose... Un saluto e si parte per l'escursione ai laghi di Plitvicka Jezera che si trovano all'interno della Croazia verso il confine bosniaco. I chilometri per raggiungerli sono molti, la strada inizialmente è in salita fino a raggiungere un altipiano, il traffico praticamente non esiste, le poche auto che si incrociano solitamente sono straniere. Sulle case ci sono i segni della guerra, lungo la strada non mancano i monumenti ai caduti.

La visita al parco, con i laghi e le sue cascate, è bellissima, si scopre la natura incontaminata.

Ritorniamo a Seny per trascorrere nuovamente una notte nella nostra piccola tenda, ma prima si butta la pasta: un buon piatto di spaghetti al ragù non ce lo toglie nessuno e dopo a nanna. Sono le 10 di lunedì 17, riprendiamo il viaggio alla volta dell'Italia, percorrendo la strada costiera che si dirige verso Rijeka entriamo in città; la gente incuriosita scatta delle fotografie alla nostra 500. Imbocchiamo la superstrada che porta verso la Slovenia, alla frontiera i poliziotti danno uno sguardo e ci fanno passare, ancora qualche chilometro e ci fermiamo per il pranzo presso una trattoria, dove con pochi euro e con un piatto tipico sloveno ci riempiamo la pancia.

Sono le 13,45 quando entriamo in Italia, il traffico inizia a farsi vedere, i Tir sfrecciano ad alta velocità, qualcuno ci sta dietro per chilometri. Finalmente dopo aver sudato non poco (39° C!), arriviamo al casello autostradale di Peschiera, ci dirigiamo nuovamente al campeggio che ci ha ospitati all'andata, ancora una notte in tenda e ancora una volta i nostri spaghetti. I chilometri

La 500 di Medjugorje e, più in basso, l'incontro con la cinquina austriaca.

percorsi in questa giornata sono 418. Martedì 18 ultimo sforzo, riprendiamo l'autostrada, il traffico è tanto, il caldo quasi insopportabile (arriviamo a 40°), ma la voglia di arrivare a casa è tanta: una sosta all'area di servizio di Novara per uno spuntino e si riparte. Manca poco a Torino, all'orizzonte s'intravede la collina con la Basilica di Superga, è quasi fatta. Alle 16,40 dopo i 333 Km della tappa giornaliera arriviamo a casa sani e salvi, noi e la nostra 500, che ancora una volta ha dimostrato di essere grande e che ha portato in giro il marchio del Club. In totale abbiamo percorso 2.726 Km, sono tanti, è stata dura, ma siamo fieri di aver fatto un viaggio che ricorderemo come uno dei più belli e soprattutto fieri della nostra 500, che ora può vantarsi di aver fatto girare le sue ruote sulle strade di ben 12 Stati europei e 2 extra europei; per noi è un record. Per aver collaborato e soprattutto creduto in noi e nella nostra mitica 500 ringraziamo le ditte: Faip Equipment di Pinerolo, Vidor Autoricambi di S. Secondo di Pinerolo, la torrefazione "Caffè Excelsior" di Busca e Domenico Macri, agente di zona della Cuneo Lube, per la fornitura dell'olio Shell specifico per 500.

Autoricambi Ugon

**RICAMBI E ACCESSORI
VASTO ASSORTIMENTO
PER FIAT 500**



CORSO RESINA, 73 - ERCOLANO (NA) - TEL/FAX 081 739 32 70
E-MAIL: N.UGON@TIN.IT - WWW.AUTORICAMBIUGON.IT

Traslocando...



Da Milano a Reggio Calabria: alcune foto del viaggio del socio Vittorio Udardi.

Una "copertina" speciale

Ho cominciato a partecipare ai raduni nell'estate del 2005 e già dopo qualche mese avevo collezionato diversi gadget, ma soprattutto una decina di borsette con il logo del Club; ho quindi cominciato a pensare di realizzarci qualcosa. Prima di tutto, un cuscino: è bastato condividere l'idea con mia moglie Rosalia e... detto, fatto: il cuscino era pronto. Nel frattempo però i raduni aumentavano, così pure le borsette accumulate. Un giorno mi venne in mente di realizzare una copertina per proteggere la 500 dalla polvere durante il ricovero in garage, ma consapevole della complessità dell'opera, non ne parlai subito con mia moglie. Quando però lei mi disse di lavare la macchina perché era tutta impolverata, colsi l'occasione per comunicarle la mia intenzione di comprare una copertina oppure di farne una proprio con le borsette del Club; ovviamente lei fu d'accordo. Ci sono volute circa 40 borse, ma alla fine credo che ne sia valsa la pena. Ne approfitto per ringraziare, oltre che mia moglie, mia suocera Lucia che ha curato le rifiniture ed il fiduciario Giovanni Pirandelli che mi ha dato le ultime borse mancanti per completare la coperta in tempo per il raduno di Bolognetta.

Le foto si riferiscono all'angolo del garage dedicato alle 500, dove oltre ai gadget ed ai trofei dei vari raduni trova posto la mia collezione di modellini di 500.

Salvatore Benanti



Precisazioni

Con riferimento al racconto del viaggio a Nordkapp pubblicato a puntate nel corso del 2009, il nostro affezionato lettore Ildo Baiesi di Bolzano ci ha segnalato due piccole imprecisioni che riguardano la sua zona: 1) valicato il Passo del Brennero e giunti a Vipiteno, se si imbecca la strada del Passo Pennes si arriva a Bolzano senza poter deviare per la Val Pusteria; 2) le Tre Cime di Lavaredo sono per fortuna intatte, in quanto il grande crollo ha riguardato la Val Fiscalina (uno dei pilastri della Cima Una, 2007; nel 2004 è invece crollata la Torre Trepfor del gruppo delle 5 Torri di Cortina, ndr). «Naturalmente senza nulla togliere all'impresa compiuta, con tanti complimenti» aggiunge Ildo.

L'ANGOLO DELLA *Poesia*

E poi arte, disegni, canzoni...

Segnalata dal nostro fiduciario di Reggio Calabria Giuseppe Spadaro, una poesia in dialetto calabrese di cui è autore un socio del suo Coordinamento.

A Cinquentu

*Mi passau na machinedda
ra mia assai cchiù bedda,
si fermau nu pocu avanti
e sa guardavano tutti quanti.*

*Chi succedi, chi avi, novità?
a mia na guardarau mai, chissà.
Era tirata a specchiu, brillanti,
intra, fora, arretu, avanti*

*n te fianchi, supra e sutta
e pensai: a mia è propriu brutta,
poi capiscia 'nta nu mumentu
ca vitti scrittu club ri Fiat cinquentu;*

*e mi vinni l'idea bona comu l'oru
fari ra mia comu a sta soru.
Meccanicu, elettrauto e pitturi
ma trattaru comu e so' creaturi*

*e vinni o chianu, tutta rinnovata
pari ca jeri fu fabbricata.
Ora si a levu in giru, fazzu movimentu
ca mi scrivia o Club ri Fiat cinquentu.*

Enzo Caruso



Decoupage e 500

Quando una passione si dimostra veramente forte, la mente di chi la coltiva è continuo fermento, tanto da cercare... sbocchi artistici. È questo il caso del sottoscritto e di Ramona Mucchi, che oltre ad essere fidanzati condividono appunto una travolgente passione per la 500. Da sempre il cinquino si presta a fantasie che trovano applicazione nei fumetti, nelle caricature, nei dipinti, nell'oggettistica.... Nel nostro caso, abbiamo voluto trasferire il mito su... un coppo. Dopo aver raccolto alcuni coppi di casolari fatiscanti vecchi quasi un secolo, li abbiamo accuratamente puliti e fatti "rinascere" con la tecnica del decoupage.

Il risultato è stato la realizzazione di opere originalissime, che possono essere composte di volta in volta con foto, date e scritte a seconda dell'evento da ricordare o della persona che lo riceverà. L'esperimento è riuscito talmente bene che sono stati usati come premio durante i raduni. Durante l'ultima Fiera di Padova abbiamo voluto omaggiare anche la nostra presidente Silvia Depaoli con un coppo personalizzato.

Nico Marangon



Sopra, due esempi di coppo decorato. Qui a sinistra, il fiduciario di Ferrara Mirko Magri, Silvia Depaoli, Nico Marangon e Ramona Mucchi alla Fiera di Padova.

Si scende, si sale...



XXVI Meeting di Garlenda

In occasione del XXVI Meeting di Garlenda al Club è stato donato da Giuliano Barsotti e Michele Pollacchi questo simpatico fotomontaggio, che vede come sfondo il celeberrimo Ponte del Diavolo di Borgo a Mozzano. Ad attraversarlo, due 500: la nostra, quella storica, e la nipotina del 2007, pronta ad affrontare il mercato americano (simboleggiato da una Statua della Libertà in piena sintonia con l'era Obama). Mercato che, faticando per uscire dalle paludi della crisi economica, dimostra interesse per le vetture "di piccola taglia," fino ad ora così lontane dai gusti degli States.

Non mancano sia gli auguri per il 25° anniversario della fondazione del Fiat 500 Club Italia sia un incoraggiamento per l'amministratore delegato Fiat Marchionne, impegnato in questa nuova avventura in tempi tutt'altro che facili (dentro e fuori i confini italiani).

Per tutti i dettagli sull'opera e gli interessanti riferimenti storici sul celeberrimo ponte, rimandiamo al testo originale di Barsotti e Pollacchi online su www.500clubitalia.it.

+ notizie su www.500clubitalia.it

PACE TRA 500 STEYR-PUCH E FIAT 500...



...al Moosburg Treffen (18-19 luglio 2009)

>Simone **Serafini**

La mia ragazza, la mia 500 Steyr-Puch del 1970 ed io partiamo il 16 luglio 2009 alle ore 6,30 da Follonica (GR) alla volta dell'Austria e più precisamente del Raduno di Moosburg in Carinzia, raggiungendo il B&B Christof alle ore 18,30 dello stesso giorno (12 ore di viaggio!).

Raduno scoperto un po' per caso cercando su internet, ma che – come ho appreso – è molto famoso in Austria e nel Nord Italia. Organiz-

zato dal Club KMVC (Karntner Motor Veteranen Club) il Raduno di Moosburg ha raggiunto con l'edizione 2009 il suo primo Giubileo (20 anni), all'insegna del motto Neu Trifft Alt ("il Nuovo incontra il Vecchio") con la presenza delle nuove Fiat 500 ad accompagnare le nostre beniamine d'epoca. Purtroppo il primo giorno di raduno viene rovinato da un copioso acquazzone che persiste fino alle ore 12.

Il giro turistico ci conduce in maniera spettacolare fino alla vetta di una montagna a 1.600 metri di altitudine, dove ci attende un panorama mozzafiato interrotto poco dopo dalla nebbia.

Paesini sperduti tra i boschi e scene bucoliche ci portano di nuovo a Moosburg, dove lo stesso giorno si celebra la Arnulf Fest con fiumi di birra, giochi e figuranti in abiti tipici carinziani.

Il giorno seguente, rimasti ormai in poche unità, ci dirigiamo verso la cittadina di Velden Am Woerthersee, dalla quale compiamo un giro costeggiando l'incantevole lago

Nelle foto:
la vettura di Simone;
la sua premiazione;
le Puch sotto la pioggia;
la torta del giubileo.

omonimo stavolta a tettucci aperti sotto un sole splendente.

L'atmosfera respirata al raduno è stata di grande amicizia e goliardia, mettendo fine all'annosa rivalità tra "Pucchisti" e Cinquecentisti.

Numerosi i Club italiani di Fiat 500 intervenuti da Trieste, Udine, Trento e altri ancora.

Io e la mia ragazza a bordo della mia Puch ci siamo aggiudicati la coppa del secondo posto per il "Weiteste Anreise", ovvero il viaggio più lungo (700 km) battuti da un anziano signore olandese che in solitario si è fatto ben 1.200 km!

Ringrazio l'organizzazione del raduno e Patrick Nardelli di Trento con la sua F del 1967 per la pronta traduzione tedesco-italiano che ci ha confortato durante tutta la durata della manifestazione.



60° in Australia

Nel 2009 il Fiat Club of New South Wales ha celebrato il suo 60° Anniversario, con vari eventi nel corso di tutto l'anno. Il cinquino rosso qui accanto è Buzz, l'auto del nostro amico Alan Steele, immortalata al "Fiat Club's 60th Anniversary Breakfast" in un "Italian piazza" nei sobborghi di Sydney. Alan ha da poco sistemato il motore e ce lo mostra con orgoglio.

CONTINUITY AND INNOVATION

The election of the new club officers. The adventure continues...

>Stefania **Ponzone**
(translation Laura **Lazzaro**)

While we are writing these lines, 2010 has just started bringing us a new president and a new deputy. Actually, both are already well known to our members: the former is Stelio Yannoulis from Bologna, previously deputy president, and the latter is Alessandro Scarpa from Garlenda, already club councillor and director of the International Meeting.

The Managing Board has been reconfirmed; we must note the election of Marcello Scatola from Campania and the appointment of Silvia Depaoli as honorary president. She has headed the Club for ten years and decided not to stand for re-election for personal reasons. Many arbitrators and auditors have also been reappointed (see pp.2-3-4 for offices, programme of the new president and decisions taken during the first board meeting).

Life goes on, then, in the spirit of continuity, but with a greater attention to the needs for changes. That is to say, we have to keep up to our size and our reputation! What shall we tell you, then, dear friends from abroad, about this issue of our magazine? You are by now familiar with its structure and should find it quite easy to move around the various sections, also with the help of the index.

We hope that the graphics improvements already made – as well as those to come – will meet your approval, and we also hope you feel at ease browsing our website on which we have published our first pages in English.

We take this opportunity to renew our invitation to send us your contributions and tell us about your activities: every "foreign" 500 is a piece of Italy around the world.

We end with a note on the pictures published on this page.

On the side those sent by our Canadian friend Jerry Cucchiara: a group of 500s wandering around Toronto in July 2009.

Below, a delegation of British enthusiasts: a report on their activities in 2009 is published on our website (in English).

A spasso per Toronto

L'amico canadese Jerry Cucchiara ci segnala un raduno a Toronto nel luglio 2009.

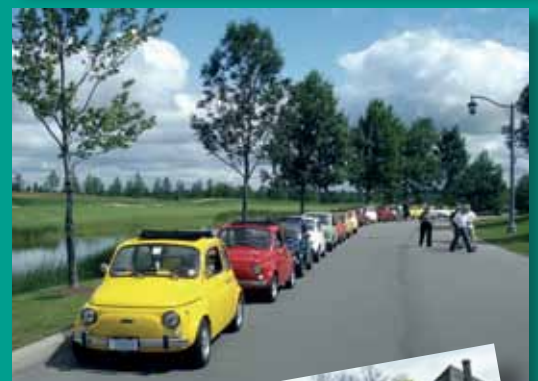

+ notizie su www.500clubitalia.it

Un anno di 500... Oltremanica

Inviatoci da James e Jan Di Carlo, un interessante report sulle attività dei cinquecentisti inglesi del Fiat 500 Enthusiast Club GB (in pratica, il nostro "Coordinamento d'Oltremanica", che conta oltre 70 soci ed opera nel sud dell'Isola) è disponibile in lingua originale sul nostro sito.

Gli eventi citati sono: il capodanno al Brooklands Museum (qui sono tornati anche a maggio, per un evento denominato "Spring Auto Italia Day", dedicato – come suggerisce il titolo – a tutte le vetture italiane di ogni epoca), il Farnham Classic Car Show ad aprile, il Working Classic Car Show a maggio, l'Amberley Classic Microcar Show e il Broadlands Pageant of Motoring ad agosto, il pranzo prenatalizio il 28 novembre ("una buo-

na scusa per consumare buon cibo e buone bevande italiane!", si legge nell'articolo); inoltre, due trasferte in terra di Francia: per l'esposizione di Arras a marzo (vedi foto) e all'Haslemere Festival in maggio.

500 SCATTI

dall'album dei soci



uno



due



tre



quattro



cinque



sei



sette



otto

Giacomo Valenti ed Elisa da Vercelli con la loro 500R per la prima volta a Garlanda («Esperienza bellissima», 1) ed al raduno None (TO) con la mascotte, il Puffo Peppino (2). Gaetano Pascarella al raduno di Montesarchio. Le foto sono una sorpresa per la sua ragazza in occasione del dilei compleanno (3-4). Cartolina con cinquino e dromedario dal Tour della Tunisia, firmata da Fulvio ed Edoardo Capocchi (5). La 500 del socio Angelo Sconditti con... souvenir (6). Massimiliano Bonato, figlio del socio Giacomo e della moglie Tiziana, nato il 1 aprile 2009 (7).

Giacomo e Francesca Acquaro, figli del socio Tony, con mamma Alessia durante una traversata in traghetto sul Lago Maggiore (8). Foto d'epoca (1970) per Roberto Beltrambini da Sant'Arcangelo di Romagna, qui all'età di circa tre anni in compagnia della nonna (9). Garlanda, Meeting 2009: Miriam, moglie del socio Claudio Zara, con la loro D ASI (10). Saluti da Guspini (Cagliari) e in particolare da Franco Tiddia ed Alessandro Concascon i loro bimbi (11). Dal fiduciario Raul Tentolini, una 500 in salsa "scozzese": la foto è stata scattata a Pisa in occasione di un



nove



dieci



undici



dodici



tredici



quattordici



quindici



sedici



diciassette

matrimonio italo-internazionale con invitati da USA, Gran Bretagna, Francia, Giappone (12). Dal fiduciario Giacomino Deiana una foto scattata al Museo della Lamborghini a S. Agata Bolognese: come a dire il piccolo cinquecentista che, con sforzo sovrumano, solleva la mitica sportiva (13). Maya, anziano esemplare di segugio italiano, posa accanto alla 500 Gigia. «È vero che i cinquecentisti amano gli animali... ed è altrettanto vero che spesso anche gli animali amano le 500: Maya è uno di questi» spiega il socio Enzo Campione.

Purtroppo nel frattempo questa dolce cagnolona è venuta a mancare e ci auguriamo che la pubblicazione della foto sia un bel modo per ricordarla (14). Ha invece appena un anno Eolo, questo cucciolo terranova che occupa buona parte dell'abitacolo della cinquina del socio Enrico Maroni (15). Una rarissima 500 Sport tetto rigido del 1959: ce la propone l'analista di Registro Marco Valabrega (16). Angelo Cicchinelli di Avezzano con la nipotina Camilla Lippa di un anno (17).

500&
SPOSI

dall'album dei soci



uno



due



tre



quattro



cinque



sei



sette



otto

I coniugi Longo si sono sposati il 15 luglio 2009. Eccoli con la 500 del padre della sposa, il socio Alfonso Belmonte, che scrive: «Il pezzo da museo ha fatto un figurone, meglio della migliore Mercedes» (1). Andrea e Cecilia Strozzi ringraziano la loro amica Enrica Borghi, nostra socia, che il 9 agosto 2009 ha messo loro a disposizione il proprio "gioiello": «Le nozze sono state celebrate a Renno di Pavullo (MO), nella più antica Pieve dell'Appennino Tosco-Emiliano (VIII sec.) e la presenza della "Cinquetti" ha conferito quel tocco di "genuinità" che solo lei poteva dare! È stata un'esperienza emozionante e particolarmente coinvolgente, soprattutto perché ci ha "avvicinato" ulteriormente, più che altro in senso... "fisico" (siamo entrambi alti e ingombranti)!» spiegano gli sposi (2). Maurizio Catalucci di Roma presenta il figlio Daniele e la nuora

Marie Louise Bang, che hanno usato la sua 500 come macchina da cerimonia (3). Marco Lorenzi di Recco (GE) si è sposato il 5 luglio 2008 con Elisa, che come lui è amante del cinquino (4-5). Il socio Pietro Gallo ha messo a disposizione la sua grintosa "Martini" per gli sposi Michele Florio e Margherita Ferrero (6). Il 26 settembre 2009 a Grugliasco (TO), il socio Giovanni Tondelli è convolato a nozze con Barbara e ad accompagnarli «la nostra 500 L del 1969 tutta infiocchettata di arancione per l'occasione. Faceva un così bel figurone che, dopo la sposa, è stata proprio lei il soggetto più fotografato!» spiega Giovanni, che aggiunge: «Un sentito ringraziamento a Marco Miola per aver lucidato a specchio la vettura». (7) Valentina e Valerio Boaglio si sono sposati il 13 settembre 2009 a Villanova Solaro (CN) con «la nostra mitica



nove



dieci



undici



dodici



tredici



quattordici



quindici



sedici



diciassette

500 vestita a festa per l'occasione» (8). Il fiduciario di Verona Luca Tesini ha messo a disposizione la sua Giardiniera per Massimo Bianchi e Alessia Vinco, sposi il 12 settembre 2009 (9). Segnalate dal fiduciario di Finale Ligure Ivo Barbacini, le nozze in 500 Limousine di Milena e Fabio (10). Il "bolide" di Andrea Chilò «agghindato a festa» per il matrimonio della cugina (11). Il socio Salvatore Mannarino di Amantea (CS) ha organizzato un mini-raduno per le nozze del figlio. Ad accompagnare in chiesa lo sposo una 500 R ricoperta di riso e per la coppia una elegante Gamine; una ventina di cinquini di vari modelli hanno composto il corteo (12-13). Segnalato dalla fiduciaria di Gualtieri Federica Gabba, ecco il matrimonio del socio Davide Ghidorzi di Gualtieri, qui con la moglie Agnese e le bambine «già appassionatissime fan della 500: ne vogliono una ciascuna» (14).

Il socio Matteo Mannelli e Silvia Stefanacci si sono sposati a Piteglio (PT) il 1 agosto 2009 (15). Tania Londei da Lucrezia (PU) a 18 anni ricevette in dono dai genitori – che conoscevano la sua passione per la piccola utilitaria – una 500 nera. Allora patentata alle prime armi, non nega di «avere avuto serie difficoltà alla guida», tanto da abbandonarla presto in favore di una «vettura più giovane e sprintosa, adatta ad una ragazza dalla vita dinamica e frettolosa! Uno sguardo dolce e malinconico, però, ogni volta che le passavo accanto, non gliel'ho mai negato. E soprattutto una promessa: il giorno in cui mi sposerò, sarai tu a portarmi all'altare!». Così è avvenuto il 28 giugno 2008, quando Tania ha sposato Daniele; damigella d'eccezione la loro figlia Emma (16-17).

DAL L.U.M.: IMPIANTO FRENANTE (2^A P.)

Freni di servizio e freni di soccorso o stazionamento

>Enrico Bo

Cilindri di comando delle ganasce.

I cilindri di comando delle ganasce anteriori (**fig. 1**) e posteriori differiscono tra di loro soltanto per l'attacco dei raccordi delle tubazioni (elastiche per i primi e rigide per i secondi): il diametro interno è di $\frac{3}{4}$ ". La tenuta è ottenuta, come nella pompa, per mezzo di due anelli elastici in gomma (**5**), che si espandono sotto l'azione della pressione del liquido. Questi anelli sono premuti contro gli stantuffi da due scodellini (**6**) di appoggio della molla di reazione (**7**); gli stantuffi (**3**) agiscono sulle ganasce tramite puntalini (**1**).

Funzionamento del sistema idraulico.

Dal foro 8 il liquido entra nella pompa e trafila fra gli spazi del porta anello 17 ed il corpo della pompa, quindi, passando attraverso i fori 15 del porta anello, riempie tutto l'impianto. Agendo sul pedale del freno, lo stantuffo viene spinto in avanti dal puntale 12.

L'avanzamento dello stantuffo 9 e del porta valvola 17, fa adagiare l'anello valvola 16 contro la parete anteriore del porta valvola: proseguendo nella corsa, l'anello valvola 16 passa sul foro di compensazione 5, chiudendo così ogni comunicazione con il serbatoio di alimentazione. Ha così inizio la compressione del liquido, che, agendo sulla parete anteriore dell'anello e sulla faccia interna, assicura la tenuta dell'anello stesso anche ad alte pressioni di esercizio.

La pressione idraulica trasmessa nell'interno dei cilindri comando ganasce viene ad agire sugli stantuffi 3 e, spostandoli verso l'esterno, aziona le ganasce tramite i puntalini. In questi cilindri gli anelli di tenu-

ta 5, anche in posizione di riposo, sono compressi assialmente dagli scodellini 6 premuti dalla molletta 7; la pressione idraulica agisce sugli anelli radialmente ed assialmente in modo che essi migliorino la tenuta col crescere della pressione.

Al rilascio del pedale, le azioni concomitanti della molle di richiamo delle ganasce e dello stantuffo della pompa rimandano il liquido alla pompa stessa ed i vari organi riprendono la loro posizione di riposo e si ristabilisce quindi la libera comunicazione fra l'impianto ed il serbatoio di carico. Data l'assenza di vere e proprie valvole nel sistema frenante di questa vettura, e data l'ampia dimensione del foro di comunicazione col serbatoio di carico, la disaerazione dell'impianto è molto facile, tanto che in molti casi, per eliminare sacche d'aria o di vapore formatesi nelle tubazioni, è sufficiente agire sul pedale per ottenere il richiamo dell'aria nel cilindro della pompa, dal quale si scarica facilmente attraverso il serbatoio di scarico.

Autoregistrazione del gioco tra ganasce e tamburi.

Sulla vettura modello "Nuova 500" è stato installato un sistema di autoregistrazione del gioco fra ganasce e tamburi, che permette di eliminare tutte le operazioni relative alla regolazione di detto gioco eseguite finora sugli altri tipi di vettura.

Infatti, mediante il dispositivo che verrà in seguito descritto, la regolazione del gioco fra ganasce e tamburo avviene in modo automatico e continuo ad ogni frenatura, sempre che, in quel momento, sia necessaria.

Descrizione del dispositivo autoregistrante.

Sulle facce laterali delle coste delle ganasce sono poste due rosette di frizione in corrispondenza di un'asola praticata sulle ganasce stesse (**fig. 3**). Le rosette sono tenute aderenti alle superfici delle ganasce mediante un perno con boccola avvitati tra di loro attraverso l'asola con interposizione di una molla di pressione. Il perno è forato onde

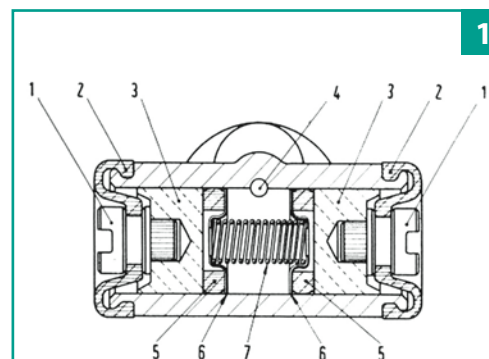

Fig. 1. Sezione di un cilindro comando ganasce.

1. Puntalini per espansione ganasce.
2. Cuffie per cilindro.
3. Stantuffi.
4. Foro per entrata liquido.
5. Anelli di tenuta.
6. Rosette per appoggio molla.
7. Molla di reazione per stantuffi.

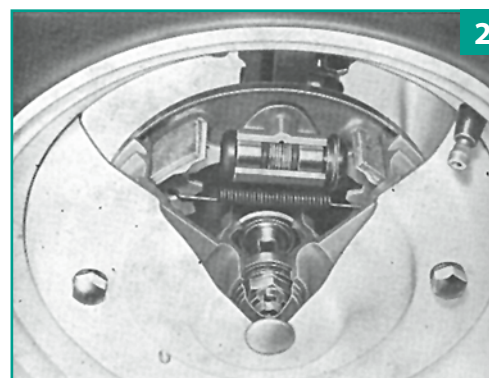

Fig. 2. Sezione parziale sul cilindro e sul mozzo di una ruota anteriore.

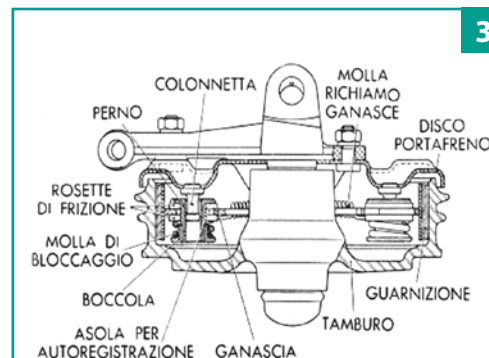

Fig. 3. Sezione complessiva freni della ruota anteriore sinistra, sul dispositivo autoregistrante.

permettere il calettamento sulla colonnetta fissata al disco porta freni. Tra il diametro del foro del perno e quello della colonnetta vi è un giuoco di mm 0,8, il quale consente, a ganasce regolate, il necessario spostamento delle stesse per la frenatura, senza alterare la posizione del dispositivo autoregistrante.

Qualora le ganasce non fossero in posizione adatta alla frenatura, o per diminuzione dello spessore della guarnitura frenante o dopo il montaggio, l'azione frenante, superato il giuoco fra colonnetta e perno, vince la resistenza d'attrito delle rosette di frizione del dispositivo autoregistrante, facendo scorrere le ganasce fino a raggiungere il tamburo e quindi effettuare la frenatura.

Le ganasce saranno così regolate in quanto, rilasciando il pedale, le molle avranno un'azione di richiamo più debole della resistenza di attrito delle rosette sulle ganasce e pertanto il giuoco sarà regolato fintantoché, diminuendo lo spessore della guarnitura frenante, non avverrà una nuova autoregolazione.

FRENO A MANO DI SICUREZZA.

Il freno a mano di sicurezza è applicato alle due ruote posteriori con azione meccanica sulle stesse ganasce del sistema idraulico; la leva di comando è posta sul tunnel del pavimento, fra i due sedili.

L'azione frenante si realizza azionando la leva a mano, inferiormente alla quale è applicata una carrucola, sulla quale scorre un cavo metallico le cui estremità sono collegate alle leve applicate sui dischi portafreni. Dette leve, mediante due articolazioni, provocano l'espansione delle ganasce, realizzando l'azione frenante. Due tenditori sono applicati ai due estremi del cavo; dovendo controllare l'efficienza del freno, agire come segue:

- tirare a fondo la leva del freno e, qualora la vettura non risultasse sufficientemente frenata, allentare la leva ed agire su entrambi i tenditori (fig. 6).

A regolazione effettuata assicurarsi che il cavo risulti sufficientemente teso prima che la leva a mano arrivi a fine corsa.

Usare particolare attenzione a que-

sta operazione, in quanto un'anormale tensione del cavo, influirebbe anche sul sistema idraulico delle ruote posteriori, essendo le ganasce comuni ad entrambi i sistemi

DIAGNOSI INCONVENIENTI DELL'IMPIANTO IDRAULICO DEI FRENI

Sono qui elencati i principali inconvenienti che si possono manifestare nell'impianto idraulico freni con le eventuali cause che li possono provocare.

Corsa eccessiva del pedale.

Le cause possono essere:

- a) perdite nelle tubazioni o nei cilindri;
- b) impianto non spurgato;
- c) mancanza di liquido nel serbatoio;
- d) puntalino della pompa deformato;
- e) guarnizioni di gomma dei cilindri deteriorate;
- f) dilatazione eccessiva dei tubi flessibili.

Azione elastica del pedale.

Può essere dovuta a:

- a) presenza di aria nell'impianto per spurgo imperfetto;
- b) tubi flessibili deteriorati in modo tale da consentire rigonfiamenti;
- c) introduzione di aria nella pompa per inefficiente tenuta nell'anello sullo stantuffo;
- d) impiego di liquido non adatto, con punto di ebollizione troppo basso.

Pedale freno bloccato.

Può essere causato da:

- a) stantuffi o portavalvole bloccati da depositi del liquido, impurità o ruggine;
- b) stantuffo grippato in seguito ad introduzione di acqua nella parte del puntale per rottura cuffia o imperfetta tenuta delle guarnizioni;
- c) albero pedale o tirante grippati;
- d) foto compensazione otturato da impurità.

Freni bloccati anche quando si cessa di premere sul pedale.

Le cause possono essere:

- a) molle di richiamo deboli o rotte;
- b) foro compensazione della



Fig. 4. Ruota anteriore parzialmente sezionata.

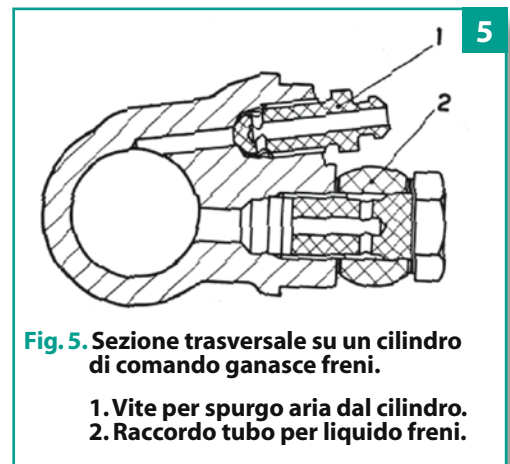

Fig. 5. Sezione trasversale su un cilindro di comando ganasce freni.

1. Vite per spurgo aria dal cilindro.
2. Raccordo tubo per liquido freni.

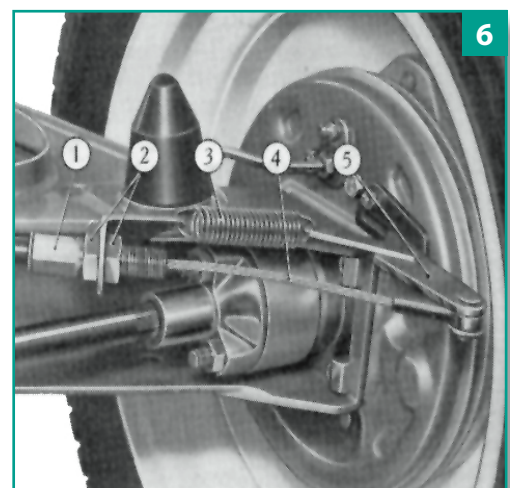

Fig. 6. Comando del freno a mano di sicurezza applicato ad una ruota posteriore.

1. Manicotto per registrazione.
2. Dado e controdado di fissaggio.
3. Molla di richiamo della leva.
4. Funne metallica.
5. Leva di comando delle ganasce.

- c) guarnizioni di gomma gonfiate o incollate.



Raccontata in "prima persona", la storia della 500 di Luca Franciolini di Figline Valdarno, del cui restauro vediamo qui tre foto. La vicenda ci è stata segnalata da Susanna, moglie del fiduciario Giovanni Nocentini.

ERO LÌ...

...Sola in quel campo, abbandonata e dimenticata da tutti, sotto quell'albero che faceva cadere foglie sulla mia carrozzeria, la ruggine ormai aveva preso tutte le mie ossa...!!!

Un giorno sono arrivati loro, mi hanno rimessa in moto ed io con affanno ho fatto sentire che il mio cuore batteva ancora...

Poi il carro attrezzi... ci sono montata sopra senza conoscere la mia meta... pensando che per me fosse finita... invece mi hanno portata in carrozzeria, hanno cominciato a "spogliarmi" e poi, taglio dopo taglio, pezzo dopo pezzo, trattamento dopo trattamento mi hanno rimessa insieme.

Con un po' di dolore e sofferenze ce l'ho fatta...!!!

Ed oggi sono qui lucente, brillante e scattante come quel giorno che sono uscita da "mamma Fiat"...

GRAZIE

Fiat 500-L

Ottobre 1970



Una grande annata per la Lavazza

Con la "Due Ore di Magione - Coppa Anchise Bartoli" a Magione (PG) sul Lago Trasimeno, il 6 dicembre 2009 si è conclusa la brillante stagione sportiva per il Lavazza Team di Cherasco (CN). La Gianniini 650 condotta dal pilota messinese Pippo Anastasi ha dovuto vedersela con vetture di cilindrata

molto superiore, in quanto questa competizione mette a confronto auto storiche divise in due sole sezioni: fino a 1.600 cc, e oltre 1.600 cc. La Gianniini è infatti risultata essere la più piccola fra le 36 al via nella categoria fino a 1.600. Partito 17° in griglia, Anastasi ha ottenuto il quinto posto: una autentica "vittoria morale".

Le foto (g.c. ChiantiCup) che vediamo qui a lato si riferiscono invece alla Coppa del Chianti Classico, andata in scena domenica 11 ottobre a Siena e valida per il Campionato Italiano ed Europeo Autostoriche. Nella prima, la Gianniini Gruppo 2 di Arturo Aliboni (quarto di classe per lo sfortunato incontro con una macchia d'olio); nella seconda, Cesare Piccioni, vincitore di classe nella categoria fino a 500.

UNA GIORNATA DA NON DIMENTICARE

Seduta ASI raccontata da un... esaminando

>Luciano Vitale

Nella vita ci sono momenti che riescono a regalare forti emozioni e soddisfazioni. Quelli di cui intendo parlare potrebbero tuttavia essere giudicati da alcuni come banali, insignificanti, che a malapena suscitano un forzato sorriso di compiacimento. Non è certo così per gli "addetti ai lavori" e per quanti come me condividono la passione per le mitiche cinque.



Parlo della mia 500 L, la piccola autovettura che da alcuni anni curo amorevolmente, sforzandomi di conservarne il più possibile l'originalità dopo averla acquistata da un anziano pensionato di Torino che l'aveva quasi dimenticata nel suo garage. All'epoca, con occhio critico, ma senza far trasparire la mia meraviglia, avevo constatato subito che il fondo era integro, la carrozzeria senza alcun graffio, l'interno sano, le imbottiture e la moquette come nuove. Certo, con il motore avrei avuto molto da lavorare, ma senza scoraggiarmi mi misi all'opera deciso a farla tornare all'originaria perfezione.

"Ma questa 500 merita la Targa Oro così come è, senza alcuna modifica!" Dopo che alcuni amici ed in particolare il fiduciario di Sanremo Alberto Bertoli hanno espresso tale giudizio, ho fatto la domanda ed ho telefonato al gentile Enrico Bo, nostro Commissario Tecnico. Le sue scrupolosità e competenza si sono rivelate utilissime e con il paziente scambio di

corrispondenza con aggiunta di foto mancanti, mi ha guidato nelle ultime correzioni per eliminare le piccole manomissioni che con il tempo erano state apportate.

L'appuntamento per l'omologazione, organizzato dal Club Ruote d'Epoca della Riviera dei Fiori, è stato fissato il 17 ottobre 2009 ad Albenga, presso il Centro Revisione Arnaldi.

Una bella lucidata, un'ultima occhiata critica e... via di prima mattina lungo la meravigliosa costa della Riviera di Ponente.

Le piccole quattro 500 quasi si perdevano tra le sontuose e blasonate Ferrari, Porsche, Jaguar, Mercedes... berline, spider, carrozzerie speciali... insomma un caleidoscopio di vetture da sogno e da portafogli a fisarmonica.

Noi, però, con un certo orgoglio, ci siamo fatti avanti nella consapevolezza che anche le nostre piccoline hanno una storia da raccontare e il vanto di aver motorizzato l'Italia in anni non certo di vacche grasse.

Qualche momento d'ansia c'è stato all'avvicinarsi dei soliti saccenti, che ti sussurrano che la tua autovettura non ha i tappini di metallo alle camere d'aria, ha le spazzole cromate e non nere, che la moquette deve essere arricciata e non liscia, che forse avrei dovuto togliere il portapacchi cromato sul retro (la valigetta di pelle però l'ho tolta!), e poi quella vite che non deve essere a croce, ma a taglio

e soprattutto bombata, ecc... ecc.... Senti, caro sapientone, io ho fatto tutto il possibile per mantenere l'originalità e curare ogni piccolo particolare e perciò vada come vada!

Dopo gli scrupolosi controlli e una più che attenta ispezione, ho ricevuto i complimenti dal Commissario ASI senza alcuna annotazione, ma con il consiglio per il futuro di non farmi prendere la mano ad acquistare i mille accessori e ad apportare modifiche che alla fine falsano, al limite della legalità, l'originale progettualità dell'autovettura.

Non nascondo il compiacimento di aver ottenuto questo ambito riconoscimento: so che nella vita ci sono soddisfazioni ben più importanti, ma lasciatemi gustare questi bei momenti da custodire nell'album dei ricordi più cari.

Assemblea FIVA 2009

Con la regia dell'ASI, si è svolta a Torino dal 29 al 31 ottobre scorsi l'annuale Assemblea della FIVA - Fédération Internationale des Véhicules Anciens - che ha visto riuniti delegati di 57 Paesi. Da registrare l'ingresso nella Federazione di USA, Canada, Cina e Marocco. L'associazione dell'OKAC di Cipro ha poi completato le "new entries". La FIVA diventa così un'organizzazione mondiale.

Sul piano politico, la FIVA ha intensificato nel 2009 l'azione nei confronti della politica e dell'Unione Europea, per consentire "ai veicoli di ieri di percorrere le strade di domani". Un intervento nei confronti del Parlamento di Strasburgo, sulla Direttiva "Sistemi di trasporto intelligenti", ha permesso di ottenere dai Deputati Europei una deroga per i veicoli storici (con più di 30 anni di età) al dover montare dispositivi elettronici che non possono essere installati sui tali mezzi e che porterebbero nocimento alla loro autenticità. Una Guida all'Ambiente, che richiamerà i proprietari di veicoli d'epoca a tenere dei comportamenti consoni alla riduzione delle emissioni dei loro veicoli, è stata approvata dall'Assemblea e sarà resa disponibile nel corso del 2010.

Approvati anche il nuovo Codice Tecnico FIVA 2010 e la prossima informatizzazione del trattamento della Carte d'Identità FIVA.

ASI E COMMISSIONE TECNICA

AVVISI AI SOCI ASI

Si ricorda a tutti i Soci in attesa di documenti ASI **che occorre esclusivamente interpellare il proprio Club di appartenenza** circa lo stato delle proprie pratiche, come ribadito anche sul mensile "La Manovella":

Per evitare equivoci, doppioni e prevaricazioni di vario genere, si ricorda che qualsiasi richiesta da inoltrare all'ASI deve essere trasmessa alla Segreteria Generale attraverso il club di appartenenza, e **mai direttamente**; ciò riguarda anche le richieste di duplicato, passaggio di proprietà, rettifiche e informazioni varie. Il club è il referente unico cui bisogna rivolgersi. [...] non verranno più evase le richieste pervenute direttamente dai tesserati, come nessun documento verrà più spedito ai singoli, ma solo ai rispettivi club di appartenenza.

Altro argomento sul quale l'ASI ha posto particolare attenzione con apposita circolare è **l'imprecisione nell'indicazione della causale del versamento** sui bollettini di conto corrente postale predisposti dai tesserati a fronte delle domande inoltrate per l'ottenimento dei vari certificati. Ciò crea problemi contabili e rallentamento nell'evasione delle pratiche stesse. Dal 1 gennaio 2008 occorre:

- per i versamenti/accrediti eseguiti a fronte di Certificati di Identità, Certificati Sostitutivi delle Caratteristiche Tecniche, Carte d'Identità FIVA, indicare nella causale il veicolo (*esempio: Fiat 500 telaio...*) e il tipo di Certificato richiesto, precisando se trattasi di Auto, Moto o altra tipologia di veicolo (*militare, commerciale, agricolo, aeronautico, motonautico, abitativo, ricreazionale ecc.*).
- per i versamenti/accrediti eseguiti in caso di richiesta di duplicato, indicare invece "numero" del documento e la tipologia (ad esem-

pio: "duplicato Attestato di Storicità Auto civile (*oppure moto, oppure militare, ecc.*) n. ...". Lo stesso dicasi per richieste di duplicati riferiti ad altri documenti.

Dovranno inoltre essere versati gli importi esatti (per evitare richieste di integrazioni e tenendo conto che non saranno più restituite le eccedenze incassate).

Precisiamo inoltre che, come da decisione del Consiglio Federale, potrebbero essere richiesti dati in più per l'individuazione delle caratteristiche di un veicolo e che per essere iscritti all'ASI *i veicoli devono essere in buone condizioni e comunque in condizioni migliori rispetto al parco circolante.*

Compilazione delle domande e veridicità dei dati

Ogni modello di domanda predisposto dall'ASI per le proprie Commissioni Tecniche prevede che lo stesso venga compilato e firmato dal tesserato. Inoltre è sempre necessaria anche la firma del Commissario Tecnico del Club socio (a volte anche quella dei Commissari Tecnici nominati dall'ASI). Apporre la firma comporta l'assunzione evidente di responsabilità da parte dei soggetti sottoscrittori:

- il tesserato è tenuto ad indicare, in maniera veritiera, sulle domande tutti i dati richiesti, traendoli da documenti ufficiali, come i libretti di circolazione, gli attestati rilasciati dalle case costruttrici...
- il Commissario Tecnico di Club prima di esaminare qualsiasi domanda deve preventivamente visionare personalmente il veicolo e contestualmente riscontrare la corrispondenza dei dati di identificazione presenti sul veicolo con quelli esistenti sui documenti che vengono a lui consegnati dal tesserato. Soltanto dopo aver effettuato tali riscontri, il Commissario Tecnico del Club inizierà ad esaminare i dati contenuti nella

domanda e la loro corrispondenza con quelli già valutati.

LA COMMISSIONE TECNICA DEL CLUB

Ricordiamo che la Commissione Tecnica del Club è a disposizione dei Soci allo 011 5534057, fax 011 19716336:

- dal lunedì al venerdì ore 14,30-19;
- martedì e giovedì ore 20-22 ;
- sabato ore 8,30-12.

Negli stessi orari si risponde anche per quesiti di natura tecnica. I contatti sono possibili anche via e-mail all'indirizzo:

registro.storico@500clubitalia.it

Le pratiche di qualsiasi genere sono oramai registrate nel database. Per una ricerca più rapida circa lo stato delle varie domande, consiglio di fornire, quando si telefona:

- tipo di richiesta: se Targa di Registro, Attestato di Storicità, Certificato di Identità, Certificato Sostitutivo delle Caratteristiche Tecniche;
- data di spedizione;
- stato associativo: se in regola con l'associazione al Club e all'ASI;
- la data in cui è stata richiesta l'associazione all'ASI;
- se già in possesso della tessera ASI.

L'invio riguardante la documentazione per l'associazione al Club e all'ASI della persona fisica o giuridica deve essere effettuato in Sede a Garlanda. La documentazione concernente la vettura deve essere spedita alla Commissione Tecnica a Torino.

Sulle pratiche richieste

La documentazione che ricevo deve corrispondere alle specifiche richieste contenute nella circolare di spiegazione, che allego ad ogni domanda e che **deve essere letta con attenzione** in modo da evitare alla Commissione Tecnica di dover contattare il Socio per richiedere la documentazione omessa.

Inoltro della pratica

- sino a che non è completa in ogni sua parte, non posso inviarla, onde evitare che mi venga respinta quando viene lavorata dall'ASI;
- non posso trasmetterla sino a che non viene emessa/rinnovata la tessera ASI (occorre naturalmente anche essere in regola con la tessera del Club).

Evitando perdite di tempo, come nei casi sopra esposti, possiamo accelerare di gran lunga il normale lavoro della Commissione Tecnica, che consiste anche nel fornire ai Soci documentazioni per restauro, ricerche d'archivio di vario genere, la correzione e le imputazioni dei dati per l'emissione delle Targhe di Registro e Dichiarazioni di Conformità.

A proposito di queste ultime, ricordiamo che siamo in attesa di ricevere la documentazione riguardante circa un centinaio di richieste. Senza la scheda compilata e corredata di foto, è impossibile emettere la Dichiarazione di Conformità e l'allegata Targa di Registro. Sollecitiamo quindi i Soci a provvedere al più presto.

Vista la gran mole di materiale ricevuto quotidianamente, la preceden-

za viene data alle pratiche che si ricevono complete.

Pratiche ASI espletate:

- Attestato di Datazione e Storicità (occorre per stipulare contratti assicurativi con premio ridotto per veicoli storici e per la reinscrizione di auto e motoveicoli al PRA nel caso di veicoli cancellati d'ufficio);
- Certificato di Identità (Omologazione). Certifica la completa storicità del veicolo nel rispetto della configurazione originaria;
- Certificato Sostitutivo delle Caratteristiche Tecniche (necessario per la reimmatricolazione di vetture radiate/demolite);
- Carta d'Identità FIVA (consente la partecipazione alle manifestazioni internazionali iscritte al calendario FIVA).

Inoltre possiamo effettuare ogni pratica ASI anche per qualsiasi autoveicolo, autocarro, motoveicolo, veicolo utilitario, caravan e autocaravan, aeromobile e natante di qualsiasi marca di proprietà dei nostri Soci e dei famigliari conviventi.

Per tutti i veicoli in possesso dell'Attestato di Storicità ASI si ricorda che la revisione periodica va effettuata annualmente (in questo caso non è più previsto il controllo semestrale dei gas di scarico).

Questo anche per rendere valido e completo il contratto assicurativo per

i veicoli di Interesse Storico e Collezionistico. Per lo stesso motivo la tessera del Club e dell'ASI deve essere rinnovata annualmente.

Enrico Bo

Il Commissario Tecnico di Club

AVVISO

Modulistica ASI aggiornata

Le domande per i Certificati di Identità (Omologazione) hanno subito una variazione.

La modulistica di tipo vecchio (sul frontespizio in fondo a destra si trova l'anno dell'edizione) è stata utilizzabile fino al 15 giugno 2009.

Dal 1° luglio 2009 l'ASI non accetta più i modelli divenuti obsoleti e le domande devono venire ripresentate. Chi non fosse riuscito ad ottemperare alla presentazione della domanda entro il 15 giugno 2009, è pregato di contattare la Commissione Tecnica e farsi spedire la modulistica aggiornata (edizione 2009).

Nanni Bologna

ricambi sportivi per Fiat 500

Visita il nostro sito (680 foto):

www.fiat500sport.com

tel. 348-8852994 • 338-3096922
fax 051-969855

ATTENZIONE
Come da circolare ASI del 21/5/2009

A seguito della delibera del Consiglio Federale ASI del 16 gennaio 2009, a decorrere dal 1° luglio 2009 per l'ottenimento dell'Attestato di Datazione e Storicità occorre versare all'ASI un rimborso spese corrispondente a 20,00 euro per auto, autocarri, veicoli ricreativi, natanti, aeromobili e a 10,00 euro per i motoveicoli. Pertanto, tutte le domande riguardanti le pratiche suddette che arriveranno presso la Commissione Tecnica del Fiat 500 Club Italia devono essere corredate della ricevuta, in originale, del versamento. Così dicasi riguardo le pratiche in sospeso che giaccio-

no in archivio in attesa di ulteriore documentazione richiesta. Le modalità del versamento sono comunicate nella circolare in allegato alle domande.

Per quanto riguarda le pratiche sospese, il versamento deve essere effettuato sul c/c postale n. 10786176 intestato al Fiat 500 Club Italia, Via Roma 90, 17033 Garlenda (SV).

Causale: "Attestato di Storicità per vettura/moto....."
targata....."



Prosegue l'iniziativa "Punto Amico", alla quale possono aderire le aziende che operano nel settore dell'auto (meccanici, carrozzieri, ricambisti, gommisti...), della ricettività e della ristorazione (alberghi, campeggi, bar, ristoranti...) e in generale tutti gli esercizi commerciali che si impegnano - **con cortesia, serietà e professionalità** - ad offrire ai soci del

Fiat 500 Club Italia sconti o altri trattamenti di favore. **Le aziende selezionate devono comunque essere già note ai membri del Club, in quanto è richiesta la presentazione da parte dei soci da indicare nel modulo di adesione** (vedere III di copertina). L'iscrizione si perfeziona con il versamento della quota annuale (50€+IVA); l'azienda aderente riceverà un kit

contenente un targa ed alcuni adesivi con il logo e sarà abbonata alla rivista "4piccoleruote". L'elenco degli aderenti all'iniziativa "Punto Amico" è costantemente aggiornato e messo a disposizione dei soci (sul web e su supporto cartaceo).
tel. 0182.582282
fax 0182.580015
marketing@500clubitalia.it

TUTTO PER L'AUTO

ABRUZZO

Officina Meccanica Irelli Stefano
Via Borgo Trinità 4 - 64020 Bellante TE
Tel. 0861 616625
robertoabarth595@hotmail.it
Condizioni di favore riservate ai soci del Club

BASILICATA

Carrozzeria Perrone
C.da Molino di Piede, Zona Paip
85010 Pignola PZ
Tel. 0971 486017 - 3405780848
Preventivo gratuito - Sconto del 10% su riparazioni ai soci del Club

CALABRIA

Autoricambi Errigo & C. s.a.s.
Via Frà Gesualdo Malacrinò 14B
89127 Reggio Calabria RC
Tel. 0965 27968
autoricambierrigo@virgilio.it
Sconti su tutta la merce

Cuba Motor officina di Domenico Cutrupi
Via Ravagnese vico 1, 19
89131 Reggio Calabria RC
Tel. 0965 640599
shivadc@libero.it
Sconti su tutti i ricambi auto d'epoca

Francesco Smeriglio officina
Via Lucchetta
87046 Montalto Uffugo CS
Tel. 0984 931436
officinasmeriglio@alice.it
Sconto del 20% ai soci del Club

Mattia officina meccanica s.r.l.
C.da Lacone 4
87010 Torano Castello CS
Tel. 0984 506167
mattiarevisioni@libero.it
Condizioni di favore riservate ai soci del Club

CAMPANIA

Assicurazioni Vastola
Via Sottosanti, 32
84010 S. Valentino Torio SA
Tel. 081 3206297
assvastola_av@libero.it

Autocarrozzeria di Giuseppe Malafrente
Via Poggiomarino 139
84018 Scafati SA - Tel. 081 8594121
autocarmalafrente@virgilio.it
www.autocarrozzeriamalafrente.it
Sconti del 20% su tutti i lavori

Autofficina Brama s.n.c.
Via Siracusa 81
81030 Castel Volturno CE
Tel. 081 5094016
officinabrama@hotmail.it
15% di sconto
ai soci del Club

Autoricambi ASR

Via Provinciale Sarno Nocera 95/97
84010 San Valentino Torio SA
Tel. 081 9397752
autoricambiasr@gmail.com
Autoricambi parti elettrico/meccanica:
sconto a partire dal 20%

Autoricambi di Francisco Mario Pisacane
Viale della Vittoria
80051 Agerola NA
Tel. 081 8731069
Trattamento di sconto riservato ai soci del Club

Autoricambi ed Accessori di Roberta Ugon
Corso Resina 73
80056 Ercolano NA
Tel. 081 7393270
n.ugon@tin.it
www.autoricambiugon.it
10% di sconto per i soci del Club

Autoricambi ed accessori G&G by Amirante
Via Campana 205 - 80078 Pozzuoli NA
Tel. 081 3032326
www.autoricambig&g.com
Sconto del 20%

Car & Machine s.a.s. officina di Vincenzo Capuzzo
Via Circumvallazione esterna
(loc. Baracca)
80025 Casandrino NA
Tel. 081 8330644 / 3394546685
30% di sconto su olio e materiale di consumo; 13 controlli gratuiti

Fratelli Capasso s.n.c. ricambi auto
Via Astalunga 22
80047 S. Giuseppe Vesuviano NA
Tel. 081 8281363
capassoricambi@virgilio.it
Condizioni di favore riservate ai soci del Club

Mele Sosio Gommista
Via 31 Maggio, 131
80027 Frattammaggiore NA
Tel. 081 8309179
melesosio@libero.it
Sconto Pneumatici dal 40 al 50%

Officina Fratelli Mazzeo s.r.l.
Via Annunziata Vecchia,
82016 Montesarchio BN
Tel. 082 4847299
fratellimazzeosrl@alice.it
Assistenza e facilitazioni ai soci del Club

Officina Meccanica di Nunziato Esposito
Via Poggiomarino 137
84018 Scafati SA
Tel. 081 8594277
valory79@hotmail.it
Condizioni di favore riservate ai soci del Club

Ricambi Auto di Enrico Altopiedi
Via Giardini 22/24
81034 Mondragone CE
Tel. 0823 978282
altraepoca@libero.it
www.altraepoca.com
Condizioni di favore riservate ai soci del Club

Ricambi Specialist 500 di Elca Selenica
Via Cernaia 12 - 84091 Battipaglia SA
Tel. 328 6166690 - 0828 341848
specialist500@tiscali.it
Ottimi prezzi, alta qualità, preparazione tecnica, disponibilità, omaggi, assortimento

Teco Suspension di Nando Capaldo
Via S. Maria a Palo 52/8
84014 Nocera Inferiore SA
Tel. 081 923371
info@tecnosuspension.com
www.tecnosuspension.com
Sconti del 50%

EMILIA ROMAGNA

Autofficina Pozzati Alberto
Via Kennedy 14/B
44020 S. Giovanni D'Ostellato FE
Tel. 0533 57351
pozzati@pozzati.alberto.reteaut.it
Vari sconti in base ai lavori eseguiti

Autofficina Sgaili e Costa
Via Buffolana 26
43126 Parma PR
Tel. 0521 291191
Condizioni di favore riservate ai soci del Club

Broker Assicurativa Donati dott. Renato e dott. Matteo
Via A. Venturoli 43/A
40138 Bologna BO
Tel. 051 4075683
donatibroker@fastwebnet.it
Ricerca delle migliori condizioni del mercato assicurativo.

Carrozzeria Jolly s.n.c.
Via B. Tosarelli 296
40055 Villanova di Castenaso BO
Tel. 051 780028
10% di sconto sulle riparazioni, escluso i ricambi

Fiorini autoricanbi s.r.l.
Via Emilia 40/42
40068 San Lazzaro BO
Tel. 051 466065
info@fiorinioricanbi.com
Sconti del 20% 30% 40% secondo diversità prodotti

Officina Auto di Fantini G. & Cappelli O. s.n.c.
Via Reale 17
48020 Glorie di Bagnacavallo RA
Tel. 0544 522344
Condizioni di favore riservate ai soci del Club

Officina Meccanica F.lli Bendini
Via Del Lavoro 3
40060 Savigno BO
Tel. 051 6708252
Condizioni particolari ai soci del Club

Officina meccanica F.lli Martini srl
Via Albareto 621/1
41122 Modena MO
Tel. 059 318212
flimartini_albareto@libero.it
Sconto del 10% sul materiale
Pizzarelli Fausto - ricambi e accessori per auto d'epoca
Fr. Chiozza, Via delle Salde 8
42019 Scandiano RE
Tel. 0522 991135
pizzarellifausto@libero.it
www.pizzarellifausto.it

LAZIO

Autocarrozzeria di Roberto Lombardi
Via Casilina 953 D. 953 E.
00172 Roma
Tel. 06 2305116
lom.car@libero.it
Sconto del 20% sulle riparazioni superiori a 1000 euro

Autocarrozzeria Styling Grosso.it
Via Marco Decumio 60 - 00174 Roma
Tel. 06 76901839
styling.grosso@gmail.com
www.styling-grosso.it
Condizioni di favore riservate ai soci del Club

Autofficina blu Terranova Rodolfo
Via Vetulonia 70
00183 Roma
Tel. 06 7004736
rodolfo_73@libero.it

Autofficina Istria di Pennacchi Luciano
Via Dignano d'Istria 75/77
00177 Roma
Tel. 06 21702337
autofficinasnc@libero.it
Condizioni di favore riservate ai soci del Club

LIGURIA

Ag. Fondiaria - SAI De Michelis s.r.l.
Via del Roggetto 59
17031 Albenga SV
Tel. 0182 543431
info@demichelisrl.net
www.demichelisrl.net
Sconti e Condizioni di favore ai soci del Club

Aicardi autoricanbi s.a.s. di Nicolino Aicardi
Via Torino 1
17031 Albenga SV
Tel. 0182 555050 / 555060
aicardisrl@libero.it
Condizioni di favore riservate ai soci del Club

Autoaccessori Ippolito
Viale Matteotti 203
18100 Imperia IM
Tel. 0183 710954
ippolitoracing@fastwebnet.it
www.ippolitoracing.it
Condizioni particolari ai soci del Club
Autofficina Fiat PR Autoradole
Via Isolabuona 16
16019 Ronco Scrivia GE
Tel. 010 9657009
autoradole@pietroradole.191.it

Autofficina Pino
Via Del Carretto 2
17055 Toirano SV
Tel. 0182 98409
Condizioni di favore riservate ai soci del Club

Autoriparazioni Aurelia di Davide Papa
Via Aurelia 16 BIS
18015 Riva Ligure IM
Tel. 0184 485785
Sconto del 15% per i soci del Club

Carrozzeria Maxicar
Via Argine Destro 565
18100 Imperia IM
Tel. 0183 297555
angelo.fazzari@fastwebnet.it
Condizioni particolari ai soci del Club

Carrozzeria Moro
Via Calvisio 148
17024 Finale Ligure SV
Tel. 019 600783
giacomomoro@alice.it
15% di sconto su Fiat 500 e 10% su auto del nucleo familiare dei soci

De Andreis Autoriparazioni
Lungocenta D. Alghieri 3
17031 Albenga SV
Tel. 0182 542815
sergio65@gmail.com
10% di sconto

Doglio Autocarrozzeria autofficina
Via Aurelia 266
17023 Ceriale SV
Tel. 0182 992406
mariodoglio@libero.it
5% di sconto

Ferrando assicurazioni
Via R. Quartini 49r
16100 Genova Rivarolo GE
Tel. 010 7492415
Assistenza gratuita per recupero danni

Gagliardo D.M. & R. s.a.s. officina
C.so Stalingrado 36
17014 Cairo Montenotte SV
Tel. 019 506113
rgagliardo@libero.it
Sconto dal 5 al 10% su manodopera: pre-revisione gratuita



Linea Gomme Franco Ivo & C. s.n.c.
Via Roma 149/151
17038 Villanova d'Albenga SV
Tel. 0182 580583
www.lineagomme.com
sconti per i soci del Club

Meccanica T - F - Corse di Fabio Tirocco
Via San Francesco 122
18018 Arma di Taggia IM
Tel. 3287648950
Sconti per i soci del Club

Officina Aldo di Moraglio Marco
Via Curtatone 12r
10100 Genova GE
Tel. 010 816041
officinaaldo@yahoo.it

Officina Emmepieffe s.r.l. di Michellini Guido
Viale dell'Agricoltura 10
17031 Albenga SV
Tel. 0182 571306
guido.michellini@emmpieffe.it
Condizioni di favore riservate ai soci del Club

Officina F.lli Moretti s.n.c.
Via Sabotino 8 canc.
16156 Genova GE
Tel. 010 6981326
flli.moretti@virgilio.it
10% di sconto ai soci del Club

Reale Mutua Assicurazioni, Agenzia di Albenga
Piazza Matteotti 9/5
17031 Albenga SV
Tel. 0182 53110
realemutua.albenga@tin.it
Condizioni di favore riservate ai soci del Club

Superauto Garage
Via Imperia 38/r
16122 Genova GE
Tel. 010 8392895
Condizioni di favore riservate ai soci del Club

LOMBARDIA
2 CV Palace s.r.l. - ricambi e manutenzione
Viale Regina Margherita 123
20050 Macherio MI
Tel. 039 2458508
2cv.palace@live.it
Condizioni di favore riservate ai soci del Club

500 Racing Point ricambi
Via Fermi 11
24030 Terno d'Isola BG
Tel. 338 8611565
fax68@tele2
www.500racingpoint.it
Assicurazioni agevolate

Agenzia Autosprint
Via Verdi 14
20013 Crema CR
Tel. 0373 84850
info@autosprintcrema.it
www.autosprintcrema.it
20% di sconto sulle competenze di tutte le pratiche: Specializzati nelle reimmatricolazioni di auto d'epoca in tutta Italia, revisioni, collaudi, nazionalizzazione vetture provenienti dall'estero.

AMD s.n.c.
Via Repubblica, 16
20090 Cesano Boscone MI
Tel. 02 4583591
AMDsnc@tin.it

Autofficina Autorizzata Vecchi Massimo
Via Barchetto 6
46048 Roverbella MN
Tel. 0376 694010
autoff.vecchi@libero.it

Autofficina Bolchi
Via G. Sacconaghi 1
21013 Gallarate VA
Tel. 0331 775433 / 210274
Sconto del 10% sui ricambi più eventuale assistenza a richiesta ai raduni organizzati in provincia

Autofficina Carrozzeria P.M. s.a.s. di Salvatore Cangelosi
Via Varese 4 - 20063 Cernusco S/N MI
Tel. 02 92105235
piemmecar@tele2.it
Specializzati in ristrutturazioni di cinquant'anni con sconti del 20%

Autofficina Sottile
Via G. Codara 1 - 20144 Milano MI
Tel. 02 89406247
a_s_cars@hotmail.com
Condizioni di favore riservate ai soci del Club

Autoriparazioni M&G Car Service s.r.l.
Viale Europa 31/33
25022 Borgo San Giacomo BS
Tel. 030 9408611
mgcarservice@virgilio.it
www.mgcarservice.it
Condizioni particolari ai soci del Club

Autoriparazioni T.L. di Tarantino e Lembo
Via Mameli, 18
22063 Cantù CO
Tel. 031 700246
tl.sport@tiscali.it
Sconto su lavorazioni di officina

Carrozzeria Auto Design s.n.c.
Via Spluga, 50 - 22063 Cantù CO
Tel. 031 711673
car.autodesign@tiscalinet.it
www.carrozzeriaautodesign.com

Carrozzeria RS di Rossi e Sangalli s.n.c.
Via S. Partini 11
24040 Comun Nuovo BG
Tel. 035 595825
rscarrozzeria@virgilio.it
Sconto 10% sulle riparazioni - agevolazioni per assicurazione

Centro Assicurativo Pavese
Via Bernardo da Pavia, 4
27100 Pavia PV
Tel. 0382 22052
oldtimer@centroasspavese.it
www.centroasspavese.it
Condizioni di favore riservate ai soci del Club

F.lli Sofia S.n.c. officina
Via S. Margherita 127
20047 Brugherio MI
Tel. 039 882006
www.fratellisoia.net
Restauratore esclusivo per Fiat 500
Prezzi altamente favorevoli in base al lavoro eseguito

Fondiarie Agenzia "Voghera-Cavour"
Via Covini 13 - 27058 Voghera PV
Tel. 0383 640556
fondiarie.voghera704@gmail.com
www.fondiarievoghera.it
Condizioni di favore riservate ai soci del Club

Franzoni Auto s.r.l.
Via Vallecarnonica, 12/C
25126 Brescia BS
Tel. 030 321532
info@franzoniauto.it
Vendita assistenza

Grand Prix s.n.c. di Giorgio Pirola
Via Varese 7 - 20063 Cernusco S/N MI
Tel. 02 92140872
grandprix@libero.it
www.granprixcorse.it
Assistenza rapida per 500, sconto del 20% sulle riparazioni: dal lunedì al sabato fino alle ore 12.00 esperto nel settore 500

L'Artigiana Autoriparazioni
Viale del Lavoro 83
25045 Castegnato BS
Tel. 030 2148057
gabrym3@libero.it
www.moracciomotorsport.com
Condizioni di favore riservate ai soci del Club

Legend Car Restauro auto d'epoca vendita auto e ricambi d'epoca
Via Dell'Artigiano 11
25010 Borgosatollo BS
Tel. 030 2501036
legendcar@apisnet.it
www.legendcar.it
Condizioni di favore riservate ai soci del Club

New Car Carrozzeria e soccorso stradale di Ivan Cavagnini
Via Regia Antica
25017 Lonato BS
Tel. 030 9913549
cavagniniivan@libero.it
Condizioni di favore riservate ai soci del Club

Tutto500.it ricambi di Antonio Diella
Via Rizzoli 1
20132 Milano MI
Tel. 329 9729911
info@tutto500.it
www.tutto500.it
Condizioni di favore riservate ai soci del Club

Vescio Racing Autofficina 500 Sport
Via G. di Vittorio 20/9
20068 Peschiera Borromeo MI
Tel. 02 55302223
info@vesciocoring.com
www.vesciocoring.com

MARCHE
Il Gommista di Santarelli Elvezio & C. s.n.c.
Via Rosselli 136/138
63017 Porto San Giorgio FM
Tel. 0734 674486
Condizioni di favore riservate ai soci del Club

Isacar di Isabettoni Claudio & C. s.a.s.
Via Falcineto 36 - 61032 Fano PU
Tel. 0721 883023
isacar2007@libero.it
www.isacarrestauro.com

Nuova Autosystem officina
C.da Stomo s.n.c.
63023 Fermo FM - Tel. 0734 229811
lucamecc@hotmail.it
Condizioni di favore riservate ai soci del Club

Tecnoauto di Carletti Ivo
Via del Lavoro 24
62014 Corridonia MC
Tel. 0733 292706
amministrazione@tecnoauto.biz
Condizioni di favore riservate ai soci del Club

PIEMONTE
Agenzia Zelle di Assunta Lupi
C.so Garibaldi 93/A
13045 Gattinara VC
Tel. 0163 834445 / 835793
irishman2006@tiscali.it
15% di sconto sulle varie pratiche (trapasso-patenti-revisioni ecc) più tutti i vantaggi del tesseramento ACI

Auto Elite Accessoires s.a.s. di Laura Marcante
Via Duino 180 - 10010 Torino TO
Tel. 011 3161533
autoelitea@tin.it
www.autoelitesas.it
Sconti su accessori presentando la tessera socio sia in fiera che per acquisti a distanza

Auto Marmo s.n.c.
Borgo Valentino 35
10020 Arignano TO
Tel. 011 9462178
auto.marmo@alice.it
Iniziativa riservata ai soci del Club

Autoricambi Sella s.r.l
Via Fr.lli Rosselli 55/a - 13100 Biella BI
Tel. 015 402726
info@autoricambisella.it
www.autoricambisella.it
condizioni di favore riservate ai soci del Club presentando la tessera

Autoriparazioni di Bruno Mattio
Via Pertini 8/3
12030 Manta CN
Tel. 0175 289205
mattiomotor@libero.it
Condizioni di favore riservate ai soci del Club

B.M.D. Autocarrozzeria di Gaetano Brusco
Via Santa Cristina 23
10071 Borgaro Torinese TO
Tel. 011 4701974
carrozzeriabmd@libero.it
Sconto del 10% sui lavori

Bellino Barbara Restauro Auto
Vicolo Ignazio Vignola 5
12037 Saluzzo CN
Tel. 335 6654707 - 335 6683363
cuneo@colorgio.it
www.barbara-tomas.it
Ripristino - restauro interni auto - pelle, similpelle, vinile, plastica, ricolorazione. Servizio a domicilio.

Bolla Guido & C. - pneumatici
Via Alcide de Gasperi 22
10064 Abbadia Alpina TO
Tel. 0121 202879
bolla@bollapneumatici.it
Offerta 125/12 Pirelli CN54 €45.00 cad.

Carrozzeria Miola
Via G. Pacchiotti 46 (ang. via Meina)
10146 Torino TO
Tel. 011 7793528
ricambi500@libero.it
15% di sconto sui preventivi + gadget

Carrozzeria Pennetta e figlio s.n.c.
Via I Maggio 29
28040 Borgoriccio NO
Tel. 0321 90492
pen.car@virgilio.it
Condizioni di favore ai soci del Club

Cesare s.r.l. di Cesare Zamprogna
Via Dell'Artigiano 21
15048 Valenza AL
Tel. 0131 947772
cesare@cesareauto.com
Condizioni di favore ai soci del Club

Dimauto autoriparazioni s.a.s.
C.so IV Novembre 189
10098 Rivoli TO
Tel. 011 9574302
dimauto@alice.it
Condizioni di favore riservate ai soci del Club

Eurocar s.n.c. carrozzeria di Toni Sciarra
Via Tarantelli 5
15033 Casale Monf.to AL
Tel. 0142 461129
carr.eurocar@tiscali.it
Sconto del 10%

Ferrero Stefano Autoricambi
Via XXV Aprile 36
12051 Alba CN
Tel. 366 253046
ferreroricambi@gmail.com
www.aitoricambiferrero.it
Condizioni di favore riservate ai soci del Club

Ghibaudi Giorgio Autoriparazioni
Via Chivasso 9
15020 Murisengo AL
Tel. 0141 993082
ghibaudi@libero.it
iniziativa Blu Officina

Julcar di Pellegrini Mauro Ricambi Auto
Str. Castello di Mirafiori 27
10135 Torino TO
Tel. 011 3489873
euroitalia500@libero.it
www.euroitalia500.it
Condizioni di favore riservate ai soci del Club

Officina autorizzata Fiat Rabino D&D
Via S. Sebastiano 7
12077 Prunetto CN
Tel. 0174 99121
rabinod.d@libero.it
www.rabino-caris.it
Sconto ai soci del 30%

Passione 500 ditta R.A.L.3 di Andrea Alberto
Via Arezzo 12/B
10144 Torino TO
Tel. 011 4833965
passione-500@hotmail.it
www.passione500.it
Sconto in base all'importo complessivo dell'ordine: fino a 200€ 0% di sconto; da 200 a 500€ 5% di sconto; da 500€ in su, 20% di sconto

Riparazioni Meccaniche di Claudio Galletto
Via G. Pascoli 1 (SP 160)
10060 Murisenghi Scalenghe TO
Tel. 347 3367570
galletto73@libero.it
Condizioni di favore riservate ai soci del Club

Vi.Do.R s.n.c. Autoricambi di Walter Dogliani
Via Valpellece 73
10060 S. Secondo di Pinerolo TO
Tel. 0121 500460 / 502527
info@vidor-autoricambi.it
www.vidor-autoricambi.it
Buoni sconti riservati ai soci del Club

PUGLIA
Autocarrozzeria HI.TEC s.n.c. di Antonio Spano
Lotto 10, Zona P.I.P.
70025 Grumo Appula BA
Tel. 080 7835657
hitecspano@alice.it
www.hitecspano.altervista.org
Riserva le condizioni più favorevoli a seconda della tipologia di lavori

Autocarrozzeria Oliva
Via F. Franco, Zona Ind. C.P. 14
72023 Mesagne BR
Tel. 0831 776087
olivaant3@autocarrozzeriaoliva.191.it
Sconto del 20% sui ricambi

Autocarrozzeria Raffaele Antonio & Figlio
Via A. De Curtis 14 Z.R.
70037 Ruvo di Puglia BA
Tel. 347 7726069
carrozzeriaraffaele@alice.it
Condizioni di favore riservate ai soci del Club

Cafagna Autocarrozzeria
Via Malpighi 132
70031 Andria BA
Tel. 0883 591069 / 3406140061
felicecafagna@tiscalinet.it
www.cafagna.cu-online.it
Condizioni di favore riservate ai soci del Club

Continua a pagina 56

www.toropiccoleruote.it



Segue da pagina 55

Marchesi Mondo Auto

Via Piave 46 - 71100 Foggia FG
Tel. 0881 774177
info@marchesimondoauto.com
www.marchesimondoauto.com
Sconti e condizioni particolari ai soci del Club

New Generation Car di Michele De Palo

Via Vecchia Acquaviva, s.n.
70020 Toritto BA
Tel. 348 4199960 - 349 2440596
Riserva le condizioni più favorevoli, a seconda della tipologia di lavoro

SARDEGNA**Autofficina Pilia Efsio**

Via Giuseppe Biasi 10/12
09131 Cagliari CA
Tel. 070 500253
efsiopilia.65@tiscali.it
Condizioni di favore riservate ai soci del Club

Casa del Ricambio di Franco Cocco

Viale Elmas 40
09122 Cagliari CA
Tel. 070 275100
casadelricambio@tiscali.it
Condizioni di favore riservate ai soci del Club

SICILIA**Auto riparazioni Sport Garage Salvo**

Via Pier Santi Mattarella 66
95040 Piano Tavola di Belpasso CT
Tel. 347 5562805
Sconto del 10% sulla manodopera, consulenza e preventivi gratuiti

Auto Service F.lli Carvotta

Via Aldisio 30
93018 S. Caterina CL
Tel. 0934 672612
eziocarvotta@gmail.com
Condizioni di favore riservate ai soci del Club

Autofficina Iacono Calogero

Via Ragazzi del '99, 115
92100 Agrigento AG
Tel. 0922 25997
offiacono@libero.it
Condizioni di favore riservate ai soci del Club

Elettrauto Mascarella Vincenzo

Via Niscemi 262/264
93100 Caltanissetta CL
Tel. 0934 22187
elektrialservice@libero.it
Condizioni di favore riservate ai soci del Club

Gilberto Assetto Corse di Sebastiano Gilberto

Via Orlando 40
95045 Misterbianco CT
Tel. 09 5463591
c.cappadonna@500clubitalia.it
Sconto del 10% sulla manodopera e vendita gomme; preventivi gratuiti

Intonato Autoricambi

Via G. Toniolo 58
95041 Caltagirone CT
Tel. 0933 53909
intonato@cars.sicilia.it
sconto del 20% sui ricambi auto e accessori

Jonica Ricambi di Muscolino e Lo Giudice s.n.c.

Via Torrente Agro 7
98028 Teresa di Riva ME
Tel. 0942 751580
jonicaricambisnc@virgilio.it
20% di sconto sull'acquisto di materiale per la mitica Fiat500

La Morella Pneumatici s.r.l.

Via Bardella 4
95100 Caltagirone CT
Tel. 0933 57135
caltagirone@lamorellagomme.191.it / lamorella@lamorella.it
extra sconto del 5% sul prezzo pattuito

L'AMC Auto Moto Carrozzeria

Via S. Castagna 6
95100 Caltagirone CT
Tel. 0933 52276 / 330677075
lautomotocarrozzeria@tiscali.it
Sconto del 10% sulla manodopera per i lavori di carrozzeria e soccorso stradale 24 ore su 24

L'Autocarrozzeria di Salvatore Cappadonna

Via Francesco Monaco 14
95045 Misterbianco CT
Tel. 0957 557009
Sconto del 10% sulla manodopera e preventivi gratuiti

Liberto Officina Meccanica

Via Porta del Vento 114
95100 Caltagirone CT
Tel. 328 9426061
Condizioni di favore riservate ai soci del Club

Officina Elettrauto di Salvatore Buscemi

Via Madonna della Via 227/H
95100 Caltagirone CT
Tel. 0933 51554
buscemi.gaetano@libero.it
Sconto del 10% sulla mano d'opera

Officina meccanica di Giuseppe Luca

Via Acquedotto Greco 309
95124 Catania CT
Tel. 095 360923
lucagiuseppe61@hotmail.it
Preventivi gratuiti; consulenza e sconto del 10% sulla manodopera

Valenti Elettrauto

Via Nunzio Caudullo 4
95045 Misterbianco CT
Tel. 095 463622
valenticar@tiscali.it
Sconto del 10% sulla manodopera e preventivi gratuiti

TOSCANA**Autofficina Falciani s.n.c.**

Via Dell'industria 8, Z.I.
58022 Follonica GR
Tel. 0566 54090
Trattamento agevolato su ricambi e mano d'opera

Autofficina Mettini Elio

Via Valle di Riale 2
57038 Rio Marina LI
Tel. 333 2218586
eliomettini@inwind.it
Condizioni di favore riservate ai soci del Club

Autofficina Milani e Gaggioli

Via Col di Lana 23
58100 Grosseto GR
Tel. 0564 455255

Carrozzeria B.M.G. Car s.r.l.

Largo Giava 2/3
58100 Grosseto GR
Tel. 0564 455219
bmgcar@bmgcar.it
www.bmgcar.it
Condizioni di favore ai soci del Club

Carrozzeria Pignone s.n.c.

Via Pistoiese 269/A
50100 Firenze FI
Tel. 055 373970
carrozzeriapignone@interfree.it
Condizioni di favore riservate ai soci del Club

Cieffepi S.a.s.

di R. Fedi e P. Puggelli e C.
Via Lando Landucci 20/A
51100 Pistoia PT - Tel. 0573 533134
patrizio@cieffepi.com
www.cieffepi.com
Sconto del 20% su ricambi carburatori - carburatori auto kit cannette valvole

Cocchi Autoveicoli s.r.l.

Viale G. Galilei 1
54031 Carrara MS
Tel. 0585 856799
autoveicolococchi@libero.it
sconto del 10% a tutti i soci

F.A. s.n.c. di Abate & Corridori officina

Via del Pescatore 14
58100 Marina di Grosseto GR
Tel. 0564 34333
fa-snc@libero.it
www.fascn.it
Condizioni di favore riservate ai soci del Club

Giordano Gomme

Via Pisa 56 - 58100 Grosseto GR
Tel. 0564 412767
giordano.gomme@alice.it

Officina Autostar s.a.s.

Via Giordania 201
58100 Grosseto GR
Tel. 0564 450983
info@autostar-gr.it
www.autostar-gr.it

Officina Randelli

Via Cassia 9/r
50144 Firenze FI
Tel. 055 362983
officina-randelli@email.it
www.officinairandelli.com
Condizioni di favore ai soci del Club

VENETO**Casa del Freno**

Via Castellana 73
31100 Treviso TV
Tel. 0422 263649
Condizioni di favore riservate ai soci del Club

Insurance Berica

Via Cavour 58 - 36015 Schio VI
Tel. 0445 532134
insurance.berica@gmail.com
www.insurancebericas.it
Condizioni di favore riservate ai soci del Club

RICETTIVITA**ABRUZZO****Il Mitico Cinquino Bar**

Via Borgo Angizia 49
67051 Avezzano AQ
Tel. 320 1531567
cinquinointerpint@libero.it
www.memorialferreri.com

CALABRIA**Hotel Villa Afrodite**

Via Aldo Moro
89034 Bovalino RC
Tel. 0964 6726309
www.villaafrodite.it
20% di sconto riservato ai soci del Club

CAMPANIA**Bar Fusco e e-commerce di prodotti locali**

Via P. di Piemonte 98
80051 Agerola NA
Tel. 081 8731786
info@iprodottidisorrento.com
www.iprodottidisorrento.com
10% di sconto per i soci del Club che fanno acquisti presso la sede del negozio

Caffetteria Vergati s.r.l. di Veronica Giorgio

Via Zeccanuolo 55/57
84014 Nocera Inferiore SA
Tel. 081 939802
info@caffetteriavergati.it
Sconto del 30% sui prodotti serviti al banco o a tavola. Per prodotti da asporti 7% di sconto

Coffee Shop 119

Corso Italia 119
80065 S. Agnello NA
Tel. 081 8075856
Condizioni di favore riservate ai soci del Club

Doria Hotel s.r.l.

Via Giovanni d'Amalfi 70
84011 Amalfi SA
Tel. 089 831005
info@hoteldoriamalfi.it
www.hoteldoriamalfi.it
15% di sconto sulle tariffe ufficiali

Hotel - ristorante Alfonso a Mare

Via Marina di Praia 6
84010 Furore SA
Tel. 089 874091
info@alfonsoamare.it
www.alfonsoamare.it
10% di sconto

Hotel Ristorante "Due Torri"

Via Divina Costriera 11
80051 Agerola NA
Tel. 081 8791257
info@hotelleduetorri.it
www.hotelleduetorri.it
sconto del 10% ai soci del Club

Hotel Soleluna

Via Madonna di Rosella 29
80063 Piano di Sorrento NA
Tel. 081 5323159
info@hotelsoleluna.it
www.hotelsoleluna.it
Condizioni di favore riservate ai soci del Club

EMILIA ROMAGNA**Cantina Sociale di Vicobarone**

Via Creta, 60
29010 Vicobarone di Ziano P.no PC
Tel. 0523 868522
info@cantinavicobarone.com
www.cantinavicobarone.com
Sconto del 15% sui prezzi esposti (esclusa promo in corso)

LIGURIA**Agriturismo "Casa della Nonna" di Alessandro Bestoso**

Fraz. Poggio 26
17033 Casanova Lerrone SV
Tel. 0182 74164 / 328 9590455
agri@casadellanonna.com
www.casadellanonna.com
20% di sconto per 1 settimana in 1/2 pensione; 10% di sconto per weekend lungo in 1/2 pensione (da Giovedì a Domenica); Pasti convenienza a 15€ (min 10 persone, max 30). Prenotazione obbligatoria

Agriturismo "Le Collinette" di Cesare Barbera

Reg. Coasco 86
17038 Villanova d'Albenga SV
Tel. 392 9359624
info@agriturismolecollinette.it
www.agriturismolecollinette.it
per il 2009: sconto del 15%, anche nei weekend; oltre il 2009: sconto del 10%

Albergo Ristorante Marinella

Via Ruffini 16/21
18038 Sanremo IM
Tel. 0184 505900
hotelmariella@hotelmariella.it
www.hotelmariella.it
Buoni sconti ai soci del Club

B&B il Portichetto di Renzo Basso

Via Diaz 24
17030 Nasino SV
Tel. 339 8418449
info@bebilportichetto.it
www.bebilportichetto.it
5% di sconto per i soci del Club

Bar della Posta di Polito Roberto

Via Soleri 5
18018 Taggia IM
Tel. 0184 43164
Condizioni di favore riservate ai soci del Club

Bar gelateria Ligure di Domenico Caligiuri

Via Queirolo 76
18018 Arma di Taggia IM
Tel. 0184 42926
Condizioni di favore riservate ai soci del Club

Hotel Aida

Via F. Gioia 25
17020 Alassio SV
Tel. 0182 644085
www.hotelaida.it
Parccheggio Gratuito

Hotel Genovese Villa Elena

Via Coda 16
17019 Varazze SV
Tel. 019 97526
info@genovesevillaelena.it
www.genovesevillaelena.it

Hotel Lamberti

Via Gramsci 57
17020 Alassio SV
Tel. 0182 642747
info@hotellamberti.it
www.hotellamberti.it

Hotel Pescetto

Via Dalmazia 8
17031 Albenga SV
Tel. 0182 50747
info@hotelpescetto.it
www.hotelpescetto.it

Hotel Ristorante Hermitage

Via Roma 152
17038 Villanova d'Albenga SV
Tel. 0182 582976
info@hotelhermitage.info
www.hotelhermitage.info
Prezzi particolari per i soci del Club

Il Frantoio - Ristorante pizzeria

Via Lerrone 56
17033 Garlenda SV
Tel. 0182 582046

Loano 2 Village

Via degli Alpini 6
17025 Loano SV
Tel. 019 67911
info@loano2village.it
www.loano2village.it
Sconto del 10% sulle tariffe ufficiali, non cumulabile con altre offerte

Ristorante "Il Vascello" di Maria Cristina Centu

Piazza Ughetto
18015 Riva Ligure IM
Tel. 0184 480055 / 328 0427347
Condizioni di favore riservate ai soci del Club

Ristorante Enosfizioteca "Conterosso"

Via Torlaro 30
17031 Albenga SV
Tel. 0182 53699
conte.rosso@libero.it
20% di sconto ai soci del Club

Ristorante La Garilinda s.n.c.

Via Roma, 119/121
17033 Garlenda SV
Tel. 0182 580059
ascher06@ristorantegarilinda.191.it



Ristorante Osteria Del Tempo Stretto
Reg. Rollo 39/40 - 17031 Albenga SV
Tel. 0182 571387
10% di sconto ai tesserati del Club

Ristorante Pinocchio di Giandomenico Ermia
Fraz. Vellego 70
17033 Casanova Lerrone SV
Tel. 0182 74168 / 3341582634
agripinocchio@virgilio.it
www.agripinocchio.it
Sconto del 15% ai soci del Club

Tennis Club Garlanda
Via Roma 111 - 17033 Garlanda SV
Tel. 0182 585028
Sconto particolare per i soci

LOMBARDIA
Agriturismo Mirabello
Località Mirabello
25015 Desenzano del Garda BS
Tel. 030 9140082
Per il Lago di Garda punto di ritrovo 1°
giovedì del mese ore 20.00

Pizzeria "Da Iannolo" di Giuseppe Iannolo
Via Rimembranze 8
20070 San Zenone Al L. MI
Tel. 02 98870029
Pizzeria d'asporto e somministrazione

PIEMONTE
Albergo Ristorante Valle Pesio
Fr. S. Bartolomeo 100
12013 Chiusa Pesio CN
Tel. 0171 738167
info@vallepasio.org

Hotel Italia s.a.s.
C.so Stati Uniti 9 bis
10128 Torino TO
Tel. 011 5620402
info@hotelitaliatorino.it
www.hotelitaliatorino.it

Osteria del Fate In Fretta a Tavola
Via Biglieri 2, ang. Via Nizza fronte
Lingotto
10126 Torino TO
Tel. 011 6962651

Ristorante Italia di Pizzetti s.n.c.
Piazza Italia 5
28064 Carpignano Sesia NO
Tel. 0321 825178
emmegi73@alice.it
Sconto del 10% sul totale

PUGLIA
La Fayette s.r.l.
Complesso turistico
Cala Arena, S.S. 16 KM 781 + 400
70054 Giovinazzo BA
Tel. 080 3947041
info@lafayette.com
www.lafayette.com

SARDEGNA
Ristorante Li Naccari di Francesca Maria Carta
Loc. Scaracciana C.P. 147
07029 Tempio Pausania OT
Tel. 3477011025 / 3470703870
ristorantelinaccari@libero.it
www.ristorantelinaccari.com
10% di sconto per i soci del Club

TOSCANA
Az. Agriturismo Pratovecchio
Montefollonica
53040 Torrita di Siena SI
Tel. 0577 668020 - 335 396781
edorcaratto@supereva.it
www.agriturismopratovecchio.it
10% di sconto sul pernottamento

Bar Red Baron
Via Aurelia Nord 23
58035 Braccagni GR
Tel. 0564 329031
Red.Baron1996@gmail.it
Consizioni di favore riservate
ai soci del Club

Bernasconi & Mascelloni Ristorante e Camere
Via Lapini 1 - 58100 Braccagni GR
Tel. 0564 329058
info@bernasconiemascelloni.it
www.bernasconiemascelloni.it
Condizioni di favore ai soci del Club

Il Bar del Paologas
Via G. Marconi 8
55051 Barga LU
Tel. 347 7167557
paologas1@yahoo.it
Condizioni di faore ai soci del Club

Lambretta Caffè
Via Monte Lambro 33
58100 Grosseto GR
Tel. 0564 455277
lambrettacaffè@yahoo.it
Condizioni di favore riservate
ai soci del Club

VALLE D'AOSTA
Camping Rutor s.a.s. di Silvio Lazzaro
Frz. Villaret 75 - 11016 La Thuile AO
Tel. 0165 884165
camping.rutor.it@libero.it
www.camping.rutor.it
10% di sconto per più di una notte

Ristorante Pizzeria "Le Rascard" di Miranda Eracci
Frz. Petite Golette 103
11016 La Thuile AO
Tel. 0165 884999
10% di sconto

ALTRO

ABRUZZO
Scrivani Macchine Agricole conc. Kubota
Zona Industriale Colleranesco 2
64020 Giulianova TE
Tel. 085 8004296
info@scrivanimacchineagricole.com
Condizioni particolari ai soci del Club

CALABRIA
Copy Center di Angelo Pascale
Via G. Bruno 17
89034 Bovalino Marina RC
Tel. 0964 66464
copycenter17@tiscali.it
Sconti su timbri, targhe,
copie e gadgets
Creative art works s.r.l. di Antonio Capua
Via Giudecca 26/28
89125 Reggio Calabria RC
Tel. 0965 812730
info@creativeartworks.it
www.creativeartworks.it
Internet - stampa - pubblicità.
Sconto del 20%

CAMPANIA
Andiamo Fuori viaggi & turismo
Via Mattia Coppola 42
80014 Giugliano in Campania NA
Tel. 081 8945756
info@andiamofuori.it
www.andiamofuori.it
Sconti dal 10% al 15% sui nostri
prodotti tour operationg e
pacchetti di viaggio riservati
ai gruppi; 5% di sconto sui
servizi turistici agli individuali

Floragarden - Fiori e Piante
Via G. Marconi 270
84017 Positano SA
Tel. 089 8123248
www.floragardenaldo.it
Sconto del 15% per tutti i soci

Foto Ruffini
Corso C. Alberto 89
80025 Casandrino NA
Tel. 081 19971274 / 392 698 5094
ruffiniluigi@alice.it
30% di sconto su stampa
foto e servizi

Surprice Store by Canzanelli
Via Cesina 78
84010 San Valentino Torio SA
Tel. 081 5185989 - 081 955135
canzanelli.srl@inwind.it
Sconto del 5% su tutta
la merce per tutto l'anno

Artidea Ceramiche di Giardini Meris
Via A. Piazza 6/B
47100 Forlì FC
Tel. 0543 86908
artidea.meris@libero.it
www.shoppingforlicesenae.it

LIGURIA
All'Eleganza abbigliamento uomo - donna - cerimonie
Largo Doria 12
17031 Albenga SV
Tel. 0182 50494
Condizioni di favore riservate
ai soci del Club

Arredamenti Centro Cucine Panaro & C. s.a.s.
Via Don G. Bado 123
17027 Pietra Ligure SV
Tel. 019 615663
Sconti ai soci del Club

CreaLab Alassio
Via Verdi 28
17021 Alassio SV
Tel. 0182 647040
roberta.crealab@fastwebnet.it
www.crealabalassio.it

La Boita - Restauro e Lucidatura del mobile antico
Loc. Torricello 10
17032 Arnasco SV
Tel. 338 8172066
preventivi gratuiti più sconto del 5%
ai soci del Club

Ottica Ottobelli
Via XX settembre 111
17020 Alassio SV
Tel. 0182 640055
info@ottobelli.it
www.ottobelli.it
10% di sconto su occhiali
da vista e da sole, non cumulabile
con altre promozioni in corso

Ottica Ottobelli s.n.c.
Via dei Mille 36 e 38, Albenga
17031 Albenga SV
Tel. 0182 542128
info@ottobelli.it
www.ottobelli.it
Sconto del 10% su occhiali
da sole e da vista, non cumulabile
con altre promozioni in corso

Tipografia Ciuni
Via Piave 96
17033 Albenga SV
Tel. 0182 543725
Condizioni di favore riservate
ai soci del Club

LOMBARDIA
Carreri s.n.c. di Carreri Andrea e Luigi - Vendita bici
Via Borgognone, 30
22063 Cantù CO
Tel. 031 710817
info@carreri.com
www.carreri.com
Sconto 10% su acquisto di bici
Colorificio F.lli Sottini s.n.c.
Via Vallecamonica, 13
25126 Brescia BS
Tel. 030 315451
info@colorisottini.it
www.colorisottini.it

IdeaWeb 2 di Nittoli Marco
Via Monte Grappa 11
20020 Lainate MI
Tel. 02 9370615 - 340 6324102
info@ideaweb2.it
www.ideaweb2.it

Seriprint di Alfredo Troia
Via Puccini 13
20020 Lainate MI
Tel. 02 9372162
info@seriprint.mi.it
www.seriprintitalia.com
Condizioni di favore riservate
ai soci del Club

TPM Tappezeria Paolo Monti
Via C. Colombo, 82
20036 Meda MB
Tel. 0362 341402
tpm.paolomonti@tiscali.it
www.tpm-meda.it
Sconto 5% sul prodotto acquistato

MARCHE
2D ricamificio
Via San Crispino 16
63015 Monte Urano AP
Tel. 0734 842624
info@ricamificio2d.it
www.ricamificio2d.it

Bufarini s.r.l. Servizi ambientali
Via Canonico 7
60015 Falconara Marittima AN
Tel. 071 9173596
www.bufarini.it
Condizioni di favore riservate
ai soci del Club

Calzaturificio ELISABET s.r.l.
Viale 1° Maggio, 35
63015 Monte Urano AP
Tel. 0734 840019
andrea@walksafari.com
www.walksafari.com

TROFEI NET. S.r.l. di Rossi Andrea
Via San Martino 55
63023 Fermo FM
Tel. 0734 600499
info@trofei.net
www.trofei.net
Coppe, targhe, premiazioni
sportive e gadget vari.
Condizioni di favore ai soci del Club.

PIEMONTE
Arval Argenti Valenza s.r.l. di Luciano Sacco
Via Camurati 9
15048 Valenza Po AL
Tel. 0131 924666
info@arvalargenti.com
www.arvalargenti.com
Sconto del 30% sui prezzi di listino,
non cumulabile con altre offerte

Centro Ottico di Cavour
Via Roma ang. Pza Sforzini
10061 Cavour TO
Tel. 0121 69783
rroch@libero.it
15% di sconto su occhiali

Chiale s.a.s. - elettrodomestici, TVC, mobili, ferramenta
Via Nazionale 117/a
10060 Abbazia Alpina TO
Tel. 0121 201200
giovanni@chiale.it
www.chiale.it

Colorificio CAP Color design s.a.s.
Via Botteghe 39 - ZI Viotto
10060 Scalenghe TO
Tel. 011 9866134
colorprola@alice.it
Sconto del 10% a tutti i tesserati

Pianeta Polariss di Bruno Aldo - agenzia viaggi
Via Cav. Vitt. Veneto 10
12031 Bagnolo Piemonte CN
Tel. 0175 348424
info@polarisviaggi.it
www.polarisviaggi.it
Condizioni di favore riservate
ai soci del Club

Promhos - Aerografie artistiche manuali-oggettistica pubblicitaria
Via Boves 6
12089 Villanova di Mondovì CN
Tel. 0174 698453/ 3936212121
sergio.carazza@libero.it
www.promhos.com
Condizioni di favore riservate
ai soci del Club

SARDEGNA
M.A. Baffigo
Via Roma 1
07029 Tempio Pausania OT
Tel. 079 630327
baffigo@tiscali.it
Offriamo lo sconto del 15%
su tutte le marche:
Armani, Diesel, Lacoste, Pinko e altre

TOSCANA
Carta, Libri e Fantasia
Via Anita Garibaldi
58100 Braccagni GR
Tel. 0564 324089
cartalibrifantasia@alice.it

Edilgress - Arredo bagno - Termoidraulica
Via Verdi 5
58020 Scarlino Scalo GR
Tel. 0566 34057
info@edilgress.it
www.edilgress.it
Condizioni di favore riservate
ai soci del Club

Silte oggettistica - Pantografi computerizzati
Via Monterosa 39 - 58100 Grosseto GR
Tel. 0564 455084
siltegr@silte.191.it

VALLE D'AOSTA
Farmacia di Morgex s.n.c.
Rue du Mont Blanc 87
11017 Morgex AO
Tel. 0165 801000
info@farmaciadimorgex.it
Sconto del 10% ai Soci del Club
su cosmetici ed articoli sanitari

Ornella Sport di Marco Boscardin
Via M. Colomb 14
11017 Thuile AO
Tel. 0165 885777
ornellasportlathuile@libero.it
Sconto del 6% sulla merce non in saldo

VENETO
Quaiotti Luca carpenteria Porte basculanti
Via Coati 606 - 45030 Salara RO
Tel. 0425 705257
belu85@alice.it
Sconti da definire per i Soci del Club



Segnalateci le Vostre aziende preferite!
Stiamo costruendo insieme con voi una rete di "Punto Amico" dove serietà, cortesia e professionalità siano le parole d'ordine e dove il Cinquecentista possa sentirsi a casa propria ovunque vada. Per il successo del progetto è importante non solo che ci segnaliate le Aziende che ritenete meritevoli, ma che tutti i soci usufruiscano dei loro servizi sottolineando la propria appartenenza al Club!

CALENDARIO RADUNI



NOSTRO CLUB

7 MARZO

Riccione (RN)

2° Raduno nazionale di tutte noi: Riccione in 500 - Coord. Rimini Lami Lorenzo 3471512116 Salvatore 3403032239 max 100 vetture

14 MARZO

Santa Croce Camerina (RG)

2° Raduno Fiat 500 e derivate 1° Memorial "Salvatore Ingallinera" Coord. Ragusa - Modica Giovanni Battaglia Emanuele 3343226076

14 MARZO

Ancona (AN)

Raduno Fiat 500 "La Carica delle 500" Coord. Pesaro - Isabetтини Claudio 3387728191 - 0721883023

14 MARZO

Envie (CN)

9° Meeting "In 500 ai piedi del Montebracco" - Coord. Saluzzo Paire Mauro 3392639051 Piera 3334517030 500.club.saluzzo@tiscali.it

20-21 MARZO

Isola d'Ischia (NA)

1° Meeting Fiat 500 Isola d'Ischia Coord. Costa d'Amalfi Mascolo Carlo 3924189697 3297227907

21 MARZO

Monasterolo di Cafasse (TO)

XI Meeting di primavera Coord. Torino Silvia & Paolo 3473205045 Mocchiari Beppe 0123417898

21 MARZO

Abbiategrosso (MI)

Raduno Fiat 500 - "A ruota libera" Coord. Magenta Parolini Luigi Parravicini 3394526850 0297272294

21 MARZO

Villastrada (MN)

Motori e Sapori 2010: Maialata in 500 Coord. Gualtieri Gabba Federica 3388253648

21 MARZO

Torrta di Siena (SI)

2° Meeting Fiat 500 - Abarth Passion Coord. Siena - Peruzzi Mario 0577624068 - info@peruzzi3.it

28 MARZO

Alba (CN)

"53 Anni 500" - IV Edizione Coord. Alba e Bra Bertolusso Claudio 3334926957 Luisella 3382548154 Ore pasti Prenotazione obbligatoria entro il 25/03/10

28 MARZO

Mantignana di Corciano (PG)

1° Raduno della torta di Pasqua Coord. Lago Trasimeno Dentini Luciano 3479554722 riccardo.bricca@tiscali.it

28 MARZO

Figline Valdarno (FI)

9° Raduno del Valdarno in Fiat 500 e derivate - Coord. Valdarno-Firenze Sud Nocentini Giovanni 3357053591 Susanna 3398970707

5 APRILE

Fermo (AP)

2° Ritrovo in 500 a Salette Fermo Coord. Fermo - Rossini Bruno 3483208446 - 0734623952

5 APRILE

Cumiana - Frazione Tavernette (TO)

IV Meeting Fiat 500 - Coord. Torino Silvia e Paolo 3473205045 - Modica Vincenzo 3393310697

5 APRILE

Taglio di Po (RO)

8° Raduno del Delta 7° Memorial Schiavon Coord. Delta Po Veneto Pozzato Giovanni 3382940339 Fontolan 349426349

10 APRILE

Bologna (BO)

Raduno Fiat 500 "Primavera in 500" Coord. Bologna Candini Maurizio 3491186144

11 APRILE

Mugello (FI)

Raduno Fiat 500 "500 e Tortelli nel Mugello" - Coord. Mugello Danti Danilo 3473026184 3925815347 danilo.danti@virgilio.it

11 APRILE

Camerino (MC)

1° Raduno statico Fiat 500 e veicoli Militari - Coord. Macerata Mancinelli Mirko - 3334908040 Prenotazione obbligatoria entro il 31/03/10

11 APRILE

Carignano (TO)

6° Meeting Fiat 500 Città di Carignano Coord. Carmagnola Chicco Fabrizio 3478861713

18 APRILE

Ruvo di Puglia (BA)

6° Raduno Fiat 500 di "Crifo" Coord. Bari - Facchini Mimmo 3383159753 - 3479796640 d.facchini@500clubitalia.it

18 APRILE

Corteolona (PV)

Raduno Fiat 500 La Fontana a Corteolona - Coord. l'Oltrepò Pavese Giovanni Rizzo 3355279102

18 APRILE

Piacenza (PC)

Raduno Fiat 500 "Carrozze e 500 tra Piacenza e Carpaneto" Coord. Piacenza - Achilli Lorenzo info: 3388128562 - 0523882143 Sergio Ramoscelli 3339768500 - 0523869276 max 100 auto prenotazione obbligatoria entro il 16/04/10

18 APRILE

Orbassano (TO)

1° Meeting Fiat 500 Orbassano Coord. Torino - Silvia & Paolo - 3473205045

18 APRILE

Pistoia (PT)

Raduno Fiat 500 "500 in Fattoria" Coord. Pistoia - Meirano Carla 3496030771 - Daniela 3403718806

25 APRILE

San Mauro Pascoli (FC)

Raduno Fiat 500 Coord. Cesena - Picco Marcella

25 APRILE

Canelli (AT)

3° Raduno Fiat 500 "in 500 allo Shopping Center Castello" Coord. Asti - Marmo Luisella 3382548154 Ore pasti - Claudio 3334926957 - Prenotazione obbligatoria entro il 22/04/10

25 APRILE

Monte San Pietrangeli (FM)

Raduno Fiat 500 e derivate Monte San Pietrangeli Coord. Fermo - Rossini Bruno 3483208446 - 0734623952

25 APRILE

Grottaglie (TA)

Raduno Fiat 500 - Coord. Crispiano Parascandolo Claudio 3487485139

25 APRILE

Virle Piemonte (TO)

7° Raduno Fiat 500 Virle Piemonte

29 APRILE 2 MAGGIO

Tempio Pausania (OT)

5° Raduno Fiat 500 "Tour della Gallura dalla Montagna al Mare" - Coordinamento di Olbia Tempio Pausania - Giacomino Deiana 079631358 - 3406683662 Gian Mirko 3804345804 Rist. Linnaccari 3477011025

1 MAGGIO

Barge - Loc. Rio Secco (CN)

3° Meeting sulle rive del Rio Secco Coord. Saluzzo - Paire Mauro Resp. Gonella Gabriele 3358096244 Luca 3381967607 Diego 3493173796

2 MAGGIO

Firenze - P.le Michelangelo (FI)

Raduno Fiat 500 Firenze Coord. Firenze e Prato - Casella Matteo 3298229191

2 MAGGIO

Ferrara (FE)

2° Raduno Estense - Coord. Ferrara Magri Mirko 3496907828

2 MAGGIO

Avigliana (TO)

2° Raduno Fiat 500 Città di Avigliana Coord. Valle di Susa - Bertolo Gaetano Mario 3337940042 Angelo 3663454385 max 50 auto - prenotazione obbligatoria entro il 26/04/10

9 MAGGIO

Castel San Pietro Terme (BO)

6° Raduno Nazionale Amarcord... 500 del Castello - Organizzazione Lannutti Andrea col patrocinio del Fiat 500 club Italia - 3387014127

9 MAGGIO

Chieri (TO)

2° Meeting di Chieri - Coord. Torino Silvia & Paolo 3473205045 Giacinto Chiara 3388873365 da confermare

9 MAGGIO

Vicoforte Mondovì (CN)

Meeting Fiat 500 tra le 2 Frabose Coord. Ceva e Mondovì - Italo Nardini in collab. con Liprandi Alberto Info: 3331825013 - 0174244008

9 MAGGIO

Castelnovo Bariano (RO)

6° Raduno Fiat 500 a Castelnovo Bariano - Coord. Salara Mancin Guido - 0425705302 Roberto Raccanelli 3294256110

16 MAGGIO

Piacenza (PC)

Raduno Statico Fiat 500 all'interno della Fiera "Piacenza Auto e Moto 2010" Coord. Piacenza - Achilli Lorenzo 3388128562 - 0523882143

16 MAGGIO

Correggio (RE)

Raduno Fiat 500 - Coord. Gualtieri Gabba Federica - 3388253648

16 MAGGIO

Varese (VA)

4° Raduno città di Varese "Aspettando la Varese Campo dei Fiori" - Coord. Varese Marco Giudici 3922302245 Gianfranco 3495658666

16 MAGGIO

Bovalino Marina (RC)

2° Raduno Fiat 500 e derivate Città di Bovalino Marina 1° Memorial "Leonardo Primerano" Coord. Reggio Calabria Spadaro Giuseppe 0965593950 3283926129

23 MAGGIO

Marsigliana (GR)

Raduno Fiat 500 - Coord. Grosseto Cosci Danilo 3332063732 danilo500club@alice.it

23 MAGGIO

Pramollo (TO)

In collaborazione con Comune e Proloco di Pramollo Raduno Fiat 500 "Le 500 nel Vallone del Risagliardo" - Coord. Saluzzo Paire Mauro 3392639051 Piera 3334517030

23 MAGGIO

Soragna (PR)

Raduno Fiat 500 Città di Soragna Coord. Cremona - Tentolini Raul 3398692774 - 037542454 Wilmer Rolli 3386473916

23 MAGGIO

Molare (AL)

Tour Turistico e Alimentare Coord. Ovada Deborah Mazzarello 3288436835 (ore pasti)

28 MAGGIO - 1 GIUGNO

Sud della Sardegna

Raduno Fiat 500 - Coord. Cagliari Pilloni Piero 3391126221

28 MAGGIO - 2 GIUGNO

Corsica (F)

Tour "Corsica in 500" - Coord. Saluzzo Paire Mauro 3392639051 Piera 3334517030

30 MAGGIO

Acquapendente (VT)

4° Meeting Fiat 500 Città di Acquapendente - Coord. Viterbo Potestà Antonio 3476099148 3771173547 - max 100 auto prenotazione obbligatoria, info dalle ore 14

30 MAGGIO

Piacenza (PC)

2° Raduno Fiat 500 a Fontanelle Coord. Cuneo - Novelli Marco 3388043288

30 MAGGIO

Rosolina - Corbola (RO)

2° Raduno del Polesine Coord. Delta Po Veneto Pozzato Giovanni 3382940339 Alberto 3472251995

30 MAGGIO

Pollone (BI)

IX Raduno Fiat 500 e der. - Coord. Biella Foglianolvan 0152562359 (ore 19-21) 3487504963

30 MAGGIO

Magione (PG)

3° Raduno del Trasimeno Coord. Lago Trasimeno Dentini Luciano 3471868245 luciano.dentini@live.it

30 MAGGIO

Agazzano (PC)

Raduno Fiat 500 "500 in Val Luretta" Coord. Piacenza - Lorenzo Achilli 3388128562 - Franzini 3393691300 Ramoscelli 3339768500 Prenotazione obbligatoria entro il 28/05/10

5 GIUGNO

Sesso (RE)

Raduno Fiat 500 "A Sesso (RE) in 500" Coord. Gualtieri Gabba Federica 3388253648

5 GIUGNO

Levice (CN)

2 Tour in 500 enogastronomico in Langa - Coord. Alba e Bra Bertolusso Claudio - 3334926957 Luisella 3382548154 Ore pasti Prenotazione obbligatoria entro il 03/06/10 - Partenza da Alba

Segnalazioni e Comunicazioni - Gestione calendario

+ notizie su www.500clubitalia.it

Tutte le segnalazioni e/o le comunicazioni relative agli eventi vanno inviate alla casella: segreteria@500clubitalia.it o via fax 0182.580015 all'attenzione di Elena. Per l'uscita sul n. 3 (maggio/giugno) i dati devono pervenire obbligatoriamente entro il 6 aprile 2010. La versione completa e sempre aggiornata del calendario/mercato è online su: www.500clubitalia.it

RADUNI ▶ FIERE ▶ ANNUNCI



6 GIUGNO

Vinovo (TO)

Fiat 500 "500 e Cavalli" - Coord. Torino Silvia&Paolo 3473205045 in collaborazione con gli amici della Fiat 500 Valle di Susa Enzo Panetta 3396935384 Prenotazione obbligatoria

6 GIUGNO

Casoli (CH)

2° Raduno Nazionale della Maiella Fiat 500 e derivate Raduno organizzato Lannutti Andrea col patrocinio del Fiat 500 club Italia - 3387014127

6 GIUGNO

Dronero (CN)

Raduno Fiat 500 "le 500 nelle Valli Occitane" - Coord. Saluzzo Responsabile Poetto Mauro info: 3473178698 - 3397982462 - 3205347729 - 3467240248

6 GIUGNO

Papozze (RO)

1° Raduno 500 DAY Coord. Delta Po Veneto Pozzato Giovanni 3382940339 EPO-CAR 3488760938

6 GIUGNO

Valenza (AL)

17° Meeting Città dell'oro Coord. Valenza e Casale Chivetto Massimo 3333504792

6 GIUGNO

Finale Ligure (SV)

3° Raduno Cin-Cin - que 100 Coord. Finele Ligure Yves Barbacini 3478821456 ivo.barbacini@tele2.it

12-13 GIUGNO

Pantelleria (TP)

Meeting Pantelleria - Coord. Marsala Ingrassia Lorenzo - 3281109708 - Anna 3939439763 Enzo 330957093

13 GIUGNO

Garessio (CN)

VI Raduno Fiat 500 - Città di Garessio Coord. Garessio - Marco Baracco 3392787999 - Pier 3391362774

13 GIUGNO

Roma (RM)

Rendez - Vous di Roma Coord. Roma - Rubeo Pierluigi e Piero Info: 062153181 - 0697608167 062594125

20 GIUGNO

Costa di Rovigo (RO)

2° Raduno 500 volte Pro Loco Costa di Rovigo - Coord. Salara - Mancin Guido 0425705302 - 3393513485 guidom48@virgilio.it Alessio Nallio 33116083978

20 GIUGNO

Reggio Calabria (RC)

3° Raduno Fiat 500 e derivate città di Reggio Calabria - Coord. Reggio Calabria - Spadaro Giuseppe Info: 0965593950 - 3283926129

20 GIUGNO

Sampeyre (CN)

Gita in 500 nella Valle Varaita Coord. Saluzzo Paire Mauro 3392639051 Piera 3334517030 500.club.saluzzo@tiscali.it

20 GIUGNO

Susa (TO)

2° Raduno Fiat 500 e derivate Città di Susa - Coord. Valle di Susa Bertolo Gaetano. In collaborazione con I Love Susa "Susa Motor Festival" Info: Andrea 3357800368 Johnny 3472225738 Prenotazione entro il 14/06/10

20 GIUGNO

Montemignaio (AR)

1° Raduno Fiat 500 e Derivate Coord. Arezzo - Salimbeni Claudio 3284160462 - Massimiliano 3357667896 - Simone 3771293804

20 GIUGNO

Brusasco (TO)

Raduno Fiat 500 - Coord. Torino Silvia & Paolo 3473205045

26 GIUGNO

Borgaro Torinese (TO)

Raduno Fiat 500 by night Coord. Torino Silvia & Paolo 3473205045

27 GIUGNO

Fermo (AP)

9° Raduno Fiat 500 Città di Fermo Coord. Fermo - Mega raduno delle Fiat 500 - Rossini Bruno Info: 3483208446 - 0734623952 Ferretti Andreina 3405737905

27 GIUGNO

Seano (PO)

Raduno Fiat 500 6° Memorial Guglielmo Arcangeli "il Profeta" - Coord. di Empoli Giordano Vincenzo 3474804902 Resp. Ilaria 3386423283 Anna Santanna 3497574300

27 GIUGNO

Trinità (CN)

4° Raduno Fiat 500 "in 500 sotto il Ciuchè" - Coord. di Alba e Bra Bertolusso Claudio 3334926957 Luisella 3382548154 Ore pasti Prenotazione obbligatoria entro il 25/06/10

27 GIUGNO

Morano Po (AL)

2° Meeting Fiat 500 Morano Motori Coord. Valenza e Casale Mucchi Pasquale tel. 0575514324 Spotton Gianni 3282217144

27 GIUGNO

San Piero in Frassinio

Ortignano Raggiolo (AR) 3° Raduno Fiat 500 e derivate Coord. Arezzo Salimbeni Claudio 3284160462 Mucchi Pasquale tel. 0575514324 Mucci Tiziana 3472997371

ALTRI CLUB

11 APRILE

Biella (BI)

7° Raduno Fiat 500 Città di Biella Club Amici della 500 Biella Martini Ermenegildo 3771729112 tel/fax 01533844

11 APRILE

Boretto (RE)

Raduno Fiat 500 presso Lido Po di Boretto Gruppo Fiat 500 Mania di Brescello Fabrizio 3388536118 Sabrina 3403531011

25 APRILE

Castelfiorentino (FI)

10° Raduno della Val d'Elsa Gruppo Fiat 500 Val d'Elsa - Galante Vincenzo 360707622 tel/ fax 0571633578 Paolo 0571663011 Claudio 3294247497 Massimo 3333622598 Luca 3381616870 info@fiat500valdelsa.it

1-2 MAGGIO

San Severino Marche (MC)

"500 Septempera Meeting" Gruppo amatori 500 Giovanni Cavallini 3393953412 Emanuele 3383642460

16 MAGGIO

Poggibonsi (SI)

Raduno Fiat 500 - Romano Ernesto 3356120033 - 0577938580

23 MAGGIO

Monteporzio Catone (RM)

2° Raduno Fiat 500 "Amici di Monteporzio" Calcioli Alberto - 3332573607 Lombardi Roberto - 062305116

29-30 MAGGIO

Teramo (TE)

XIV Edizione del Gran Meeting 500 Teramo - Club Amici 500 - 3381781090 tel/fax 0861250051 - 086156846

2 GIUGNO

Prada Faenza (RA)

Festa d'la Fameja Domigaglia Franco 3356636123

6 GIUGNO

Soave (VR)

10° Meeting Fiat 500 - 3° Raduno Fiat Nuova 500 (ieri, oggi, domani) Amici della Cincent di Soave in collaborazione con il Club CinCent Trentino - Diego 3404281315 Davide 3494904624

13 GIUGNO

Genova - Fontanegli (GE)

X Raduno Fiat 500 500 mania Genova - Sig. Lastrico 3472501836 - lastrigo@libero.it

20 GIUGNO

SanMichelealTagliamento (VE)

8° Raduno Fiat 500 di San Michele al Tagliamento - Proloco San Michele al Tagliamento - Pinzin Vittorio info 3385010032 - fax 0431520449 pinzinvittorio@alice.it

20 GIUGNO

Santa Maria Nuova (AN)

Le Mitiche 500 - 2° Edizione Associazione LE API - Resp. Onorati Federico 3281198105 - 3404571013

27 GIUGNO

Taurianova (RC)

Raduno Fiat 500 Fiat 500 Club di Taurianova Enzo Caruso e Giuseppe Franco 3283567247

FIERE E MOSTRE

Stand Fiat 500 Club Italia

6-7 MARZO

Rovigo (RO)

21° Mostra Scambio Auto e Moto Storiche, ricambi e Accessori Coord. Salara - Mancin Guido 3393513485 - tel/fax 0425705302

13-14 MARZO

Forlì (FO)

7° Old Time Show - Mostra Scambio Coord. Bologna - Candini Maurizio 3491186144 - Coord. Cesena Picco Marcella 3339194549

20-21 MARZO

Osnago (LC)

Mostra scambio di auto e moto d'epoca - Coord. Lecco Parravicini Luca 0342680223

27-28 MARZO

Reggio Emilia (RE)

Mostra scambio di auto e moto d'epoca - Coord. Reggio Emilia Gabba Federica 3388253648

9-11 APRILE

Adria (RO)

2° Mostra Mercato del Classicshow autodromo di Adria - Coord. Delta Po Veneto Giovanni Pozzato 3382940339

16-18 APRILE

Legnasco (CN)

Fruttinfiore 2010 Coord. Saluzzo Paire Mauro e Manera Piera 3392639051

17-18 APRILE

Roma (RM)

Nuova Fiera di Roma - Fuoriserie Coord. Roma Rubeo Piero

16 MAGGIO

Piacenza (PC)

"500 in Fiera" Piacenza Auto e Moto 2010 - Coord. Piacenza Achilli Lorenzo 3388128562

19-20 GIUGNO

Fermo (AP)

12° Mostra Scambio Coord. Fermo Rossini Bruno 3483208446

MERCATINO

Vendo Fiat 500 L. anno 1969 totalmente ricondizionata ed accessoriata, targhe e libretto originali, cerchi in lega d'epoca... Richiesta euro 5.000. Cell. 3477887902 (Giorgio)

In 500 a spasso per la Corsica

L'Agenzia Viaggi **Vivere & Viaggiare** in collaborazione con il Coordinamento di Saluzzo organizza "In 500 a spasso per la Corsica" (29 maggio-2 giugno 2010).

Programma*:

- 29/05 h 19 ritrovo al Porto di Savona, h 23 partenza per Bastia;
- 30/05 partenza da Bastia; visita alle cittadine di Corte e Ajaccio (pernottamento);
- 31/05 visita a Bonifacio; escursioni facoltative; rientro ad Ajaccio (pernottamento);
- 01/06 visita a Porto Vecchio, trasferimento a Bastia e partenza per l'Italia alle h 21;
- 02/06 arrivo a Savona alle h 7.

Quote*: A partire da € 343,00 per persona; auto € 13,00.

Info: Agenzia Viaggi "Vivere & Viaggiare" - Via Martiri della Liberazione 44 - 12037 Saluzzo (CN),

vgala@cisalpinatours.it; Nicoletta (ore 15-19) tel. 0175-217461.

Coordinamento di Saluzzo Mauro 339-2639051 - Piera 333-4517030.

N.B. Le iscrizioni si chiudono **al 31 marzo** o al raggiungimento dei **50** partecipanti.

*Per i dettagli del programma e su cosa sia o non sia compreso nella quota: [+ notizie su www.500clubitalia.it](http://www.500clubitalia.it)





PER ISCRIVERSI

ISCRIZIONE AL CLUB

Inviare la fotocopia compilata del modulo a pag. 61 con allegata la fotocopia del versamento di 45 Euro sul CCP 10786176 intestato a Fiat 500 Club Italia. NON inviare fotocopia del libretto.

ISCRIZIONE ALL'ASI (FACOLTATIVA)

Inviare PER POSTA alla segreteria della Fiat 500 Club Italia la fotocopia del libretto di circolazione (solo le pagine con i dati tecnici dell'auto) e l'attestazione di proprietà + la copia del versamento di 42 Euro sul nostro CCP 10786176 (specificare nella causale "iscrizione ASI") + la fotocopia del tesserino del Codice Fiscale.

L'iscrizione si intende per anno solare (da gennaio a dicembre). È possibile effettuare un unico versamento di 87 Euro (iscrizione Club+ASI). Una volta iscritti A.S.I., per quanto riguarda l'Attestato di Storicità e il Certificato di Identità (ex omologazione ASI) della vettura è necessario telefonare al Commissario Tecnico del Club, Enrico Bo.

Per ottenere l'Attestato di Storicità l'auto deve essere in buono stato e del colore originale. Per il Certificato di Omologazione l'auto deve essere completamente originale ed in ottimo stato.

BOLLO

Deve essere pagato sempre se l'auto circola. I veicoli con più di 30 anni pagano un bollo ridotto stabilito dalla regione di residenza (consultare l'ACI). Per i veicoli tra 20 e 30 anni in diverse regioni viene richiesto l'attestato di storicità

ASSICURAZIONI

Alcune Compagnie applicano agevolazioni purché la vettura sia iscritta ad un Club Federato A.S.I. come il nostro, altre richiedono anche l'iscrizione A.S.I. (quindi tessera Club + tessera ASI + Attestato di iscrizione della vettura all'A.S.I.), altre ancora esigono il Certificato di Identità (ex omologazione ASI) e quindi richiedono che l'Auto sia storica a tutti gli effetti. Ai fini assicurativi è necessario che l'intestatario della tessera sia anche l'intestatario dell'auto.

Il nostro Club non ha stipulato alcun accordo vincolante con le Compagnie. Le tariffe sono stabilite dalle Compagnie e potrebbero subire delle variazioni. Perché la polizza sia valida è necessario essere in regola con l'associazione al Club (e all'ASI, qualora venga richiesta). Il Club non è responsabile dei rapporti tra Socio e Assicurazione.

RINNOVI

Per rinnovare la tessera è sufficiente pagare il bollettino prestampato che viene recapitato a domicilio ogni anno a novembre. Se non si è in possesso di tale bollettino è possibile utilizzarne uno in bianco che si può trovare presso qualunque ufficio postale e compilarlo con i seguenti dati: CCP 10786176 intestato a Fiat 500 Club Italia, via Roma 90, 17033 Garlenda (SV). La quota per il 2010 è di 45 euro. Per non attendere i tempi di notifica dell'avvenuto pagamento è possibile inviare la ricevuta via fax allo 0182.580015.

INCONTRIAMOCI A...

BARI

Ogni primo venerdì del mese, a Bari-Palese in via Vittorio Veneto 1, alle ore 19.30. Presso lo stesso indirizzo, ogni pomeriggio è possibile chiedere informazioni, effetti iscrizioni, rinnovi, pratiche ASI. Mimmo 338.3159753. Rossella 338.1597334.

BELPASSO-PATERNO

Ogni primo giovedì del mese, dalle 19 alle 21, ci si incontra allo Sport Garage Salvo, in Via Piersanti Mattarella 66, a Piano Tavola (CT) frazione Belpasso. Per informazioni: Cappadonna Carmelo Davide tel. 3397646226, email: c.cappadonna@500clubitalia.it.

BOLOGNA

Ogni primo lunedì del mese dalle 21 alle 23, presso la sede del Nettuno Auto Storiche, Via Sante Vincenzi 48. Per informazioni 3491186144 o 3387728364.

CALTANISSETTA

Tutti i venerdì di ogni mese, dalle 19,00 alle 21,00 presso il bar "Irisch" viale Monaco. Peppe Anzaldi, cell. 349.1655401.

CASALE-VALENZA

Tutti i venerdì di ogni mese, dalle 19,00 alle 21,00 presso il bar "Irisch" viale Monaco. Peppe Anzaldi, cell. 349.1655401.

CASTELVETRANO

Il Gruppo Sacro Cuore di Valenza col supporto tecnico del Coordinamento di Casale e Valenza invita i soci e i simpatizzanti ogni 2° lunedì del mese presso la propria sede, nei locali sottostanti alla Chiesa del S. Cuore a Valenza in Via Bologna 36 per discutere organizzare gli eventi in programma. Info: fiduciario Massimo Chivetto 3333504792; pres. Gruppo Mot. S. Cuore Cesare Baldi 3381585688.

CATANIA

Il 3° giovedì del mese in via Etnea, 376 Mascalucia (CT). Iervasi, cell. 330.962710.

COMO

Ogni secondo mercoledì del mese, presso la nuova sede Sabry e Franky Caffè, Via al Monte 9 22063 Cantù (CO). Per info Giovanni Lembo (338.3363748).

CORLEONE

Presso la sede del Coordinamento di Corleone in piazza Sant'Orsola, ogni martedì del mese, dalle ore 21,00 in poi. cell. 333.4457980, e-mail: totucchiog@interfree.it

FERMO

La sede del Coordinamento di Fermo in Via delle Mura 20 è aperta tutti i venerdì sera dalle 20,30 alle 23. Info: Bruno Rossini 348.3208446-340.5737905.

FOGGIA

Il Coordinamento di Foggia presso la propria sede in Viale degli Aviatori 136 Foggia, il primo e il terzo venerdì di ogni mese dalle ore 18 alle ore 21 propone un incontro con i soci, per scambiarsi idee ed opinioni; sarà inoltre possibile chiedere informazioni, effettuare iscrizioni, rinnovi, pratiche ASI. Per info: Massimo Testa 3397748706.

GARLENDA

Il primo giovedì del mese presso la Sede in via Roma 90, dalle ore 21. Marco Pastorelli cell. 333.7075382.

GORIZIA

Il Coordinamento di Gorizia, l'ultimo mercoledì di ogni mese, propone un'incontro con i soci nella trattoria-pizzeria "Il Girone dei Golosi" sita in via S. Polo, 135 Monfalcone (GO). Dalle 20.00 alle 22.00 i soci sono pregati di raggiungere il locale con la propria 500. Per ulteriori informazioni contattare Ferdinando Di Martino 333.1381452.

GUALTIERI

A partire da febbraio 2009, il Coordinamento di Gualtieri (RE) si incontrerà ogni primo giovedì del mese dalle 20,30 presso Palazzo Greppi - Strada Statale 63 n° 176 - Santa Vittoria di Gualtieri (RE), primo ingresso a sinistra, 1° piano. Per info Federica Gabba (cell. 338 8253648).

MARSALA

Il primo venerdì del mese presso il bar di piazza della Vittoria (Porta Nuova) dalle 17,30 alle 19,30. Lorenzo Ingrassia, tel. 0923.736881, oppure cell. 328.1109708.

MESSINA-RIVIERA JONICA

Tutti i mercoledì del mese dalle 16 alle 19 in via Umberto I 413 primo piano a Nizza di Sicilia (ME) - Fiduciario Giuseppe Perez.

MILANO-CORSICO

Il 1° giovedì del mese presso "Lo Spizzico" di Corsico. Per informazioni: Luigi Parolini, tel. 02.97272294, cell. 339.4526850.

MODICA

Ultimo sabato del mese presso la sede Coordinamento di Ragusa Via Trapani Rocciola 25/B - sub.50 - dalle ore 16,30 alle ore 18,30 - tel 0932.905848, cell. 3335031004.

MONTESARCHIO

Tutti i sabato del mese, dalle ore 19,30 presso Stazione Servizio Agip di Sero Giuseppe in Via Benevento, 129. Faresè, tel e fax. 0824.835377 - cell. 339.5767488 e-mail: fareseferdinando@alice.it.

NAPOLI-CAMPI FLEGREI

A partire da febbraio 2010 il coordinamento di Napoli - Campi Flegrei si incontra ogni 2° mercoledì del mese presso l'Autoricambi Ugon sito in Corso Resina, 73 Ercolano (NA).

PARTINICO

La sede del Coordinamento di Partinico di via Crocifisso 33 rimane aperta ogni sabato (non festivo) dalle 9 alle 12 e ogni martedì (non festivo) dalle 15.30 alle 18.30 per iscrizioni ed incontri. Per informazioni telefonare al 328.3075223.

PISTOIA

Ogni primo e terzo martedì del mese alle ore 21 presso il Circolo Arci di Bonelle. Carla Meirano tel. 0573.381195.

PRATO

Tutti i martedì dalle ore 21,30 presso la sede del Coordinamento in Via Petrarca 2 a Campi Bisenzio. Per info Matteo Cascella 3298229191.

RIMINI

Ogni giovedì di fine mese presso il Ristorante Pizzeria Da Moreno in via Broglio 20 dalle ore 20,30 alle ore 23,30 per scambiarsi opinioni, discutere problemi, effettuare iscrizioni, rinnovi, pratiche ASI etc. Per informazioni Lorenzo Lami 347.1512116 oppure Salvatore Fiore 340.3032239.

ROMA

Tutti i giovedì dalle 16,30 alle 19,30 presso la sede del Coordinamento in Via Piave 32 (centro storico) a Frascati. Per conoscersi, scambiarsi idee, consigli, suggerimenti e quant'altro; per informazioni inerenti l'attività del Club, tesseramenti, assicurazioni. Tel. 06.2594125-06.97608167 e-mail info@assicar.eu - fiat500clubroma@tiscali.it.

SIENA

Tutti i martedì ore 21-23 presso il Bar Osteria Tre Pere a Torrita di Siena (SI). Telefono 0577.687474.

SANTO STEFANO QUISQUINA

Ultimo sabato del mese, app. davanti al "Bar della Stazione", di fronte all'Osp. Attardi di S. Stefano di Quisquina (Agrigento). Bellomo Giuseppe, cell. 347.4479253.

SONDRIO

Il primo giovedì non festivo di ogni mese a partire dalle 20,45 presso la Sala della Casa delle Associazioni sita in via Morelli 16 (ex uffici Enel di fronte all'ingresso del Pronto Soccorso) a Morbegno. Per informazioni telefonare a Luca Parravicini 0342680223 oppure scrivere a 500valtella@libero.it.

TORINO

Ogni secondo lunedì del mese i Soci del Coordinamento di Torino si incontrano allo Sporting Club Italgas, via Passo Buole 29 (angolo via Trofarello), per sapere gli ultimi aggiornamenti e per parlare della 500. Paolo Zambianchi, tel. 011.19706423 (sera) oppure Silvia Depaoli cell. 347.3205045.

UDINE E PORDENONE

Il Coord. di Udine e Pordenone, propone un incontro con i Soci nella birreria-pizzeria "Limousine" sita in via Centro 25 a Saletto di Morsano al Tagliamento (PN) l'ultimo mercoledì di ogni mese dalle 20.30 alle 22.30. I Soci sono pregati di raggiungere il locale con la propria 500. Contattare Luciano Odorico: 347.1200878.

VERONA

Il primo lunedì del mese dalle ore 19,30 alle 21,30 presso l'osteria trattoria "Verona Antica", via Sottoriva 10, centro storico di Verona: specialità bigoli al musso e tagliata di angus. È indispensabile prenotare chiamando Luca Tesini al 349.3737791 per conferma (max 50 posti disponibili).

PUBBLICAZIONE RADUNI

FIAT 500

Inviare almeno 40 giorni prima dell'uscita del giornalino e 90 prima della manifestazione

NOME RADUNO.....

LOC./FRAZIONE.....

DATA RADUNO.....

ORGANIZZATO DA.....

TELEFONO (specificare il numero da pubblicare per informazioni)

E-MAIL.....

NOME DEL RESPONSABILE.....

DATA

FIRMA.....

I dati saranno trattati seguendo le disposizioni della legge 196/03, firmando se ne autorizza il trattamento.

è valida una fotocopia

TARGHE DEL REGISTRO STORICO DI MODELLO FIAT 500

COGNOME.....

NOME.....

VIA.....N.....

CAP..... CITTÀ.....

NUMERO TESSERA.....

COSTO 75 Euro

(COMPRESIVO DI TARGA E DICHIARAZIONE DI ORIGINALITÀ) E SPESE DI SPEDIZIONE PARI A 7,00 EURO

Tempi di consegna 6 mesi

DATA.....

FIRMA.....

I dati saranno trattati seguendo le disposizioni della legge 196/03, firmando se ne autorizza il trattamento.

Inviare via fax allo 0182580015 il presente modulo + copia della ricevuta di versamento con causale

“targa di registro” pari a 75 Euro (CCP 10786176 intestato al FIAT 500 CLUB ITALIA)

**FIAT 500 CLUB ITALIA
VIA ROMA 90 17033 GARLENDIA (SV)**

è valida una fotocopia

PRIMA ISCRIZIONE AL CLUB

SOLO PER NUOVI SOCI

COGNOME.....

NOME.....

VIA.....N.....

(indicare solo 1 indirizzo, residenza o domicilio: quello dove si vuole ricevere la posta)

CAP.....CITTÀ.....

LOC./FRAZIONE.....

PROVINCIA.....

TEL..... FAX.....

E-MAIL.....

LUOGO DI NASCITA.....

DATA DI NASCITA.....

TIPO (500, D, F, L, etc.).....ANNO IMMATR.....

TARGA AUTO.....

SI ACCETTANO SOLO 500 IMMATRICOLATE DAL 1957 AL 1975
L'iscrizione è valida per tutte le cinquecento intestate all'iscritto e si versa UNA SOLA QUOTA.

Ho ricevuto le informazioni dal Sig./Sig.ra (specificare nome)

Per l'iscrizione: rispedire il presente modulo compilato in stampatello + ricevuta del versamento sul CCP 10786176 intestato al FIAT 500 CLUB ITALIA al seguente numero di Fax 0182580015
Scrivere sul bollettino di ccp il nome dell'iscritto che compare sul modulo d'iscrizione. Non è possibile avere la tessera in giornata - esistono tempi tecnici.

LA QUOTA PER IL 2010 È DI 45 Euro

si prega di non inviare fotocopie del libretto
L'iscrizione si intende per anno solare (Gennaio-Dicembre)

ATTENZIONE: LA TESSERA SCADE IL 31-12-2010

FIRMA.....

I dati saranno trattati seguendo le disposizioni della legge 196/03, firmando se ne autorizza il trattamento.

è valida una fotocopia

I dati saranno trattati seguendo le disposizioni della legge 196/03, firmando se ne autorizza il trattamento.

I dati saranno trattati seguendo le disposizioni della legge 196/03, firmando se ne autorizza il trattamento.

I dati saranno trattati seguendo le disposizioni della legge 196/03, firmando se ne autorizza il trattamento.

FIDUCIARI ITALIANI

VALLE D'AOSTA

VALLE D'AOSTA
Massimo Allegri
Frz. Entrèves 127 - 11016 La Thuile (AO)
339.3669778
allegri.massimo@libero.it

PIEMONTE

TORINO
Paolo Zambianchi
Via Feletto 37 - 10154 Torino (TO)
011.19706423

ALBA-BRA
Claudio Bertolusso
Via Alba Narzole 7bis
12055 Diano d'Alba (CN)
333.4926957

ALESSANDRIA
Gianfranco Ardrizzi
V.Scazzola 25 - 15121 Alessandria (AL)
347.4248926

ASTI
Luisella Marmo
Via Alba Narzole 7bis
12055 Diano d'Alba (CN)
338.2548154 (ore pasti)
333.4926957-l.marmo@500clubitalia.it

BIELLA
Ivan Fogliano
Via Camillo Verzellone 68
13817 Sordevolo (BI)
348.7504963

CARMAGNOLA
Fabrizio Chicco
Via Braida 16 - 10041 Carignano (TO)
347.8861713

CEVA E MONDOVI'
Italo Nardini
Via Mombasiglio 30
12073 Ceva (CN)
0174.700116 - 347.9656917

CUNEO
Marco Novelli
V.Potasso 21 - 12010 Roccasparvera (CN)
0171.74039 - 3388043288

GARESSIO
Marco Baracco
V.Valcasotto 61 - 12075 Garesio (CN)
339.2787999

NOVI LIGURE
Gian Lorenzo Bisio
V.Verdi 62 - 15067 Novi Ligure (AL)
0143.633336

OVADA
Deborah Mazzarello
Via Roma 40/2
15074 Molare (AL)
0143.888632 - 3288436835

ROMAGNANO SESIA
Vittorio Gianola
Via Rossini 3 - 28078 Romagnano
Sesia (NO) - 368.3970487
vittorio.gianola@tiscali.it

SALUZZO
Mauro Paire
Via Madonna Occa 31
12030 Envie (CN) - 339.2639051

VALENZA E CASALE
Massimo Chivetto
Via Bologna 10 - 15048 Valenza (AL)
333.3504792
chivettom@yahoo.it

VALLI DI LANZO
Carlo Martone
Via Villainf 27 - 10070 Mezenile (TO)
0123.581174

VALLE DI SUSA
Gaetano Bertolo (Johnny)
Via Togliattii 11 - 10135 Torino (TO)
347.2225738 - 333.1506273
g.bertolo@500clubitalia.it
johnnyspedline@virgilio.it

LIGURIA

GENOVA CENTRO
Adriano Bonavita
Via Campi 88 - 16024 Ferriere di
Lumarzo (GE) - 0185.964000
348.2825321

GENOVA LEVANTE
Tito Tripodi
Via Caduti della Libertà 29
16030 Uscio (GE)
0185.91009 - 339.4125963

GENOVA PONENTE
Luigi (Gino) Rigolli
V. Malfettani 1-18 - 16151 Genova (GE)
010.413880 - 349.5090980

ALBENGA

Domenico Foti
Via XXV Aprile 1 B 6
17031 Albenga (SV)
347.9100341
nervoso2008@hotmail.it

ALBISOLA SUP.

Giuseppe Pastorino
Via Poggi 2/1
17013 Albisola Sup. (SV)
348.7951655

ALTA VAL DI VARA

Alessandro Boeri
Via Monte 3 - Torpiana
19020 Zignago (SP)
0187.865044

CENGIO

Lucia Fresia
Via 2 giugno 16/3 - 17056 Cengio (SV)
339.4581303 - fax 019.555285
lux_pier@libero.it

FINALE LIGURE

Ivo Barbacini
V. Calvisio 14 - 17024 Finale L. (SV)
347-8821456

IMPERIA

Alberto Tornatore
Via Cipressa 56 - 18017 San L.
al Mare (IM) - 338.7774542

PIETRA LIGURE

Gianni Baisini
Via Vassallo 43 - 17020 Tovo
S. Giacomo (SV) - 019.648693

SANREMO-RIVA LIGURE

Alberto Bertoli
Via Aurelia 18 - 18015 Riva L. (IM)
0184.485962
bertolialberto500@tiscali.it

SAVONA

Carlo Giuliani
Via Forzano 3/9
17100 Savona (SV)
347.1061434
019.807124

LOMBARDIA

MILANO

Luigi Parolini
Via Papa Luciani 50C
20011 Corbetta (MI)
02.97272294 - 339.4526850

MILANO NORD EST

Stefano Rolleri
Via Milano 38
20090 Cesano Boscone (MI)
338.7485413
rolleri1@libero.it

BERGAMO

Antonio Cassella
Via Cortesi 1
24020 Villa di Serio (BG)
035.656763 - 335.6021905

BRESCIA

Mario Begotti
Villaggio Badia - Via Quinta 39
25132 Brescia (BS)
030.312501

COMO

Giovanni Lembo
Via Pinturicchio 5
22063 Cantù (CO)
031.735076 - 338.3363748

CREMONA

Raul Tentolini
Via Dante Alighieri 32
26041 Casalmaggiore (CR)
0375.42454 - 339.8692774
raul.tentolini@tiscali.it

LAGO DI GARDA

Renato Valbusa
Via Mantova 1 - 25017 Lonato (BS)
030.9131815
renedeedsensa@alice.it

LECCO

(incarico provvisorio)
Luca Parravicini
0342.680223
500valtellina@libero.it

MANTOVA

Fabrizio Menarbin
Via De Nicola 14
Roverbella 46048 (MN)
0376.693070
339.1529002

OLTREPÒ PAVESE

Giovanni Rizzo
Via Gramsci 28 - 27043 Broni (PV)
335.5279102

S. ZENONE AL LAMBRO

Giuseppe Iannolo
Viale Rimembranze 8
20070 S. Zenone a L. (MI)
335.8394496

SONDRIO

Luca Parravicini
V. Belenasco 2 - 23016 Cercino (SO)
Tel. 0342.680223

VALLI BERGAMASCHE

Daniilo Bianchi
Via Trento 7 - 24020 Casnigo (BG)
335.6952257
daniilobianchi500@alice.it

VARESE

Marco Giudici
V. Maino 4 - 21012 C. Magnago (VA)
392.2302245
500varese@gmail.com

TRENTINO A. ADIGE

BOLZANO
Guido Coltri
V. Don Bosco 9 - 39042 Bressanone (BZ)
338.6380900

TRENTO

Roby Novello
Via dei Bersaglieri 35/A
Transacqua (TN)
320.2744827

VENETO

VENEZIA-TREVISO-BELLUNO
Maurizio Gherardi
Via Triestina 12 loc. Loncon
30020 Annone Veneto (VE)
0421.287063

DELTA DEL PO VENETO

Giovanni Pozzato
Via Matteotti 231
Porto Tolle 45018 (RO)
338.2940339 -
giovannipozzato@hotmail.it

SALARA

Guido Mancin
Via Croce 42 - 45030 Salara (RO)
tel/fax 0425.705302 - 339.3513485
guidom48@virgilio.it

VERONA

Luca Tesini
Via Ruffo 11 - 37131 Verona (VR)
349.3737791 - luka500@yahoo.it

VICENZA

Davide Meggiolaro
Via Don Luigi Sturzo 14
36070 Castelgomberto (VI)
347.7534842
davide.meggiolaro@alice.it

FRIULI VEN. GIULIA

TRIESTE
Giuliana Fonzari Benvenuti
Scala Bonghi 25 - 34139 Trieste (TS)
040.947206

GORIZIA

Ferdinando Di Martino
Via S. Polo 135
34074 Monfalcone (GO)
333.1381452 - fax 0481.413120
f.dimartino@500clubitalia.it

UDINE-PORDENONE

Luciano Odorico
Via Calle Silvestri 5
33050 Ronchis (UD)
347.1200878

EMILIA ROMAGNA

BOLOGNA
Maurizio Candini
Via Bellaria 103
40068 San Lazzaro (BO)
349.1186144 (ala sera)
solangecandini@libero.it
(S. Yannoulis dalle 9 alle 16
051.6146212)

CESENA

Marcella Picco
Str. Provinciale per Sogliano 35
47030 Borghi (FC)
333.9194549 - 348.5583670
marcella59@live.it

FERRARA

Mirko Magri
Via Bologna 441 - 44100 Ferrara (FE)
349.6907828
333.8055064 - (ore pasti)
magrimirko@gmail.com

FIDENZA

Raul Tentolini
(incarico provvisorio)

GUALTIERI

Federica Gabba
Via Dalla Chiesa 8
42040 Campegine (RE)
338.8253648
federica@incoop.eu

MODENA

Idris Morselli
V. Gramsci 2/A
41030 Bastiglia (MO)
338.4238834

PIACENZA

Lorenzo Achilli
Via G. Berti 6
29015 Cast. S. Giovanni (PC)
0523.882143 - 338.8128562

RAVENNA

Giovanna Valeria Fabbri
Piazza X Aprile
48011 Alfonsine (RA)
3927315004 (orario 13-15/19-21)
500raduni@libero.it

RIMINI

Lorenzo Lami
Via Castrocaro 3 - S. Giustina
47821 Rimini (RN)
tel. e fax 0541.680334
347.1512116

TOSCANA

FIRENZE-PRATO

Matteo Cascella
Via Liguria 11 - 50145 Firenze (FI)
tel/fax 055.318113
329.8229191 - fax 055.9029009
matteo@cinquino.it

AREZZO

Claudio Salimbeni
V. Vespucci 18 - 52100 Arezzo (AR)
328.4160462
scorpion500@inwind.it

EMPOLI-VAL D'ELSA

Vincenzo Giordano
Via Luigi Settembrini 13
50053 Empoli-Val D'elsa (FI)
347.4805902

FOLLONICA

Aurelio Bertini
Via Atene 4 - Follonica 58022 (GR)
347.8117994 - amici500@virgilio.it

GROSSETO

Daniilo Cosci
Via Amm. Concialini 32
L. Braccagni - 58100 Grosseto (GR)
333.2063732

LIVORNO

Lido Bandini
Vil. Solvay 9 - 57023 Cecina (LI)
347.8608551

ISOLA D'ELBA

David Berti
Via San Francesco 25
57033 Marciana Marina (LI)
Isola d'Elba - 0565.904383

LUCCA

Gianfranco Borgia
Via Mordini 6 - 55051 Barga (LU)
0583.766135

MUGELLO

Daniilo Danti
V.le Del Pino 24
50041 Calenzano (FI)
347.3026184
daniilo.danti@virgilio.it

PISA

Giancarlo Pistolesi
V. Palestro 18 - 56038 Ponsacco (PI)
346.0299101

PISA-ULIVETO TERME

Antonio Bartolini
Via Nazionale 51 Loc. Uliveto
Terme - 56010 Vicopisano (PI)
339.8244135
uliveto500@alice.it

PISTOIA

Carla Meirano
Via Arezzo 84 Loc. Bonelle
51100 Pistoia (PT) - 0573.381195

SANTA FIORA

Caterina Pinzuti
C.da dalla Chiesa 19
58037 Santa Fiora (GR)
338.7443628 - catix@iol.it

SIENA

Filippo Pandiscia
Via Belriguardo 122
53100 Siena (SI)
349.6921466 - 333.5255941
057.71912373
filippo@cinquinosiena.it

TORRITA DI SIENA

VALDICHIANA
Mario Peruzzi
Via A. De Gasperi 25
53049 Torrita di Siena (SI)
0577.685138

VALDARNO-

FIRENZE SUD
Giovanni Nocentini
V. Trento 4 - 50063 Figline Valdarno (FI)
055.959649
3357053591 - 339.8970707
giovanni.500@virgilio.it

UMBRIA

PERUGIA

Stefano Mezzasoma
Via Marscianese 263
06170 Perugia (PG) - 075.607577

LAGO TRASIMENO

Luciano Dentini
Via Roma 9 - 06063 Magione (PG)
075.843175 - 347.1868245
luciano.dentini@live.it

MARCHE

FERMO

Bruno Rossini
V. Sassotetto 42 - 63023 Fermo (AP)
348.3208446 - 340.5737905

ASCOLI PICENO

Bruno Rossini *(incarico provvisorio)*
348.3208446 - 340.5737905

MACERATA

Mirko Mancinelli
Via Fortunato Savini 7
62032 Camerino (MC)
333.4908040 - mancimir@libero.it

PESARO

Claudio Isabetтини
Via Falcineto 36 - 61032 Fano (PS)
tel/fax 0721.883023 - 338.7728191

LAZIO

ROMA

Pierluigi Rubeo
Piazza Sabaudia 39-40
00171 Roma (ROMA)
06.2594125 - fax 06.21800242

Via Piave 32 - 00044 Frascati
06.97608167 - fax 06.97608176
pierluigirubeo@virgilio.it

ANZIO-NETTUNO

Giuliano Bellani
In Via Nettunense km 4500 Pavona
00041 Albano Laziale (RM)
tel/fax 069315405 3296319228

CASSINO

Agostino De Martino
V. Montebello 8 - 03043 Cassino (FR)
0776.23944

FROSINONE

Gaetano Attilio Serrecchia
Via Roma 28 - 03030 Colfelice (FR)
380.5069741

LATINA

Aldo Crivellaro
Via P. Centrale 22
Loc. Vodicce 04010 Sabaudia (LT)
0773.531581

TARQUINIA

Luigi Marzoni
c/o Alluminio snc Via A. Volta Lotto
36 zona artigianale
01016 Tarquinia (VT)
0766.840629
339.5971777 - 393.8233638
fax 0766.840629
raduno500@gmail.com

VITERBO

Antonio Potestà
Via Sforzeca 202
58034 Castell'Azzara (GR)
0763.734968
328.4828143 - 347.6099148
willywilly@libero.it

ABRUZZO

L'AQUILA

Alessandro Marinangeli
Via Saas Fee 17 -
67047 Rocca di Cambio (AQ)
338.3600264

AVEZZANO

Fabrizio Alvaro
Via Tommaso Masala 42
00148 Roma (RM) - 347.6681498

PESCARA

Fabrizio Centorame
333.7957511 - *(incarico provvisorio)*

SILVI MARINA

Fabrizio Centorame
Via Cerrano 9 - Silvi Marina
64028 Silvi (TE) - 333.7957511

TERAMO

Carlo Castagnoli
Piane di Nocella 13 - 64012 Campli (TE)
086156946

VASTO

Alfredo Sorge
Via Osidia 5 - 66054 Vasto (CH)
0873.60488 - 337.916835

MOLISE

CAMPOBASSO

Salvatore Casmiro
Via San Rocco 46 - 86010 Tufara (CB)
0874.718161

TERMOLE

Andrea Antonio Metere
Via Masaccio 1 B - 66050 San Salvo (CH) - 347.8111095

CAMPANIA

NAPOLI AREA NORD

Giovanni Mondo
Via A. De Gasperi 11
0025 Casandrino (NA)
081.5051868 - 3204.339729
word90@libero.it

NAPOLI - CAMPI FLEGREI

Marcello Scatola
Via Torre di Cappella 4
80070 Bacoli Loc. Fusaro (NA)
3294297358
marcelloscatola@virgilio.it

AGRO N. MARIGLIANESE

Luigi Barbati
Corso Vittorio Emanuele 123
80030 Camposano (NA)
335.6119738 - luigi.barbati@libero.it

BENEVENTO

Ferdinando Farese
Via Tesa Centro 71
82016 Montesarchio (BN)
tel e fax 0824.835377
339.5767488
fareseferdinando@alice.it

CASERTA CITTA'

Giuseppe Ariano
V. Fulvio Renella 91 - 81100 Caserta (CE)
tel/fax 0823.210289
339.3871961 - pierpi92@virgilio.it

CILENTO

Tonino Altilio
Via Fuscillo snc - Paestum
84063 Capaccio (SA)
393.0179250 - fax 0828.811831
tonialtilio@tiscali.it

COSTA DI AMALFI

Carlo Mascolo
Via Lovieno 89 - 80051 Agerola (NA)
081.8731209 - 3202839294
3924189697

LITORALE DOMITIO

Antonio Di Napoli
Via G. Carducci 1° Trav. dx 03
CasVolturno 81030 (CE)
347.8308361 - volantepazzo@hotmail.com

PENISOLA SORRENTINA

Raffaele Staiano
Via Breccioni 16
80063 Piano di Sorrento (NA)
380.6672373 - raffaele500@alice.it

SALERNO

Francesco D'Albero
Via Porto 65 - 84010 S. Val. Torio (SA)
081.5185004 - 338.6359800

VALLO LAURO-BAIANESE

Giuseppe Peluso
V.G. Anisio 41 - 83020 Domicella (AV)
339.8308190

BASILICATA

POTENZA

Giuseppe Pellegrino
1° tr. A. Moro 12 - 85029 Venosa (PZ)
097231903 - 3397612289
g.pellegr@tiscali.it

PUGLIA

BARI

Domenico Facchini
Via Molfettesi d'America 94
70056 Molfetta (BA)
080.3388611 - 338.3159753
d.facchini@500clubitalia.it

ANDRIA

Felice Cafagna
V. Malpighi 135 - 70031 Andria (BA)
340.6140061 - tel/fax 0883.591069
felicecafagna@tiscalinet.it

BISCEGLIE

Antonio Belsito
Via San Andrea 239/C
70052 Bisceglie (BA) - 320.6467575
totocry@fastwebnet.it

BRINDISI E LECCE

Oronzo Calasso
Via Latiano 264 - 72028 Torre
S. Susanna (BR) - 0831.740379
333.7289223

CRISPIANO

Claudio Parascandolo
C.da Quirico 88 - 74012 Crispiano (TA)
348.7485139

FOGGIA

Romeo Massimiliano Testa
Viale Degli Aviatori 136
71100 Foggia (FG) - 339.7748706

GIOIA DEL COLLE

Leonardo Diomedede
Via Solferino 57
70023 Gioia del Colle (BA)
347.0480710

MANFREDONIA

Matteo Cotrufo
Via XXIV Maggio 50
71043 Manfredonia (FG)
333.3217803

MODUGNO

Giovanni Di Grumo
Via S. Francesco d'Assisi 6
70026 Modugno (BA)
347.4553145

SAVA

Angelo Cesario Pinnella
Via G. Mazzini 151 - 74028 Sava (TA)
099.9746607 - 339.7517423

SUD-EST BARESE

Raffaele Martelli
Via B. Sforza - Trav. Zanardelli 12
70125 Bari (BA) - 349.3567847
r.martelli@500clubitalia.it

TARANTO

Paolo Giovinnazzi
V.N. Lazzaro 1 - 74016 Massafra (TA)
099.8807098 - 339.6627010

CALABRIA

COSENZA

Gianvincenzo Bruno
Via Fulloni 5 - 87040 Mendicino (CS)
340.8664935

LAMEZIA TERME

Antonio Governa
Via Del Progresso 167
88046 Lamezia Terme (CZ)
0968.29189

REGGIO CALABRIA

Giuseppe Spadaro
Via Sbarre Inferiori Trav. IX 33
89129 Reggio Calabria (RC)
0965.593950 - 328.3926129
g.spadaro@500clubitalia.it

SICILIA

PALERMO

Rosolino Montaperto
Via Rossi 10 - 90147 Palermo (PA)
091.530052

AGRIGENTO

Angelo Marranca
V. Montessori 24 - 93010 Montedoro (CL)
0934.934519

BELPASSO-PATERNO'

Davide Carmelo Cappadonna
C. Mediterraneo 43 - 95032 Belpasso (CT)
339.7646226

BOLOGNETTA

Giovanni Pirandelli
Via Galletti 118 - 90123 Palermo (PA)
091.6141605

CALTAGIRONE

Giulio Marcinò
Via F. Nigro 6 - 95041 Caltagirone (CT)
339.8049183

CALTANISSETTA

Giuseppe Anzaldi
C.so Umberto I 5 - 93100 Caltanissetta
388.1847620

CAPO D'ORLANDO

Muro Giuffrè
V.F. Crispi 1 - 98071 Capod'Orlando (ME)
0941.922101 - 335.6401685

CASTELVETRANO

Vincenzo Parrino
Via Merano 26
91022 Castelvetro (TP)
328.0736448 - 335.8058290

CATANIA

Giuseppe Iervasi
V. Etna 376 - 95030 Mascali (CT)
330.962710 - gipi500@virgilio.it

CORLEONE

Salvatore Greco
C. da Poggio - 90034 Corleone (PA)
091.8461197 - 333.4457980

ENNA

Pietro Folisi
Via Maddalena II 12
94010 Calascibetta (EN)
333.8517492 - pietrofolisi@yahoo.it

MARSALA

Lorenzo Ingrassia
V. Favorita 1 - 91025 Marsala (TP)
0923.736881 - 328.1109708

MESSINA-RIVIERA

JONICA
Giuseppe Perez
P. Col. Interdonato 32 -
98026 Nizza di Sicilia (ME)
0942.715277 - 347.4859967

PARTINICO

Rosario Maria Pratelli
Via Crocifisso 36 - 90047 Partinico (PA)
fax 091.8900774 - 328.3075223

RAGUSA

Giovanni Modica
V. Trapani Rocciola 19 - 97015 Modica (RG)
0932.905848
giovannimodica1943@alice.it

S. CATERINA VILLAROSA

Salvatore Carvotta
V. Aldisio 32 - 93018 S. Caterina Vill. (CL)
0934.672612

S. STEFANO QUISQUINA

Giuseppe Bellomo
V. Giotto 10 - 92020 S. Stef. Quisquina (AG)
347.4479253

SIRACUSA NORD

Antonio Briganti
Via delle Vittorie 136 - Francofonte 96015
(SR) - tel/fax 095.940787
335.5773800

SCIACCA

Vincenzo Saladino
Via Montella 38 - 92019 Sciacca (AG)
3394917820 - enzo.saladino@alice.it

SIRACUSA SUD

Antonio Di Tommasi
Via Maucini 38 - 96018 Pachino (SR)
338.4151357

TRAPANI

Salvatore Grignano
Via Pacini 31 - 91027 Paceco (TP)
347.8191644 - 333.1295998
tel/fax 0923883655 - salvogr@live.it

SARDEGNA

CAGLIARI

Piero Pilloni
Via Vittorio Veneto 39
09123 Cagliari (CA)
070.272176 - 339.1126221
pieropilloni@yahoo.it

CARBONIA-IGLESIAS

Antonio Pusceddu
Via Nazionale 63
09017 Sant'Antioco (CI)
328.9427643

MEDIO CAMPIDANO

Cristian Balocco
V. Umberto I 4 - 09030 Pabillonis (MD)
347.9010885

OLBIA

Antonio Deiana
Via Vignola 36 - 07026 Olbia (OT)
337.812301 - 329.4482701
meggy13@virgilio.it

TEMPIO PAUSANIA

Giampino Deiana
Via Circ. Sangiuseppe n. 16 B
07029 Tempio Pausania (OT)
079.631358 - 3406683662



FIDUCIARI ESTERI

BELGIO

Patrice Claes
Rue Laport - 19/042
4000 Liegi

CANADA

Paolo Cargioli
P.O. Box 56600 93C Woodbridge
Avenue Woodbridge (Ontario)
L4L8V3 Canada
001.905.8567237

CITTA' DEL VATICANO

Eugenio Hasler
Quart. Guardia Svizzera Pontificia
00120 Città del Vaticano
06.69885268
333.2985653

FRANCIA NORD-EST

Gino Frau
47, Rue du General de Gaulle
67600 Kintzheim

FRANCIA SUD-OCCIDENTALE

Pascal Renaudeau
7, Rue Eugène Chevreul
Saint Médard en Jalles
33160 France - +33683951821
appassionato.fiat.free.fr

GERMANIA ALTA BAVIERA

Wally Fischer
28, An Der Weilach - Schrobenhausen
Mühlried - 86529 Germania
+49.825.24848

GIAPPONE

Andrea Fortunato
V. Muscola 28/2 - 16153 GE-Sestri
010.6512259

Seiro Itoh
14-10 Takatsuji-cho,
Mizuo, Nagoya, Aichi 467
052.8830222 - fax 052.8830777

GRAN BRETAGNA

James Di Carlo
11 Fairmile - Fleet - GU52 7UT
Hampshire - Great Britain
tel/fax 01252.613335
e-mail: italcorsa@totalise.co.uk

GRECIA

Stathis Vlahacos
Dimocratias 11
15451 Neo Psichico Atene
0030.210.6421219

OLANDA

Rinse Wierda
Fiat 500 Club Nederland,
Postbus 68 - 3970 AB Driebergen
Rijsenburg - ND

PRINCIPATO DI MONACO

Salvatore Ignaccolo
Av. des Papalins
98000 Montecarlo
348.3044304
00377.93303282

SPAGNA

Manuel Andrés Cases Y Puig
Barcellona
+34932326260

SVIZZERA

Elio Maroadi
Churerstr. 108 - CH 8808 Pfäffikon
0041(0)794.082867
eliomaroadi@bluewin.ch

Andrea Rigazzi
C.da San Marco 42
Agno - Canton Ticino 6982 (CH)
+41763221749

Alessandro Fabiani
Via Clemente Maraini 13
6900 Lugano
Tel. 0041.796.204132
comandante@astonbank.com

URUGUAY

Salvador Ciccarello Centrao
Regimiento 9/1621
11700 Montevideo

COMMISSARI DI REGISTRO E ANALISTI

Perraguagliacircalacompilazione delle schede per la richiesta della Targa di Registro e le pratiche ASI.

CONSERVATORE

Enrico BO - 011.5534057
fax 011.19716336 - 338.9311283
da lunedì al venerdì dalle 18,30 alle 19,15 sabato dalle 8 alle 12 martedì e giovedì dalle 20 alle 22

COMMISSARI DI REGISTRO E ANALISTI

Alberto BERTOLI - Commissario
via Aurelia 16 bis - 18015 Riva L. (IM)
347.2621276
Marco CORSINI - Commissario

via Konrad Adenauer 11/B
00061 Anquillara Sabazia (RM)
dalle 21,30 alle 06.99900176
dalle 17 alle 20 al 338.2013918

Carlo DE BONIS RICASOLI - Commissario
via Flaminia 109 - 00196 Roma
martedì e giovedì - dalle 16,30 -
- alle 19,30 sabato dalle 10 alle 13 al
338.9934383

Tommaso DE TOMA - Analista
via Cilea 60 - 70059 Trani (BA)
0883.580195 - 347.6430701

Renato DONATI - Commissario
(Spec. Abarth) - viale Filopanti 4/c
40126 Bologna (BO)

dopo le 21,00 - 333.2184321
Domenico FACCHINI - Analista

via Molfettesi d'America 94
70056 Molfetta (BA)
338.3159753 - 080.3388611
Michele GALLIONE - Archivista
strada Comunale di Cavoretto 23/12
10133 Torino (TO) - 338.7572990
e-mail: sociasi.registro@500clubitalia.it

Giuseppe IERVASI - Commissario
via Etna 376 - 95030 Mascali (CT)
dopo le 20,00 al 330.962710

Lorenzo INGRASSIA - Analista
via Favorita 1 - 91025 Marsala (TP)
dalle 16,00 al 328.1109708

Camillo LUCENTI - Consulente di modello
via Nino Bixio 4
10138 Torino (TO) - 340.3014960

Federico MOIOLI - Commissario
piazza Santuario 2 - 24020 Ardesio (BG)
dal lunedì al sabato 8-12 e 15-21,30
dal 0346.34018 oppure 338.2295888
e-mail: federico.moioli@libero.it

Roberto POLA - Commissario
(Spec. versione Scoliattole e derivate tipo Fuoristrada) - via Clemente
Coen 3/2 - 41034 Finale Emilia (MO)
preferibilmente jrpol@tin.it
oppure ore ufficio al 347.4853366

Simone TORTINI - Commissario
via Brera 18/H - 20010 Cornaredo (MI)
dopo le ore 20 al 349.4790911
preferibilmente contatto e-mail:
simo_500hotmail.com

Marco VALABREGA - Analista
corso Belgio 86/12 - 10153 Torino (TO)
dal lunedì al venerdì dopo
le 18 al

A S S I C U R A Z I O N I

Compagnia	Agenzia	Indirizzo	Telefono	E-mail
Augusta	Maurino & Ferrero Assicurazioni S.a.S.	Strada di Settimo 13 - 10154 Torino	011 266570	729@agentiaugusta.it
	V.I.P. Assicurazioni S.a.S.	Corso Unione Sovietica 611 - 10135 Torino	011 344309	augusta.agenzia15@gmail.com
Fondiarìa-Sai Divisione Fondiarìa	Agenzia Generale 'Voghera-Cavour'	Via Covini 13 - Voghera (PV)	0383 640556	fondiarìa.voghera704@gmail.it
Gruppo Assicurativo Arca	Agente Generale Fernanda Girelli	Via San Rocchino 24 - 25123 Brescia	030 306921	fernanda.girelli@libero.it
Insurance Berica S.a.S.	Agenzia di Schio (VI)	Via Cavour 58 scala A int. 5 - 36015 Schio (VI)	0445 532134	insurance.berica@gmail.com
	Ufficio di Montecchio Precalcino	Via Pagani 3 - 36030 Montecchio P.no (VI)	0445 334702	insurancemontecchio@libero.it
LD Broker S.a.S.		Via Pratese 122/124 - Campi Bisenzio (FI)	055 8946614	veicolistorici@ldbroker.it
Milano Assicurazioni	Agente Generale Brignolo	Corso Italia 13/3 - 17100 Savona	019 824476	savona.6120@agenzie.milass.it
		Piazza San Rocco 32 - 17027 Pietra Ligure (SV)	019 626859	savona.6120@agenzie.milass.it
Milano Ass. Divisione La Prevedente	Caldarelli Servizi Assicurativi S.a.S.	Via Monte Grivola 43 - 11100 Aosta	0165 554060	info@caldarelli.eu
	Manione Assicurazioni Di Sbilordo Guido	Via Giuseppe La Farina Is. R - 98100 Messina	090 2930940	g.sbilordo@virgilio.it
Milano Ass. Divisione NUOVA MAA	Assicurazione Burrometo	Via Giacomo Soliman 10/3 - 16154 Genova	010 6041808	genovaburrometo.5382@agenzie.milass.it
Milano Ass. Divisione Sasa*	Lovatti G.L. e C. S.a.S.	Via Belgrano 6 - 18100 Imperia	0183 710298	32411@age.auroraassicurazioni.it
Navale Assicurazioni S.p.A.	Agenzia Generale Assicar	Piazza Sabaudia 3/40 - 00171 Roma	06 97608167	info@assar.eu
Royal & Sunalliance Assicurazioni	Assilogos S.a.S.	Corso Tassoni 52 - 10144 Torino	011 4376320	info@assilogos.it
	Centro Assicurativo 'Pavese'	Via Bernardo da Pavia 4 - 27100 Pavia	0382 22052	info@centroasspavese.it
Sara Assicurazioni	Agente Capo Domenico Gaia	Via Fiume 1/1 - 17031 Albenga (SV)	0182 555827	ag5231@saragenzie.it
	Agente Capo Marzio Belotti	Viale Libertà 20 - 24021 Albino (BG)	035 753780	ag5303@saraagenzie.it
Toro Assicurazioni	www.toroassicurazioni.it	Sede Centrale Via Mazzini 53 - 12123 Torino	011 0029111	

* Copertura nella sola provincia di imperia

Il presente elenco comprende le Compagnie Assicuratrici che si sono rese disponibili a stipulare polizze per veicoli storici. Sugeriamo ai Soci di informarsi sulle condizioni necessarie per usufruire delle stesse (es. iscrizione al Fiat 500 Club Italia, iscrizione all'ASI...). L'assicurazione è valida solo se si è in regola con il pagamento della tessera del Fiat 500 Club Italia e con tutti i documenti richiesti dalla Compagnia.



Nuova Convenzione per i Soci "FIAT 500 CLUB ITALIA"

Ruote Ruggenti, la polizza assicurativa per collezionisti di autovetture e motocicli d'epoca.

GARANZIA BASE RCA (per autovetture e motocicli)*

Numero di veicoli da assicurare	Per collezioni di veicoli di età superiore a 30 anni	Per collezioni comprendenti fino a 5 veicoli di età tra i 20 e i 30 anni
da 1 a 3	Euro 150,00	Euro 230,00
da 4 a 5	Euro 200,00	Euro 280,00
da 6 a 10	Euro 240,00	Euro 320,00

*La Garanzia RCA prevede anche che la Compagnia non possa rivalersi su di te in caso di sinistro per guida in stato di ebbrezza, guida con patente scaduta o mancata revisione del veicolo.

E con le GARANZIE OPZIONALI, applicabili su uno o più veicoli, avrai la garanzia Rimborso spese per il Traino abbinata all'Incendio "a primo rischio assoluto" comprensiva della garanzia Ricorso Terzi da Incendio, e potrai aggiungere anche le garanzie Vip Cristalli e Infortuni del conducente. Per viaggiare con la massima tranquillità.

per maggiori informazioni, visita il nostro sito: www.fondiarivoghera.it
o contattaci telefonicamente

**GRUPPO
FONDIARIA SAI**

Ruote Ruggenti. Ecco tutti i vantaggi da collezionare:

- puoi stipulare la polizza per tutte le marche e i modelli di autovetture e motocicli
- non è richiesta l'iscrizione ad A.S.I., F.M.I o A.C.I
- non hai limitazioni alla circolazione (puoi transitare anche durante sfilate e raduni)
- puoi includere in polizza fino a 4 conducenti autorizzati e variane i nominativi in qualsiasi momento della durata del contratto
- non importa dove risiedi, la polizza è stipulabile dai soci di circoli** di veicoli di interesse storico e collezionistico regolarmente costituiti di tutta Italia.

Fondiarìa-Sai Divisione Fondiarìa
Agenzia Generale "Voghera-Cavour"
Via Covini, 13 - 27058 Voghera (PV)
Tel. 0383.640556 - Fax 0383.360339
Cell. 340.2181066 - 339.3112955
E-mail: fondiarìa.voghera704@gmail.com
Agente: Massimo Castoldi

**GRUPPO
SAI
FONDIARIA**
divisione
FONDIARIA



L'esperienza non è tutto...
professionalità
al passo con i tempi

TI OLIO  BENE



www.bluofficina.it

IL NETWORK BLU OFFICINA

L'automobile è un oggetto che interagisce con la collettività, un suo buon funzionamento garantisce tranquillità all'utilizzatore; mantenerla sempre in ordine ed efficiente è un segno di rispetto nei confronti del mondo che ci circonda

Oltre 1.100 Autoriparatori Indipendenti distribuiti su tutto il territorio nazionale, al servizio dell'automobilista. Corsi di aggiornamento continuo, prodotti ad alto livello qualitativo e strumentazioni avanzate per poter intervenire su tutti i tipi di motore.

CAMBIO OLIO A 30€!!

Presso la Rete Blu Officina* fino a Marzo 2010

CAMBIO OLIO HPX A 30€
(pari al 20% di sconto sul Lubrificante)

TARGA VEICOLO

TIMBRO
DELL'OFFICINA

DATA

PETRONAS
HPX[®]

www.bluofficina.it per trovare la Blu Officina più vicina oppure contattare il numero verde 800-050255

* Per le Blu Officina che aderiscono all'iniziativa compilare il Coupon e consegnarlo al venditore