

LA PICCOLA GRANDE AUTO CHE HA AIUTATO GLI ITALIANI A CRESCERE



4 Piccole Ruote

N°1

Notiziario - anno XXX - € 3,00
GENNAIO-FEBBRAIO 2018

Poste Italiane S.p.A. - Spedizione in abbonamento postale - D.L. 353/2003 (conv. in L. 27/02/2004 n. 46) art. 1, comma 1, - CNS GENOVA - n. 68 anno 2007. Iscrizione al R.O.C.C. n° 25416 del 18/03/2015.

I Tour di Slow Drive
LA 500 E LA NINFA

STRADA&OFFICINA
UN CINQUINO
ALLA MATURITÀ

Dalle nevi sino al mare

BUON 2018
AL VOLANTE

PAG. 32
DOSSIER
100 ANNI
DELLA GIANNINI



rhibo.it

RICAMBI DI CARROZZERIA PER AUTO D'EPOCA



*Puoi comprare i ricambi anche online
in modo comodo e semplice!
www.rhibo.it*

*Seguici su [facebook.com/rhiboautoparts](https://www.facebook.com/rhiboautoparts)
per tutte le informazioni
e le novità!*





**500 A TUTTO GAS
RADUNO DI CORTINA**
(pag. 16-17)



**500 A TUTTO GAS
RADUNO
DI TRAPANI**
(pag. 26-27)



**MODELLISMO
UNA 500 DI
MATTONCINI
DI LEGO**
(pag. 53)

4PR DOSSIER (novità!) I 100 ANNI DELLA GIANNINI PAG. 32

AVVISO PER I SOCI

Dal 1° dicembre 2017 è partito il rinnovo delle iscrizioni; la quota sociale per il 2018 è di € 48 (+ € 42 per l'ASI). Chi non avesse ricevuto il bollettino precompilato può richiederlo in Segreteria. Ricordiamo che essere in regola con i pagamenti è indispensabile per la validità della propria copertura assicurativa. Per ulteriori info, vedere pag. 4.



Copertina/Cover:
"Go to Ski" (Val d'Isère)
Foto di/photo:
by Leslie Cipre

4PR SOMMARIO



2 PRIMO PIANO
Assemblea ed Elezioni
biennio 2018-19



10 SLOW DRIVE
La 500 e la Ninfa:
un giardino magico



12 500 A TUTTO GAS
Sestriere, Ceva, Cortina,
Crespellano, Orbetello,
Pesaro, Bisceglie, Trapani...



28 500&STORIE
34 Emozioni dal Raduno dell'Elba



32 DOSSIER
La Giannini compie cent'anni



36 L'ALBUM DEI SOCI
500&scatti - 500&Sposi



40 500&ARTE
41 La 500 nel Cinema



42 500 INTERNATIONAL
GB, le 500 festeggiate a Goodwood



45 STRADA&OFFICINA
48 Sporchiamoci le mani



52 MODELLISMO
53 Una 500 di mattoncini Lego



54 PAGINE DI SERVIZIO
56 Asi e Commissione Tecnica

Assemblea dei Soci 2017



◀ *Da sinistra, in piedi: Alessandro Vinotti, Francesco Leonardo D'Albero, Emiliano Tiseo, Antonio Erario, Lorenzo Ingrassia, Giancarlo Tassistro, Cesare Grignani, Antonio Bartolini, Pierluigi Rubeo, Carlo Giuliani, Alberto Borgini, Lorenzo Achilli. Seduti: Samantha Simone, Luca Baldini, Stelio Yannoulis, Domenico Romano, Maurizio Gherardi.*

▼ *Sotto, accanto alle urne: Adalgisa Banzi, Marco Maglietti ed Antonella Scarpa. Gino Rigolli (al microfono), Pierluigi Bruschetti e Giuliano Barsotti.*

Rinnovate le cariche sociali

► di **Francesca Caneri**

Domenica 3 dicembre 2017 è stata una giornata molto importante per il Fiat 500 Club Italia. I soci, con amici e famigliari, si sono recati a Garlenda per prendere parte alle votazioni per il rinnovo delle cariche e all'assemblea annuale.

Come di consueto, si è provveduto ad eleggere il nuovo Consiglio Direttivo, il Collegio dei Revisori dei Conti ed il Collegio dei Proviviri che rimarranno in carica per il biennio 2018-2019, amministrando l'associazione e guidandone le azioni del prossimo futuro, sempre nell'ottica di una costante crescita.

Grazie alla lungimiranza della direzione, dei fiduciari e di tutti i collaboratori, il Club è divenuto ormai il punto di riferimento numero uno al mondo per la 500, simbolo del miglior Made in Italy e capolavoro dell'ingegneria italiana.

Appassionati provenienti da Val d'Aosta, Piemonte, Liguria, Lombardia, Veneto, Friuli Venezia Giulia, Emilia Romagna, Toscana, Lazio, Campania, Abruzzo, Puglia, Sicilia, Sardegna, oltre a Costa Azzurra, Principato di Monaco e Città del Vaticano, hanno riempito gli alberghi dell'entroterra albanese per l'appuntamento elettorale, che è



▲ *Qui sopra, un momento dell'assemblea.*

▶ *A destra, consegna dell'assegno all'Unicef al presidente Giacomo Guerrera.*

anche occasione per la tradizionale Festa degli Auguri.

La riunione, presieduta da Stelio Yannoulis, con l'assistenza di Luca Baldini, si è aperta con i saluti del fondatore Domenico Romano e quelli del vicesindaco di Garlenda Alessandro Navone. Il presidente ha ringraziato per il supporto ricevuto negli anni del suo scorso mandato, ricordando alcuni eventi fondamentali, come l'ampliamento del Museo, le manifestazioni più importanti, l'andamento delle iscrizioni – in leggero aumento rispetto allo scorso anno – e la stipula di numerose convenzioni, sottolineando come tutto questo sia stato possibile grazie all'ottima collaborazione ricevuta dai soci e dalla rete dei fiduciari. La forza dell'associazione deriva dal contributo personale di ciascuno che, con le proprie idee e la propria personalità, arricchisce il Club di moltissime sfumature, rendendo il "fenomeno 500" davvero unico, non solo in ambito motoristico, ma anche culturale e sociale.

Si è parlato per esempio di solidarietà, con appuntamenti quali la ormai tradizionale "Befana al Gaslini" di Genova e le numerose altre iniziative benefiche organizzate dai Coordinamenti in tutta Italia. Senza dimenticare l'importanza delle azioni svolte a favore di Unicef, di cui il Fiat 500 Club Italia è Testimonial dal 2011. Quando il ruolo di una associazione riesce a valicare i confini del proprio ambito, nel nostro caso quelli del motorismo storico, e occuparsi an-

GLI ELETTI

Consiglio Direttivo

- Stelio Yannoulis (*Emilia Romagna*)
- Carlo Giuliani (*Liguria*)
- Lorenzo Ingrassia (*Sicilia*)
- Antonio Bartolini (*Toscana*)
- Antonio Erario (*Piemonte*)
- Maurizio Giraldi (*Lazio*)
- Pierluigi Rubeo (*Lazio*)
- Massimiliano Romeo Testa (*Puglia*)
- Cesare Grignani (*Lombardia*)

Collegio dei Provirvi

- Alberto Borgini (*Liguria*)
- Domenico Facchini (*Puglia*)
- Federica Gabba (*Emilia Romagna*)
- Emiliano Tiseo (*Lazio*)
- Francesco Leonardo D'Albero (*Campania*)

Collegio dei Revisori dei Conti

- Giancarlo Tassistro (*Liguria*)
- Lorenzo Achilli (*Emilia Romagna*)
- Alessandro Vinotti (*Liguria*)
- Flavio Austa (*Piemonte*)
- Eugenio Navone (*Liguria*)

che di solidarietà e cultura, significa avere a che fare con un'organizzazione forte e coinvolta, sana, come dimostra anche il bilancio 2016, esaminato e approvato durante la riunione.

Grazie ai mezzi di cui il Club dispone, è stato possibile nel 2017, l'anno del 60° della mitica 500, comunicare con un ampio pubblico: presenze televisive, conferenze di rilievo nazionale e addirittura la pubblicazione del volume "Un mito italiano" hanno fatto conoscere il Club ad una vasta platea.

Al termine dell'assemblea il presidente del seggio Antonella Scarpa ha comunicato i risultati delle votazioni, tenutesi nel frattempo



nei locali della Croce Bianca di Gardena, attigui al Museo. Al termine dell'assemblea, il nuovo Consiglio Direttivo si è riunito per l'attribuzione delle cariche.

Il presidente Stelio Yannoulis di Bologna è stato riconfermato all'unanimità per la quinta volta. La sua rielezione è stata accolta con entusiasmo in riconoscimento dei grandi traguardi raggiunti durante la sua presidenza e per la garanzia di continuità. Vicepresidente è stato nominato Antonio Bartolini di Uliveto Terme (PI), che sostituirà Carlo Giuliani, il quale continuerà a ricoprire la carica di Commissario Tecnico. Il Consiglio ha stabilito inoltre di appoggiare Giuliani che, forte del sostegno anche di altri importanti club italiani, si occuperà dei rapporti con l'ASI (AutomotoClub Storico Italiano). Segretario e vicesegretario sono stati nominati rispettivamente Marco Maglietti di Alassio (SV) e Lorenzo Ingrassia di Marsala (TP). Nella stessa riunione è stato nominato il Comitato Esecutivo nelle persone di Stelio Yannoulis, Antonio Bartoli-

ni, Marco Maglietti, Domenico Romano e Alessandro Scarpa. Segretaria è stata riconfermata Marinella Pifferi di Bologna.

Al termine dell'intensa mattinata, come da consuetudine, si è tenuto il Pranzo degli Auguri, organizzato, data l'alta affluenza, nei locali dell'Ippodromo dei Fiori di Villanova d'Albenga. I commensali hanno partecipato alla grande festa durante la quale soci e simpatizzanti del Club hanno potuto scambiarsi gli auguri di Natali in un clima di grande festa ed allegria.

L'esperta animazione di Gianni Rossi, presentatore del Red Carpet al Festival di Sanremo, ha contribuito a rendere memorabile questo incontro, a cui hanno preso parte anche note personalità ed autorità. Tra i ringraziamenti anche quello del prof. Pierluigi Bruschettoni, primario di neurochirurgia e presidente della Band degli Orsi dell'Ospedale Pediatrico Gaslini di Genova, onorando Luigi Rigolli, Domenico Romano e Giuliano Barsotti con la nomina ad Ambasciatori della Band degli Orsi per l'impegno dimostrato in questi anni a favore dei piccoli pazienti dell'istituto pediatrico.

Anche Giacomo Guerrera, presidente nazionale Unicef, ha dimostrato grande apprezzamento per il lavoro del Club, ricordando ai presenti l'impegno dei soci che, in occasione della Festa dei Nonni dello scorso ottobre, hanno collaborato con i Comitati Provinciali in tutta Italia per diffondere la voce di Unicef nelle maggiori piazze del Paese.



Tesseramento 2018



Spediti i bollettini precompilati



Rinnova online

► di **Stefania Ponzone**

Dal 1 dicembre 2017 è aperto il tesseramento per il 2018. L'importo della tessera è sempre di 48 euro, come negli scorsi anni, e la sua validità è dal 1/1/2018 al 31/12/2018. Come di consueto, il Club ha inviato a tutti i soci il bollettino postale di pagamento precompilato: chi non lo avesse ricevuto può richiederlo in Segreteria (tel. 0182.582282, email info@500clubitalia.it) oppure utilizzare un bollettino in bianco (ricordiamo che il nostro CCP, Conto Corrente Postale è il n° 10786176). **Cogliamo l'occasione per precisare che sul bollettino non compare in cifre la quota sociale: l'importo della quota sarà letto automati-**

camente presso gli uffici postali essendo inserito nel codice a barre, nonché riportato in calce ai bollettini stessi.

Nel caso l'operatore postale lo richieda, ci sarà solo da aggiungere a mano l'importo in cifre (**48,00 euro se si è soci solo del Fiat 500 Club Italia; 90,00 euro se si è iscritti anche all'ASI**).

Inoltre il pagamento può essere effettuato anche tramite bonifico bancario al seguente codice IBAN: **IT05 U076 0110 6000 0001 0786 176**, intestato a Fiat 500 Club Italia (inviare copia della ricevuta al fax 0182.580015 o via email a info@500clubitalia.it).

La tessera si può rinnovare anche sul nostro sito www.500clubitalia.it, nella sezione 500 Shop (acquisto con carta di credito o PayPal).

Ricordiamo a chi usufruisce di una polizza assicurativa agevolata che

rinnovare puntualmente la propria associazione (possibilmente entro il 31 dicembre) permette di evitare, in caso di sinistro, che la compagnia decida di non risarcire il danno proprio a causa del mancato rinnovo.

Chi ha aderito anche all'AutomotoClub Storico

Italiano deve effettuare il rinnovo per mantenere la validità delle proprie pratiche ASI. Inoltre, per non perdere numeri del mensile "La Manovella", è indispensabile effettuare il versamento entro il 15 gennaio 2018: in caso contrario, la rivista non verrà recapitata e non sarà possibile richiedere gli arretrati.

L'omaggio pensato per i nostri soci quest'anno è un simpatico orologio con attacco a calamita.

Ma naturalmente questo non è il solo bonus che si ottiene con l'iscrizione al nostro Club. Uno dei vantaggi più consistenti è rappresentato dalle nostre convenzioni, in particolare quella con l'Allianz, che – come potete vedere in quarta di copertina – prevede un ulteriore incremento di sconto per chi sceglierà di assicurare il proprio cinquino con questa prestigiosa compagnia.

SOCI ALL'ESTERO/FOREIGN MEMBER

 I soci che risiedono all'estero possono scaricare dal nostro sito i numeri di 4PiccoleRuote in formato digitale (pdf). Chi vuole ricevere la copia cartacea può farlo versando 80 € (quota+spese di spedizione).

 To the foreign members of the Club: you have the possibility of downloading 4PiccoleRuote directly from our website. If you'd like to receive the magazine at home, you can pay 80 € – which include this year's association and shipping costs for the magazine (48 + 32 = 80 €).



Una 500 in vetta

Un'originale
installazione

► di **Stefania Ponzone**



Val-d'Isère è un Comune francese del Dipartimento della Savoia (Regione Alvernia-Rodano-Alpi) e con Tignes fa parte dell'area turistico-sportiva di Espace Killy, che ospita anche competizioni sciistiche. Dal 16 novembre a celebrare la vocazione di questo territorio c'è l'installazione "Go to Ski".

A quota 2.600 m, sulla vetta del massiccio Belvedere, è stata infatti collocata una scultura interamente di alluminio dal peso di 600 kg, appositamente trasportata in elicottero, e qui resterà in esposizione per tutta la stagione sciistica, promettendo di diventare una grande attrazione per sciatori ed escursionisti. La particolarità che a noi interessa è che si tratta di una Fiat 500, la cui superficie liscia rispecchia lo splendore delle montagne che la circondano, con un tocco di colore e divertimento dato dagli sci che escono dai finestrini, dal tettuccio e dal cofano. Ad averla realizzata è l'artista francese Stéphane Cipre (Parigi, 1968), attivo in Costa Azzurra e le cui opere si caratterizzano per essere spesso composte da... lettere: i caratteri si fondono con animali, mezzi di

trasporto, forme varie e spesso iconiche, in un affascinante gioco in cui contano colori, materiali, superfici ed in cui è bello apprezzare sia il dettaglio sia l'insieme, ugualmente importanti. Con tutta la libertà dell'artista di esprimere i propri pensieri "purificati sotto l'aspetto grezzo dei metalli".

A proposito di icone, nel lavoro di Cipre ricorre spesso la piccola bicilindrica italiana, come dimostrano le foto che qui vedete e che sono tratte dal suo interessante sito web: cipre.fr.

"Go to Ski" è naturalmente un omaggio ai sessant'anni della 500 e pesca anche nei ricordi di Stéphane, che è stato anche sciatore a livello agonistico, e rimanda alle sensazioni di felicità e libertà che offre la montagna, anche se per godersele magari bisogna patire un po' di freddo... ma, in simili circostanze, è tutto più un piacere che un disagio! Un piacere anche per noi, che grazie all'interessamento di Marco Palermo, abbiamo ottenuto di mettere sulla copertina di questo primo numero del 2018 una bellissima foto dell'opera.



22^a Mostra di Caorle



Come sempre presenti

► di **Maurizio Gherardi**

30 settembre - 1° ottobre. Anche per il 2017 il Fiat 500 Club Italia è stato presente alla Fiera di Caorle con il suo stand che è stato visitato da un numero enorme di soci e curiosi: tutti sono stati accolti con simpatia, come è nostra consuetudine. Per quanto riguarda le condizioni meteorologiche, siamo stati gratificati con due meravigliose giornate di sole e questo ha valorizzato gli eventi collaterali della Fiera: il raduno e la sfilata di camion d'epoca, la mostra e la sfilata di trattori d'epoca, oltre a diverse esposizioni tematiche.

È doveroso ringraziare il socio Michele Parro per aver esposto la sua splen-

dida Giardiniera ASI ed il socio Bruno Masato per la sua 500 L ristrutturata, molto apprezzate dai visitatori. All'inaugurazione il nostro Club è stato invitato a partecipare al convegno sull'esenzione del bollo per le auto dai 20 ai 29 anni di età di particolare interesse storico; problema che non ci riguarda in quanto cinquecentisti (e quindi con mezzi ultratrentennali), ma che interessa quanti di noi possiedono altre auto che rientrano nella categoria in discussione. Con la presenza del vice governatore del Veneto e dei sindaci di S.Stino di Livenza e di Caorle, si è cercato di capire come evolverà la situazione, considerato che l'intervento dello Stato parrebbe inappropriato dal momento che la riscossione del bollo auto è di competenza delle Regioni. Una cosa è chiara: tutto ciò ha penalizzato il mercato senza alcun beneficio e si è creato una sorta di limbo, fra ricorsi, consulti e appelli vari, diversi tra Regione e Regione.

Domenica è stata la giornata più importante: abbiamo festeggiato anche qui il 60° della nascita del nostro cinquino; nel corso della cerimonia abbiamo avuto il piacere di avere con noi la famiglia De Piccoli al

completo: tre generazioni che da 22 anni organizzano una Fiera in continua crescita. Da parte nostra è stata consegnata una targa come ringraziamento per la collaborazione e l'ospitalità che non è mai venuta a mancare. Nel ringraziarci Roberto De Piccoli ha sottolineato il rapporto di simpatia con il nostro Club che continuerà anche nel futuro. A conclusione della cerimonia il nostro presidente Stelio Yannoulis ha voluto dare un riconoscimento a due persone che si dedicano con passione alla nostra associazione: il fiduciario di Padova Nereo Bonato e Bruno Masato del Coordinamento di Treviso-Venezia. A quest'ultimo va anche il mio ringraziamento personale per la collaborazione e l'assistenza nel corso della Fiera di Caorle. Arrivederci all'edizione 2018.

Nanni Bologna
 ricambi sportivi per Fiat 500
 visita il nostro sito (900 foto):
www.fiat500sport.com
 tel. 348 8852994
 338 3096922



Alla Mostra di Novegro



Con il Coordinamento Milano Città

► di Federico Moiola

Grande successo del Coordinamento di Milano Città e del suo fiduciario Massimiliano Marchetti che hanno organizzato e gestito lo stand espositivo del Fiat 500 Club Italia alla Mostra d'auto e moto d'epoca presso il Parco Esposizioni di Novegro a Milano, tenutasi dal 10 al 12 novembre.

La presenza del pubblico al più importante evento motoristico d'epoca della Lombardia è stata veramente notevole, con alcune decine di migliaia di visitatori, molti dei quali, anche e non cinquecentisti, hanno potuto ammirare le due vetture esposte presso lo stand. Parliamo di una Formula 875 Monza, la quarta ed ultima prodotta, progettata e costruita nel 1980 dai fratelli Sofia di Brugherio (MI), che ci hanno gentilmente messo a disposizione anche la seconda vettura, un esemplare unico di Fiat 500 modificata che ricorda molto la Jolly prodotta dalla Carrozzeria Ghia. Notevole il risultato finale di queste tre giornate sul fronte dei rinnovi e delle nuove iscrizioni al nostro Club ed all'ASI per il 2018, che ha

rispettato le previsioni ed ha confermato la tradizione che ci vede impegnati in questo appuntamento da oltre dieci anni.

Oltre allo Staff operativo del Coordinamento di Milano Città, che in questa occasione inaugurava anche il proprio ufficio stampa, gestito dal socio Agostino Pellegrino, si sono alternati nella tre giorni fieristica i fiduciari di Lecco e Monza Daniele Lippi, Milano Nord Alessio Campaner, Como Giovanni Lembo, Oltrepo Pavese Cesare Grignani (anche responsabile dei fiduciari per la Lombardia e consigliere nazionale) ed il sottoscritto, commissario di Registro Storico di Modello, a disposizione dei soci per indicazioni su restauro vetture e pratiche di iscrizione al Registro o richieste di certificazioni ASI.

Gradita la visita di Ugo Giacobbe, conservatore del Museo Multimediale della 500 di Garlenda, e dei fiduciari della Costa Azzurra Marco Palermo e S. Zenone al Lambro Giuseppe Iannolo. Ottima riuscita dell'evento quindi, ma con progetti e nuove idee già pronti per la prossima edizione del 2018.

Grazie a tutti i soci ed i simpatizzanti che hanno fatto visita al nostro stand.



34^a Auto Moto d'Epoca



Padova 2017: presenti!

► di **Elena Gottardo** e **Matteo Romano**

Dal 26 al 29 ottobre il Fiat 500 Club Italia ha partecipato alla 34^a Edizione di Auto e Moto d'Epoca – Fiera di Padova. La manifestazione, una delle principali del settore, ha ottenuto un grande successo, arrivando a più di 115.000 visitatori. Abbiamo allestito lo stand di 100 mq pensando di festeggiare nel migliore dei modi il 60° compleanno della Fiat 500, il nostro piccolo grande mito.

Per l'occasione abbiamo voluto esporre quattro meravigliosi esemplari: una Fiat 500 Jolly Ghia del 1958 della socia Stefania Michelazzo, una Fiat Nuova 500 del 1957 del socio Massimo Bagalin, una Fiat 595 Abarth del 1969 del fiduciario di Padova Nereo Bonato ed una Giannini 650 del 1972 del fiduciario di Udine-Pordenone Walter Cozzarizza; in posizione centrale abbiamo dato risalto ad un motore Fiat 500 di 650 cc – tricolore – del fiduciario di Lauria Raffaele D'Angelo della D'Angelo Motori.

Abbiamo anche allestito una zona Shop con nuovi articoli, andati a ruba durante le quattro giornate in Fiera.

A partire dal giovedì, giorno del preview, lo Staff ha accolto con molto entusiasmo le inaspettate ma numerose visite da parte di giornalisti, soci ed appassionati del mondo dei motori, in particolar modo il nostro socio Naoki Sugiura da Tokyo, che ci ha donato con affetto il quadro di un famoso pittore giapponese che rappresenta la nostra amata bicilindrica.

Anche venerdì, prima giornata ufficiale della fiera, le visite da parte di fiduciari (Renato Valbusa, Fabrizio Menarbin, Massimiliano Marchetti), soci ed appassionati sono state davvero numerosissime; a rallegrare ulteriormente la giornata sono stati i bambini, ai quali sono stati donati palloncini colorati.

Il sabato mattina è stato dedicato alla presentazione del libro "Un mito italiano", a cura di Stefania Ponzzone e Francesca Caneri, già proposto in occasione del 34° Meeting Internazionale di Garlenda. Un libro che ha suscitato un immenso



successo mettendo in risalto l'impatto sociale che l'icona Fiat 500 ha avuto sull'Italia di ieri e di oggi.

Presenti allo stand i fiduciari Claudio Parascandolo e Signora, Giacomino Deiana, Raffaele D'Angelo, Domenico Bruno, Roberto Ruzic e per la primissima volta a Padova il presidente onorario Alessandro Scarpa. Domenica, la giornata conclusiva, abbiamo registrato la visita di una sessantina di soci provenienti dalla Toscana, accompagnati dai fiduciari Antonio Bartolini, Massimo Lissa e Moreno Fiordi.

Un ringraziamento particolare va a tutto lo Staff organizzativo (il



presidente Stelio Yannoulis, il conservatore del Museo Multimediale "Dante Giacosa" Ugo Giacobbe, Maurizio Gherardi, Nereo Bonato, Bruno Masato, Domenico Facchini, Luca Zambon, Claudio Calzolari) che ci ha attivamente aiutato nell'allestimento dello stand. Come tutti gli anni anche il fiduciario della Costa Azzurra e Principato di Monaco Marco Palermo e la moglie Veronique ci hanno allietato della loro presenza.

La Fiera di Padova non è solamente "Auto e Moto d'Epoca", ma è una vera occasione per incontrare amici che condividono la stessa passione, la stessa che ci ha trasmesso il presidente fondatore Domenico Romano.

LE 500 E UNICEF PER LA FESTA DEI NONNI

Nel weekend tra il 30 settembre ed 1° ottobre 2017, Unicef ha organizzato una manifestazione a livello nazionale, dedicata alla Festa dei Nonni.

Erano coinvolti tutti i comitati provinciali per un totale di 350 eventi in piazza con tanto di giochi, animazione e didattica sull'importante tema della "Memoria".

Il Fiat 500 Club Italia era accanto a Unicef in circa 20 tappe e, in veste di Testimonial, ha contribuito a promuovere i progetti della nobile Onlus e portato allegria con la presenza delle simpatiche 500, tanto amate da grandi e piccini.

L'oggetto simbolo della manifestazione era un braccialetto dedicato a Nonni e Nipoti, il cui ricavato sarà devoluto a migliorare le condizioni dei "bambini sperduti", coloro che purtroppo sono vittime dell'abbandono, della guerra e delle più svariate ingiustizie.

Ringraziamo di cuore tutti i Coordinamenti che si sono adoperati per essere accanto a Unicef questo weekend, e soprattutto tutti i cinquecentisti che con la loro presenza hanno contribuito portando buonumore e simpatia.



www.500clubitalia.it

Nelle foto, dall'alto, momenti della Festa a Bolzano, Caserta, Roma e Siracusa.





Tour di Slow Drive

La 500 nel Giardino segreto

► Erika Papagni

La profezia del 500 diece e cinque (Purg. XXXIII, 43)

A Nada, Ninfa di straordinaria bellezza.

Molti dantisti hanno parlato della profezia del 500 diece e cinque alla fine del Purgatorio. Ci piace pensare che Dante Giacosa si sia ispirato proprio a Dante Alighieri, che vedeva nella 500 un essere divino inviato per liberare la società, riportare il mondo sulla retta via, nella via della giustizia divina. La cosa più sicura è che la profezia, ha portato fortuna al papà della 500. Del resto, chi può vantare di avere una macchina divina e immortale come la 500? Solo l'Italia. La profezia s'è avverata: non è un'automobile, la 500, è Beatrice, è la donna più amata del mondo, è un'opera d'arte moderna al MoMA di New York dal 2017, è un pezzo di storia che ha conquistato il mondo. È Ninfa.

Dante identifica le ninfe con:
le stelle: Trivìa [la Luna] ride tra le ninfe etterne Che dipingon lo ciel per tutti i seni (Purg. XXXIII, 26);
le quattro virtù cardinali: Noi siam qui ninfe e nel ciel siamo stelle (Purg. XXXI, 106);
le virtù cardinali e teologali insieme: In cerchio le facevan di sé plauastro Le sette ninfe (Purg. XXXII, 98). Nella mitologia classica, divinità della natura. Le Ninfe erano venerate dai Greci antichi come geni femminili, vergini protettrici del matrimonio o giovani donne delle fonti, dei fiumi e dei laghi (Naiadi, designate da Omero come "figlie di Zeus"), delle foreste (Driadi o Amadriadi), dei monti (Oreadi, si trattenevano preferibilmente con Apollo, con Ermete e con Pan); erano benigne verso i mortali, di cui non disdegnavano l'amore. Tale fu l'amore di Circe e di Calipso per Ulisse oppure la disperata passione di Eco per

Narciso. Dai Romani le Ninfe furono identificate con divinità indigene dell'acqua e delle sorgenti (Came-ne, Carmenta, Giuturna). Il culto si svolgeva all'aperto o in piccoli santuari (ninfei). Le Ninfe possono provocare turbe mentali di vario genere e favorire lo sviluppo di facoltà mantiche e oracolari, come ad esempio il dono della profezia.



A spasso con Dottora! Il cancello viene aperto a mano da Seneca, il guardiano indiano di Ninfa. Il privilegio di entrare a Ninfa a bordo di Dottora e di trascorrere una mattinata estiva con visita privata nel Giardino più bello d'Italia e più romantico del mondo. Ci accoglie Laura Marchetti che con sua moglie Stella se ne prende cura da moltissimi anni per conto della Fondazione Caetani.

Il Giardino di Ninfa si trova nel territorio del Comune di Cisterna di Latina, tra Norma e Sermoneta. Un'antica città medioevale dalla storia misteriosa... il nome è dedicato alle Ninfe e le fu



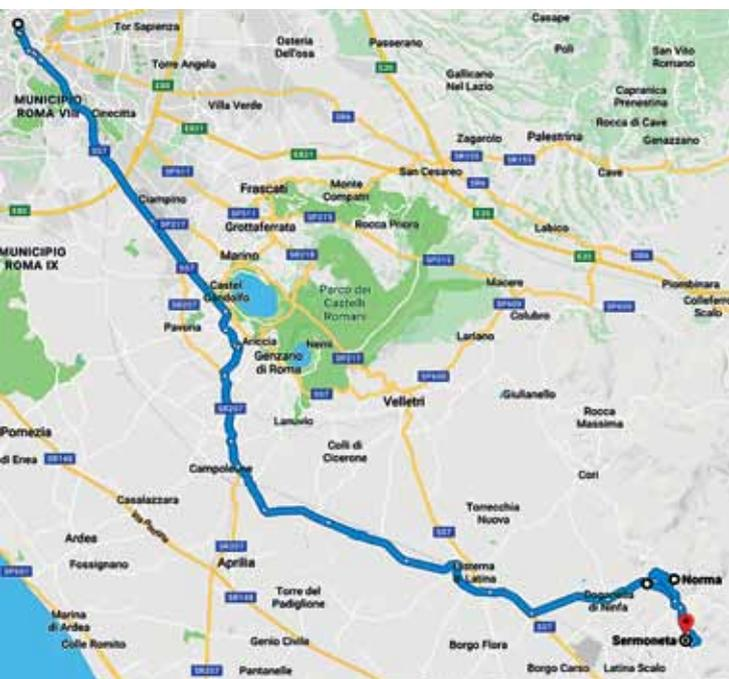

dato da Plinio il Vecchio, la città fu regalata da Costantino Copronimo a papa Zaccaria. Ninfa fu abbandonata dai suoi ultimi abitanti a causa della malaria nel 1680. Alla fine dell'Ottocento fu definita da Ferdinand Gregorovius "la Pompei del Medioevo, la città dei sogni immersa nelle paludi Pontine". Le sorgenti arrivano dai monti Lepini, dove in età romana si edificò un tempio dedicato alle ninfe, e Nympheus era il nome del fiume che scaturiva dalle sorgenti. Nel Duecento le acque furono contenute da una diga che diede origine al laghetto che ancora oggi riflette il frammento di bellezza costruito da Pietro Caetani nel 1300: la torre medievale di 32 metri e le mura merlate del castello. Ninfa era difesa da una doppia cerchia muraria, aveva sette chiese, almeno 180 case (tante ne sono state individuate), 14 torri, un castello, il municipio, mulini ed una popolazione di 1.500 abitanti ca. Il 20 settembre 1159 nella chiesa di Santa Maria Maggiore (foto) a Ninfa fu consacrato Papa, con il nome di Alessandro III, il cardinale Ronaldo Bandinelli.

Chi furono i custodi di Ninfa attraverso i secoli? I Frangipane, i Conti di Segni (cfr. Erika Papagni.

curarlo: la madre di Gelasio, Ada Wilbraham, inglese, la cognata Marguerite Chapin, americana, e la nipote Lelia. La quasi millenaria dinastia si estinse nel 1977, con la morte di Lelia, a soli 63 anni. Lelia affidò il compito di perpetuare la bellezza dei luoghi nel rispetto della natura e della storia, alla Fondazione Roffredo Caetani. Roffredo era il fratello di Gelasio ed il padre di Lelia. Fu Roffredo a restaurare l'antico municipio e a creare l'antico gioco di acqua dei rii che s'incrociano nel giardino. Ninfa nelle mani di Lelia divenne il luogo d'incontro, il salotto letterario degli intellettuali italiani e stranieri, ad esempio: Virginia Woolf, Ungaretti, Moravia, Calvino, Bassani che qui scrisse *Il giardino dei Finzi-Contini* (1962).

Varcando l'entrata si ha l'impressione di oltrepassare la porta del Paradiso terrestre. Natura, storia ed arte corrono, si diramano e si uniscono. Un luogo incantato dal primo sguardo all'ultimo. "La rarità s'allega alla sorpresa": altissimi boschi di bambù, giacinti e gigli, rose dappertutto, l'architettura romana, il gusto inglese, Le mille e una notte, le mura circondate da limoni e aranci, il tempo si è fermato e si

Miseria della condizione umana. Sintesi introduttiva al «*De contemptu mundi*» di Lotario di Segni. Firenze: Carla Rossi Academy Press, 2008), i Colonna ed infine i Caetani dal 1297. Fu Benedetto Caetani, pontefice dal 1294 con il nome di Bonifacio VIII ad acquistarla per duecentomila fiorini d'oro. Furono questi ultimi, nei primi due decenni del Novecento ad avviare quello che sarebbe diventato il Giardino privato più bello d'Italia. Iniziò Gelasio Caetani: restaurò i primi edifici, scavò il letto del fiume, piantò i primi alberi, ma furono poi tre donne a

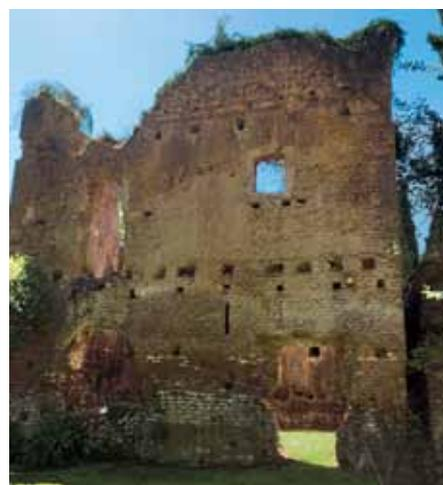

è unito alla bellezza perenne... Lelia, era una pittrice, la sua immortalità è onnipresente: il Giardino è un susseguirsi di quadri sospesi che l'occhio non tarda a riconoscere. Infiniti quadri combinatori e profumati giocano tra la terra e il cielo. Il fruscio alternato delle piante e degli alberi ci spinge dentro Ninfa, e le essenze celestiali provenienti da ogni parte del mondo ci riportano alla realtà per ricordarci che ogni attimo è unico e prezioso. L'amore regna sovrano. Ninfa è risorta.

IL MITO E IL MISTERO:

Gita fuori porta Slow Drive • Rome's Secret Garden: Giardino di Ninfa

- Premio Giardino privato più bello d'Italia 2015
- Classificato dal New York Times "The Most Romantic Garden in the World" 2002
- 72 km percorsi (come l'anno di nascita della mia 500)
- Visite: il primo sabato e la domenica successiva di ogni mese, da aprile ad ottobre; la terza domenica di aprile, maggio e giugno. Eventuali aperture straordinarie saranno segnalate sul sito internet della Fondazione Roffredo Caetani. La visita si svolge con una guida della direzione e dura circa un'ora.
- Biglietto: 12,50 euro.

Info: www.fondazionecaetani.org - www.giardinodininfait - www.giardinodininfau

Le 500 al Sestriere

Domenica 30 luglio 40 cinquini hanno preso parte al Raduno "500 & Jeppino Race Sestriere". L'evento è stato organizzato dal Coordinamento della Valle di Susa guidato dal sottoscritto e si è svolto in concomitanza con la "Jeppino Race", manifestazione sportiva non competitiva, che consiste in un duello con macchinine giocattolo senza freni su una discesa sterrata di circa 100 metri. Le auto si sono trovate in Piazza Kandahar a partire dalle 8,30 per le iscrizioni e la consegna delle welcome bag, il tutto davanti ad un grido caffè offerto dal Ristorante Bar QB. La location montana con il suo suggestivo paesaggio e le bellezze naturalistiche ha permesso un Grand Tour in stile Slow Drive assolutamente memorabile. ▶





Piemonte

CURIOSITÀ

La Cesana-Sestriere venne corsa per la prima volta il 6 agosto del 1961, anno delle celebrazioni per il centenario dell'Unità d'Italia, per volontà dell'Automobile Club Torino; si è svolta fino al 1992, con una "pausa" dal 1974 al 1980 durante la quale è stata inserita come prova cronometrata nel percorso del Giro d'Italia Automobilistico. L'hanno vinta piloti come Edgar Barth, Lodovico Scarfiotti, Arturo Merzario, Rolf Stommelen e grandi case automobilistiche quali Maserati, Porsche, Ferrari, Abarth. Alla ripresa degli anni Ottanta, la competizione si era trasformata in gara tecnica dominata dalle vetture sport di Enzo Osella. Info:

www.cesanasestriere.com.

► Nel fresco dell'aria tersa di montagna i cinquini hanno visitato paesi caratteristici: a Sauze di Cesana è stato servito un aperitivo presso la famiglia di Silvio Berton a Brusà del Plan, un incantevole e incontaminato angolo della Valle Argentera; il giro è poi proseguito attraverso Rollieres, Bousson e Cesana Torinese con un'ulteriore sosta in Piazza F. G. Sibille per una foto ricordo e un bicchiere di prosecco offerto dal sig. Luciano del Ristorante Les Icles.

Il rientro a Sestriere è avvenuto percorrendo il tracciato della leggendaria corsa in salita Cesana-Sestriere. Dopo il pranzo al Ristorante "Il Barba Sel" si sono tenute le premiazioni alla presenza delle autorità, dei dirigenti del Club Domenico Romano e Alessandro Scarpa



e di tutti i partecipanti. Visto il successo per numero di vetture presenti e i commenti entusiasti dei partecipanti, non mi rimane che dare appuntamento all'edizione 2018, dove le novità non mancheranno.

Renato Breusa



1° Raduno a Rivoli

21 maggio 2017. Una bellissima giornata primaverile ha fatto da sfondo al 1° Raduno Fiat 500 "Città di Rivoli", organizzato dal Coordinamento della Valle di Susa con la partecipazione di circa cento vetture. Appuntamento sin dal primo mattino in P.zza Aldo Moro, dove gli equipaggi si sono registrati e hanno ricevuto una ricca welcome bag; poi dopo aver degustato un buon caffè hanno posato per la foto ricordo. Presenti gli stand di



Allianz Assicurazioni Agenzia 2 di Rivoli, dei Comitati Provinciali di Torino di Unicef e Avis e della Rhibo. Quest'ultimo ha focalizzato l'attenzione dei visitatori poiché per la prima volta erano esposti alcuni esemplari di musetti delle vecchie Fiat 500, rivisitati in modo creativo e trasformati in vere e proprie opere d'arte dagli studenti del Primo Liceo Artistico Statale di Torino.

Alle 11 il serpentone multicolore ha sfilato per le vie di Rivoli, transitando davanti all'incantevole Castello per poi raggiungere il Garden Center di Marino Fiori, dove è stato offerto a tutti un gradito aperitivo; infine – percorrendo la suggestiva collina morenica – i partecipanti hanno raggiunto il Ristorante Moncuni Park di Reano per gustare un ottimo pranzo.

Alle ore 16, nuovamente in P.zza Aldo Moro, si sono svolte le premiazioni precedute dagli interventi del sindaco Franco Dassi, della vice-presidente del Consiglio Regionale Daniela Ruffino e del rappresentante a Torino delle Camere di Commercio USA Enrico Maria Rosso. Considerando il grande successo di questa manifestazione, il Sindaco ci ha caldamente invitati ad inserire nel calendario 2018 la seconda edizione del raduno.

Si ringraziano tutte le persone che hanno collaborato per la riuscita dell'evento e un plauso particolare al gruppo motociclistico che ha agevolato il giro turistico.

Renato Breusa



18° Meeting Città di Ceva

Nuvolosa mattinata, quella del 10 settembre, una domenica iniziata non particolarmente bene a causa di alcune disdette alle prenotazioni per il brutto tempo. Un po' di tristezza aleggiava intorno al tavolo delle iscrizioni, ma ci siamo tirati su il morale verso le 9 con l'arrivo



dei primi temerari cinquecentisti, che verso le 11 erano ormai 163. Con la comparsa del sole, siamo partiti per il giro turistico in Langa, con il passaggio nel centro storico di Ceva per poi proseguire alla volta di Castellino Tanaro, dove sotto l'antica torre il Comune e la Pro Loco ci hanno offerto l'aperitivo con il tipico pane detto "Lela". Il tour si è concluso al Ristorante Pizzeria "La Bicocca" di San Michele Mondovì con pranzo e premiazioni, con l'ambito cofano della 500, aerografato da Manuele Roà della Vision, vinto da un partecipante di Imperia.

Il fiduciario del Coordinamento Ceva-Mondovì Italo Nardini e lo staff de "Gli Amici della 500 di Ceva" ringraziano con affetto tutti i partecipanti, gli sponsor e coloro che hanno permesso la buona riuscita di questo 18° Meeting Fiat 500 - 8° Memorial Silvio Gamba.

Tre eventi nell'Alessandrino

Tris di eventi nella provincia di Alessandria, a cura di Cesare Baldi, Massimiliano Dolce e Remo Marcomini. Il 5 agosto 2017 a Frascaro si è svolto il 1° "Fiat 500 in musichall" con la partecipazione delle autorità loca-



li, percorso panoramico tra i rinomati vigneti del Monferrato e cena sotto le stelle con karaoke finale. Il 27 agosto a Quargnetto si è tenuto invece l'11° raduno del Circolo Culturale della Cinquecento con la parteci-



CURIOSITÀ

'Ra lèla 'd Castlèn, la lela di Castellino, è un pane povero, non lievitato, fatto solo con farina di grano, acqua e sale, talvolta con l'aggiunta di patata lessa. Ha una forma non precisa, ma oblunga e schiacciata. Veniva cotta alla piastra (sui coperchi della stufa), anche se, quando si aveva tempo, si lasciava che la cottura ultimasse direttamente nel focolare, tra la cenere. Si consumavano con la tuma, il brus o il salame.

Info:
www.castellinotanaro.cn.it

CURIOSITÀ

La Basilica di San Dalmazio a Quargnento è molto antica, probabilmente edificata su un tempio romano dedicato a Diana. Fu consacrata da Papa Pasquale II nell'anno 1110. Distrutta dal Barbarossa, fu ricostruita nelle attuali forme intorno al 1576. Ha un'originale facciata neo-gotica a "fasce" e conserva in discrete condizioni un'abside romanica dell'XI secolo; la completa un possente campanile cinquecentesco.
Info: www.comune.quargnento.al.it.

CURIOSITÀ

Andora è uno dei Comuni del Ponente Ligure maggiormente coinvolto nella coltivazione del basilico ("Ocimum basilicum", che vuol dire "erba regale") e quindi nella produzione del celeberrimo pesto, salsa che è tutelata da una DOP e da un rigido disciplinare per la sua preparazione. Quest'erba, originaria dell'India, ove era considerata sacra, era apprezzata nell'antichità anche come medicamento.
Info: www.basilicogenovese.it.

pazione di molti iscritti del nostro Club, tra cui i membri del direttivo del Circolo stesso. Al momento della benedizione delle auto e dei relativi equipaggi, il parroco Don Maio ha consentito di visitare la basilica, monumento nazionale dotato di splendidi affreschi. Il 10 settembre, infine, tutti a Giardinetto di Castelletto Monferrato, in collaborazione con la locale sede dell'AVIS ed il deciso contributo organizzativo dei nostri tesserati, per un ottimo svolgimento della manifestazione, nonostante il tempo incerto. Buona la partecipazione dei cinquantisti, con la promessa di ripetere l'evento.

Gianfranco Rolandi



Liguria Appuntamenti ad Andora

L'agosto di Andora (SV) ha visto ben due appuntamenti dedicati alla 500. Venerdì 11 si è svolto il primo raduno statico "Cinquino in Music", che ha visto la collaborazione dell'attivissimo fiduciario Alessandro Vinotti, del fondatore Domenico Romano e di Francesca Caneri e Antonino Pisano della Segreteria. Le vetture si sono ritrovate presso i Bagni la Scogliera sulla suggestiva passeggiata di ponente. La serata è stata "riscaldata" dalla band Semanto di Imperia che ha fatto ballare e divertire tutti gli ospiti. Gradito omaggio agli equipaggi partecipanti è stato il basilico offerto dall'azienda agricola Ziliani Marco di Andora. Sabato 19 agosto è stato

invece presentato il libro "Un mito italiano", nell'ambito della rassegna "Sotto l'Archetto", frutto della collaborazione tra Comune Andora, Agenzia Mway Communication & Events di Mattia Righello ed il giornalista Cristiano Bosco, che ha condotto la serata intervistando Domenico Romano e Stefania Ponzone. Grazie alla collaborazione del socio Sigfrido "Mimmo" Staltari, sotto l'Archetto di Piazza Santa Rita/Parco degli Aviatori, teatro della rassegna libraria, hanno trovato posto persino due cinquini, che hanno catturato l'attenzione del folto e coinvolto pubblico.

Una domenica a Bardineto pensando al Gaslini

Simpatica iniziativa del socio Gianni Gintili, coadiuvato da altri soci della Riviera delle Palme, il 13 agosto a Bardineto (SV). Nel corso della giornata, alla presen-



za del prof. Pierluigi Bruschettoni dell'Ospedale Gaslini di Genova, tramite una lotteria ed un'asta sono stati raccolti 900 euro a favore della "Band degli Orsi", meritoria istituzione a supporto dei familiari dei bimbi ricoverati. Era presente anche la Giardiniera "Settebellezze", che il Fiat 500 Club Italia – grazie al socio Giuliano Barsotti – ha messo a disposizione della Band.

◀ Da sinistra, Stefania Ponzone, Cristiano Bosco, Domenico Romano, il sindaco Mauro Demichelis, Sigfrido Staltari.

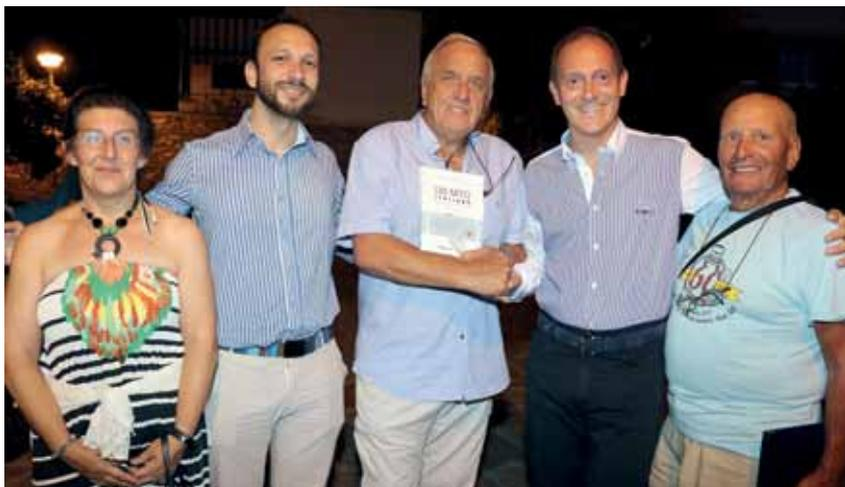

Liguria
6° Raduno a Cosio

Il 27 agosto 2017 si è svolto il 6° raduno di Cosio d'Arroscia (IM). 47 auto si sono incontrate nel piccolo Comune dell'entroterra ligure e hanno visitato le zone limitrofe grazie ad un mini-tour in stile Slow Drive tra i boschi di Mendatica, fino a giungere al Ristorante Cioi Longhi di Montegrosso Pian Latte, dove è stato offerto l'aperitivo. Un grazie di cuore alla Pro Loco che come ogni anno organizza e rende questo appuntamento speciale, un incontro tra nuovi e vecchi amici in un'atmosfera coinvolgente, tra bellezze naturali e buona cucina.

Francesco Pititto



Lombardia
15° Meeting a Brusimpiano



Domenica 17 settembre 2017 a Brusimpiano (VA) sul Lago Ceresio, sponda italiana, si è svolto il XV Meeting Fiat 500 & Derivate organizzato dal Gruppo Fiat 500 Ceresio Team Morreale e dal Fiat 500 Club Italia. Hanno partecipato ben 81 auto e 160 persone provenienti da Lombardia, Piemonte, dalla vicina Svizzera e una già al sabato mattina da Lucca. Giornata fortunatamente con un bel sole e iniziata con l'accoglienza in piazza del lago, dove si sono svolte le iscrizioni, la foto ricordo e colazione; l'associazione Pro Loco ha offerto un rinfresco e subito dopo siamo partiti per il tour tra lago e montagna per far ammirare a tutti i partecipanti le bellezze paesagistiche passando dal santuario di Ardena.

Arrivati al Ristorante è stato offerto un secondo aperitivo, un buffet in terrazza con la cornice incantevole del lago ammirando la vicina Svizzera; è stato servito il pranzo con torta finale per festeggiare i 60 anni della amata Fiat

500; ben 25 i premi assegnati, per i gruppi, le varie categorie di partecipanti e le tipologie di auto. Molto soddisfatti della riuscita dell'evento e ringraziando il Club e le autorità, abbiamo dato l'appuntamento al 16° Meeting.

Angelo Monreale

Veneto
3° Raduno a Cortina d'Ampezzo

Sabato 23 settembre 2017 eccoci in Piazza Pittori Flli Ghedina per allestire il primo ritrovo per i partecipanti di "Cortina Fiat 500" organizzato dal Coordinamento di Belluno da me guidato. Già alle ore 10 cominciano ad arrivare i primi temerari, incuranti delle previsioni meteo non allettanti. Alle 14,30 dopo un breve pranzo presso il locale convenzionato, con un gruppo di 20 auto partiamo per il Passo Falzarego (quota 2.105 m), dove facciamo una breve sosta, per poi ripartire alla volta di Selva di Cadore. Dopo un'interessante visita al Museo dell'Uomo di Mondeval, scaldiamo i motori e partiamo per raggiungere il Passo Giau (2.236 m). Saliti i 29 tornanti, attendiamo il magnifico tramonto offerto dalle Dolomiti... veramente uno spettacolo da cartolina! Poi, giù spediti verso il tendone del Delicium Trail, che ci aspetta per la cena. Domenica 24 settembre, ore 8: sveglia con la pioggia, ma non ci scoraggiamo e dopo il raggruppamento davanti alla stazione con oltre 40 vetture, alle 10 partiamo in direzione Passo Tre Croci - Lago di Misurina. Grazie all'ospitalità dell'Istituto Pio XII che ci



CURIOSITÀ

A Cosio di Arroscia è presente il Museo delle Erbe "In herbis salus". Il museo spazia dalla lavanda, tipica coltivazione floreale di questa zona, alla stella alpina ed è sito nelle sale dell'ex palazzo comunale, nei pressi dell'Oratorio dell'Assunta. Ogni terza domenica di luglio si svolge inoltre la "Festa delle Erbe e della Lavanda".
 Info: www.comunecosiodiarroscia.info.

CURIOSITÀ

Il cosiddetto "Uomo di Mondeval" è lo scheletro di un cacciatore, tra gli ultimi rappresentanti del tipo Cro-Magnon, vissuto circa 7.500 anni fa. Questa sepoltura mesolitica fu ritrovata nel 1987 a Mondeval de Sora a 2.150 metri di quota, nel Comune di San Vito di Cadore. L'importante reperto si trova nel Museo "Vittorino Cazzetta".

Info: www.museoselvadicadore.it.



Il Buono, il Brutto, il Cattivo e... il Cinquino!

Dopo il successo della prima edizione, non potevamo non riproporre una giornata all'insegna del divertimento in stile western. L'affluenza delle compagini è stata ottima ed in molti hanno voluto calarsi nella parte vestendosi da veri pistoleri. Straordinaria come sempre la cornice a tema realizzata dal Tuscany Village Ranch Prato Sasso, autentica perla del Delta del Po nelle campagne di Dogato di Ostellato (FE), struttura di riferimento per gli amanti dei cavalli (vedi box a sinistra). Quest'anno si è voluto far "toccare con mano" l'attività trainante della struttura, cioè l'equitazione, pertanto abbiamo coinvolto i partecipanti in una dimostrazione di doma di cavallo eseguita dal titolare Marco Notarbartolo, dalla teoria alla pratica. Silenzio, attenzione e curiosità dei partecipanti hanno accompagnato tutta la fase di studio reciproco tra uomo e cavallo fino alla "sospirata" monta in sella del domatore, che è stata celebrata da un applauso dei presenti. Dopo un breve momento di ristoro, si sono svolti il torneo di toro meccanico vinto da Daniele Bellan

CURIOSITÀ

Il Tuscany Village Ranch Prato Sasso, è punto di riferimento per la Federazione Nazionale Fitetrec-Ante ed offre la possibilità di eseguire corsi di EquiComunicazione, Doma Naturale, Scuola di Equitazione Western con rilascio di Brevetti oppure anche escursioni a cavallo di breve o lunga durata arrivando fino al mare. Presenta due campi di gara, uno di 110x70 metri (uno dei pochi in Italia) ed uno di 60x30 metri, illuminati anche di notte, dove vengono organizzati corsi da istruttori certificati o le gare di campionati nazionali. A disposizione degli appassionati vi sono box e paddock per alloggiare i cavalli.



permette di parcheggiare le vetture all'interno del suo parco, ci rilassiamo con un breve ma gradito rinfresco. Subito in auto, scendiamo passando dal Lago di Misurina - Cima Banche e ritorniamo a Cortina, dove sfiliamo lungo il Corso Italia per parcheggiare sotto l'imponente campanile di Piazza Di Bona. Qui lasciamo raffreddare i motori mentre degustiamo il rinfresco presso la Pasticceria Lovat. Alle 13, di nuovo in auto direzione Lago Ghedina per pranzo e premiazioni. Ringrazio in primis gli amici Americo, Davide, Alessandro, Jacopo e Nicola, tutti gli sponsor e le persone che, da dietro le quinte, hanno collaborato per la buonissima riuscita della manifestazione. Un ringraziamento a tutti i Cinquecentisti che hanno partecipato, partendo anche da molto lontano, e un arrivederci al prossimo incontro.

Pierluigi Bordiga



di Ostellato e quello di tiro al bersaglio, vinto da Riccardo Bianchi di Mezzogoro (FE).

Ci siamo quindi trasferiti nel ristorante per una ricca cena a base di carne alla griglia inaffiata da buon vino. Lo spazio premiazioni, ha visto, oltre che l'assegnazione di una cena offerta dal Tuscany ai vincitori dei due tornei, la consegna di una coppa alla vettura più rappresentativa, una 500 F del 1968 di Davide Maccanti di Migliarino (FE), ed a quella più originale, una Renault A4 del 1954 denominata "Ranocchia" di Antonio Pambianchi di Ferrara; miglior look country è risultato quello di Iolanda Frignani di Ravalle (FE).

A fare da contorno e intrattenimento ai commensali, musica live rigorosamente country.

Un ringraziamento speciale va allo staff del Tuscany, in particolare al titolare per averci messo a disposizione struttura e personale per vivere al meglio un pomeriggio diverso dal solito sempre con le nostre 500.

Nico Marangon





14° Raduno a Crespellano

Il 24 settembre 2017, in occasione della "34ª Festa Fiera", appuntamento a Crespellano (BO) per il 14° Raduno d'auto d'epoca Fiat 500 e derivate, organizzato dal nostro Club nella persona dell'appassionatissimo socio Carmine Bacco. Nonostante il meteo negativo, sin dalle 8,30 tanti equipaggi si ritrovano con le loro Fiat 500, Abarth, Gianni e derivate varie. Siamo accolti dal presidente della Pro Loco e da tante autorità della Municipalità di Valle del Samoggia. Durante un dolcissimo rinfresco le vetture sono posizionate nella piazza principale per poter essere ammirate. Tutto si svolge regolarmente e Giove Pluvio, evidentemente assopitosi, non crea incresciosi problemi idraulici. Alle ore 11 tutti in moto per un giro turistico panoramico lungo piacevoli percorsi collinari. Si arriva a Savigno, dove ci sono l'aperitivo e stuzzicherie varie offerti dall'Agriturismo Mastrosasso e dalla Salumeria Mazzini/Il Tempio del Suino. Quindi ritorno a Crespellano, dove ci aspetta, come piacevolissima consuetudine, il pranzo presso la "Sala Mimosa", con un menù a base di una sopraffina cucina locale e di prodotti tipici del territorio, confezionato dalle abili mani delle famose "sfogline". Nel frattempo Giove Pluvio si scatena con acqua a catinelle, lampi e tuoni, che comunque non impressionano i partecipanti, comodamente posizionati a gustare le tante prelibatezze. Si procede quindi alla tradizionale pesca e ai riconoscimenti di rito, che vengono consegnati anche dal nostro presidente Stelio Yannoulis, che ha voluto onorare l'evento assieme alla simpatica moglie Marinella. Un ringraziamento particolare va agli "angeli custodi", i sempre efficientissimi motociclisti che ci hanno guidato lungo il percorso, al Comando dei Carabinieri di Crespellano e al Corpo Unico di Polizia Municipale Valle del Samoggia. Tutto termina con la conosciu-



ta allegria dei tanti simpatici cinquecentisti ed un saluto particolare da parte dell'artefice della manifestazione Carmine Bacco: al 2018! Nel frattempo Giove Pluvio smette le sue intemperanze permettendo agli equipaggi di tornare a casa accompagnati da un sole splendente.

Renato Donati



7° Raduno a Capalbio e 1° ad Orbetello

Per il 7° Raduno Città di Capalbio (12 marzo 2017), ben 97 equipaggi si sono dati appuntamento e, in omaggio alle signore in occasione della loro festa, Vincenzo dell'organizzazione ha pensato bene dare una freschissima rosa rossa a tutte le partecipanti. Iscrizioni e lauta colazione a base di prodotti tipici della Maremma, dove non manca la selvaggina ed il cinghiale la fa da padrone. Il giro panoramico ci ha portato a visitare il Castello Aldobrandesco che sventa sul paese medievale; questa Rocca del 1200, dopo diverse vicissitudini, finì per essere l'avamposto più meridionale della Repubblica di Siena. In una stanza del Castello si può vedere il "forte



UN RACCONTO

Salve, sono Carola la 500 L bianca di Marinella, vi ricordate di me? Forse i Soci d'epoca come me! Comunque vi volevo parlare del mio primo raduno dopo l'avventura che mi è capitata il 1° gennaio 2016 (mai anno poteva iniziare peggio). Per sgranchirmi un po' le ruote alle ore 11 passeggiavo per le strade di Savigno (BO) accompagnata da Stelio, pensando che quel giorno non ci fosse molto traffico, invece c'era un'auto di troppo: una Panda bianca (vecchio modello) arrivava a tutta velocità invadendo la mia corsia! Un botto tremendo, la mia fiancata sinistra distrutta e un bel giro di giostra, per fortuna a parte lo spavento nessuno si è fatto male, solo io. La Panda ha pensato bene di andarsene senza nemmeno fermarsi. Comunque, dopo un ricovero di sette mesi, ho incominciato a muovere i primi passi e coraggiosamente, ma con un po' di tremarella alle ruote, domenica 24 settembre ho partecipato al mio nuovo primo raduno a Crespellano (BO): bellissimo giro lungo il torrente Samoggia con arrivo nella bella piazza di Savigno... come dicevano i cow boy, qui inizia l'Appennino! Rientro nella Sala Primavera di Crespellano, gestita da un affiatato gruppo di volontari, per un ottimo pranzo a conclusione della bellissima giornata. Sì, è stato proprio un bel rientro! Grazie a Carmine e grazie ai miei conduttori. Alla prossima!

Carola

CURIOSITÀ
Orbetello

è assai rilevante dal punto di vista naturalistico.

Vi si trova l'Oasi della Laguna, la più importante del Tirreno, una "zona umida di interesse internazionale" di 1.000 ettari (compresa la Riserva Naturale ed il fondo chiuso) gestita dal WWF.

La qualità dell'ambiente assicura la concentrazione di migliaia di uccelli appartenenti a specie molto diverse, come il fenicottero rosa, l'airone bianco maggiore, il falco pescatore e il Cavaliere d'Italia.



piano" che usava il maestro Giacomo Puccini, il quale scelse Capalbio sin dal 1896, allorché fu invitato a trascorrere il Santo Natale dai signori Collacchioni. Tra una rampa di scale e l'altra, si avvicinava l'ora del pranzo, ma è stata ben accetta la sosta alla Cantina Elisa dove un ricchissimo aperitivo (come piace ai Cinquecentisti!) offerto

che un premio della lotteria, era costretto a salutare con l'inchino per l'ingombro dei tavoli e delle persone.

Altro giro, altro raduno, ovvero il 1° Raduno Città di Orbetello (24 settembre 2017). Orbetello (GR) sorge nel bel mezzo della Laguna, unita al Monte Argentario tramite una strada costruita su un terrapieno artificiale. Fino al 1944 sulla diga correva una ferrovia con il collegamento a Porto Santo Stefano. Gli 80 Cinquecentisti presenti hanno goduto di questi panorami approfittando anche del giro sul battello della Laguna, che, tagliata dall'istmo, prende i nomi di Laguna di Levante e Laguna di Ponente. All'iscrizione in Piazza Giovanni Paolo II si presentavano già diversi equipaggi di prima mattina anche se il cielo era coperto. Ma la giornata diventava di pieno sole perché la Madonna Assunta all'interno del Duomo ci "controllava" e, secondo me, qualcuno l'avrà chiamata in causa. Alle ore 12, soddisfatti per la colazione offerta dalla Pro Loco, seguivamo la pattuglia della Polizia Municipale che ci permetteva di attraversare Corso Italia, "salotto" di Orbetello perché zona interdetta al traffico, ma non per le Fiat 500! D'altra parte nel 60° compleanno della "bicilindrica" non si poteva festeggiare meglio di così. Sosta per aperitivo d'obbligo al BarBagianni e dopo aver strombazzato per le vie della cittadina, di corsa al Ristorante "I Pescatori" (sulla Laguna).

Durante il pranzo è stato consegnato un gadget ricordo agli equipaggi presenti e ai numerosi fiduciari della Toscana; ringraziamento particolare ai Coordinamenti di Roma e di Montalto di Castro. Ovviamente non poteva mancare il referente per la Toscana e fiduciario per Pisa-Livorno Antonio Bartolini.

Bellissima giornata trascorsa in compagnia di Cinquecentisti vecchi e nuovi. Dopo questo risultato pensiamo proprio di seguire l'esortazione dell'assessore al Turismo del Comune di Orbetello ad inserire questo appuntamento nel calendario raduni 2018. Lo prendiamo in parola e ci rivedremo sulla Laguna.

Moreno Bini

▲ **La concentrazione di vetture durante i raduni di Calpalbio (in alto) e Orbetello (qui sopra).**

◀ **Raduno di Crespellano: in alto, l'organizzatore Carmine Bacco; sotto, alcuni degli esemplari convenuti.**

da Antonella e da Ivano ci ha rinfancato lo stomaco. Dalla collina dove sorge la bella Capalbio le coloratissime 500 si sono dirette in pianura scoprendo degli scorci bellissimi e più di una volta si è rischiato il tamponamento per chi si attardava a fotografare. Il Ristorante "Vecchia Maremma" ci ha spalancato le porte ed i camerieri ci hanno accolti festosamente. Si dice che a tavola non s'invecchia mai e qui davvero sembrava che il raduno non finisse mai, con l'orchestrina country-maremmana che invitava i tavoli a scambiarsi cin-cin augurali. Il mangiare era veramente buono ed altrettanto è stato il vino. Ognuno con il proprio gadget fra le mani, qualcuno an-

Toscana 2° Raduno di Manciano

Il 2 luglio 2017, nell'antico borgo medioevale di Montemerano a pochi km da Manciano (GR), si è svolto il 2° Raduno "Città di Manciano", al quale hanno preso parte 72 equipaggi provenienti da tutta la Toscana e due gruppi dal Lazio per un totale di 120 persone a pranzo. Ricco buffet a colazione offerto dal Bar "Il Glicine", dove il proprietario Dario ha imbandito una tavola piena di leccornie... avevamo anche un complessino jazz che ci ha allietato con la sua musica. Alle 11 partenza per il giro turistico che ci ha portato a Manciano lungo le colline maremmane fino ad arrivare al Frantoio "Bianchi e Lusini", dove ci è stato offerto un bell'aperitivo e dove i partecipanti hanno acquistato tanti prodotti tipici allo spaccio aziendale; dopodiché, pranzo vicino alle cascate delle Terme di Saturnia.

Bellissima festa con tante premiazioni, riconoscimenti e lotteria. È stato un bel raduno, il primo come fiduciario del Coordinamento di Manciano, organizzato con il prezioso aiuto di mia moglie e di due nostri soci, che a loro volta hanno coinvolto mogli e figli; è stata anche l'occasione per festeggiare il mio 50° compleanno. Un grazie a tutti i partecipanti e agli sponsor che mi hanno aiutato per la buona riuscita dell'evento.

Paolo Materazzi



Borghi più belli d'Italia, con al suo interno un'antichissima ma pieve che ha dato i natali al Beato Sante Brancorsini. Qui si è svolto un favoloso rinfresco preparato con cura dalle mani delle nostre preziose collaboratrici.

Dopo l'aperitivo, siamo partiti alla volta del Ristorante "Il Castello di Montelabbate" a Vallefoglia, dove si sono svolti il pranzo e le premiazioni con relativi ringraziamenti. Uno speciale ringraziamento al Vespa Club Fano. Con l'auspicio di fare ancora meglio per il prossimo anno, ringraziamo sentitamente le Amministrazioni Comunali di Pesaro e Vallefoglia.

Donatella Sambuchi

CURIOSITÀ

La chiesa e il convento di San Sosio Martire sorgono su una collina nei pressi di Falvaterra, in Ciociaria.

L'edificio fu costruito tra il 1772 ed il 1802 accanto al ritiro di San Sosio voluto nel 1751 da San Paolo della Croce, fondatore dei Passionisti che, ancora oggi, gestiscono la struttura.

La chiesa, a pianta ovale, è un gioiello di architettura con il suo soffitto quattrocentesco a cassettoni dipinti in oro ed azzurro. Il complesso conventuale è composto anche da un museo e da due biblioteche, per un totale di oltre 25mila libri.

Marche Pesaro, "Mari e Monti in 500"



Il 9 luglio 2017 si è svolto il nostro primo raduno "Mari e Monti in 500", che ha visto la sua partenza dal Piazzale della Libertà, che fa da degna cornice alla grande Sfera realizzata da Arnaldo Pomodoro ed ai cui lati si estende il lungomare.

46 gli equipaggi coinvolti: oltre i cinquecentisti di Pesaro e Urbino, Fano e Jesi, sono venuti a trovarci da Fermo il fiduciario Bruno Rossini e da Termoli il sig. Varanese. Il giro si è svolto senza intoppi: agevolati dalla bellissima giornata, siamo giunti al Borgo di Montefabbri, ancora intatto nella sua cinta muraria, che fa parte del circuito

Lazio Nepi, notte rosa in 500

L'8 luglio 2017 Nepi si è tinta di rosa. Al calar della sera, tra gli appassionati che le attendevano, le nostre piccole 500, con il loro gioioso e consueto annunciarsi, hanno incominciato a colorare la magica notte. A far da protagonista, oserei dire la regina della serata, quella dell'amica Arianna Menichelli rigorosamente color rosa pastello: i riflettori erano tutti puntati su di lei! Ma il successo ha toccato anche tutte le altre vetture che ci hanno onorato della loro partecipazione.



CURIOSITÀ

La Notte Rosa di Nepi ha visto nel 2017 la sua sesta edizione ed è organizzata dal Centro Commerciale Borgiano, che raggruppa una quarantina di attività, in collaborazione con Comune, Pro Loco, Vigili, Carabinieri e Associazione Culturale Restart. Il tema è stato "Lasciamoci andare". Numerose esibizioni di band musicali e di danza, street art, DJ set, body painting e tanto altro hanno animato Piazza Duomo, Corso Matteotti, Via Garibaldi, la Rocca Borgiana...



Un doveroso ringraziamento va alla Caffetteria Da.Mi che ha fortemente voluto la presenza delle piccole bicilindriche e dei loro "piloti" che sono stati omaggiati con un gustoso aperitivo. Grazie agli equipaggi e a tutti coloro che con uno sguardo, un sorriso, una parola o anche con una semplice foto, hanno reso le nostre 500 le vere dive della notte magicamente colorata di rosa.

Coordinamento di Nepi

► *Romina Zappaterreno e Andrea Ledderucci con la loro Giannini 590 GT.*



CURIOSITÀ

L'imponente "Sfera Grande", adagiata sulla superficie dell'acqua di una fontana da cui si guarda il mare, è la fusione in bronzo realizzata nel 1998 dallo scultore Arnaldo Pomodoro sul modello in poliestere giunto a Pesaro nel 1971, ma realizzato nel 1967 per l'Expo' di Montreal. L'opera originale si trova oggi a Roma davanti all'ingresso principale della Farnesina, sede del Ministero degli Esteri.

Info: www.pesarocultura.it.

Raduno a Pico

Gli equipaggi sono stati ben 181 e dopo l'iscrizione, la colazione e l'aperitivo fatti a Pico, ci siamo diretti a Falvaterra (FR) a visitare il Museo situato all'interno del Convento. Dopo l'aperitivo in un bar di Pontecorvo e la degustazione di una mozzarella di bufala, è stata la volta della Taverna di Cupido di Piedimonte San Germano, dove abbiamo pranzato, c'è stata la lotteria, la premiazione e la consegna di una targa ricordo ai partecipanti, provenienti da tutto il Lazio e dalle Regioni limitrofe.

Il sottoscritto, fiduciario di Frosinone, ed Antonino Corso, organizzatore del raduno, sono ampiamente soddisfatti per la riuscita dell'evento e danno appuntamento al 2018.

Gaetano Attilio Serrecchia



In metallo dorato e smaltato, 88 g di peso, 75 mm di diametro, 5 mm di spessore. Il car badge è corredato di viti e barretta per il fissaggio. Si tratta di una serie limitata e sul retro è inciso il numero progressivo di ciascun pezzo.

Disponibile su www.500clubitalia.it, nella sezione **500 Shop**, oppure contattando la Segreteria.

Il costo è di 50€ + spese postali.



**car badge
Fiat 500 Club Italia**





Cinquino alla menta

Al mio arrivo avverto un particolare lieve profumo nell'aria, direi di menta, ma forse è solo un'impressione. Città Sant'Angelo, per il suo appuntamento annuale settembrino (17/09/17), sta iniziando ad incamerare i vari cinquini rombanti che giungono festosi, presentando al pubblico degli appassionati e dei curiosi tutte le variazioni sul tema 500. Intanto, i collaboratori di Antonio si industriano per far sistemare gli scalmanati cinquecentisti posteggiando le vetturine con un certo ordine lungo le piazzette intorno al vialone della Basilica di San Gabriele, protettore della Cittadina sospesa tra



la montagna ed il mare Adriatico. Inizia il chiacchiericcio, lo scambio di ricordi di altri raduni, alcuni mostrano le novità e le varie migliorie apportate alla loro bicilindrica con un certo entusiasmo per i risultati a dir loro raggiunti. Ciò mentre gli altri, più assonnati, approdano al Bar designato per la colazione.

Terminate le canoniche operazioni, una possente voce microfona dà il via per la partenza, direzione Silvi Marina. Il gruppo parte con un ordine quasi militare verso la riviera adriatica, giungendo allo stabilimento della Saila. Ecco perché e chissà per quale fenomeno stamane avvertivo quel fresco di menta. È proprio vero che in sella al cinquino si vive in un altro mondo, uno stato di magia!

Oggi si celebrano gli 80 anni della caramella che ha accompagnato Silvi e l'Abruzzo in giro per il mondo. Questo compleanno segna una tappa importante nel territorio in cui la Saila è nata e dove continua a vivere e produrre. Pur essendo una giornata festiva, la Direzione ed una ventina di dipendenti si sono presentati in Azienda per dimostrare ai nostri amici cinquecentisti le fasi della produzione e del confezionamento. Il leggero profumo di menta ci ha seguito poi fin dentro il ristorante di Silvi, questa volta a giusta ragione, perché ogni cinquino portava con sé una bella scorta di bon bon alla menta-liquirizia.

Si è così conclusa la giornata nella piena dolcezza con una bocca rinfrescata.

Alvaro Fabrizio



8° Raduno a Calvi

26 agosto 2017. La 500 compie sessant'anni e a Calvi (BN) l'hanno festeggiata con un raduno a cui hanno preso parte una settantina di esemplari. "Incontriamoci a Calvi con la mitica 500" è stato voluto ed organizzato da Francesco Giangregorio con la collaborazione di un gruppo di amici e l'assistenza del Coordinamento di Benevento Città.

Per tutta la prima parte della mattinata le mitiche auto sono giunte in Piazza ed in Via Roma dalle varie province campane, nonché dal Molise, per la gioia di residenti e non, che si sono soffermati a visionare i vari modelli e ad apprezzare la cura amorevole con la quale sono tenute dai rispettivi proprietari.

Fattiva è stata la collaborazione e l'assistenza meccanica offerta dall'amico fraterno Francesco Soricelli per il ripristino di tre cinquini in panne.

Tanti piccoli modellini di 500 e cimeli ad essa legati sono stati esposti nella sala consiliare del Comune, grazie alla passione del prof. Francesco Quadagno e della moglie Bianca, che a casa hanno questo piccolo ed interessante museo, apprezzato da tutti i presenti.

L'incontro calvese è stato un'occasione per collezioni-



CURIOSITÀ

Saila è acronimo di "Società Anonima Italiana Liquirizia Abruzzese" e venne fondata a Silvi Marina nel 1937 da Angelo Barabaschi: si iniziò con una produzione a base liquirizia, poi la gamma si arricchì con le caramelle a base di menta. Nel 1978 Saila sarà il primo marchio del mercato italiano a lanciare il formato "astuccio". L'azienda ha 2.600 dipendenti e, come molti storici nomi nel settore dolciario, è oggi parte della multinazionale svedese Cloetta. La liquirizia utilizzata a Silvi proviene della Calabria.

CURIOSITÀ

Bisceglie

Comune di oltre 55mila abitanti nella provincia BAT, ha origini molto antiche. Il suo territorio infatti fu abitato sin da epoche remote. A testimonianza di ciò vi sono i reperti umani ed animali ritrovati nelle grotte della zona.

Tra i monumenti di epoca più remota (età del bronzo) vi sono senz'altro i dolmen, sepolcri-altari realizzati con grandi lastre di pietra.

I più interessanti sono il dolmen della Chianca (dal termine dialettale chieghe, lastrone di pietra), il dolmen di Albarosa e il dolmen Frisari. Tutti e tre sono stati oggetto di campagne di scavo. Il dolmen della Chianca, ritenuto uno dei più belli d'Europa, è stato dichiarato dall'Unesco nel 2011 "Patrimonio testimone di una cultura di pace per l'umanità". Qui vi si svolgono manifestazioni culturali ed il monumento è stato rappresentato anche in un annullo filatelico.

sti ed appassionati per potere ammirare i vari modelli presenti, dalla N del '60 all'ultimo esemplare di R, gentilmente concesso in visione insieme ad una splendida Abarth dalla concessionaria Fiat SARA3 di Benevento. La lunga carovana si è avviata per il giro turistico dei paesi limitrofi con una tappa per un momento di raccoglimento nel piazzale del cimitero comunale per un saluto all'amico compaesano Antonio Soricelli prematuramente scomparso.

Sosta per un aperitivo-rinfresco offerto dall'Associazione "Apice-Libera" e poi pranzo presso l'Agriturismo "L'Antica Quercia", ringraziando i cinquecentisti intervenuti con un brindisi presso la Cantina Bosco S. Agnese e dando appuntamento al prossimo anno.

Francesco Giangregorio e Ferdinando Farese

Maggiore età per il Coordinamento di Bisceglie



Nel 60° anniversario della nascita della Fiat 500, il Coordinamento di Bisceglie ha festeggiato i suoi 18 anni di attività. Il 25 giugno in una giornata caldissima ben 130 Fiat 500 accompagnate da altre autovetture e moto d'epoca di varie marche si sono ritrovate presso il Porto Turistico "Waterfront". Abbiamo voluto offrire ai nostri partecipanti giunti da tutta la Puglia una buona colazione, con a seguire la possibilità di passeggiare tra i vari stand allestiti sul posto, dove si è avuto modo anche di gustare la tipica bruschetta con l'ottimo olio d'oliva

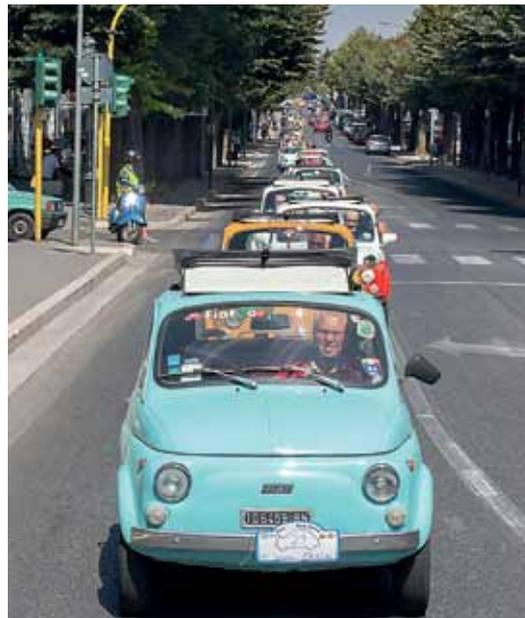

extravergine della ditta Galantino, la gustosa focaccia con taralli della Panetteria Di Pinto Mauro e il fresco vino doc della Cantina Angarano; al momento della registrazione, che è stata totalmente gratuita, è stata consegnata una borsa ricca di ulteriori omaggi.

Un piccolo gruppo ha visitato il centro storico ammirando la Cattedrale (eretta dai Normanni nel 1073), l'imponente e massiccia Torre dei Normanni (costruzione militare rara in Puglia, eretta verso il 1060), il Torrione di Schinosa (1490) ed il cinquecentesco Palazzo Tupputi dalla tipica bugnatura a punta di diamante. Inoltre tre piccoli gruppi hanno potuto fare un giro su una barca a vela del 1965 fuori dal porto turistico, grazie allo skipper Mimmo Cormio. A portare il benvenuto della Città di Bisceglie c'era il vicesindaco Vittorio Fata. Alle 12,30 il colorato corteo ha sfilato lungo la litoranea facendo sosta presso "La Torretta" del gentilissimo Sig. Enzo per degustare il dolce con la foto ricordo. Successivamente il corteo si è diretto all'Agriturismo Gardenia per festeggiare la giornata con l'ottimo pranzo, musica e regali, con un sentito grazie al Direttore Mauro.

Ringrazio l'amico Gianluca Fiorentini giunto da Roma, 500sta doc che ha avuto modo di raccontare i suoi viaggi anche grazie al libro "Fino alle Porte d'Oriente". Dovoso ringraziare i fiduciari della Puglia Massimo Testa, Matteo Cotrufo, Felice Cafagna, Nicola Copertino, Tommaso Giocovazzo Laerte Pagano per la sorpresa ricevuta, un abbraccio caloroso per ricordare la nascita del Coordinamento di Bisceglie nel lontano 1999. Personalmente devo ringraziare lo Staff: Pina, Anna, Antonella, Bernardino, Mimmo, Luigi, Gennaro, Leo, Michele, Andrea, Cesare ed Enzo per l'ottimo lavoro svolto; grazie agli standisti che hanno offerto i loro prodotti, agli sponsor, a Mino P. per le ottime riprese dall'alto e soprattutto a tutti i partecipanti. Adesso ci aspetta una piccola pausa, ma già tra qualche mese ci rimetteremo a lavoro per offrire qualcosa di particolare al prossimo raduno previsto nella primavera 2018.

Tonio Belsito



Raduno a Migliorina

Calabria

Il 6 agosto 2017 si è svolto il raduno a Migliorina, organizzato dal Coordinamento di Serrastretta (CZ) da me guidato. La giornata soleggiata e piacevole ha visto sfilare le fiammanti 500, alcune riviste in chiave moderna altre in stile tradizionale, suscitando curiosità ed interesse.



Molti sono stati coloro i quali hanno scattato "selfie" a fianco della storica 500, simbolo dell'Italia all'estero ancora oggi. Lo speciale annullo filatelico organizzato per l'occasione da Poste Italiane ha riscosso il successo sperato, con quasi mille cartoline distribuite. La giornata si è conclusa con i saluti e la premiazione a tutti i partecipanti dopo il pranzo consumatosi all'Agriturismo "I Colori del Gusto" a Marcellinara (CZ). Per mantenere vivo il ricordo dell'uomo meraviglioso che era Mario Angotti, nostro carissimo amico nonché cinquecentista, è stata consegnata una targa al figlio Domenico.

Nella giornata si è respirata un'aria amichevole, ricca di emozioni, atmosfera che contiamo di replicare in un'altra location l'anno prossimo, viste le richieste delle persone accorse: mi sento contenta e soddisfatta...

Ringrazio il sindaco Felice Molinaro e tutta l'Amministrazione Comunale di Migliorina per la disponibilità e l'accoglienza; un grazie a tutti i partecipanti, a Giovanni Grisolia (in rappresentanza del Coordinamento di Savona), Claudio Parascandolo (fiduciario di Taranto) e Vincenzo Dolce (fiduciario di Catanzaro); un grazie al nostro parroco di Serrastretta Don Antonio, al mio staff ed al



mio compagno Aurelio che mi hanno aiutata e sostenuta, al mio carissimo amico Riccardo Cristiano per il suo grandissimo aiuto, agli sponsor che hanno contribuito ed in particolare a Petrone Calcestruzzi srl, Premac srl e Termitalia, ed il nostro Club che ci dà l'opportunità di organizzare queste bellissime manifestazioni.

Angela Fazio

Le 500 alla Notte del Gusto

Sicilia

Grande successo sabato 29 luglio a S.Margherita Belice (AG) il paese del Gattopardo. Le vetture e le moto d'epoca hanno aperto le danze dell'atteso evento denominato "La Notte del Gusto", seconda edizione, organizzato dalla Pro Loco Gattopardo Belice in collaborazione con il Comune. Dopo il primo ritrovo in Piazza Diaz, la carovana rombante coordinata dal sottoscritto ha sfilato lungo le vie del centro per raggiungere poi la rinomata location di Piazza Matteotti, (fulcro della festa) dove ad accogliere gli equipaggi c'era Sebastian Feudale del Club Belice che ha accolto i presenti con alcuni aneddoti e curiosità inerenti alle vetture ed alle moto che hanno fatto bella mostra di sé. La Pro Loco ha organizzato delle visite guidate ai luoghi tanto cari allo scrittore

CURIOSITÀ

Giuseppe Tomasi di Lampedusa (Palermo, 23 dicembre 1896 - Roma, 23 luglio 1957) è stato autore di un unico ma celeberrimo romanzo: "Il Gattopardo". Di famiglia nobile (era 12° Duca di Palma, 11° Principe di Lampedusa, Barone della Torretta, Grande di Spagna di prima Classe), combatté nella Prima Guerra Mondiale; fatto prigioniero dagli Austriaci, tornò in Italia a piedi dall'Ungheria. Fu anche presidente della CRI siciliana a metà degli anni '40. A Santa Margherita Belice vi è tra le altre cose una sua statua a grandezza naturale.



CURIOSITÀ

Città di origini neolitiche, fino al XIX secolo Modica è stata capitale di una Contea che ha esercitato una vasta influenza politica, economica e culturale, tanto da essere stata annoverata tra i feudi più potenti del Mezzogiorno. Come retaggio di una perduta centralità politica, è rimasta la quarta città più importante della Sicilia (dopo Palermo, Catania e Messina) fino alla prima metà del XX secolo e rappresenta un fondamentale punto di riferimento per il territorio sud-orientale dell'isola. Modica vanta un ricco repertorio di specialità gastronomiche ed è nota soprattutto per la produzione del tipico cioccolato. Il suo centro storico, ricostruito a seguito del devastante terremoto del 1693, costituisce uno degli esempi più significativi di architettura tardo barocca e per i suoi capolavori la città è stata inclusa nel 2002, insieme con il Val di Noto, nella lista dei Patrimoni dell'Umanità dell'Unesco.

Giuseppe Tomasi di Lampedusa presso i siti istituzionali, quali il Museo della Memoria e del Gattopardo. Il club della serata sono state le isole enogastronomiche, nelle quali i visitatori hanno degustato le tipicità del territorio attraverso piatti realizzati dai ristoratori locali (timballo del Gattopardo, ventagli di vastedda del Belice, muffollette con semi di finocchietto selvatico condite con olio extravergine di oliva, triangoli di pizza siciliana, cassatella di ricotta, siringate e calice di vino). Il gruppetto di Fiat 500 guidato dal fiduciario di Sciacca Dario Barone non ha esitato a sfidare le dimensioni della Limousine presente in piazza, quasi in una (bonaria) presa in giro!

Paolo Cacioppo

5° Raduno di Modica



11/06/2017. Si è concluso con successo il 5° Raduno "Città della Contea di Modica" svoltosi in Viale Medaglie D'Oro ed organizzato dal locale Coordinamento guidato dal sottoscritto. È stata una giornata ricca di intrattenimenti e movimentata, ma del resto avevamo 187 partecipanti, con la presenza internazionale dei cinquini maltesi. Ore 8,30 tutto pronto per accogliere i partecipanti, come di consueto assegnazione borsa del Club piena di gadget con un particolare telo mare raffigurante la mitica 500; consumata la colazione offerta dal Bar "L'Incontro", i partecipanti hanno potuto visitare la mostra scambio alla ricerca di ricambi e in diversi hanno avuto l'opportunità di ammirare Modica dall'alto in elicottero. Alle 12,30 si è formato un lungo serpentone per girare lungo le vie del centro storico, con ritorno in Viale Medaglie

D'Oro, poi pranzo libero nei locali della zona. L'attività più attesa è stata la caccia al tesoro a piedi, guidati da una mappa; a seguire, premiazione della "caccia stesa", della 500 più originale a cura dell'Autocarrozzeria restauro auto e moto d'epoca di Michele Modica (che ha scelto la F del 1968 omologata ASI di Roberto Salemi proveniente da Aci Catena con il Coordinamento di Catania di Davide Cappadonna) e l'assegnazione del 5° trofeo per il gruppo più numeroso al Cub Tre Colli di Scicli; targa ricordo a tutti i fiduciari presenti (ben 10!) ed ai vari club locali. Voglio ringraziare il Primo Cittadino di Modica Ignazio Abbate per aver concesso tutte le ordinanze per la riuscita della manifestazione, il comando dei Vigili Urbani per il loro operato, tutti gli sponsor, i partecipanti e lo staff formato dalla mia famiglia.

Angelo Fiore

Enna, le 500 per Euronics



Sono state oltre 70 le Fiat 500, provenienti da alcune zone della Sicilia, che il 23 luglio 2017 si sono ritrovate a Enna Bassa in Via Unità d'Italia per festeggiare i vent'anni di apertura del punto vendita di Bruno Euronics, il primo sull'Isola dopo la storica sede di Catania. L'evento, organizzato dal Coordinamento di Enna guidato da Pietro Folisi con la collaborazione dello staff (Bentrovato, Morgano, Lombardo e Solaro) e dal direttore di Bruno Euronics di Enna Vittorio Folisi, ha avuto inizio alle ore 9 con la consegna ai partecipanti della welcome bag contenente gadget offerti dalla ditta Bruno. In tarda mattinata i cinquini hanno percorso le vie cittadine di Enna Bassa e per allietare i partecipanti il Coordinamento ha organizzato alcuni giochi in 500. La manifestazione si è conclusa con le premiazioni e il pranzo.

Ilenia e Oriana Folisi





11° Raduno di Trapani

L'auto che ha fatto la storia d'Italia ha invaso il piazzale all'interno del Lazzaretto presso il porto di Trapani. Centodieci iscritti all'"11° Raduno Città di Trapani" a cura del Coordinamento locale del fiduciario Salvatore Grignano, in collaborazione con l'Associazione "Archeo Aegates", diretta da Angela Marangioglio. Tutto ciò in concomitanza col 60° anniversario della nascita della piccola utilitaria. Un tappeto colorato, formato da Fiat 500 in bella mostra, ha offerto uno spettacolo eccezionale. I partecipanti, dopo aver proceduto all'iscrizione e al parcheggio dell'auto, hanno ricevuto la classica borsina, contenente prodotti tipici locali come pasta, vino, sale, biscotti, tonno, gadget varie e una mattonella con l'immagine stampata della Colombaia. Poi in gruppi di 40 persone, a cura della "Archeo Aegates", hanno visitato la Colombaia, dove Giuseppe Romano, Commissario di



Polizia Penitenziaria, data la sua speciale conoscenza del luogo ha fatto da cicerone. Dopo mezzogiorno la lunga carovana di Fiat 500 ha attraversato il centro storico per immettersi sul lungo mare Dante Alighieri e indirizzarsi verso il locale "La Tonnara" di Bonagia dove c'è stata grande festa con pranzo, ballo e karaoke con gente giunta per l'occasione da Palermo, Monreale, Alcamo, Corleone, Sciacca, Mazara del Vallo... Nel primo pomeriggio i partecipanti hanno effettuato la visita al Museo della Tonnara. Poi riconoscimenti e premiazioni con targhe per tutti a conclusione di una grande giornata all'insegna di una incrollabile passione.

(sintesi dall'articolo di Antonio Ingrassia "Giornale di Sicilia")

Bolognetta, Miss in 500

Il 13 agosto nell'ambito del SummerFest 2017 si è svolta a Bolognetta (PA) una sfilata di cinquini per rievocare la famosa parata del 4 luglio 1957, giorno della presentazione ufficiale della vettura. Per l'occasione, le 500 hanno portato in giro 24 splendide ragazze vestite con abiti vintage.

Nel primo pomeriggio, i cinquini già sistemati davanti la sede del Coordinamento di Bolognetta aspettavano



l'arrivo delle ragazze, dalle cui mani gli autisti hanno ricevuto un oggetto in ceramica a ricordo dell'evento realizzato dalla Fornace di Bisanzio di Monreale. Alle ore 16,30 è partita la sfilata, con le Vespe a fare da apripista. Il corteo è stato guidato da sei splendide 500 D e a seguire tutte le altre con a bordo le Miss; percorrendo le vie principali del paese, ha fatto una piccola sosta davanti la Chiesa Madre e qui le ragazze hanno ricevuto una rosa offerta da Germana Orobello-Flowerstore. Il parroco Don Pino Graziano ha benedetto le auto e gli equipaggi ed ho a lui consegnato una rosa dedicata alla Madonna. Siamo poi ripartiti per arrivare in Piazza Caduti in Guerra, dove le 500 sono state schierate ad anello, mentre le Miss salivano sul palco per essere presentate al pubblico. Man mano che sfilavano, la giuria composta dal sindaco Gaetano Grassadonia, dall'assessore Patrizia Vilardi e dal presidente del Consiglio Comunale Francesco Orobello ha selezionato Miss in 500 Bolognetta, Miss Simpatia in 500 e Miss Eleganza in 500.

Mentre la giuria decideva, c'è stato tempo per rinfrescarsi con un gelato offerto da Adrian Bar. Non è mancato l'intrattenimento con l'esibizione di Marika e Rosario, Emilia e Cristian, Marta e Simone, Martina e Manuel, campioni regionali di balli latino-americano. Dopo il breve intermezzo le ragazze, accompagnate dai cinquecentisti, sono salite nuovamente sul palco, per conoscere il verdetto

CURIOSITÀ

Il Raduno di Trapani (svoltosi il 9 luglio 2017) ha condotto i suoi partecipanti in visita alla Colombaia. Detta anche Torre Peliade o Castello di mare, è un'antica fortezza medievale trapanese, posta su un'isoletta all'estremità orientale del porto di Trapani. È alta 32 metri, composta da quattro piani sovrapposti, con il primo adibito a cisterna, mentre l'ingresso originario si trovava al secondo piano. È uno dei migliori esempi di architettura militare in Sicilia.



RINGRAZIAMENTI

Alà dei Sardi

Ringraziamo il Sindaco, la Pro Loco ed il Parroco, il Ristorante Hotel La Madonnina, i cittadini che hanno servito e preparato un indimenticabile rinfresco, il cinquecentista Gianfranco Amadori per le sue splendide calamite e l'Ente Foreste che ha permesso la nostra sosta a Sa Coiluna. Infine ringraziamo immensamente il Fiat 500 Club Italia per il supporto logistico, riuscito perfettamente grazie alla collaborazione dei fiduciari. Appuntamento alla prossima edizione, con l'augurio che noi alaesì diciamo sempre...
Atteros Annos Menzus.



della giuria. Ad ognuna è stato consegnato l'attestato di partecipazione e la shopper del Fiat 500 Club Italia. Miss Simpatia è stata proclamata Efe, Miss Eleganza Giada e la Miss in 500 Bolognetta è risultata Melania; le ragazze sono state premiate con buoni ed altri omaggi offerti da La Fonte del Benessere di Angela Prudenza, Parrucchiera Maria Leto, Parrucchiera Andrea e Gianni Pirandelli, Parrucchiera Franco Graziano, Gioielleria Toscano, Germana Orobello-Flower Store. Per concludere nel migliore dei modi non poteva mancare la torta come sempre splendida e squisita offerta dalla Pasticceria Delizia. Omaggi anche per la giuria, la presentatrice Rosamaria D'Amico, il Comandanti di Carabinieri e Polizia Municipale, il rappresentante dei Vespisti.

Un ringraziamento particolare va Desirée Benanti che ha curato l'aspetto organizzativo delle ragazze, agli sponsor, all'Amministrazione Comunale, al Comando Carabinieri di Bolognetta ed al Comando Polizia Municipale. Ho ricevuto molti complimenti per la manifestazione e l'invito affinché essa diventi una tradizione per Bolognetta: ciò non solo ci rende molto orgogliosi ma ci dà anche la forza per continuare a fare sempre meglio.

Salvatore Benanti



Le 500 colorano Alà dei Sardi

Il 16 luglio 2017, i sottoscritti, soci nel Club, in collaborazione coi fiduciari di Alghero ed Olbia Domenico Giuseppe Sotgiu e Antonio Deiana hanno organizzato il 1° Raduno di Fiat 500 e Derivate ad Alà Dei Sardi, Comune di 1.950 abitanti nella parte nord-orientale dell'Isola. Sin dalle prime ore del mattino la piazza principale del piccolo centro del Logudoro si è animata grazie agli stessi abitanti che, incuriositi, aspettavano l'arrivo delle mitiche cinqueine previsto per le ore 9. È stata subito festa vedere le prime auto arrivare dalle varie parti della nostra stupenda Isola, che man mano occupavano la piazza antistante la Chiesa Parrocchiale.



Espletate le operazioni di rito, i cinquecentisti hanno avuto modo di visitare il centro del paese caratterizzato dalle sue costruzioni interamente realizzate in granito, pietra caratteristica del nostro altipiano. Prima della partenza per il giro panoramico è intervenuto il sindaco Francesco Ledda, che ha voluto e sostenuto fortemente la nostra iniziativa insieme alla Pro Loco, nonostante pochi giorni prima il nostro splendido territorio, caratterizzato da magnifiche sugherete, fosse stato colpito da un bruttissimo incendio che ha visto tutta la comunità alaesè mobilitata. Anche il parroco Don Vittorio Falqui ha voluto salutare gli amici cinquecentisti benedicendo i presenti e le nostre instancabili cinqueine, destando grande partecipazione e commozione per le sue bellissime parole. Alle ore 11,30 circa l'allegra carovana si messa in movimento verso la località di Sa Coiluna, sito suggestivo e caratteristico per il suo laghetto artificiale, scelto per il meritato rinfresco offerto: una degustazione di prodotti locali offerti dagli abitanti del paese. Il gruppo ha poi raggiunto il vicino centro di Buddusò, dove, presso il Ristorante La Madonnina, si è tenuto il pranzo, al termine del quale sono stati consegnati agli equipaggi un attestato di partecipazione, dell'ottimo miele alaesè, una calamita raffigurante la mitica 500 e le brochure illustrative del nostro territorio. Dalle 17 piano piano le piccole vetture con i loro instancabili conducenti ci hanno salutato per fare rientro nei loro Comuni di residenza.

Antonello Scanu, Gianluca De Angelis e Chiara Francesca Manca



Il viaggio di 4 piccole 500

Grosseto-Saint-Raphaël

► Adalgisa Banzi

Che grande cosa internet! Una sera, girovagando nel web, mi imbatto in una pagina: quella del Meeting Internazionale Fiat 500 di Saint-Raphaël, Francia.

La cosa mi stuzzica, comincia a ronzare un'idea... approfondisco e studio l'itinerario, i chilometri, le soste, calcolo i giorni di viaggio. Poi accantonano il progetto: sono ben 1.400 km da fare con le nostre piccoline! Ne parlo però con i miei amici 500entisti che ne sono entusiasti e cominciano a dirci... perché no?

Facciamo una riunione di preparazione ed organizziamo il piano d'attacco! Tutte le "ragazze" vanno a fare un controllo dal meccanico. Ogni auto ha pezzi di ricambio al seguito per affrontare i problemi che si possono creare lungo strada. Nino, il decano del gruppo (80 anni e non sentirli), ha praticamente un'officina viaggiante nella sua 500. Il programma prevede la prima sosta a Ventimiglia, il giorno successivo Saint-Raphaël, dove ci attende il fiduciario Marco Palermo, ed il lunedì visita a Garlenda

Presi dall'entusiasmo e dalla grandezza dell'impresa, contattiamo il Sindaco e chiediamo un incontro per

esporgliela e chiedere un gagliardetto di Grosseto da portare in Francia. Il Primo Cittadino ci accoglie con gioia e ammirazione: «*Con queste andate? Bravi!*».

Arriva il giorno della partenza, siamo frementi... un po' di agitazione, la frenesia, il piacere di affrontare l'avventura ed anche l'ansia di fare tanti chilometri in 500, specie in autostrada: siamo piccini, ci vedranno?

Le 500 invece sono pronte, rombanti e scodinzolanti: la bianca di Beppe e Ada, la rossa di Mauro e Franca, la gialla del decano Nino e la bianca di Pino e Mirella non temono nulla, ne hanno vista di strada sotto le loro gomme!

Contiamo di sostare ogni 100/110 chilometri per permettere di fare riposare più le nostre ossa che le piccoline.

Le città scorrono veloci dietro i nostri piccoli lunotti: Follonica, Massa, il confine tra Toscana e Liguria, La Spezia, Rapallo. A Recco sosta obbligatoria per assaggiare la famosa focaccia!

Arriviamo a Ventimiglia stanchi ma felici: 11 ore di viaggio tra soste e pranzo. La paura di non essere visti è stata sfatata: non c'era automobilista, camionista, motociclista che non ci salutasse e ci facesse i complimenti. Agli autogrill spesso si formavano

capannelli. È vero che la Fiat 500 ha unito l'Italia e gli Italiani ed è amata da tantissimi!

Il giorno dopo arriviamo a Saint-Raphaël: anche lì siamo stati accolti, rifocillati e ci siamo sentiti a casa, grazie a Marco Palermo ed al suo staff. Grazie ancora a Marco che si è prodigato e mi ha aiutato per far sì che questo mio/nostro sogno diventasse realtà.

Il raduno è stato bellissimo e si è visto quanto la 500 sia una macchina amata; la frase più bella che ho sentito (in francese) è stata «*Ma sono piccoli giocattolini!*» con il sorriso sulle labbra e gli occhi luccicanti.

Al rientro non potevamo non passare nella nostra "casa base" a Garlenda; abbiamo avuto l'onore di essere accolti da Ugo Giacobbe e dai ragazzi della Segreteria che gentilmente ci hanno illustrato il Museo e le meraviglie lì conservate. L'ufficio ci ha fatto le feste ed è stato impagabile anche Domenico Romano con la sua esuberanza.

Grazie a tutti voi che ci avete accolti come si fa con gli amici a casa. Un'avventura fantastica: abbiamo cominciato con tanta ansia, paura ed entusiasmo, ma ci siamo resi conto che con la piccola ma grande Fiat 500 si va ovunque... con calma, ma ovunque.



La nostra storia in 500

Io e mia moglie Ester siamo "nati" con la 500, ci siamo conosciuti ad inizio 1971 e sposati a fine 1972. Diciamo conosciuti anche e soprattutto grazie alla 500, con la quale detti un passaggio e... poi via... via tutta la nostra storia.

La prima 500 F beige fu acquistata usata a 250.000 lire nel 1970; la foto in alto a sinistra, che risale al 1971, ci vede proprio con questa vettura ad Arona (Lago Maggiore). Negli anni 1975/1980 ebbi invece una L blu. La 500 L bianca della seconda immagine è stata fotografata ad Oggione (Lago Annone) nel 2015, mentre nella terza foto, del 2017, c'è la L blu, che usiamo attualmente, a Parè (Lago di Lecco).

Claudio Arrigoni



La passione del Palio sale in Cinqueterzo.

La passione del Palio sale in 500

Due storie, completamente diverse, si sono incontrate in occasione del Palio disputato ad Asti nell'anno 1967.

Una è quella risalente al Medioevo e relativa al Palio stesso corso da cavalli, l'altra invece la conosciamo bene e si riferisce alla nostra amata 500. La fotografia, tratta dalla rivista "Astigiani", settembre 2016, anno 5, numero 17, si riferisce al Palio di quell'anno e mostra un gruppo di figuranti a bordo di un mezzo che di cavalli ne ha pure lui, anche se in numero limitato.

Duilio Nano

CONDOGLIANZE

Il 20 ottobre 2017 è venuto a mancare **Giovanni Mondo** di Casandrino (NA), socio dal 2001 e nostro fiduciario del Coordinamento di Napoli Area Nord: il Club rivolge un affettuoso pensiero alla famiglia nel ricordo dell'attività svolta da Giovanni a favore dei cinquecentisti della sua zona, anche nel ruolo di collaboratore del Registro Storico di Modello.

Il 30 agosto, a causa di un grave incidente stradale, è scomparso **Giuseppe Craparotta**: il Coordinamento di Marsala guidato da Lorenzo Ingrassia rivolge alla moglie ed al resto della famiglia le più sincere condoglianze.



Dal bob alla 500



▲ **Nel mondo dello sport** non mancano certo gli appassionati del mitico cinquino e fra i nostri soci abbiamo il piacere di annoverare

atleti impegnati in varie discipline, anche ad alto livello. Ciò comprendendo quelle forse meno note al vasto pubblico, ma che danno spesso lustro al nostro Paese e che, almeno in occasione dei grandi appuntamenti internazionali, polarizzano l'attenzione dei tifosi.

Viene dal mondo degli sport invernali ed in particolare dal bob a due l'ultimo "acquisto" del nostro sodalizio: parliamo di Carola Mellano, di Giaveno (TO), che ci mostra la sua L ritratta tra i campi di lavanda della Provenza e sullo sfondo del mare della Corsica. «*Mi piace fare foto e calcolando che spesso andiamo in ferie con la 500, ne ho tante di belle. Sono innamorata di questa macchina, ci sono cresciuta, era di mio nonno e la uso quotidianamente!*» racconta Carola.

Avellino per Camerino

► **Chi ha partecipato** al Raduno di Rotondi (AV) del 3/4 giugno ha potuto ammirare la mostra fotografica "In 1000 hanno fatto l'Italia, Noi in 500 la giriamo", curata dal fiduciario di Macerata Mirko Mancinelli.

Il ricavato di quella manifestazione è stato consegnato da me, fiduciario di Avellino, e dal fiduciario di Benevento Ferdinando Farese proprio a Mancinelli ed è stato per noi un piacere rivedere lui e la sua signora e poter scambiare quattro chiacchiere.

Mi auguro che sia stato anche per loro un momento per riprendere la vita quotidiana tralasciando quello che li circonda, palazzi inagibili e cumuli di macerie, frutto della furia della natura. In fondo ciò che ci rimane è l'amicizia, la stessa che deve dare forza ai terremotati di



riprendersi al più presto.

In occasione di quella visita, abbiamo avuto modo di acquistare il calendario di un'altra simpatica iniziativa benefica, "500Puffolandia". Con l'augurio di rivederci quanto prima ad un raduno nella Camerino finalmente ricostruita.

Vito Limone

Vent'anni dopo

▼ **Stesso posto**, stessa auto ed io sono un po' cresciuta... Sono passati appena 22 anni! Sono felice, ho mantenuto la promessa adesso che sono una donna. La mia 500, tutta nuova e fiammante, la guido con il ricordo di quando ero una bambina al fianco di mio papà Maurizio, che ha fatto tanto per il restauro del mitico cinquino

Brunella Addati



▲ *Brunella ieri ed oggi e con papà Maurizio; la famiglia è originaria di Napoli, ma vive a Prato.*



"500, Anima mia"

▲ **Dall'album dei ricordi** del Coordinamento di Reggio Calabria: il fiduciario Enzo Polimeni consegna un gagliardetto del Club ai membri della storica band "Cugini di Campagna", in occasione della Fiera sul Lungomare di Pellaro, durante la quale sono state esposte anche le nostre vetture. Verrebbe naturalmente da dire "500, Anima mia", citando il brano forse più celebre di questo gruppo, uscito nel 1973 e cantato da vari artisti in tutto il mondo.

Amarcord: Automotoretrò

▼ **1992, il Club è sempre** stato presente alle principali fiere di settore sin dalle sue origini. Lo testimonia questa foto, trovata dal nostro commissario tecnico Enrico Bo, che risale alla prima partecipazione ad Automotoretrò nel 1992, con uno stand "minimalista" all'interno del Padiglione Agnelli (Torino Esposizioni) nel quale, oltre allo stesso Bo, erano presenti anche Luciano Palladino, il presidente Gian Paolo De Capitani, Emanuela Nasino, Elisabetta Bo.





I 100 anni della Giannini

Festeggiamenti a Vallelunga

► di Maurizio Giraldi

Il 29 ottobre 2017 la Giannini Automobili ha festeggiato i suoi primi 100 anni di attività e per farlo la famiglia Polverelli non poteva scegliere luogo più adatto che un autodromo, e non uno qualunque, ma Vallelunga. Curve e cordoli cari alle Giannini, dove soprattutto le bicilindriche della Casa romana hanno dato vita a tante battaglie, polarizzando le attenzioni del pubblico e facendo sognare tanti giovani.

Le 500 Giannini hanno cominciato la loro avventura proprio a Vallelunga nel lontano 1966, anno di omologazione delle prime 500 Giannini, quando ancora sul circuito si girava in senso anti orario.

Ospite dell'evento, tra altri piloti, Liliana de Menna, campionessa femminile del 1968 che proprio qui a Vallelunga, a bordo della sua Fiat 500 Giannini Montecarlo blu preparata da Gigetto Giraldi, iniziava la sua carriera.

Molte le vetture elaborate Giannini iscritte a questa importante giornata per la Casa romana: Fiat 126, Fiat 127, Panda, prototipi del Museo Storico, ma la parte del leone l'hanno fatta le 500, presenti in molte versioni ed in tutte le cilindrata commercializzate, alcune anche con passato storico agonistico, 590 Vallelunga e 650 NP di nostri soci, come la particolare versione "Furgoncino" del nostro fiduciario della Penisola Sorrentina Raffaele Staiano.

All'interno della manifestazione è stato indetto un Trofeo Giannini per tre catego-





rie di vetture, dove una qualificata giuria composta da Enzo Altorio – autore di libri su 500 e Giannini – Paolo Baldi e Rinaldo Sanna – appassionato olandese molto attivo su FB per il marchio Giannini e per i “Gianninisti” – ha assegnato i trofei.

Le 500 Giannini hanno cominciato la loro avventura proprio a Vallelunga nel lontano 1966



A chiudere la giornata, l'attesa parata sul “corto” di Vallelunga, momento emozionante che ha visto le vetture partecipanti seguire, in un clima di festa, la 500 Giannini 350 GP, nuovo gioiello della Casa romana per alcuni giri del tracciato.

Folta la rappresentanza del Club all'evento: presenti numerosi soci giunti da parecchie parti d'Italia, i fiduciari Emiliano Tiseo (Nepi), Fabio Romagnoli (Civitavecchia), Fabio Grosso (Città del Vaticano), Raffaele Staiano (Penisola Sorrentina) ed il commissario di Registro esperto in Giannini Antonino Villa.



Nella pagina accanto, Rinaldo Sanna e Liliana de Menna e Raffaele Staiano con la sua 500 furgoncino. Qui sopra, Maurizio Giraldi in pista. Sotto, i premiati e, a sinistra, la giuria.

Per alcune immagini si ringrazia Luca De Meo.



I premiati

I premi assegnati dalla giuria sono andati ad auto di notevole importanza, tra cui la mia 500 TV: il premio è stato assegnato per l'immatricolazione più antica e l'ottimo mantenimento dell'originalità. Ancora una volta la mia 500 mi ha reso orgoglioso, percorrendo oltre 600 Km in soli 2 giorni: una Mllemiglia marchiata Giannini.

Particolare Trofeo è stato assegnato ai soci Gaspare e Giuseppe La Commare con la 590 Giannini GTS Vallelunga per l'autovettura meglio conservata: passato agonistico da fare invidia, completamente documentato, corredo di accessori d'epoca straordinario, una delle sopravvissute dei circa 30 esemplari costruiti.

Una vettura che ha corso nelle cronoscelate siciliane. La sua grinta si è spenta dal 1975 dopo l'ultima gara disputata, ma nel 2015 ha visto la sua rinascita grazie a Gaspare che l'acquistò, conservando in tutto la sua originalità. «Per me è stata una grande emozione riuscire a realizzare il sogno di portare la 590 Vallelunga proprio sul famoso circuito da cui prende il nome, la trasferta è stata lunga, ma ne è valsa la pena... colgo l'occasione per ringraziare la Giannini Automobili per questa fantastica giornata e ringrazio mio fratello Giuseppe e miei amici Daniele e Salvatore».

Al giovane Mario Caputo è stato assegnato il premio per la rarità: la sua Fiat 126 Giannini GPA 800 cc è forse l'unica sopravvissuta dei 30 modelli Giannini. Un'auto allestita su base 126 prima serie, alesaggio 85 x corsa 70! Fin da bambino Mario mostra una passione fuori dal comune: non sogna di possedere una Ferrari, ma di poter guidare una di quelle auto “romane” tanto novellate dal papà, possessore di una 500 Giannini preparata da Lavazza. Al compimento dei 18 anni i desideri di Mario diventano realtà: la Fiat 126 Giannini GPA 800 cc è sua. «Se volessi raccontare la storia della mia Fiat 126 Giannini non basterebbe un libro intero... Un grazie particolare alla Giannini Automobili per la bella giornata organizzata e per aver reso possibile un sogno che coltivavo da sempre: percorrere il tracciato di Vallelunga con la mia Giannini».

Francesco Uliano



Impressioni dal... Circo

Cinquecentelba 2017

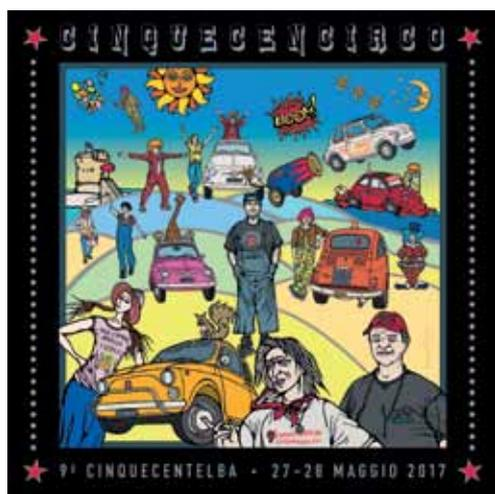

Raccogliamo qui alcune testimonianze a proposito del particolare meeting biennale ambientato sull'isola toscana a cura del fiduciario David Berti e del suo staff, molto apprezzato dai partecipanti.

Un racconto disegnato

► **Francesco Mignano**

Lunedì 29 maggio, girando con la mia 500 gialla per l'Isola d'Elba in perfetta modalità slow drive e così godendomi la sua ricca varietà paesaggistica e le divertenti strade che la percorrono, pensavo che... sì: avrei proprio voluto scrivere un articolo da proporre a "4PiccoleRuote" per raccontare quanto mi ha emozionato l'aver partecipato — nel fine settimana appena trascorso — alla nona edizione del Cinquecentelba, il mitico raduno che il Team 500% Elbano del Coordinamento Isola d'Elba del Fiat 500 Club Italia organizza ogni due anni.

E già: ma da dove comicio? Come mettere in ordine le mille sensazioni vissute, gli infiniti ricordi immagazzinati, il suono e i colori dei 250 cinquini partecipanti e i loro equipaggi variopinti e festosi?

Confesso la difficoltà e l'imbarazzo: avete presente quando un'emozione è tanto forte da mandarti in confusione?

Per di più, sono stati due giorni talmente intensi, ricchi di incontri, di amicizie vecchie e

nuove, di cose da vedere e da fare... che non ho avuto modo neppure di scattare fotografie, immagini che potrebbero aiutarmi a metter ordine nelle idee...

Che faccio? Forse parto dal titolo del raduno stesso... Cinquecentelba: un raduno che è, anche, un vero e proprio spettacolo circense, messo in scena in gran parte dagli organizzatori coordinati dal fiduciario David Berti, in parte e in modalità letteralmente estemporanea dagli stessi partecipanti al raduno.

Cinquecentelba... mentre ripenso a cosa è stato questo evento così diverso dal solito, inizio a scarabocchiare con la matita sulla carta, come sempre faccio quando cerco concentrazione. Disegnando disegnando... il mio racconto inizia a prender forma: non parole, ma immagini a matita e pennarello.

Immagini come ricordi di un evento sognato ancor prima che vissuto, come quando da piccolo venivo via dal tendone a strisce bianche e rosse dopo aver assistito al... circo.

Ecco David, un po' domatore di questa banda di matti, un po' clown e primo Giamburrasca tra tutti; e poi Marcello, Maurizioetto e Sandrone, che se li metti vicino l'un l'altro paion Stanlio e Ollio o Flick e Flock, Massimo che



poi si trasforma in gorilla in gabbia: capibanda di un gruppo infaticabile che ho visto costruire con le proprie mani cose che noi umani non potremmo neppur immaginare e il bello è che si trattava di cose fatte con 500 vere, trasformate così in scenografie incredibili...

... Sebastiano, Stefano, Lorenzo e tutti gli altri: clown in maschera che si son presi cura di accoglierci sul loro scoglio e condurci all'interno di quel tendone da circo immaginario che è il raduno 2017 del nostro Club all'Elba. E neppure poi tanto immaginario: ché per accedere all'esposizione statica sul lungomare di Marciana Marina siam passati con le 500 attraverso un tunnel pieno di palloncini colorati per trovarci, all'uscita... in una gabbia da circo! Sensazioni forti...

... Roberta, due metri e mezzo di ragazza, che dall'alto dei suoi trampoli elegantemente guida un manipolo di giocolieri, contorsionisti, pagliacci, acrobati, veggenti, il colorato gruppo di cinquecentisti di Follonica e gli eleganti gangster di Savona... accompagnati dal rullo dei tamburini e preceduti da un cinquino lilla con sopra una giraffa: la coloratissima parata pomeridiana di apertura del raduno...

... che ha anticipato lo spettacolo circense serale: dove maghi sbucano dalle Giardiniere e clown arrivano su cinquini-taxi che poi diventano motociclette; tra 500 trasformate in luci stroboscopiche, tra mangiafuoco e danzatrici, si arriva al gran finale con il cannone che spara in mare una vera 500!

L'indomani mattina, poi, non essendo "abbastanza" né lo splendido giro panoramico che ha visto circa 250 cinquini percorrere le spettacolari strade a picco sul mare né l'aperitivo sugli scogli a base di polpo all'elbana... ecco comparire in mare dinanzi a noi una 500 trasformata in pattino di salvataggio!

Disegnando disegnando: la vignetta è completa. Ci son voluti carta, matita e pennarello per riordinare i ricordi di questi due splendidi

giorni di raduno all'Isola d'Elba! Grazie a tutto lo staff (impossibile citar tutti, uomini e donne: tanti e infaticabili!) del Coordinamento Isola d'Elba per l'accoglienza e l'organizzazione e, ultima-ma-non-ultima, grazie alla giornalista Daniela Lanza che con le sue belle fotografie mi ha aiutato a scovar nella mente parte dei miei ricordi-disegnati.

Sensazioni elbane

Ho finalmente partecipato all'ormai famoso ed affollatissimo raduno dell'Isola d'Elba. Sono stati due giorni molto intensi, ma la bellezza dei luoghi, l'allegria degli spettacoli circensi e la calorosa accoglienza degli isolani mi hanno fatto dimenticare la stanchezza.

Il fantasioso organizzatore David e i componenti del suo staff mi hanno regalato sensazioni magiche e spettacolari, come quando la mitica 500 per festeggiare i suoi 60 anni è stata sparata da un grosso cannone nel mare di Marciana Marina e poi, come una provocante sirena, è stata sostenuta dalle forti braccia dei sommozzatori, mentre i fuochi d'artificio risplendevano nel buio della notte.

È stata una simpatica sorpresa anche vederla galleggiante a Pomonte come "500 Salvagente", mentre lei si avvicinava alla costa, un "Lui" travestito dai bionda e sexy baywatcher l'aspettava sugli scogli. Insomma, questo raduno mi ha regalato puro divertimento e mi ha trasmesso belle e intense emozioni fra le quali la vista mozzafiato sullo stupendo mare blu durante il lungo giro panoramico. Pertanto colgo l'occasione per ringraziare David e il gruppo di Cinquecentelba, l'artista del riciclaggio Luca Polesi che ha creato per tutti noi una singolare giraffa con alcuni pezzi della mitica cinquina, ma anche tutti coloro che con impegno e passione hanno contribuito alla realizzazione di questo meritevole e piacevolissimo evento che senz'altro rimarrà tra i miei ricordi più simpatici ed emozionanti. Al 2019!

MR

L'Elba e le 500

Ieri eravamo desiderosi di lasciare il continente perché con il cuore e con la mente ci sentivamo già isolani salutati dai gabbiani.

Così abbiamo attraversato il mare per ammirare

quest'isola straordinaria dove il salmastro profuma l'aria.

Con le nostre amate 500 come foglie sospinte dal vento siamo giunti a Marciana Marina ridente cittadina.

Qui tutta la folla si è radunata per godersi la sfilata

e noi fieri come tanti soldatini abbiamo rallegrato

giovani, vecchi ed i bambini.

Poi David con la sua innata fantasia e goliardia ci ha trasportato

nel mondo magico circense regalandoci sensazioni dense

di gioia e di emozioni

da meritare le ovazioni.

Perché lui lo abbiamo ormai capito è veramente un mito.

Pertanto facciamo un meritato applauso caloroso e fragoroso

al superman David, ai suoi collaboratori e agli operatori dell'Agenzia viaggi Napoleon.

Mara Rossi

Una nuova amicizia

Eccomi qua, a scrivere i bellissimi ricordi del nostro raduno "Cinquecentelba", capitanato da David Berti, fiduciario superlativo, pozzo di idee e di ineguagliabile passione per la Fiat 500. Più che la cronaca dell'evento voglio raccontare la splendida amicizia con Francesco Mignano e Luciano Tona, possessore della famosa "ultima 500".

Ci siamo conosciuti tramite web (forum e social network) e da subito è scattata un'amicizia, semplicemente per il nostro modo di scriverci – franco, schietto, semplice – e di confidarsi ricordi ed emozioni che ci accomunano tramite la nostra passione la Fiat 500.

In occasione del raduno elbano 2017 li ho invitati personalmente entrambi ad iscriversi. Ci siamo così potuti incontrare di persona e, nonostante fosse la prima volta, da subito è scattata tra noi un'amicizia forte, sana e disinteressata con la "A" maiuscola, trascorrendo così il raduno tra sorrisi e risate. Sorriso che immagino comparirà sui loro volti quando leggeranno queste parole che ho scritto senza informarli.

Stefano Carbonaro

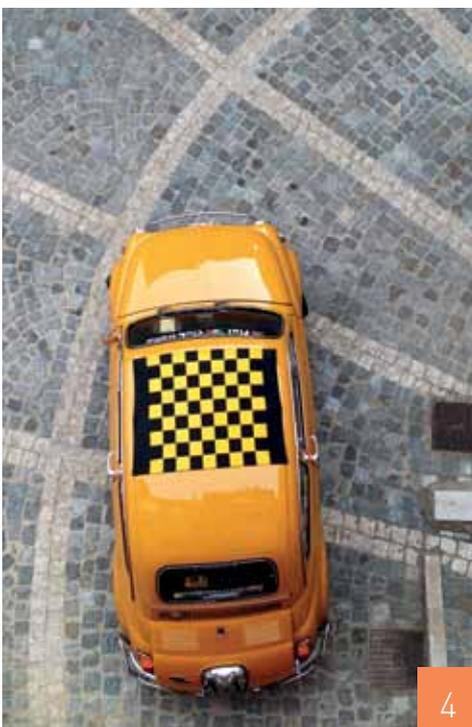

Non fai solo una fotografia con una macchina fotografica. Tu metti nella fotografia tutte le immagini che hai visto, i libri che hai letto, la musica che hai sentito, e le persone che hai amato.

(Ansel Adams)



500 & scatti
dall'album dei soci

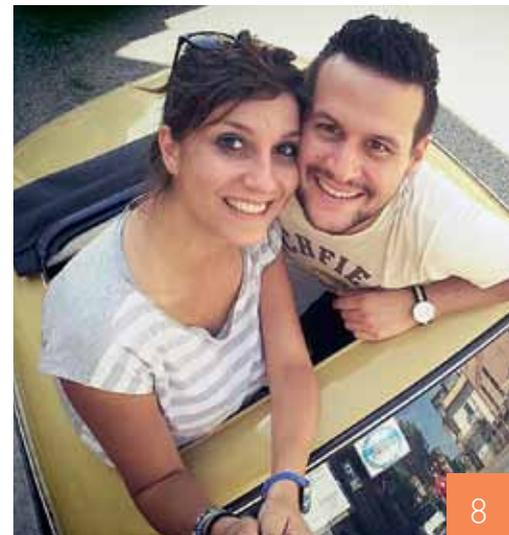



10



11



12



13



14



15



16



17

Dal fiduciario Enzo Polimeni, la piccola Rebecca di Vibo Valentia (1). Domenico Vetri con la fidanzata Simona a bordo della loro 500 L davanti alla Chiesa del Santissimo Crocifisso, Contrada Paradiso a Serradifalco (CL) (2). La 500 di Daniele Bono di Erice (TP) sull'Isola di Pantelleria, sullo sfondo del cosiddetto "Arco dell'Elefante" (3). Francesco Mignano propone la foto "Geometrie urbane: 500 scacchi": «Scommettiamo che se ci mettiamo a contare tutti i sampietrini più gli scacchi del tettuccio otteniamo un totale di 500 quadratini?» (4). Da Alessandro Loscalzo, collaboratore del fiduciario Pietro Radole, il socio Marco Rubino con Francesca e la piccola Eleonora (5). Dal fiduciario Gaetano Attilio Serrecchia, il cinquantista doc Ennio Pasqualitto con il suo tatuaggio al raduno di Cassino (FR) (6). Da Stefania Roghi: «Al Raduno di Figline noi del Coordinamento di Prato eravamo presenti» (7). Daniele Grossi da Pontecorvo (FR) con la sua ragazza Annarita (8). Pier Giorgio Lucifora da Lentini (SR) in giro con la famiglia (9). Anche il contachilometri della 500 F di Fabio Gabas ha voluto festeggiare i 60 anni della storica bicilindrica segnando "1957" (10). Giuseppe Di Bella e la moglie Marilena Virgilio da Viagrande (CT) hanno scelto la loro 500 L anche per il battesimo della figlia Giulia (11). Da Saverio Di Gioia, Noel e Sofia sulla 500 del 1970 (12). Da Giuliano Garzella di Ameglia (SP), di ritorno da una delle sue spedizioni fotografiche naturalistiche, ha notato questa 500 L solitaria nel parcheggio di un centro commerciale: «Sembrava ancora più minuta in tutto quello spazio e non mi potevo certo far scappare lo scatto» (13). Ombretta Polzonetti ha festeggiato il cinquantesimo compleanno di sua figlia Stefania e della loro Giardiniera (14). Gino Somma con la moglie Antonella e la loro 500 (15). Ugo Giacobbe, Alfredo Galderisi e Marco Bonavita con la Marea del Club davanti al Castello di Garlenda (16). «Bello il gioiello italiano!»: da Lauriano Buzzanca, la vetrina di Bulgari con uno specialissimo "portagioie" (17).



1



5



2



6



3

Di qualunque cosa le nostre anime siano fatte, la mia e la tua sono fatte della stessa cosa.

(Emily Brontë)



8

500 & sposi



4



7



9



10



12



11



13



14



15



16



17

La 500 L già addobbata alla vigilia del matrimonio (7 maggio 2017) del suo proprietario Biagio Tarranova (1). Daniela e Michele sposi il 5 agosto 2017 ad Isola d'Asti con la 500 F del cugino Duilio Nano, socio del Club (2). Matrimonio di Roberta, figlia del socio Giancarlo Avataneo, svoltosi il 02/09/2017 a Pecetto Torinese (3-4). Lorenzo Marra, nostro iscritto da una decina di anni, ha detto di sì alla sua Chiara il 9 giugno 2017 accompagnato dall'amata 500 L del 1971 (5). 20 maggio 2017: Monica Maranta, figlia del socio Renato, il giorno delle sue nozze con Ivan Rossi a Fiorine di Clusone (BG) (6). Venticinquesimo anniversario di nozze per il commissario di Registro Giuseppe Cuscani di Catania e la consorte Francesca (7). Angela Sammartano e Uccio Fiorino, circondati da amici e parenti hanno festeggiato 25 anni di matrimonio il 15 luglio 2017. La foto è stata scattata nella Area dello Stagnone a Marsala (8). Unione civile tra Rosanna Loria e Mary Alaimo, celebrata il 19 luglio 2017 con la loro 500 L del 1971 (9). Il socio Bruno Lazzarin accompagna la sorella Antonella ed il cognato Italo nel giorno del loro matrimonio, svoltosi il 10 settembre scorso. Foto scattata presso "Villa Ori" di Cartura (PD) (10). Restiamo nel padovano e per la precisione a Cittadella per le nozze di diamante di Cesare Travaglia (86 anni) e Angelina Poletto (82), che per l'occasione, il 27 aprile 2017, hanno scelto di farsi accompagnare da "Carolina", la loro 500 del 1967: «Ho cambiato una decina di auto durante la mia vita sulle strade, ma "Carolina" non mi ha mai lasciato a piedi, anche per questo meritava di festeggiare con noi» spiega Cesare: 60 anni d'amore per lui e la consorte, 50 anni su ruote per il fedele cinquino (11). Luigi e Susy Bianco, sposi il 5 agosto 2017; durante il loro viaggio di nozze, hanno fatto tappa al Museo della 500 di Garlenda (12-13). Da Loreto Mariani di Silvi (TE), la foto della 500 - del socio Lando D'Elia - utilizzata da sua figlia Serena per le sue nozze il 29 settembre (14). 9 luglio 2017: nozze d'oro per Lugia Sepicacchi e Cesare Lana; la foto è stata inviata dalla figlia Roberta, che scrive: «Abbiamo organizzato una festa bellissima insieme a parenti ed amici e non poteva mancare la mitica 500» (15). Giovanni Moncada ci manda la foto del matrimonio di Valentina, svoltosi a Bagheria il 04/08/2017 con una F del 1965 (16). Il socio Devis Pilengni da Pavone del Mella (BS) con la sua Fiat 500 L del 1972 ha detto sì alla sua Valentina Costa il 02/06/2017. (17)



Nelle vetrine del Museo



Visita il museo online

Il Museo "Dante Giacosa" può contare ormai anche su un'interessante collezione di pezzi d'arte a tema 500.

Tra le opere esposte ce n'è una del pittore, scultore e ceramista genovese Enzo Dante, fondatore e firmatario del Manifesto del

"Dinamismo Cosmico". Dante ha collaborato anche con la "Band degli Orsi" dell'Ospedale Gaslini, realizzando uno dei laboratori che animano la vita dei piccoli pazienti, contribuendo così ad alleviare il disagio della malattia e della degenza. Fonte ispiratrice del laboratorio è stata naturalmente la 500,

dato che – lo ricordiamo – la Band ha in dotazione la ormai famosa Giardiniera "Settebellezze". L'opera che qui vedete e che molti visitatori hanno già potuto ammirare nelle vetrine del Museo è stata consegnata dal prof. Pierluigi Bruschettoni, "anima" della Band, e si intitola "L'Orso e il Mito".

L'angolo della Poesia

Recentemente ho collaborato in parte alla stesura del libro "Rosso Corallo" di Omar Bozza, mettendo a disposizione foto del mio archivio e raccontando alcuni episodi della mia vita accanto alla 500. È un bel libro che affronta il racconto della "mitica" da un punto di vista affettivo, pur mantenendo il necessario rigore tecnico. Questa poesia è presente nelle ultime pagine dell'opera e la voglio dedicare a tutti i giovani amici che si avvicinano per la prima volta alla 500 e al suo cambio per certi versi ostico. Spero possa svolgere per i "nuovi" cinquecentisti, così come è stato per Omar, una funzione... didattica.

NF

LA DOPPIETTA

*Or vediamo amico caro
come fare la doppietta,
una cosa da imparare
se ci tieni al tuo Cinquino.*

*Quando tu dovrai scalare
da una marcia a quella sotto
– o perché vuoi rallentare
o affrontare una salita –*

*smetti di accelerare
(via il piede dal pedale!),
metti in folle e poi rilascia
la frizione celermente.*

*Dai una forte accelerata
e inserisci la tua marcia,
cosa ovvia, ma la dico:
abbassando la frizione.*

*Tutto qui, sembra banale!
E adesso cosa fare?
Se volevi rallentare
pigia il piede sopra il freno,*

*e se invece sei in salita
vai sull'acceleratore.
Se tu questo ben farai
ti ringrazierà il Cinquino.*

*(Quando poi sarai allenato
potrai fare il "tacco e punta".)*

Nicolò Falci



di Luciano Zunino

Cinema che passione...

La 500 sullo schermo (1ª parte)



Tutti noi siano andati almeno una volta al cinema e tutti noi siamo saliti su una Fiat 500 (storica). Quindi unire i due soggetti non è troppo complicato. Sono due passioni – quella per il grande schermo e quella per la piccola utilitaria – che nascono per stimolare il desiderio e la voglia di libertà.

Il cinema è “...arte dello sguardo...specchio del mondo e fabbrica di sogni”. La Fiat 500 è “design, libertà di viaggiare, icona di una nazione, vettura che ha motorizzato l'Italia e non solo.”

Naturalmente non è compito di questa rubrica, che fa il suo esordio su “4PiccoleRuote”, rappresentare un'enciclopedia a 360 gradi sul cinema in generale. Il mio obiettivo è esporre in ordine di apparizione (cioè per anno di produzione), i film usciti con la partecipazione della nostra amata 500 come “protagonista”, ma anche come semplice comparsa in qualche scena, come singola apparizione nei titoli di testa e di coda, oppure sulle locandine di presentazione del film stesso.

Il progetto nasce da un incontro con il noto giornalista Romano Strizioli, scomparso quasi sei anni fa, primo direttore di 4PR, grande amico del Club e – per pochi giorni – anche amico mio. Durante una riunione, nella quale ho avuto modo di conoscere il compianto Romano, mi fu affidato dallo stesso il compito di trovare materiale sulla 500 in ogni campo ed in ogni dove. Iniziai dalla letteratura, andai nell'arte, visitai la scienza, ma mi fermai al cinema. La sera stessa, avevo già individuato vari riferimenti



Una scena e la locandina de “La banda dei Babbi Natale”, esempio di pellicola recente italiana in cui compare una Fiat 500. Il trio comico Aldo, Giovanni e Giacomo aveva già usato una Giardiniera ne “Il ricco, il povero e il maggiordomo”.



in rete tra cui sbizzarrirmi e trarre valide ragioni da esporre e condividere con gli amici della 500 ed anche con i cultori di cinema.

I film scovati, in cui appare il “cinquino”, sono circa 700 ed in costante crescita, data dalla grande popolarità che la nostra icona ha raggiunto ed il fascino che sa suscitare tra i registi ed i produttori cinematografici. Ma non solo; in tv ci sono tantissime fiction, documentari e video-clip musicali, in cui la bicilindrica spopola.

Nel concludere la presentazione, l'augurio del sottoscritto è che il lettore o la lettrice trovi in questa rubrica un po' della passione con cui è stata realizzata, insieme alla consapevolezza che il cinema e la 500 non esauriranno mai la propria utilità e la capacità di sollecitare i sogni.

Per quesiti, curiosità, segnalazioni ed altro, scrivere a:

l.zunino@500clubitalia.it



Carrozzeria Miola

- Modifiche di ogni genere e montaggio accessori tuning
- Restauro secondo le modalità ASI
- Condizioni di favore ai soci del Club + Gadget Omaggio



www.carrozzeriamiola.it

10146 TORINO - Via Pacchiotti, 46 (ang. Via meina) Tel./Fax 011.779.35.28
e-mail: info@carrozzeriamiola.it



Fiat 500 Parade

Goodwood Revival 2017

► di James Di Carlo

 **Goodwood Revival Classic Car** meeting is perhaps the most famous race meeting of its kind today. Only cars manufactured prior to 1966 are invited and, with spectator ticket numbers limited, it is not surprising that the event is sold out many months in advance, as it definitely the place to go and be seen. Goodwood estate, situated in West Sussex, in the beautiful rolling downs of the south of England, has a racing circuit which was formed in the late 1940's and hosted many famous races such as the Tourist Trophy, until, through pressure from the local community about the noise, and some highly publicised crashes it was decided that racing cars were getting too fast for the existing track, so much to the disappointment of the racing public in 1966 it was closed down. After that the track went into decline al-

though it was used for club racing and sprinting.

Nineteen years ago, Lord March, the owner of Goodwood estate, at vast expense, decided to reopen the track for one weekend a year and so the Revival was born.

It is like stepping back in history, the public are asked to dress in the period and most do. My wife Jan (who spent most of her childhood weekends at the circuit), together with her friends start planning what they are going to wear many months in advance in order to get every aspect right. Unfortunately this year the weather was against us, being wet and windy, so many carefully put together outfits were hidden under raincoats, and wellington boots were the order of the day. Every year the Motorsport Content Team carefully research automotive anniversaries in order to put on a diverse display of vehicles. This year being the 60th anniversary of the Fiat 500, the team invited the Fiat 500 clubs to ask their members to take to the track to form the opening pa-

▲ Le 500 schierate sulla pista di Goodwood.

rade. Over 120 cars took part, with flags flying, horns blaring, fun was had by all.

Only standard 500s were invited so I didn't have the opportunity to bring my car from here but borrowed a friend's positano yellow car, seen in the above photo, I really enjoyed driving round the circuit that I used to compete at in sprinting, winning a few championships!

 **Goodwood Revival Classic Car**

è forse il più famoso evento del suo genere. Vi sono ammesse solo le auto costruite prima del 1966 e i biglietti per assistervi sono limitati, così non c'è da sorprendersi se vanno esauriti mesi prima.

Goodwood (West Sussex), fra le belle colline nel sud dell'Inghilterra, ha un circuito realizzato alla fine degli anni '40 che ha ospitato molte importanti competizioni fino al 1966, quando l'attività di gara è stata sospesa per le pressioni dei residenti che si lamentavano per il



▲ *Sopra, una simpatica coppia con tuta, cappellino e immancabile ombrello; a destra, James Di Carlo a bordo del cinquino giallo Positano (foto di Eva Grove).*

◀ *Tra le 500 schierate in pista, anche quella di Robert Menghini, una "N" del 1957 vetri fissi. Eccola in prima fila con tanto di tricolore italiano in un momento della giornata di sabato, sotto un cielo decisamente più sereno di quello del giorno precedente (l'edizione 2017 di Goodwood Revival si è svolta dall'8 al 10 settembre).*

troppo rumore e per alcuni incidenti che avevano colpito l'opinione pubblica. La struttura ha avuto un periodo di declino, sebbene fosse usata per le corse dei club. Diciannove anni fa, il proprietario, Lord March, ha deciso di riaprire il

circuito una volta all'anno e così è nata la manifestazione. È come fare un salto nel passato, con il pubblico che è invitato ad indossare abbigliamento d'epoca, e sono in molti a farlo! Mia moglie Jan (che ha trascorso tanti fine settimana della sua infanzia nel circuito) e le sue amiche cominciano a decidere cosa mettersi molti mesi prima. Purtroppo quest'anno il meteo è stato contro di noi, con vento

e pioggia, quindi molti outfit sono stati coperti dagli impermeabili e gli stivali l'hanno fatta da padrone. Ad ogni edizione il team organizzatore verifica quali anniversari ricorrono, in modo da predisporre la vetrina delle vetture. Cadendo nel 2017 il sessantennale della Fiat 500, i vari club di cinquecentisti sono stati invitati a prendere parte alla parata di apertura. Più di 120 auto hanno partecipato, con bandiere sventolanti, suoni di clacson e quant'altro, per il divertimento generale. Sono state invitate solo le 500 originali, quindi non ho avuto la possibilità di portare la mia, ma ho preso a prestito un cinquino giallo Positano (che si vede in foto) con il quale mi sono divertito a percorrere il circuito in cui gareggiavo nello sprint, vincendo alcuni campionati!

FIAT 500, 60° ANNIVERSARIO IN FINLANDIA

Il Fiat 500 Club Finlandia ha partecipato al Classic Motor Show nella città di Lahti. Il nostro Club era presente con 4 cinquini storici, tra cui una Fiat Nuova 500 con i vetri fissi, una D, una L con Vespa sul rimorchio e una rara Fiat 500 Van del 1961. La particolarità è che questo modello è stato venduto in Finlandia senza finestrini laterali posteriori per evitare il pagamento di una tassa. Ricordo che in Finlandia sono stati importati circa 300 esemplari di Fiat 500 ed in questo Paese sono auto molto rare e speciali: ne restano solo 60-70 ed il nostro Club raccoglie 26 appassionati, quindi un bel numero considerata la situazione! La manifestazione ha avuto oltre 18.000 visitatori ed il nostro stand ha ricevuto molta attenzione e tante foto sono state scattate dalle nostre splendide Fiat, in particolare alla L con la Vespa.

Kari Pynnä





Trasferta in Austria

Per il 60° Steyr-Puch

► di **Willy Granati**

Non sono un grande fan dei nuovi mezzi di comunicazione: li uso, ma con le pinze. Un giorno mio figlio Pietro mi dice: «Ti scrive il tuo amico Etrusco, chiede se vai anche tu al 60° Steyr Puch a Graz». In realtà non pensavo di affrontare il viaggio (1.400 km tra andata e ritorno), ma man mano si avvicinava la data (27-28-29 settembre), alla possibile spedizione si sono aggiunti altri due possessori di 500 Puch e l'idea iniziava a solleticarmi. Il programma prevedeva anche una visita alla fabbrica dove una volta venivano prodotte le Puch (attualmente assorbita dal gruppo Magna), ma bisognava registrarsi entro il 30 giugno. Per problemi di affidabilità della mia 500 Puch (1958), non ero certo di andare, poi ho deciso comunque di partire montando un altro motore, non riuscendo però ad iscrivermi in tempo (il numero era chiuso a 100). Nel frattempo mi servivano anche pezzi di ricambio, che mi sono fatto portare a Graz, ma i due amici che sarebbero dovuti partire con me hanno dovuto rinunciare. Simo Puch-Etruscus, invece, che partiva da Follonica, ha caricato la macchina in treno per la tratta Firenze-Vienna, poi con la sua Puch 500 D ha percorso la strada fino a Graz.

29 settembre ore 3: partenza da Gandino (BG); con tre "pit stop" arriviamo a Graz al Puch Museum alle 11, ma il corteo delle 100 auto era già partito per la visita in fabbrica, distante 15 minuti dal museo, ove erano rimasti solo due o tre esemplari. Dopo 9 ore di viaggio eravamo un po'

demoralizzati; ho inviato qualche messaggio agli amici austriaci e, dopo aver ricevuto indicazioni, abbiamo preceduto i partecipanti in fabbrica.

Mentre stavamo aspettando l'arrivo del corteo, si è avvicinato un signore che ha iniziato a parlarmi in tedesco; pensavo che volesse chiedermi di allontanarmi, invece, molto gentilmente, mi ha fatto capire che mi sarei potuto aggregare anche senza registrazione. Capita poche volte di essere nel posto giusto al momento giusto!

Siamo dunque entrati in fabbrica, dove oggi producono soprattutto prototipi e fanno parecchia ricerca per molti marchi come Mercedes (fuoristrada 4x4) e BMW (serie limitate); la Grand Cherokee è fatta qui. Abbiamo fatto qualche chilometro all'interno, fino ad arrivare ad un grosso parcheggio vicino alla mensa. Organizzatissimi: in neanche venti minuti hanno dato da mangiare gratuitamente a 300 persone... più due bergamaschi! E non era un menù da mensa aziendale: primo, secondo, caffè, pasticcini, bibite, birra. Peccato che, a parte il filmato di presentazione, non siamo riusciti a comprendere cosa abbiano detto i vari personaggi che si sono succeduti al microfono. Ho comunque omaggiato con due apprezzate bottiglie di prosecco millesimato il signore che mi aveva accolto all'ingresso (probabilmente il direttore tecnico di una parte di stabilimento).

Siamo poi tornati al museo per la conclusione alla presenza delle autorità di Graz, compreso il sindaco, al quale ho consegnato il nostro tagliando, lasciandone un altro ed una targa per il direttore del museo. Nel frattempo è arrivato anche Etruscus



▲ *Da sinistra, il consigliere Peter Piffi Percevic, il sindaco Siegfried Nagl e Willy Granati.*

con la sua 500 D Puch accompagnato dal cognato e ci siamo intrattenuti con loro un'oretta.

In programma per il giorno dopo c'era ancora un giro turistico sulla Winestrasse, ma avevamo già in mente di partire alle 10. Nel frattempo l'auto di Etruscus dava segni di un problema al motore (già in precedenza trascurato), in particolare un preoccupante rumore metallico di probabile guasto al gioco valvole. Gli esperti austriaci si sono consultati ed hanno deciso di intervenire. Hanno aperto una porta e, sorpresa: officina completa. La bancata di sinistra non presentava nulla di anomalo, ma in quella di destra l'asta di comando della valvola di aspirazione era rotta in due parti. Quella superiore si è sfilata senza problemi, ma per poter togliere il pezzo rimanente ci si è dovuti ingegnare ricorrendo all'aiuto di una matita! L'asta di ricambio si è poi rivelata eccessivamente lunga e per poter intervenire più comodamente, si è deciso di staccare un supporto del motore per aumentare lo spazio.

Con un po' di forza austriaca - bergamasca e soprattutto il... santo delle Puch, l'astina è entrata. Sicuramente senza intervento il nostro amico non sarebbe arrivato a caricare la macchina sul treno a Vienna!

Siamo poi partiti anche noi alle 11,30 e, con un solo pit stop, arrivo a casa alle 20,30. E, prossimamente, spero di raccontarvi qualcosa sul mondo delle Puch dalle pagine di 4PR!



di Enrico Bo

Allestimento carrozzieri (30ª puntata)

Carrozzeria Moretti (7ª parte)



Gli effetti del cosiddetto boom economico ad un certo punto iniziano a diminuire ed il Paese entra gradualmente in crisi. La stessa Fiat si indirizza verso settori di mercato che in passato aveva lasciato ai Carrozzeri.

La 850 coupé di serie è una concorrente fastidiosa per Moretti (i precedenti esemplari disegnati da Michelotti erano troppo somiglianti a quelli Fiat), tanto che si procede ad ideare una nuova linea della vettura, dando così luogo alla 850 "Sportiva" con tre soluzioni: una coupé tradizionale, una con tetto rigido asportabile (che poi ritroveremo rivisto nella 128) e un'altra con tetto in tela.

Le derivate dalle 1500 e 1600 S del 1964 non riscuotono il successo sperato e la Carrozzeria Moretti deve riorganizzarsi per ampliare e innovare la propria produzione.

La 124, che viene presentata da Fiat nel marzo del 1966, è l'occasione per nuove opportunità di prodotto. Occorre considerare però i programmi Fiat – non noti al pubblico, ma conosciuti nell'ambiente – che prevedono la prossima presentazione di una Spider e di una Coupé.

Per l'interpretazione della 124, Dany Brawand (allievo di Michelotti che ha sostituito il progettore torinese alla Carrozzeria Moretti) non prende in considerazione solamente il punto di vista stilistico, ma cerca di coniugare due aspetti determinanti in grado di fare la differenza per il prodotto: la qualità e l'abitabilità.

Il prototipo viene presentato al Salone di Torino nel novembre 1966

e la versione definitiva al Salone di Ginevra nel marzo dell'anno seguente.

Sono proposti due allestimenti: una coupé 2+2 e una più comoda Berlinetta. La linea richiama quella delle 850 "Sportiva".

Le fotografie dell'articolo, ma soprattutto i figurini delle due vetture, mettono in evidenza la migliore abitabilità dei posti posteriori, che, in conseguenza di un intervento sul padiglione, hanno portato ad un aumento delle quote interne.

Il motore montato è il monoalbero di 1200 c.c. della berlina di serie, anziché il bialbero di 1400 c.c. delle Sport Spider e Coupé. In questo modo l'indirizzo è verso una clientela che predilige più il comfort e le finizioni che non le prestazioni. Per i clienti più "corsaioli" c'è invece la GS 1.6, derivata dall'autotelaio della Fiat 125, che viene presentata al Salone di Torino del 1967.

Il prototipo conserva i fari quadrati della berlina, poi, nella versione definitiva e prodotta, si ritorna al frontale della 124 e anche le linee sono molto simili al modello di categoria inferiore. I fanali posteriori sono quelli della berlina.

Sempre nello stesso periodo, non ha seguito una versione economica sulla base della 1100 R, che rimane con molta probabilità allo stadio di prototipo.

Segue ►

► Nelle foto a destra, dall'alto:

- Moretti 1500-1600 S coupé - 1964.
- Moretti 850 "Sportiva" coupé 2+2 - 1966.
- Moretti 850 "Sportiva" 2+2 tetto rigido - 1966.
- Moretti 850 "Sportiva" 2+2 tetto in tela - 1966.



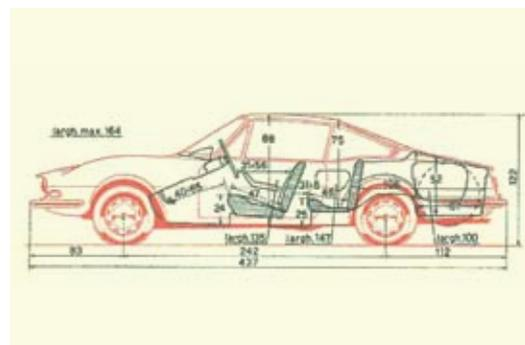

MORETTI - Fiat - 1100 R -

Coupé 2 posti più 2 - 2 porte - Rivestimento interno in finta pelle - Cristalli laterali posteriori orientabili.
 Prezzo di listino L. 1.225.000 - Consegna 30 giorni.
 Supplementi: Volante in legno L. 17.000 - Alzacristalli elettrici L. 50.000 - Interno in pelle L. 145.000 - Gomme fascia bianca L. 7.800 - Verniciatura metallizzata L. 30.000 - Sedili ribaltabili L. 30.000.

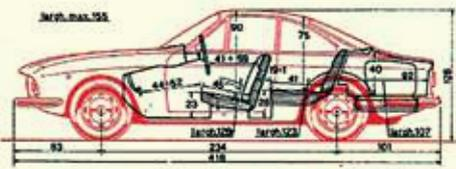

Sempre al Salone del 1967 viene presentata, in cooperazione con la Gianni di Roma, il prototipo di una coupé 4 posti su telaio della Fiat 500.

Il motore è un 4 cilindri contrapposti di 700 c.c. di cilindrata che ricalca, in piccolo, lo schema di quello montato sulla Porsche 912, combinando due gruppi testa-cilindri della 500 Giardiniera con altre parti di provenienza Fiat 850. Di tutto rispetto la potenza sviluppata, 35 CV, che avrebbe potuto anche essere maggiore, ma vengono preferite prestazioni più contenute privilegiando la durata del motore per gli esemplari costruiti in serie e fornendo uno spunto ai preparatori. Nel febbraio del 1968 Domenico Gianni viene a mancare e il pro-

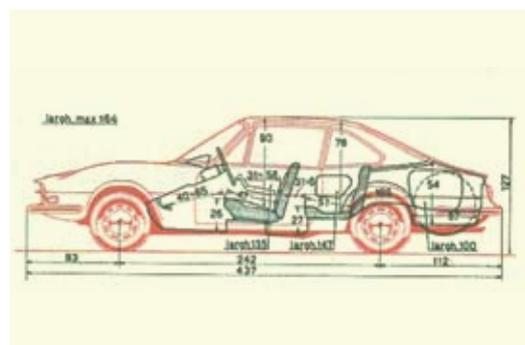

◀ **Nelle foto a sinistra, dall'alto:**

- Moretti 1100 R coupé - 1966.
- Figurino della Moretti 1100 R coupé - 1966.
- Berlinetta 700 4C - 1967.
- Disegno della Berlinetta 700 4C - 1967.

▶ **Nelle foto a destra, dall'alto:**

- Moretti 124 coupé 2+2 - 1967.
- Figurino della Moretti 124 coupé 2+2 - 1967.
- Moretti 124 Berlinetta 5 posti - 1967.
- Figurino della Moretti 124 - Berlinetta 5 posti - 1967.
- Moretti 125 - 1967 (Quattroruote Aprile 1968).

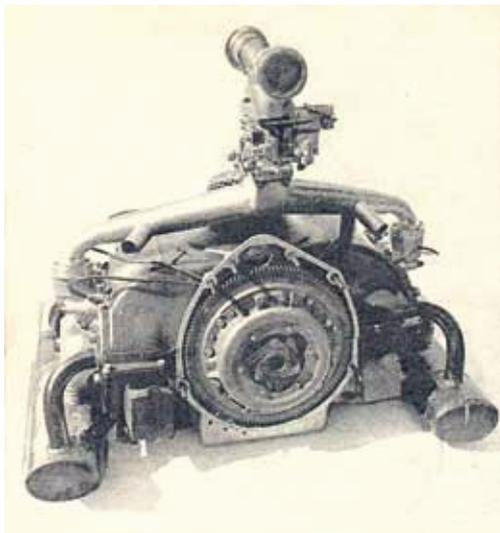

getto non ha più avuto seguito. La carrozzeria disegnata da Piero Frua per la presentazione al Salone della 700 4C viene utilizzata per realizzare alcune coupé con meccanica della 500 di serie, poi anche questo programma viene abbandonato.

Un ultimo appunto "ecologico": al Salone di Torino del 1967 vi è la presentazione della Fiat 500 Elettrica, che rimane comunque allo stadio di prototipo.

La base di partenza è la 500 di serie cui viene rimosso il gruppo motopropulsore ed installato un motore elettrico a corrente continua a 48 volt. La potenza è molto limitata per contenere l'assorbimento e di conseguenza avere un'autonomia accettabile. La percorrenza è di circa 100



- ▲ **Sopra, da sinistra:**
 - Motore Giannini 700 4C - vista lato volante (Auto Italiana 3 nov.1967).
 - Posteriore Fiat 500 con motore Giannini 700 4C (Auto Italiana 3 nov.1967).
 - Motore Giannini 700 4C montato su Fiat 500 (Auto Italiana 3 nov.1967).

◀ **500 Elettrica - 1967.**

km con una velocità massima di 45/50 chilometri all'ora. Il problema da risolvere è costituito dal peso e dall'ingombro dei 6

accumulatori da 12 volt, disposti in parte nel vano anteriore e in parte posteriormente sopra il motore elettrico.

Continua ■

Dal 1989 la rivista del più grande Club di modello al mondo

Cerchi visibilità azienda?
per la tua

Scegli 4PiccoleRuote

156.000 copie all'anno (interamente distribuite), nuova veste grafica in vero stile magazine, 21000 famiglie di appassionati di motorismo storico raggiunte ogni bimestre.

www.500clubitalia.it

2000 accessi al giorno - oltre 13000 utenti registrati, in continua crescita

soluzioni personalizzate anche in abbinamento
contatta subito **marketing@500clubitalia.it**





di **Carlo Giuliani**

Sporchiamoci le mani!

Revisione e luminosità dei fanali

Domanda - Ci scrive un socio che ci chiede informazioni sul problema della luminosità dei fanali in sede di revisione delle nostre 500. I fari di serie, infatti, non risultano a norma quanto a livello di luminosità stando ai valori odierni. Come si può cercare di risolvere questo inconveniente?

Risposta - Le normative vigenti prevedono che la luminosità dei proiettori degli autoveicoli analizzati in sede di revisione superi il livello di 3.750 Lux per le luci anabbaglianti e di 20.000 Lux per gli abbaglianti. Valori che, a differenza di quelli relativi alle emissioni, non prevedono deroghe legate alla vetustà del veicolo od alla tipologia dei suoi fanali.

È facile in questo contesto immaginare come la luminosità dei fari di una 500 non sia lontanamente comparabile a quella di un'automobile di recente produzione.

Capita quindi con frequenza che le nostre beniamine non rientrino nei parametri di legge anche se dispongano di fanali in eccellente stato e di lampadine perfettamente efficienti.

Come ci si comporta in questi casi?

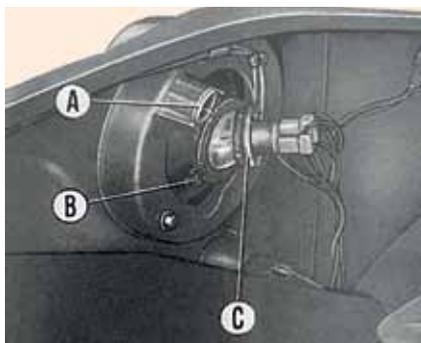

▲ Immagine di un fanale tratta dal Libretto di uso e manutenzione.

Molto dipende dalla sensibilità dell'esaminatore, che talvolta può comprendere la problematica e cercare una via per rendere i valori di luminosità congrui rispetto a quanto previsto dalla normativa. Se invece non c'è modo di far rientrare i fari della nostra 500 nei valori previsti, si può valutare la possibilità di sostituire le lampadine ad incandescenza che equipaggiano i gruppi ottici del cinquino con altre di differente tipologia e maggior potere luminoso.

Recentemente, sono stati immessi sul mercato nuovi generi di lampadina a led o a fascio di gas che spesso non hanno però beneficiato di un'omologazione e che quindi non possono ancora essere

montati in quanto non considerati rispondenti ai criteri di Legge.

Attualmente, quindi, la soluzione più diffusa è quella di montare sulla 500 una coppia di lampadine alogene.

Sono però necessari alcuni provvedimenti accorgimenti: questo genere di bulbo ha un wattaggio superiore a quello delle normali lampadine ad incandescenza ed il suo prolungato utilizzo comporta il surriscaldamento dell'impianto elettrico, esponendo ad un considerevole rischio l'integrità della nostra vettura.

Per scongiurare qualsiasi imprevisto legato a questa modifica, sarà pertanto necessario far montare da un elettrauto una coppia di relais che si frappongano fra l'impianto elettrico e le lampadine alogene; cercando magari di eseguire un intervento poco invasivo nei confronti dell'originalità della macchina e che sia comunque removibile senza lasciare tracce della sua installazione.

In questo modo potremo beneficiare di una maggiore luminosità dei proiettori della nostra 500 e saremo in grado di superare la revisione senza inconvenienti sotto questo profilo.

Per chi intendesse eventualmente montare le lampadine alogene per il tempo strettamente necessario al superamento della revisione non sarà necessario procedere alla modifica dell'impianto con il montaggio dei relais, essendo questo accorgimento utile più che altro per i casi in cui i fanali restino accesi ininterrottamente per lunghi periodi di tempo.

AVVISO: SESSIONI ASI 2018

Si comunica che il Club organizzerà nel 2018 le seguenti sessioni di omologazione:

- sabato 14 aprile a Nocera Inferiore (SA), per auto e moto;
- sabato 8 giugno a Catania, per auto;
- sabato 6 ottobre a Marsala (TP), per auto.

I Soci che avessero intenzione di partecipare sono pregati di mettersi in contatto con il Fiduciario della zona/Commissario di Club della zona/Commissione Tecnica di Club/Segreteria di Garlenda, appena possibile.

La Commissione Tecnica



▲ Davanti allo stand Bardahl, da sinistra: Piero Canale, Renato Breusa, Davide Stirpe ed Ettore Catterina.

Sestriere

Bardahl Motor Week '17

Presenti anche le 500 del Club!

► di Renato Breusa

Dal 3 al 6 agosto a Sestriere si è svolto il Bardahl Motor Week 2017. La città più alta d'Italia con questo evento ha ospitato tante iniziative, raduni e gare di motociclismo e di fuoristrada. Domenica 6, in piazzale Kandahar di fronte all'area hospitality dell'azienda Bardahl hanno fatto bella mostra di sé anche alcune Fiat 500 del nostro Club che hanno attirato lo sguardo di molte persone.

Le nostre beniamine non hanno sfigurato neppure con la Renault Clio S.1600 della Erreffe Rally Team, tanto che Ettore Catterina, pilota impegnato in tutte le gare del Campionato Italiano WRC, e Davide Stirpe, giovane pilota di motociclismo che partecipa al Campionato Italiano Velocità Supersport e ad alcune gare del Mondiale, non hanno esitato a salire sul cinquino del sottoscritto, fiduciario della Valle di Susa, e ad effettuare entusiasti un giro per le vie di Sestriere. La manifestazione alla sua prima edizione si è già rivelata un successo e pertanto, come indicato da Piero Canale, direttore commerciale di Bardahl Italia, l'edizione 2018 sicuramente coinvolgerà maggiormente il nostro sodalizio con alcune iniziative ad hoc per le nostre vetture.

Bardahl e Fiat 500 Club Italia si confermano quindi un bel connubio per gli appassionati di motori.

brummi



sito internet :www.brumm.it sito rivenditori: h2h.brumm.pro

Novità

60° Fiat 500



S17/27

FIAT NUOVA 500 60° ANNIVERSARIO 1957-2017
CON CRISTALLI SWAROVSKI INCALZONATI NEI FARI

SCALA
1:43

Novità

Natale 2017



S17/35

FIAT 500F NATALE 2017
BABBAZZA AUTOSTOP



Mora, bionda o bruna?

Scopri tutte le Fiat 500 Brummi al www.brumm.it/500
e quelle promozionali al www.brumm.it/500/promo

100% MADE IN ITALY PRODOTTO ITALIANO AL 100%



Storie di restauro



della famiglia Cravero, accompagnandone le vite.

Il cinquino è stato il mezzo di locomozione di mia madre fino a che la malattia le ha consentito di guidare; dopo che mamma ci ha lasciati nel 2008, la sua Fiat 500 è rimasta parcheggiata nella casa di campagna, in attesa che qualcuno la riportasse a percorrere le valli e le colline del Torinese.

Quel qualcuno è stato mio figlio Andrea, appassionato di motori, che l'anno scorso ha deciso di risvegliare il due cilindri raffreddato ad aria, riparare la carrozzeria un po' offesa dal tempo e, con la passione propria dei diciotto anni, di sostenere l'esame di maturità come Perito Meccanico portando come tesina il progetto di restauro della Fiat 500 di Nonna Valeria. L'idea iniziale è quindi diventata nel corso del 2016/2017 un progetto concreto, di cui l'elaborato

▲ La prima pagina della tesina di Andrea, a sinistra e nella pag. a fianco, altre immagini in cui il giovane perito è al lavoro sulla 500.

scolastico di Andrea illustra le fasi salienti; grande è stata la soddisfazione di noi tutti nel vedere Andrea entrare a bordo della 500 della Nonna nel cortile dell'ITIS Pininfarina di Moncalieri (TO) per presentare alla Commissione d'Esame il frutto del suo lavoro.

A tutti voi i migliori 500 saluti da parte di Andrea, con la sorella Sara, mamma Laura e il sottoscritto.

Estratto dalla tesina "Fiat 500 un'icona di stile"

Il nemico giurato di questa piccola utilitaria è la ruggine, che è letteralmente capace di mangiar-sela. Per velocizzare la produzione e diminuire il più possibile i costi, i trattamenti che servivano a salvaguardare i fondi e i montanti

Una 500 che... fa scuola!

► di Massimo Cravero

Sono grato dell'occasione che ci viene fornita per raccontare la storia della Fiat 500 acquistata da mia mamma Valeria Avalis nel lontano 1969 e che da allora ha accolto sui suoi sedili le persone



non erano così efficaci e di conseguenza per la nuova messa in strada della macchina è stato necessario l'acquisto di nuovi fondi. Questi sono stati precedentemente trattati con zincatura e dopo l'installazione, per prevenire la formazione di altra ruggine, è stato posizionato un foglio catramato nella parte interna del veicolo. Un apposito trattamento è stato fatto per il sottoscocca esterno dove è stata messa in opera una sostanza bitumosa chiamata "antirombo". Si tratta di un rivestimento protettivo a base di bitume ossidato e cariche lamellari inerti, viene usato in carrozzeria industriale come insonorizzante all'interno di passaruote, pianali di veicoli industriali, scocche d'auto. La verniciatura originale della vettura non è stata modificata nel corso dell'attività di ripristino, si è solo provveduto ad effettuare una lucidatura manuale.

Andrea Cravero

Il commento dell'esperto

La storia di questo restauro presenta parecchi aspetti positivi: dal "salvataggio" di una 500 che da sempre vive in famiglia alla nascita di una promettente passione già in giovane età; dalla possibilità di mettere in pratica nozioni imparate sui banchi di scuola allo spunto per la redazione di una tesina da presentare all'esame di maturità, portando addirittura davanti alla scuola il frutto di mesi di lavoro e l'oggetto della tesi. Insomma, ancora una volta la 500 si propone come un catalizzatore di passione e di attenzioni, come concreta possibilità di restituire all'antico splendore un caro ricordo di famiglia e, perché no, forse in questo caso anche come primo trampolino di lancio verso il mondo del lavoro.

Carlo Giuliani

Ricordiamo che chi volesse raccontare come ha portato a nuova vita la sua 500, può mandare testo, foto ed eventuali documenti alla Redazione (s.ponzoni@500clubitalia.it) ed al Commissario Tecnico (c.giuliani@500clubitalia.it). Più particolari ci vengono forniti, più la testimonianza ed il commento dell'esperto potranno essere utili ad altri cinquecentisti che si trovino ad intraprendere i lavori di restauro.



BUON COMPLEANNO, 500 SPORT!

Con il 2018 compie 60 anni la versione Sport, nata appunto nel 1958 per mostrare il lato "corsaiolo" della tranquilla vetturessa torinese, che pian piano stava cercando il suo posto nel cuore degli italiani al volante. Costava 560mila lire, aveva un solo colore di carrozzeria (grigio chiaro), il tetto rigido in lamiera e la caratteristica fascia rossa sulle fiancate. La cilindrata era stata portata a 499,5 cc e la potenza a 21,5 cv così da permettere una velocità massima di 105 km/h. Con la sua celebre performance alla "12 Ore" di Hockenheim (conquistò i primi quattro posti nella categoria fino a 500 cm³), contribuì ad accrescere l'interesse del pubblico verso l'intera gamma come sperato dall'azienda. Nel 2014 balzò agli onori della cronaca il fatto che in Gran Bretagna, uno dei più noti specialisti del settore, il London Classic Garage, avesse messo in vendita una Fiat 500 N Sport Tetto Chiuso del 1958, con una richiesta pari a 58.000 euro. Segno che le versioni più rare della popolarissima utilitaria hanno conquistato anche i palati più esigenti del collezionismo in questo settore. Ne parleremo ancora sui prossimi numeri ed intanto le facciamo tanti auguri e ve la mostriamo nell'esemplare del socio Antonio Bussinello: è una 500 Sport tetto rigido del 1959, sottoposta a restauro totale dieci anni fa ed esposta al distributore Veronapetroli di Colognola ai Colli.





di Lorenzo Achilli

Alle radici del collezionismo

I modellini della Busch (4^a p)



Chiudiamo su questo numero la lunga carrellata (iniziata su 4PR 4/2017) sulla produzione della Busch, ditta tedesca nota soprattutto per i suoi modellini ferroviari completi di ogni tipo di accessori e meccanismi, ma che può contare anche su un ampio catalogo di veicoli, tra cui le Fiat 500 e le 500 Steir Puch.

Grazie al molto materiale fotografico inviatoci dal nostro socio

collezionista Claudio Mattioli, vi possiamo proporre qui alcuni "extra" rispetto a quanto abbiamo già visto nelle precedenti puntate.

Il primo è un set di tre vetture (codice **HO 5995**) in cui un cinquino giallo del 1965 è insieme ad una Mercedes 230 (1966) e ad una NSU 1000 TT (sempre del '65), **foto 1**.

Nel mini-diorama con codice **HO 7668** troviamo invece un cinquino turchese sul ponte, affidato alle cure di due meccanici (**foto 2**).

Infine, nel **set "Fiat Rallye"**, troviamo un furgone del "Fiat Racing Team" che traina un carrello con a bordo una 500 corsaiola, con banda rossa sulle fiancate ed il numero 38 (**foto 3**).

Ringrazio Franco Riso della RIPA S.r.L. di Milano, importatore ufficiale e l'amico Franco Spreafico della "F1 del Modellismo" per la gentile collaborazione.



Approfondimenti sul sito: www.busch-model.info.
Per contatti, email: lorenzo500pc@alice.it.



Modellismo online





Una 500 di mattoncini Lego

**E il progetto è
di un cinquecentista!**

► di **Gabriele Zannotti**

Mi presento: ho 24 anni e vengo da Jesi (AN), città natale di Federico II di Svevia, di medaglie d'Oro della scherma e del Verdicchio. Lavoro come grafico in un'agenzia di comunicazione e branding e ovviamente sono un cinquecentista anch'io (la tessera è del papà Costantino, ndr).

Su consiglio dell'amico Francesco Pititto (fiduciario del Coordinamento di Imperia), voglio segnalarvi il mio un progetto: la Fiat 500 in versione mattoncini Lego.

Quasi sicuramente anche voi avrete giocato da piccoli o con i più piccoli delle vostre famiglie con i Lego, e chi magari segue l'azienda danese si sarà accorto che negli ultimissimi anni vengono messi in commercio set per costruire le più iconiche auto del mondo: Volkswagen T1, Mini Cooper, Ferrari F40, Volkswagen Maggiolone... La domanda quindi sorge spontanea: quando sarà prodotta la 500?

Non stando più nella pelle, ho contattato il giovane e talentuoso amico Felix Stiessen dall'Austria: a 17

anni si è visto mettere in produzione da Lego il suo progetto del famoso razzo Saturn V (Apollo 11). Con l'aiuto di Felix, non potevamo fare a meno di provare a creare un modello degno di quest'auto iconica e tanto amata da tutti. Fortunatamente in garage ho davvero una bellissima 500 F del 1968 ed è stato molto d'aiuto poter fotografare i particolari, prendere le misure e condividerle con Felix, così da poter curare ogni più piccolo dettaglio. La prima fase del lungo lavoro (dall'idea al lancio del progetto sono passati circa 8 mesi) è stata quindi trovare il modo migliore di assemblare gli oltre 1.100 mattoncini. Come in molti lavori, questa fase di progettazione è stata fatta al computer, costruendo il modello virtualmente. Questo ci ha permesso di lavorare a 4 mani nonostante la distanza e di sopperire al numero limitato i pezzi che avevamo a casa. A quel punto, non avendo fra le mani una costruzione reale e tangibile, mi sono messo a lavorare per disegnare le decorazioni (targa, fregi, ecc...) e per simulare con software 3D la nostra idea: le immagini che vedete non sono fotografie, ma rendering. Ho anche realizzato un'animazione.

Era arrivato il momento di presentare la nostra 500.

La Lego qualche anno fa ha creato un sito web dove permette agli appassionati di pubblicare i loro progetti, dando poi la possibilità di vederli realizzati e messi in commercio nei negozi di tutto il mondo.

Il funzionamento di Lego Ideas è semplice: quando uno dei progetti raggiunge 10.000 sostenitori, allora arriva sul tavolo dell'azienda danese, che dopo una lunga valutazione può dare o meno l'ok per la produzione. Attualmente siamo a 6.594 sostenitori ed abbiamo a disposizione ancora 336 giorni di tempo (al 19 novembre 2017, ndr).

Cosa aspettate, andate su:

www.legoideas.com

e date una mano affinché il progetto si concretizzi!



STRUTTURE RICETTIVE
VIAGGI E TRASPORTI

BW | Best Western.
Hotels & Resorts

LE CARAVELLE
il parco con la K
Il Paese di Ciribi
Bungalows Camping ***

B&B
HOTELS

P **PARCHEGGI**
LOWCOST

SNAV
COLLEGAMENTI MARITTIMI

corsica ferries
sardinia ferries
COMPAGNIA DI NAVIGAZIONE

TERME di TABIANO
THERMAE
DI SALSOMAGGIORE
TERME DI SALSOMAGGIORE
E DI TABIANO

M Rimorchi
Correlli Rimorchi Ganci Traino

Elite Club Vacanze
CAMPING VILLAGES IN ITALY

Ass. Naz. per l'Agriturismo, l'Ambiente e il Territorio
Agriturist

QUICK
no problem parking

GRIMALDI LINES
COMPAGNIA DI NAVIGAZIONE

Allianz

500CLUBITALIA.IT/CONVENZIONI

ACQUISTI
SHOPPING

OVS

Sid Long
AUTO INTERIOR DESIGN



www.500clubitalia.it/convenzioni

RUOTECLASSICHE

MASI
GROUP
MADE IN ITALY
COPRISEDILI

automobilismo
D'EPOCA

TERRE DEI SANTI
WINE

coin

Interflora
Italia

Associarsi
conviene!
Con le
CONVENZIONI
diamo più
valore
alla Tua
tessera.

costa
edutainment experience

Ascensore Panoramico



GALATA
MUSEO DEL MARE



**MUSEO NAZIONALE
DELL'ANTARTIDE**
FELICE IPPOLITO

DIALOGO NEL BUIO

**ACQUARIO
VILLAGE**



Acquario di Sardegna.

Fondazione
Ivan Bruschi



i Musei di Cremona

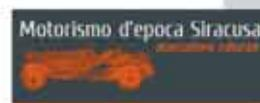

LE CONVENZIONI DEL
FIAT 500 CLUB ITALIA!

Allianz

LA RETE

PUNTO AMICO *CRESCE!*

le ultime Aziende che hanno aderito...

Bar Export Gelateria Pasticceria di Arena Giuseppe,
via G. Garibaldi 219, Messina, tel. 328 2639675

Barberini Scooters For Rent srl, via Della Purificazione 84,
Roma, tel. 06 4885485, www.rentscooter.it

Agenzia Colombo 92 s.a.s. Pratiche Auto,
via Delle Sette Chiese 106, Roma, tel. 06 5180378

Autofficina De Rossi Massimiliano, via Del Trullo 206,
Roma, tel. 06 6535583

Consulenza Automobilistica Cinzia Catanzani,
via Santa Maria 160, Nettuno RM, tel. 06 98832262,
cinziacatanzani@yahoo.it

A&R Racing s.n.c. di Camilli Raffaele,
via Poseidone 29, Roma, tel. 06 20627829

Polisini Daniele - Restauro Tappezzeria Auto,
via Sinagra 2, Roma, tel. 393 8131625

Sara Fabbrini - Avvocato,
via Casilina 1920, Roma, tel. 06 2070917

AM Infortunistica di Alberto Morbidelli,
via Monteforte Irpino 34/36, Roma, tel. 06 2155072

www.aminfortunistica.it

Ristorante La Botte,
via Veterani 20, Cefalù PA, tel. 0921 424315



Scopri e segnala le Aziende amiche del Cinquecentista:

puntoamico.500clubitalia.it



PRATICHE E TESSERAMENTO INFO AGGIORNATE AL GENNAIO 2017

REINTRODUZIONE TESSERE FAMIGLIARI (CIRC. ASI N° 2 DEL 25/01/17)

PRATICHE ASI

Dove richiedere la documentazione e a chi spedirla

Da disposizioni della Segreteria Generale ASI, qualsiasi richiesta DEVE essere inoltrata al Club Federato di appartenenza. NON si devono inoltrare le pratiche direttamente in ASI.

Per qualsiasi pratica occorre essere Soci del Fiat 500 Club Italia e dell'ASI per l'anno in corso. Si ricorda che una volta ottenuto/i il/i certificato/i occorre rinnovare annualmente le quote delle tessere per rendere validi i documenti, soprattutto se richiesti a fini assicurativi.

Chi è interessato può contattare il Fiat 500 Club Italia (tel. 0182.582282 dal lunedì al venerdì 8,30-12,30/15,00-18,00 e il sabato 8,30-12,30, email: sociasi@500clubitalia.it) per richiedere la spedizione della modulistica da compilare oppure la Commissione Tecnica al 338.9311283 (Enrico Bo) o al 347.1061434 (Carlo Giuliani).

Una volta compilata, la domanda, corredata con fotografie, documenti e quanto richiesto sulla circolare informativa allegata, va spedita alla Sede del Club (Via Roma 90 -17033 Garlenda - SV).

Pratiche ASI trattate dalla Commissione Tecnica del Club:

- 1 Attestato Datazione e Storicità (ADS): non viene più rilasciato.** Viene rilasciata gratuitamente, unitamente al CRS, un'attestazione ai fini della storicità del veicolo con la funzione di ricezione di iscrizione presso i registri dell'ASI.
- 2 Certificato di Rilevanza Storica e Collezionistica (CRS).** Secondo il D.M. del 17 dicembre 2009 è il documento ufficiale che determina lo stato di Veicolo di Interesse Storico e collezionistico (se viene richiesto per i veicoli circolanti, il costo è di 20 € per le auto e di 10 € per le moto). Con esso si possono riammettere in circolazione veicoli radiati per demolizione, radiati d'ufficio, radiati per detenzione su suolo privato, di provenienza estera e di provenienza sconosciuta. In tal caso i costi sono di 105 € per le auto, 60 € per le moto.

3 Certificato di Identità (Omologazione Targa Oro; costo 105 € per le auto e 60 € per le moto. Gratuito per i veicoli ante 1918. Se richiesto contestualmente al Certificato di Rilevanza Storica e Collezionistica, il costo per le due pratiche è di 105 €). Viene rilasciato assieme alla cosiddetta Targa Oro. È il documento ASI che certifica la storicità del veicolo nel rispetto della configurazione originaria. La domanda deve essere consegnata dal Club in ASI 30 giorni prima della data della sessione di verifica a cui si è intenzionati a partecipare (elenco sessioni su www.asifed.it). È opportuno che la domanda giunga alla Commissione Tecnica del Club almeno 45/50 giorni prima di tale data.

4 Carta d'Identità FIVA (costo 105 € per le auto). È il documento che consente la partecipazione a manifestazioni/gare nazionali e internazionali dove è previsto questo certificato.

5 Carta ASI per ciclomotori. Ha un'efficacia esclusivamente privatistica e non può sostituire il CRS stabilito dallo Stato. Con questo documento, che ricalca il CRS, il ciclomotore viene iscritto nel Registro ed ha un proprio numero d'ordine.

Suggerimento

Siete in difficoltà nella compilazione? Potete rivolgervi ai Commissari Tecnici, ai Commissari e Collaboratori ed alla Segreteria. Dopo circa 60 gg è opportuno chiamare la Commissione Tecnica o la Segreteria per sapere lo stato delle pratiche.

Modulistica e compilazione domanda

La modulistica deve essere quella in corso di validità e la domanda va fatta pervenire al Club compilata in ogni sua parte come da informativa allegata. **Sono state reintrodotte le Tessere Familiari. Il familiare convivente, proprietario di un veicolo, può usufruire della tessera Asi del Socio per la richiesta di un Certificato di Storicità. Specificarlo quando si richiede la modulistica.** Per agevolare i Soci, la Commissione Tecnica può, su espressa richiesta del Socio, rilasciare un'attestazione di pratica in corso. Tale documento non ha nessun valore, poiché solamente con l'emissione del certificato da parte dell'ASI la vettura è a tutti gli effetti registrata.

Rapporti con le Assicurazioni

Si consiglia vivamente a chi abbia stipulato una polizza assicurativa per auto storiche di **contattare la propria Compagnia con largo anticipo** sulla scadenza per verificare se sia necessario integrare la documentazione relativa al veicolo (richiedere alla Compagnia l'esatta denominazione del documento eventualmente richiesto). Ciò per evitare che, al momento di rinnovare la polizza, ci si trovi di fronte alla richiesta di un certificato che non si può ottenere in tempi brevi.

Ulteriori notizie

La Commissione Tecnica può trattare tutte le pratiche ASI di qualsiasi veicolo (auto, motoveicoli, autocarri, veicoli utilitari, veicoli trasporto persone, caravan, autocaravan, trattori, aerei, natanti, veicoli militari) di qualsiasi marca di proprietà del Socio. È inoltre possibile richiedere CRS per i Soci non tesserati ASI ad un costo diverso: contattare la Segreteria. I CRS per autocarri e veicoli trasporto persone vengono rilasciati anche se non fosse stata azzerata la portata o eliminata la licenza trasporto persone e annotata sulla carta di circolazione. Se occorresse il CRS per l'assicurazione, chiedere alla compagnia le disposizioni in materia. La Commissione Tecnica si occupa anche di fornire **documentazioni per i restauri** delle 500 e delle altre vetture dei Soci, ricerche d'archivio di vario genere e valutazioni vettura.

Targa di Registro

Per richiederla occorre compilare la cedola pubblicata a pag. 61 e seguire le istruzioni riportate. Verrà spedita la documentazione per la domanda. Si ricorda che tale Targa e il Certificato di Registrazione allegato **non hanno valore legale o commerciale e non sono valide per la stipula dei contratti assicurativi.** Il Regolamento della Targa di Registro è riportato sul sito e allegato alla modulistica della domanda.

Assicurazioni

L'ASI ha concluso un accordo con una **Compagnia Assicuratrice.** Se interessati, o per semplice curiosità, è possibile richiedere un preventivo telefonando o inviando una email. Sul sito dell'ASI www.asifed.it è possibile prendere visione delle tariffe praticate.

Info: **011.0883111**

Fax: **011.0883110**

info@pertesicuro.com

federica@pertesicuro.com

emanuela@pertesicuro.com

Ecco l'elenco dei Commissari di Registro e dei Collaboratori disponibili per la correzione della/e domanda/e delle pratiche ASI richieste per qualsiasi veicolo, prima dell'inoltro alla Commissione Tecnica del Club. Commissari e Collaboratori non compileranno per voi la/e scheda/e, ma vi potranno fornire chiarimenti per l'inserimento dei dati richiesti.

**CONSERVATORE
E COMMISSARI TECNICI**

Torino - Piemonte.....(TO)
Enrico BO
Commissario Tecnico e
Conservatore del Registro
338 9311283
registro.storico@500clubitalia.it

Savona - Liguria.....(SV)
Carlo GIULIANI
347 1061434
c.giuliani@500clubitalia.it

Fermo - Marche.....(FM)
Bruno ROSSINI
348 3208446 - 340 5737905
tel/fax 0734 623952
andreina55@hotmail.it

Foggia - Puglia.....(FG)
Massimiliano TESTA
339 7748706
romeotesta@hotmail.it

Trapani - Sicilia.....(TP)
Lorenzo INGRASSIA
Mercoledì e Venerdì 16-18
328 1109708 - 340 9908408
lorenzoingrassia@outlook.it

**COMMISSARI
DI REGISTRO**

Torino - Piemonte.....(TO)
Michele GALLIONE
Archivista di Registro 338 7572990
sociasi.registro@500clubitalia.it

Torino - Piemonte.....(TO)
Camillo LUCENTI
Consulente di Modello
Martedì e Giovedì 20 alle 21.30
340 3014960
camy_lu@yahoo.com

Torino - Piemonte.....(TO)
Marco VALABREGA
D-F-L-R
Tutti i giorni - 338 7543762
m.valabrega@500clubitalia.it

Imperia - Liguria.....(IM)
Alberto BERTOLI
D-F-L-R
Martedì e Giovedì
Ore 8-12/15-19
0184 485962
347 2621276
bertolialberto500@tiscali.it

Bergamo - Lombardia.....(BG)
Villiam GRANATI
Steyr Puch
Tutti i giorni - 335 225479
w.granati@500clubitalia.it

Bergamo - Lombardia.....(BG)
Federico MOIOLI
Nuova 500 1957>1960
D-F-L-R
Tutti i giorni 9-21
338 2295888
f.moioli@500clubitalia.it

Milano - Lombardia.....(MI)
Simone TORTINI
F-L-R - Dopo le ore 19.30
349 4790911
simo_500@hotmail.com

Dolo - Veneto.....(VE)
Bruno MASATO
500 D F L R
cell. 329 2037133
[anche su WhatsApp](https://www.whatsapp.com)

Bologna - Emilia-Romagna.....(BO)
Renato DONATI
Abarth
Tutte le sere dopo le 21
333 2184321
renato.donati@fastwebnet.it

Modena - Emilia-Romagna.....(MO)
Roberto POLA
Scoiattolo-Fuoristrada
Allestimenti Speciali
347 4853366
registro_500scoiattolo@hotmail.com

Roma - Lazio.....(Roma)
Marco CORSINI
Nuova 500 1957>1960
Martedì e Venerdì
dalle 17 - 338 2013918
dalle 21 alle 22 - 06 99900176
corsaroblu1971@hotmail.it

Roma - Lazio.....(Roma)
Carlo de BONIS RICASOLI
Nuova 500 1957>1960
Giovedì e Sabato 16-20
338 9934383
blackdanny@virgilio.it

Roma - Lazio.....(Roma)
Antonino VILLA
500 Giannini
Tutti i giorni 16-19
06 9632582
tvilla@tiscali.it

Salerno - Campania.....(SA)
Francesco d'ALBERO
338 6359800
francescoleondalbero@libero.it

Bari - Puglia.....(BAT)
Tommaso de TOMA
D-F-L-R
Tutti i giorni 8-20
tel/fax 0883 580195
347 6430701
tommasodetoma@libero.it

Foggia - Puglia.....(FG)
Matteo COTRUFO
Dal Lunedì al Venerdì
9.30-12.30/16.30-19
333 3217803
matteo.cotrufo@tiscali.it

Catania - Sicilia.....(CT)
Giuseppe CUSCANI
D-F-L-R - 348 8737601
g.cuscani@hotmail.it

San Fratello - Sicilia.....(ME)
Antonio MIRENDA
Nuova 500, D, F, L, R
Dom.-Lun. 9-16; altri giorni 13-16
328 8993649
antonio.mirenda@500clubitalia.it

COLLABORATORI

Bergamo - Lombardia.....(BG)
Antonio CASSELLA
035 656763 - 335 6021905
info500@antoniocassella.it

Vicenza - Veneto.....(VI)
Mauro PANZOLATO
Orario: 12-14/17-19
348 0406943
mauro.panzolato@libero.it

Reggio Emilia - Emilia-Romagna... (RE)
Matteo OLIVETTI
345 8546169
matteo.fiat500@gmail.com

Piano di Sorrento - Campania... (NA)
Raffaele STAIANO
Tutti i giorni 18,30-21 - 380
6672373
raffaele500@alice.it

Serrastretta - Calabria.....(CZ)
Angela FAZIO
Tutti i pomeriggi - 333 4840209

Tempio Pausania - Sardegna.....(OT)
Giacomino DEIANA
340 6683662
info@bebmillemgia.com



Fiat 500 targhe del registro storico di modello

COGNOME.....

NOME.....

VIA..... N.....

CAP..... CITTÀ..... PROVINCIA.....

NUMERO TESSERA.....

COSTO 60 € comprensivo di targa, certificato di registrazione e spese di spedizione
Tempi di consegna 45 GIORNI

DATA..... FIRMA.....

Questa targa non ha valori fiscali, assicurativi o commerciali, come da regolamento specificato sul sito. I dati verranno trattati seguendo le disposizioni della legge 196/03, firmando se ne autorizza il trattamento.

Inviare via fax 0182580015 via email info@500clubitalia.it oppure via posta il presente modulo + copia della ricevuta di versamento di 60,00 € con causale "Targa di Registro". **Fiat 500 Club Italia - Via Roma 90 - 17033 Garlena (Sv) c.c.p. 10786176 - IBAN IT05U076011060000010786176 (Banca Posta).**



di Renato Donati

Punto Assicurativo

...e altre notizie utili dal mondo delle problematiche automobilistiche

CONTROVERSIE LEGALI

Autovelox e controlli della velocità

Il Ministero dell'Interno ha recentemente emanato una circolare, ribadendo quella del 2009, secondo cui tutti i cartelli di preavviso sui controlli della velocità devono essere ben chiari ed evidenti e che ogni singolo segnale deve essere presente solo se l'autovelox è attivo, in caso contrario va rimosso. Se i gestori dei suddetti segnali non si adegueranno violeranno la legge con le conseguenze del caso, il tutto previsto da uno specifico decreto.

ASSICURAZIONI

RCA in calo

Si sente spesso parlare di "Rca in calo", poi molto spesso gli utenti queste riduzioni nella realtà non le vedono o non si notano. Perché? Perché il problema non sta tanto nelle riduzioni di tariffa sbandierate dalle Compagnie assicuratrici - che in genere sono molto limitate -



ma negli sconti che le Compagnie o meglio le singole Agenzie assicurative sono in grado di praticare al cliente in base alle scontistiche che vengono loro concesse dalle Compagnie stesse. In concreto, non è tanto importante sapere di quanto è calata la tariffa di una Compagnia quanto sapere che quantità di sconto sulla tariffa base può concedere il singolo Agente. Quindi anche l'esaminare preventivi ricavati online ha di frequente poco effetto perché il costo finale me lo può dire solamente l'Agente specifico della Compagnia a cui mi rivolgo. Resta comunque il fatto che, nonostante sconti e ribassi ufficiali delle tariffe Rca, l'Italia continua ad essere la "maglia nera" in Europa con un costo annuo superiore alla media europea e con polizze più salate al Sud, dove, secondo

le Compagnie, il rischio di incidenti e di frodi risulta particolarmente alto. Altra voce molto importante per la determinazione del premio assicurativo Rca è la personalizzazione della polizza, in base alla percorrenza annua della vettura, all'utilizzo della cosiddetta "scatola nera", alla formula della "guida esclusiva" che prevede che una sola persona possa guidare la vettura o alla "guida esperta" che prevede che la persona che guida la vettura abbia più di 25 o 26 anni (a seconda delle Compagnie).

Bonus-Malus

Bisogna anche sapersi regolare molto bene nei comportamenti liquidativi, perché anche un sinistro di lieve entità con colpa superiore al 50% fa scattare l'aumento del Bonus-Malus con una penalizzazione di due classi di merito, mentre un anno assicurativo senza incidenti fa calare il Bonus-Malus di una sola classe.

CIRCOLAZIONE AUTOSTRADALE

Pedaggi

È entrata recentemente in vigore una disposizione legislativa che sanziona con 85 € ed il taglio di due punti patente gli automobilisti che al casello si incanalano nella corsia sbagliata, in particolare quella riservata al pagamento in contanti pur non avendo con sé il denaro. Uguale sanzione è prevista per i "furbetti del telepass" che per passare senza pagare si "incollano" a chi usa questo dispositivo. Subito dopo il casello la Polizia può fermare le auto per controlli e in presenza di irregolarità nel pagamento del pedaggio la vettura può venire anche sequestrata.

ASSICURAZIONI SENZA CONVENZIONE NAZIONALE

per le agenzie in convenzione nazionale vedere la pagina **Allianz** (pag. 59)

UnipolSai

Assicar Sas di P. Rubeo
 Agenzia Generale UnipolSai
 P.za Sabaudia 39-00171 Roma
 Via Piave, 32 - 00044 Frascati
 tel. 06.2153181 - 06.2594125
 fax: 06.21800242
 info@assicar.it
 www.assicar.it
Chiocca Luigi & C. s.a.s.
 Via L. Brea 51, 18100 Imperia
 tel.0183 297964
 imperia.0288@agenzie.sai.it
Agenzia di Cantù - Como
 Via Cesare Battisti 3,
 22063 Cantù (CO)
 tel.031 716022
 fax 031716292
 info@saicantucomo.it

Groupama

via Lambertesca 16, 50122
 Firenze, per le 500 tessera del
 club, premio per 2 guidatori
 055213808 fax 0552381277
 giovanni.fabbri@groupama.it
Ag. Stickel di Sanremo
 tel.0184506998 cell.349
 5257435 richiesta iscrizione
 Club + ASI
Fulvio Negrini
 Sub Agente Assicurativo
 egoclassic@gmail.com
 cell. 3396914556
 Ufficio storiche (lun-ven ore
 9.00-11.30 / 14.15-18.15)
 0382 1901562

Sara Assicurazioni

Agente Capo Marzio Belotti
 Viale Libertà 20 - 24021 Albino
 (BG) tel.035 753780,
 ag5303@saraagenzie.it
Direzione Centrale
 Via Po 20, 00198 Roma tel.800
 095 095
Toro Assicurazioni
 Via Mazzini 53, 10123 Torino
 011 0029111,
 www.toroassicurazioni.it
AXA Assicurazioni
 Via Giacomo Leopardi 15,
 20123 Milano
 tel.02 480841, www.axa-italia.it
 Via Giosuè Carducci 62, 56010
 Ghezzano (PI)
 tel.335 7247351, ag4702@axa-
 agenzia.it

Assilogos

via Beaumont 10, Torino
 tel. 011 4376320
 fax 011 4376494
 oldtimer@assilogos.com
Divisione Auto Storiche
 Via S. Apollonia 51,
 31030 Altivole (TV)
 tel.330 563927
 autostoriche@live.it
RSA Assicurazioni
Centro Assicurativo Pavese
 via Marchesi, 33 - 27100 Pavia
 tel.0382 22052,
 info@centroasspavese.it
 Bartolini & Mauri Assicuratori -
Subagenzia FERRUCCI
 Dott. Leonardo Violante -
 Dott.ssa Rachele Campana
 Corso Francesco Ferrucci 89/D
 10138 - Torino
 Tel: 0114340389 - 3701229905
 Fax: 011 4305704
 ferrucci@bartolini mauri.com

Milano Assicurazioni

Divisione La Previdente
Caldarelli Servizi Assic. sas
 Via Monte Grivola 43 - 11100
 Aosta tel.0165 554060
 info@caldarelli.eu
Manione Assicurazioni
di Sbilordo Guido
 Via Giuseppe La Farina Is. R
 98100 Messina tel.090
 2930940
 g.sbilordo@virgilio.it
Ag. Calcaterra
 Via Roma 146 - 20013 Magenta
 tel.02 9794232, 02 97291680,
 fax 02 97291156
Subagenzia
 Via Roma 55
 20010 Marcallo con Casone
 tel/fax 02 9760490

Allianz e Fiat 500 Club Italia.

Convenzione Nazionale. La passione è assicurata

Convenzione, valida su tutto il territorio nazionale, riservata ai Soci del Fiat 500 Club Italia. I soci del Fiat 500 Club Italia in regola con l'iscrizione possono far riferimento ai codici della convenzione: Fiat 500 Club Italia **cod. 600485, cod. 600262 e n. 601945.**

AVVISO IMPORTANTE Ricordiamo che le convenzioni con Allianz a livello nazionale e gli accordi con altre assicurazioni a livello locale, hanno come presupposto il fatto di essere in regola con il tesseramento del Club. Nel momento di rinnovo della polizza, le agenzie verificheranno la validità della tessera dell'anno in corso. Vi invitiamo a portarla con voi in agenzia per non incorrere in problemi per la stipula della polizza convenzionata.

L'accordo è riservato da Allianz agli iscritti al Fiat 500 Club Italia e consente di beneficiare di condizioni favorevoli sulla garanzia RCA di autovetture, motocicli e ciclomotori di interesse storico e collezionistico e sui prodotti Casa Tua e Universo Persona.

Le agenzie Allianz sono presenti in maniera estesa su tutto il territorio nazionale. Il personale d'Agenzia è disponibile a fornire tutte le informazioni relative alla Convenzione oltre che a offrire una consulenza personalizzata su prodotti assicurativi e di finanza personale.

Per trovare l'Agenzia più vicina, consultare il sito internet www.allianz.it o chiamare il numero verde 800 68 68 68. Copertura assicurativa per l'auto e la moto

Un prodotto RCA completo, una bonus/malus con numerose estensioni gratuite e opzioni di polizza valide per premiare l'attenzione alla guida e garantire la massima protezione durante il movimento.

Sconto del 60%

sulla tariffa unificata Autovetture Bonus Malus, vigente al momento dell'emissione e del rinnovo della polizza, per la propria Fiat 500 o derivata (la derivata deve essere sempre una Fiat 500, per es. Fiat 500 Abarth o Fiat 500 Giannini) immatricolata tra il 1957 e il 1977.

Oltre allo sconto del 60% sulla prima Fiat 500 storica assicurata con Allianz, per chi ne possiede altre, lo sconto per le 500

aggiuntive intestate allo stesso proprietario sale al 65%. E se sei un nuovo cliente Allianz, questi due sconti salgono rispettivamente al 68% ed al 72%!!

Sconto del 50%

sulla tariffa unificata Autovetture Bonus Malus, vigente al momento dell'emissione o del rinnovo della polizza, per la propria autovettura di interesse storico e collezionistico, immatricolata fino al 1977, senza omologazione ASI ma con il solo "Certificato di rilevanza storica e collezionistica" (CRS) rilasciato da ASI.

Sconto del 40%

sulla tariffa unificata Autovetture Bonus Malus, vigente al momento dell'emissione o del rinnovo della polizza, per la propria autovettura di interesse storico e collezionistico, immatricolata dopo il 1977, con almeno venti anni di anzianità, senza omologazione ASI ma con il solo "Certificato di rilevanza storica e collezionistica" (CRS) rilasciato da ASI.

Sconto del 35%

sulla tariffa Bonus Malus Unificata vigente al momento dell'emissione o del rinnovo della polizza, per i motocicli e i ciclomotori di interesse storico e collezionistico, immatricolati fino al 1977, senza omologazione ASI ma con il solo "Certificato di rilevanza storica e collezionistica" (CRS) per i motocicli o, per i ciclomotori, la "Carta ASI di Storicità per i Ciclomotori" (CSC), rilasciate da ASI.

Sconto del 30%

sulla tariffa Bonus Malus Unificata vigente al momento dell'emissione o del rinnovo della polizza, per i motocicli e i ciclomotori di interesse storico e collezionistico, immatricolati dopo il 1977, con almeno venti anni di anzianità, senza omologazione ASI ma con il solo "Certificato di rilevanza storica e collezionistica" (CRS) per i motocicli o, per i ciclomotori, la "Carta ASI di Storicità per i ciclomotori" (CSC), rilasciate da ASI.

Sconto del 15%

sulla tariffa Bonus Malus unificata vigente al momento dell'emissione o del rinnovo della polizza, per tutte le autovetture ad uso privato non storiche, di proprietà dei soci del Fiat 500 Club Italia, che al momento della stipula o del rinnovo della polizza abbiamo un contratto regolarmente assicurato con una delle seguenti convenzioni: 600485 600262 o 600087.

Beneficiari

Tutti gli iscritti al Fiat 500 Club Italia, con tessera in corso di validità ed in possesso della documentazione necessaria.

Le condizioni normative e di premio sono riservate esclusivamente al Contraente contemporaneamente intestatario al PRA del veicolo assicurato.

Dai benefici delle garanzie sono esclusi: tutti i veicoli intestati ad aziende e ditte personali; gli assicurati che abbiano maturato una classe di merito superiore a quella di ingresso prevista per i veicoli di prima immatricolazione o dopo una voltura al PRA.

Documentazione necessaria

Per poter accedere alla convenzione, il contraente iscritto al Fiat 500 Club Italia dovrà esibire la tessera del "Fiat 500 Club Italia" in regola con la quota sociale o la scheda di iscrizione al Club in regola con la quota sociale e:

- per le Fiat 500 o derivate, la carta di circolazione dalla quale risulti che l'autovettura sia intestata al contraente.
- per gli altri veicoli il "Certificato di Rilevanza Storica e collezionistica" (CRS) rilasciato da A.S.I. per le autovetture e motocicli oppure la "Carta A.S.I. di Storicità per i Ciclomotori" (CSC) rilasciata da A.S.I. per i ciclomotori.



INCONTRIAMOCI A...

AGRO NOLANO MARIGLIANESE il primo sabato di ogni mese al Tiffany Club, via Provinciale 45, Camposano (NA) dalle ore 17. Luigi Barbati 335 6119738

BARI ogni primo venerdì del mese, a Bari-Palese in via Vittorio Veneto 1, alle ore 19.30. Informazioni, iscrizioni, rinnovi, pratiche Asi. Mimmo 3383159753 - Rossella 338 1597334

BELPASSO - CATANIA ogni primo giovedì del mese, dalle ore 19 alle ore 21 in Via Mongibello 62, Piano Tavola (CT) frazione Belpasso, Cappadonna C. 3397646226 c.cappadonna@500clubitalia.it

BERGAMO il terzo giovedì di ogni mese presso il Ristorante Pizzeria "La Sosta", Via Cavalli, 53 (centro sportivo) a Villa di Serio (BG), parcheggio riservato. Antonio Cassella 335 6021905

BOLZANO da lunedì al venerdì, orario 9-12 e 15-17.30: Carrozeria Planet, viale Druso 289, Bolzano tel. 0471 919395 bertagnollidavide@gmail.com

CASALE - VALENZA ogni 2° lunedì del mese presso i locali sottostanti alla Chiesa del S. Cuore a Valenza in Via Bologna 36. Massimo Chivetto 3333504792; pres. Gruppo Mot. S. Cuore, Cesare Baldi 3381585688

CALTANISSETTA tutti i venerdì di ogni mese, dalle 19,00 alle 21,00 presso il bar "Violetto" via Xiboli. Giuseppe 328 8590556, Fabrizio 388 1153225

CASTELVETRANO ogni ultimo venerdì del mese dalle 17,30 alle 19,30 a Castelvetro in via Partanna al km 1 presso il Circolo Selinus. Vincenzo Parrino 3280736448 fax 09241916012

CASSANO delle MURGE ogni giorno dalle 19 a Cassano delle Murge in Piazza Garibaldi 47 presso la sede del Coordinamento, Iscrizioni, rinnovi, pratiche ASI, opinioni e discutere problemi. Rocco 3283618316 - roktid76@libero.it

CEFALÙ il primo venerdì di ogni mese dalle 16 alle 19 presso "Bar Al Solito Posto", in Contrada Caldura, 90015 a Cefalù (PA), previo contatto telefonico con Francesco Ventura 338 8516557

CHIARAMONTE GULFI il primo sabato di ogni mese dalle ore 11:00 alle ore 13:00 in via San Giovanni n.9 a Chiaramonte Gulfi (RG). Giuseppe Barresi 338 9838159

COMISO tutti i sabati del mese dalle ore 15 alle 18 in via Pier Santi Mattarella 14, Comiso (RG). Biagio Iacono 347 7223916

carrozzeriaivoalbani@gmail.com

COMO tutti i mercoledì, presso la nuova sede Sabry e Franky Caffè, Via al Monte 9, 22063 Cantù (CO) Giovanni Lembo 3383363748

CORLEONE ogni martedì del mese, dalle ore 21 in poi Via Bianchino n. 27. 3334457980,

totucciog@interfree.it

FERMO tutti i venerdì sera dalle 20,30 alle 23 in Via delle Mura 20 Bruno Rossini 3483208446, 340 5737905

GENOVA ogni secondo venerdì del mese dalle ore 21 in poi presso la C.A.I.M. in via Dino Col, 6 R (al 2° piano dell'ex Palazzo Fiat). Il piano è raggiungibile direttamente in auto. Gino Rigolfi 3495090980

Lago Garda Bresciano e MANTOVA ogni primo giovedì del mese alle ore 20, presso l'Agriturismo Mirabello, Ristorante Pizzeria a Desenzano del Garda (vicino alla stazione ferroviaria) - Punto Amico. Renato 347 7329368, Fabrizio 339 1529002

FOGGIA il primo e il terzo venerdì di ogni mese dalle ore 18 alle ore 21 in Viale degli Aviatori 136, Foggia M.Testa 3397748706

LAMEZIA TERME il primo venerdì del mese, 18-21.30 presso Distributore carburanti ESSO, saletta riservata del Golden Café, via Senatore Arturo Perugini, Lamezia Terme; ogni seconda domenica del mese, dalle 19 in poi, al Ristorante Pizzeria "Spettacolo Mediterraneo", all'interno del Parco Commerciale L'Aquilone, Strada Statale 18, 89812 Pizzo (VV) Agostino Strangis 0968 462710, 330 815959 agostra@libero.it

LECCO ogni primo giovedì del mese non festivo dalle 21.15, Cielo & Terra, Via San Miro, Suello (LC). d.lippi@500clubitalia.it Daniele Lippi 338 4916873

MACERATA ogni primo giovedì del mese non festivo, dalle 19 alle 21, Pizzeria Re, via Camillo Lili 27, Camerino (MC), Mirko Mancinelli 333 4908040 mancimir@libero.it

MESSINA, RIVIERA JONICA tutti i mercoledì del mese dalle 16 alle 19 in via Umberto I 413 primo piano a Nizza di Sicilia (ME). Giuseppe Perez 3474859967

MARSALA il primo venerdì di ogni mese dalle 17 alle 19 presso il Museo dell'oggettistica della Fiat 500 a Marsala (TP), in Contrada Santo Padre delle Perriere 15. Lorenzo Ingrassia tel. 3409908408

MILANO CITTÀ il primo giovedì del mese presso Pianeta Verde, via Buccinasco 45, Milano; Massimiliano Marchetti 3485350261

m.marchetti@500clubitalia.it

MILANO NORD il primo martedì del mese dalle ore 21.15 presso Officina della Birra, a Bresso in via Matteotti 11. Alessio 3805199396, Alberto 3207834071, Nicola 3391134742, Stefano 3496068053

MILANO OVEST il primo giovedì del mese presso Colorado Pub, a Milano in via Barnaba Oriani 83 (uscita Autostrada TO-VE / angolo viale Certosa); info: Luigi Parolini 02 97272294, 393 5087794

MODICA ogni primo sabato del mese, dalle 16.30 alle 18.30, presso il Bar "Prima Fila", Contrada Musebbi Calicantone 12, Modica (RG); Angelo Fiore, tel.333 1015236, fiore60a@tiscali.it

MONTEROSSO ALMO il primo giovedì di ogni mese dalle ore 10 alle ore 12 in via Bellini n.44 a Monterosso Almo (RG). Giuseppe Barresi 338 9838159

MONTESARCHIO tutti i sabato del mese, dalle ore 19.30 presso il "Caffè Mozart", via Annunziata Vecchia snc., Montesarchio (BN). Farese, tel e fax. 0824835377 - 3395767488, fareseferdinando@alice.it

MONZA e BRIANZA l'ultimo mercoledì del mese alle ore 21, presso il Bar Fashion in via Moncenisio 12, Cesano Maderno (MB). Antonio Orsini 3356340667

PALERMO il primo venerdì di ogni mese dalle 19 alle 21 al Bar Albatros, via Principe di Pantelleria 14, 90146 Palermo, previo contatto Roberto Accurso 338 4760777

Penisola Sorrentina CAPRI - Stabiae il primo martedì del mese alle ore 20 presso la stazione di servizio IP di Piano di Sorrento per recarci tutti in carovana presso il Ristorante la Rosa; Raffaele Staiano 380 6672373

PISTOIA ogni mercoledì del mese alle ore 21 presso la sede del Circolo MCL di Chiesina Montalese, Via di Cafaggio 63 a Pistoia

REGGIO EMILIA ogni primo martedì del mese dalle ore 20 a Reggio Emilia presso il Ristorante Pizzeria Italia, Via Duca d'Aosta 2. Federica 338 8253648 Rocco 335 6663366

POTENZA dal lunedì al venerdì, dalle ore 16 alle 18, in Via Frusci 94- a Venosa (PZ).

Giuseppe Pellegrino 3397612289

SIENA tutti i martedì ore 21-23 al Bar Osteria Tre Pere, Torrita di Siena (SI) 0577687474

RAGUSA ogni primo martedì del mese dalle ore 19 alle 21 presso il Bar Selene S.P.25 Ragusa, Contrada Fallira. Andrea 0932 666426; 334 9862636

a.occhipinti@500clubitalia.it

REGGIO CALABRIA da lunedì a venerdì dalle ore 9.00 alle ore 11.30 presso Bar Sireneuse Caffetteria Gelateria con Saletta Privè sito in Reggio Calabria Corso Vittorio Emanuele n. 65/67; l'ultimo venerdì del mese nel Bar Caffetteria Pasticceria Gelateria Paparo, Piazza 21 Marzo, Polistena (RC), dalle 18.30 alle 20, (escluso luglio e agosto); l'ultimo sabato del mese, dalle 16.30 alle 20, (escluso luglio e agosto) nel Bar Caffetteria, Pasticceria, Gelateria di Modafferi Pietro a Bianco (RC), Piazza Marconi; a Catona (RC), tutte le domeniche dalle 8.30 alle 10.30, (escluso Luglio e Agosto) presso Bar Caffetteria Pasticceria Gelateria Paradise, via Nazionale 174 - Enzo Polimeni 3387603806, 3279990045 -

polimeni_v@libero.it

ROMA tutti i giorni 16-18.30 in Piazza Sabaudia 39, Roma. 06 2594125 - 06 2153181

pierluigirubeo@tiscali.it

fiat500club.roma@tiscali.it

SIRACUSA SUD ogni primo sabato del mese, dalle ore 17 alle ore 19 presso Bar "Al solito posto" via Mascagni snc., Pachino SR. Di Tommasi 338 4151357

antonioditommasi@virgilio.it

TORINO ogni primo venerdì del mese dalle ore 20.30 presso CH4 Sporting Club, via Trofarello 10 a Torino Mauro 339 2639051 m.paire@500clubitalia.it

TRAPANI ogni seconda domenica del mese, dalle 10 alle 12, presso sede Sindacato Coord. Polizia Penitenz. a Paceco (TP), via Umberto I 9, 3478191644, 3331295998 salvo.grig@live.it

TRIESTE-GORIZIA il primo venerdì di ogni mese dalle ore 19.30 alle 21.30 presso il pub "Excalibur", via Fianona 9, Trieste. Roberto 333 6063098

robertoucka@libero.it

UDINE E PORDENONE il primo venerdì del mese dalle 20.30 nella Trattoria Tre Corone, Via Marco Volpe 11, Spilimbergo (PN) Walter 348 2209488

VARESE ogni primo martedì del mese, ore 21, presso Bar Go-Go Fruit, P.za XX Settembre 1, Varese. Marco Giudici 3922302245

VENEZIA-TREVISO ogni primo lunedì del mese dalle 20.30 alle 22.30 presso Autoscuola Agenzia La 500, via Triestina Bassa 45-b-c, 30020 Eraclea (VE) tel/fax 0421 302243, Maurizio Gherardi 338 8559473

VERONA il primo martedì del mese dalle ore 19 alle ore 20.30 presso il Bar da Susy di Bussolengo (VR) in via delle Nazioni, 1/A - B oppure il primo giovedì del mese dalle ore 19 alle ore 20.30 presso la Caffetteria All'Angolo di Belfiore (VR) in via Roma, 2. Salvatore Rainone 3667173442

CALENDARIO RADUNI, FIERE

RADUNI

1° GENNAIO

Forte dei Marmi (LU)

Aperitivo di Auguri al Pontile
Coord. Pisa e Livorno - Bartolini
Antonio 3398244135 -
3473651833

Reggio Calabria

5° Miniraduno Fiat 500 - 47°
Tuffo in mare di Capodanno
Coord. Reggio Calabria - Polimeni
Enzo 3387603806 - 3279990045
polimeni_v@libero.it

6 GENNAIO

Genova

La Befana al Gaslini
Sede Fiat 500 Club Italia
0182 582282
info@500clubitalia.it

Asti

Befana in 500
Coord. Alba - Bra - Asti
Bertolusso Claudio 3334926957

Pomezia - Torvaianica (RM)

Befana in 500 II Edizione
Coord. Litorale Romano -
Prudenzi Andrea 3479476597

Ispica (RG)

Befana in 500 ad Ispica
Coord. Modica - Angelo Fiore
3331015236

Follonica (GR)

La Befana Arriva in 500
Coord. Follonica - Bertini Aurelio
3478117994

17-18 FEBBRAIO

Viareggio (LU)

Raduno in Maschera e Sfilata di
Carri Carnevale
Coord. Lucca - Bernicchi Luca
3483460441 -
aurorabernicchi@libero.it

18 FEBBRAIO

Savona

San Valentino sul Cinquino
Coord. Savona -
Salvetto Tiziana 3486700600

25 FEBBRAIO

Pistoia -

Piazza San Francesco

Il Raduno 500 & Coriandoli
Coord. Pistoia - Lissa Massimo
3382956322
massimo.lissa@teletu.it -
Rafanelli Francesco 3208433978
frafanelli58@gmail.com

11 MARZO

Moriondo Torinese (TO)

"Meeting di Primavera"
Coord. Alba - Bra - Asti -
Bertolusso Claudio 3334926957 -
claudiob500story@alice.it -
prenotaz. obbligatoria - max 100
auto

18 MARZO

Capalbio (GR)

8° Raduno Fiat 500 Città di
Capalbio
Coord. Capalbio - Bini Mireno
3283657626 - fax 0564898320 -
3277557214 - Battisti Vincenzo
3356451610 -
lorebini@alice.it

Alba (CN)

"61 anni 500" - XII Edizione
Coord. Alba - Bra - Asti -
Bertolusso Claudio 3334926957
- claudiob500story@alice.it -
prenotaz. obbligatoria entro
16/3/2018 - max 180 auto

25 MARZO

Figline Val d'Arno (FI)

17° Raduno del Valdarno in Fiat
500
Coord. Valdarno e Firenze Sud -
Nocentini Giovanni 3334926957 -
tel/fax 055959649 - Susanna
3398970707 -
giovanni.500@virgilio.it -
susanna.poggesi@gmail.com

2 APRILE

Fossano (CN)

"Pasquetta in 500"
Coord. Alba - Bra - Asti -
Bertolusso Claudio 3334926957
- claudiob500story@alice.it -
prenotaz. obbligatoria - max 100
auto

8 APRILE

Siracusa

4° Raduno Primavera in 500 al
Parco Commerciale "Belvedere
Auchan"
Coord. Palazzolo Acreide - Valvo
Carlo 3395303743

Valcasone Eraclea (VE)

Prosegue l'immersione nella
cultura veneziana in 500
Coord. Venezia-Treviso -
Maurizio Gherardi 338 8559473
maurizio.gherardi@gmail.com

15 APRILE

Briga Novarese e Lago d'Orta NO e VB

Le 500 sul Lago d'Orta
Coord. Novara Laghi - Stefano
Berardino 3489869284 - Marco
Leonardi 3493761756

22 APRILE

Pitigliano (GR)

1° Raduno Fiat 500 "Città del
Tufo"
Coord. Manciano -
Materazzi Paolo 3401201781 -
Stefano 3288143865

Parma

2° Raduno Fiat 500 "Città di
Parma"
Coord. Fidenza - Rolli Vilmer -
Pini Giuliano 3356352497

10-11-12-13 MAGGIO

Giro di Sicilia

Giriama in 500: La Trinacria è
bella
Coord. Marsala - Ingrassia
Lorenzo 3281109708

20 MAGGIO

Palazzolo Acreide (SR)

5° Raduno "Akrai in 500"
Coord. Palazzolo Acreide - Carlo
Valvo 3395303743

Soragna (PR)

11° Raduno "500 Day" Soragna
"110 500 per Guareschi"
Coord. Fidenza - Rolli Vilmer
3386473916

FIERE

26-27-28 GENNAIO

Centro Commerciale Conforama - Melilli (SR)

5° Mostra Scambio ed
Esposizione
Coord. Palazzolo Acreide - Carlo
Valvo 3395303743

3-4 FEBBRAIO

Torino

AutoMotoRetrò 2018
Sede Fiat 500 Club Italia -
0182582282 (Elena)

24-25 MARZO

Grosseto (GR) -

Loc. Madonna

20° Edizione Fiera di
Grosseto Coord. Grosseto -
Follonica - Capalbio -
Banzi Adalgisa 3475386636 -
Bertini Aurelio 3478117994 -
Bini Mireno 3283657626 -
Materazzi Paolo 340120181

GESTIONE CALENDARIO RADUNI

Tutte le comunicazioni
relative al calendario vanno
inviare alla Segreteria.
Per l'uscita sul n. 2/2018
(mar./apr.) i dati devono
pervenire entro e non oltre il
5/2/2018. Il calendario è
sempre aggiornato su:



Calendario raduni online

500
SHOP



*li hai già
tutti?*

www.500clubitalia.it/shop

Fiat 500 Club Italia



FIDUCIARI ITALIANI

VALLE D'AOSTA

AOSTA
Luigino Costaz
La Salle AO
347 3721387
luiginoco@tiscali.it

AO

PIEMONTE

TORINO
Mauro Paire
Envie CN
339 2639051

TO

m.paire@500clubitalia.it
CARMAGNOLA

Bartolomeo Pettiti
Piobesi Torinese TO
333.2576951
b.pettiti@alice.it

PINEROLO
Francesco Pala
Pinerolo TO
32021 17438

palaf500@gmail.com
VALLE DI SUSA

Renato Breusa
Torino
340 1802006

r.breusa@500clubitalia.it
PROV. NORD TORINO

Massimo Castellano
San Maurizio Canavese TO
333 8548548

coord.provto@libero.it
ALESSANDRIA

Massimiliano Dolce
Alessandria 340 0552320
max.dolce500@libero.it

AL

VALENZA E CASALE
Remo Marcomini
Valenza AL
339 2777081

remo.marcomini@alice.it
ACQUI TERME

Cesare Baldi
Valenza AL
338 1585688

baldicesare@hotmail.it
CEVA e MONDOVI'

Italo Nardini
Ceva CN
347 9656917

CN

italonardini@libero.it
GARESSIO

Marco Baracco
Gareggio CN
339 2787999

marco@amicis500garessio.com
MARCHESATO DI SALUZZO

Elena Piera Manera
Envie CN
333 4517030

saluzzo.500@gmail.com
ALBA, BRA e ASTI

Claudio Bertolusso
Corneliano d'Alba CN
333 4926957

AT

claudioib500story@alice.it
NOVARA - LAGHI

Marco Leonardi
Gozzano NO
349 3761756

NO

marcoleonardi1985@libero.it
500novaralaghi@gmail.com
LIGURIA

GENOVA
Luigi (Gino) Rigolli
Genova
010 413880 - 349 5090980

GE

GENOVA VAL FONTANABUONA
Adriano Bonavita
Ferriere di Lumarzo GE
0185 964000 - 348 2825321

CHIAVARI
Luca Solari
Leivi GE 349 8772689

passione500@libero.it
VALLE SCRIVIA

Pietro Radole
Ronco Scrivia GE
333 7952062

autoradole@pietroradole.191.it
GOLFI PARADISO e TIGULLIO

Sabrina Antola
Camogli GE
347 6904887

antola.sabrina@gmail.com
**IMPERIA e SANREMO-
VENTIMIGLIA (provvisoria)**

Francesco Pititto
329 2185684
francesco.pititto2011@libero.it

IM

LA SPEZIA
Franco Salvatori
Lerici SP
324 5836809

SP

salvatorifranco@alice.it
VAL DI VARA

Alessandro Boeri
Zignago SP 0187865044
boeri.alessandro@gmail.com

acciao@alice.it
SAVONA

Tiziana Salvetto
Savona - 348 6700600
t.salvetto@500clubitalia.it

SV

RIVIERA DELLE PALME
Alessandro Vinotti
Albenga SV 347 2226950

a.vinotti@500clubitalia.it
CENGIO-VALLE BORMIDA

Lucia Fresia
Cengio SV
339 4581303 - fax 019 555285

lux_pier@libero.it
LOMBARDIA

MILANO CITTA'
Massimiliano Marchetti
Milano MI 348 5350261

MI

m.marchetti@500clubitalia.it
MILANO OVEST

Luigi Parolini
Corbetta MI
02 97272294 - 393 5087794

giovanni.parolini@alice.it
MILANO NORD

Alessio Campaner
Seregno MB
380 5199396

alo1978.a@libero.it
S. ZENONE AL LAMBRO

Giuseppe Iannolo
San Zenone al Lambro MI
335 8394496

iannolo_giuseppe@libero.it
BERGAMO

Antonio Cassella
Villa di Serio BG
335 6021905

BG

info500@antonicassella.it
VALLI BERGAMASCHE

Daniilo Bianchi
Casnigo BG
335 6952257

d.bianchi@500clubitalia.it
BRESCIA

Mario Begotti
Brescia - 347 9437886
mario.begotti@alice.it

BS

LAGO DI GARDA
Renato Valbusa
Lonato BS
030 9131815

renatovalbusa@gmail.com
COMO

Giovanni Lembo
Cantù CO
031 735076 - 338 3363748

CO

giule500devo@tiscali.it
CREMONA

Sante Granelli
Gussola CR
347 4663892

CR

santegrans@libero.it
LECCO E MONZA

Daniele Lippi
Bassano MI
338 4916873

LC

d.lippi@500clubitalia.it
MANTOVA

Fabrizio Menarbin
Roverbella MN
0376 693070 - 339 1529002

MN

MONZA e BRIANZA
Antonio Orsini
Cesano Maderno MB
335 6340667

MB

anto500.orsini@gmail.com
VARESE

Marco Giudici
Cassano Magnago VA
392 2302245

VA

500varese@gmail.com
OLTREPO' PAVESE

Cesare Grignani
Pavia
340 7001077

PV

cesare.gr69@gmail.com
TRENTINO ALTO ADIGE

BOLZANO
Davide Bertagnoli
Bolzano 340 7904579

BZ

bertagnolidavide@gmail.com
TRENTO

Roby Novello
Transacqqua TN 345 5652470
cristinagadenz@alice.it

TN

FIERA DI PRIMIERO
Teo Bancher
Primiero S. Martino di Castrozza TN
346 3909498

banchertheo@gmail.com
VENETO

VENEZIA - TREVISO
Maurizio Gherardi
Pramaggiore VE
338 8559473 fax 0421 200219

VE

maurizio.gherardi@gmail.com
MESTRE

Luca Zambon
Venezia Mestre VE
339 2054117 zetaele29@yahoo.it

BELLUNO
Pierluigi Bordiga
Belluno 335 8101355

BL

pierluigibordiga@libero.it
PADOVA

Nereo Bonato
Montegrotto Terme PD
338 7422940 fax 049 795283

PD

DELTA DEL PO
Nico Marangon
346 3565200

RO

nico.marangon@gmail.com
n.marangon@500clubitalia.it
VICENZA

Mauro Panzolato
Vicenza
348 0406943

VI

m.panzolato@500clubitalia.it
VERONA

Rainoro Salvatore
Soave VR
366 7173442

VR

fansclubfiat500vr@virgilio.it
FRUII VENEZIA GIULIA

UDINE-PORDENONE
Walter Cozzarizza
Spilimbergo PN
348 2209488

UD

walter.cozzarizza@gmail.com
TRIESTE-GORIZIA

Roberto Ruzic
Trieste
333 6063098 robertoucka@libero.it

TS

EMILIA ROMAGNA
BOLOGNA (provvisoria)

BO

Stelio Yannoulis
Bologna
051 6146212 - 331 6263870

F.Gabba 338 8253648
federica.gabba@gmail.com
CESENA

Matteo Pollini
335 5888684
turboimpianti@libero.it

FORLÌ
Mascia Gurioli
Forlì - 347 7930834

FC

masciamirko@libero.it
FERRARA

Dagoberto Frighi
Ferrara - 329 2691952
dagofrighi@gmail.com

FE

FIDENZA
Vilmer Rolli
Soragna PR
338 6473916

PR

500dagsoragna@email.it
PIACENZA

Lorenzo Achilli
Castel S. Giovanni PC
0523 882143 - 338 8128562

PC

lorenzo500pc@alice.it
RAVENNA

RA

Francesco Becca
Lugo RA
3382079612
becesco@alice.it

REGGIO EMILIA
Federica Gabba
Castelnovo di Sotto RE
338 8253648

RE

federica.gabba@gmail.com
CARPI

Alessandro Sgarbi
Mirandola MO
366 3469382

MO

alessandro.sgarbi@libero.it
RIMINI

Lorenzo Lami
Rimini
tel./fax 0541 680334

RN

347 1512116
500clubrimini@tiscali.it
TOSCANA

FIRENZE
Matteo Cascella
Firenze
tel/fax 055 318113

FI

329 8229191 fax 0559029009
matteo.cascella@gmail.com
EMPOLI - VAL D'ELSA

Vincenzo Giordano
Empoli FI
347 4805902 - 347 3651833

vgiordano43@alice.it
MUGELLO

Daniilo Danti
Calenzano FI
347 3026184

daniilo.danti@virgilio.it
VALDARNO - FIRENZE SUD

Giovanni Nocentini
Figline Valdarno FI
339 8970707 - 3357053591

055 959649
giovanni.500@virgilio.it
CAPALBIO

Mireno Bini
Orbetello GR
0564 898320 - 3283657626

GR

irebini@alice.it
LORONICA

Aurelio Bertini
Follonica GR
347 8117994

amicis500@virgilio.it
CASTEL DEL PIANO

Antonio Proia
Arcidosso GR
389 9031848

antonio63proia@gmail.com
MANCIANO

Paolo Materazzi
Manciano GR
340 1201781

iz5vyp@gmail.com
GROSSETO

Adalgisa Banzi
347 5386636
adalgisabanzi@alice.it

LUCCA
Luca Bernicchi
Capannori LU
348 3460441

LU

aurora.bernicchi@libero.it
LUCCA NORD E GARFAGNANA

Gianfranco Borgia
Barga LU 0583766135
robertabertoncini@virgilio.it

PISA-LIVORNO e GROSSETO (provvisoria)
Antonio Bartolini
Vicopisano PI
339 8244135

PI

ulivetoterme500@alice.it
CASCINA

Maura Pistolesi
Casciana Terme Lari PI
348 3155062

scarpedaballofantasia@gmail.com
ISOLA D'ELBA

David Berti
Marciana Marina LI
0565 904383

LI

CECINA
Maurizio Lancioni
Rosignano Marittimo LI
339 4145335

maulancioni77@tiscali.it
PISTOIA

Massimo Lissa
Pistoia PT
338 2956322

PT

massimo.lissa@teletu.it
PRATO

Moreno Fiordi
Prato
335 5354716

PO

f.fiordi@fiorditextile.it
SIENA

Filippo Pandiscia
Siena SI - 349 6921466
057 71912373

SI

filippo@cinquinosiena.it
TORRITA DI SIENA VALDICHIANA

Mario Peruzzi
Torrita di Siena SI
0577 685138

MONTALCINO
Andrea Baldini
Monteroni d'Arbia SI
338 9661981

andreabaldini230@alice.it
UMBRIA

PERUGIA
Riccardo Bricca
Corciano PG
393 0135646

PG

riccardo.bricca@tiscali.it
DERUTA

Fabio Bistarelli
Perugia
347 3396132

fabiobistarelli74@gmail.com
FOLIGNO

Antonio Mei
Foligno PG
0742354493 fax 0742343685

paolo.ino@tin.it
LAGO TRASIMENO

Luciano Dentini
Magione PG
075 843175 - 347 1868245

luciano.dentini@live.it
MARCHE

FERMO
Bruno Rossini
Fermo
348 3208446 - 340 573905

FM

andrea55@hotmail.it
MACERATA

Mirko Mancinelli
Camerino MC
333 4908040

MC

m.mancinelli@500clubitalia.it
PESARO e URBINO

Donatella Sambuchi
Pesaro PU 338 4675373
dona-lella@hotmail.it

PU

LAZIO
ROMA

Pierluigi Rubeo
Roma
06 2594125 fax 0621800242

Roma

Frascati
tel 06 2153181
pierluigirubeo@virgilio.it

ABRUZZO

L'AQUILA e PESCARA (provvvis.)
Alessandro Marinangeli
Rocca di Cambio AQ 338 3600264
marinangeli.alessandro@virgilio.it

AVEZZANO
Alvaro Fabrizio
Roma - 347 6681498
afabrizio.fabrizio@alice.it

VASTO
Alfredo Sorge
Vasto CH 0873 60488
337 916835 alsor@micso.net

TEATINO DEL SANGRO
Alessandro D'Onofrio
Altilio CH 368 3150454
alessandro.donofrio78@gmail.com

TERAMO
Carlo Castagnoli
Campitelli TE 086156846

TERMOLE
Andrea Antonio Metere
San Salvo CH 3478111095
f500ci.coordnamto.termoli@gmail.com

CAMPANIA

NAPOLI AREA NORD
Giovanni Mondo
Casandrino NA 081 5051868 - 320 4339729
word90@libero.it

AGRO NOLANO MARIGLIANESE
Luigi Barbati
Camposano NA 3356119738
500clubitaliano@libero.it

ISCHIA
Giacomo Di Meglio
Ischia NA 339 6989399
giacomoischia@gmail.com

PENISOLA SORRENTINA
CAPRI-STABIAE
Raffaele Staiano
Piano di Sorrento NA 3806672373
raffaele500@alice.it

TORRE DEL GRECO
Silvio Beducci
Torre del Greco NA 335 6991513
silviobeducci@virgilio.it

BENEVENTO CITTA'
Ferdinando Farese
Montesarchio BN tel e fax 0824 835377
339 5767488
fareseferdinando@alice.it

BENEVENTO - TAMMARO e TITERNO
Umberto Mobilia
Morcone BN 340 2408750
zioumby@gmail.com

CASERTA
Giuseppe Oliva
Cesa CE -340 4552194
pinoliva63@gmail.com

CASERTA CITTA'
Domenico Filippella
Casagiove CE 338 2252788
d.filippella@500clubitalia.it

ROCCAMONFINA
Tommaso Muffini
Roccamonfina CE 335 7285317 - 0823 920142
tommasomuffini@yahoo.it

SALERNO
Alfredo Galderisi
Salerno 339 6800871 alfredo500.g@alice.it

SALERNO NORD
Francesco Leonardo D'Albero
San Valentino Torio SA 081 5185004 - 338 6359800
francescoleonardalbero@libero.it

CILENTO
Tonino Altilio
Capaccio SA 3930179250 - fax 0828811831
altiliotonino@gmail.com

SELE - TANAGRO
Antonio Cruciglio
Palomonte SA 339 4836614
antoniorcs@libero.it

VALLO LAURO-BAIANESE
Giuseppe Peluso
Domicella AV 339 8308190 - 331 6706475
peluso67@alice.it

AVELLINO - PARTENIO - VALLE CAUDINA
Vito Limone
Rotondi AV 338 3508552
vito.limone@virgilio.it

BASILICATA

POTENZA PROVINCIA
Giuseppe Pellegrino
Venosa PZ 097231903 - 339 7612289
g.pellegr@tiscali.it

POTENZA CITTA'
Cinzia Vista
Pignola PZ 3479457859
cinziavista@gmail.com

LAURIA
Raffaele D'Angelo
Lauria PZ 335.8141011
info@dangelomotori.it

MATERA
Domenico Bruno
Matera 338 8349503 - 329 1828295
domenico.bru@hotmail.it

PUGLIA

BARI
Domenico Facchini
Molfetta BA 338 3159753
d.facchini@500clubitalia.it

CASSANO DELLE MURGE
Rocco Cotruvo
Cassano delle Murge BA 328 3618316
roktid76@libero.it

GRAVINA DI PUGLIA
Marco Morisco
Gravina di Puglia BA 393 4776265
marcomorisco@libero.it

BITONTO
Marco Cataldo
Bitonto BA 320 0514814
marcocataldo500@libero.it

MONOPOLI
Nicola Copertino
Monopoli BA 338 7375793
nicocopertino@libero.it

ANDRIA
Felice Cafagna
Andria BT 340 6140061
320 1888897
tel./fax 0883 591069
felice.cafagna13@gmail.com

BISCEGLIE
Antonio Belisto
Bisceglie BT - 3206467575
toby@libero.it

BRINDISI
Oronzo Calasso
Torre S. Susanna BR 388 3411931 - 333 7289223
oronzoalasso@yahoo.it

VALLE D'OTRIA
Tommaso Giocavazzo
Locorotondo BA 333 9616461
t.giocavazzo@librocofiat500@gmail.com

FOGGIA
Romeo Massimiliano Testa
Foggia 3397748706
romeotesta@hotmail.it
m.testa@500clubitalia.it

MANFREDONIA
Matteo Cotruvo
Manfredonia FG 333 3217803
m.cotrufo@500clubitalia.it

LECCE
Domenico Foti
Melendugno LE 347 9100341
nervoso2008@hotmail.it

COPERTINO
Laerte Pagano
Copertino LE 328 2828114
laertepagano@libero.it

TARANTO
Claudio Parascandolo
Crispiano TA 348 7485139
parascandolo@libero.it

ROSSANO
Domenico Orlando
Rossano CS 388 7539066
domenico.orlando106@virgilio.it

REGGIO CALABRIA
Vincenzo Polimeni
Reggio Calabria 338 7603806
polimeni_v@libero.it

LAMEZIA TERME e VIBO VALENTIA
Agostino Strangis
Lamezia Terme CZ 330 815959
a.strangis@500clubitalia.it

SERRA SAN BRUNO
Salvatore Albano
Serra San Bruno 329 7153123
albanosalvo@libero.it

SICILIA

PALERMO
Roberto Accurso
Palermo 338 4760777
r.accurso@500clubitalia.it

BOLOGNETTA
Salvatore Benanti
Bolognetta PA 339 4119004
salvo.benanti@500clubitalia.it

CORLEONE
Francesco Ventura
Campofelice di Roccella PA 338 8516557
f.vventura@500clubitalia.it

Salvatore Greco
Corleone PA 091 8461197 - 333 4457980
totuccio2@libero.it

AGRIGENTO
Dario Tabone
Agrigento 338 9703001
d.tabone@500clubitalia.it

SCIACCA
Diego Dario Barone
Sciacca AG 338 5463778
dario.barones@libero.it

CATANIA
Davide Carmelo Cappadonna
Belpasso CT 339 7646226
c.cappadonna@500clubitalia.it

CALTAGIRONE
Salvatore Marcinò
Caltagirone CT 0933 21643
3355303905
salvatore2026@libero.it

GIARRE - ACIREALE
Rosario Strano
Giarre CT sarostrano@yahoo.it
338 6777704

CALTANISSETTA
Giuseppe Falduzza
Caltanissetta 328 8590556
0934 22665 - lanciam89@hotmail.it

S. CATERINA VILLARMOSSA
Salvatore Carvotta
S. Caterina Villarmosa CL 0934 672612
totuccioarvotta59@gmail.com

MONTEDORO
Angelo Marranca
Montedoro CL 0934 934519
angelomarranca@virgilio.it

ENNA
Pietro Folisi
Calascibetta EN 3338517492
pietrofolisi@yahoo.it

MESSINA
Salvatore Papa
Messina 347 6415968
papa.elaborazioni@alice.it

MESSINA - RIVIERA JONICA
Giuseppe Perez
Nizza di Sicilia ME 0942 715277 - 347 4859967
giuseppe-perez@hotmail.it

NEBRODI
Antonio Mirenda
San Fratello ME 328 8993649
antonio.mirenda@500clubitalia.it

RAGUSA
Andrea Occhipinti
Ragusa 0932 666426
334 9862636
a.occhipinti@500clubitalia.it

CHIARAMONTE GULFI
Giuseppe Barresi
Chiaramonte Gulfi RG 3389838159
barresi.geom@libero.it

COMISO
Biagio Iacono
Comiso RG 347 7223916
biagio.iacono40@gmail.com

MODICA
Angelo Fiore
Modica RG 333 1015236
fiore60a@tiscali.it

SIRACUSA NORD
Antonino Briganti
Francofonte SR tel/fax 095 940810
335 5773800
siracorsebriganti@gmail.com

SIRACUSA SUD
Antonino Di Tommasi
Modica RG 338 4151357
antonioditommasi@virgilio.it

PALAZZOLO ACREIDE
Carlo Valvo
Palazzolo Acreide SR 339 5303743
palazzoloacreide@500clubitalia.it

TRAPANI
Salvatore Grignano
Paceco TP 347 8191644 - 333 1295998
tel/fax 0923883655
salvo.grig@live.it

CASTELVETRANO
Vincenzo Parrino
Castelvetro TP 328 0736448 - 335 8058290
vincenzoparrino@yahoo.it

MARSALA
Lorenzo Ingrassia
Marsala TP 328 1109708
lorenzoingrassia@outlook.it

SARDEGNA

ALGHERO
Domenico Giuseppe Sotgiu
Alghero SS 334 1812907
giusdo.sotgiu@alice.it

OLBIA - NUORO
Antonio Deiana
Olbia OT 337 812301 - 388 3495611
meggy13@virgilio.it

TEMPIO PAUSANIA
Giacomino Deiana
Tempio Pausania OT 340 6683662
info@bebmillemgliam.com

ORISTANO
Giuseppe Tinti
San Paolo d'Argon BG 340 1473469
pino_tinti@yahoo.it

MEDIO CAMPIDANO
Gianni Carbini
San Gavino Monreale VS 393 5739741
giannicar@live.com

OGLIASTRA
Giorgio Falchi
Tortolì OG 328 3894006
giorgio.falchi@tiscali.it

FIDUCIARI ESTERI

AUSTRALIA (NSW e ACT)
John Di Rocco
Emu Plains, NSW
ascorpion@pnc.com.au

AUSTRALIA (Victoria)
Damon Earwaker
Doncaster, VIC
fiat@lancedixon.com.au

LUSSEMBURGO
Vito Silvestri
13 Rue Jean Pierre Bicheler
L-3897 Foetz club500@pt.lu

SVIZZERA
Hans-Rudolf Hodel
CH 3003 Berna Svizzera 0041 77 405 03 38
hodel@libero.it

FINLANDIA
Kari Pynna
SF 96100 Rovaniemi 00358 405315352
kari.pynna@kolumbus.fi

CANADA
Erika Papagni
333 6101003
erikapapagni@gmail.com

CITTA DEL VATICANO

Fabio Grosso
392 6365535 - 06 2594125
styling.grosso@gmail.com

GRECIA

Stathis Vlahacos
Democratias 11
15451 Neo Psichio Athens
0030.210.6421219

BULGARIA

Mario Montesoro
00359 877174840/5
mariobarbarossabg@gmail.com

SPAGNA

Frederic Fernandez Urgel
Barcelona 0034 934555114
fredericfernandez1943@hotmail.com

GIAPPONE

Andrea Fortunato
V. Muscola 28/2, 16153 Ge-Sestri -
010 6512259

Seiro Itoh
104-2-111-1 Shoji Toyonaka-sni
Osaka-Fu 560-0004 Giappone
tel.0081 68466081
kingpin@me.com

LITUANIA

Vita Petkelyte
349 3442048
vita.petkelyte@gmail.com

URUGUAY

Salvador Ciccarriello Centrao
Regimiento 9/1621
11700 Montevideo - Uruguay

REGNO UNITO

Gino Mansi
www.fiat500club.org.uk
Aylesbury, Aucks - UK
Steven Abbott
Fiat 500 Enthusiast Club
www.fiat500enthusiast.co.uk

33 Sandy Lane, Woking, Surrey,
GU22 8BA UK +44(0)1483 715656

FRANCIA SUD-OVEST

Pascal Renaudeau
7, Rue Eugène Chevreul
F - 33160 St.Médard en Jalles
Francia - +33683951821
p.renaudeau@free.fr

FRANCIA COSTA AZZURRA

PRINCIPATO DI MONACO
Marco Palermo
Rue Paul Doumer 9
F - 06310 Beaulieu sur Mer
palermomarco@yahoo.fr
+ 33 6 03 94 09 42

FRANCIA NORD-EST

Gino Frau
47, Rue du General de Gaulle
F - 67600 Kintzheim

VAR, Provenza, Francia

Marco Orfeo
orfeomarco@gmail.com

SERBIA

Giorgio Andrian
Via Fasolato 5, Padova
335 6802024 fax 049 616898
g.andrian@500clubitalia.it

POLONIA

Rosario Marino
347 5075823
fiat500abarh@hotmail.it

CONTATTI DEL CLUB

informazioni generiche:
info@500clubitalia.it
informazioni di iscrizione e raduni:
segreteria@500clubitalia.it
uff. stampa/redazione 4PiccoleRuote:
ufficio.stampa@500clubitalia.it
s.ponzone@500clubitalia.it
info e prenotazioni museo:
museo@500clubitalia.it
acquisto gadgets Fiat 500 Club Italia:
shop@500clubitalia.it
pubblicità, marketing, "Punto Amico":
marketing@500clubitalia.it
pratiche di iscrizione A.S.I.:
sociasi@500clubitalia.it
amministrazione:
amministratore@500clubitalia.it
segnalazioni per il sito:
relazioni.esterne@500clubitalia.it

COGNOME..... NOME.....
 Indicare solo 1 indirizzo, quello dove ricevere la posta
 VIA..... N.....
 CAP..... CITTÀ.....
 LOC. /FRAZIONE.....
 PROVINCIA..... TEL..... FAX.....
 LUOGO DI NASCITA..... DATA.....
 TIPO (500, D, F, L, etc.)..... ANNO DI IMMATRICOLAZIONE*.....
 TARGA AUTO.....
 *Si accettano solo 500 immatricolate dal 1957 al '75. Iscrizione valida per tutte le 500 intestate all'iscritto e si versa 1 sola quota
 SOCIO PRESENTATO DA (specificare n. tessera e nome).....

Per l'iscrizione: rispedire il presente modulo compilato in stampatello + ricevuta del versamento sul C.C.P. 10786176 - IBAN IT05U0760110600000010786176 (Banco Posta) intestato al **FIAT 500** Club Italia al seguente numero di Fax **0182580015**. Indicare nella casuale il nome dell'iscritto che compare sul modulo di iscrizione. Non è possibile avere la tessera in giornata, esistono tempi tecnici. **La quota per il 2018 è di 48 €** si prega di non inviare fotocopie del libretto. L'iscrizione si intende per anno solare (Gennaio-Dicembre). **Attenzione: la tessera scade il 31/12/2018.**



Iscriviti online

Codice Fiscale.....
 FIRMA.....

I dati verranno trattati seguendo le disposizioni della legge 196/03, firmando se ne autorizza il trattamento.

PER ISCRIVERSI AL CLUB: Inviare il modulo d'iscrizione compilato e la copia della ricevuta di versamento di **48 €**.

ISCRIZIONE ALL'A.S.I. (FACOLTATIVA): Inviare **per posta** o **via email** la copia del libretto di circolazione (solo le pagine con i dati tecnici dell'auto), il certificato di proprietà, la copia del tesserino del Codice Fiscale e la copia della ricevuta di versamento di **42 €** (specificare nella causale "iscrizione A.S.I."). L'iscrizione si intende da gennaio a dicembre.

È possibile effettuare un unico versamento di **90 €** ("iscrizione Club+A.S.I."). Una volta iscritti A.S.I., per richiedere i certificati della vettura, è necessario contattare la Segreteria.

VERSAMENTI E CONTATTI: Sul **CCP 10786176** oppure con bonifico bancario (Iban **IT05 U076 0110 6000 0001 0786 176** Banco Posta) intestato a **FIAT 500** Club Italia via Roma 90, 17033 Garlenda (SV). Indicare sempre il numero tessera. Contatti segreteria: **info@500clubitalia.it - fax 0182580015**.

BOLLO: Va pagato se l'auto circola. I veicoli con più di 30 anni pagano un bollo ridotto stabilito dalla regione di residenza (consultare l'ACI).

Aiuto per la modulistica

Ricordiamo ai Soci che è possibile scaricare dal nostro sito www.500clubitalia.it il facsimile della presentazione della domanda per il Certificato di Identità (Omologazione Targa Oro), comprensivo di esempi di inquadrature fotografiche, documenti, campionatura colori e materiali disponibili anche gli esempi pratici per la compilazione del modulo per la richiesta di Certificato di Rilevanza Storica per i vari modelli base di 500 (Nuova 500, 500 D, 500 F, 500 Giardiniera Fiat, 500 Giardiniera Autobianchi, 500 L, 500 R). Chi avesse difficoltà di accesso a internet può farne richiesta alla segreteria chiedendo di Monica: tel. **0182 582282**, sociasi@500clubitalia.it.

The image shows two sample forms. The left one is titled 'DOMANDA DI CERTIFICATO DI IDENTITÀ' and is from the 'AUTOMOTOCLUB STORICO ITALIANO'. It contains fields for personal data, car details, and club information. The right one is titled 'DOMANDA PER IL RILASCIO' and is from the 'AUTOMOTOCLUB STORICO ITALIANO'. It contains checkboxes for various conditions and fields for car details and club information.



FONDATA A GARLENDIA NEL 1964



FEDERATO ASI

Fiat 500 Club Italia - Via Roma 90 - 17033 Garlenda (SV)
 Tel. **0182.582282** - Fax: **0182.580015** - C.C.P. n. **10786176**
 Email: info@500clubitalia.it - www.500clubitalia.it

4piccoleruote:

Registrazione al Tribunale di Savona n. 413/92 del 16/06/1992.

Direttore responsabile: Stefania Ponzone

In Redazione:

Francesca Caneri (ufficio.stampa@500clubitalia.it),
 Roberto De Capitani (relazioni.esterne@500clubitalia.it),
 Stefania Ponzone (s.ponzone@500clubitalia.it),
 Samantha Simone (marketing@500clubitalia.it)

Grafica ed impaginazione:

Daniele Griggio (www.danielegriggio.com)
 Elena Sarpero (www.elenasarpero.it)

Stampa:

Elcograf S.p.A Soc. Unipersonale - Via Mondadori 15 - Verona

ORGANIGRAMMA

Presidente: Stelio Yannoulis (051.6146212)

Vice Presidente: Antonio Bartolini (339.8244135)

Segretario: Marco Maglietti (333.4648423)

Vice Segretario: Lorenzo Ingrassia (328.1109708)

Consiglieri:

Maurizio Giraldi (338.2485855)
 Carlo Giuliani (347.1061434)
 Cesare Grignani (340.7001077)
 Antonio Erario (347.3301465)
 Massimiliano Romeo Testa (339.7748706)
 Pierluigi Rubeo (347.1798798)

Presidente Fondatore:

Domenico Romano (0182.582282 - 331.6263871)

Presidenti Onorari:

Marco Maglietti (333.4648423)
 Marino Ribet (0121.58340)
 Alessandro Scarpa (331.6263880)

Consiglieri Onorari:

Maurizio Gherardi (338.8559473)
 Giuseppe Pellegrino (0972.1903)
 Luigi Rigoli (010.413880)

Presidente Pro Loco:

Francesco Cappato (0182.582114)

Proviviri:

Alberto Borgini (331.7809080)
 Francesco Leonardo D'Albero (338.6359800)
 Domenico Facchini (338.3159753)
 Federica Gabba (338.8253648)
 Emiliano Tiseo (320.7609494)

Revisore dei conti:

Lorenzo Achilli (338.8128562)
 Flavio Austa (345.4075071)
 Eugenio Navone (0182.582282)
 Giancarlo Tassistro (0182.582282)
 Alessandro Vinotti (347.2226950)

Commissario Tecnico e Conservatore Del Registro:

Enrico Bo (338.9311283 - registro.storico@500clubitalia.it)

Commissario Tecnico:

Carlo Giuliani (347.1061434 - c.giuliani@500clubitalia.it)

Conservatore del Museo:

Ugo Elio Giacobbe (328.6943289 - u.giacobbe@500clubitalia.it)

Curatore documentazione audiovisiva:

Luciano Zunino (338.2012546 - l.zunino@500clubitalia.it)

Conservatore del forum:

Maurizio Giraldi (338.2485855 - gi.ma@500clubitalia.it)

Segreteria:

Valentina Beffi (shop@500clubitalia.it)
 Francesca Caneri (ufficio.stampa@500clubitalia.it)
 Roberto De Capitani (relazioni.esterne@500clubitalia.it)
 Elena Gottardo (segreteria@500clubitalia.it)
 Matteo Romano (info@500clubitalia.it)
 Daniela Schivo (amministrazione@500clubitalia.it)
 Samantha Simone (marketing@500clubitalia.it)
 Monica Tassistro (sociasi@500clubitalia.it)

Addetti stampa:

Francesca Caneri (392.8727274 - ufficio.stampa@500clubitalia.it)
 Stefania Ponzone (0182.582282 - s.ponzone@500clubitalia.it)

BARDAHL BATTE IL TEMPO

La precisione di un orologio per
un motore senza tempo



Studio Maggiore Comunicazione

L'eccellenza delle formulazioni Bardahl batte sul
tempo l'invecchiamento del tuo motore



Da oltre 75 anni, il nostro obiettivo è
sempre lo stesso: formulare e
fornire lubrificanti e additivi di
qualità superiore. La nostra gamma
d'eccellenza XTC C60 consente di
allungare la vita del tuo motore per
soddisfare le sue necessità prima
ancora che le abbia.

www.bardahl.it



BARDAHL

UN MONDO SENZA ATTRITO



Un 68
così non si
era mai visto!

Sì, un 68 così non si era mai visto, una convenienza insuperabile fondata sulla partnership tra Allianz e il Fiat 500 Club Italia. Uno sconto incredibile, con la garanzia del leader mondiale delle assicurazioni: meglio di così non si può. Presentando in agenzia la sola tessera del Club, in corso di validità, si ottiene un sorprendente sconto del 68% per le 500 storiche sulla già vantaggiosa tariffa RC Auto di Allianz; **inoltre, se hai già assicurato la tua Fiat 500 storica con Allianz e ne possiedi altre, le assicuri con il 72% di sconto sulla RCA.** Continuano sempre gli importanti sconti riservati ai Soci: lo sconto del 15% sulla tua auto "non storica" e lo sconto di una mensilità (paghi 12 hai 13) sulla nuova polizza Allianz1; la formula modulare e innovativa di Allianz per assicurare quello che ti sta più a cuore; fino al 50% di sconto sulla tariffa RCA Bonus / Malus per le autovetture di interesse storico e collezionistico, fino al 35% di sconto sulla tariffa RCA per motocicli e ciclomotori di interesse storico e collezionistico.* Tanta sicurezza a portata di mano grazie alla collaborazione con il Fiat 500 Club Italia e con le 2300 Agenzie Allianz su tutto il territorio, sempre disponibili con una consulenza completa e professionale.

Allianz e Fiat 500 Club Italia. La passione è assicurata.

68% di sconto

sulla tariffa RCA Bonus / Malus,
per le FIAT 500 o derivate
immatricolate entro il 1977

15% di sconto

sulla tariffa RCA Bonus / Malus,
per tutte le altre autovetture a uso
privato non storiche

1 mese gratis

con Allianz1 il primo anno ti assicuri
per 13 mesi e ne paghi solo 12!

In collaborazione con:



Cod. Da Motor 600262, 601945, 610587, 610588 (cod. conv. 4513).

Per tutte le informazioni sulle condizioni contrattuali rivolgersi a una delle agenzie Allianz
i cui indirizzi si trovano su www.allianz.it o chiamando il numero verde 800 68 68 68.

* Con "Certificato di rilevanza Storica e Collezionistica" (CRS) o "Carta ASI di Storicità per i ciclomotori" (CSC).

Allianz 