



4 Piccole Ruote

Notiziario - anno XXIV
N.1 Gennaio-Febbraio 2012
€ 3,00

Poste Italiane S.p.A. - Spedizione in abbonamento postale - D.L. 353/2003 (conv. in L. 27/02/2004 n.46) art. 1, comma 1 - CNS GENOVA - n. 68 anno 2007 - Iscrizione al R.O.C. n. 14901 del 21/07/2006.

Cariche Biennio 2012-13

Anche il 2011 chiuso superando quota 21.000 Soci!

LA PICCOLA GRANDE AUTO CHE HA AIUTATO GLI ITALIANI A CRESCERE

Nella famosa piazza pisana

Che... miracoli, la 500!

1861-2011



LA PASSIONE CONTINUA....

IL DVD

In omaggio ai soci per l'anno 2011, il DVD che mostra come il seme gettato a Garlenda nel lontano 1984 abbia generato un imponente fenomeno di massa e di costume, legato ad un capolavoro inimitabile del design e dell'ingegneria italiana. Un viaggio in ogni angolo del pianeta tra le numerosissime manifestazioni, le presenze sui media, i personaggi, lo staff, le iniziative benefiche culminate con nomina a Testimonial di Pace Unicef. 27 anni di attività ed uno sguardo proiettato nel futuro, alle nuove generazioni che perpetueranno la passione.

LA FAVOLA

Lo sguardo fresco, divertito e divertente dei più piccoli per tanti disegni, ma anche filastrocche, temi ed interviste per raccontare il mitico cinquino. Dal concorso-mostra "La 500 agli occhi dei bambini" e non solo, con in più un racconto illustrato realizzato appositamente. Parte del ricavato della vendita sarà destinato all'Unicef.

IL MANUALE

"Tutti i colori della 500" è un libro scritto dal nostro commissario tecnico Enrico Bo, dedicato agli abbinamenti tra la carrozzeria e gli interni nei vari modelli della storica bicilindrica. Una pubblicazione utilissima per chi si accinge ad un restauro nel rispetto dell'originalità del mezzo ed ha difficoltà a risalire ai colori originali.



DVD
VIDEO



LIBRO
96 PAG



MANUALE
98 PAG

Il DVD ed i Libri sono disponibili su "500 Shop!"
www.500clubitalia.it o contattando la Segreteria.

Fiat 500 Club Italia



Copertina/Cover: le 500 sfilano nella celebre Piazza dei Miracoli a Pisa (foto di Giacomo Parri)/Fiat 500 in Piazza dei Miracoli, Pisa (photo by Giacomo Parri)



Avviso/Note

In arrivo i DVD del Meeting di Garlenda!

Durante il XXVIII Meeting (1-3 luglio 2011), la DV Videoproduzioni di Leca d'Albenga (SV) ha realizzato diverse ore di riprese video e ne ha ultimato il montaggio a fine novembre. Tranquillizziamo chi ha già pagato i 10 euro del costo del DVD, perché la spedizione è già partita mentre questa rivista andava in stampa. Chi fosse interessato al DVD, contatti direttamente info@dvvideo.it.

Garlenda's Meeting DVD

During the XXVIII Meeting (July 2011, 1st-3rd), DV Videoproduzioni of Leca d'Albenga (SV) has made a video of the event. We wish to reassure who has already paid 10 € for the video, that this is being sent in these days via mail. If you wish to buy the DVD, you can contact DV Videoproduzioni at info@dvvideo.it.



FEDERATO ASI

Via Roma 90 - 17033 Garlenda (SV)
tel. 0182.582282 - fax: 0182.580015
c.c.p. n. 10786176
e-mail: info@500clubitalia.it
www.500clubitalia.it

4piccoleruote

Direttore responsabile: Romano Strizioli

Redattrice: Stefania Ponzzone

In Redazione: Francesca Caneri, Roberto De Capitani

Grafica e fotocomposizione: Daniele Griggio - Marco Garofalo - Albenga

Stampa: Alma Tipografica

Guida alla lettura

Il 2011 si è chiuso superando brillantemente quota 21.000 soci e con l'assemblea e le elezioni del 4 dicembre (pagg. 2-3) si è rinnovato l'impegno per la tutela e la diffusione della mitica bicilindrica, sempre di più simbolo di valori concreti come la solidarietà. I dettagli sul tesseramento 2012 e le novità che riguardano il nostro articolato settore web sono alle pagine 4 e 8, mentre il resoconto dell'importante appuntamento di San Pellegrino Terme lo trovate alle pagine 6-7 (ma anche 32-33). Per Padova e le altre fiere/mostre vedete alle pagg. 10-11-12, mentre a pag. 13 inizia la sezione "500 a tutto gas" che propone i resoconti dei raduni di Morgex, Barge, Garessio, Ghislarengo, di vari incontri nell'Astigiano e nel Cuneese (Trinità, Costigliole, Pocapaglia...), "Imperiapolis", Albenga, Leno, Lago di Como, Verona, Isola della Scala, Lido di Classe, Sarmato, Villa Basilica, Uliveto Terme-Pisa, Signa, Camerino, di vari incontri nel Pesarese, Ortucchio, Montesarchio, Vulture, Grottaglie, Bitetto, Molochio, Trapani, Chiaramonte Gulfi, Comiso. Le interviste del "Diario" riguardano i fiduciari Gianfranco Borgia e Claudio Parascandolo. Alla nuova puntata de "La Cinquina Commedia" (p. 36) si affianca la testimonianza della fiduciaria Luisella Marmo. Daniel Di Gallo, statunitense di origine franco-italiana, ci racconta le sue vacanze in bici fotografando cinquini (pp. 40-41), mentre la cronaca del Tour Saluzzo-Parigi è alle pagine 42-43. Si va ancora oltre confine con il Tour della Serbia (p. 46) e il raduno greco di Kalavrita (p. 47). Di tecnica si parla da pag. 51 ed invitiamo tutti all'attenta lettura delle novità che riguardano le pratiche ASI (da pag. 54). **A proposito di ASI, annunciamo che il 22 settembre 2012 si svolgerà una sessione di verifica a Marsala (TP): per info, contattare Enrico Bo o Lorenzo Ingrassia.**

Reader's Guide

2011 has closed with the association of over 21.000 members; with the assembly and the elections of December 4th (pages 2-3) the Club has renewed the commitment towards the conservation and diffusion of the Fiat 500, that is becoming more and more symbol of important social values. All the details for 2012's association and news about the last web activities are on page 4 and 8. On page 6 and 7 you can read about two important events in San Pellegrino Terme (also on pages 32 and 33). For Padova and other car shows go to pages 10-11-12, while from page 13 begin the chronicles of the meetings "500 a tutto gas": Morgex, Barge, Garessio, Ghislarengo, many meetings in the surroundings of Asti and Cuneo (Trinità, Costigliole, Pocapaglia...), "Imperiapolis", Albenga, Leno, Lake Como, Verona, Isola della Scala, Lido di Classe, Sarmato, Villa Basilica, Uliveto Terme-Pisa, Signa, Camerino, many meetings in the surroundings of Pesaro, Ortucchio, Montesarchio, Vulture, Grottaglie, Bitetto, Molochio, Trapani, Chiaramonte Gulfi, Comiso. The interviews in the "Diaries" of Romano Strizioli (pages 34-35) are with our trustees Gianfranco Borgia and Claudio Parascandolo. On page 36 "Cinquina Comedy", 500 fan's world through women's eyes, with the answer of Luisella Marmo. On pages 40-41 Daniel Di Gallo, an American with Italian and French origins, tells us about his holidays on bike, taking pictures of the little 500s. On pages 42 and 43 the chronicle of the tour from Saluzzo to Parigi. Staying abroad, on page 46 you can read all about the tour in Serbia and on the next page the meeting in Kalavrita (Greece). Technical section on page 51: we invite you to read carefully the news regarding ASI (from page 54). On September 22nd there will be an ASI verification in Marsala (Sicily). For more information, please contact Enrico Bo or Lorenzo Ingrassia.

+ notizie su www.500clubitalia.it



ORGANIGRAMMA

Presidente: Stelio Yannoulis (051.6146212)

Vice Presidente: Alessandro Scarpa (331.6263880)

Segretario: Danilo Cosci (333.2063732)

Vice Segr.: Lorenzo Ingrassia (0923.736881)

Consiglieri: Domenico Facchini (338.3159753), Maurizio Gherardi (338.8559473), Giuseppe Pellegrino (0972.31903), Luigi Rigolli (010.413880), Piero Rubeco (06.2153181)

Presidente Fondatore: Domenico Romano (0182.582282 - 334.1539102)

Presidenti Onorari: Franco Cerva (0182.582282), Silvia Depaoli (011.19706423 - 334.1161054), Marino Ribet (0121.58340)

Presidente Pro Loco: Fabrizio Amerio (335.5372389)

Probiviri: Giuseppino Cabona (0185.91275), Francesco Leonardo D'Albero (338.6359800), Alessandro Marinangeli (338.3600264),

Mauro Paire (339.2639051),

Massimiliano Romeo Testa (339.7748706)

Revisori dei conti: Francesco Cappato (0182.582282), Mario Ferrando (010.7492415), Carlo Giuliani (347.1061434), Eugenio Navone (0182.582282), Giancarlo Tassistro (0182.582282)

Commissario Tecnico e Conservatore del Registro: Enrico Bo (011.5534057 - fax 011.19716336)

Conservatore del Museo: Ugo Giacobbe (0182.582282 - u.giacobbe@500clubitalia.it)

Vice-Conservatore del Museo:

Carlo Giuliani (019.807124-347.1061434).

Segreteria: Valentina Beffi, Francesca Caneri, Roberto De Capitani, Elena Gottardo, Daniela Schivo, Samantha Simone, Monica Tassistro

Addetti stampa: Stefania Ponzzone (0182.582282 s.ponzzone@500clubitalia.it), Fabio Fabbricatore (333.8913212) f.fabbricatore@500clubitalia.it.



Le foto sono tratte dall'archivio del Club e/o inviate dai soci e sono spesso a carattere amatoriale.

La qualità, quindi, talvolta può non essere perfetta. Tutto il materiale per la rivista va inviato a s.ponzzone@500clubitalia.it.

QUATTROPICCOLERUOTE

ASSEMBLEA, ELEZIONI E... PRANZO

Consegnato anche il cinquino Unicef

>Francesca **Caneri** e Stefania **Ponzone**

Mattinata intensa quella del **4 dicembre 2011** a Garlenda. Oltre 300 tra soci e fiduciari – provenienti da ogni angolo d'Italia – non hanno voluto mancare all'appuntamento che segna idealmente la conclusione di un "anno cinquecentistico" e l'inizio di quel-



Dall'alto: i cinquini schierati; l'arrivo del cinquino Unicef; Elisanna Lippi e Domenico Intini; nella pagina accanto, la targa di ringraziamento dell'Unicef al Club ed un momento del pranzo.

lo successivo. Un anno chiusosi brillantemente (più di 21.100 gli iscritti) e che fa ben sperare per il futuro. In oltre mezzo secolo la nostra vetturetta ne ha sopportate di prove ed i venti di crisi li ha già sentiti spirare negli anni '70. Ed allora era soltanto un'auto "da tutti i giorni". Adesso che a difenderla c'è la calda coperta che intreccia mito e passione, non resta – si fa per dire – che continuare ad intercettare le svariate istanze del popolo delle quattro piccole ruote. Popolo che ha votato i suoi rappresentanti, riconfermando con poche variazioni l'attuale compagine dirigente (vedi elenco a lato), che proseguirà il proprio lavoro nel biennio 2012-2013.

Mentre nei locali attigui alla sede procedevano le operazioni di voto, nella sala conferenze del Museo piacevolmente affollata si svolgeva l'assemblea che, come di consueto, ha presentato il quadro della situazione del sodalizio (con l'approvazione del bilancio e l'esame dell'andamento del tesseramento) e gettato uno sguardo alle iniziative in programma per il 2012.

Ci si è poi spostati all'esterno per l'abituale saluto ed omaggio ai fiduciari intervenuti ed agli ospiti, momento anticipato rispetto alla solita tabella di marcia (negli anni passati si svolgeva a fine pranzo) per agevolare chi è stato costretto a ripartire subito e far sì che non si perdesse l'impor-



tante cerimonia di presentazione del nuovo cinquino Unicef.

Domenico Intini, per gli amici del forum "Velox" (questo anche il nome della carrozzeria di cui è titolare a

Noci, in provincia di Bari) ha infatti consegnato ad Elisanna Lippi la vettura da lui realizzata grazie alla sottoscrizione lanciata dalla nostra community virtuale (vedi APR n° 6/2011, pag. 5). Vettura che va a sostituire quella purtroppo distrutta da un incidente stradale nel giugno scorso, giusto un paio di mesi dopo essere stata acclamata come una star al Meeting dei Volontari Unicef di Firenze. Presenti al simbolico passaggio delle chiavi i dirigenti liguri Unicef Giacomo Guerrera e Colomba Tirari, nonché il sindaco di Garlenda Giuliano Miele. Il tutto è stato scandito dalle note della Banda Musicale Città di Albenga.

Al termine, oltre 200 persone si sono trasferite all'Hotel Ristorante Hermitage di Villanova d'Albenga ed il pranzo – tra una chiacchiera ed un brindisi – si è protratto sino a pomeriggio inoltrato.

La prossima seduta del nuovo Consiglio Direttivo è in programma per il weekend del 14-15 gennaio 2012 a Bologna.

Gli eletti

Consiglio Direttivo:

- Stelio Yannoulis (presidente)
- Alessandro Scarpa (vicepresidente)
 - Danilo Cosci (segretario)
- Lorenzo Ingrassia (vice segretario)
 - Luigi Rigolli
 - Domenico Facchini
 - Maurizio Gherardi
 - Giuseppe Pellegrino
 - Piero Rubeo

Probiviri:

- Mauro Paire
- Giuseppino Cabona
- Alessandro Marinangeli
- Francesco Leonardo D'Albero
- Romeo Massimiliano Testa

Revisori dei Conti:

- Mario Ferrando
- Francesco Cappato
- Carlo Giuliani
- Giancarlo Tassistro
- Eugenio Navone



COLLEZIONE 2012

Abbigliamento Ufficiale

FIAT **500** Club Italia

FONDATA A GARLENDIA NEL 1984 - FEDERATO A.S.I.



INI TSHIRTS FELPE MODELLINI GIUBBINI GILET POLO PLAID LIBRI DVD BODY BORSE CA

il catalogo completo è sulla sezione

500 Shop

di www.500clubitalia.it



IL CLUB INFORMA

Consiglio Direttivo, 8-9 ottobre 2011

>Stelio Yannoulis

Il Consiglio Direttivo del Fiat 500 Club Italia si è riunito nei giorni 8-9 ottobre presso la nostra sede di Garlanda.

Il sabato la riunione è terminata alle ore 18, a seguire si è svolto l'incontro con Roberto Giolito per la consegna del premio "Personaggio dell'anno" (troverete la cronaca della bella cerimonia nella pagina qui accanto).

Domenica la seduta è iniziata alle ore 9 ed i lavori si sono conclusi alle ore 13.

Questi i principali argomenti discussi.

- **Andamento del tesseramento al 30-9-2011:** i soci sono oltre 20.600, un dato superiore a quello registrato nello stesso periodo del 2010.
- **Il Consiglio ha confermato la propria decisione** di continuare le iniziative per rafforzare sempre più la fidelizzazione dei soci. Tutto ciò tramite l'operato della nostra Segreteria e della rete dei fiduciari. I risultati sono incoraggianti ed occorre continuare con determinazione.

- **Il Consiglio ha esaminato** il bilancio provvisorio relativo al 2011.
- **Il Consiglio ha esaminato** la situazione di "Punto Amico" (oltre 800 le aziende aderenti al momento) ed ha preso atto del buon successo della

valutando le potenzialità di questo mezzo che si aggiunge a quelli tradizionali quali telefono e fax.

- **Sono stati nominati** nuovi fiduciari e sono state accolte alcune dimissioni.



"Guida" durante i nostri raduni e le fiere.

- **Molto soddisfacente l'andamento delle vendite** dei nostri gadget e dell'abbigliamento, a fine anno l'incremento sarà certamente a due cifre. Invitiamo i soci ad utilizzare l'e-commerce per i loro acquisti,

- **Il Consiglio ha approvato** la relazione del Conservatore del Museo e della Commissione Tecnica del Registro di Modello.
- **Il prossimo Consiglio Direttivo** si terrà a Bologna nei giorni 15 e 16 gennaio.

Tesseramento 2012

Dal 1 dicembre 2011 si è aperto il tesseramento per l'anno 2012 al Fiat 500 Club Italia.

L'importo della tessera deliberato dal Consiglio Direttivo è di 48€. Ricordiamo che la nostra tessera ha durata pari all'anno solare (1° gennaio - 31 dicembre) e va rinnovata tutti gli anni poiché è un requisito essenziale per la stipula e la validità delle polizze assicurative per auto storiche.

Non essere in regola comporta che, in caso di sinistro, la copertura assicurativa non sia operante, pertanto vi suggeriamo di rinnovare la tessera al più presto con il bollettino postale di pagamento precompilato che avete ricevuto nel mese di novembre presso la vostra residenza.

Per coloro che sono anche soci ASI il costo della tessera rimane di 42€; occorre rinnovare l'iscrizione all'ASI contestualmente a quella del Club.

Rammentiamo infatti che non è consentita l'iscrizione direttamente all'ASI, ma solo attraverso un club federato, versando la quota sia del club federato sia dell'ASI.

L'iscrizione consente di mantenere la validità delle pratiche ASI effettuate (principalmente l'attestato di storicità e il certificato di identità) e tale rinnovo va effettuato ogni anno.

Il Club provvede ad inviare alla residenza del socio il bollettino postale precompilato anche per questa iscrizione.

Per coloro che rinnoveranno la fiducia al Fiat 500 Club Italia, oltre a tutti i servizi a disposizione e l'invio del bimestrale 4piccoleruote, è previsto l'omaggio di un utile accessorio al fine di rendere i vostri viaggi più confortevoli.

Riservato ai soci residenti all'estero:

visti gli alti costi di spedizione ed i problemi di mancato ricevimento delle copie della nostra rivista, da quest'anno i soci che risiedono oltre i confini italiani possono scaricare dal nostro sito i numeri di 4piccoleruote in formato digitale (pdf), seguendo le istruzioni che sono state loro comunicate. Chi vuole continuare a ricevere la copia cartacea può farlo versando 80€, comprendenti sia la regolare quota associativa 2012 sia le spese postali, calcolate in 32€ (48 + 32 = 80€).

To the foreign members of the Club:

to face the high shipping costs and problems of undelivered magazines, from this year you'll have the possibility of downloading 4piccoleruote directly from our website. If you'd like to receive the magazine at home, you can pay 80€ - which include this year's association and shipping costs for the magazine (48 + 32 = 80€).



>Francesca Caneri

È passato più di un anno e mezzo dalla nostra nomina a Testimonial di Pace Unicef. Abbiamo sposato volentieri la causa dell'organismo dell'ONU che ha il mandato di tutelare e promuovere

A FIANCO DELL'UNICEF

i diritti di bambini ed adolescenti (0-18 anni) in tutto il mondo, nonché di contribuire al miglioramento delle loro condizioni di vita. Le iniziative svolte sono state numerosissime: basta fare una ricerca sul nostro sito, o sfogliare i numeri passati di 4PR per rendersene conto. Ogni anno muoiono 22.000 bambini per cause prevedibili ed eliminabili con opportuni interventi. L'obiettivo dell'Unicef è abbattere drasticamente queste cifre. La strada da fare è lunga... ma anche il cinquino si è messo in marcia e corre con entusiasmo verso questo traguardo. Ecco il perché della nostra campagna 2012 "Anch'io corro per arrivare a ZERO" legata al tessera-

mento al Club. A fronte di questa realtà e impegno costante da parte di tutta l'associazione, l'Unicef ha deciso di nominarci testimonial a livello nazionale. La firma del protocollo di intesa è prevista in primavera a Roma. Da oltre un ventennio tutti i principi a tutela dei minori sono riassunti nella Convenzione dei Diritti dell'Infanzia e dell'Adolescenza, che fu firmata a New York il 20 novembre 1989; tale data viene ricordata ogni anno dall'Unicef come inizio di una autentica "rivoluzione culturale" nella considerazione di coloro che rappresentano il futuro dell'umanità.



© FOTO-SAMANTHA SIMONE

Giolito personaggio dell'anno



Come anticipato, l'8 ottobre 2011 presso il nostro Museo è stato consegnato il premio di Personaggio dell'Anno a Roberto Giolito, direttore del Centro Stile Fiat & Abarth. La cerimonia si è svolta in un'atmosfera amichevole, alla presenza dei dirigenti, delle autorità locali, di numerosi fiduciari e del Team del Centro Stile.

I designer del team di Giolito sono arrivati nel pomeriggio, portando con sé un'aria cittadina glamour e frizzante che si sposava perfettamente con le 500 tirate a lucido parcheggiate davanti alla sede del Club, sul prestigioso tappeto rosso, come si confà alle star. Dopo le presentazioni (delle persone e... delle auto, storiche e recenti), la piccola folla si è spostata all'interno per la cerimonia vera e propria. Gli ospiti si sono

sentiti subito a loro agio fra i nostri appassionati di motorismo ed hanno visitato il Museo con occhio esperto, esaminando le caratteristiche tecniche di ogni pezzo esposto.

Al benvenuto del presidente Stelio Yannoulis e del presidente fondatore Domenico Romano è seguita una presentazione del Museo a cura del conservatore Ugo Giacobbe. La proiezione di un filmato ha sottolineato i motivi che hanno spinto Dante Giacosa a realizzare la 500 del 1957 ed il lungo percorso storico che ha portato il cinquino ad essere ancora oggi un componente di molte famiglie italiane, fino ad arrivare alla realtà del nostro sodalizio.

Hanno commosso le parole di ringraziamento di Giolito, che ha dimostrato di aver colto lo spirito della nostra beniamina, alla quale è molto affezionato. Il progetto della nuova 500 è nato e si è evoluto proprio sulla base dell'essenzialità e dei buoni sentimenti ispirati dall'illustre "nonna", che tutt'oggi è in grado di coinvolgere anche i giovani, come dimostrano i numerosi soci del Club sotto i 30 anni!

Di Roberto Giolito hanno colpito l'umiltà ed il tono commosso con cui egli, seppur abituato a destreggiarsi fra cerimonie, assemblee ed avvenimenti dal carattere internazionale, ha parlato ai presenti. Non sono mancate parole di elogio e ringraziamento verso il proprio Team, anch'esso premiato con una targa in ricordo della giornata, che si è conclusa in allegria con una cena che doveva essere "di gala", ma - tra musica, allegria e brindisi - è stata più a "dimensione cinquecentista".

Francesca Caneri

A SAN PELLEGRINO TERME

Sessione ASI e Concorso di Eleganza

>Enrico Bo

I luoghi dove il Club ha svolto le proprie sessioni di verifica ASI per il rilascio dei certificati di identità sono sempre stati molto apprezzati sia dai soci intervenuti sia dai commissari che hanno giudicato le vetture. L'edizione 2011 non è stata da meno, avendo scelto la località della Val Brembana nota per le acque curative ed i soggiorni estivi. Quest'anno poi, sia a livello centrale sia a livello di organizzazione sul territorio, affidata all'attivissimo Federico Moioli, abbiamo voluto "farci del male" inserendo anche il Concorso di Eleganza e Restauro.

Solo chi ha già organizzato qualche intrattenimento, anche una caccia al tesoro o la gita parrocchiale, può capire – fatte le debite proporzioni – cosa significhi in termini di impegno profuso.

Questo resoconto inizia quando il 90% delle fatiche si è concluso. Non sto a tediare con la fase burocratica per le richieste dei permessi, con la gestione dell'accoglienza di partecipanti ed ospiti (la sistemazione alberghiera e la ristorazione), senza poi considerare la parte più importante: le auto. L'esame delle 500, la preparazione dei documenti necessari, il percorso da effettuare, il parcheggio notturno ed altro riguardante le vere protagoniste.

Per fortuna esistono computer, email e cellulari, altrimenti sarebbe stato impossibile coordinare il lavoro di persone distanti tra loro centinaia di chilometri.

Erano 46 le vetture dei nostri soci che sono state presentate in verifica, più altre tre appartenenti a Club della zona, che i 10 commissari convocati hanno controllato. Li ringraziamo ad iniziare dal coordinatore Luigi Viceconte per poi continuare con il secondo coordinatore Giorgio Picchi ed i commissari Antonio Baratto, Ferdinando Merli, Giovanni Orlandi, Andrea Tecchio, Raffaele Vaccaro e Vittorio Valbonesi. Chiudono l'elenco i due commissari in prova Mario Alasia e Luca Valenti.

Le 500 sono state raccolte ed esaminate nel piazzale antistante l'ex Casinò Municipale in stile liberty, una cornice indubbiamente di rilievo (*vedere alcune immagini significative a pag. 32-33, ndr*).

Alcune vetture presentate, oltre alle più

comuni – ma non per questo meno apprezzate – versioni F, L e R, erano di grande pregio e rarità.

Ecco l'elenco dei proprietari con le relative auto: Paolo Bellini *Nuova 500*; Marzio Bellotti *500 L*; Mario Begotti *Savio Jungla 126*; Alberto Borlenghi *500 L*; Carla Brembilla *Vignale Gamine*; Rosario Ceraolo *500 L*; Guido Consalvi *500 L*; Matteo Crippa *Giannini 700R*; Mauro De Vincenzo *500 L*; Valter Donadini *500 F*; Sergio Fabio *500 L*; Giacinto Galli *Nuova 500*; Andrea Ghidini *500 L*; Marco Giudici *500 America, 500 D, 500 G*; William Granati *Steyr Puch*; Simone Grassi *500 L*; Michele Grilli *500 L*; Salvatore Ignaccolo *500 Jolly Ghia*; Gerardo Lordi *500 Scioneri, Bianchina*; Lorenzo Marini *500 L*; Giuseppe Mazzoleni *500 F*; Diego Meni *500*

D; Matteo Minelli *500 F*; Federico Moioli *Automirage Pick Wick*; Mauro Moioli *Nuova 500*; Stefano Mutti *500 F*; Gianfranco Pagani *500 Giardiniera*; Maria Adele Papi *500 L*; Walter Piantoni *500 Luxus*; Paolo Primi *280 SL*; Gianpiero Rossi *500 F*; Sergio Rota *500 L*; Giovanni Saltarelli *500 F*; Ercole Spada *Zanzara Zagato*; Luigi Staffa *Nuova 500*; Manuel Tomasoni *500 D*; Anneo Trotta *500 L*; Alessandro Verona *500 America, Nuova 500, 500 Giardiniera, 500 R*; Giuseppe Vitali *500 L*; Claudio Zara *500 L trasf. Abarth*.

Tutte le vetture sono state certificate. Alcune dovevano correggere lievi imperfezioni, per altre le carenze sono state di poco più importanti. Ad una sola vettura, in virtù della sua particolarità, è stato concesso più tempo in quanto gli interventi da effettuare erano rilevanti.

La mattinata si è conclusa con il pranzo nel salone d'ingresso dell'ex Casinò e con la distribuzione di oggetti a ricordo della giornata.

Nel tardo pomeriggio presso la sala conferenze dell'Albergo Bigio, che ospitava partecipanti ed organizzatori, il designer Ercole Spada, nostro socio, ha intrattenuto il pubblico parlando della sua attività passata e presente, supportato da diapositive. La cena ha segnato il passaggio di testi-

mone tra i partecipanti del sabato e quelli del Concorso della domenica, unendo le parti in un simpatico simposio.

Mentre il clima di sabato poteva dirsi ancora tardo estivo, domenica il meteo ci ha ricordato l'imminente autunno: una pioggia torrenziale, iniziata durante la notte, ha continuato per tutta la giornata limitando parecchio il programma, che prevedeva l'esposizione e la passe-



rella lungo il viale alberato principale di San Pellegrino Terme. Pertanto l'esame è avvenuto in un parcheggio coperto, ostacolando non poco la presentazione delle auto stesse da parte dei proprietari e rendendo problematica la situazione.

Tre le categorie: **"Di Serie"**, **"Carrozzerie Speciali"** e **"Sportive Originali"**.

La giuria era composta da Luigi Viceconte, Renato Donati, Camillo Lucenti, Giorgio Picchi ed il sottoscritto. Segretario senza diritto di voto Ugo Giacobbe, con il supporto di Federico Moioli con funzione di commentatore. Presidente di giuria e giudice Ercole Spada. Quest'ultimo non ha avuto diritto di voto nella categoria delle Carrozzerie Speciali, in quanto era presente la sua creazione, la Zanzara Zagato. Questa vettura, esemplare unico, non poteva non essere presente accanto al suo creatore, ma sarebbe stata tutt'altra cosa poterla presentare al pubblico per le vie di San Pellegrino.

Ecco i partecipanti:

Francesco Bueti, Giacinto Galli, Francesco Ceo, Sandro Salgarella, Christian Caye ed Alessandro Verona tutti con *Nuova 500* del 1957. Luigi Staffa *Nuova 500*; Salvatore Ignaccolo *Nuova 500 Jolly Ghia*; Mauro Moioli *Nuova 500*; Walter Piantoni *Nuova 500 Luxus*; Marco Giudici *Nuova 500*

+ foto su www.500clubitalia.it

 **The 17th of September 46 Fiat 500s of our members faced the ASI verification in the beautiful liberty scenery of the Casinò Municipale at San Pellegrino Terme (Lombardia). The next day the "Elegance and Restoration Contest" took place. Many special cars have been awarded in three different categories. The Club has worked with commitment for the good result of the manifestation.**



Export America; Willy Granati Steyr Puch 500 (1958). Gianfranco Pagani 500 Giardiniera D (1960). Silvia Depaoli 500 Giardiniera D; Diego Meni 500 D (1963). Fabio Facheris Giannini 500 TV; Agostino Smeralda, Umberto Brevi, Manuel Tomasoni, Domenico Piazzola con 500 D (1964). Valter Donadini 500 F; Gianpiero Rossi 500 F; Francesco Avveduto Giannini 500 TV Special (1965). Ercole Spada Zagato Zanzara; Matteo Minelli 500 F (1967). Francesco Loperfido 500 L; Adriano Tiraboschi 500 My Car Francis Lombardi (1969). Giovanni Saltarelli 500 F; Anna Stabilini 500 L (1970). Gerardo Lordi 500 Scioneri; Marzio e Diego Belotti 500 L; Mario Bresil 500 L; Alberto Borlenghi 500 L (1971). Rossella Piantoni Giannini GTR (1973). Ivan Meni 500 R (1974).

In ogni concorso c'è una graduatoria che, come sempre, lascia un po' delusi coloro che non sono riusciti a classificarsi nei primi tre posti. Non è per niente semplice dare un punteggio valutando i vari elementi elencati in una scheda di giudizio, considerando la presentazione, le parti esterne ed interne, le finiture, la tappezzeria e tutte le altre componenti di un veicolo, siano esse conservate o rifatte e – se rifatte – tenendo presente la correttezza e la qualità della fattura.

Ecco le tre classificate per ciascuna categoria.

Vetture "Di Serie":

- Steyr-Puch 500 del 1958 di William Granati;
- Fiat 500 Giardiniera del 1960 di Gianfranco Pagani;
- Nuova 500 del 1957 di Giacinto Galli.

Le "Carrozzerie Speciali":

- Nuova 500 Jolly Ghia del 1958 di Salvatore Ignaccolo;
- Zagato Zanzara del 1967 di Ercole Spada;
- Fiat Francis Lombardi 500 My Car del 1969 di Adriano Tiraboschi.

Le "Sportive Originali":

- Fiat Giannini 500 TV Special del 1965 di Francesco Avveduto;
- Fiat Giannini 500 TV del 1964 di Fabio Facheris;
- Fiat Giannini GTR del 1973 di Rossella Piantoni.

In ogni Concorso di Eleganza/Restauro viene premiata anche la vettura "Prima tra le Prime": la "Regina del Concorso" quest'anno è stata la **Steyr-Puch 500** del 1958 di William Granati.

Due giorni intensi, due giorni di storia della motorizzazione in Italia, modelli e versioni di vetture economiche come la 500 che hanno distinto un momento della vita del nostro Paese.

L'identità di un veicolo non si basa esclusivamente sulla sua configurazione, più o meno conforme all'origine, ma sono inclusi vari fattori che spaziano dal momento storico di progettazione alle caratteristiche che in quel periodo dovevano avere i mezzi in relazione alla praticabilità della rete stradale, alla disponibilità che potevano avere gli automobilisti, all'uso che veniva fatto del mezzo meccanico etc. etc.. Tutto ciò e molto altro va a comporre il quadro tecnico-storico legato alla versione di un modello di vettura.

Prima di far calare definitivamente il sipario su questi eventi sono doverosi i ringraziamenti: alla Città che ci ha ospitato ed ai suoi Amministratori che hanno concesso i vari permessi, ma soprattutto è al gruppo organizzativo capitanato da Federico Moioli che va la nostra riconoscenza; per la precisione ed in ordine alfabetico, tengo a sottolineare gli amici: Danilo Bianchi, Massimiliano Marchetti, Mauro Moioli, William Granati, Gabriele Terzi.

LA "FAVOLA" A S. STEFANO AL MARE

Un pomeriggio con e per i bambini

>Stefania Ponzone

Un bel pomeriggio con l'allegria dei bambini e l'inconfondibile rombo dei motori dei cinquini e delle Vespe quello di sabato **15 ottobre 2011** a Santo Stefano al Mare (IM), in occasione della presentazione del libro "La favola del Cinquino" presso la Palestra della Scuola Primaria sul Lungomare Colombo. L'opera - lo ricordiamo - è stata realizzata a conclusione del progetto "La 500 agli occhi dei bambini" ed è uno dei simboli dell'attività del Club a favore dell'Unicef.

Voluta grazie all'impegno dei nostri attivi soci Mirella Pecorelli e Luciano Vitale, la presentazione ha visto la partecipazione del sindaco Marcello Pallini e della presidente del Comitato Provinciale Unicef di Imperia Colomba Tirari, che ha ricordato l'importante programma di lotta alla mortalità infantile, all'insegna dello slogan "Anch'io corro per arrivare a zero." La struttura e la finalità del libro sono state esposte dalla fiduciaria di Cengio Lucia Fresia e dalla sottoscritta in qualità di curatrici, insieme con l'artista Stefano Visora, che ha realizzato la copertina e le illustrazioni originali; assenti (giustificati) gli altri due componenti del team che ha realizzato la "Favola", ovvero Ugo Elio Giacobbe, conservatore del nostro Museo nonché supervisore del progetto, e Marco Timossi, autore del racconto che dà il titolo all'intero volume.

Il tutto è stato allietato dai canti dei bambini delle Elementari di Santo Stefano e dalle esibizioni di danza dei piccoli Letizia e Valerio, molto promettenti



Nelle foto: un esempio dei disegni dei bambini di Santo Stefano che decoravano la palestra; i piccoli con le loro maestre prima dello spettacolo; al tavolo da sinistra: Visora, Fresia, Pallini, Pecorelli, Tirari, Romano, Marangon; il carosello di Vespe e Cinquini, che hanno a lungo scorrazzato sul lungomare; tra le auto, anche la F di Biagio Farace (nella foto a sinistra con a bordo Colomba Tirari).

nonostante la giovanissima età. Per il Fiat 500 Club Italia erano inoltre presenti il presidente fondatore Domenico Romano, il fiduciario di Imperia Alberto Tornatore ed il neofiduciario di Sanremo-Ventimiglia Biagio Farace, alla sua prima uscita pubblica dopo la nomina. Farace, classe 1972, è socio dal 2004 ed è intervenuto con la sua bella F del 1967 omologata ASI, una delle vetture che hanno poi portato i bambini in carosello sul Lungomare, con la simpatica scorta di una rappresentanza del Rivespa Club guidata da Sandro Marangon. Il libro è stato presentato anche sabato 1° ottobre ad Alessandria, presso la Galleria Les Artistes, in occasione della mostra di pittura "Sembra una collettiva" di Stefano Visora.



A new presentation of the book "La Favola del Cinquino" a benefit book for UNICEF, this time in Santo Stefano al Mare (IM). The presentation becomes a joyful show and also a chance of thinking about children's conditions around the world. In October the book has also been presented in Alessandria (Piedmont).



FIERA DI PADOVA 2011

Ricco stand del nostro Club

>Silvia Depaoli

Da **giovedì 27** a **domenica 30 ottobre**, il Fiat 500 Club Italia è stato presente alla Fiera di Padova, la più importante mostra italiana del settore dell'automotorismo storico. Il nostro sodalizio è ritornato per l'undicesima volta nella città veneta con un proprio stand che è stato animato da una nutrita squadra di dirigenti, fiduciari e soci. Oltre alla sottoscritta, sono stati presenti allo stand il presidente Stelio Yannoulis con la consorte Marinella, il conservatore del Museo Ugo Giacobbe con la consorte Ivana, il consigliere nazionale Maurizio Gherardi, il fiduciario di Udine-Pordenone Luciano Odorico, il fiduciario di Alba-Bra Claudio Bertolusso, la fiduciaria di Asti Luisella Marmo, il fiduciario di Bari Mimmo Facchini, la fiduciaria di Cengio Lucia Fresia con il compagno Pier, il conservatore del Registro Storico Enrico Bo ed i suoi collaboratori Michele Gallione e Camillo Lucenti, il fiduciario di Torino Paolo Zambianchi. Non è mancato poi il mitico Ezio Assente che ha dispensato consigli sui restauri a tutti i visitatori dello stand.

Durante la fiera, il pittore Stefano Visora – che ha collaborato alla realizzazione del libro "La favola del Cinquino" – ha dipinto in diretta alcuni quadri con soggetto la 500.

In occasione dei 150 anni dell'Unità d'Italia, è stato esposto il "tricolore" composto dalle vetture di Ivan Calzavara (500 F bianca), Maurizio Candini (Gamine Verde) e Luca Zambon (500 L rossa). Gli altri cinquini presenti allo stand sono stati la D del 1961 di proprietà di Federico Zanella e la 500 da corsa di Eddi Artuso.

La partecipazione a questo evento è stata naturalmente un'ottima occasione per il Club di incontrare soci e simpatizzanti, in particolare quelli dell'Italia nord-orientale, ma anche per presentarsi a quanti ancora non conoscono la più importante associazione del Paese dedicata alla piccola grande auto. L'affluenza al nostro stand è stata molto forte nelle giornate di venerdì e sabato con i soci ed i cinquecentisti che arrivavano per un saluto, per chiedere informazioni o per iscriversi. Ho potuto constatare che il Club in questa manifestazione si sta sempre più... allargando: nel primo anno di partecipazione sono state fatte otto tessere; quest'anno abbiamo raggiunto il record di ottanta (tra nuovi iscritti e rinnovi).

Una notizia degna di nota: la 500 sta riscuotendo sempre più successo fra i ragazzi. Molti i nuovi iscritti e tra loro anche una giovanissima socia simpatizzante di Roma, Elena Massaro, che non appena prenderà la patente, acquisterà sicuramente una Fiat 500.

L'appuntamento a Padova per il prossimo anno è dal 25 al 28 ottobre. Vi aspettiamo!





Nella pagina precedente, dall'alto:

- la Fiat Nuova 500 D del 1961;
- il tricolore di 500;
- la Fiat Nuova 500 Sportiva;
- tradizionale foto di gruppo allo stand;
- l'affluenza di soci e di simpatizzanti.

In questa pagina:

- la vettura verde di Maurizio Candini ha ottenuto il numero 58 durante la manifestazione ASI "Il raduno del Tricolore" prima del drammatico incidente del motociclista Marco Simoncelli: il nostro fiduciario di Bologna lo ha voluto lasciare per commemorare lo sfortunato atleta.
- Stefano Visora al lavoro sulle sue opere.

As each year, the Club was present at the "Fiera di Padova", the most important car expo in Italy. Always in the north-east of Italy, in September the Club was present with a stand at the expo and spare part market of Caorle.

16^a Mostra scambio internazionale Caorle 24-25/9/2011

Anche quest'anno la mostra di Caorle è stata un successo in tutti i sensi: per due giorni lo stand del Fiat 500 Club Italia è stato senza ombra di dubbio il più visitato non solo dai curiosi, ma anche e prima di tutto dagli appassionati e dai tantissimi soci. I nuovi contatti sono stati molteplici e questo dimostra l'interesse che suscita la nostra piccola Fiat 500 storica, a detta dei visitatori rappresentata nel migliore dei modi proprio dal nostro sodalizio. Inaspettato un commento autorevole e significativo di Maurizio Cattozzi, direttore del prestigioso mensile "Auto d'Epoca", che ha visitato e fotografato lo stand per il suo servizio giornalistico.

È doveroso ringraziare il fiduciario Luciano Odorico che ha collaborato attivamente nel corso delle due giornate veramente campali; tale ringraziamento va esteso a Sergio Bianchi che ha messo a disposizione per l'allestimento dello stand una Fiat 500 Spiaggina ed una 500 corta, prototipo veramente ammirato per la sua curiosità. Grazie ancora per la collaborazione a Manuele Gherardi, Luisa Modolo, Daniele Gherardi (che ha esposto una splendida Gianni). Dopo il brillante risultato in generale (grazie anche alla perfetta organizzazione dell'Ente Fiera gestito dai fratelli Roberto e Jusi De Piccoli), non resta che darsi appuntamento all'anno prossimo.

Maurizio Gherardi



VintaGE, cinquini per l'oggettistica retrò



Il 2 ottobre 2011, in una suggestiva location, affacciata sul mare del Porto Antico di Genova, si è svolta una mostra-mercato per gli appassionati di oggetti retrò: "VintaGE in Porto". Per l'intera giornata, a fare da cornice all'evento, un'esposizione di vetture d'epoca al quale il nostro Club ha partecipato con l'aiuto di alcuni soci e dei loro 12 cinquini tirati a lucido. Sin dal mattino la piazza si è riempita di persone interessate ed incuriosite, che hanno potuto raccogliere dettagliate informazioni sul fantastico mondo delle 500 rivolgendosi al piccolo stand allestito per l'occasione. Nel pomeriggio, alle vetture si sono unite le coetanee a due ruote, Vespe e Lambrette. La giornata si è conclusa tra musica e balli a tema che hanno contribuito ad un piacevole tuffo nei ricordi! È stato proprio come rivivere per qualche ora un pezzettino di storia che ha segnato la vita di molti di noi.

La manifestazione si era svolta anche ai primi di luglio e già allora il Club non aveva fatto mancare la propria presenza (vedi APR n° 6/2012, pag. 10).

Giorgia Bruzese

21 ottobre - 2 novembre 2011

Il Museo a "150 anni di Genio Italiano"



Promossa dall'Istituto Italiano di Cultura di New York, la mostra "150 anni di Genio Italiano - Innovazioni che cambiano il mondo" si è svolta a Genova nel Palazzo della Borsa nell'ambito del Festival della Scienza dal 21 ottobre al 2 novembre 2011. Tema dell'esposizione, gli oggetti della vita quotidiana che hanno cambiato il nostro modo di vivere ed alla cui base vi è la capacità scientifica e tecnologica del nostro Paese. La 500 in un simile contesto non poteva certo mancare. Il nostro Museo Multimediale ha contribuito prestando uno dei propri pezzi, ovvero il bellissimo cruscotto del modello F, che è stato accompagnato da pannelli descrittivi recanti



notizie sull'Ing. Dante Giacosa. La mostra, nella primavera 2012, viaggerà in America: a New York, Buenos Aires in Argentina e a San Paolo in Brasile, per promuovere la cultura italiana oltreoceano... e ci saremo anche noi!

Francesca Caneri

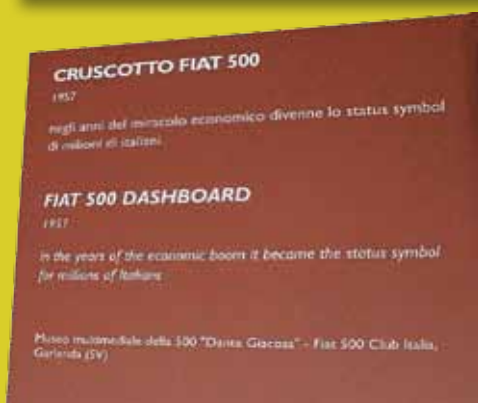

Two events in Genova.

A vintage exposition with our fiat 500s to create a great 1960's scenario. A dashboard of a 500 F from our Museum Dante Giacosa is now on display for the exposition "150 year of Italian Genius", that next summer will travel in America.

>Massimo **Allegri**

Anche quest'anno abbiamo radunato le 500 in Valle d'Aosta e per la prima volta abbiamo scelto di farci ospitare dal paese di Morgex che ha proposto qualcosa di speciale ai partecipanti. Per non rompere le buone abitudini, il giorno prima del raduno ci siamo ritrovati con un bel gruppo di amici per la cena toscana, non prima però di avere bevuto nel nuovo Punto Amico "Maison de Laurent" un aperitivo a base di vino valdostano e salumi toscani

Raduno a Morgex: la grolla dell'amicizia



offerti dal "nonno". Questa è stata l'occasione per offrire un piccolo pensiero a Mimmo Domenichini, assessore allo Sport di Morgex e nuovo socio del Club, per ringraziarlo della sua stupenda collaborazione. Senza di lui e dei miei fidati e disponibili collaboratori (Micol, Ilaria, Luigino, Paolo, Marco, Nicola e Franco) non si sarebbe potuto realizzare questo bellissimo raduno. Il cibo toscano della famiglia Eracli ci ha accompagnato durante la cena, per finire poi con il tipico caffè alla valdostana servito nella coppa dell'amicizia. Come al solito e con mio grande piacere gli amici di Garessio si sono fatti onore e non hanno lasciato neanche una goccia nelle coppe! Si esce al fresco dei 1.441 m e per non permettere alla temperatura di abbatteci, andiamo a riscaldarci con un ultimo drink al pub prima della buonanotte. Sabato si lavora dal mattino presto e verso le 13 ecco i primi iscritti; senza

accorgercene arriviamo a 42 auto. Da subito i partecipanti approfittano delle opportunità offerte dall'organizzazione: chi decide di lanciarsi tra le rapide del fiume per il battesimo del rafting, chi sale in sella a docili cavalli per una passeggiata nel bosco, chi si cimenta nei giochi valdostani e nel tiro con l'arco o su palle giganti. Alle 17,30, solo per i più temerari, inizia la gimkana del cactus che scatena un divertimento incredibile per partecipanti e spettatori. Finalmente ci si riposa un po' e seduti sulle rombanti 500 si parte alla volta di La Thuile per un aperitivo offerto dal Comune e l'incontro con il sindaco ed il suo vice. Verso le 20,30 si cena a Morgex e, dulcis in fundo, si sale al Colle San Carlo (2.200 m) per degustare lo Chaud de Lune accompagnato da deliziosi dolci. Accidenti! Una volta in quota ci accorgiamo che mancano un paio di 500 che devono avere tirato diritto ad una svolta (spero che gli

interessati mi abbiano perdonato per la svista!).

Lo spettacolo è stupendo da lassù, ma purtroppo le condizioni di quella sera non ci hanno potuto regalare ciò che sono riuscito a cogliere per voi un paio di sere dopo e che ho caricato sul sito www.fiat500vda.it.

Eccoci finalmente alla giornata clou. Domenica mattina in piazza a Morgex consegniamo le sacche e poi offriamo un'abbondante "colazione del gallo" a base di mocetta di camoscio, prosciutto di Bosse, zabaglione, caffè, vino e altri vari salumi tipici; subito dopo, partenza per la degustazione di vino in quattro cantine di Morgex. Alle 13,30 si mangia con il gruppo degli Alpini e dopo pranzo consegna di un ricordo al mitico Mauro Paire e consorte, poi agli insostituibili Marco Baracco, Ivan Fogliano, Lucia Fresia e Ugo Giacobbe, al presidente del Club Miramare di Trieste Roberto Ruzic, ad un equipaggio giunto da Chieti e ad uno da Monaco. Non manca un pensiero speciale per la madrina dell'evento e per suo nonno Bruno da Genova. Siamo ai titoli di coda, che non posso che elencare sinceri ringraziamenti ai partecipanti ed a tutti quelli che in tanti modi hanno collaborato, che hanno fatto corse contro il tempo e che sono riusciti a non prendersi neanche una multa...

Vi aspettiamo nel 2012 per nuove cose tutte valdostane da farvi vedere e degustare.



>Gli Organizzatori

4° Meeting sulle Rive del Rio Secco

abbandonato dai Certosini nel 1642 a causa della peste. Il complesso manifesta ancora oggi la purezza delle linee originarie, con le celle dei monaci ricavate nel lungo fabbricato a ponente del vasto cortile interno. Ma il Monte

Dopo aver consumato l'aperitivo offerto dalla Locanda della Trappa di Monte Bracco, i cinquecentisti sono ritornati presso i locali della festa per il pranzo, durante il quale si è tenuta la premiazione con la consegna di coppe e targhette, seguita da una piccola lotteria.

Nel corso della giornata i partecipanti hanno potuto assistere alla trebbiatura del grano con macchine d'epoca, all'esposizione di mezzi agricoli antichi e all'esibizione dell'ormai conosciuta "500 fuoristrada", una 500 artigianale molto ammirata e



Aperitivo sulla "Montagna di Leonardo da Vinci" (il Monte Bracco); il ritrovo.

Il 1° maggio 2011 si è svolto a Barge (CN) il 4° Meeting di Fiat 500 e derivate sulle Rive del Rio Secco, a cura del gruppo Dangerous Drivers Team in collaborazione con l'Associazione Culturale "La Tradisiun Agricola nel tempo" e con il patrocinio del Fiat 500 Club Italia Coordinamento di Saluzzo.

Grande il successo, con la partecipazione di un centinaio di autovetture, superando il risultato raggiunto lo scorso anno, quando gli equipaggi intervenuti erano 87.

I cinquecentisti si sono trovati dalle ore 8,30 presso la festa "La Trebbiatura" in Via Rio Secco per l'iscrizione, accompagnata dalla consegna della borsa del Club piena di gadget, di una targa in plexiglass a forma di 500 su un piedistallo a celebrazione del 150° dell'Unità d'Italia e della foto ricordo. Dopo aver offerto la colazione, alle ore 11,30 si è partiti per il giro turistico che quest'anno ha portato i cinquecentisti sulla "Montagna di Leonardo" - il Monte Bracco (1.306 m), balconata panoramica di fronte al Monviso ed al Po, laboratorio geologico, botanico, faunistico e luogo di testimonianze di civiltà passate e presenti. È infatti di origine medioevale il convento della Trappa, edificato nel 1248 sul Monte Bracco ed

Bracco ha dato anche lavoro a generazioni di cavaatori e scalpellini grazie all'estrazione ed alla lavorazione della quarzite sulla sua sommità, che continua tutt'oggi e che contribuisce ad esportare il nome di Barge nel mondo. Le cave di quarzite hanno meritato una citazione in una lettera scritta nel 1511 dal grande Leonardo da Vinci, che pare abbia utilizzato questo materiale come tavolozza; questo spiega il motivo per cui il Monte Bracco viene chiamato la Montagna di Leonardo.

fotografata non solo a questo raduno... Anche quest'anno si è deciso di devolvere una parte del ricavato del raduno all'Istituto per la Ricerca e la Cura del Cancro di Candiolo (IRCC).

Vista la buona riuscita dell'evento vi aspettiamo martedì 1° maggio 2012 per il 5° Meeting di 500 e derivate sulle Rive del Rio Secco - Barge (CN).

Un sentito ringraziamento va al fiduciario Mauro Paire ed a Piera, al Comune di Barge, alla locanda della Trappa di Montebracco, agli sponsor ed a tutti coloro che hanno reso possibile la buona riuscita dell'evento.

5 giugno 2011

In più di 100 a Garessio

Continua a riscuotere successo il Raduno di Fiat 500 e derivate di Garessio (CN): 113 le vetture presenti domenica, nonostante la minaccia di pioggia (a Garessio, mentre dalle altre parti pioveva) che ha tenuto purtroppo lontano molti appassionati. L'organizzazione, che ha festeggiato il rientro in "pole position" del fiduciario Marco Baracco dopo il serio incidente sugli sci occorsogli quest'inverno, può quindi ritenersi più che soddisfatta per aver fatto un'altra volta centro, attirando amici cinquecentisti da tutto il Piemonte, dalla Lombardia e dalla Liguria (più il solito monegasco, ormai fedelissimo, Giuseppe Dogliat-

ti, a dare un tocco di internazionalità). L'evento, che ormai coinvolge tutta l'Alta Valle Tanaro, è stato organizzato dagli Amici 500 Garessio in collaborazione con i Comuni di Garessio, Priola e Ormea e ha potuto contare sulla preziosa collaborazione del Fiat 500 Club Italia, della Pro Loco Priola e del Circolo Acli Casa dell'Amicizia (a cura di queste due associazioni l'abbondante e apprezzato aperitivo preparato nel parco Comunale di Priola). «Un grazie di cuore a tutti, soci, famigliari ed amici che ci hanno aiutato nelle varie mansioni - commentano gli organizzatori - ai Vigili Urbani ed ai Carabinieri per aver garantito la

Raduno di Ghislarengo

>Vittorio Gianola

La seconda manifestazione del 2011 organizzata dal Coordinamento di Romagna Sesia si è tenuta a Ghislarengo (VC) lo scorso **24 luglio**.

Nell'area normalmente usata dalla Pro Loco per le feste paesane già al mattino presto fervono i preparativi per accogliere al meglio i cinquini ed i relativi occupanti. Alle 9 iniziano ad arrivare ed a fine iscrizione si contano 40 Fiat 500 delle varie versioni, un ottimo risultato per essere la prima volta. Alle 11,30 la carovana si è messa in moto alla volta di Rovasenda, facendo un lungo giro, per il rinfresco; una volta concluso il tour, si è ritornati in Ghislarengo per il pranzo: sono state servite specialità locali molto gradite, tra le quali la paniscia, tipico piatto vercellese.

Sono stati tutti abbastanza contenti, nonostante la decisione di non fare premiazioni; vista l'assenza di sponsor, si è



preferito dare un "sostanzioso" contenuto alla borsa omaggio distribuita all'atto dell'iscrizione. Si ringraziano i soci venuti più da lontano: Capuzzo di Valenza e Pastore di S. Michele (Alessandria). Una particolare menzione meritano Dario Civerolo e Alberto Siviero per l'organizzazione e l'iscrizione. Vi aspettiamo il prossimo anno ancora più numerosi.



sicurezza della sfilata; ma anche all'Albergo Italia di Ormea e a Daniele Regis, che da anni garantisce il servizio fotografico istantaneo per dare a tutti i partecipanti un ricordo del raduno». Agli iscritti in questa edizione è stato consegnato un artistico pomello in legno, marchiato Amici 500 Garesio e realizzato dall'artista Andrea Michelis, titolare di Arte in Legno a Trappa di Garesio. Le premiazioni finali, a causa dell'arrivo del maltempo, si sono tenute presso l'Albergo Italia, dopo il pranzo che ha coin-

volto quasi 200 persone: molti i premi sorteggiati (il più desiderato era sicuramente un serbatoio aerografato), ma è stato consegnato anche un omaggio in ricordo di Giuseppe Nespolo (fu lui a dare il "LA" al raduno garesino) ad un cinquecentista che rispondesse ai criteri di brillantezza, simpatia e passione: il cairese Silvano Gagliardo. In precedenza, a Priola, il sindaco Luciano Sciandra aveva premiato il gruppo più numeroso, quello di Savona.

P. Cannonero & P. Camelia

Nanni Bologna
 ricambi sportivi per Fiat 500
 Visita il nostro sito (680 foto):
www.fiat500sport.com
 tel. 348 8852994 - 338 3096922
 fax 051 969855





>Luisella Marmo e
Claudio Bertolusso

Come sempre, numerosissime le attività dei Coordinamenti di Alba-Bra e Asti (rispettivamente guidati da Claudio Bertolusso e Luisella Marmo). Ecco un sintetico resoconto dei loro incontri.

Nella serata di giovedì **16 giugno 2011**, dieci cinquecentisti hanno messo in

Gli incontri di Alba-Bra e Asti



Sessant: i cinquini presso la Villa del Golf Club;
Costigliole: le 500 nel cortile del castello;
Portacomaro: foto ricordo
con l'equipaggio di Spotorno;
Asti: Luisella con alcune Miss,
il sindaco ed il responsabile dell'evento;
San Damiano d'Asti: le auto nel centro storico.

moto la loro amata per raggiungere il Golf Club Feudo di Asti per presenziare alla premiazione di una gara tenutasi nel pomeriggio. All'arrivo, intorno alle 19, tutti i partecipanti alla competizione ancora sui campi si sono fermati per ammirare le piccole che arrivavano. Purtroppo, dopo circa un'ora, un temporale incessante ha impedito che si effettuasse la prevista sfilata di moda. Nonostante ciò, verso le 21 i cinquecentisti ed i golfisti hanno potuto gustare l'ottima cena a buffet.

Il **26 giugno** l'estate si apre con il 5° Meeting a Trinità (CN) "In 500 sotto il Chiuchè". I cinquecentisti hanno potuto visitare la Cantina Sociale di Clavesana per un'ottima degustazione e poi l'Officina Visso Bruno dove è stato offerto l'aperitivo. Il luculliano pranzo, al rientro a Trinità, è stato servito nel padiglione dell'Associazione Artigiani e Commercianti.

Il **17 luglio** si è svolto il 3° Meeting a Costigliole d'Asti. Ritrovo sotto il Castello: fin dalle prime ore del mattino il cortile



è stato animato dai rombanti motori e dai visitatori che hanno potuto ammirare le vetture, dalle Topolino alle 500 più colorate. Verso metà mattinata non è mancata la presenza del sindaco Borriero per un saluto a tutti i partecipanti. Dopo, partenza per l'aperitivo presso l'Azienda Agrituristica Giachino. Con la pancia già piena ci siamo recati a pranzo a San Bovo di Colosso dal "Ristorante da Elsa". A seguire, le consuete premiazioni. Per questa manifestazione l'organizzazione

ha deciso di accogliere la 500 "nuova" di un ragazzo diversamente abile, che adora la nostra piccolina, ma che a causa dei suoi problemi non può guidarla. Molto gradita la presenza dei coniugi Aristotili-Parodi provenienti da Acqui Terme con una 500 "Tributo Ferrari" che ha fatto da apripista durante il giro turistico. Un ringraziamento al sindaco di Costigliole d'Asti ed al socio Giancarlo Pellegrino che hanno dato una mano per la buona riuscita dell'evento.

Il **24 luglio** Claudio ha organizzato una splendida gita nelle Langhe con partenza da Grinzane Cavour, che ha attraversato la suggestiva Bossolasco per poi giungere a San Benedetto Belbo, accolti dal Sindaco per l'aperitivo. Partenza poi per Levice per il pranzo e, al rientro, gelato a Bossolasco.

Il **7 agosto**, sotto un cielo tutt'altro che estivo, appuntamento a Sessant (AT). Nonostante la pioggia, i cinquecentisti non hanno rinunciato al giro turistico con destinazione il Golf "Il Feudo" di Asti per un fresco aperitivo, per poi rientrare per il pranzo offerto dalla Proloco proprio a Sessant. Dopo le premiazioni, i doverosi ringraziamen-



ti al "gruppo Amici Sessant" ed al Sig. Roberto per l'ottima organizzazione. 72 equipaggi si sono trovati a Pocapaglia (CN) il **21 agosto** per la 5ª edizione del Raduno d'estate. Una rinfrescante gita nelle colline di Roero fino alla cantina Palazzo Rosso per l'aperitivo e poi rientro per il pranzo offerto dalla Proloco e premi per tutti. Sempre presenti, anche il lunedì sera coi botti!! Due giorni dopo, infatti, 25 cinquecentisti hanno esposto le proprie vetture in occasione della festa patronale di Portacomaro; qualcuno si è fermato in zona apposta, come i coniugi Della Bora-Cavitolo (provenienti da Spotorno). Cena e fuochi d'artificio hanno allietato tutti i presenti. Un ringraziamento al socio Alessandro ed alle autorità locali per l'invito e l'accoglienza.

Neppure le Miss fuggono agli onnipresenti cinquini! In occasione del concorso nazionale "La Bella d'Italia", finale regionale Piemonte 2011, giovedì **1 settembre**

venticinque soci del Club, fra cui la sottoscritta, hanno accompagnato le Miss per la selezione. Il ritrovo alle 17,30 ad Asti per aspettare le ragazze che, al loro arrivo, hanno fatto la felicità di tutti i maschietti che hanno aderito all'evento provenendo da Asti, Torino ed altri paesi della provincia di Cuneo. Sfilata per le vie del centro storico con sosta in Piazza San Secondo dove il sindaco Galvagno ha accolto le miss, ma anche, con molto piacere, le nostre cinquine. Poi la sfilata è proseguita verso Scandeluzza dove è stata offerta a tutti i partecipanti una cena a buffet.

Il **4 settembre** a San Damiano d'Asti, sotto una sconsolante pioggia, giungono 46 intrepide 500. Nonostante il tempaccio si parte per il giro turistico programmato per le colline Alfieri, fino all'Azienda Agrituristica "Cotto", dove attendeva un gradito stuzzichino accompagnato dai vini locali. Il pranzo, organizzato dalla Proloco, è stato molto apprezzato. Do-

verosi i ringraziamenti al sindaco, agli assessori ed al presidente della Proloco per la collaborazione.

Il **24 settembre**, un gruppo di cinquecentisti si è trovato a Racca di Guarene per raggiungere, attraversando le Langhe, la città di Cravanzana per la Festa della Nocciola. Dopo Rodello, tappa a Bossolasco dove tutti i partecipanti hanno potuto assaggiare le specialità della Pasticceria Truffa. Nonostante le strade impervie, i cinquini non ci hanno abbandonato neanche per il giro a Feisoglio e Cravanzana, dove hanno visitato una azienda produttrice di nocciole.

Anche Sanfrè (CN) è stato coinvolto dallo spirito cinquecentistico: il **2 ottobre** ha infatti ospitato per la prima volta il nostro raduno. Un'ottima partenza per la prima edizione! Complice il bel tempo, sono arrivati 89 equipaggi. Dopo le iscrizioni e il caffè, la foto di rito con la mascotte del paese. Alle 11 la carovana ha attraversato le colline del Roero direzione Cantina Terre dei Santi per visita e degustazione. Rientro a Sanfrè per il pranzo durante il quale è stato effettuato un assaggio del salame che era fra i premi oltre ad un portapacchi per la 500. Al termine del pranzo è stata offerta una torta per festeggiare il compleanno di Claudio (5 ottobre). A seguire, premiazioni e saluti. Grazie a Mario, presidente della Proloco, ed ai soci Adriano e Mattia per la loro collaborazione.

NICMAR srl dal 1947

tutti i ricambi per la vostra 500
... e non solo!

Via Orsini 72 r. Genova
Tel. 010 312323 - E-mail: info@nicmar.it



>Samantha **Simone**

Entusiasmante serata quella del **7 agosto** ad Imperia Porto Maurizio per l'edizione 2011 di Imperiapolis, la storica



discesa dei simpatici carretti giù dal Parasio sino al Porto.

L'Associazione Sportiva Dilettantistica dei Goliardi Dianesi ed Imperiesi (GO.DI) ha organizzato anche quest'anno una magnifica manifestazione cui non potevano mancare le nostre 500.

Dopo essersi messi in mostra assieme alle bizzarre invenzioni senza motore ed alle due-ruote del Club Amatori Veicoli D'Epoca di Imperia, 15 cinquini si sono arrampicati chissà sino al Parasio per poi ridiscendere con in testa la favolosa Gamine di Alberto Tornatore, con a bordo il sindaco di Imperia Paolo Strescino, e l'azzurra Giardiniera di Alberto Bertoli,

Le 500 ad Imperiapolis 2011



Il passaggio delle 500. Sotto, da sinistra, alcuni dei carretti: notare quello a forma di tostapane, del Team "Croccanti e Dorati" del nostro socio Alessandro Vittone; i nostri fiduciari con le autorità.



disseminata di balle di fieno per la messa in sicurezza della corsa pazzza.

Tanti i media presenti, come radio Onda Ligure e TgEvents. Per la prossima edizione si potrebbe pensare ad un bel carretto a forma di Cinquino!

Il presidente e capitano dei Goliardi Dianesi ed Imperiesi, Jari Alassio, ha coinvolto tutto il pubblico e accolto ogni carretto all'arrivo. A lui, al sindaco Strescino ed all'assessore Volpe sono andate le targhe del nostro Club. Ulteriori ringraziamenti vanno al Comandante della Capitaneria di Porto Enrico Macri che ha messo a disposizione tutto il piazzale per la festa ed ai vari sponsor come Piero Saglietto, agente generale della Carige Assicurazioni, il Lemon Bar, l'Imperia Noleggi e la QuaDteca che con i suoi quad ha permesso l'arrampicata dei 21 carretti sino in cima al Parasio. E non scordiamo la Pizzeria Hobo's, che ci ha offerto una buonissima pizza!

28 agosto 2011



2° Raduno ad Albenga

Fantastica domenica 28 agosto all'ombra dei platani di Viale Italia ad Albenga (SV) con il Team Nervoso. Il 2° raduno è stato un gran successo con 69 storiche Fiat 500 ed un programma ricco e divertente. La giornata è iniziata con il ritrovo e la colazione offerta dal Bar Pascià. A destare l'interesse dei partecipanti c'era il "Generale Lee", riproduzione fedelissima all'originale di Domenico Foti - fiduciario di Albenga e organizzatore del raduno - della bellissima Dodge Charger del 1969 celebre per la serie televisiva "Hazzard" (quella dei fratelli Bo e Luke). La mattinata è trascorsa allegramente tra le chiacchiere dei cinquecentisti, attirati anche dal ricco premio della lotteria: una crociera MSC per 2 persone nel Mediterraneo, offerta dallo sponsor del raduno nonché Punto Amico l'Agenzia Viaggi



Bruno Scaglia

Eccoci giunti al 5° appuntamento con gli amici della 500 a Leno (BS), capitanati dall'infaticabile... sottoscritto!

Al ruggito dei leoni che stanno a guardia della Piazza C. Battisti si unisce quello delle 108 Fiat 500 intervenute. È proprio un giorno di festa e di memorie. Passeggiando in mezzo a queste "Vecchie Signore," quanti "Mi ricordo..." si sentono, quanti sospiri per un "tempo passato forse troppo velocemente". Insomma, quanti incontri amorosi sulla nostra amica, che non ci ha mai tradito, un po' scomoda forse, ma calda. Quante famiglie ha portato in vacanza, al lavoro, in viaggio. Era una di casa. Direi che fra tutte le automobili, anche le più moderne ed accessoriate, è quella che ci parla di più e che ci tocca il cuore.

Anche quest'anno, quelle convenute hanno portato i loro cavalieri fra le colline moreniche e più precisamente a Centenaro presso la Cantina "La Perla del Garda," per un aperitivo ed un assaggio di vini, riportandoli poi, molto più allegramente e con qualche "grattata" di



Raduno Città di Leno

troppo, a Leno presso il Ristorante Oasi, per un gustoso ed abbondante pranzo. La conclusione della giornata è avvenuta, attornati dai secolari tigli, in Piazza C. Battisti. L'aria era molto calda, non per il sole, ma per il calore dei motori ansimanti e degli amici della 500, che hanno lavorato con passione, tanto entusiasmo ed anche amore, in quanto il ricavato è stato devoluto all'AIDO (Associazione Italiana Donatori Organi). Tutto ciò grazie al sottoscritto, a mia moglie Rosy, a Germana, a Renato, all'immane speaker Milly, che con abilità ha saputo intrattenere molto piacevolmente ed a Mario Begotti, fiduciario della provincia di Brescia.

Un grazie alle 500, che ancora una volta hanno saputo rendersi utili e far godere una deliziosa giornata, abbinandola ad una meritevole e benefica manifestazione pro AIDO. Arrivederci alla 6ª edizione (17 giugno 2012).



© Foto: Samantha Simone



© Foto: Samantha Simone

Alptur di Melania Parisi. Le coloratissime 500 hanno offerto ai passanti splendidi spunti per fotografie e discussioni. L'attenzione dei bambini però si è tutta focalizzata sul cofano della cinquina verde di Giorgia e Matteo, decorata con il cerbiatto Bambi. Il rombo dei motori ha dato via al tour sul lungomare che da Albenga porta a Ceriale, con ritorno attraverso San Giorgio, Salea e Cisano. Naturalmente, data la vicinanza, non poteva mancare la tappa nella Capita-

le del Cinquino: Garlenda, dove la Proloco ha offerto l'aperitivo. Dopo questo breve ristoro si riparte per Alassio, bordeggiando il mare con i suoi splendidi panorami azzurri e l'Isola Gallinara, per poi tornare ad Albenga dove ci attende un succulento pranzo all'Hotel Torino. Neanche il tempo di finire di bere il caffè, che tutti fremono per l'estrazione della lotteria che, partendo dai premi più piccoli, ha fatto salire la suspense del pubblico sino al secondo e terzo

vincitore, con due fantastici quadri ricordo del 2° Raduno Team Nervoso di Albenga. A vincere l'attesissimo 1° premio è stato invece Gianni del gruppo Senza Sprescia di Savona, che tra le scherzose prese in giro degli amici si è aggiudicato la crociera nel Mediterraneo. Dopo questo organizzatissimo appuntamento, il Coordinamento di Albenga non mancherà di stupirci anche al prossimo raduno!

Samantha Simone

1° Raduno Città di Como



>Marina Re e Giuseppe Palmeri

23-24 luglio 2011. Stregata dal fascino del lago. Lo confesso. Dopo il mio amato mare, il lago di Como mi ha letteralmente sedotta. Devo alla passione per le auto d'epoca la gratitudine di scoprire e ritrovare, attraverso i raduni, località famose e meno conosciute del nostro meraviglioso Paese.

Lake Como è la parola chiave di un film, "L'ombra del sospetto" con Liam Neeson, Antonio Banderas e Laura Linney, che non ha avuto un gran successo di critica, ma con un maestro della fotografia quale Harrys Zambarloukos ha esaltato i paesaggi comacini come meglio non si poteva. Viverli di persona, comunque, è ancora un'altra cosa. *Lake Como* è il nome di un magazine che ho trovato sulla scrivania dell'Hotel Cruise. Ed è con queste due parole in mente che, inebriata dai panorami, ho percorso le strade del programma scelto dagli organizzatori del raduno. Come loro primo cimento, non c'è davvero male. Arrivati con il sole, dopo una partenza bagnata, abbiamo portato la nostra Fiat 500 Moretti Coupé alla scoperta di Como, con i suoi musei, chiese, palazzi. Una puntata a Brunate, incantevole frazione sulla collina soprastante il lago. Ci siamo inerpicati su per le stradine strette che odorano di storia, tra le ville d'epoca e le case antiche, dove si può apprezzare una vista magica. Le 500 erano incastonate nel paesaggio, completamente a loro agio a dispetto dei "macchinoni" incontrati sul percorso. Nonostante la pioggia ci abbia sorpreso proprio sulla vetta, siamo riusciti a catturare qualche scorcio panoramico, seppure un po' annebbiato. Tornati a valle, salta purtroppo la battellata, ma siamo riusciti a vedere l'innalzarsi delle acque lacustri che in certi casi, come a Venezia,

allagano la cittadina. Delle inondazioni storiche ci siamo potuti documentare grazie ad una mostra fotografica esposta lungo il viale che dal luogo del raduno porta al centro città. Accompagnati da Giovanni Lembo, fiduciario di Como, abbiamo avuto l'opportunità di conoscere l'accoglienza locale. Nonostante la presenza dei turisti, sarà merito della sonorità ovattata dovuta alla posizione geografica, ci si sente rilassati e paghi in uno stato di benessere ideale. Ci è stato offerto ristoro presso il locale che il giorno dopo ha preparato l'aperitivo ai cento equipaggi iscritti. Bel numero. Giovanni, Albert ed Alessio, coadiuvati da protezione civile e polizia locale, hanno saputo tenere a bada un corteo vivace e colorato di 500 allegre ma disciplinate, fino alla splendida Cernobbio. Il pranzo si è svolto sotto una fresca e accogliente tettoia del ristorante che ci ha ospitato per la cena della sera precedente, dove abbiamo potuto socializzare con nuove conoscenze. Giuseppe ha trovato un giovanissimo, sette anni, ed intraprendente P.R. cinquecentista al suo primo raduno che ha scambiato con lui l'indirizzo mail per ricevere le foto dell'evento. Un nuovo corrispondente che si è dimostrato molto attivo. Mentre io ho constatato ancora una volta quanto il fenomeno sia crescente: mi piace osservare come le persone avviano rapporti che diventano amicizie, senza badare alle provenienze. M'incuriosiscono gli aneddoti che ne scaturiscono, le caratteristiche personali, gli episodi divertenti, i dialetti, gli scambi culturali. Che miracolo la 500. 500-Facebook, 2 a 1! Dopo il pranzo ed in perfetto orario, ritorno al lago e premiazioni. Tra le auto esposte, oggetto di grande interesse da parte del pubblico numeroso, spiccavano una bella N, una F ASI

Lombardia



oro ed una Giannini che hanno avuto il meritato riscontro con la premiazione. Vorrei rilevare quanto sia divertente nei raduni il giro festoso e colorato lungo i percorsi, nei centri cittadini: una festa corrisposta da chi osserva il simpatico corteo. E poi la possibilità di avere qualche momento libero per decidere individualmente cosa vedere a seconda delle proprie inclinazioni: ad esempio, io ho avuto modo di conoscere un altro spicchio di lago caratterizzato dalle ville storiche. A mio parere, una delle più affascinanti è Villa Balbianello a Lenno, dimora di un famoso esploratore, Guido Monzino, che l'ha donata al FAI (Fondo Ambientale Italiano). Un piccolo suggerimento per gli organizzatori. Appuntamento l'anno prossimo a *Lake Como*: noi siamo già prenotati.

Faccio parte del Fiat 500 Club Italia ormai da dieci anni e da circa tre sono il fiduciario di Salara (RO). Dalla mia prima apparizione su un'auto d'epoca, ho partecipato, sempre in compagnia di mia moglie, a moltissimi raduni, tutti con un buon esito, organizzati sia dal nostro sia da altri club ed anche questi ultimi sono degni di menzione. Sono stato invitato con il mio gruppo ad un evento di due giorni organizzato da Angelo Pirra, presidente del Club "Città di Maranello - Le Auto nel Mondo a Maranello" con sede nella nota località in provincia di Modena, svoltosi a Lido di Classe (RA) il 28 e 29 maggio 2011.

L'appuntamento era in loco anche se, per una combinazione fortuita (una vettura dei soci del Club di Maranello rimasta in panne a pochi chilometri dall'arrivo), ci siamo incontrati ad un distributore sulla tangenziale di Ravenna e siamo così arrivati tutti in gruppo al Lido. Non eravamo in molti, circa una ventina di macchine, ma come si suol dire "pochi ma buoni" ed abbiamo fatto egualmente la nostra figura. La serata si è svolta con l'esposizione delle nostre vetture in una piazza sul



>Luca Tesini

L'8 ottobre 2011 si è svolto con un buon successo l'11° raduno organizzato dal Coordinamento di Verona. Sono state 30 le vetture che hanno partecipato a questa esposizione serale statica presso l'ex Arsenale di Verona in centro storico in occasione della seconda fiera dedicata al vintage. Ai partecipanti è stato offerto l'ingresso omaggio ed una bottiglia di vino. Tutti hanno avuto modo di vedere il mercatino di accessori, abbigliamento, nonché arredamento in perfetto stile anni '70. Verso le 20 sono arrivate 20 Vespa Piaggio e tutti insieme abbiamo fatto un brindisi ascoltando musica dal vivo proposta dai nuovi gruppi emergenti.

Il 9 ottobre abbiamo invece riproposto il meeting alla ben nota Fiera del Riso a Isola della Scala, con un'organizzazione partita già a giugno (per permessi, ricerca sponsor, definizione del giro con la Polizia Locale e con l'Ente Fiera...).

Appuntamenti del Coordinamento di Verona



Tutto è andato nel migliore dei modi: bella giornata di sole, ben 88 le vetture registrate, tanti giovani. A tutti è stata data la maglietta del raduno, un litro

di vino, un chilo di riso, la piantina del percorso, omaggi vari. Dopo aver fatto colazione, siamo partiti per un giro di 39 km facendo sosta alla nota riseria

28 e 29 maggio 2011

Da Salara a Lido di Classe



lungomare e l'amico Gabriele Ravagnani (noto come "Il Bestione") ha dato sfogo alle particolari caratteristiche sonore ed alle luci psichedeliche del suo cinquino. Una cena a base di panini e salciccia, abbondante bevuta ed infine ritiro in hotel, che per molti ha concluso la serata; altri hanno invece fatto le ore piccole. La mattina successiva, scortati dai mezzi della Pro Loco, abbiamo fatto il giro turistico attraversando i

lidi limitrofi fino a Cervia e ritorno, ottenendo un notevole interesse dei villeggianti al nostro passaggio. Come consuetudine, il giro turistico si è concluso con i piedi sotto ai tavoli dell'Hotel del pernottamento. Il pranzo è stato a base di ottimo pesce, a seguire la tradizionale lotteria e l'arrivederci alla prossima edizione, cui consiglio di partecipare perché noi siamo rimasti veramente soddisfatti.

Guido Mancin



Melotti. Qui siamo stati accolti da un rinfresco con i prodotti tipici del luogo e poi siamo ripartiti per completare il giro con l'esposizione finale di tutte le vetture nel centro fieristico accanto alla nuova struttura fissa Palariso Zanotto, da poco inaugurato, dove abbiamo mangiato. Sono seguite le premiazioni e la consegna di molti premi a sorteggio.

Un grazie a tutte le 157 persone che hanno partecipato a quest'evento, agli amici che mi hanno aiutato ed agli sponsor (Trash de Luxe, Ente Fiera, Riseria Melotti, Hi-fi video Laboratory Center, Concessionaria Bissoli, CITCO srl, Zangheratti ricambi Vespe, Legend Car restauro Fiat 500, Sartori Vini) che hanno sostenuto la buona riuscita del meeting.



>Lorenzo Achilli



Sarmato, 500 in piscina



7 agosto 2011. Il Centro Polisportivo Paola Scotti di Sarmato (PC), nelle persone di Maurizio Bertolotti e Mary Boselli, mi ha chiesto di organizzare un raduno in piscina. Ecco allora che, con il patrocinio del Comune di Sarmato e dell'Unicef sezione di Piacenza, ho acconsentito a dare il mio appoggio per far divertire i cinquecentisti, magari con un bel bagno ristoratore dato il periodo estivo. Il raduno è stato denominato "500 in piscina" e ci siamo ritrovati tutti verso le 9 per l'iscrizione e la consegna delle welcome-bag. Dopo una veloce colazione siamo partiti con i nostri cinquini

per un giro turistico sulle colline piacentine. Al ritorno, dopo aver parcheggiato le nostre mitiche vetturette all'interno del centro, ci siamo tuffati in acqua per rinfrescarci, anche se subito dopo ha cominciato a piovere. Alla fine del pranzo si è svolta la lotteria che vedeva in palio ricchi premi offerti dalla gestione della piscina stessa.

In accordo con Maurizio e Mary, abbiamo deciso di devolvere il ricavato delle iscrizioni (310 euro) alla locale sezione dell'Unicef, in particolare a favore dell'Asilo "Città di Piacenza" a Kinshasa in Congo. La somma è stata consegnata al delega-

La consegna al sindaco Anna Tanzi – con a fianco l'assessore Canzio Marchesi – del libro e del gagliardetto del Club e quella dell'assegno simbolico a Giovanni Girardi.

to Giovanni Girardi dell'Unicef da me e dal mio prezioso collaboratore e socio Sergio Ramoscelli il 10 settembre 2011 con un assegno simbolico (vedi foto). La solidarietà è sempre molto importante, per questo ringrazio tutti i partecipanti per aver contribuito alla riuscita della manifestazione.

26 giugno 2011

2ª volta a Villa Basilica

Si è svolto, per la seconda volta, il meeting Fiat 500 e derivate a Villa Basilica (LU). Il tempo è stato veramente bello, a differenza dell'anno scorso quando abbiamo avuto pioggia. Le prenotazioni hanno raggiunto la quarantina di vetture. Sono arrivate a partire dalle ore 9 e le abbiamo radunate nel viale e nella piazza del paese. Quest'anno abbiamo utilizzato le Vespe come staffette, tra cui anche la mia 125 ET3 Primavera. Ad ogni equipaggio spettava una borsa ricordo contenente alcuni gadget ed alimenti, il buono per la colazione gratuita al bar locale ed una copia di 4piccoleruote.

Verso le 11,30 abbiamo acceso i motori delle nostre beniamine ed abbiamo iniziato il giro di 15 km, con

passaggio da Collodi, estremamente gradito dai turisti che hanno adocchiato subito le bicilindriche per numerosi scatti fotografici. Giunti a destinazione, fortunatamente senza alcun intoppo, abbiamo posteggiato le auto nel parcheggio recintato del bellissimo Hotel Ristorante Villa delle Rose a Pescia (PT) ed abbiamo degustato l'aperitivo in giardino. Più tardi, pranzo nel ristorante dell'Hotel, con abbondanti porzioni per tutti. Ero veramente soddisfatto perché vedevo gli amici cinquecentisti rifocillarsi e chiedere anche il bis...

Dopo il pranzo si è tenuta la lotteria con una quindicina di premi tra cui al 1° posto una coppia di gomme Fiat 500 Cinturato Pirelli originali d'epoca. I premi sono andati un po' a tutti ed

i partecipanti erano dunque contenti. Infine si sono tenute le premiazioni degli equipaggi che si sono distinti per alcune particolarità: l'uomo più giovane alla guida del proprio bolide aveva 21 anni, la donna più giovane 42 anni; la macchina più vecchia era una Bianchina del 1958; l'equipaggio giunto da più lontano in realtà sono risultati due, entrambi provenienti da Bologna e con lo stesso chilometraggio riportato nel modulo d'iscrizione... la cosa è stata davvero divertente perché gli interessati si sono contesi scherzosamente la coppa; l'uomo più anziano alla guida aveva 75 anni, la donna più anziana ben 81. Infine, un colpo di scena che neppure io mi aspettavo: hanno premiato anche me con una coppa come il



9° Raduno a Uliveto Terme

>Antonio **Bartolini**

Molti sono convinti che il 17 porti sfortuna. Questa diceria deriva dal fatto che il numero in questione – in latino – si scrive XVII ed il suo anagramma compone la parola VIXI, che in italiano significa “vissi”, al passato remoto, che dà l’idea di una vita ormai cessata. Ma il 9° Raduno che si è svolto ad Uliveto Terme lo scorso **17 luglio** ad sfatato questa diceria. Avevamo previsto cento equipaggi e così è stato: anzi, considerando qualche “ospite”, abbiamo superato il numero previsto; Don Alberto ha ben curato la cerimonia della benedizione, c’era anche sua nonna, con la 500 L color rosso corallo. Bellissima giornata di festa, gioiosa sin dal momento dell’iscrizione. È l’occasione di baci, abbracci, saluti fatti da lontano con un cenno di mano. È l’amicizia “vera” che traspare dagli occhi e dai gesti dei partecipanti. Del resto è merito della 500 se tante persone si cercano e si riuniscono! Verso le 11 lasciamo la piazza e via “cinquecentando” diretti a San Giovanni alla Vena; tappa importante per noi: vi abitano gli amici e soci Lia e Nilo Vannozzi e vogliamo far loro una sorpresa. Facciamo sosta nei giardini dove è stata posizionata la stele (vedi foto) in ricordo del loro Francesco, Caporal Maggiore degli Alpini, vittima di un attentato in Afghanistan il 9 ottobre 2010. È un momento emozionante che ci coinvolge tutti. La 500 serve anche a ricordare persone care che non ci sono più. Riprendiamo la marcia con direzione

Pisa. Entriamo in città dall’Arco di San Ranierino e già ci prende l’emozione per questo passaggio “vietato” a tutte le altre auto. Libero sfogo ai clacson (compresi muggiti, sirene, ragli d’asino...) e, dopo poche centinaia di metri, eccoci in Piazza Arcivescovado. Siamo al top quando, di fronte ad una folla che ricorda l’arrivo di una tappa del giro d’Italia, sfiliamo davanti alla Torre Pendente e dalla Piazza dei Miracoli imbocchiamo via Santa Maria.

Siamo nel cuore di Pisa! – ci pensi – si sente urlare fra gli equipaggi. Una folla enorme con i turisti che scattano foto in continuazione. Il biscione prosegue scortato dai nostri “angeli” in moto e fa tappa all’interno del Residence San Rossore, ai confini con il famoso Parco, ex residenza estiva dei Reali d’Italia, del Presidente della Repubblica.

A dire la verità, la nostra massiccia e chiassosa presenza ha mandato in tilt i camerieri e tutta l’organizzazione per cui il pranzo si è svolto con qualche intoppo. Ma siamo andati avanti seguendo il programma e premiando tutti gli equipaggi, i numerosi fiduciari ed i club presenti. In seguito si è svolta l’elezione della Miss 9° Raduno Fiat 500 Uliveto Terme. È stata poi estratta la Fiat 500 fatta con diversi chili di dolce ed il fortunato è stato Sauro Rosi, giunto da Capalbio con Assunta e con altri tre equipaggi. E – dulcis in fundo – trasferimento di



decine di equipaggi alla gelateria “Io e Gelato” dove la simpatica Ilaria ha sudato le sette camicie per servire ad ognuno i gusti preferiti.

Con la manifestazione abbiamo anche festeggiato la ricorrenza del 150° dell’Unità d’Italia ed è stato bello vedere i cinquini sfilare sventolando numerose bandiere tricolori.

Anche questa nona edizione è stata intensa e faticosa... ma vuoi mettere la soddisfazione? E poi i molti ragazzi presenti fanno ben sperare per il futuro delle nostre bicilindriche.



più giovane organizzatore di raduni Fiat 500 e derivate; sono rimasto veramente di stucco! Non mi sarei mai aspettato questa bellissima sorpresa, ideata dai miei genitori: dal pubblico è scaturito un lunghissimo applauso ed io mi sono effettivamente un

po’ emozionato. La manifestazione era ormai terminata e mentre tutti sorseggiavano il caffè, prima dei saluti, mi giungevano continuamente i complimenti per l’ottima riuscita della manifestazione; questo, a me che ho 17 anni, ha riempito veramente il

cuore di felicità. Saluto i collaboratori che mi hanno aiutato la mattina della manifestazione e tutti i partecipanti cinquecentisti, che spero di incontrare nella 3ª edizione che sarà piena di sorprese.

Daniele Menzani



>Alessio Mori

Si è svolto **domenica 23 ottobre** il Raduno di Signa (FI) denominato "Love 500". Sopra ogni aspettativa le partecipazioni, tanto che gli organizzatori si sono trovati in difficoltà con i gadget dell'iscrizione. Sicuramente la splendida giornata ha contribuito alla riuscita della manifestazione, che era inserita in "Sapori d'autunno", organizzata dalla Proloco. Circa 60 i veicoli iscritti e l'intero ricavato devoluto all'Unicef.

I nostri arrivano alle 8 e si adoperano per montare i tre gazebo ed i vari striscioni. In primo piano Danilo, che, con il dito ingessato, deve sostituire il sottoscritto che si dedica alla più comoda funzione di fotografo. Le donne prendono possesso dei gazebo della pesca di beneficenza e dei calendari, attendendo con "frenetica immobilità". Contemporaneamente all'aumento della temperatura, iniziano i primi arrivi e la "macchina" si mette prontamente in moto. Gran frenesia allo stand delle iscrizioni quando i partecipanti si rendono conto che ad ogni biglietto corrisponde una vincita.

Lo spazio assegnato è già pieno e dobbiamo occupare anche il giardino, dove le auto saranno ulteriore fonte di curiosità per grandi e bambini.

È tempo di partire. Le cinque percorrono tanto rumorosamente quanto allegramente le strade del Comune, sempre rispettando il limite di velocità. Dopo il chiasoso girovagare, ci ritroviamo da Foffo. Dopo il pranzo e la distribuzione dei premi ai partecipanti, torniamo in piazza dove la festa è al culmine. Grande simpatia per il gruppo di musicisti di strada Sciacchetrà Streetband (www.sciacchetrastreetband.it). Sempre presente lo staff della Proloco, così come la protezione civile locale. Di rito la foto dei responsabili con l'assessore Marinella Fossi, che riceve il gagliardetto della manifestazione, ma, visto l'abbigliamento, non è contagiata dalla calura del buon Danilo.

La giornata volge al termine ed i nostri, stanchi ma sorridenti, si godono il meritato riposo prima di dover smontare tutto. L'evento è andato nel migliore dei



Signa 2011 For Unicef



modi; ci siamo divertiti, abbiamo fatto sorridere e, grazie a voi, abbiamo contribuito tramite l'Unicef a tutelare e pro-

muovere i diritti di bambine e bambini nel mondo.

E per finire, ricordate che... *il Cinquino non perde olio, marca il territorio...*

14 agosto 2011

Raduno Città di Camerino

Si è svolto il Raduno per Fiat 500 e derivate da Camerino (MC) a Dignano di Serravalle di Chienti sulle strade dei "Da Varano", organizzato dal sottoscritto in collaborazione con il Comune di Camerino, la Proloco di Serravalle ed il Comitato Organizzativo delle Feste Triennali S.S. Crocifisso di Dignano.

Più di 60 i cinquini arrivati presso il parcheggio del ristorante "I Duchi" di Camerino, dove sono avvenute le iscrizioni ed è stata consegnata agli equipaggi una borsa che conteneva moltissimi gadget e leccornie locali. Alle 15 degustazione di prodotti tipici e poi il via al giro turistico in direzione Serravalle.

La carovana, scortata dai motociclisti, dalla Croce Rossa, dalla Protezione Civile e



dal carro attrezzi, è giunta alle 17 a Serravalle di Chienti, dove la Proloco ha organizzato una visita al laboratorio di restauro del Museo Paleo-Archeologico del Comune, che espone parte dei ritrovamenti fossili risalenti al Pleistocene inferiore e medio (1.8 milioni - 8.000 anni fa)



Numerose iniziative in Provincia di Pesaro

Tra il 2010 ed il 2011 il fiduciario Claudio Isabettoni ha coinvolto gli appassionati di 500 delle Marche (e non solo) in molte occasioni!

Il **12 giugno 2010** a Senigallia (PU) si è tenuto il 1° Meeting internazionale Auto d'Epoca, in collaborazione con il Car Club CH, che ha visto una massiccia partecipazione degli amici svizzeri. Le 500 hanno fatto mostra di sé tra diverse vetture d'epoca, come Pontiac, Porsche, MG, Alfa Romeo... Una rilassante guidata nella Valle del Cesano, con arrivo a Passo Ripe, ha allietato i cinquecentisti, che hanno avuto modo di godere delle bellezze dei luoghi e di assaggiare i gustosi piatti tipici della zona, con tanto di tartufo ed erbe profumate.

Il **5 settembre 2010** il Coordinamento di Pesaro ha partecipato al Festival per Tutti i Gusti nell'Area Codma di Fano, manifestazione dedicata al gelato italiano. I cinquecentisti hanno colto l'occasione per un bel giro nella Valle di Metauro, fino a giungere a Solfanuccio, nel Comune di San Costanzo, per visitare l'Azienda Agricola Bartolaci. Al rientro foto con le miss di Alex Montanari, sempre presente alle manifestazioni che coinvolgono le 500.

Il **26 settembre**, una gita dal carattere culturale e religioso, questa volta in compagnia della Vespe del Club di Fano: i cinquecentisti hanno attraversato Senigallia, Falconara Marittima, Chiaravalle, Osimo e Castelfidardo, fino a giungere al Santuario della Santa Casa della Madonna di Loreto. I pellegrini, attratti dalle colorate auto e moto, hanno applaudito gioiosamente l'arrivo dell'insolita carovana. Una volta parcheggiato in Piazza della Basilica, i partecipanti hanno visitato la Chiesa e la Casa Santa, ove è custodita l'immagine della Madonna di Loreto, protettrice dell'Aviazione. Dopo la benedizione del Cardinale Tonucci ed il pranzo all'Hotel Regina di Porto Recanati, rientro per la strada panoramica del Lungomare Porto Recanati e Monte Conero.

Come lo scorso anno, non poteva mancare uno stand del Club alla Mostra Scambio di Pesaro, tenutasi il **12 e 13 febbraio 2011**. Il quartiere fieristico della Campanara ha visto un grande afflusso di esperti e curiosi, ed è stata ottima occasione per far conoscere a nuovi amici la realtà del Fiat 500 Club Italia.

La Carica delle 500 ad Ancona, tenutasi il **13 marzo 2011**, riscuote sempre più successo. Ritrovo a Marina di Montemarignano per una meravigliosa visita guidata

provenienti dagli scavi delle frazioni di Colle Curti e Cesi. Sono stati trovati resti di ippopotamo, rinoceronte, elefante, cervo di media taglia, cane, orso, ienide, roditore ed antilope. Poi a tutti è stato offerto un aperitivo.

Alle 18,30 la visita è proseguita alle botti dei "Da Varano", un'importante opera idraulica, un complesso emissario artificiale che fu fatto scavare da Giulio Cesare Varano negli anni 1458-1464 con lo scopo di bonificare l'altopiano di Colfiorito.

Verso le 19,15 i cinquini hanno ripreso la loro marcia in direzione Dignano per la cena, durante la quale ho consegnato una targa ricordo a tutti i conducenti. Targhe speciali sono andate: al conducente più esperto Nello Pennesi del 1928, ai conducenti meno esperti Luigi Coviello del 1988 e Simone Giuggioloni del 1986, all'auto più anziana la 500 D Giannini del

1962 di Pacifico Liberati, alle auto più giovani le R del 1974 di Gianni Pellegrini e Giorgio Caprari, ai partecipanti arrivati da più lontano Pacifico Sciapichetti di Cles (TN) e Giuseppe La Marca di Lecco. Altre due targhe speciali sono state consegnate al fiduciario di Bologna Maurizio Candini ed al primo arrivato al raduno Pino Distinto. Infine per Raimondo Vesco di San Severino Marche un orologio offerto dall'oreficeria l'Idea e la Forma di Camerino per essere stato il primo a prenotarsi al raduno. La cena è stata inoltre allietata dal gruppo folkloristico "La Martinicchia" di Polverigi (AN) e poi abbiamo assistito al "The Music Story" con i Beat Generation ed allo spettacolo pirotecnico. La manifestazione è terminata a notte inoltrata.

L'organizzazione ringrazia quanti hanno partecipato e collaborato alla riuscita della manifestazione, tutti gli sponsor e dà appuntamento a domenica 19 agosto 2012.

Mirko Mancinelli

>500 A TUTTO GAS 25



tra Chiaravalle, Polverigi, Osimo e Aspio Terme, fino a giungere a Camerano, ove, accolti dal Sindaco, i cinquecentisti hanno visitato le famose Grotte: i tunnel, un labirintico percorso fra i sotterranei del paese, hanno affascinato i partecipanti... e messo anche un certo appetito, placato con uno spuntino offerto da Massimo Agostinelli della Rosticceria Isla del Fuego. Partenza per Sirolo, passando per il Monte Conero, per il pranzo al Ristorante Vittoria sulla splendida terrazza sul Mare Adriatico a Spiaggia Urbani, scenario perfetto per la conclusione del ruscitissimo incontro.

Il **3 luglio 2011**, il coordinamento marchigiano è stato invitato a presenziare al concorso canoro "Se butti la droga, sei stupefacente", collegato al Premio Nazionale Bruno Lauzi. È stato organizzato per l'occasione un raduno memorabile, che ha unito l'occasione musicale a quella turistica. La carovana di cinquecentisti è partita al mattino da Sterpeti per le colline della Valle del Metauro, percorso di una tappa del Giro di Italia di qualche anno prima. Destinazione Bosco Cesane, con uno splendido scenario naturalistico a 700 m di quota che ha lasciato tutti senza fiato e dato l'opportunità per un rinfresco offerto dal ristorante "La Baita". Il giro è ripreso attraversando il Borgo Mercatale di Urbino (tappa storica delle Mille Miglia), il centro di Fermignano, per tornare a Sterpeti nell'area della manifestazione, ove è stato servito il pranzo. La serata è stata allietata dalla bellissima musica del Concorso Canoro, ottima colonna sonora per gli arrivederci al prossimo anno.



Ortucchio, 4° Raduno Memorial A. Celeste



>Alvaro **Fabrizio**

Un sole abbagliante come non mai ha salutato Ortucchio in questa estate pazzarella. Guardandoci intorno in questa giornata festiva ci viene incontro per le sue strade una umanità diversa, portando con sé colori e rumori d'altra natura rispetto alla quotidianità di questi luoghi ameni, in questo mare squadrato di verde brillante, generoso nel suo continuo dare e creare, grazie alle forti braccia del luogo. Cosa è questa natura se non la Piana del Fucino, centro laborioso della Marsica? Ma questa domenica, **7 agosto**, per una volta all'anno, presenta una realtà diversa ed un fermento di gente e macchine di altra specie. Non enormi ed assordanti trattori dediti a scarnifi-

care il fondo di quello che nella passata epoca è stato il secondo lago d'Italia, ma piccole e variopinte vetturine sulle strade che portano ad Ortucchio, l'ex unica isola del suddetto lago, con il suo maniero a sentinella della passata tranquillità dei suoi operosi abitanti. E sì, tutte le cinquecentine si sono radunate nella piazza centrale per ricordare e festeggiare, nel quarto anniversario, la memoria di Alessandra Celeste. Una bella e serena festa con oltre ottanta equipaggi, provenienti dall'Abruzzo e da fuori regione. Ormai questo è diventato un appuntamento consolidato grazie anche alla serietà degli organizzatori Giuseppe Campomizzi e Franco Martellone.

Compite le operazioni di rito, consegnate le bicilindriche man mano che si presentavano al banco della segreteria del Raduno, consegnate le borsine con i gadget, arricchite di fresche primizie, si dà il via al programma: intrattenimenti vari, giro turistico con la visita per i centri storici dei paesini della Piana, come Trasacco, San Benedetto dei Marsi, Casali d'Aschi, Lecce dei Marsi e concludendo a Gioia dei Marsi con un pranzo fatto di manicaretti della cucina locale ed una pioggia di premi e riconoscimenti a tutti i partecipanti.

Un caloroso arrivederci al prossimo anno.



>Ferdinando **Farese**

Nella splendida cornice di Piazza Umberto I a Montesarchio (BN) si è svolta la 13ª edizione del Meeting dedicato alla storica Fiat 500, sotto l'occhio vigile dell'imponente statua di Ercole che sovrasta l'antica fontana di pietra. La città sorge nella Valle Caudina, alle estreme pendici meridionali del monte Taburno, circondato dall'Isclero e dall'affluente Tesa. Secondo la tradizione il suo nome deriva dal latino "Mons Herculis", un monte su cui doveva sorgere un tempio dedicato proprio ad Ercole. Secondo altri deriva da "Mons Arcis", ossia monte della Rocca, in riferimento ad una struttura di difesa presente in zona. Altri ancora credono derivi da sarculum, il sarchio, una specie di zappa usata per lavorare la terra. Ma veniamo alla cronaca del raduno: ore 8, tutto è pronto, incominciano lentamente i primi arrivi ancora un po' sonnecchiando, ma dopo un buon caffè tutto accelera, per arrivare ad una cinquantina di iscrizioni. Nel frattempo nella sala consiliare del Comune si assiste ad un convegno tenuto dal Prof. Michele Benvenuto sul tema "Un Secolo di Storia - Il motorismo storico nella provincia di Benevento". In contemporanea giunge ospite una fiammante Fiat 500 Twin Air Turbo portata in mostra dall'officina autorizzata Fiat vendita ed assistenza dei F.lli Mazzeo (Punto Amico). Arriva l'ora della passeggiata



Montesarchio sempre più affascinante

e nel corteo si contano 90 mezzi, inclusi i non iscritti, comunque benvenuti. Dopo aver percorso alcune vie di Montesarchio, siamo giunti formando il solito trenino colorato al Santuario dedicato alla Madonna della Stella nel Comune di Rotondi (AV) a 500 m sul livello del mare, dal quale è possibile ammirare il panorama dell'intera Valle Caudina. Il santuario, del XVII sec., apparteneva alla famiglia dei Del Balzo di San Martino. Gli equipaggi hanno avuto modo di ammirare tanto splendore e dopo aver ricevuto la benedizione del parroco Don Angelo Gallo, hanno gustato un piacevole rinfresco con stuzzichini offerto per l'occasione da simpatizzanti aggiuntisi agli organizzatori. Successivamente si è arrivati al Ristorante Orlando dove a conclusione del pranzo ci si è lasciati con un arrivederci ed un abbraccio per la prossima edizione. È d'obbligo ringraziare il Caudina Club "S.C.T.", la Pro Loco e l'Amministrazione Comunale di Montesarchio in particolare l'assessore alla Cultura Antonio Tinessa, Luigi Di Matteo presidente Antiquariauto di Napoli, i Carabinieri di Cervinara (AV), i Vigili Urbani di Rotondi (AV), i fiduciari presenti (Francesco d'Albero, Giovanni Mondo, Oliva Giuseppe). 500 saluti con uguali abbracci a tutti i partecipanti ed a quanti hanno solo pensato di partecipare!



>Giuseppe Pellegrino

Domenica 3 luglio 2011 si è svolto il 18° Meeting del Vulture, il primo avvenire come scenario il Monte Vulture, con il suo immenso bosco di castagni, con al centro le due bocche del vecchio vulcano, trasformatesi nei laghi Piccolo e Grande di Monticchio. E proprio sul lago piccolo si affaccia l'Abbazia di San Michele, scavata nella roccia lavica. Qui si è svolta la manifestazione che ha visto protagoniste una ottantina di Fiat 500 storiche, provenienti da Puglia, Campania, Basilicata ed una da Roma. La manifestazione è stata voluta dall'As-

18° Meeting del Vulture

sociazione Amici di Monticchio (con a capo Giovanni Torreggiani) e dal Coordinamento di Potenza, con il patrocinio del Comune di Rionero in Vulture. Lo scopo è stato anche sensibilizzare le autorità locali, provinciali e regionali sulla potenzialità turistico-culturale di questo territorio, molto spesso maltrattato e abbandonato.

La giornata si è svolta in allegria ed al fresco, girando tra i boschi e ammirando le rive dei laghi; inoltre abbiamo visitato uno stabilimento di imbottigliamento delle acque minerali delle Fonti del Vulture ed una azienda vinicola produttri-



ce del famoso Aglianico del Vulture.

Il pranzo, a base di prodotti tipici lucani, si è consumato in un ristorante in riva al lago.

A tutti i partecipanti è stata offerta una sacca piena di prodotti lucani tra cui olio e vino riportante sull'etichetta la data dell'evento ed il logo del Fiat 500 Club Italia. Non è stata prevista quota di iscrizione, cosa gradita agli equipaggi che hanno promesso di ritornare in massa l'anno prossimo.

Un ringraziamento ai partecipanti, alle autorità, a RAI 3 Basilicata, in particolare al capo redattore Oreste Lo Pomo, ed alla Segreteria del nostro Club.

>500 A TUTTO GAS



>Claudio Parascandolo

3 aprile 2011. Si conferma per il secondo anno la notevole riuscita della manifestazione. In Piazza Principe di Piemonte a Grottaglie (TA) si sono iscritte oltre 180 auto. Dopo una ricca colazione offerta dal Bar del Corso si è assistito al fatidico taglio del nastro da parte del Vicesin-

daco, con nostro entusiasmo per la partecipazione delle autorità locali. Si è dato il via alla sfilata che ha condotto all'aeroporto militare di Grottaglie dove ci attendevano il Comandante ed il suo personale. Giunti all'ingresso dell'aeroporto, effettuati i dovuti controlli, il lungo corteo di cinquini si è inoltrato nel-

Raduno a Grottaglie e gita a Potenza

la zona recintata scortato dalle auto militari che ci hanno fatto visitare l'intero aeroporto, fino a farci sostare in una grande pista dove gli aerei facevano da sfondo alle minuscole 500 sistemate davanti. Uno scenario incantevole e di notevole effetto era il divario fra i giganti del cielo e le formiche di terra! Entusiasmante il saluto del Comandante e lo scambio di targhe a cui ha partecipato anche il referente regionale Mimmo Facchini.

Dopo questa emozionante avventura, si è partiti alla volta del ristorante Paradiso di Grottaglie per mangiare e brindare, per la distribuzione dei regali e per i saluti finali. Un ringraziamento a tutte le persone citate ed ai partecipanti. In occasione della Pasqua (**23-24-25 aprile 2011**) ho organizzato una gita con 15 cinquini in Basilicata, visitando Potenza, le Grotte di Pertosa, Tito Sellata ed altri luoghi. Abbiamo mangiato e pernottato a Tito (PZ) dal nostro caro amico Michele e ci siamo incontrati con i cinquecentisti di Potenza che ci hanno fatto da guida. È stata una bellissima gita e ringrazio tutti per la buona riuscita, in particolare Pinuccio, nostro tesserato e Punto Amico, Ivano e Giuseppe per i soccorsi delle nostre 500 capricciose, tutti i partecipanti ed il Fiat 500 Club Italia che con le piccole 4 ruote ci offre l'opportunità di incontrarci e salutarci.

19 giugno 2011

Con l'evento "Donne e Motori", organizzato dal Club Fiat 500 Bitetto in collaborazione col Team Puccia Corse Sicilia, nella simpatica ed accogliente città di Bitetto (BA) si è svolto il raduno di Fiat 500. 136 i cinquini presenti, più qualche altra auto d'epoca; sono stati consegnati gadget e numero. Ad inaugurare la manifestazione sono stati il sindaco Stefano Occhiogrosso e l'assessore al Turismo Giacomo De Filippis. Dopo aver fatto un giro per la città, i cinquini hanno raggiunto l'Autodromo del Levante ed effettuato dei giri in pista. Tra i partecipanti numerose donne, tra le quali Maria Santaera di Modica, moglie del socio Angelo Fiore, che ha conquistato il titolo di Miss 500 Abarth per le sue capacità di guida sportiva.

QUATTROPICCOLERUOTE

Donne e Motori a Bitetto





4° Raduno a Molochio

>500 A TUTTO GAS

>Enzo Caruso

Domenica 24 luglio 2011 si è svolta la 4ª edizione del raduno Fiat 500. I cittadini di Molochio, paesino situato ai piedi dell'Aspromonte, hanno vissuto una giornata memorabile. I "Turbolenti", un gruppo di giovani coraggiosi, hanno organizzato una manifestazione rivelatasi riu-scitissima sia per la grande presenza di pubblico sia per il nutrito numero di partecipanti, ma soprattutto per l'interesse suscitato dalle manifestazioni degli anni precedenti che hanno permesso ad auto di cilindrata così piccola di giungere da località così distanti: questo a dimostrazione del fatto che la Calabria non è solo malaffare come si vuol far credere. Hanno partecipato al raduno 107 cinquini provenienti dalla Sicilia e dalle province calabresi, con una presenza straordinaria di due equipaggi dalla Capitale, che si sono aggiudicati il premio di auto giunta da più lontano. Il club da più lontano è arrivato da Cefalù, mentre il più numeroso è stato il Club di Taurianova del presidente Alessi. Sono state premiate anche le donne giunte in 500, omaggiate con una rosa all'arrivo; il premio per la 500 più originale è andato al presidente del Club di Reggio Calabria Amadeo, mentre la più elaborata è stata quella del sig. Tigani. Alla manifestazione era presente il consigliere regionale Gio-



vanni Nucera, che ha elogiato i ragazzi per il lavoro svolto. Come ogni anno era presente il fiduciario della provincia di Reggio Calabria del Fiat 500 Club Italia Giuseppe Spadaro. Riconoscimenti sono andati a tutti i club

presenti ed ai privati appassionati, premiati con una targa ricordo. Il presidente Giuseppe Franco, il sottoscritto (in qualità di segretario) e tutti i componenti del Club vi danno appuntamento al prossimo anno.

12/14 agosto 2011

Un salto indietro nel tempo ricordando i giochi di quando si era bambini. È questa la sensazione provata alla Mostra storica dei modellini d'auto da tutto il mondo della "Collezione Prof. Arch. Mario Vanni" svoltasi a San Pietro in Guarano (CS) dal 12 al 14 agosto 2011. Una rassegna storica internazionale degli automodelli giocattolo, con particolare riferimento alla produzione del dopoguerra e del "boom economico". Grandi e piccole marche che hanno riempito la giovinezza di periodi lontani. La mostra, organizzata dall'ACLI "Dott. Angiolino Napoli" San Pietro in Guarano, ha inserito all'interno del programma anche iniziative di carattere sociale come la promozione alla donazione degli organi da parte dell'US ACLI regionale e Donation Day. A fare da cornice alla mostra, cinque 500 delle varie epoche per sottolineare l'evoluzione stilistica non soltanto dei modellini ma dell'auto in genere ed in particolare del nostro cinquino.

La 500 alla mostra di modellismo

>Salvatore Luca Turano



>Salvatore **Barrale**

Sette, quanti sono i vizi capitali. Tanti sono gli anni in cui il Coordinamento di Trapani organizza il mega raduno della Provincia, e dove se non proprio lì, nel suo capoluogo naturale: la città di Trapani. Quest'anno il fiduciario Salvatore Grignano, aiutato come sempre dal fratello Giacomo, ha voluto dare un connotazione ancor più scenografica al raduno, riuscendo ad ottenere dal sindaco l'ex Piazza Mercato del Pesce come luogo suggestivo per il raggruppamento delle bicilindriche di

7° Raduno Città di Trapani

sato si ritrovavano qui per svolgere i propri affari, così di buon ora i cinquini, che man mano arrivavano da ogni angolo della Provincia e della Sicilia occidentale, venivano fatti accomodare dalla sapiente maestria di Giacomo Grignano e Salvatore Correnti. Dov'è stato ringraziare i Vigili Urbani del Comune di Trapani, che per tutta la durata della passeggiata ci hanno assistiti per regolare il traffico, in una domenica mattina piena di turisti e residenti, che si fermavano a guardare con vivo stupore e soddisfazione. Trapani è mare, ed il mare è per Trapani fonte di economia! Lo è stato ancor più in passato quando dal mare veniva

manuale della raccolta del sale, ormai purtroppo sostituita dalla tecnologia. Le nostre amate piccole 500 hanno potuto così sfilare fra le vasche scintillanti d'acqua della Riserva Naturale delle Saline, oggi sotto lo stretto controllo del WWF, grazie all'impegno ed



casa Fiat. In pieno centro storico quindi, in quella piazza il cui attuale assetto venne creato nel 1874 da Giovanbattista Salotti, con un porticato ad archi a tutto sesto con al centro una fontana di Venere Anadiomene, un tempo fuori dalle mura della città e tempio sacro del commercio. Così come faccendieri, mercanti e semplici cittadini in pas-

estratto con fatica e sudore l'oro bianco: il sale. I tanti equipaggi partecipanti al raduno hanno potuto prendere coscienza del duro lavoro dei salinai grazie all'associazione culturale "Salviamo i Mulini", che ci ha fatto visitare l'Isola della Calcara, con il suo meraviglioso baglio, tipico esempio di architettura agreste, oggi custode severo dell'arte



al lavoro del presidente dell'associazione Patrizia Dangelo per ottenere tutte le necessarie autorizzazioni.

Immersi fra le vasche per l'estrazione del sale, con di fronte le isole Egadi, gli equipaggi hanno visitato l'interno di un antico mulino a vento, gustato un ottimo aperitivo a base di stuzzicherie tipiche trapanesi offerto da Emiliana Pollina, proprietaria della "Salina Calcara" che ci ha ospitati offrendoci anche un allegro momento musicale con un gruppo folkloristico locale.

Il raduno si è poi concluso presso il Ristorante Villa Tina, ormai consueto e vincente compagno d'avventura dei fratelli Grignano, dove si è consumato un ottimo pranzo, allietato da musica, balli, karaoke e l'"estenuante" sorteggio dei tanti, tantissimi premi offerti dagli sponsor che ormai da anni credono nel "Città di Trapani".



QUATTROPICCOLERUOTE

Tantissime 500 per Davide Arcidiacono

La presenza degli ospiti d'onore Domenico Romano, nostro presidente fondatore, e del sindaco di Comiso Giuseppe Alfano, la partecipazione di alcuni membri del Consiglio Comunale e della Provincia Regionale di Ragusa, l'ottima organizzazione del socio locale Emanuele Battaglia e di tutti i componenti del Gruppo Cinquecentisti Comisani, sicuramente hanno influito alla riuscita di questo evento che ha registrato la partecipazione di circa 200 vetture provenienti dalle province di Ragusa, Siracusa, Catania, Caltanissetta ed Enna. Come da programma l'arrivo e la sosta statica in Viale della Resistenza

>Giovanni Modica

26 giugno 2011. Chiaramonte Gulfi, città delle 500. Così titolano i giornali locali e regionali. La piccola ma incantevole cittadina iblea, nota per l'olio e per gli otto musei, ancora una volta ha offerto ai tanti equipaggi, giunti da quasi tutte le province della Sicilia, una domenica da incorniciare. La

3° "8 Musei in 500" a Chiaramonte Gulfi

varcare, ed il trasferimento (6 Km dei suggestivi tornanti della "Monti Iblei") presso l'Azienda Agricola Villa, dove i titolari, Giovanni Cugnata e consorte, hanno offerto pane caldo condito ed

coppe a particolari partecipanti e sorteggio gratuito (col numero assegnato alla propria auto).

Il 3° Raduno ha coinvolto diverse aziende locali, che oltre a far conosce-



manifestazione, organizzata in ogni minimo dettaglio dal sottoscritto con la collaborazione di alcuni soci locali, ha superato ogni aspettativa. Ben 150 (numero chiuso) i cinquini che hanno aderito all'iniziativa, cui vanno aggiunte circa 30/50 vetture non iscritte.

Già alle ore 8 l'arrivo dei primi cinquini colora il Corso Umberto e la Piazza Duomo catturando l'attenzione di tantissima gente che si è fatta incantare da queste utilitarie che appartengono alla storia del nostro Paese.

A tutti gli equipaggi è stato consegnato un ticket per la visita gratuita ai musei, uno per la colazione, uno per il caffè ed uno per il gelato pomeridiano e la borsetta del Fiat 500 Club Italia stracolma di gadget.

Particolarmente apprezzato il giro turistico della cittadina, attraverso strade e viuzze che solo le 500 possono

una bottiglia di prelibato e pluripremiato olio extra vergine d'oliva.

Il multicolore serpente di 500 ha poi raggiunto il chiostro annesso al Santuario di Gulfi per la benedizione di auto ed equipaggi e per l'ottimo pranzo all'aperto con tavoli e sedie sotto gli alberi, preparato dai volontari della Protezione Civile impegnati, con il ricavato al netto delle spese, a portare avanti un'iniziativa umanitaria (l'acquisto di un'autoambulanza per i bambini del Madagascar). Dal Santuario al Bar Pentagono per il caffè e, dopo, risalita per Chiaramonte per la degustazione del gelato al Caffè Centro in Corso Umberto.

Prima di lasciare la località montana gli equipaggi, con famiglie a seguito, sono stati accolti alla Villa Comunale dagli organizzatori per la consegna targhe alle istituzioni, sponsor, club,

re i loro prodotti hanno contribuito e non poco alla riuscita della manifestazione. Per l'assessore Antonella Occhipinti, che ha seguito tutti i vari appuntamenti in programma, il Raduno è «un ottimo strumento per far conoscere a tantissima gente il nostro territorio, le sue bellezze e le sue proposte culturali ed un valido supporto promozionale per i tantissimi prodotti tipici. Siamo riusciti nell'intento, grazie all'apporto di tanti, e per primo di Giovanni Modica, che hanno creduto in questo genere di turismo».

Oltre all'assessore Occhipinti, si ringraziano Banca Agricola Popolare di Ragusa, Carabinieri, Vigili Urbani, Sponsor, Club partecipanti, i soci collaboratori Antonio e Pina, Angelo e Maria, Giuseppe, Sebastiano, Mario, Paolo, Lucio, Adriano, Eliana e Max e tutti gli equipaggi intervenuti.

per caffè&cornetto, consegna della borsetta del Fiat 500 Club Italia contenente alcuni gadget ed il portanumero per la registrazione delle vetture. Durante la sosta si è svolta la visita guidata al centro storico: Piazza Fonte Diana e Scavi Archeologici, Chiesa San Biagio, Giardini Comunali, Chiesa Maria SS. Annunziata con esposte opere di Fiume e la Pinacoteca Bufalino sono stati i siti maggiormente visitati. Alle ore 11,30 si è partiti per un breve giro turistico lungo le principali vie cittadine con particolare tappa in contrada Manco, nell'abitazione del giovane Davide Arcidiacono, morto tre anni fa in un incidente stradale: qui i suoi genitori hanno consegnato ad ogni auto una medaglia a ricordo della manifestazione. Il coloratissimo serpente di auto, sempre scortato dai Vigili Urbani, ha raggiunto l'Azienda Agricola Mortilla, dove è stato offerto un assaggio di prodotti tipici e vini della zona.

Riaccesi i motori, destinazione Ristorante Villa Orchidea per il pranzo allietato, fra l'altro, dalla performance di un noto cabarettista cantante-trasformista; a seguire, la consegna di coppe e targhe ricordo alle autorità locali, a tutti i club e fiduciari partecipanti ed il sorteggio di numerosissimi premi messi a disposizione dagli sponsor. La kermesse si è conclusa con un arrivederci alla prossima edizione e con un sentito ringraziamento al sindaco Alfano, al Comandante dei Vigili Urbani, al rappresentante della Provincia Salvatore Mandarà, al consigliere comunale Danilo Bonifacio, alla Presidente dell'Associazione Culturale Axolute, ai nostri Domenico Romano, Lorenzo Ingrassia, Gaetano Bertolo, Salvatore Ignaccolo, agli altri fiduciari dei Coordinamenti della Sicilia ed a tutti i club presenti.

Giovanni Modica

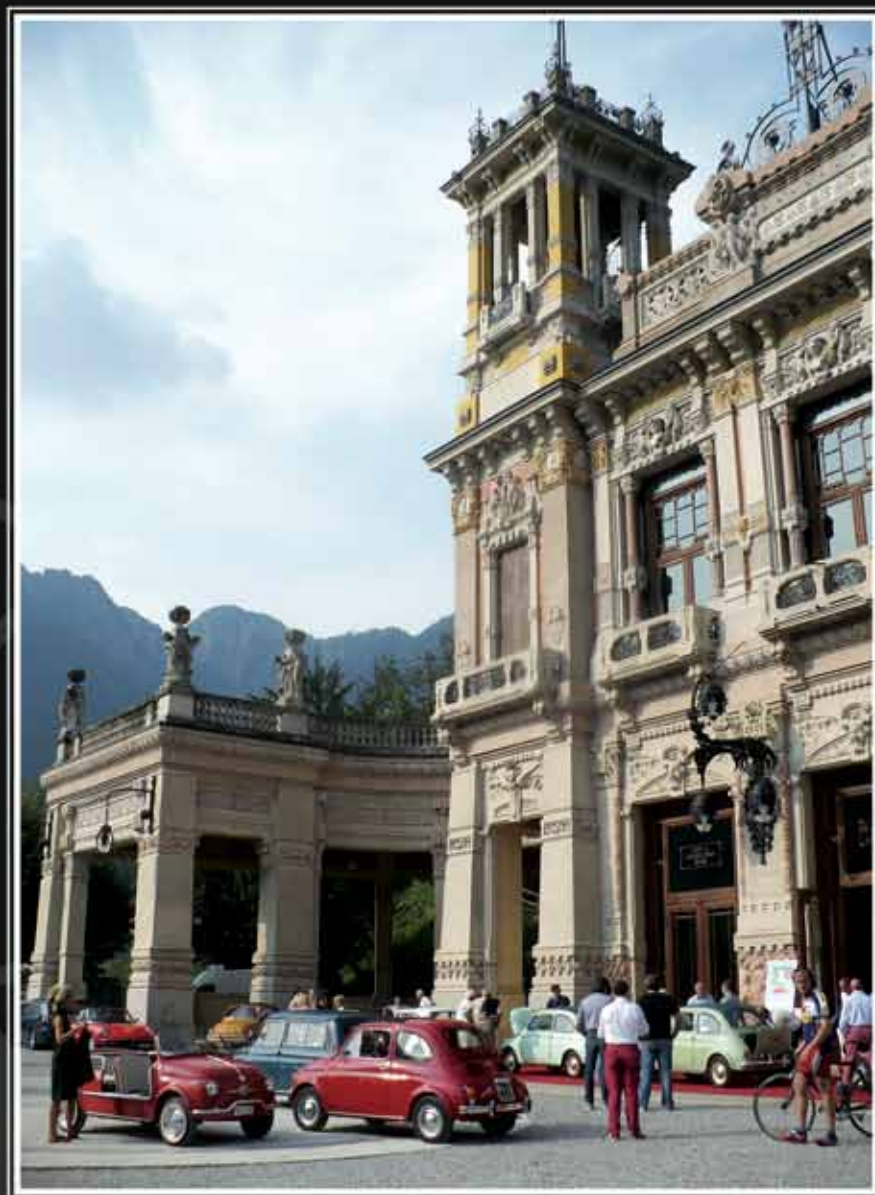

17-18 settembre
S. Pellegrino

SESSIONE
*Concorso d'Arte
e Restauro*



mbre 2011
Terme (BG)

NE ASI e
li *Eleganza*
restaurato





«Con quella 500 N portarono via un pezzo del mio cuore»

«**A**vevo cinque anni quando mio padre decise di dare via la 500 N color celeste-acqua marina che io consideravo una componente della nostra famiglia. La separazione da quella macchinina tanto amata fu per me una vera disperazione e a nulla valsero le consolazioni di mia madre che mi prometteva "ne prenderemo una ancora più bella". Quando la vetturina se ne andò fissai nella memoria il suo numero di targa. Ricordo, nitidamente, l'adesivo, sul retro, che reclamizzava un pneumatico Pirelli cavalcato da una bella ragazza». Così inizia il racconto del suo legame con la più amata fra le sue quattordici 500 Gianfranco Borgia, fiduciario di Lucca, residente in quel gioiellino di borgo storico che è Barga, patria eletta del grande poeta Giovanni Pascoli.



Gianfranco Borgia, il fiduciario di Lucca.

Passano gli anni ma dalla memoria di quel ragazzino non si cancella la struggente nostalgia per la 500 della sua infanzia. Partendo dal filo di Arianna di quella targa, Borgia riannoda con pazienza ed intelligenza, grazie anche alle indicazioni dell'ACI, ad iniziare dalla metà degli anni Ottanta, il percorso fatto da quell'utilitaria che passa da Forte dei Marmi a Firenze e dal capoluogo a Camaiore. Qui la vettura viene usata, seminterrata in un campo, come ricettacolo per gli attrezzi agricoli. Ma il fiduciario barghigiano non demorde: ottiene di poter recuperare quell'ammasso di lamiere arrugginite e con un lavoro certosino, riscattando il destino che aveva già avviato alla demolizione quella 500 («pagai una ammenda in sanatoria di 63 mila lire»), la restaura nel giro di quattro anni.

«È una macchinina – spiega Borgia – delicatissima che uso solo nelle grandi occasioni, ha una cilindrata di 469 centimetri cubici e valvole a manovella».

Gianfranco Borgia è anche titolare di una collezione di 14 Fiat 500, che testimoniano tutte le varie serie della macchina di Giacosa. Una rarità che è nata da una congiuntura favorevole, che il fiduciario così spiega: «Nel mio lavoro

«LA CONSIDERAVO UNA COMPONENTE DELLA NOSTRA FAMIGLIA», DICE GIANFRANCO BORGIA, FIDUCIARIO DI LUCCA. UNA RARA COLLEZIONE DI 14 FIAT 500. QUEL GIOIELLO DEL BORGO DI BARGA

in edilizia, ai primi degli anni Ottanta, mi capitava, quando ristrutturavano delle casupole facendole diventare dei villini, di imbartermi in vecchie 500 abbandonate. I proprietari, pur di disfarsene, me le hanno cedute ed io con pazienza le ho restaurate. Debbo dire che ho saputo cogliere il momento favorevole. Oggi una impresa del genere non è assolutamente più possibile».

Borgia ha sistemato il parco delle 500 (che usa a coppie, facendole ruotare ogni due anni circa) in casupole-garage, impegnan-

dosi a tenerle in efficienza.

«Sono entrato in contatto con il Club a metà degli anni '80, grazie alla mediazione dell'allora fiduciario per la Toscana Pietro Paolo Martinelli. Dall'89 al 1995 partecipammo, primi fra i toscani, a quelle edizioni del Meeting di Garlenda. È lì che ho conosciuto il presidente De Capitani, Romano ed oggi il presidente Yannoulis».

«Quale definizione ritengo meglio descriva la 500? Io direi che "la piccola grande auto che ha aiutato gli italiani a crescere" bene renda conto di come quelle 4 piccole ruote abbiano caratterizzato la crescita anche della Nazione e l'avanzamento sociale degli italiani».

Qualche suggerimento per la politica del Club? «Occorre dare sempre più spazio ai fiduciari, come d'altronde già si sta facendo. Approvo pienamente l'atteggiamento del Fiat 500 Club Italia che non obbliga a nessuna particolare scelta i suoi aderenti. Per quanto poi riguarda il nostro giornale direi che va bene così come è realizzato. A me in particolare, appassionato di meccanica, piacciono molto gli articoli tecnici che forniscono precisazioni ed indicazioni che giudico preziose. In generale direi che dobbiamo valorizzare maggiormente i soci che sono mossi da un'autentica passione per la 500».

In provincia di Lucca sono attivi, ogni anno, tre raduni: Piano di Coreglia, Bagni di Lucca e Careggine. «I partecipanti si aggirano sul centinaio. L'importante, nei raduni, è trattare bene i partecipanti».

500, passione di famiglia per gli amici di Crispiano

«**L**a cinquecento è una passione di famiglia». Così sintetizza con bella efficacia Claudio Parascandolo, fiduciario di Crispiano, un ridente paese di 7 mila abitanti in provincia di Taranto, che spiega: «Nella mia famiglia eravamo otto fratelli, di cui cinque maschi. Ebbene, ognuno dei maschi ha acquistato, a suo tempo, una cinquecento. Lebbrezza della guida l'ho provata per la prima volta a bordo di un cinquino, che (e qui Claudio abbassa un poco la voce come per non essere sentito) qualche volta ho guidato prima ancora di prendere la patente». La passione dalla famiglia di origine si trasferisce nella nuova famiglia che Parascandolo ha messo su e che è formata dai figli Fabrizio, Valerio, Tiziano e dalla moglie Annamaria. Un gruppo affiatato non solo dalla passione della 500 (ognuno dei tre figli possiede un proprio cinquino), ma anche dal fatto che Fabrizio, Valerio e Tiziano (che ha celebrato il suo matrimonio nel 2008 con un grande corteo di 500) lavorano nell'impresa di trasporti e di movimento terra del padre.

«Io mi vanto di avere una 500L del 1971 che ora ho ristrutturato con particolare attenzione e cura per la seconda volta. L'ho curata veramente nei minimi dettagli. Possiedo anche una 500 Mycar di Francis Lombardi (fra le sue simpatiche diversità ha anche il tetto chiuso), mentre non più tardi di un mese fa ho acquistato una Giannini del 1963». È proprio il caso di dire "Cinquecento, che passione". Con queste premesse, l'incontro fra Parascandolo e il Fiat 500 Club Italia è avvenuto naturalmente. Dice il dirigente di Crispiano: «Data questa mia passione avevo incominciato ad andare a qualche raduno, poi, grazie all'intermediazione di Mimmo Facchini, consigliere del Club e referente regionale per la Puglia, mi sono iscritto (tessera 19.521), divenendo 4 anni fa fiduciario».

Il gruppo di Crispiano è formato da una vasta rete di persone attorno alla famiglia Parascandolo, che si frequentano ed intrattengono rapporti di vera amicizia. «Spesso la domenica andiamo a fare giri in 500 tutti assieme. Devo ringraziare questi amici senza i quali la nostra attivi-

«TUTTI I MIEI FRATELLI E TUTTI I MIEI FIGLI VIAGGIANO CON LA 500. DARE ANCHE PIÙ SPAZIO AI RESOCONTI DEI NOSTRI RADUNI»

tà non potrebbe esistere e senza i quali non potremmo organizzare il nostro raduno che il 10 ottobre scorso ha fatto registrare (malgrado la giornata di pioggia) 300 macchine. Ai partecipanti al nostro appuntamento autunnale concorrono con generosità l'industria casearia La Valle (che fa omaggio di freschissime mozzarelle)

e l'Agricola Guida che ci fa assaggiare i suoi pregiati vini. Un grazie poi a Renato Bruno, presidente della Proloco di Montemesola (a 10 chilometri da Crispiano) che ci assicura gustosissimi assaggi di piatti a base di fave, cicoria, peperoni».

«È un bell'ambiente quello del Fiat 500 Club Italia: siamo fra amici generosi di consigli e sempre disponibili. Le amicizie personali sono una delle cose più belle del nostro sodalizio. Io dico che se sapremo organizzarci ed impegnarci ancora di più potremo aumentare ancora il numero degli iscritti. A tal fine auspico che aumentino le occasioni di incontri fra dirigenti e fra soci. Mi rendo conto delle distanze (è lunga quella fra Puglia e Liguria), ma dovremmo stare tutti insieme con maggiore frequenza e non solo in occasione dell'assemblea annuale, per due o tre ore». Prosegue Parascandolo: «I giovani sono il futuro del Club. Occorre favorirne la partecipazione, unendo l'esperienza degli anziani al loro entusiasmo e al loro spirito di iniziativa».

«Il nostro giornale è uno strumento prezioso. Io e tutti i nostri soci lo attendiamo con ansia, ma spesso arriva in ritardo, soprattutto a causa del servizio postale inefficiente. Suggestivo, poi, di dare più spazio, sul giornale, ai raduni. Internet è molto importante e occorre curare il sito e il forum, ma ricordiamo che molti di noi sono anziani e preferiscono il "supporto cartaceo" che resta ed è facilmente consultabile rispetto alle difficoltà del funzionamento dei computer. Metterei quindi qualche pagina in più a "4piccoleruote" per dare maggior voce ai raduni».



Foto di gruppo degli organizzatori del Coordinamento di Crispiano.



LA CINQUINA COMMEDIA (5^A PARTE)

Ricordando alcuni raduni e...
Garlenda '93!

>Mara Depini

Nelle puntate precedenti: Mara segue alle manifestazioni il marito, il fiduciario di Piacenza Lorenzo Achilli, sfoderando una gran pazienza. Pazienza che continua anche a casa, visto che le interminabili conversazioni sulla 500 (argomento inesauribile!) oltre che ai raduni si svolgono anche via telefono...

Se qualcuno mi chiedesse quale raduno ricordo in particolare con piacere, non saprei cosa rispondere.

O forse sì.

Ricordi che però con il piacere hanno poco a che spartire, ma non per colpa dei raduni o di chi li ha organizzati, bensì perché spesso sono i particolari spiacevoli quelli che si ricordano di più. Poviglio, provincia di Reggio Emilia, a qualcuno dice qualcosa?

A me sì.

Raduno simpatico, tante persone conosciute, giri, foto, gadget, per anni Lorenzo ha indossato la polo azzurra contenuta nella welcome bag (una volta si chiamava borsina, alla buona) e poi il pranzo.

Sono passati tanti anni, ricordo un tendone, una specie di buffet con insalata russa e cose varie.

Ed il ricordo vivido di me distesa su Lillo con un tremendo mal di pancia scatenato probabilmente dall'insalata russa mangiata e che forse dato il mio intestino delicato faceva l'effetto di una tripla dose di Dolce Euchessina. Da eroina quale sono, resistetti fino a che il buon Lorenzo non si decise ad accendere il motore ed a partire alla volta di casa.

Passai la serata a stretto contatto con la tazza del water a sorridere a Lorenzo preoccupatissimo per rincuorarlo e ad elaborare un piano di eliminazione della Lillo del tutto indolore. Avrei affittato un carroarmato (a Piacenza c'è il polo di mantenimento militare che ha a disposizione tali aggeggi) e sarei passata sopra lentamente ma

inesorabilmente a quel mostriciattolo nero con interni rossi che mi costringeva ad una vita non mia finché non fosse stato ridotto ad una sogliola di metallo. Poi l'avrei sotterrato in giardino ed avrei raccontato una tenera bugia al coniuge preoccupato per la sua scomparsa.

La Lillo, innamorata di uno sportivissimo Porsche, aveva compiuto una romantica fuga d'amore per mai più ritornare.

Cosa dire? Pura fantasia da libercolo rosa tipo Harmony?

Nooo. Io penso a "Misery non deve morire"...

Quali altri raduni potrei ricordare?

Forse quelli di Alessandria, dove avemmo il piacere di parlare ad una radio locale? Sapendo di avere una voce un po' - come dire - chioccia o comunque non di quelle suadenti e soavi, immagino che gli ascoltatori abbiano avuto una specie di rigetto ed abbiano immediatamente cambiato canale. Be', non sono mica la Farinon io! Nel 1993, quando finalmente la Lillo dopo l'aspetto esterno si era vista rinnovare anche il motore, partimmo alla volta del raduno di Garlenda. Era il decimo Meeting Nazionale nonché il terzo Tour Europa. Ricordo la presenza massiccia di auto provenienti dall'estero.

Era la prima volta che affrontavamo un raduno così lontano da casa.

Lorenzo si era premurato di prenotare un albergo ad Albenga, per poter distribuire il peso di tale viaggio in due giorni. Il Meeting si tenne dal 30 luglio al 1 agosto.

La Lillo venne controllata in ogni modo, per garantire un "ottimo" viaggio. La valigia venne caricata sul sedile posteriore, io su quello anteriore lato passeggero e Lorenzo si appollaiò al posto di guida.

"Gruppo vacanze Piemonte, si parte!" recitava una pubblicità anni ed anni fa. Partimmo anche noi. Viaggio lungo, ma allora ancora non mi rendevo conto che essendo solamente in due era anche il viaggio più comodo che avrei fatto.

Arrivammo ad Albenga nel primo pomeriggio di sabato.

Prendemmo possesso della stanza e poi, alleggeriti del bagaglio, ci precipi-

tammo a Garlenda, giusto in tempo per unirci al serpentone che avrebbe scorrazzato su e giù per il parco acquatico "Le Caravelle" di Ceriale.

C'erano certe salitine che la Lillo affrontò con sofferenza nonostante il motore nuovo. E Lorenzo soffrì anche di più della Lillo.

Si profondeva in scuse per averla costretta ad affrontare simili prove, lei poverina così delicata di salute, e le prometteva che mai e mai più l'avrebbe costretta a tali salite a simile velocità. In effetti la poverina tossiva ed a volte era lì e lì per spegnersi, ma ricordandomi Poviglio non provai nessun sentimento di pietà nei suoi confronti.

Del resto anche a me doveva essere consentito di essere cattivella ogni tanto, no?

Quando finalmente guadagnammo il parcheggio la poverina aveva un aspetto di quelli che definirei da collasso. Piena di polvere, sudata, con il fiato corto.

Lorenzo ed io invece, anche se non avevamo un aspetto molto fresco, potevamo concederci un tuffo in piscina ed un breve bagno di sole.

Purtroppo quel raduno fu funestato per noi da una brutta notizia. Nel pomeriggio di quello stesso sabato c'era stato un lutto in famiglia.

Il nostro primo raduno a Garlenda finiva ancora prima di cominciare.

Facemmo ritorno all'albergo a ritirare i bagagli e partimmo immediatamente per Castel San Giovanni.

Fu l'unica volta che Lorenzo costrinse la Lillo a mordere l'asfalto dell'autostrada. Crollavamo entrambi dalla stanchezza ed arrivammo a casa ben oltre la mezzanotte.

Seguirono comunque altri raduni a Garlenda, forse altri due, e colmo della sfortuna, l'albergo in cui alloggiavamo fu chiuso perché la piena del fiume che passava lì vicino lo aveva danneggiato.

Solitamente partivamo il sabato mattina e facevamo ritorno la domenica pomeriggio.

Faceva un gran caldo ed io pativo sempre molto, ma Garlenda era irrinunciabile.

Almeno finché non mettemmo in cantiere Luca.

Anno 1996, 23 ottobre, cuspide dello Scorpione, nasce Luca Mattia Lorenzo. Tre nomi? Sì, visto che ci ho messo cinque giorni a farlo nascere, avevo almeno il diritto di sbizzarrirmi? Il terzo verme nella mela? Il primo è notoriamente Lorenzo, io potrei essere la vermicella di compa-

...elaborare un piano di eliminazione della Lillo del tutto indolore.



Luisella Marmo alla guida della sua 500.

gnia e Luca il terzo futuro potenziale verme. Nel senso che mi auguro abbia la statura di suo padre e non la mia. Luca è nato nel segno che più di ogni altro parla di passione per i motori: lo scorpione con ascendente scorpione. Non l'ho fatto apposta, il concepimento è capitato a caso... Abarth, avete presente? Quel Carlo Abarth che ha segnato la storia di molte auto da corsa: dalla 500 alla 600 dalla A 112 alla 131. Tranquilli, non mi sta suggerendo Lorenzo: a furia di frequentare maniaci dei motori alla fine anch'io ho finito con l'imparare qualcosa. Luca è stato tirato su a latte, biscotti e modellini di auto; a pastasciutte, carne e riviste di motori; a dolci, nutella e gare di Formula 1 e Moto GP. Anch'io cerco di trascinarlo dietro a mostre sugli impressionisti, sui pittori toscani, su tutto quanto è cultura e che mi appassiona moltissimo. Ma ciò in cui lo coinvolgo io non fa rumore... Sì, insomma, non ha cavalli e nonfabrummbrumm...perintenderci! Lui si adatta, dice che gli piace, ma in macchina poi si sfoga con suo padre parlando di motori e tutto quanto ci gira intorno. Se Lorenzo oltre che la passione per la 500 vera nutre anche quella per il

modellismo, che negli anni si è incanalato sul tema 500, Luca nutre la passione anche per le Ferrari, ed anche lui è possessore di una collezione di un centinaio di modelli della stessa. Spero solo che poi non pretenda di parcheggiare nel cortile di casa una F40 o una 612 Scaglietti. Con i tempi che corrono posso giusto comprargliene un modellino scala 1:43. O augurarmi di vincere al supernalotto. Dopo la nascita di Luca, per forza di cose, vi fu una sosta forzata nella attività della Lillo. Chissà perché io non ne risentivo in nessun modo. Lorenzo invece a volte era un'anima in pena che non faceva altro che dire: «È ferma da troppo tempo, non va bene. Devo tirarla fuori e farle fare un giro, altrimenti si rovina tutto». Quali pene d'amore ha patito la mia dolce metà!!! E subito dopo Luca, venne messo in cantiere l'acquisto della nostra prima casa. Pensai che la Lillo fosse stata definitivamente sepolta dalla vita, quella vera, quella che purtroppo ti fa correre in continuazione, sempre con l'orologio che corre e non ti aspetta. Inutile far correre anche la Lillo, no?!! (continua)

La posta di Mara

Ricordiamo a tutte le donne del Club che possono raccontare le loro esperienze di passione o di "soportazione" nei confronti della 500 scrivendo a s.ponzone@500clubitalia.it.

La prima volta che sono salita su una 500 è stato nel luglio 1998; precisamente si trattava di una Giardiniera del 1967 appartenuta ad un signore che era nato nel mio stesso giorno e mese, solamente quaranta anni prima. Con questi auspici, direi che l'avventura partì bene!

Sono dunque iniziati i raduni con mio marito Claudio, che ha dimostrato fin dal primo giorno che con Lei è entrata in casa una passione spasmodica. Quando sia cominciato il vero amore per la 500 non me lo ricordo, sicuramente è stato il coinvolgimento di Claudio che mi dava entusiasmo, ma con il tempo mi ci sono affezionata ed ho iniziato ad amarla. A volte, però, anche ad odiarla, perché per molti mariti appassionati Lei viene prima di tutto, quasi come una rivale, ma poi ho pensato che se Claudio adorava la sua Giardiniera io avrei potuto fare altrettanto e così è stato. Infatti la famiglia è cresciuta, è arrivata una R del 1974 di color arancio e una L del 1971 nera (la mia piccola).

Devo essere onesta: tante volte nel corso degli anni avrei volentieri fatto a meno delle levatacce e di scorrazzare tutte le domeniche per raduni, ma con il passare del tempo la familiarità con i cinquecentisti e l'affiatamento creatosi mi hanno fatto legare sempre di più a questo mondo.

Non posso neanche negare che all'inizio le piccole discussioni in casa ci sono state perché non c'erano occhi che per Lei ed io mi sentivo un po' messa in disparte, ma con la mia *petite peste* (la L) abbiamo pareggiato. Tante avventure e disavventure abbiamo passato insieme alle nostre piccole! Ricorderò sempre il viaggio che abbiamo fatto per andare con la Giardiniera al raduno di Montecarlo. Eravamo un gruppo di 5/6 auto, arrivati a Limone ci hanno consigliato di percorrere il passo che conduce a Sospel. Strada tutta in salita, e che salita, dove passavano solo moto.

Continua pagina 38

Segue da pagina 37

Poverina la nostra 500, il motore gridava talmente che sembrava il pianto di un bambino. Una volta in cima ho giurato a me stessa che mai più sarei andata ad un raduno, ma mi sbagliavo!

Nel nostro girovagare abbiamo conosciuto tante persone tra cui Domenico Romano, Silvia Depaoli ed il marito Paolo Zambianchi, che nel 1996 hanno proposto a Claudio di diventare fiduciario del Club per le zone di Alba e Bra: quale occasione migliore per avvicinarsi ancora di più al mondo della 500? E così è iniziata una nuova fase dell'avventura: non solo partecipazione ai raduni, ma anche di organizzazione. Dopo qualche anno, come se non bastasse, io stessa sono diventata fiduciaria di Asti.

Altri impegni, altre discussioni perché il tempo per fare tutto non bastava mai, ma lo sforzo viene sempre ricompensato dall'affetto di coloro che partecipano.

Se penso a volte quanto ti ho detestata, cara 500, non basterebbero pagine intere, ma ho imparato ad amarti per le emozioni che mi regali quando salgo a bordo, appoggio le mani sul volante ed avvio il motore.

Grazie mitica 500 per ciò che hai dato agli italiani fin da quando sei uscita la prima volta dallo stabilimento di Mirafiori: non hai mai smesso di vivere e far emozionare.

Luisella Marmo

Il nostro socio Claudio Pistelli, fotogiornalista del Secolo XIX, ci ha inviato alcune drammatiche immagini che si riferiscono all'alluvione che a fine ottobre ha colpito la Val di Vara e le Cinque Terre: protagonista, suo malgrado, un cinquino, gettato dalla furia delle acque sul fondo del garage che lo custodiva.

Il Club desidera esprimere la propria vicinanza alla popolazione dell'estremo levante ligure, della Lunigiana e naturalmente anche di Genova (che è stata duramente colpita dal maltempo ad inizio novembre).



Il dramma dell'alluvione

Un cinquecentista riconoscente

Al termine del bellissimo Meeting Internazionale 2011, vorrei segnalare un gesto di non comune "fratellanza cinquino" di cui sono stato oggetto in quell'occasione.

Alle porte di Garlenda la mia 500 L improvvisamente si fermò e il motore non diede più segni di vita.

Nella mia più assoluta (colpevole...) ignoranza di motoristica, mi trovai disperato sul da farsi: era domenica, officine meccaniche chiuse! Bloccato a lato strada, col cofano motore aperto, non sapevo proprio come poter rientrare a casa.

Improvvisamente mi si affiancò una 500 pilotata da un cinquecentista a me sconosciuto che, afferrata al volo

la situazione, scese dall'auto e diagnosticò subito che il mio "handicap" era dovuto alla rovina del condensatore. Detto fatto ne prelevò uno nuovo che aveva di scorta a bordo e me lo sostituì unitamente alla candela.

Ai miei ringraziamenti più sentiti, l'amico cinquecentista sconosciuto disse: «Se non ci aiutiamo fra noi cinquino!» e se ne ripartì senza voler alcun compenso, neppure per i pezzi nuovi che mi aveva fornito, prima che io potessi almeno raccogliere le sue generalità. Spero che possa leggere questa mia e riconoscersi nel mio "salvatore", al quale sarò sempre profondamente grato.

Gustavo Ottolenghi



Una 500 dolcissima

Come è noto, la Perugina ha realizzato per i suoi cioccolatini più famosi particolari confezioni con modellini di cinquino, facendo della nostra beneamata un testimonial davvero d'eccezione.

Ecco una vetrina golosissima per chi ama dolcetti&motori ed il bel bimbo biondo che la indica è Christian Zambon, 3 anni il 16 febbraio 2012.

A lui auguri speciali di buon compleanno dagli zii Luca (nostro socio) e Monica.

INTERVISTA A DAVID BERTI

Cinquecent'Elba 2011

>Marina Re

Con riferimento alla cronaca del raduno elbano (4PR 6/2011), pubblichiamo un simpatico faccia a faccia tra la socia genovese ed il fiduciario dell'isola.



Telefono a David come d'accordo e stabiliamo un appuntamento nel tardo pomeriggio. A casa sua. Ci ospita cordiale come se ci conoscessimo da sempre. Mi accorgo subito di aver incontrato una persona speciale. Gli occhi azzurri come il cielo della sua isola, i capelli lunghi e biondi portati con naturalezza, non lo vedrei diversamente. I modi gentili, un sorriso timido e dolce. Insieme a lui c'è Talita, la giovane figlia con lo stesso fare. Si muovono leggeri in sintonia. Beatrice, la mia nipotina, e Talita s'intendono subito giocando complici tra casa e giardino dove spuntano piccoli animali domestici. Ci sono fiori, profumi, colori, il fascino dell'Elba racchiuso in una dimora tipica. La casa di David è come i suoi raduni. A ogni angolo, una sorpresa. Un inno al cinquino. O meglio, la 500 come musa. Le sue creazioni non sono maniacali, ma vere e proprie opere d'arte armoniosamente inserite in una situazione d'arredo vintage. David riesce a concretizzare le sue idee con una manualità di pregio che non passa inosservata. Quando siamo introdotti nel suo studio-pensatoio, trovo la risposta alla mia

curiosità stimolata dallo spettacolo della sera del raduno e vedo cofani, portiere, coprimozzi, ingranaggi, sedili trasformati in mobili, poltrone, barbecue, piccole borse da fare invidia ai grandi nomi della moda. Nulla mi disturba, tutto è gradevole allo sguardo, ed è funzionale come solo uno stylist può fare. Ci sediamo in giardino e gli faccio qualche domanda cui egli risponde con sincerità, trasparenza e disarmante affabilità, mentre ci offre un fresco aperitivo con una destrezza che è evidentemente innata.

Brevemente, chi è David?

Nella vita mi occupo di raccolta differenziata. Mi definisco un ragazzo strano fuori dal coro, un creativo. La mia mente è sempre un passo avanti a me.

Com'è nata la tua passione per la 500?

Per caso. Dovevo regalare un'auto a mia moglie. Ho scelto una 500. (David cita spesso la consorte, la stima e lei lo comprende; ora è al lavoro, ma si sente la sua presenza).

Qual è il segreto del successo dei raduni elbani?

Le idee mi vengono quando sono nel mio "pensatoio" e, nella sofferenza dell'elaborazione, s'innesca il meccanismo. Si aprono gli orizzonti. Do tutto me stesso, ma non potrei fare nulla senza il supporto del mio gruppo. (Ci tiene a dirlo e pone spesso l'accento su questo, durante la nostra conversazione. Sono venti amici affiatati che intuiscono il suo estro e lo sosten-

gono, così come i commercianti locali. Collaborando fanno la miglior pubblicità alla loro isola).

Daresti tre consigli ad un futuro fiduciario?

- 1) Mantenere il gruppo unito, nonostante i problemi che si possono presentare, e sviluppare l'inventiva.
- 2) Fare le cose per il piacere di farle, ma nel rispetto delle regole che è indispensabile darsi per una buona riuscita.
- 3) Pensarci bene!

Quale messaggio si è voluto dare con il tema coreografico dello spettacolo di quest'anno?

La materia può essere animata. Le cose che per alcuni non hanno importanza possono avere un significato, produrre musica, colore, spettacolo, vita. I ragazzi che ballavano sulle note della famosa Prisincolinescionalciuso di Celentano, vestiti da operai, come i molatori che sulla stessa musica hanno forgiato la scritta 500 in metallo incandescente, rappresentavano l'esaltazione e la forza dei lavori umili.

La tua creatività sembra non avere limiti: tra due anni come ci stupirai?

Se andrà in porto un'idea, ci sarà un cambiamento radicale dei raduni. Se mia moglie avrà la pazienza di sopportarmi, se i miei compagni e gli Elbani vorranno credere ancora una volta in questo mio estro che mi rende così iperattivo.

Mi guardo attorno, osservo Talita e le chiedo cosa ne pensa di un padre così. Fa spallucce e mi sorride con gli occhi furbetti e innamorati del suo papà. Arrivato il momento del commiato, ci congediamo con la consapevolezza di aver trovato un nuovo amico cinquecentista davvero singolare.

Per chi volesse conoscere meglio questo gruppo simpatico e laborioso, www.cinquecentelba.it.



Carrozzeria Miola

- Modifiche di ogni genere e montaggio accessori tuning
- Restauro secondo le modalità ASI
- Condizioni di favore ai soci del Club + Gadget Omaggio

PUNTO AMICO
500 Club Italia

www.carrozzeriamiola.it

10146 TORINO - Via Pacchiotti, 46 (ang. Via meina) Tel./Fax 011.779.35.28
e-mail: info@carrozzeriamiola.it



DA SEATTLE A GARLENDA E POI...

...tour in bici per il vincitore del nostro concorso fotografico

>Daniel Di Gallo

Mi ero ripromesso di tornare in Italia e di visitarla tutta. Abitando in America, non è facile ottenere molti giorni di ferie, ma, approfittando di un momento di transizione sul lavoro, ho preso del tempo per me stesso ed ho deciso di partire. Essendo originario della Francia, ma con le radici della famiglia in Piemonte, la scelta è facilmente caduta su questa regione! Ho riflettuto sulla maniera più economica di percorrere piacevolmente un lungo itinerario, al fine di vivere la miglior esperienza possibile. Praticando il ciclismo da molti anni, sia in Francia sia in America, ho optato proprio per l'uso della bici. Ad inizio luglio sono arrivato dagli USA in Francia. Poi mio padre ed io abbiamo guidato fino a Garlenda (con la bici ed i bagagli in macchina) ed abbiamo assistito al 28° Meeting Internazionale. Forse per via del mio sangue italiano

da parte di entrambi i genitori, le Fiat d'epoca sono per me una grande passione, in particolare la 500. È stata una grande festa questo raduno 2011, uno spettacolo! Poi ho avuto anche il grande piacere ed onore di vincere un premio al concorso fotografico nella categoria non soci (vedi APR 4/2011, pag. 6).

Al termine del raduno mio padre è ritornato in Francia ed io ho cominciato il mio viaggio in bici. Ne ho approfittato per visitare alcuni luoghi proprio bellissimi, come la zona di Casanova Lerrone con i suoi uliveti, le sue case antiche, i suoi frantoi ed i suoi borghi preziosi e tranquilli circondati dalla macchia mediterranea.

Ho proseguito verso Torino attraversando le Alpi Marittime per il Colle di San Bernardo. Il paesaggio era ricco di bellezza e anche un po' misterioso con le sue borgate abbandonate ed i paesini tranquilli. Arrivando a Garessio (CN), ho avuto la fortuna d'incontrare una famiglia gentilissima che mi ha accolto per la notte e che mi ha fatto visitare la città, fino alla casa del famoso Giorgetto Giugiaro: indimenticabile!

Sono arrivato a Torino il giorno dopo. Sotto un bel sole, ho apprezzato il po-

tenziale della città. Ho deciso di fissare qui la mia base ed ho preso con molto piacere le chiavi del mio piccolo studio appartamento in centro.

Torino è fantastica: le passeggiate lungo il Po, il Museo Nazionale dell'Automobile, il Museo del Cinema, i diversi palazzi, i numerosi caffè e le piazze, i bellissimi mercati, il nuovo Lingotto... Anche nelle vicinanze di Torino ho girato abbastanza: Superga, Venaria Reale e la Mandria, Rivoli, Avigliana coi suoi laghi e la sua collina morenica, la Sacra di San Michele, Piossasco... Ho assistito anche all'arrivo del Tour de France 2011 a Pinerolo il 20 luglio!

Tre i percorsi che mi hanno portato più lontano.

Viaggio n° 1: sono passato a Carignano, bellissima città lungo il Po, poi ho continuato verso Moretta e Saluzzo, che è diventata una delle mie città piemontesi preferite. Poi Cuneo, Borgo San Dalmazzo e la Valle Stura, dove ho avuto il gran piacere di incontrare dei nostri cugini a Demonte! Siamo andati al Santuario di Sant'Anna di Vinadio ed anche al monumento di Marco Pantani, ben alto in montagna presso la Valle Maira. Ho proseguito verso la Francia attraverso il Colle





della Maddalena, poi Barcelonnette, Lac de Serre-Ponçon, Guillestre, Briançon. Da qua, sono rientrato in Italia per il Colle della Scala, Bardonecchia, Susa e finalmente Torino. Ma prima, mi sono fermato a Caselle per visitare una simpatica famiglia di cinquecentisti (soci del Club), incontrati a Garlanda all'inizio del mio percorso.

Viaggio n° 2: sono andato ancora una volta a Saluzzo poi in Valle Varaita. Ho potuto apprezzare i bellissimi paesi di Melle, Casteldelfino e Chianale e poi ho scalato il Colle dell'Agnello sotto un gran cielo azzurro. Le vedute dal Monviso erano spettacolari e l'arrivo al vertice eroico, al confine con la Francia. Sono sceso per lo stesso percorso e ho degustato una buona polenta a Chianale! Poi, la valle Po fino a Crissola. A Sanfront c'era una simpatica fiera stagionale.

Viaggio n° 3: sono andato verso Ivrea ed Aosta. All'inizio in Val d'Aosta ho ammirato il paesaggio ed i campi a terrazze di vigne ed olivi. La città di Aosta è bellissima. Poi ho proseguito verso il Colle del

Grand St. Bernard al confine con la Svizzera. La scalata è durata quasi una giornata ed è stata assolutamente spettacolare. La ricompensa però mi aspettava in cima: un'accoglienza gentilissima all'ospizio St. Bernard da parte dei monaci. Qui ho trascorso la notte ed apprezzato la cena in compagnia di altri viaggiatori, principalmente escursionisti/pellegrini della Via Francigena. Ho proseguito verso Martigny in Svizzera, poi il Canton de Vaud, con le sue stupende vigne montane, e finalmente il maestoso Lago di Ginevra e città bellissime come Chillon, Montreux, Vevey e Lausanne. Sono rimasto a Lausanne due giorni per salutare dei miei amici.

Da qui ho proseguito nel Vallese fino a Brig-Glis, punto d'inizio del Passo del Sempione per ritornare in Italia. La parte tedesca del Vallese era particolarmente bella, per esempio la città di Leuk, dove sono arrivato di notte mentre si svolgeva un concerto di opera sotto le stelle, parte di un festival locale. Momento indimenticabile. L'indomani, ho

scalato il Sempione, poi sono passato per il Lago d'Orta (dove si svolgeva un simpatico festival di musica pop). Finalmente Torino, attraverso il Biellese. Che avventure! Ho dimenticato di dire che lungo il cammino ho fotografato diversi veicoli interessanti, compreso (ma certo) qualche bellissimo cinquino! Tutto questo mi ha dato la voglia di viaggiare ancora di più in bici!

Chi volesse commentare questo mio scritto o farmi domande può contattare la Segreteria del Club oppure scrivere direttamente alla mia casella ddigallo@hotmail.com.

Per ora, devo dire arrivederci all'Italia e *back to America...*

Nella pagina precedente:
Daniel sul Colle dell'Agnello
cinquini a Torino (compreso quello di Pertini al Museo dell'Automobile).
In questa pagina:
un cinquino svizzero
e uno a Zuccarello (SV)
ritratto il 4 luglio.

e elvezioesposito
Tappezzeria auto d'epoca

- Interni auto d'epoca
- Capote
- Tappeti
- Guarnizioni e gommini
- Ricostruzione guarnizioni anche su campione

Per la tua Fiat 500:

- Tappezzerie in Kit pronte da montare
- Capote, tappeti, guarnizioni, gommini e copri auto
- Ordini online 24 ore su 24
- Spedizioni in contrassegno
- Qualità, velocità, novità ed offerte

OFFERTA ESCLUSIVA
SCONTO DEL 10% su tutti gli ARTICOLI FIAT 500 presenti in catalogo

LEGGI IL NOSTRO BLOG

DIVENTA FAN SU FACEBOOK

Tel. e Fax 0984 36074 • Call. 340 5274950 www.elvezio.com • info@elvezio.com

Presente il

14 - 15 Gennaio 2012

Arezzo

Classic Motors
Mostra Scambio

28 - 29 Gennaio 2012

Ferrara

Auto e Moto del Passato

25 - 26 Febbraio 2012

Sora

Mostra Scambio

Auguri di Buone Feste!

TOUR SALUZZO

4-10 settembre 2011

>Mara Rossi e Claudio Gamberini

Ancora una volta le straordinarie Fiat 500 storiche hanno varcato i confini italiani per arrivare in Francia e in particolare nella stupenda Parigi.

Il viaggio è stato organizzato molto bene dal Coordinamento di Saluzzo guidato da Mauro e Piera in collaborazione con l'Agenzia "Vivere e viaggiare" di Saluzzo che ha inviato come accompagnatrice la brava Nicoletta coadiuvata dal simpatico Andrea. Per far fronte ad eventuali guasti meccanici, nel nostro team c'era il solerte Bruno a bordo del suo furgone con carrello.

Noi partecipanti (8 auto) provenienti dalle province di Cuneo, Torino, Como, Milano, Savona e Bologna (Mara e Claudio sono di Gamberino, ndr), ci siamo riuniti nella bella Saluzzo in Piazza Garibaldi la mattina di domenica 4 settembre e dopo le presentazioni ed una buona colazione offerta dal "Bar Turn Over", scortati per un tratto dalla Polizia Municipale, ci siamo messi in viaggio felici e fiduciosi.

Pioveva ed anche durante il tragitto il

cielo si è mantenuto nuvoloso e l'aria fresca, ma per noi è stato un bene in quanto non avendo naturalmente condizionatore a bordo, abbiamo potuto guidare senza alcun disagio.

Durante il percorso tanti automobilisti italiani e poi francesi esultavano nel vedere scorrere le nostre piccole e graziose vetture e noi ci sentivamo orgogliosi.

Dopo qualche meritata sosta ed il pranzo al Passo del Moncenisio, la sera siamo arrivati a Mâcon dove abbiamo cenato e pernottato. Fra i componenti del gruppo si è subito instaurato un bell'affiatamento che è andato via via aumentando.

La mattina del 5, dopo aver scattato foto e fatto videoriprese, abbiamo iniziato la tappa che ci ha condotto nella capitale francese.

Entrati a Parigi siamo stati inghiottiti da un enorme traffico, ma grazie alla nostra abilità ed ai contatti tramite walkie-talkie, siamo riusciti a raggiungere l'albergo e qui abbiamo subito brindato per festeggiare il nostro arrivo.

Dopo cena, incuranti della stanchezza, abbiamo fatto un bellissimo giro in battello sulla Senna, il fiume-simbolo di Parigi. La città di notte ha un fascino straordinario con i suoi molti riflessi sull'acqua ed in particolar modo è suggestiva la Torre Eiffel, che dopo il tramonto è illuminata e ad ogni ora, per cinque minuti, intensifica il suo gioco di luci.

Martedì 6 abbiamo avuto a disposizione un pullman ed una guida turistica prenotati da Nicoletta. Abbiamo potuto così ammirare i più importanti edifici e quartieri parigini ben descritti e commentati dal bravo e simpatico Domenico che ci ha introdotti anche nella stupenda Nôtre Dame.

La sera dopo cena, spostandoci con la metropolitana, siamo andati nel tipico e scintillante quartiere Pigalle con il suo famoso Moulin Rouge.

Il giorno 7 siamo arrivati all'apice del nostro programma e cioè all'incontro tanto atteso con i rappresentanti del Club Fiat 500 francese ed alle 10,30 ci siamo riuniti a due passi dalla Torre Eiffel. Sono stati momenti veramente emozionanti per il calore e la simpatia dimostrati reciprocamente.

Dopo presentazioni, scambi di omag-



gi, foto ricordo e videoriprese, i francesi ci hanno offerto una gustosa colazione ed il famoso champagne per brindare al bell'incontro. Poi, dopo aver posizionato sulle auto le bandiere di entrambi i Paesi, ci siamo diretti a pranzo. Il locale è stato scelto dagli amici francesi che hanno offerto l'aperitivo ed il ristorante aveva preparato piatti prelibati dell'alta *cuisine française*.

Dopodiché, alternando le nostre auto alle loro, abbiamo iniziato il giro turistico nei punti più storici e famosi della città destando nei parigini e nei turisti



PARIGI



Nelle foto, vari momenti del viaggio. Qui accanto, i modellini riproducenti le vetture partecipanti al tour gentilmente offerti da Brumm, esposti (nell'ordine in cui si muoveva la colonna) e poi consegnati agli interessati nel corso del Raduno di Saluzzo. Da sinistra: la R di Mauro e Piera, la L di Domenico ed Augusta, la R di Maurizio e Giovanna, la L di Claudio e Mara, la F di Giampietro ed Angela, la L di Andrea e Tiziana, la Abarth di Sergio ed Anita ed ultima - prima del carro attrezzi di Bruno il meccanico - la L di Marino e Marisa. Da sinistra: la R di Mauro e Piera, la L di Domenico ed Augusta, la R di Maurizio e Giovanna, la L di Claudio e Mara, la F di Giampietro ed Angela, la L di Andrea e Tiziana, la Abarth di Sergio ed Anita ed ultima - prima del carro attrezzi di Bruno il meccanico - la L di Marino e Marisa.

tanto entusiasmo e simpatia. Siamo andati anche a Montmartre dove abbiamo fatto sosta per visitare la Basilica del Sacro Cuore ed il caratteristico quartiere.

Anche qui abbiamo catturato l'attenzione di tante persone che hanno scattato foto e fatto domande sulle nostre 500.

La cena a buffet è stata offerta dal Club francese ed è stata allestita presso la sede della Concessionaria Lancia "Motorvillage". Era presente anche il presidente del Club Nicolas Pèrissère al quale Mauro e Piera hanno offerto vari omaggi che sono stati molto apprezzati, oltre ai ringraziamenti fatti per l'accoglienza ricevuta. Pèrissère ha ringraziato noi italiani ed ha accolto l'invito di Mauro e Piera a venire prossimamente a Saluzzo con il suo Club. Durante questa cerimonia Mara ha letto in italiano due sue poesie dedicate alla mitica 500 e Nicoletta, in perfetto francese, ha letto la traduzione, poi alcune copie sono state donate ai rappresentanti del Club locale.

A tarda sera, ritornati presso la Torre Eiffel, abbiamo salutato i nostri amici francesi con l'augurio di rincontrarci in un prossimo futuro.

Giovedì 8 siamo andati a vedere la bellissima Reggia di Versailles e poi abbiamo proseguito in direzione di Dijon, capoluogo della Borgogna, dove abbiamo cenato e pernottato.

Venerdì 9, splendida giornata di sole, siamo giunti nella caratteristica e suggestiva Annecy, capoluogo del Dipartimento dell'Alta Savoia, situata sulla sponda settentrionale del lago omonimo e circondata da alte montagne. La mattina seguente ci siamo diretti verso l'Italia ripassando dal Passo del

Moncenisio e pranzando nello stesso caratteristico locale dove ci eravamo fermati all'andata. Il tempo era così bello che abbiamo potuto fotografare bene la splendida diga che forma un lago di un colore azzurro intenso.

Nel pomeriggio siamo arrivati a Saluzzo e, scortati nuovamente dalla Polizia municipale, ci siamo riposizionati in Piazza Garibaldi dove sono stati offerti una torta con la scritta 500 e bottiglie di spumante da Mauro e Piera e l'aperitivo dal "Bar Turn Over". Poi, con un po' di tristezza, ci siamo salutati con la promessa di rivederci ad un prossimo raduno.

Questo tour rimarrà sicuramente tra i nostri ricordi più cari per l'ottima organizzazione del Club e dell'Agenzia, l'amicizia nata fra i partecipanti e i bellissimi giri turistici effettuati. Ma tutto questo è stato realizzato grazie anche alle nostre storiche Fiat 500 che ancora una volta hanno contribuito a far scaturire tanta allegria, simpatia e socializzazione. Insomma, il famoso motto francese "Liberté, Egalité, Fraternité" si addice bene al Club delle nostre piccole ma grandi autovetture.

P.S. Qualcuno si chiederà se ci sono stati problemi meccanici durante il nostro lungo tragitto: ebbene sì, qualche intoppo si è verificato, ma di lieve entità ed il nostro bravo meccanico Bruno Piccato di Bagnolo P.te, titolare dell'omonima officina autorizzata Fiat, ha prontamente eliminato.

Un sentito ringraziamento va al Comune, all'Agenzia Viaggi "Vivere & Viaggiare", al Bar Turn Over di Saluzzo, a E20 Lookout, di Bricherasio (TO) ed all'Azienda Casearia INALPI di Moretta (CN).



Pedalando col cinquino

Il cinquecentista svizzero Claudio Mattioli ci propone queste 500 a pedali, prodotte negli anni '65-'70 dalla Ampaglas, un'azienda sudafricana leader della plastica a livello mondiale; il telaio è in metallo. Il tettuccio è rimovibile. Costavano all'epoca 9.800 lire.



Incontro a Monreale



>Paolo Taormina

Palermo – La mia partecipazione al "1° Meeting Regionale della 500 storica" è stata dettata in primis dalla curiosità, volevo conoscere altri appassionati della mitica per confrontarmi con loro, avendo da poco acquistato una bellissima 500 L (anno di immatricolazione 1971) in ottimo stato. In quel contesto dove tutti i partecipanti si muovevano con disinvoltura perché veterani di altri incontri io mi sentivo un estraneo... poi qualcuno mi disse che era presente il presidente del Club Stelio Yannoulis e così mi presentai a questo distinto signore che mi accolse con un sorriso e con gentilezza dandomi tutte le informazioni relative al sodalizio.

Taormina e Yannoulis al raduno di Palermo-Monreale (19/06/11). Paolo è giornalista e si è impegnato a curare le pubbliche relazioni del Club in Sicilia.

Nacque una simpatia reciproca, forse dettata dal comune interesse per la manifestazione, per promuovere l'attenzione verso la bicilindrica coinvolgendo non solo gli appassionati ma, anche, le loro famiglie e l'opinione pubblica. I giovani oggi cominciano a guidarla perché è stata la prima autovettura dei loro padri e riscoprono che anche con questa piccola autovettura si possono fare chilometri e chilometri, perché la 500 difficilmente ti lascia a piedi. Mi ricordo che la mitica negli anni '70 per me è stata l'autovettura che mi consentiva di raggiungere il posto di lavoro... e dopo la prima ne ho acquistati negli anni altri tre esemplari. Oggi sono contento di avere riscoperto il profumo della mia 500 e di portarla in giro per le vie di Palermo. L'incontro con il nostro presidente Yannoulis mi ha stimolato ancor di più a credere in quei valori per i quali il Club si batte dal 1984: una 500 è per sempre.

Errata corrige

Il fiduciario Antonio Orsini precisa che nell'articolo "Emozionante pomeriggio all'autodromo di Monza" (n° 5/2011) è riportato che bibite, panini e gelati sono stati offerti dai Coordinamenti e dal Club, mentre in realtà sono stati offerti dal Piper Fish & Lounge Restaurant di Milano (Punto Amico). Michaela Maffei, socia organizzatrice del raduno di Lucca, il cui resoconto è sul n° 6/2011, precisa che la data dell'evento è stata il 19 giugno 2011, non il 5 e ci annuncia che sta lavorando alla prossima edizione (17 giugno 2012).

Lutti

Sentite condoglianze ai fiduciari Gaetano Attilio Serrecchia e Marco Baracco per la perdita, rispettivamente, della mamma e del papà.



Dalla piazza di...

I raduni sono una questione di... piazze! A sinistra quella che ha ospitato a giugno 2011 il Raduno Amici Mia 500 Santarcangelo di Romagna (RN) organizzato dal socio Salvatore Fiore con Lino Timpani. A destra, foto ricordo durante il Tour del Friuli (agosto 2011) per il socio Renato Andolfato con il fondatore Domenico Romano.



MATRIMONIO O... RADUNO?...

La sposa scortata dai cinquini

>Luca **Piccardo**

Cara Sonia, ti tocca anche quest'ultimo atto delle nostre movimentate nozze: il passaggio su 4piccoleruote! 7 settembre 2011. Piano studiato nei minimi particolari, con un programma degno del miglior raduno. Al momento di partire per la cerimonia hai trovato il mio Maggiolone con a bordo tuo papà Franco detto "Gogò". Tu sapevi solo di questa vettura, non certo delle 500 che ti avrebbero "scortata" da Sestri Ponente a Cogoletto (GE), quelle di Ugo Giacobbe, Christian Micelli, Maurizio Lauciello e Marco Pastorino (presidente del Vespa Club di Nervi). Ad aprire il corteo - che di certo non è passato inosservato! - la mia Vespa rossa guidata dall'amico Fabio Melis.

Sembrava proprio il classico "giro" che si fa durante i meeting e, tanto per non smentirci, le auto avevano persino la targa portanumero del Club che ho rielaborato, sulla quale campeggiavano i nostri nomi, la data e le "foto di famiglia": noi, la 500 e la nostra inseparabile cagnolina Laika. A Cogoletto il corteo si è congiunto con il mio cinquino e con altre due vetture d'epoca: la Fiat 1100 di mio padre Carlo ed una Lancia Ardea dell'amico Pino. Dopo la cerimonia in Comune e le



"Al momento di partire con il Maggiolone, non sapevi delle 500 che ti avrebbero scortata da Sestri Ponente a Cogoletto».



foto di rito - presenti anche le Vespe, mia altra grande passione - tutti a mangiare al Ristorante Casale del Beuca, sempre a Cogoletto.

Tutti i dettagli sono andati al posto giusto, merito del lavoro di squadra che ha coinvolto i nostri amici e noi stessi in prima persona: io mi sono occupato dei mezzi, mentre tu - essendo fiorista - ti sei occupata degli addobbi floreali. Ed il resto dello "staff"? Ha lavorato a meraviglia, anche nel momento di farci gli immancabili scherzi! Come quando si è trattato di "farcire" con marmellata, farina, carta, cellophane la nostra Seicento! Chicca finale, le chiavi nascoste in un palloncino... e l'auto era piena di palloncini, che

abbiamo dovuto far scoppiare tutti! Che dire? Gli amici, sotto la supervisione di Ugo (la cui meticolosità non si smentisce anche negli aspetti più goliardici), si sono proprio impegnati! È stata una vera giornata di festa, al di là della gioia che un evento come le proprie nozze già porta con sé. Una festa con un pensiero a ricordo della tua mamma, Sonia, che avrebbe senz'altro gioito con noi e per noi.

Tuo marito Luca



AUTOCARROZZERIA OFFICINA

NISSAN

MARIO DOGLIO

VIA AURELIA, 266 - TEL. 0182/992406 - 17023 CERIALE (SV)

SOCCORSO STRADALE

Partita IVA: 00610450090

CENTRO RIPARAZIONE SOSTITUZIONE CRISTALLI

RESTAURO FIAT 500 E AUTO D'EPOCA

TOUR DELLA SERBIA 2011

Una sfida riuscita

>Giorgio **Andrian**

La sfida che mi ero posto era doppiamente ambiziosa: quella di offrire un tour che permettesse ai partecipanti di vedere la maggior parte della Serbia e quella di combinare un mix di italiani e serbi. D'altronde il mio approccio non poteva essere che quello, dopo qualche anno di permanenza nei Balcani e dopo aver girato la Serbia in lungo e in largo con il mio cinquino. Complice la reazione – sempre molto positiva – di tutti coloro ai quali prospettavo l'idea di veder passare nei loro territori una colonna colorata di queste piccole simpatiche macchinette d'altri tempi. Ne è risultato un Tour di più di 1.000 km che ci ha portato a vedere grandi città (Belgrado, Novi Sad) e caratteristici piccoli villaggi tra le montagne (come "Rajačke pimnice", costituito esclusivamente da cantine), a visitare vestigia romane (come la Villa che l'Imperatore Galerio aveva fatto costruire per sua madre, la "Felix Romouliana") e siti preistorici (come quello della civiltà di "Lepenski Vir" sul Danubio). Ma soprattutto ad incontrare moltissima gente, dai semplici curiosi che non avevano mai visto una *mala ficija* (questo è il nomignolo che hanno dato alla 500 in Serbia) agli appassionati (per tutti vale il calorosissimo incontro con i rappresentanti del Club "Nacijonalna

Klasa" dei possessori delle 600 e 750 prodotte dalla Zastava ai tempi della Jugoslavia) e finanche alle star (vedere il famoso regista Emir Kosturica alla guida di un cinquino è stato davvero emozionante!).

La compattezza del gruppo e l'esperienza pluriennale di alcuni dei partecipanti italiani mi hanno tolto d'impiccio in alcune situazioni critiche dovute principalmente al fatto che si è trattato della prima iniziativa di questo tipo in Serbia.

Come alcuni dei partecipanti hanno avuto modo di dire rispondendo alle domande dei giornalisti che li hanno più volte intervistati, gli aspetti più rilevanti del Tour per loro sono stati la bellezza dei paesaggi attraversati e l'ospitalità delle persone del posto. La Serbia aspetta il prossimo Tour!

Poderose mura antiche fanno da sfondo ai cinquini; qui sotto, in visita alle rovine romane ed in compagnia del regista Kusturica (con barba e cappellino del Tour).



Un Meeting anglofono!

Il Meeting di Garlenda sta acquistando sempre più carattere di internazionalità, come dimostrano i partecipanti stranieri, che giungono sempre più numerosi e, approfittando delle bellezze della nostra terra, uniscono cultura e turismo all'evento più atteso per ogni cinquantista.

Dopo l'Olanda nel 2010 e la Francia nel 2011, la **Gran Bretagna** ed i **Paesi del Commonwealth** saranno le nazioni ospiti del 2012 (6-7-8 luglio). Tenete d'occhio il sito!

E il 2012 è un anno importante per il Fiat 500 Club UK, che festeggia il ventennale e per l'occasione organizzerà nei giorni 8-9-10 giugno un Meeting a Bedford (circa 100 km a nord di Londra). Un programma dettagliato della manifestazione dovrebbe essere disponibile da questo mese. Gradiremmo ricevere un cenno di interesse da chi è intenzionato a partecipare. Con un congruo numero di auto il Club potrebbe organizzare la spedizione. Bedford dista, ad esempio, da Torino circa 1.300 km e da Garlenda circa 1.500 km. Inviare una mail con i propri contatti a relazioni.esterne@500clubitalia.it.

An Anglophone Meeting!

The Meeting of Garlenda is becoming more and more international, as proven by the many foreigners coming on purpose to Garlenda every year; taking advantage of the beauties that our land offers, they join the pleasure of a great holiday to the emotion of the great Meeting. After Holland in 2010 and France in 2011, this year's guests will be the Commonwealth Countries. It'll be a great occasion to celebrate the Fiat 500 Club UK's 20th anniversary! Keep an eye on our website for updates!

The Fiat 500 Club UK this year celebrates 20 years, and for the occasion there will be a Meeting in Bedford (100 km north of London) on June, 8th, 9th and 10th.

We'd like to know who's interested in going to Bedford for the Meeting: with a minimum number of people, the Club could organize an expedition to Great Britain!

Please inform us about the intention to participate, sending an email to the head quarters (marketing@500clubitalia.it) or calling the office (+39 0182 582282).

RADUNO A KALAVRITA

Giro sul celebre trenino "Odontotos"

>Stathis **Vlahacos**

Kalavrita è un paesino situato a 750 m sui monti dell'Achaia nel Peloponneso. Luogo con bellezze incredibili, arricchito da una natura unica che sa ancora di antica civiltà greca, attira molti turisti durante tutto l'anno. Da qui nasce il fiume Vouraikos che, attraverso l'omonima gola, inizia il suo viaggio sfociando a Diakopto nel golfo di Corinto.

Kalavrita è anche un sito glorioso e storico perché da lì è iniziata la rivoluzione contro i Turchi nel 1821. Durante la seconda guerra mondiale, il 13 dicembre 1943, i Tedeschi per rappresaglia massacrarono tutti gli uomini del paese, dai ragazzini ai vecchi, e questo evento luttuoso è ancora vivo nel nostro animo. Nel 1889 il governo greco decise di costruire una linea ferroviaria per unire Diakopto a questa storica città. Per affrontare l'asprezza del percorso di montagna fu d'obbligo, in alcuni tratti, l'utilizzo di una rotaia "dentata" o cremagliera che servisse di aiuto al motore della locomotiva. Fu così che il trenino fu chiamato Odontotos (dalla parola greca Δοντι = dente). In quasi un'ora si percorrono oltre 22 km

attraverso panorami di una bellezza unica in Grecia, unendo natura, avventura e rilassamento mentale! Il trenino ha iniziato i suoi viaggi il 10 marzo 1896 e da allora non ha mai smesso!

Il 24 e 25 giugno il nostro Club ha organizzato un favoloso raduno per visitare questi luoghi. Partendo da Atene con 23 auto d'epoca, di cui la maggior parte 500, siamo arrivati a Diakopto dove abbiamo alloggiato in un bellissimo e tranquillo albergo. Dopo il pranzo abbiamo fatto delle prove di abilità ed un concorso con domande di natura automobilistica e di interesse storico e dopo le premiazioni abbiamo visitato altre località balneari. Il giorno dopo siamo saliti sull'Odontotos ed abbiamo visitato Kalavrita. Per la felicità e l'entusiasmo di un viaggio così diverso, sembravamo in gita scolastica! Siamo ritornati alla sera tardi ripartendo per Atene non con l'autostrada, ma viaggiando sulla litoranea vicino al mare attraverso un lungo percorso pieno di nostalgia. È stato un raduno fantastico e particolare che raccomando a tutti e che potremmo organizzare insieme al vostro/nostro Club.



500 SCATTI *e Sposi*

dall'album dei soci



uno



due



tre



quattro



cinque



sei



sette



otto

Una passione che si tramanda di generazione in generazione: Vittorio e Chiara con i cinquini di nonno Nicola Cropano da Napoli. I bambini seguono il nonno alla maggior parte dei raduni cui lui partecipa (1). Ecco la famiglia Antonacci: papà Roberto, mamma Annalisa ed i piccoli Antonio e Davide. Con loro, il cinquino che hanno acquistato nel 2005 a Bari e che per ben 6 anni non li ha potuti seguire a Milazzo (ME), dove si sono trasferiti per ragioni di lavoro. Oggi però l'auto è con loro ed è stata sottoposta ad un restauro: «Finalmente il cinquino è nostro a tutti gli effetti e ce lo godiamo» (2). Enrico ci manda una foto che ritrae i genitori Irma Petris (nostra socia) e Fiorenzo Trojero in compagnia del nipotino

Davide Licciardello, nato il 18 giugno 2008 (3). La piccola Maria Vittoria, ritratta da nonno Enzo Botter in un trionfo di coppe e portanumero (4). Il piccolo Alessandro gioca con un modellino di Abarth uguale a quella del nonno Donato Angelillo (5). Il veterano Mario Ferrando al 2° raduno della Marina di Genova Aeroporto (6). Matteo ed Ilaria Cascella alle celebrazioni per il 150° dell'Unità d'Italia a Firenze: i nostri cinquini naturalmente erano presenti (7). Abbigliamento baby ricavato dalle nostre borsine, per la gioia di mamma Rosalba: segnala il fiduciario Alvaro Fabrizio al raduno di Tarquinia (8). Stiene ed Andrea sposi a Finale: segnala il fiduciario Ivo



nove



dieci



undici



dodici



tredici



quattordici



quindici



sedici



diciassette

Barbacini (9). 6 settembre 2011: il socio Pietro Spadola e Silvana Zocco hanno raggiunto felicemente il traguardo dei 25 anni di matrimonio; la cerimonia è stata celebrata nella Chiesa di S. Pietro in Modica (RG) alla presenza dei figli Federica, Laura e Simone, nonché di molti parenti ed amici. 500 auguri dal fiduciario Giovanni Modica (10). 3 luglio 2011, nozze di Davide e Barbara Breviglieri (11). Giacomo Squadrito il 10 settembre 2011 ha sposato la sua Valentina accompagnata dall'inseparabile R rosso fuoco con tanto di lattine al seguito come si usa in queste circostanze (12)! 30 settembre 2011: Paola Traversa e Daniel Guillaumel sposi a S. Giorgio di Susa sulla 500 dei genitori di Paola interamente restaurata per l'occasione. Segnala il Coordinamento Val di

Susa (13). Antonella Monterosco e Styve Tudisco sposi il 29 luglio 2011 a Partinico con la 500 carretto siciliano del socio Francesco Lo Gaglio (14). Marco Zuccolo di Ghedi ha sposato la sua Silvia il 5 marzo 2011 (15). Le nozze di Valentina Ricci, sposa a gennaio 2011, con la 500 di papà Loreto (16). Maurizio e Ivan (nipote di Carlo Cappato) sposi il 7 luglio 2010 a Sordevolo: segnala il fiduciario Ivan Fogliano (17).

N.B.: per esigenze di Redazione, su questo numero pubblichiamo solo due pagine di "Album". Chi non ha visto le proprie foto tra quelle qui presentate dovrà quindi pazientare ancora un po', ma rassicuriamo sul fatto che il materiale (giunto indicativamente da metà ottobre 2011 in poi) sarà conservato per le prossime uscite.

L'ANGOLO DELLA *Poesia*

...ma anche disegni, artigianato, musica, curiosità...

Cincuciantu... pi sempri!

Cinquecento... per sempre



*Hannu passatu oltri cinquant'anni,
la cincuciantu è ancora caruseddra.
Eramu nichì ed ora siammu ranni,
arresta ancora iddra la cchiù beddra.*

*Lu vinu buanu voli vutti nica
e lu profumu 'un sta ni la quartara.
È picciliddra sta ma ranni amica
ma havi un cori ch'è na cosa rara.*

*All'officina nun amava iri:
na pinza, un cacciaviti e ripartiva.
E cu 'n sacchetta aviva picca liri
pi ssu mutivu la binidiciva.*

*A la stasciuni nun mi callaniava
ca l'aria aviva già condizionata:
rapia lu tettu e m'arrifriscava:
avianu fattu na bella pinzata!*

*E oraaju a chiddra di ma patri,
la curu comu fussi gran tesoru
luntanu di la pioggia e di li latrì,
ora a Milanu, prim' a Montedoro.*

*Duciantu mila liri avia custatu
di li risparmi di ma patri Liddru
e pozzu diri ca l'haju guidatu
di quann'ancora era picciliddru.*

*Di lu culuri di lu nuastu cialu
l'assistimavu ed ora è comu prima
ha supportatu callu, ora ialu,
si sapi ca a Milanu è n'antru clima.*

*Oh cincuciantu curri tuttu l'annu,
l'anuri ca mi duni ti lu tornu,
ancora i cu tia vaju firriannu:
si beddra comu sulì di mezzgiornu.*

*Di li muntagni ca la nivi 'mbianca,
finà lu mari di la ma Sicilia
iddra camina e mai la vidi stanca,
sempri fideli arresta allatu a tia.*

Nicolò Falci (milanese di Montedoro)

*Sono passati oltre cinquant'anni,
la cinquecento è ancora ragazzina.
Eravamo piccoli, ora siamo grandi
ma resta ancora lei la più bella.*

*Il vino buono vuole botte piccola
e i profumi non stanno nelle quartare*.
È piccolina questa grande amica
ma ha un cuore che è cosa rara.*

*In officina non amava andare:
una pinza, un cacciavite e ripartiva.
E chi in tasca aveva poche lire
per tal motivo la benediceva.*

*E poi in estate non si soffocava
che l'aria aveva già condizionata:
aprivo il tettuccio e mi rinfrescavo:
avevan fatto una gran pensata!*

*Ed ora che ho quella di mio padre
la curu come fosse un gran tesoro
lontano dalla pioggia e dai ladri,
ora a Milanu, prima a Montedoro.*

*Duecento mila lire era costata
erano i risparmi di mio padre Lillo
e posso dire che io l'ho guidata
sin da quando ero un ragazzino.*

*Del colore del nostro cielo (di Sicilia)
l'ho sistemata ed ora è come prima
ha sopportato caldo, ed ora gelo,
si sa che qui a Milanu è un altro clima.*

*Oh cinquecento corri tutto l'anno,
l'onore che mi dai te lo ricambio,
ancora io con te vado girando:
sei bella come sole a mezzogiorno.*

*Dalle montagne che la neve imbianca,
fino al mare della mia Sicilia
lei cammina e mai la vedi stanca,
sempre fedele resta accanto a te.*

* recipienti di terracotta

Cinquini musicali

Franco Pastore da Alessandria ci segnala un'altra compilation con cinquino (e pure la Torre di Pisa... in carattere con la nostra copertina!).



Fatto In Italia Compiled by Breeze 2010

01. Gino Sodco - Dancer (Youth's Get Deep Re-Rub).
02. Carmen - Time to Move (Marcello Giordani Boogie Down Edit).
03. Joe Maran & DJ Girls - King Of the Radio (Instrumental).
04. Italo Deviance - Amante Amore (Loudtone Edit).
05. Bottin & Rodion - Galli (Give It Up).
06. G.A.N.G. - KKK.
07. Italo Deviance - One With A Star (Marcello Giordani Edit).
08. Tiger & Woods - Gin Hatton.
09. Sidwh & Luke Millon - Italo Journey.
10. Bottin - August.
11. Ajello - Donna Droid (Fabrizio Mammarella Remix).
12. Cecile - Sweetness 06.



Ti vedo al buio

Il nostro fiduciario Stathis Vlahacos ci segnala una 500 al neon, opera del socio del club greco Ralf Deiman.



IL RESTAURO DELLA MIA 500 R

>Massimo Guiducci

La passione per la 500 arrivò quando mia nonna decise di non guidare più ed abbandonare la sua R del 1975 di fronte a casa, dove rimase per almeno 8 anni riducendosi in condizioni disastrose. Il regalo della vettura – ricevuto e gradito – ed un incontro occasionale con chi poi sarebbe diventato il mio restauratore mi hanno fatto riflettere sul valore affettivo e commerciale di questa piccola automobile che rappresenterà per sempre la storia del nostro Paese.

Il totale e radicale restauro è durato più di un anno; il lavoro ha comportato la ricostruzione della carrozzeria, del motore e di tutte le parti meccaniche, delle tappezzerie interne e degli accessori. Tanti sono stati i giorni d'attesa prima di vederla finita, ma ora che posso guidarla tutti i giorni provo tanta soddisfazione e gioia. Grazie, Nonna!

- 1 **Dopo anni** di esposizione ad ogni tipo di agente atmosferico, anche un'alluvione, ecco come si trovava la povera 500 R prima del restauro, sofferente per la ruggine e per la prolungata inattività.
- 2 **Inizio dei lavori** con smontaggio totale di carrozzeria, porte, vetri, motore, lamierati, parti elettriche e meccaniche...
- 3 **Sostituzione**, montaggio e ripristino delle nuove parti della carrozzeria.
- 4 **Fine dell'assemblaggio** della carrozzeria e mano di carteggio totale prima della verniciatura.
- 5 **Uscita dalla cabina** di verniciatura dopo la 2ª mano più trattamento trasparente finale.
- 6 **Inizio montaggio** parti meccaniche, balestre, ammortizzatori, freni, impianto elettrico e vari accessori.
- 7 **Montaggio** nel vano e ripristino totale del motore.
- 8 **Fine del restauro** della Fiat 500 R e messa su strada.
- 9 **Retro** della R.
- 10 **Particolari** degli interni.

Ringrazio i valenti artigiani che sono intervenuti e mio padre Pio, che mi ha sempre seguito nelle fasi del restauro.



DAL L.U.M.: IMPIANTO ELETTRICO (6^A P.)

Illuminazione e "spie"

>a cura di Enrico Bo

Lampada ripetitrice del deviodirezione.

Il deviodirezione è fissato alla parete anteriore della plancia portastrumenti. Si accede alla lampada cilindrica da 5 W dal vano del cofano anteriore, sfilandola dai due supporti a molla laminare.

Fusibili di protezione dell'impianto elettrico.

Gli apparecchi dell'impianto elettrico sono protetti da tre fusibili da 8 Amp., situati posteriormente al commutatore luce ed accensione

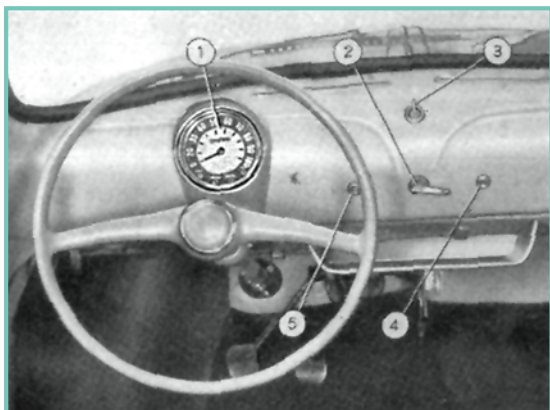

Fig. 343 – Apparecchi di controllo e comandi sulla plancia portastrumenti.

1. Strumento di misura.
2. Commutatore per accensione motore ed illuminazione esterna.
3. Comando indicatori di direzione.
4. Commutatore per tergicristallo.
5. Interruttore per illuminazione strumento di misura.

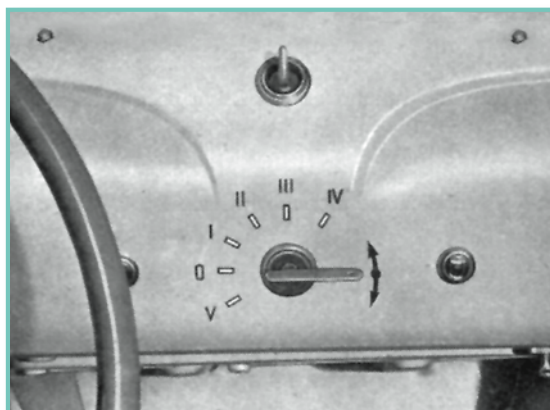

Fig. 344 – Commutatore per accensione motore ed illuminazione esterna.

In caso di fusione di uno di essi occorre, prima di sostituirlo, ricercare la causa che ne ha provocato la fusione. Nella ricerca del guasto è bene rilevare sullo schema (fig. 342 – vedi 4PR 6/2012 pag. 53) i circuiti protetti dal fusibile che deve essere sostituito.

Per semplificare la ricerca, qui di seguito sono elencati i circuiti protetti da ognuno dei tre fusibili:

- Il fusibile laterale sinistro (osservando il commutatore dal lato prese di corrente) protegge: avvisatore, luce specchio retrovisore, luci di posizione e relativa spia, anabbaglianti, abbagliante destro.
- Il fusibile centrale protegge: luce strumento, segnalazione arresto, segnalazione di direzione a lampeggiamento con relativa spia, eventuale elettroventilatore.
- Il fusibile laterale destro (osservando il commutatore dal lato prese di corrente) protegge: targa, luci posteriori di posizione, abbagliante sinistro, tergicristallo.

Sono senza protezione di fusibile i seguenti circuiti:

- Carica dinamo con relativa segnalazione.
- Accensione.
- Avviamento.
- Segnalazione insufficiente pressione olio.
- Segnalazione riserva benzina.

APPARECCHI DI CONTROLLO, COMANDO E SEGNALAZIONE STRUMENTO DI MISURA

Lo strumento di misura a 5 indicazioni è fissato alla plancia porta strumenti, al di sopra del piantone guida. Esso comprende: il segnalatore luminoso d'insufficiente tensione dinamo per carica batteria, il segnalatore luminoso posizione di riserva livello batteria, il segnalatore luminoso di insufficiente pressione olio motore, infine il tachimetro con totalizzatore chilometri.

Segnalatore luminoso accensione luci di posizione.

S'accende (color verde) quando è inserita la chiave nel commutatore e ruotata nelle posizione II o V.

Segnalatore luminoso d'insufficiente tensione dinamo per carica batteria.

S'accende (color rosso) quando è inserita l'accensione del motore.

Si spegne quando la dinamo gira ad una velocità sufficiente a generare la tensione necessaria per caricare la batteria: $12,6 \pm 0,2$, velocità del motore 800 giri/min, velocità vettura 18 km/h in 4^a marcia.

Segnalatore luminoso posizione di riserva livello benzina.

Si accende (color rosso) soltanto quando è inserita l'accensione ed il contenuto benzina nel serbatoio si è ridotto a $3,5 \div 5$ litri.

Segnalatore luminoso d'insufficiente pressione olio motore.

Si accende (color rosso) quando si inserisce l'accensione del motore e si spegne quando, a motore avviato, la pressione dell'olio ha raggiunto il valore di $0,5 \div 1,5$ kg/cm², necessaria per far aprire i contatti del trasmettitore posto sul motore.

A motore caldo e con regime inferiore a 1.000 giri/min., il segnalatore può accendersi anche se tutto funziona regolarmente.

Tachimetro-contachilometri.

Sul quadrante sono impressi tre cerchi, in color rosso, per segnalare i limiti di velocità (dopo il rodaggio) corrispondenti alle marce inserite (I-II-III), indicate in bianco all'interno dei cerchi.

La "costante" del tachimetro è la seguente: a 1.000 giri della trasmissione l'avanzamento è di 1 km al totalizzatore (1 giro = 1 metro).

La rotazione della trasmissione è sinistrorsa, guardando il tachimetro dal lato trasmissione flessibile.

COMMUTATORE LUCE ED ACCENSIONE

Il commutatore è comandato da una apposita chiave con larga impugnatura, la quale può essere introdotta ed estratta dal commutatore soltanto in due distinte posizioni e può ruotare nel commutatore soltanto se spinta a fondo. Le posizioni nelle quali si può intro-

dure, od estrarre, la chiave sono le seguenti: 0 e V. La posizione V è particolarmente utilizzata per lo stazionamento notturno.

Le posizioni che può assumere la chiave sono sei e così identificate:

- **Posizione 0:** è quella che si ha quan-

do la chiave, dopo essere stata introdotta e spinta a fondo, si presenta con l'impugnatura orizzontale e rivolta a destra (**fig. 344**).

- **Posizioni I-II-III-IV:** sono quelle che si hanno successivamente, ruotando la chiave a destra; ogni posizione è

delimitata da uno scatto.

- **Posizione V:** è quella che si ha ruotando la chiave a sinistra nella posizione 0.

I circuiti sotto tensione, per ogni posizione della chiave, sono indicati nella tabella sottostante. (continua)

Posizioni	Prese sotto corrente	Circuiti sotto tensione
0	30 - 54/1 - 54/2	Servizi
I	30 - 54/1 - 54/2 - 15 - 15/54	Accensione - servizi - segnalazioni
II	30 - 54/1 - 54/2 - 15 - 15/54 - 57 - 58 . . .	Accensione - servizi - segnalazioni - luci di posizione anteriori e posteriori - targa
III	30 - 54/1 - 54/2 - 15 - 15/54 - 56/b - 58	Accensione - servizi - segnalazioni - anabaglianti - luci di posizione posteriori - targa
IV	30 - 54/1 - 54/2 - 15 - 15/54 - 56/a1 - 58 - 56/a2	Accensione - servizi - segnalazioni - anabaglianti - luci di posizione posteriori - targa
V	30 - 54/1 - 54/2 - 57 - 58	Servizi - luci di posizione anteriori e posteriori - targa

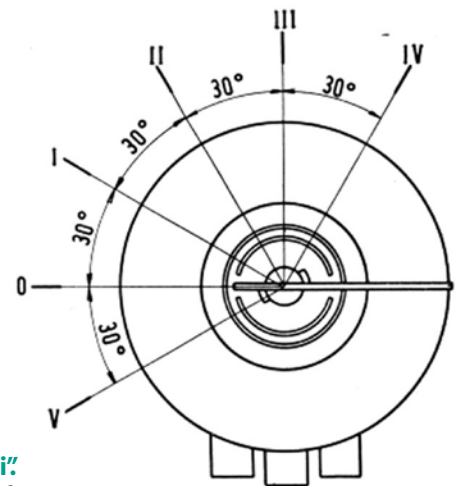
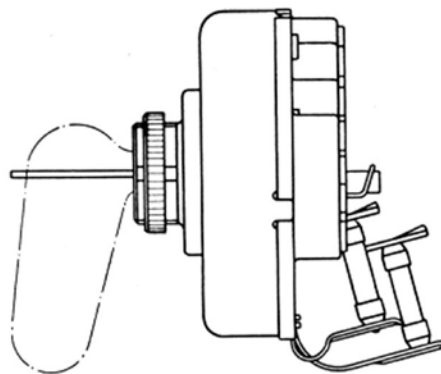
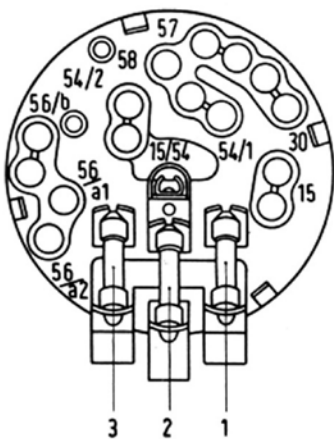

Commutatore luce ed accensione "Marelli":

Il fusibile 1 protegge le prese: 54/1 - 58 - 56/a1.

Il fusibile 2 protegge la presa 15/54.

Il fusibile 3 protegge le prese: 54/2 - 57 - 56/b - 56/a2.

Particolari del commutatore luce ed accensione "Marelli":

1. Piastra porta connessioni e contatti fissi.
2. Molla. - 3. Blocchetto d'arresto. -
4. Porta contatti mobile.
5. Alberino di comando.
6. Piastrina segna posizione.
7. Carcassa
8. Ghiera.
9. Chiave.
10. Fermaglio.
11. Sfere (due).

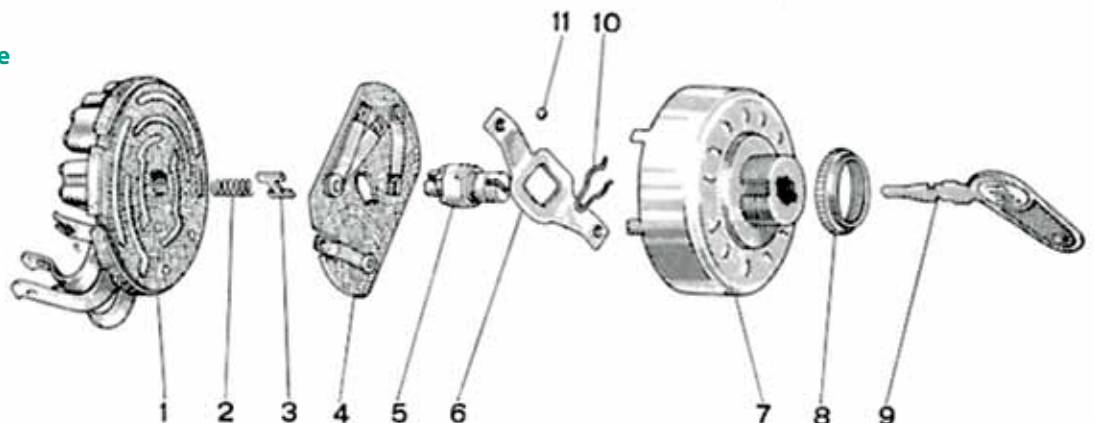

ASI E COMMISSIONE TECNICA TARGHE DI REGISTRO

Informativa aggiornata a novembre 2011

TUTTI I SOCI SONO PREGATI DI LEGGERE CON ATTENZIONE

Come da disposizioni della Segreteria Generale ASI, qualsiasi richiesta da inoltrare DEVE passare attraverso il Club Federato di appartenenza. **NON** si devono inoltrare le pratiche direttamente in ASI, ma indirizzarle alla Commissione Tecnica del Club e **NON** in Sede a Garlanda. L'indirizzo si trova in calce alla circolare allegata ad ogni singola domanda.

Le pratiche ASI che vengono trattate dalla Commissione Tecnica del Club sono:

1 Attestato di Datazione e Storicità (costo 20 € per le auto e 10 € per le moto). Con tale documento la tassa di circolazione/proprietà viene ridotta ad una quota fissata da ogni singola Regione, in genere 30 € Alcune Compagnie Assicuratrici richiedono questo documento per stipulare la polizza con premio ridotto per auto di interesse storico e collezionistico ed alcuni Comuni per l'esenzione alla limitazione della circolazione.

Si tiene a ribadire che tale documento è rilasciato ai soli fini fiscali, come del resto è sempre stato dalla sua creazione, anche se viene erroneamente richiesto per altri scopi.

Dal 1° dicembre 2011 il modulo di domanda è unificato con quello per il Certificato di Rilevanza Storica. Si consiglia di richiederli entrambi.

2 Certificato di Rilevanza Storica e Collezionistica (costo 105 € per le auto, 60 € per le moto. Se richiesto quale documento attestante la storicità del veicolo (ai sensi del D.M. 17/12/2009), ai fini della circolazione e per la revisione il costo è di soli 20 €. Se richiesto contestualmente al Certificato di Identità, il costo per le due pratiche è di 105 € per le auto e 60 € per le moto. Si paga, cioè, una sola pratica). Con l'entrata in vigore, 20 marzo 2010, del D.M. del 17 dicembre 2009, con questo documento si possono rimettere in circolazione (reimmatricolare) veicoli radiati per demolizione, radiati d'ufficio, radiati per detenzione su suolo privato, di provenienza estera, di provenienza sconosciuta.

Inoltre è il documento ufficiale riconosciuto che determina lo stato di veicolo di Interesse Storico e Collezionistico.

Dal 1° dicembre 2011 il modulo di domanda è unificato con quello per L'Attestato di Datazione e Storicità. Si consiglia di richiederli entrambi.

3 Certificato di Identità (costo 105 € per le auto e 60 € per le moto. Gratuito per i veicoli ante 1918. Se richiesto contestualmente al Certificato di Rilevanza Storica e Collezionistica il costo per le due

pratiche è di 105 €). È il documento ASI che certifica la storicità del veicolo nel rispetto della configurazione originaria.

4 Carta d'Identità FIVA (costo 105,00 euro per le auto). È il documento che consente la partecipazione a manifestazioni/gare nazionali e internazionali dove è previsto questo certificato.

I moduli di domanda necessari per le pratiche di cui sopra devono essere richiesti direttamente alla Commissione Tecnica del Fiat 500 Club Italia e data la recente tipologia di modulistica, vengono spediti per posta tradizionale. Occorre essere Soci Club e Soci ASI: non è possibile inoltrare una pratica in ASI senza il numero di tessera ASI.

Ai moduli viene allegata una circolare informativa con le indicazioni riguardanti la compilazione, che i Soci devono seguire onde evitare ulteriori richieste di documentazione, fotografie e quant'altro di mancante che ritarderebbe l'inoltro in ASI, con conseguente rallentamento dell'emissione del certificato richiesto.

La Commissione Tecnica può trattare tutte le pratiche ASI di qualsiasi veicolo (compresi moto, autocarri, veicoli utilitari, veicoli trasporto persone, caravan, autocaravan, trattori) di qualsiasi marca di proprietà del Socio o familiari conviventi. Però, data la tipologia del Club (Registro di Modello), occorre che si inoltri una domanda, anche in contemporanea, riguardante la 500, o che per la 500 sia stato già richiesto precedentemente un documento ASI, per poter procedere con la richiesta di certificati di altri veicoli di altri modelli/marche.

Si ricorda che gli Attestati di Datazione e Storicità per gli autocarri o per i veicoli trasporto persone sono validi per l'esenzione/riduzione del bollo o per l'eventuale stipula del contratto assicurativo (se la Compagnia, erroneamente, prevede e richiede tale documento) o per la circolazione, solamente nel caso in cui sia stata azzerata la portata ed eliminata la licenza di trasporto persone, con la conseguente registrazione sulla carta di circolazione: in questo modo si potrà dimostrare l'utilizzo esclusivo a scopi collezionistici e non più commerciali. In caso contrario il documento attesta solamente l'avvenuta registrazione del veicolo nell'Albo Storico. **Si ricorda inoltre che per rendere validi i documenti ASI di cui sopra è necessario essere in regola annualmente con l'associazione al Club e all'ASI**, specialmente se i certificati vengono richiesti a fini assicurativi o fiscali.

Richiedere l'associazione all'ASI senza far domanda per un certificato riguardante il/i veicolo/i non ha alcun valore, in quanto questi non compaiono registrati nell'Albo.

La Commissione Tecnica si occupa anche di fornire documentazioni per i restauri delle 500 e delle altre vetture dei Soci, ricerche d'archivio di vario genere e valutazioni vettura.

Le pratiche sono tutte registrate nell'archivio informatico. Pertanto, quando si telefona, si prega di precisare il tipo di pratica per la quale si chiedono informazioni (Attestato di Datazione e Storicità, Certificato di Rilevanza Storica e Collezionistica, Certificato di Identità, Carta FIVA, Targa di Registro), in modo da effettuare una ricerca mirata. Non richiedere lo stato delle pratiche alla Segreteria di Garlanda, poiché la richiesta verrebbe girata alla Commissione Tecnica, quindi rivolgersi direttamente a quest'ultima. Per le richieste via email è opportuno chiedere/rispondere ogni volta sul messaggio originario per facilitare la ricerca e la conseguente risposta.

TARGA di REGISTRO: per richiederla occorre compilare la cedola pubblicata sulla rivista del Club e seguire le istruzioni riportate. Verrà spedita la domanda.

Si ricorda che tale Targa e la Dichiarazione di Originalità allegata, non ha valore legale, commerciale e non è valida per la stipula dei contratti assicurativi. Il Regolamento della Targa di Registro è riportato sul sito e stampato sulla modulistica della domanda.

Per invio domande ASI, Targhe di Registro, informazioni tecniche, rivolgersi:

Fiat 500 Club Italia 

Commissione Tecnica

Via Vanchiglia 21E - 10124 Torino

011.5534057 - fax 011.19716336,

registro.storico@500clubitalia.it.

In ufficio: Michele Gallione.

Orari: dal lunedì al venerdì dalle 14.30

alle 19.15; sabato dalle 8.30 alle 12; mar-

tedì e giovedì dalle 8 alle 22.

In qualsiasi orario: Enrico Bo 338.9311283.

Per associazioni Club e ASI per informazioni burocratiche e amministrative, rivolgersi:

Fiat 500 Club Italia 

Via Roma 90 - 17033 Garlanda (SV)

0182.582282 - fax 0182.580015.

Enrico Bo

Il Commissario Tecnico di Club



AVVISI



ATTESTATO DI DATAZIONE E STORICITÀ

Importante - (come pubblicato sul nostro sito internet in data 10/11/2011)

I Soci che hanno tale pratica ASI in sospeso, cioè che devono integrare con documentazione a suo tempo richiesta, e tutti gli altri che sono in procinto di richiederla ex novo, sono cortesemente pregati di inviare la domanda e/o l'integrazione alla Commissione Tecnica del Club entro il 25 novembre prossimo (farà fede la data di arrivo). Dal 30 novembre, infatti, la modulistica usata sino ad ora non sarà più valida e non si potranno inoltrare in ASI domande con i moduli obsoleti. Dal 1 dicembre la domanda di Attestato dovrà essere presentata con il nuovo stampato che sarà spedito ai richiedenti a mezzo posta tradizionale.

CERTIFICATI PER ASSICURAZIONE

Si consigliano vivamente coloro i quali hanno stipulato una polizza assicurativa per auto storiche di contattare la propria Compagnia, con largo anticipo sulla scadenza, per verificare se i documenti richiesti e consegnati all'atto della stipula sono considerati ancora validi o sia necessario integrarli con certificati ASI (richiedere alla Compagnia Assicuratrice l'esatta denominazione del documento eventualmente richiesto e comunicarlo alla Commissione Tecnica).

Tutto ciò per evitare che, al momento del rinnovo assicurativo, ci si trovi di fronte ad una richiesta di un documento che non è possibile emettere in pochi giorni, evitando spiacevoli situazioni. Per agevolare i Soci, la Commissione Tecnica, ha ricevuto il nulla osta da parte dell'ASI e dal Consiglio Direttivo del Club per emettere, e solamente per quanto riguarda le richieste degli Attestati e in casi eccezionali, un documento dove si dichiara "unicamente" che la domanda è in corso di lavorazione.

Tale dichiarazione non ha nessun valore legale, poiché solamente con l'emissione del documento da parte dell'ASI la vettura è a tutti gli effetti registrata.

CHIARIMENTI SULL'ITER CHE SEGUONO TUTTE LE DOMANDE DELLE PRATICHE ASI RICEVUTE DAI SOCI PER L'INOLTRO ALL'ENTE

- **Ricevimento** della posta e protocollo del cartaceo
- **Controllo** dei documenti e foto richieste
- **Controllo** sulla base dati se il richiedente è Socio ASI (altrimenti occorre attendere la tessera ASI)
- **Scansione** dell'intera pratica per l'archivio (per eventuali future verifiche)
- **Disamina** tecnica dell'insieme della vettura e corrispondenza dei requisiti richiesti dall'ASI per l'emissione del tipo di documento richiesto
- **Inserimento** dei dati tecnici mancanti e correzione degli stessi sulla domanda
- **Relazione** del Commissario Tecnico di Club con vidimazione della pratica
- **Preparazione** dell'invio delle domande su modulistica con suddivisione per tipologia
- **Invio di bonifico** all'ASI della quota versata dal richiedente
- **Inoltro** del materiale in ASI

Questa è la procedura se la domanda è completa e corretta in ogni sua parte come richiesto dalla circolare informativa che la Commissione Tecnica allega. **Altrimenti occorre contattare** il Socio e attendere quanto richiesto per omissione o integrazione.

Naturalmente, per ovvi motivi, non si inviano in ASI pratiche singole, ma queste vengono raggruppate per tipologia. L'invio, grazie alla quantità di richieste, è settimanale.

Pertanto è dalla data di inoltro in ASI che devono essere calcolati i giorni di lavorazione della pratica sia essa di Attestato, di Rilevanza Storica che di duplicato dei vari certificati (per i Certificati di Identità e FIVA la prassi è diversa in quanto occorre che il veicolo venga sottoposto ad una sessione di verifica). Chiarendo meglio, per il ricevimento del documento richiesto, non si devono computare i giorni dalla data di spedizione da parte del richiedente, ma dalla data di invio in ASI.

Attualmente l'ASI evade le pratiche di Attestato in tempi di molto inferiori ai 60 giorni dichiarati, così come per i Certificati di Rilevanza Storica.

Quando poi la Commissione Tecnica riceve il documento dall'ASI occorre:

- **Controllare** la corrispondenza dei dati ed eventualmente far correggere gli errori
- **Fotocopiare** il documento
- **Spedizione** del documento al Socio (comprese le fasi di preparazione degli indirizzi, imbustamento e affrancatura).

La Commissione Tecnica del Club ha sede in Torino, vicino all'ASI, e le pratiche vengono consegnate in segreteria personalmente a mano, evitando i tempi morti della spedizione a mezzo raccomandata, come accade per gli altri Club.

Questo per portare a conoscenza del tempo e del lavoro che ogni pratica necessita, se correttamente ricevuta come richiesto.

ASSICURAZIONI

L'ASI ha concluso un accordo con una Compagnia Assicuratrice che Vi presentiamo di seguito.

Se interessati, o per semplice curiosità, è possibile richiedere un preventivo telefonando o inviando una mail.

Sul sito dell'ASI www.asifed.it è possibile prendere visione delle tariffe praticate.

Le condizioni sono decisamente vantaggiose se si posseggono due o più auto/motoveicoli. Si prospetta, però, in un prossimo futuro, un vantaggio rispetto ad altre Compagnie anche per un singolo veicolo.

I RIFERIMENTI SONO

tel. 011.0883111

fax 011.0883110

info@pertesicuro.com

federica@pertesicuro.com

emanuela@pertesicuro.com

COMMISSARI DI REGISTRO E ANALISTI

Per ragguagli circa la compilazione delle schede per la richiesta della Targa di Registro e le pratiche ASI

CONSERVATORE

Enrico BO – Conservatore

Da lunedì a venerdì dalle 18,30 alle 19,15.
Sabato dalle 8 alle 12 - Martedì e giovedì dalle 20 alle 22 - tel. 011.5534057
fax 011.19716336 - cell. 338.9311283
registro.storico@500clubitalia.it

COMMISSARI DI REGISTRO E ANALISTI

Alberto BERTOLI – Commissario

Via Aurelia 16 bis
18015 Riva Ligure (IM)
Martedì e giovedì 8-12 e 15-19
tel. 0184.485962 oppure
cell. 347.2621276
alberto.bertoli500@tiscali.it
Competenza: D - F - L - R

Marco CORSINI – Commissario

Via Konrad Adenauer 11/B
00061 Anguillara Sabazia (RM)
Martedì e venerdì dalle 17
cell. 338.2013918, 21-22
tel. 06.99900176
corsaroblu1971@alice.it
Competenza: Nuova 500 1957-1960

Carlo DE BONIS RICASOLI – Commissario

Via Flaminia 109 - 00196 Roma
Giovedì e sabato dalle 16 alle 20
cell. 338.9934383
blackdanny@virgilio.it
Competenza: Nuova 500 1957-1960

Tommaso DE TOMA – Analista

Via Cilea 60 - 70059 Trani (BT)
Tutti i giorni dalle 8 alle 20
Tel/fax 0883.580195 cell. 347.6430701
tommasodetoma@libero.it
Competenza: D - F - L - R

Renato DONATI – Commissario

Viale Filopanti 4/c - 40126 Bologna (BO)
Le sere dopo le 21 - cell. 333.2184321
renato.donati@fastwebnet.it
Competenza: Abarth

Domenico FACCHINI – Analista

Via Molfettesi d'America 94
70056 Molfetta (BA)
Tutti i giorni tel/fax 080.3388611
cell. 338 3159753
d.facchini@500clubitalia.it
Competenza: D - F - L - R - Giardiniera

Michele GALLIONE – Archivista

Strada Comunale di Cavoretto 23/12
10133 Torino (TO) - Dal lunedì al venerdì dalle 14.30 alle 19 - tel. 011.5534057
sociasi.registro@500clubitalia.it
Competenza: pratiche di tutte le vetture

Michele GALLIONE – Archivista

Strada Comunale di Cavoretto 23/12
10133 Torino (TO)
Dal lunedì al venerdì dalle 14.30 alle 19
tel. 011.5534057
sociasi.registro@500clubitalia.it
Competenza: pratiche di tutte le vetture

Villiam GRANATI – Commissario

Via Pino Di Sotto 9 - 24024 Gandino (BG)
Tutti i giorni - cell. 335.225479
w.granati@500clubitalia.it
Competenza: Steyr Puch

Lorenzo INGRASSIA – Analista

Via Favorita 1 - 91025 Marsala (TP)
Mercoledì e venerdì dalle 16 alle 18
cell. 328.1109708 - 340.9908408
ingrassia.lorenzo@comune.marsala.tp.it
Competenza: D - F - L - R

Camillo LUCENTI – Consulente di modello

Via Nino Bixio 4 - 10138 Torino (TO)
Martedì e giovedì dalle 20 alle 21.30
cell. 340-3014960
camy_lu@yahoo.com
Competenza: Nuova 500 - D - F - L - R - Giardiniera

Federico MOIOLI – Commissario

Piazza Santuario 2 - 24020 Ardesio (BG)
Tutti i giorni - cell. 338.2295888
f.moioli@500clubitalia.it
Competenza: in particolare Nuova 500 ('57-'60) oltre a: D - F - L - R - Giardiniera - Steyr Puch

Roberto POLA – Commissario

Via Clemente Coen 3/2
41034 Finale Emilia (MO)
Orario d'ufficio - cell. 347.4853366
jrpola@tin.it
Competenza: Scoiattolo e derivate fuoristrada

Simone TORTINI – Commissario

Via Brera 18/H - 20010 Cornaredo (MI)
Dopo le ore 19 - cell. 349.4790911
simo_500@hotmail.com
Competenza: L - F - R

Marco VALABREGA – Analista

Corso Belgio 86/12 - 10153 Torino (TO)
Tutti i giorni - cell. 338.7543762
m.valabrega@500clubitalia.it
Competenza: D - F - L - R

Antonino Villa – Commissario

Via dei Castagnoli 7 - 00049 Velletri (RM)
Tutti i giorni dalle 16 alle 19
tel. 06.9632582
tvilla@tiscali.it
Competenza: Giannini

Paolo ZAMBIANCHI – Tesoriere

Via Cherubini 15 - 10154 Torino (TO)
Dal lunedì al venerdì dalle 20
cell. 393.1079138
p.zambianchi@500clubitalia.it
Competenza: F (8 bulloni) - Giardiniera

COME INVIARE MATERIALE PER 4PICCOLERUOTE

- **Aboliamo la carta:** privilegiamo i testi e le foto in formato digitale, trasmessi via posta elettronica.
- **Il materiale va inviato a s.ponzone@500clubitalia.it;** unica eccezione, gli appuntamenti da inserire nel Calendario Raduni, che vanno comunicati a Elena segreteria@500clubitalia.it.
- **In caso di foto stampate, disegni, pubblicazioni, CD e DVD, spedire** (meglio per raccomandata) o consegnare a mano alla sede del Club (Via Roma 90 - 17033 Garlenda SV).
- **Comunicazioni o documenti** per la Segreteria non vanno inseriti nel materiale destinato a 4piccoleruote e viceversa.
- **Gli articoli (cronache dei raduni, esperienze di viaggio o di restauro, storie di famiglia etc. etc.)** devono essere brevi (se troppo lunghi, potranno essere riassunti, proposti integralmente solo per il web o, più raramente, pubblicati a puntate, a discrezione della Redazione) e firmati.
- **Chi manda semplicemente una foto** - es. per la sezione "Album" - non deve dimenticare di presentarsi (da gennaio 2012 le foto di fatto anonime saranno cestinate) e di indicare chi sono le persone ritratte nella foto stessa (*altrimenti non possiamo scrivere la didascalia*).
- **Le foto devono essere idonee alla stampa:** non inviate files troppo "piccoli"/"leggeri" (ridotti da voi o in automatico dal programma di posta elettronica). Non includetele nei testi (cioè nei documenti .doc, .rtfd o .pdf), mandatele a parte.
- **Il materiale viene pubblicato il prima possibile,** di solito sul primo numero utile dal momento del suo arrivo, ma bisogna tener conto dei tempi di impaginazione, stampa e spedizione (se un contributo arriva a dicembre, non uscirà sul numero di gennaio/febbraio, ma probabilmente su marzo/aprile).
- **Mancati arrivi, disguidi e smarrimenti** purtroppo possono avvenire. Fate sempre in modo di poter rispedire il materiale a richiesta della Redazione.
- **Le variazioni di indirizzo vanno segnalate alla Segreteria,** affinché provveda all'aggiornamento della vostra scheda di iscrizione, e non alla Redazione. Se non ricevete un numero della rivista, avviate tempestivamente la Segreteria per l'invio di una nuova copia prima che la tiratura del numero si esaurisca.

N.B. per i fiduciari ed i soci organizzatori di manifestazioni: se volete che i resoconti degli eventi siano pubblicati su 4piccoleruote ① non fate passare troppo tempo dalla data dell'evento stesso e trasmettete testo e foto come da istruzioni sopra; ② specificate chiaramente nell'oggetto dell'email il titolo, il luogo e la data di svolgimento del raduno; ③ tenete presente che possiamo pubblicare testi senza foto, ma non ha senso mettere foto senza neppure una riga di testo; ④ considerate che la Redazione NON può ricavare per conto vostro il materiale da pubblicare sulla base di depliant, ritagli di stampa, filmati, blog o qualsiasi altra fonte non diretta.

CALENDARIO RADUNI > FIERE

+ notizie su www.500clubitalia.it



RADUNI NOSTRO CLUB

6 GENNAIO

Genova - Ospedale Gaslini
Befana al Gaslini
Sede Fiat 500 Club Italia -
0182582282

A.I.L di Pesaro

Raduno Fiat 500 "La Befana"
Coord. Pesaro e Ancona -
Isabetini Claudio 3387728191
isacar2007@libero.it

Montedoro - Racamuto (CL)

Raduno Fiat 500
Coord. Montedoro
Marranca Angelo 0934934519

6-7-8 GENNAIO

San Marco in Lamis (FG)

IV Raduno Fiat 500
Assoc. Volontariato Protezione
Civile SM 27 e Coord. Foggia e
Manfredonia - Dott.Ciro Nardella
3471982804 - Massimo Testa
3397748706 - Cotrufo Matteo
3333217803

11 MARZO

Ancona (AN)

IV Raduno "La Carica delle 500
ad Ancona"
Coord. Pesaro e Ancona -
Isabetini Claudio 3387728191
isacar2007@libero.it

18 MARZO

Riccione (RN)

IV Raduno di tutte noi - Riccione
in 500
Coord. Rimini - Lami Lorenzo
3471512116
tel.fax 0541680334
500clubrimini@tiscali.it

18 MARZO

Envie (CN)

11° Meeting di Envie
Coord. Saluzzo - Paire Mauro
3392639051 - Piera 3334517030
- saluzzo.500@alice.it

Moriondo (TO)

I Meeting Fiat 500 Bicilindriche e
derivate
Coord. Torino - Silvia & Paolo
cell. 3473205045

Messina Città (ME)

VI Raduno Fiat 500 Riviera
Jonica Città di Messina
Coord. Messina - Riviera Jonica
- Perez Giuseppe 3474859967 -
0942715277

25 MARZO

Figline Valdarno (FI)

11° Raduno del Valdarno di Fiat
500 e derivate
Coord. Valdarno - Firenze Sud -
Nocentini Giovanni cell.
3357053591 - Susanna
3398970707 -
giovanni.500@virgilio.it

Alba (CN)

"55 anni 500" VI Edizione
Coord. Alba e Bra - Bertolusso
Claudio 3334926957
Luisella 3382548154 ore pasti
fax 0173231887

Riservato a 200 auto - prenotaz.
obbligatoria entro 23.03.2012

Borgoratti (GE)

Raduno Fiat 500
Coord. Genova Ponente -
cell.3495090980 - 010413880

Santa Vittoria di Gualtieri (RE)

Maialata in 500
Coord. Gualtieri - Gabba
Federica 3388253648

GESTIONE CALENDARIO

Tutte le comunicazioni relative agli eventi a calendario
vanno inviate a: segreteria@500clubitalia.it
o al fax 0182580015 all'attenzione di Elena.

**PER L'USCITA SUL N.2 (MAR./APR.2012) I DATI
DEVONO PERVENIRE OBBLIGATORIAMENTE
ENTRO IL 3 FEBBRAIO 2012.**

Il calendario è sempre aggiornato su:

+ notizie su www.500clubitalia.it

FIERE

14 - 15 GENNAIO

Arezzo (AR)

Arezzo Classic Motors
Coord. Arezzo - 3284160462
scorpione500@inwind.it

28 - 29 GENNAIO

Ferrara (FE) - Fiera Ferrara

Auto e Moto del Passato
Coord. Ferrara - Magri Mirko
cell.3496907828 -
magrimirko@gmail.com

4 - 5 FEBBRAIO

Montichiari (BS)

Festival dei Motori
Coord. Brescia - Begotti Mario
347 9437886 - 030312501 -
mario.begotti@alice.it

10 - 11 - 12 FEBBRAIO

Torino - Lingotto (TO)

Automotoretrò
Coord. Torino - Sivia&Paolo
3473205045 - 3931079138

11 - 12 FEBBRAIO

Pesaro (PU)

Mostra Scambio Pesaro
Coord. Pesaro e Ancona -
Isabetini Claudio 3387728191 -
isacar2007@libero.it

10 - 11 MARZO

Forlì

Fiera di Forlì
Coord. Forlì - Gurioli Mascia
3477930834 -
masciamirko@libero.it

17 - 18 MARZO

Osnago (LC)

Mostra Scambio "Fiera di
Osnago"
Coord. Lecco - Parravicini Luca -
0342680223 -
500valtellina@libero.it

31 MARZO - 01 APRILE

Reggio Emilia (RE)

CAMER - Mostra Scambio
Coord. Gualtieri
Gabba Federica 3388253648 -
federica@incoop.eu

Il 22 settembre 2012 a Marsala (TP) si terrà una sessione di verifica ASI.
I soci interessati possono richiedere informazioni al Commissario Tecnico **Enrico Bo**
(registro.storico@500clubitalia.it), oppure al fiduciario di zona **Lorenzo Ingrassia**.



Guida Punto Amico 2011

Ancora disponibile la prima edizione!

Nel libro troverete le aziende, di tutta Italia,
segnalate dai soci per serietà, cortesia e
professionalità.

Si tratta di una rete di eccellenza, costruita dai soci
per i soci, a cui rivolgersi per ottenere un servizio
all'altezza delle loro aspettative!

Troverete anche notizie utili per i vostri viaggi, con i
recapiti dei fiduciari, notizie sul Club e i siti per le
informazioni turistiche.

Richiedetela alla Segreteria del Club:
shop@500clubitalia.it

Chi volesse essere inserito sulla prossima edizione della Guida si affretti a contattare l'Ufficio Marketing
del Fiat 500 Club Italia allo 0182.582282 • fax 0182.580012 • email: marketing@500clubitalia.it.

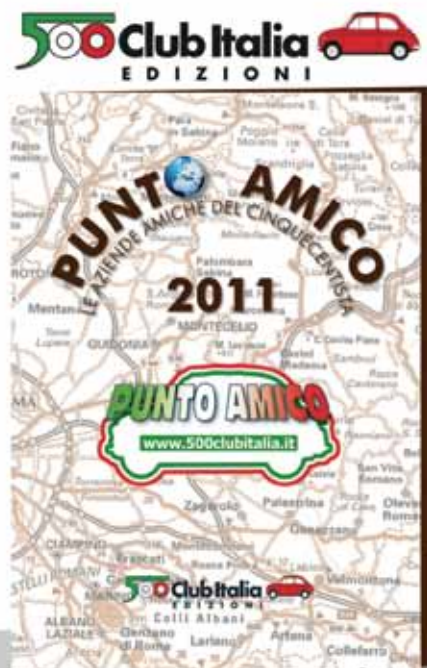



“IL CINQUINO NEL PAESAGGIO ITALIANO”

Dal nostro concorso
ecco i tre scatti vincitori
nella categoria non soci:

1° classificato:

“Principessa Medievale”

di Daniel Di Gallo

2° classificato:

“Soltanto i muri non si oltrepassano”

di Massimo Carolla

3° classificato:

“Panorama di Civitella d’Agliano e 500 L”

di Fabio Boco



Ricordiamo che la nostra iniziativa ha visto la partecipazione di una settantina di concorrenti con circa 200 fotografie; 54 le immagini finaliste, che sono andate a comporre la mostra annuale del Museo della 500. A grande richiesta, stiamo studiando nuove edizioni da svolgersi online ed in generale invitiamo chi avesse scatti interessanti a sottoporceli (museo@500clubitalia.it).

MAGAZINES & PUBBLICITÀ

● Il n° 56 della rivista francese *Gazoline* ha dedicato un ampio servizio alla ormai mitica Abarth 595 del nostro Renato Donati, con tanto di richiamo in copertina.



● La rivista greca *Classic Century* ha invece dedicato spazio ai cinquecentisti ellenici, con tanto di foto della loro partecipazione al Meeting di Garlenda 2007.

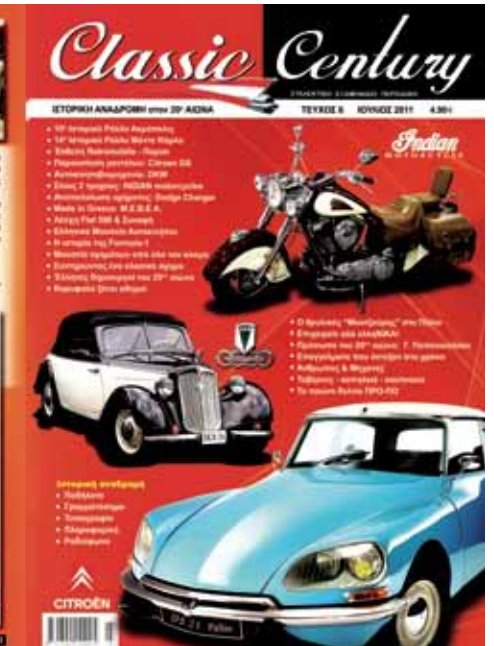

● Tra le aziende che hanno scelto la 500 come "testimonial" o comunque come elemento nelle loro campagne pubblicitarie ci sono il Caffè Motta (qui una pagina uscita sul settimanale *Oggi* segnalata da Luca Tesini) ● e la Superga, che nell'ottobre scorso, nell'ambito della mostra per i propri 100 anni di attività, ha dato ampio spazio al suo cinquo rosso.



PER ISCRIVERSI AL CLUB



ISCRIZIONE AL CLUB

Inviare la fotocopia compilata del modulo d'iscrizione con allegata la fotocopia del versamento di **48 Euro** sul CCP **10786176** intestato a Fiat 500 Club Italia (o con bonifico su cod. iban IT05 U076 0110 6000 0001 0786 176). NON inviare fotocopie del libretto.

ISCRIZIONE ALL'ASI (FACOLTATIVA)

Inviare PER POSTA alla segreteria del Fiat 500 Club Italia la fotocopia del libretto di circolazione (solo le pagine con i dati tecnici dell'auto) e l'attestazione di proprietà + la copia del versamento di **42 Euro** sul nostro CCP **10786176** (specificare nella causale "iscrizione ASI") + la fotocopia del tesserino del Codice Fiscale.

L'iscrizione si intende da gennaio a dicembre. È possibile effettuare un **unico versamento di 90 Euro** (iscrizione Club+ASI). Una volta iscritti A.S.I., per quanto riguarda l'Attestato di Storicità e il Certificato di Identità (ex omologazione ASI) della vettura è necessario telefonare al Commissario Tecnico del Club, Enrico Bo. Per ottenere l'Attestato di Storicità l'auto deve essere in buono stato e del colore originale. Per il Certificato di Omologazione l'auto deve essere completamente originale ed in ottimo stato.

BOLLO

Deve essere pagato sempre se l'auto circola. I veicoli con più di 30 anni pagano un bollo ridotto stabilito dalla regione di residenza (consultare l'ACI). Per i veicoli tra 20 e 30 anni in diverse regioni viene richiesto l'attestato di storicità.

ASSICURAZIONI

Alcune Compagnie applicano agevolazioni purché la vettura sia iscritta ad un Club Federato A.S.I. come il nostro, altre richiedono anche l'iscrizione A.S.I. (quindi tessera Club + tessera ASI + Attestato di iscrizione della vettura all'A.S.I.), altre ancora esigono il Certificato di Identità (ex omologazione ASI) e quindi richiedono che l'Auto sia storica a tutti gli effetti. Ai fini assicurativi è necessario che l'intestatario della tessera sia anche l'intestatario dell'auto. Il nostro Club non ha stipulato alcun accordo vincolante con le Compagnie. Le tariffe sono stabilite dalle Compagnie e potrebbero subire delle variazioni. Perché la polizza sia valida è necessario essere in regola con l'associazione al Club (e all'ASI, qualora venga richiesta). Il Club non è responsabile dei rapporti tra Socio e Assicurazione.

RINNOVI

Per rinnovare la tessera è sufficiente pagare il bollettino prestampato che viene recapitato a domicilio ogni anno a novembre. Se non si è in possesso di tale bollettino è possibile utilizzarne uno in bianco che si può trovare presso qualunque ufficio postale e compilarlo con i seguenti dati: CCP **10786176** intestato a Fiat 500 Club Italia, via Roma 90, 17033 Garlanda (SV). La **quota per il 2012 è di 48 euro**. Per non attendere i tempi di notifica dell'avvenuto pagamento è possibile inviarci la ricevuta via fax oppure via email.



ARNEO Sud Salento

Punto di ritrovo: **via Monti, 2 a Porto Cesareo (LE)** è aperto **tutti i giorni dalle ore 16.00 alle ore 20.00**. È possibile concordare incontri in orari differenti, previo contatto telefonico. Enrico Cosimo 389 9084599

INCONTRIAMOCI A...

BARI

Ogni primo venerdì del mese, a Bari-Palese in via Vittorio Veneto 1, alle ore 19.30. Informazioni, iscrizioni, rinnovi, pratiche Asi. Mimmo 3383159753. Rossella 338 1597334.

BELPASSO - PATERNÒ

Ogni primo giovedì del mese, dalle 19 alle 21, allo Sport Garage Salvo, in Via Piersanti Mattarella 66, a Piano Tavola (CT) frazione Belpasso.

Cappadonna C. 3397646226
c.cappadonna@500clubitalia.it

BIELLA

Ogni secondo mercoledì del mese dalle ore 21.30 a Sordevolo in Via Eugenio Bona.

Fogliano Ivan 3487504963

BOLOGNA

Ogni primo lunedì del mese alle ore 21 in Via Bellaria 7 a San Lazzaro di Savena (BO) presso il circolo ARCI. Maurizio Candini 3491186144

solangecandini@libero.it

CALTANISSETTA

Tutti i venerdì di ogni mese, dalle 19,00 alle 21,00 presso il bar "Irish" viale Monaco 7.

Peppe Anzaldi 3491655401

CASSANO delle MURGE

Ogni lunedì dalle 18 a Cassano delle Murge in via Maggior Turitto 5 presso la sede condivisa con il Moto Club Casa Jani, Iscrizioni, rinnovi, pratiche ASI, opinioni e discutere problemi. Rocco

3283618316 - roktid76@libero.it

CATANIA

Il 3° giovedì del mese in via Etna 376, Mascalucia (CT).

lervasi 330962710

CASTELVETRANO

Ogni ultimo venerdì del mese dalle 17,30 alle 19,30 a Castelvetrano in via Partanna al km 1 presso il Circolo Selinus.

Vincenzo Parrino 3280736448
fax 09241916012.

CASALE - VALENZA

Ogni 2° lunedì del mese presso i locali sottostanti alla Chiesa del S. Cuore a Valenza in Via Bologna 36. Massimo Chivetto 3333504792; pres. Gruppo Mot. S. Cuore, Cesare Baldi 3381585688.

COMO

Ogni secondo mercoledì del mese, presso la nuova sede Sabry e Franky Caffè, Via al Monte 9, 22063 Cantù (CO)

Giovanni Lembo 3383363748

CORLEONE

Ogni martedì del mese, dalle ore 21,00 in poi in piazza Sant'Orsola. 3334457980, totuccio@interfree.it

FERMO

Tutti i venerdì sera dalle 20,30 alle 23 in Via delle Mura 20 Bruno Rossini 3483208446, 340 5737905

FOGGIA

Il primo e il terzo venerdì di ogni mese dalle ore 18 alle ore 21 in Viale degli Aviatori 136, Foggia Massimo Testa 3397748706

GENOVA

Ogni secondo venerdì del mese dalle ore 21,00 in poi presso la C.A.I.M. in via Dino Col, 6 R (al 2° piano dell'ex Palazzo Fiat). Il piano è raggiungibile direttamente in auto. Gino Rigolli 3495090980 Christian Micelli 3470680937.

MILANO-CORSICO

Il 1° giovedì del mese presso "Lo Spizzico" di Corsico. Luigi Parolini 0297272294, 339 4526850.

GUALTIERI

Ogni primo giovedì del mese dalle 20,30 presso Palazzo Greppi - Strada Statale 63 n° 176 - Santa Vittoria di Gualtieri (RE), primo ingresso a sinistra, 1° piano.

Federica Gabba 3388253648

Lago Garda Bresciano e MANTOVA

Ogni primo giovedì del mese alle ore 20,00, presso l'Agriturismo Mirabello, Ristorante Pizzeria a Desenzano del Garda (vicino alla stazione ferroviaria) - Punto Amico - per ritrovarsi in compagnia e discutere delle nostre amate 500. Renato 347 7329368, Fabrizio 339 1529002

MARSALA

Il primo venerdì di ogni mese dalle 17 alle 19 presso il Museo dell'oggettistica della Fiat 500 a Marsala (TP), in Contrada Santo Padre delle Perriere 15. Lorenzo Ingrassia tel. 0923736881, oppure cell. 3409908408.

MESSINA

Riviera Jonica

Tutti i mercoledì del mese dalle 16 alle 19 in via Umberto I 413 primo piano a Nizza di Sicilia (ME). Giuseppe Perez 3474859967

MILANO CITTÀ

Il primo giovedì del mese presso Memphis Café Milano, Via Giulio Romano - ang. Via Altuguardia - 17, Milano; Massimiliano Marchetti 3485350261

m.marchetti@500clubitalia.it

MODICA

Ultimo sabato del mese in Via Trapani Rocciola 25/B - sub. 50 - dalle ore 16,30 alle ore 18,30. 0932905848 - 3335031004.

MONTESARCHIO

Tutti i sabato del mese, dalle ore 19,30 presso Stazione Servizio Agip di Seroa Giuseppe in Via Benevento, 129. Farese, tel e fax. 0824835377 - 3395767488 fareseferdinando@alice.it.

PISTOIA

Ogni primo e terzo martedì del mese alle ore 21 presso il Circolo Arci di Bonelle. Carla Meirano 0573381195

PARTINICO

Ogni sabato (non festivo) dalle 9 alle 12 e ogni martedì (non festivo) dalle 15,30 alle 18,30 in via Crocifisso 33 3283075223

Penisola Sorrentina CAPRI - Stabiae

Il primo martedì del mese presso Piazza della Repubblica a Piano di Sorrento (NA); Raffaele 3806672373

PINEROLO

Il primo martedì di ogni mese dalle ore 21 in poi, al Bar Pepe Nero di Pinerolo (TO).

Pala Francesco 320 2117438

POTENZA

Dal lunedì al venerdì, dalle ore 16 alle 18, in Via Frusci 94 - a Venosa (PZ). Giuseppe Pellegrino-tel. 3397612289

PRATO

Vi aspettiamo tutti i martedì dalle 21,30 nella sede di Signa, in Via Cavalcanti Cattani. 3298229191 - fax 0559209009.

REGGIO CALABRIA

Da lunedì a sabato dalle 17 alle 19; domenica ore 10-12 in via G. Galilei 60, 89129 Reggio Calabria; tel. 349 5687991 - iscrizioni, rinnovi, pratiche ASI tel. 328 9068582.

RIMINI

Ogni giovedì di fine mese presso il Bar Falco, Via Marecchiese 160 a Rimini, dalle ore 21,00 alle 23,00. Lorenzo Lami 3471512116.

ROMA

Tutti i giovedì dalle 16,30 alle 19,30 in Via Piave 32 (centro storico) a Frascati. 062153181 - 0696843038 - info@assicar.eu fiat500clubroma@tiscali.it

SEVESO

L'ultimo mercoledì del mese alle ore 21,00, presso il Bar Piccadilly in via Trento e Trieste 68 a Seveso (MB). Antonio Orsini 3356340667

SIENA

Tutti i martedì ore 21-23 al Bar Osteria Tre Pere, Torrita di Siena (SI) 0577687474

SONDRIO

Il primo giovedì non festivo di ogni mese dalle 20,45 presso la Sala della Casa delle Associazioni, via Morelli 16 (ex uffici Enel di fronte all'ingresso del Pronto Soccorso) a Morbegno.

Luca Parravicini 0342680223 500valtellina@libero.it.

TORINO

Ogni secondo lunedì del mese allo Sporting Club Italgas, via Passo Buole 29 (angolo via Trofarello).

Paolo Zambianchi 0119706423 (sera) Silvia Depaoli 3473205045.

UDINE e PORDENONE

L'ultimo mercoledì di ogni mese dalle 20,30 alle 22,30 nella birreria-pizzeria "Limousine" via Centro 25 a Saletto di Morsano al Tagliamento (PN)

Luciano Odorico: 3471200878.

VARESE

Ogni primo martedì del mese, ore 21,00, presso Bar Go-Go Fruit, P.zza XX Settembre 1, Varese. Giudici Marco 3922302245.

VENEZIA-TREVISO-BELLUNO

Ogni primo lunedì del mese dalle 20,30 alle 22,30 presso Autoscuola Agenzia La 500, via Triestina Bassa 45-b-c, 30020 Eraclea (VE)

tel/fax 0421 302243 Gherardi Maurizio 338 8559473.

VERONA

Il primo mercoledì del mese dalle ore 20,00 presso Trattoria Pizzeria La Sorgente, via Pontara Sandri 8, Verona (zona casello autostradale Verona Est). Luca tel. 349 3737791.

PUBBLICAZIONE RADUNI

FIAT 500

Inviare almeno 40 giorni prima dell'uscita del giornalino e 90 prima della manifestazione

NOME RADUNO.....

LOC./FRAZIONE.....

DATA RADUNO.....

ORGANIZZATO DA.....

TELEFONO (specificare il numero da pubblicare per informazioni)

E-MAIL.....

NOME DEL RESPONSABILE.....

DATA

FIRMA.....

I dati saranno trattati seguendo le disposizioni della legge 196/03, firmando se ne autorizza il trattamento.

è valida una fotocopia

TARGHE DEL REGISTRO STORICO DI MODELLO FIAT 500

COGNOME.....

NOME.....

VIA.....N.....

CAP..... CITTÀ.....

NUMERO TESSERA.....

COSTO 75 Euro

(COMPENSIVO DI TARGA E DICHIARAZIONE DI ORIGINALITÀ) E SPESE DI SPEDIZIONE PARI A 7,00 EURO

Tempi di consegna 6 mesi

DATA.....

FIRMA.....

I dati saranno trattati seguendo le disposizioni della legge 196/03, firmando se ne autorizza il trattamento.

Inviare via fax allo 0182580015 il presente modulo + copia della ricevuta di versamento con causale "targa di registro" pari a 75 Euro (CCP 10786176 intestato al FIAT 500 CLUB ITALIA)

**FIAT 500 CLUB ITALIA
VIA ROMA 90 17033 GARLENDIA (SV)**

è valida una fotocopia

PRIMA ISCRIZIONE AL CLUB

SOLO PER NUOVI SOCI

COGNOME.....

NOME.....

VIA.....N.....

(indicare solo 1 indirizzo, residenza o domicilio: quello dove si vuole ricevere la posta)

CAP.....CITTÀ.....

LOC./FRAZIONE.....

PROVINCIA.....

TEL..... FAX.....

E-MAIL.....

LUOGO DI NASCITA.....

DATA DI NASCITA.....

TIPO (500, D, F, L, etc.).....ANNO IMMATR.....

TARGA AUTO.....

SI ACCETTANO SOLO 500 IMMATRICOLATE DAL 1957 AL 1975
L'iscrizione è valida per tutte le cinquecento intestate all'iscritto e si versa UNA SOLA QUOTA.

Ho ricevuto le informazioni dal Sig./Sig.ra (specificare nome)

Per l'iscrizione: rispedire il presente modulo compilato in stampatello + ricevuta del versamento sul CCP 10786176 intestato al FIAT 500 CLUB ITALIA al seguente numero di Fax 0182580015
Scrivere sul bollettino di ccp il nome dell'iscritto che compare sul modulo d'iscrizione. Non è possibile avere la tessera in giornata - esistono tempi tecnici.

LA QUOTA PER IL 2012 È DI 48 Euro
si prega di non inviare fotocopie del libretto
L'iscrizione si intende per anno solare (Gennaio-Dicembre)
ATTENZIONE: LA TESSERA SCADE IL 31-12-2012

FIRMA.....

I dati saranno trattati seguendo le disposizioni della legge 196/03, firmando se ne autorizza il trattamento.

è valida una fotocopia

I dati saranno trattati seguendo le disposizioni della legge 196/03, firmando se ne autorizza il trattamento.

I dati saranno trattati seguendo le disposizioni della legge 196/03, firmando se ne autorizza il trattamento.

I dati saranno trattati seguendo le disposizioni della legge 196/03, firmando se ne autorizza il trattamento.

FIDUCIARI ITALIANI

VALLE D'AOSTA

Massimo Allegri
Frazione Entrèves 127
11016 La Thuile (AO)
339 3669778
allegri.massimo@libero.it

PIEMONTE

TORINO

Paolo Zambianchi
Via Cherubini 15
10154 Torino
011 19706423
p.zambianchi@500clubitalia.it

ALBA-BRA

Claudio Bertolusso
Via Alba Narzole 7bis
12055 Diano d'Alba CN
333 4926957

ASTI

Luisella Marmo
Via Alba Narzole 7bis
12055 Diano d'Alba CN
333 2548154 (ore pasti)
333 4926957
l.marmo@500clubitalia.it

BIELLA

Ivan Fogliano
Via Camillo Verzellone 68
13817 Sordevolo BI
015 2562351 - 348 7504963
coordinamento.
biella@500clubitalia.it

CARMAGNOLA

Fabrizio Chitto
Via Braida 16
10041 Carignano TO
347 8861713
fchitto@molinetto.piemonte.it

CEVA e MONDOVI'

Italo Nardini
Via Mombasiglio 30
12073 Ceva CN
0174 7001116 - 347 9656917
italonardini@libero.it

GARESSIO

Marco Baracco
Via Valcasotto 61
12075 Garesio CN
339 2789999
info@amicis500garesio.com

OVADA

Deborah Mazzarello
Via Roma 40/2
15074 Molare AL
0143 888632 - 328 8436835

PINEROLO

Francesco Pala
Via Bignone 1
10064 Pinerolo (TO)
320 2117438

ROMAGNANO SESIA

Vittorio Gianola
Via Rossini 3
28078 Romagnano Sesia NO
368 3970487
vittorio.gianola@tiscali.it

SALUZZO

Mauro Paire
Via Madonna Occa 31
12030 Envie CN
339 2639051
saluzzo.500@alice.it

VALENZA E CASALE

Massimo Chivetto
Via Bologna 10
15048 Valenza AL
333 3504792
chivettom@yahoo.it

VALLI DI LANZO

Carlo Martone
Via Villa inf. 27
10070 Mezzenile TO
0123 581174

VALLE DI SUSA

Gaetano Bertolo (Johnny)
c/o Carrozzeria Diellepi
Via Susa 89/A
10050 Chiusa San Michele TO
347 2225738
g.bertolo@500clubitalia.it
johnnyspedline@virgilio.it

LIGURIA

GENOVA CENTRO

Adriano Bonavita
Via Campi 88
16024 Ferriere di Lumarzo GE
0185 964000 - 348 2825321

GENOVA LEVANTE

Tito Tripodi
Via Caduti della Libertà 29
16030 Uscio GE
0185 91009 - 339 4125963

GENOVA PONENTE

Luigi (Gino) Rigolli
Via Malfettani 1-18 16151 Genova
010 413880 - 349 5090980

ALBENGA

Domenico Foti
Via XXV Aprile 1 B 6
17031 Albenga SV 3479100341
nervoso2008@hotmail.it

ALBISOLA SUPERIORE

Giuseppe Pastorino
Via Poggi 2/1
17013 Albisola Superiore SV
348 7951655

CENGIO

Lucia Fresia
Via 2 giugno 16/3
17056 Cengio SV
339 4581303 - fax 019 555285
lux_pier@libero.it

FINALE LIGURE

Ivo Barbacini
Via Calvisio 14
17024 Finale Ligure SV
347 8821456 ivo.barbacini@tiscali.it

IMPERIA

Alberto Tornatore
Via Cipressa 56
18017 S. Lorenzo al Mare IM
338 7774542 tomy500@libero.it

PIETRA LIGURE

Gianni Baisini
Via Vassallo 43
17020 Tovo S. Giacomo SV
019 648693

RIVA LIGURE

Alberto Bertoli
Via Aurelia 18
18015 Riva Ligure IM
0184 485962
bertolialberto500@tiscali.it

SANREMO-VENTIMIGLIA

Biagio Farace
347 4105667
info@faraceimpianti.com

SAVONA

Tiziana Salvetto
Via S. Lorenzo 13/2
17100 Savona - 348 6700600
t.salvetto@500clubitalia.it

VAL DI VARA

Alessandro Boeri
Via Monte 3 - Torpiana
19020 Zignago SP 0187865044
boeri.alessandro@gmail.com

VADO LIGURE

Carlo Giuliani
Via Forzano 3/9, 17100 Savona SV
347 1061434 - 019 807124
carlogiuliani@msn.com

VALLE SCRIVIA

Pietro Radole
Via Isola Buona, 16
16019 Ronco Scrivia GE
333 7952062
autoradole@pietroradole.191.it

LOMBARDIA

MILANO OVEST

Luigi Parolini
Via Papa Luciani 2
20011 Corbetta MI
02 97272294 - 339 4526850
giuliano.parolini@alice.it

MILANO CITTA'

Massimiliano Marchetti
Via Caterina da Forlì 32
20146 Milano MI 348 5350261
m.marchetti@500clubitalia.it

MILANO NORD EST

Stefano Rroller
Via Milano 38
20090 Cesano Boscone MI
338 7485413 rroller1@libero.it

BERGAMO

Antonio Cassella
Via Cortesi 1, 24020 Villa di Serio BG
035 656763 - 335 6021905
a.cassella@500clubitalia.it

BRESCIA

Mario Begotti
Villaggio Badia - Via Quinta 39
25132 Brescia - 030 312501
mario.begotti@alice.it

COMO

Giovanni Lembo
Via Pinturicchio 5
22063 Cantù CO
031 735076 - 338 3363748
giol500evo@tiscali.it

CREMONA

Raul Tentolini
Via Dante Alighieri 32
26041 Casalmaggiore CR
0375 42454 - 339 8692774
r.tentolini@500clubitalia.it

LAGO DI GARDA

Renato Valbusa
Via Mantova 1
25017 Lonato BS
030 9131815
renededesensa@alice.it

LECCO (incarico provvisorio)

Luca Parravicini
0342 680223
500valtellina@libero.it

MANTOVA

Fabrizio Menarbin
Via De Nicola 14
46048 Roverbella MN
0376 693070 - 339 1529002

MONZA E BRIANZA EST

Gilberto Celletti
Via S. Gottardo 7 - 20052
Monza MI
392 2637284 - fax 039.971656
g.celletti@500clubitalia.it

MONZA E BRIANZA OVEST

Antonio Orsini
Via IV Novembre 9
20031 Cesano Maderno MI
335.6340667 -
anto.orsini@tiscali.it

S. ZENONE AL LAMBRO

Giuseppe Iannolo
Viale Rimembranze 8
20070 S. Zenone al Lambro MI
335.8394496

SONDRIO

Luca Parravicini
Via Belenasco 2
23016 Cercino SO
Tel. 0342 680223
500valtellina@libero.it

VALLI BERGAMASCHE

Daniilo Bianchi
Via Trento 7
24020 Casnigo BG
335 6952257
d.bianchi@500clubitalia.it

VARESE

Marco Giudici
Via Maino 4
21012 Cassano Magnago VA
392 2302245
500varese@gmail.com

TRENTINO ALTO ADIGE

BOLZANO

Guido Coltri
Via Don Bosco 9
39042 Bressanone BZ
338 6380900
orsolupo@email.it

TRENTO

Roby Novello
Via dei Bersaglieri 35/A
38054 Transacqua TN
345 5652470

VENETO

VENEZIA TREVISO

BELLUNO

Maurizio Gherardi
Via Pacinotti 2
30020 Pramaggiore VE
338 8559473 fax 0421 200219
gherardiabao@alice.it

DELTA DEL PO VENETO

Giovanni Pozzato
Via Matteotti 231
45018 Porto Tolle RO
338 2940339
giovannipozzato@hotmail.it

PADOVA

Giovanni Munaron
Via C. Colombo 8
35020 Albignasego PD
347 8550950
giovanni.munaron@tin.it

SALARA

Guido Mancin
Via Croce 42, 45030 Salara RO
tel/fax 0425705302 3393513485
guidom48@virgilio.it

VERONA

Luca Tesini
Via Corso 6
37131 San Felice Extra VR
349.3737791 -
luca500@yahoo.it

FRIULI VENEZIA GIULIA

TRIESTE

Giuliana Fonzari Benvenuti
Scala Bonghi 25
34139 Trieste 040947206

GORIZIA

Mauro Busettoni
via Androna Veneta 29
34070 Villesse (GO)
tel. 335 6123441
bubu.yoghibusu@alice.it

UDINE-PORDENONE

Luciano Odorico
Via Calle Silvestri 5
33050 Ronchis (UD)
347 1200878
l.odorico@500clubitalia.it

EMILIA ROMAGNA

BOLOGNA

Maurizio Candini
Via Bellaria 103
40068 San Lazzaro (BO)
349 1186144 (alla sera)
solangecandini@libero.it
(S. Yannoulis dalle 9 alle 16
051 6146212)

CESENA

Marcella Picco
Strada Prov. per Sogliano 35
47030 Borghi (FC)
333 9194549 - 348 5583670
marcella59@live.it

FERRARA

Mirko Magri
Via Bologna 441
44100 Ferrara (FE)
349 6907828 (ore pasti)
magrimirko@gmail.com

FIDENZA

Vilmer Rolli
Strada di Pongennaro 195
43019 Soragna (PR)
338 6473916
500daysoragna@email.it

FORLÌ

Mascia Gurioli
via Pilastrino 7 - Loc. Barisano
47122 Forlì - 347 7930834
masciamirko@libero.it

GUALTIERI

Federica Gabba
Via T. Tasso 10
42024 Castelnuovo di Sotto RE
338 8253648
federica@incoop.eu

MODENA

Idris Morselli
Via Gramsci 2/A
41030 Bastiglia (MO)
338 4238834

PARMA (incarico provvisorio)

Federica Gabba
338 8253648
federica@incoop.eu

PIACENZA

Lorenzo Achilli
Via G. Berti 6
29015 Castel S. Giovanni PC
0523 882143 - 338 8128562
lorenzoo500pc@alice.it

RAVENNA

Giovanna Valeria Fabbri
c/o Giovass - via Candiano 4
48122 Ravenna
388 3556259
(orario 13-15/19-21)
500raduni@libero.it

RIMINI

Lorenzo Lami
Via Castrocaro 3 - S. Giustina
47821 Rimini (RN)
tel. /fax 0541 680334
347 1512116 -
500clubrimini@tiscali.it

TOSCANA

FIRENZE-PRATO

Matteo Cascella
Via Liguria 11
50145 Firenze (FI)
tel/fax 055 318113
329 8229191 fax 0559029009
matteo@cinquino.it

AREZZO

Claudio Salimbeni
V. Vespucci 18
52100 Arezzo (AR)
328 4160462
scorpione500@inwind.it

EMPOLI - VAL D'ELSA

Vincenzo Giordano
Via Luigi Settembrini 13
50053 Empoli (FI)
347 4805902
vgiordano@alice.it

FOLLONICA

Aurelio Bertini
Via Atene 4
58022 Follonica GR
347 8117994
amicis500@virgilio.it

GROSSETO

Daniilo Cosci
Via Amm. Concialini 32
Loc. Braccagni
58100 Grosseto (GR)
333 2063732
daniilo500club@alice.it

ISOLA D'ELBA

David Berti
Via San Francesco 25
Isola d'Elba
57033 Marciana Marina (LI)
0565 904383

LUCCA

Gianfranco Borgia
Via Mordini 6
55051 Barga (LU)
0583766135

MUGELLO

Daniilo Danti
Viale Del Pino 24
50041 Calenzano (FI)
347 3026184
daniilo.danti@virgilio.it

PISA-ULIVETO TERME

Antonio Bartolini
Via Nazionale 51
Loc. Uliveto Terme
56010 Vicopisano (PI)
339 8244135
ulivetoterme500@alice.it

PISTOIA

Carla Meirano
Via Arezzo 84 Loc. Bonello
51100 Pistoia (PT)
0573 381195
normandia1982@hotmail.it

SANTA FIORA

Caterina Pinzuti
Contrada dalla Chiesa 19
58037 Santa Fiora (GR)
338 7443628 - catx@iol.it

SIENA

Filippo Pandiscia
Strada dei Fuochi 23 I
53100 Siena (SI)
349 6921466 - 333 5255941
057 71912373
filippo@cinquinosiena.it

TORRITA DI SIENA

Valdichiana
Mario Peruzzi
Via A. De Gasperi 25
53049 Torrita di Siena (SI)
0577 685138

VALDARNO - FIRENZE SUD

Giovanni Nocentini
Via Trento 4
50063 Figline Valdarno (FI)
055.959649 - 3357053591
339.8970707
giovanni.500@virgilio.it

UMBRIA

PERUGIA

Stefano Mezzasoma
Via Marscianese 263
06170 Perugia 360 893477
stefanomezza@libero.it

LAGO TRASIMENO

Luciano Dentini
Via Roma 9
06063 Magione (PG)
075 843175 - 347 1868245
luciano.dentini@live.it

NARNI

Mario Fortunati
Via Capitonese 52
05035 Narni (TR)
333 8361850
mariofortunati@libero.it

MARGHE

ANCONA
Claudio Isabettoni (incarico provvisorio)
tel/fax 0721 883023
338 7728191
isacar2007@libero.it

ASCOLI PICENO

Giancarlo De Carolis
Via Campanella 5
63031 Castel di Lama (AP)
328 0282569

FERMO

Bruno Rossini
Via Sassotetto 42
63023 Fermo (AP)
348 3208446 - 340 5737905
andreina55@hotmail.it

MACERATA

Mirko Mancinelli
Via Fortunato Savini 7
62032 Camerino (MC)
333 4908040
mancinmirko@libero.it

PESARO

Claudio Isabettoni
V.Falcinetto 36,61032 Fano PS
tel/fax 0721 883023
338 7728191 -
isacar2007@libero.it

LAZIO

ROMA

Pierluigi Rubeo
Piazza Sabaudia 39-40
00171 Roma
06 2594125 fax 0621800242
Via Piave 32 - 00044 Frascati
tel/fax 06 96843038
pierluigirubeo@virgilio.it

CASSINO

Agostino De Martino
Via Montebello 8
03043 Cassino (FR)
0776 23944

FROSINONE

Gaetano Attilio Serrecchia
Via Roma 28
03030 Colfeice (FR)
380 5069741
sergaetano@libero.it

LATINA

Aldo Crivellaro
Via P. Centrale 22 Loc.Vodice
04010 Sabaudia (LT)
0773 531581 acrivell@libero.it

RIETI

Antonio Potestà (incarico provvisorio)
0763734968 willyewilly@libero.it
328 4828143 - 347 6099148

TARQUINIA

Luigi Marzioni
Località S. Antonio snc -
01016 Tarquinia (VT)
tel/fax 0766 855024
raduno500@gmail.com

VITERBO

Antonio Potestà
Via Sforzesca 202
58034 Castell'Azzara (GR)
0763734968 willyewilly@libero.it
328 4828143 - 347 6099148

ABRUZZO

L'AQUILA

Alessandro Marinangeli
Via Saas Fee 17
67047 Rocca di Cambio (AQ)
338 3600264
marinangelialessandro@virgilio.it

AVEZZANO

Alvaro Fabrizio
Via Tommaso Masala 42
00148 Roma - 347 6681498
afabrizio.fabrizio@alice.it

PESCARA

Alvaro Fabrizio
(incarico provvisorio)
347 6681498

SILVI MARINA

Fabrizio Centorame
Via Cerrano 9 - Silvi Marina
64028 Silvi (TE)
333 7957511

TERAMO

Carlo Castagnoli
Piane di Nocella 13
64012 Campi TE
086156846

VASTO

Alfredo Sorge
Via Osidia 5 - 66054 Vasto CH
0873 60488 - 337 916835

MOLISE

CAMPOBASSO
Salvatore Casmìro
Via S.Rocco 46, 86010 Tufara CB
0874 718161

TERMOLI

Andrea Antonio Metere
Via Masaccio 1 B
66050 San Salvo CH
3478111095
audri500@tiscali.it

CAMPANIA

NAPOLI AREA NORD

Giovanni Mondo
Via A. De Gasperi 11
80025 Casandrino NA
081 5051868 - 320 4339729
word90@libero.it

AGRO NOLANO MARIGLIANESE

Luigi Barbatì
Corso Vittorio Emanuele 123
80030 Camposano NA
3356119738
luigi.barbatì@libero.it

BENEVENTO

Ferdinando Farese
Via Tesa Centro 71
82016 Montesarchio BN
tel e fax 0824 835377
339 5767488
fareseferdinando@alice.it

CASERTA

Giuseppe Oliva
Via Di Michele 10
81030 Cesa CE -340 4552194
pinoliva63@gmail.com

CILENTO

Tonino Attilio
Via Fuscollo snc - Paestum
84063 Capaccio (SA)
3930179250 - fax 0828811831
toniattilio@tiscali.it

COSTA DI AMALFI

Carlo Mascolo
Via Lovieno 89
80051 Agerola NA
081 8731209 392 4189697
carlo.mascolo500@libero.it

PENISOLA SORRENTINA

CAPRI-STABIAE
Raffaele Staiano
Via Breccioni 16
80063 Piano di Sorrento (NA)
3806672373 raffaele500@alice.it

PAESI VESUVIANI

Valentino Merolla
Via Botteghele 15
80041 Boscoreale NA
320 4170501
valentino.merolla@tin.it

SALERNO

Francesco D'Albero
Via Porto 65
84010 S.Valentino Torio SA
081 5185004 - 338 6359800

SELE / TANAGRO

Antonio Cruoglio
Via A. Conte 79 Loc. Perrazze
84020 Palomonte SA
339 4836614
autoricambircs@email.it

VALLO LAURO-BAIANESE

Giuseppe Peluso
Via G. Anisio 41
83020 Domicella AV
339 8308190 - 331 6706475
peluso67@alice.it

BASILICATA

POTENZA

Giuseppe Pellegrino
1^a tr. A. Moro 12
85029 Venosa PZ
097231903 - 339 7612289
g.pellegr@tiscali.it

PUGLIA

BARI

Domenico Facchini
Via Molfettesi d'America 94
70056 Molfetta BA
080 3388611 - 338 3159753
d.facchini@500clubitalia.it

ANDRIA

Felice Cafagna
Via Malpighi 135
70031 Andria BA
340 6140061
tel./fax 0883 591069
felicecafagna@live.it

ARNEO-SUD SALENTO

Cosimo Errico
Via Mazarò 41
Loc. Torre Lapillo
73010 Porto Cesareo LE
3899084599 errico76@live.it
info@ameo500salento.it

BISCEGLIE

Antonio Belsito
Via San Andrea 239/C
70052 Bisceglie BA
3206467575 totocry@fastwebnet.it

BRINDISI E LECCE

Oronzo Calasso
Via Latiano 264
72028 Torre S. Susanna BR
0831 740379 - 333 7289223
oronzocalasso@yahoo.it

CASSANO DELLE MURGE

Rocco Cotruvo
Via Fratelli Esposito 11
70020 Cassano d.Murge BA
328 3618316
roktid76@libero.it

CRISPIANO

Claudio Parascandolo
C.da Quinco 88, 74012 Crispiano TA
348 7485139
re500@libero.it

FOGGIA

Romeo Massimiliano Testa
Viale Degli Aviatori 136
71100 Foggia FG
3397748706 romeotesta@hotmail.it

MANFREDONIA

Matteo Cotrufo
Via XXIV Maggio 50
71043 Manfredonia FG
333 3217803
matteo.cotrufo@tiscali.it

MODUGNO

Giovanni Di Grumo
Via S. Francesco d'Assisi 6
70026 Modugno BA
347 4553145
giovannidigrumo@libero.it

TARANTO

Paolo Giovinazzi
Via N. Lazzaro 1 -74016
Massafra TA
099.8807098 - 339.6627010
giovinazzi@live.it

CALABRIA

COSENZA

Gianvincenzo Bruno
Via Fulloni 5, 87040 Mendicino CS
340 8664935

REGGIO CALABRIA

Giuseppe Spadaro
Via Sbarre Inferiori Trav. IX 33
89129 Reggio Calabria RC
0965 593950 - 328 3926129
alfa147ss@libero.it

SICILIA

PALERMO

Rosolino Montaperto
Via Rossi 10
90147 Palermo PA
091 530052

BELPASSO-PATERNO'

Davide Carmelo Cappadonna
C.so Mediterraneo 43
95032 Belpasso CT
339 7646226
c.cappadonna@500clubitalia.it

BOLOGNETTA

Giovanni Pirandelli
Via Galletti 118, 90123 Palermo PA
091 6141605

CALTAGIRONE

Giacomo Marcinnò
Via F. Nigro 6
95041 Caltagirone CT
339 8049183
jammix83@yahoo.it

CALTANISSETTA

Giuseppe Anzaldi
via Redentore 48
93100 Caltanissetta
388 1847620

CASTELVETRANO

Vincenzo Parrino
Via Merano 26
91022 Castelvetrano TP
328 0736448 - 335 8058290
vincenzoparrino@yahoo.it

CATANIA

Giuseppe Iervasi
Via Etna 376
95030 Mascaluca CT
330 962710 gipi500@virgilio.it

CORLEONE

Salvatore Greco
C.da Poggio,90034 Corleone PA
091 8461197 - 333 4457980
totucciog@interfree.it

ENNA

Pietro Folisi
Via Maddalena II 12
94010 Calascibetta EN
3338517492
pietrofolisi@yahoo.it

MARSALA

Lorenzo Ingrassia
Via Favorita 1, 91025 Marsala TP
0923 736881 - 328 1109708
ingrassia.lorenzo@comune.marsala.tp.it

MESSINA-RIVIERA JONICA

Giuseppe Perez
Piazza Col. Interdonato 32
98026 Nizza di Sicilia ME
0942 715277 - 347 4859967

MONTEDORO

Angelo Marranca
Via Montessori 24
93010 Montedoro CL
0934 934519

MONREALE - PALERMO

Giuseppe Tripoli
Via Circonvallazione 92
90046 Monreale PA
091 6407865 - 335 1891678
giuseppe-tripoli@virgilio.it

OLANDA

Rinse Wierda
Fiat 500 Club Nederland
Postbus 68
NL - 3970 AB Driebergen
Rijsenburg - Olanda

PRINCIPATO DI MONACO

Salvatore Ignaccolo
9, Av. des Papalins
MC 98000 MONACO
Principato di Monaco
339 8421921
00377 93303282

SPAGNA

Manuel Andrés Cases Y Puig
Gran Via C. Catalanes, 806,
8^a pta 62
E - 08013 BARCELONA
Spagna 0034 609484061

GERMANIA ALTA BAVIERA

Wally Fischer
An Der Weilach 28
D - 86529 Schrobenhausen

PARTINICO

Rosario Maria Pratelli
Via Crocifisso 36
90047 Partinico PA
fax 0918900774 -328 3075223
rosarioprattelli@tiscali.it

RAGUSA

Giovanni Modica
Via Trapani Rocciola 19
97015 Modica RG
0932 905848
giovannimodica1943@alice.it

S. CATERINA VILLARMOSA

Salvatore Carvotta
Via Aldisio 32
93018 S.Caterina Villarmosa CL
0934 672612

SCIACCA

Mario Turturici
V. Alcide De Gasperi 11
92019 Sciacca AG
348 8913645

SIRACUSA NORD

Antonino Briganti
Via delle Vittorie 136
96015 Francofonte SR
tel/fax 095 940787
335 5773800
cunsulos@alice.it

SIRACUSA SUD

Antonino Di Tommasi
Via Salvatore Garrafa 27
97015 Modica RG
338 415357
antonioditommasi@virgilio.it

TRAPANI

Salvatore Grignano
Via Pacini 31
91027 Paceco TP
347 8191644 - 333 1295998
tel/fax 0923883655
salvo.grig@live.it

Stampa e Pubbliche Relazioni Regione Sicilia

Paolo Taormina 3351445543
ptaormina@libero.it

SARDEGNA

CAGLIARI

Piero Pilloni
Via Vittorio Veneto 39
09123 Cagliari CA
339 1126221 - 070 272176
pieropilloni@yahoo.it

CARBONIA-IGLESIA

Gaetano Capone
345 7872006 - 0781 83047
filippo.capone@tiscali.it

MEDIO CAMPIDANO

Cristian Balocco
Via Umberto I 4
09030 Pabillonis MD
347 9010885
cristianbalocco@gmail.com

OLBIA

Antonio Deiana
Via Vignola 36,07026 Olbia OT
337 812301 - 329 4482701
meggia13@virgilio.it

SANT'ANTIOCO

Antonio Pusceddu
Via Nazionale 63
09017 Sant'Antioco CI
328 9427643
antoniofuse@gmail.it

TEMPIO PAUSANIA

Giacomino Deiana
Via Mezaustio 26
07029 Tempio Pausania OT
340 6683662

FIDUCIARI ESTERI



BELGIO

Patrice Claes
Rue Laport, 19 B.TE 0/42
B - 4000 Liege
Belgio

CANADA

Paolo Cargioli
P.O. Box 56600
5289 Highway 7 Unit 7
Woodbridge L4L8V3 - Ontario
Canada tel 001-905-4756513
e-mail : 5cento@rogers.com

CITTÀ DEL VATICANO

Eugenio Hasler
Quart. Guardia Svizzera
Pontificia
00120 Città del Vaticano
06 69885268 - 333 2985653

FRANCIA NORD-EST

Gino Frau
47, Rue du General de Gaulle
67600 Kintzheim - Francia

FRANCIA SUD-OVEST

Pascal Renaudeau
7, Rue Eugène Chevreul
F - 33160 St.Médard en Jalles
Francia - +33683951821
p.renaudeau@free.fr

COSTA AZZURRA

Marco Palermo
Rue Paul Doumer 9
06310 Beaulieu sur Mer
Francia
palermomarco@yahoo.fr

LITUANIA

Petkelyte Vita 349 3442048
ect1969@yahoo.it

GIAPPONE

Andrea Fortunato
V.Muscola 28/2,16153 Ge-Sestri
010 6512259
Seiro Itoh
104,2-111-1 Shoji Toyonaka-shi
Osaka-Fu 560-0004 Giappone
tel.052 8830222 - fax 052
8830777

GRECIA

Stathis Vlahacos
Dimocratias 11
15451 Neo Psichico Athens
0030.210.6421219

SERBIA

Giorgio Andrian
Via Fasolato 5 - 35132 Padova
335 6802024 fax 049 616898
giorgio.andrian@libero.it

SVIZZERA

Elio Maroadi
Churerstr. 108
CH 8808 Pfäffikon
Svizzera 0041(0)794.082867
eliomaroadi@bluwin.ch

ANDREA RIGAZZI

Andrea Rigazzi
C.da San Marco 42
CH 6982 Agno - Canton Ticino
Svizzera 0041763221749

ASSICURAZIONI

Compagnia	Agenzia	Indirizzo	Telefono	E-mail e note
Divisione Auto Storiche		Via S. Apollonia 51, 31030 Altivole (TV)	330 563927	autostoriche@live.it
Fondiarìa-Sai Divisione Fondiaria	Chiocca Luigi & C. s.a.s.	Via L. Brea 51, 18100 Imperia	0183 297964	imperia.0288@agenzie.sai.it
Fondiarìa-Sai Divisione Sai	Agenzia di Cantù - Como	Via Cesare Battisti 3, 22063 Cantù (CO)	031 716022 fax 031716292	info@saicantucomo.it
Milano Assicurazioni Divisione La Previdente	Caldarelli Servizi Assic. sas	Via Monte Grivola 43 - 11100 Aosta	0165 554060	info@caldarelli.eu
	Manione Assicurazioni di Sbilordo Guido	Via Giuseppe La Farina Is. R 98100 Messina	090 2930940	g.sbilordo@virgilio.it
	Ag. Calcaterra	Via Roma 146 - 20013 Magenta	02 9794232 02 97291680 fax 02 97291156	
	Subagenzia	Via Roma 55 20010 Marcallo con Casone	tel/fax 02 9760490	
AllianzRAS	Ag. Catania Bordighera	Largo Bordighera 26, 95127 Catania	095 7223704 fax 095 7224499	assicurazioni@cataniabordighera.it
UNIPOL Assicurazioni div. Navale	Agenzia Generale Assicar Roma	Piazza Sabaudia 39/40 00171 Roma	06 2594125	info@assicar.it per tutti gli iscritti al club polizza rca comprensiva di "assicurazione del conducente" e "soccorso stradale" euro 200,00 annuale
	Agenzia Generale Assicar Frascati	Via Piave 32 - 00044 Frascati	06 96843038	
Royal & Sunalliance Assic.	Assilogos s.a.s.	Corso Tassoni 52 - 10144 Torino	011 4376320 fax 011 4376494	graziadio.laura@assilogos.it
	Centro Assicurat. 'Pavese' srl	Via Marchesi 33 - 27100 Pavia	0382 22052	info@centroasspavese.it
RSA Assicurazioni	Agente Raffaella Lullo	Via Nino Bixio 144 18015 Riva Ligure (IM)	0184 486243	
Sara Assicurazioni	Agente Capo Marzio Belotti	Viale Libert� 20 - 24021 Albino (BG)	035 753780	ag5303@saraagenzie.it
	Direzione Centrale	Via Po 20, 00198 Roma	800 095 095	
Toro Assicurazioni		Via Mazzini 53, 10123 Torino (TO)	011 0029111 (centralino)	www.toroassicurazioni.it
AXA Assicurazioni		Via Giacomo Leopardi 15 20123 Milano (MI)	02 480841	www.axa-italia.it
		Via Giosu� Carducci 62 56010 Ghezzano (PI)	tel. 050 878599 cell. 335 7247351 fax 050 8754085	ag4702@axa-agenzia.it

■ Altre Agenzie sono presenti nella sezione "Punto Amico" sul sito www.500clubitalia.it .

Il presente elenco comprende le Compagnie Assicuratrici che si sono rese disponibili a stipulare polizze per veicoli storici. Sugeriamo ai Soci di informarsi sulle condizioni necessarie per usufruire delle stesse (es. iscrizione al Fiat 500 Club Italia, iscrizione all'ASI...). L'assicurazione   valida solo se si   in regola con il pagamento della tessera del Fiat 500 Club Italia e con tutti i documenti richiesti dalla Compagnia.

Il punto assicurativo: Avvisiamo i nostri soci che, se hanno ottenuto sulle polizze assicurative dei loro mezzi sconti particolari condizionati alla validit  dell'iscrizione al nostro Club (federato ASI) e/o all'ASI, scaduta la validit  della/e tessera/e annuale/i (31.12.2011), la copertura assicurativa, anche se   formalmente successiva a questa data,   assolutamente inoperante, in quanto condizione indispensabile per la copertura assicurativa   la validit  stessa delle suddette iscrizioni. Quindi affrettatevi a rinnovare le tessere di cui sopra per non incorrere in gravissime scoperture assicurative.

Renato Donati

■ Consigliamo i Soci di consultare anche i propri Fiduciari regionali che potrebbero avere utili informazioni, e di dare un'occhiata al nostro sito www.500clubitalia.it nella sezione "Informazioni d'iscrizione/Assicurazioni e 500/Ancora sulle assicurazioni..".

DOMANDA DI ADESIONE

da compilare e inviare a
Fiat 500 Club Italia
via Roma 90
17033 Garlenda SV
oppure
fax: **0182 580015**
email: **marketing@500clubitalia.it**



ALLA RETE PUNTO AMICO

campagna di adesione
2012
campagna di adesione

il sottoscritto:

nato a: _____ il: _____

residenza: _____ cod.fiscale: _____

titolare dell'azienda: _____

con sede in (indirizzo completo): _____

sede legale (se diversa dalla precedente): _____

partita IVA: _____ cod.fiscale: _____

iscriz. CCIAA: _____

settore merceologico: _____

telefono: _____ fax: _____

e-mail e sito internet: _____

Richiede di inserire la suddetta Azienda nell'elenco dei "Punto Amico"

A presentare l'Azienda sono:
Cognome e Nome:

N° tessera: _____ Firma: _____

Cognome e Nome: _____ N° tessera: _____ Firma: _____

Cognome e Nome: _____ N° tessera: _____ Firma: _____

il sottoscritto si impegna a praticare la seguente condizione di favore:

TIMBRO DELL'AZIENDA

- 1) l'adesione non comporta un giudizio o una garanzia di qualità da parte del Club a proposito dell'operato dell'Azienda che si impegna a non tenere un comportamento che possa ingenerare nel pubblico una tale convinzione;
- 2) l'adesione non comporta per il Club alcuna responsabilità per gli eventuali danni subiti dal socio per l'inosservanza degli impegni assunti dall'Azienda
- 3) il Club può cancellare l'Azienda in qualsiasi momento dall'elenco a suo insindacabile giudizio qualora venissero meno i presupposti di cui sopra
- 4) la targa viene consegnata in comodato d'uso. In caso di non rinnovo dell'adesione la targa deve essere restituita.

Il costo dell'iscrizione è di 60 Euro (IVA incl.) regolarmente fatturato, ed ha validità di 12 mesi a partire dall'accettazione della presente domanda. Il pagamento può essere effettuato tramite Conto Corrente Postale sul n° 10786176, intestato a Fiat 500 Club Italia oppure tramite bonifico bancario su Banca Carige cod.Iban IT 58 J061 7549 5500 0000 6024 380. Il presente modulo va inviato unitamente alla copia della ricevuta di versamento o via-fax al numero 0182 580015 oppure via e-mail a marketing@500clubitalia.it

Data

Firma autorizzata



BLU OFFICINA

è un Network di 1000 autoriparatori indipendenti, presenti su tutto il territorio italiano, che da oltre 15 anni, con professionalità e cortesia si prendono cura della tua auto.

PARAFLU è il protettivo per radiatori che permette un'ottimale asportazione del calore dalla camera di combustione del motore e la massima protezione contro:

- l'azione del gelo,
- l'ebollizione nei periodi caldi, nelle code autostradali, nei percorsi cittadini,
- la formazione di calcare,
- la corrosione di tutti i materiali metallici che costituiscono il circuito di raffreddamento,
- gli eccessivi rigonfiamenti delle gomme e delle plastiche del circuito.

PARAFLU è un prodotto PETRONAS LUBRICANTS che puoi trovare in tutte le Blu Officina.

CONTROLLA PERIODICAMENTE IL LIVELLO DEL LIQUIDO DEL RADIATORE.



Qui di seguito l'elenco di alcune delle migliori **Blu Officina d'Italia**:

- CALOGERO IACONO - Via Ragazzi del '99, 115 - Agrigento (AG)
- RUSSO CENTER DI RUSSO TONIO - Via delle Paludi, 9 - Calitri (AV)
- ULISSE NATALINO GIUSEPPE - Via Fontanelle, 6 - Casalbordino (CH)
- RAVINALE LIVIO - Via Roma, 2 - Caraglio (CN)
- BOETTI EZIO AUTORIPARAZIONI - Via Cuneo, 81/B - Pianfei (CN)
- TARTAGLIA MICHELE - Via I Traversa, 10 zona PIP - Torremaggiore (FG)
- MASTER MOTOR SNC - Via Monticelli, 18 A/R - Genova (GE)
- PNEUS RIVA DI GOBBETTI ALFIO - Via Aurelia, 32 - Riva Ligure (IM)
- SOTTILE ALESSANDRO AUTOFFICINA - Via Giuseppe Codara, 1 - Milano (MI)
- DAVIDE AUTOFFICINA DI GAUZZI DAVIDE - Via Milano, 14 - Gorgonzola (MI)
- AUTORIPARAZIONI MAGRETA S.N.C. - Via Cabassi, 15/A - Magreta (MO)
- TURINI SNC DI TURINI MAURO E C. - Via Verdi, 47/49 - Lamporecchio (PT)
- BLASI OFFICINA S.A.S. DI BLASI P.A. E C. - Via Anguillarese, 61 - Anguillara Sabazia (RM)
- SA.ID. S.N.C. DI IDDA M. & C. - Via M. Bazzoni, 5 - Porto Torres (SS)
- PRENCIPE NICOLA - Via 1° Maggio, 24 - Nichelino (TO)
- GIANNI AUT. DI TORRE GIOVANNI - Via Pianezza, 61 - Alpignano (TO)
- PROSDOCIMO FRANCESCO - Viale Olivi, 50 - Possagno (TV)

