



4 Piccole Ruote

Notiziario - anno XXII
N.1 Gennaio-Febbraio 2010
€ 3,00

Poste Italiane S.p.A. - Spedizione in abbonamento postale - D.L. 353/2003 (conv. in L. 27/02/2004 n.46) art. 1, comma 1, - CNS GENOVA - n. 68 anno 2007. Iscrizione al R.O.C. n° 14901 del 21/07/2006.

LA PICCOLA GRANDE AUTO CHE HA AIUTATO GLI ITALIANI A CRESCERE



Sulle piú alte vette

PAGG. 55-56-57





art.08

art.09

Maglia manica lunga due colori
Bimbo-Bimba (taglie da 3-6 mesi a 10-12
anni) - Euro 15,00



art.01

Edizione Limitata

art.01 Modellino Brumm
1000 pezzi/2^a ediz.
50° anniversario della Fiat 500
Euro 18,00



art.15

Giacca a vento blu unisex.
Taglie dalla S alla XXL - Euro 55,00



art.13

Polo uomo, manica corta, colore blu.
Taglie dalla S alla XXXL - Euro 20,00

art. 13b (polo manica lunga Euro 25,00)



art.02

Plaid "scozzese" con cinghie, colore panna
+azzurro con logo ricamato - Euro 25,00



art.17

Polo donna, manica corta,
colore blu. Taglie dalla XS alla XXL
Euro 20,00



art.11

art.10

Cappellino invernale con visiera
(Blu con logo stampato, Rosso con logo
in strass) - Euro 12,00



art.14

Edizione Limitata

Modellino Brumm
25° anniversario Fiat 500 Club Italia
2500 pezzi - Euro 22,00



art.18

Gilet rosso con zip, tessuto impermeabile
ma traspirante, uomo/donna.
Taglie dalla XS alla XXL - Euro 67,00



art.16

Sacca tela
impermeabile
tipo-velista
con tasca scarpe
Euro 30,00

*i gadgets
del Club*

articoli 03, 04, 07, 08: articolo in esaurimento,
verificare telefonicamente la disponibilità delle taglie

art.03

art.04



Felpa invernale Uomo/Donna con
zip e cappuccio, colore blu, logo 500
e profilo auto ricamato (taglie Uomo
da M a XXL, Donna da S a XXL)
- Euro 40,00

art.07

art.08



Felpa invernale Ragazzo/Ragazza
con zip e cappuccio, logo ricamato
(taglie: da XS 4/5 anni a XL 12/14
anni) - Euro 35,00

MODULO D'ORDINE

Art.	Quantità	Taglia	Prezzo totale

Per ordinare: versare l'importo totale corrispondente (+ 6 Euro per le spese di spedizione tramite corriere) sul C.C.P.10786176 ed inviarci via fax (0182 580015) copia della ricevuta insieme ai moduli compilati.

SI PREGA DI SPECIFICARE CON PRECISIONE L'INDIRIZZO PER IL RECAPITO DELLA MERCE ED UN NUMERO DI TELEFONO DI RIFERIMENTO PER IL CORRIERE. GRAZIE.

Nome

Cognome

Indirizzo: Via e N°

Città

Località/Frazione Provincia C.A.P.

Numero di Telefono

Firma *

* i dati saranno trattati secondo le disposizioni della legge 196/03; firmando se ne autorizza il trattamento



Copertina: 500 a Prato Nevoso (foto di Andrea Mantovani)

Cover: 500s at Prato Nevoso (picture by Andrea Mantovani)

In questo numero "4piccoleruote" • N. 1 • Gennaio-Febrero 2010



Via Roma 90 • 17033 Garlenda (SV)
tel. 0182.582282 • fax: 0182.580015
c.c.p. n. 10786176
e-mail: info@500clubitalia.it
sito internet: www.500clubitalia.it

Direttore responsabile: Romano Strizioli
Redattrice: Stefania Ponzone
Grafica e fotocomposizione: Daniele Griggio • Marco Garofalo • Albenga
Stampa: Alma Tipografica

ORGANIGRAMMA

Presidente: Silvia Depaoli
Vice Presidente: Stelio Yannoulis
Segretario: Danilo Cosci
Vice Segr.: Gino Rigolli
Consiglieri: Domenico Facchini, Maurizio Gherardi, Giuseppe Pellegrino, Piero Rubeco, Alessandro Scarpa
Presidente Fondatore: Domenico Romano
Presidenti Onorari: Franco Cerva, Marino Ribet
Presidente Pro Loco: Fabrizio Amerio
Probiviri: Giuseppe Cabona, Mario Ferrando, Lorenzo Ingrassia, Costantino Miravalle, Raul Tentolini
Commissario Tecnico: Enrico Bo
Revisori dei conti: Francesco Cardaci, Alessandro Dondi, Bruno Fadda, Giancarlo Tassistro
Conservatore del Museo: Ugo Giacobbe
Vice-Conservatore del Museo: Carlo Giuliani
Addetti stampa: Stefania Ponzone, Fabio Fabbriatore

Le foto sono tratte dall'archivio del Club e/o inviate dai soci e sono spesso a carattere amatoriale. La qualità, quindi, talvolta può non essere perfetta.

PRIMO PIANO

- 2 Editoriale - Pensando al futuro
3 Grazie, Silvia!
3 Tesseramento 2010
4 6 dicembre 2009 (Elezioni e Pranzo degli Auguri)
5 500&Cavalli (Raduno Ippodromo di Vinovo)
500 International Last Minute: Discover Italy in 500
Condoglianze
6 Visitatori all'assalto dello stand Pronti per Padova n° 10?
7 Caorle, 26-27 settembre 2009 Fiera del Legno a Brossasco
8 Tour della Tunisia
9 Istantanee dal Museo

500 A TUTTO GAS

- 10 In 500 sotto il Ciuché Intenso programma a Partinico
11 "Chi ben incomincia" (Francofonte)
12 Cumiana... e fanno tre! 2° Raduno "dil zanzal" (Brazzolo)
13 La prima volta di Brusasco Una testimonianza
14 7° Meeting a Porto Ceresio 5° Memorial Guglielmo Arcangeli
15 3° Raduno "Città di Massa e Carrara" Da Genova a Radicofani
16 7° Raduno ad Uliveto Terme Da Castel S. Pietro Terme alla Maiella
17 Il nostro viaggio continua... (Bisceglie)
18 La 500 nelle Valli Occitane
19 500 Notturme 2° Raduno "Palio degli Asini"
20 Una sede a Calascibetta
21 Sull'Altopiano delle Rocche Debutto a Cavallirio
22 Per la 500 aerei e miss (Fano) 1° Raduno Mitica 500 (Ronco Scrivia)
23 Prima volta a Costigliole d'Asti
24 8 Musei in 500 (Chiaromonte Gulfi) Raduno a Molochio
25 3° Raduno a San Pelino
26 Raduno con compleanno (Cengio) Meeting delle Tre Province (Caprauna)
27 Viaggiando lento in 500 (Lou Dahu)
28 2ª edizione "Tra ricordi ed emozioni" (Bucciano)
29 500 come stelle nella notte (Oltrepò Pavese) Sulla strada di Annibale (La Thuille)
30 1° Raduno a Capannoli
31 "Amarcord la Sincents... sulle rive del Po" (Guastalla) 2° Raduno "Maria SS. Delle Grazie" 1° Memorial "Davide Arcidiacono" (Comiso)
32 "Pagnone Centrale": Tour della Tunisia

DIARIO

- 34 La saga familiare dei Tripodi
35 Odorico, un campione europeo

500...STORIE

- 36 Il 1° Raduno in 500/Piccoli artisti a Soragna
37 La Cinquina Luigina/Una storia semplice (ma esemplare)
38 Sanremo-Barcellona
39 Una Cento Scudi forlivese
40 Firenze senza cognuscion
41 Da 43 anni in famiglia/Mantenere le promesse...

500 INTERNATIONAL

- 42 Tra scorpioni e... gomitolì
43 Anno nuovo, sogni nuovi/Carichi speciali? Saluti da Vanessa

ALBUM

- 44 500 Scatti
46 500&Sposi

STRADA&OFFICINA

- 48 Il Libretto di Uso e Manutenzione (IX p.)
50 Diamo a Cesare.../Foto-diario di un restauro
51 Donne e motori.../Modellismo Il cuore sportivo
52 ASI e Commissione Tecnica

500 & ARTE

- 54 L'Angolo della Poesia Il Fiat 500 Club Italia è ognuno di noi

PAGINE DI SERVIZIO

- 55 Punto Amico
58 Raduni
60 Modulistica
61 Info/Incontriamoci
62 Fiduciari
64 Assicurazioni FOCUS

FOCUS

- 2 Editorial - Thinking about the future Thank you, Silvia!
3 2010 membership
4 6 December 2009 (Elections and Christmas Lunch)
5 500&Horses (Meeting at Vinovo Racecourse) 500 International Last Minute: Discover Italy in a 500/Condolences
6 Our stand stormed by visitors Ready for Padua No.10?
7 Caorle, 26-27 September 2009 Wood Fair at Brossasco
8 Tour of Tunisia
9 Snapshots from our Museum

FULL THROTTLE 500s

- 10 In a 500 at the foot of the "Ciuché" Intense schedule at Partinico
11 "He who starts well" (Francofonte)
12 Cumiana...and that makes three! 2nd Meeting "dil zanzal" (Brazzolo)
13 Brusasco's first time/An account
14 7th Meeting at Porto Ceresio 5th Guglielmo Arcangeli Memorial
15 3rd Meeting "Città di Massa e Carrara" From Genoa to Radicofani
16 7th Meeting at Uliveto Terme From Castel S. Pietro Terme to the Maiella
17 Our journey continues... (Bisceglie)
18 The 500 in the Occitan Valleys
19 500 by night/2nd Meeting "Palio degli Asini"
20 A local office at Calascibetta
21 On the Rocche Plateau/Debut at Cavallirio
22 Aircrafts and beauty queens for the 500 (Fano) 1st Meeting Legendary 500 (Ronco Scrivia)
23 First time at Costigliole d'Asti
24 8 Museums in a 500 (Chiaromonte Gulfi) Meeting at Molochio
25 3rd Meeting at San Pelino
26 Meeting and birthday (Cengio) Meeting of the Three Provinces (Caprauna)
27 Slow route in a 500 (Lou Dahu)
28 "Between memories and emotions", 2nd edition (Bucciano)
29 500s like stars at night (Oltrepò Pavese) Along Hannibal's route (La Thuille)
30 1st Meeting at Capannoli
31 "Amarcord la Sincents (I remember the 500)... along the Po's banks" (Guastalla)/2nd Meeting "Maria SS. Delle Grazie" - 1st "Davide Arcidiacono" Memorial (Comiso)
32 "Centre Spread": Tour of Tunisia

DIARY

- 34 The Tripodi family saga
35 Odorico, an European champion

500...STORIES

- 36 The 1st Meeting in a 500 Young artists at Soragna
37 Luigina, the 500/A simple (but exemplary) story
38 Sanremo-Barcelona
39 A "Cento Scudi" from Forli
40 Florence ramble
41 Part of the family for 43 years Keeping promises...

500 INTERNATIONAL

- 42 Between scorpions and... balls of wool
43 New year, new dreams Special loads? Greetings from Vanessa

ALBUM

- 44 500 Snapshots
46 500&Married Couples

ROAD&GARAGE

- 48 Owner's Manual (part 9)
50 Give the devil.../Photo-diary of a restoration
51 Women and engines... Model cars/The sporty heart
52 ASI and Technical Committee

500&ARTS

- 54 Poetry corner We all are the Fiat 500 Club Italia

USEFUL INFORMATION

- 55 Punto Amico
59 Meetings
60 Forms
61 Info/Let us meet
62-63 Trustees
64 Insurance



Senza dimenticare
dieci anni di
successi

PENSANDO AL FUTURO

>Silvia Depaoli

Dopo dieci anni trascorsi come Presidente del Fiat 500 Club Italia, ho deciso di lasciare per motivi personali. Durante la mia presidenza sono stati raggiunti parecchi traguardi:

- a) il Club è stato federato all'ASI (Automotoclub Storico Italiano), unico club di modello dedicato alla mitica utilitaria degli anni '60 che ha avuto questo onore;
- b) i soci sono saliti da 2.000 ad oltre 20.000;
- c) nell'anno del 50° è stato inaugurato il Museo Multimediale della 500;
- d) è stato realizzato il Registro Storico di Modello, al fine di censire i cinquini ancora in circolazione e

di fornire informazioni sempre più puntuali sul restauro delle vetture; e) si sono incrementati sia la rete di fiduciari nella penisola sia il numero di manifestazioni.

È stato un periodo di prosperità per il nostro sodalizio, che sono certa continuerà con nuovi traguardi da raggiungere, perché la 500 unisce le persone senza distinzione di sesso, di età, di razza.

Ringrazio il Consiglio Direttivo uscente che ha collaborato proficuamente con me in tutti questi anni.

Un pensiero rivolto al futuro: sono tanti i giovani che fanno parte del nostro Club e su di loro occorre puntare per far vivere la passione della 500 anche nelle nuove generazioni.

GRAZIE, SILVIA!

>Domenico Romano

Anche questa volta ho la gradita responsabilità di esprimere a Silvia Depaoli i sentimenti che, ne sono sicuro, ogni socio, collaboratore del Club o semplice cinquecentista condivide ed adempio a questo compito con estremo piacere.

Il nostro sodalizio – che deve molto a quel primo nucleo di appassionati che nel 1984 ha creduto a questa idea rivelatasi poi vincente ed in seguito a Gian Paolo De Capitani, che ha favorito il cruciale passaggio da "Amici della 500" a Fiat 500 Club Italia – è cresciuto grazie anche alla passione, all'impegno ed alla capacità di Silvia. In sede, sulla parete che ospita alcuni tra i più bei ricordi della storia dell'associazione, tra il certificato del Guinness World Record, il Codice Etico del Fiduciario e la prima pagina del primo numero di "4piccole ruote", campeggia una foto di Silvia che, sorridente, spunta dal tettuccio della sua 500 rosso corallo: tale immagine resterà senz'altro a testimonianza dei suoi dieci anni di presidenza. Innumerevoli sono gli eventi (raduni, fiere di



sette, riunioni operative...) cui Silvia ha partecipato, spesso anche con i suoi cinquini, sobbarcandosi – con l'aiuto di Paolo – trasferte di molte centinaia di chilometri. Il tutto non limitandosi ad un puro atto di presenza, ma facendosi coinvolgere in ogni momento delle manifestazioni, pur di essere a contatto con i soci e con il territorio.

Sono sicuro che anche nel ruolo di presidente onorario – che auspico le venga conferito nel prossimo Direttivo – Silvia potrà continuare a dare quell'intelligente collaborazione e apporto di esperienza che, nell'ottica del lavoro di gruppo, ritengo indispensabili considerate le dimensioni, l'importanza e l'articolazio-

ne del Club. A questo punto permettemi anche un ringraziamento particolare e personale per la stima e la fiducia che Silvia ha sempre riposto in me ed il grande rispetto per tutti i soci fondatori e la collaborazione che ha dato alla Proloco ed al Comune di Garlenda, in quanto enti promotori dei primi raduni.

In alto, Silvia Depaoli con la sua Gianni; qui sopra, la presidente con Domenico Romano, dirigenti, fiduciari, soci ed ospiti al raduno di Portofino (ottobre 2008): anche gli eventi nei luoghi più particolari ed "esclusivi" sono simbolo del successo del Club.

TESSERAMENTO 2010

Dal 1 dicembre 2009 si è aperto il tesseramento per l'anno 2010 al Fiat 500 Club Italia. Quest'anno il Consiglio Direttivo ha aumentato la tessera da 40 a 45 euro, a seguito di una deliberazione dell'ASI che ha imposto un costo minimo della tessera di 100 euro (tessera ASI inclusa) per armonizzarla a quella della maggior parte dei club federati. Se la deliberazione dell'ASI fosse stata applicata in toto immediatamente, il costo della sola tessera del nostro Club sarebbe dovuto salire a 58 euro; abbiamo cercato quindi di diluire nel tempo questo aumento per agevolare i soci.

Si rammenta che la tessera ha validità per l'anno solare (1 gennaio - 31 dicembre) e che va rinnovata tutti gli anni poiché è un requisito essenziale per la validità delle polizze assicurative per auto storiche. Se non si è in regola la compagnia potrebbe non

pagare il sinistro anche con ragione. Vi chiediamo quindi di rinnovare la tessera al più presto con il bollettino di pagamento, precompilato con tutti i dati del socio, che è stato inviato a casa nel mese di novembre: bisogna solo recarsi in posta per effettuare il versamento. Per i soci ASI, il costo della tessera dovrebbe risultare invariato anche per il 2009 (pari a 42 euro); occorre rinnovare l'iscrizione all'ASI contestualmente a quella del Club. Non ci si può iscrivere direttamente all'ASI, ma solo attraverso un club federato versando la quota sia del club federato sia dell'ASI. Se si vuole mantenere la validità delle pratiche ASI effettuate (principalmente l'attestato di storicità e il certificato di identità) è necessario rinnovare la



tessera dell'ASI tutti gli anni. Anche in questo caso viene inviato a casa del socio il bollettino precompilato per il rinnovo. I gadget per il tesseramento 2010 sono due:

- 1) il portachiavi porta-gettone del carrello del supermercato, personalizzato con i loghi del Club;
- 2) il borsellino multiuso. L'adesivo 2010 è il terzo pezzo della 500 e per inserirlo occhio al disegno!

Buona visione a tutti!

La Presidente

Silvia Depaoli



Nuova Convenzione per i Soci "FIAT 500 CLUB ITALIA"

Ruote Ruggenti, la polizza assicurativa per collezionisti di autovetture e motocicli d'epoca.

GARANZIA BASE RCA (per autovetture e motocicli)*

Numero di veicoli da assicurare	Per collezioni di veicoli di età superiore a 30 anni	Per collezioni comprendenti fino a 5 veicoli di età tra i 20 e i 30 anni
da 1 a 3	Euro 150,00	Euro 230,00
da 4 a 5	Euro 200,00	Euro 280,00
da 6 a 10	Euro 240,00	Euro 320,00

*La Garanzia RCA prevede anche che la Compagnia non possa rivalersi su di te in caso di sinistro per guida in stato di ebbrezza, guida con patente scaduta o mancata revisione del veicolo.

E con le GARANZIE OPZIONALI, applicabili su uno o più veicoli, avrai la garanzia Rimborso spese per il Traino abbinata all'Incendio "a primo rischio assoluto" comprensiva della garanzia Ricorso Terzi da Incendio, e potrai aggiungere anche le garanzie Vip Cristalli e Infortuni del conducente. Per viaggiare con la massima tranquillità.

per maggiori informazioni, visita il nostro sito: www.fondiarivoghera.it o contattaci telefonicamente

Ruote Ruggenti. Ecco tutti i vantaggi da collezionare:

- puoi stipulare la polizza per tutte le marche e i modelli di autovetture e motocicli
- non è richiesta l'iscrizione ad A.S.I., F.M.I o A.C.I
- non hai limitazioni alla circolazione (puoi transitare anche durante sfilate e raduni)
- puoi includere in polizza fino a 4 conducenti autorizzati e variarne i nominativi in qualsiasi momento della durata del contratto
- non importa dove risiedi, la polizza è stipulabile dai soci di circoli** di veicoli di interesse storico e collezionistico regolarmente costituiti di tutta Italia.



Fondiaria-Sai Divisione Fondiaria
 Agenzia Generale "Voghera-Cavour"
 Via Covini, 13 - 27058 Voghera (PV)
 Tel. 0383.640556 - Fax 0383.360339
 Cell. 340.2181066 - 339.3112955
 E-mail: fondiarivoghera704@gmail.com
 Agente: Massimo Castoldi



6 DICEMBRE 2009

Elezioni e Pranzo degli Auguri

>Stefania Ponzone

Giornata intensa quella di domenica 6 dicembre. Importante l'afflusso dei soci, provenienti da tutta Italia, per partecipare alle votazioni per il rinnovo delle cariche sociali: più di 120 i votanti, circa 200 i presenti al pran-



Sopra, un momento dell'Assemblea. A lato: al Ristorante; la consegna di un piatto ricordo a Silvia Depaoli: con lei, da sinistra, il segretario Danilo Cosci, il vicepresidente Stelio Yannoulis, Pietro Balestra (vicesindaco di Villanova), Domenico Romano, Don Mauro Marchiano (parroco di Garlenda). A portare i loro saluti al Club nel corso della giornata sono intervenuti anche il sindaco di Garlenda Giuliano Miele e il comandante della Polizia Stradale di Albenga Pino Fusco.



Nella foto sopra, un momento dedicato alla solidarietà: Mirella Vitale, moglie del socio Luciano, ha presentato Matilde, la pigotta "targata" Fiat 500 Club Italia. Le pigotte sono bambole di pezza che da qualche anno l'Unicef realizza per sostenere una campagna di vaccinazione per i bambini del Terzo Mondo.

zo, svoltosi presso l'Hotel Ristorante Hermitage di Villanova d'Albenga. Le urne sono state aperte dalle 9 alle 11,30 nei locali della Biblioteca Comunale (*gli stessi delle iscrizioni al Meeting, ndr*).

Alle 10, nella sala proiezioni del Museo, ha invece avuto inizio l'Assemblea, presieduta dal proboviro e socio fondatore Mario Ferrando: è stato preso in esame e successivamente approvato il Bilancio 2008 e, nello scorrere le varie voci, si è avuto modo di parlare di molti argomenti, dalla rivista alla Segreteria, dall'ASI alle numerose manifestazioni (raduni, fiere, mostre-scambio).

La "politica economica" del sodalizio è improntata al risparmio ove possibile, ma anche ai forti investimenti, purché, come ha ribadito il fondatore Domenico Romano, «ci sia un ricavo in termini di nuovi soci e di visibilità generale del Club».

Altro argomento ampiamente trattato è stato il sito internet, che conta oltre 900 utenti iscritti e migliaia e migliaia di pagine viste ogni giorno. Si è parlato di sinergia con la rivista, del forum (fondamentale per tenere le fila della community di cinquecentisti), delle pagine per i fiduciari, del prossimo lancio dell'e-commerce.

Molto interesse anche intorno all'iniziativa Punto Amico, con l'annuncio della prossima pubblicazione della Guida 2010 e molte sottolineature sul

Gli eletti

Eletti Consiglio Direttivo

- Cosci Danilo
- Facchini Domenico
- Gherardi Maurizio
- Pellegrino Giuseppe
- Rigolli Luigi
- Rubeo Piero
- Scarpa Alessandro
- Scatola Marcello
- Yannoulis Stelio

Collegio Probiviri

- Ingrassia Lorenzo
- Marinangeli Alessandro
- Paire Mauro

Supplenti:

- Cabona Giuseppino
- Cappato Francesco

Collegio Revisori dei Conti

- Fadda Bruno
- Ferrando Mario
- Fratepietro Luigi

Supplenti:

- Pizzo Paolo
- Tassistro Giancarlo

tema della qualità dei servizi e della professionalità delle aziende coinvolte: anche se, specie di questi tempi, siamo un po' tutti attenti al risparmio, la serietà di coloro ai quali i cinquecentisti si rivolgeranno per le loro esigenze deve venir prima di qualsiasi sconto.

In attesa dell'arrivo dei risultati elettorali, l'Assemblea è proseguita con gli interventi dei numerosi fiduciari presenti, dai quali sono emersi gli aspetti che caratterizzano i raduni, intesi come importanti occasioni – oltre che per esprimere la passione per la 500 – per fare beneficenza, cultura, scoperta del territorio. Il conservatore del Museo Ugo Giacobbe ha riferito della nostra partecipazione all'11° World Forum for Motor Museums ed il CT ASI Camillo Lucenti ha risposto a domande circa restauri e sedute di omologazione.

Una volta proclamati gli eletti, ci si è spostati al ristorante per il pranzo, cui ha fatto seguito la consegna di vari omaggi. Ma la più omaggiata e festeggiata è stata senz'altro Silvia De paoli, presidente uscente, che, molto commossa, ha ricevuto testimonianza dell'affetto dei soci.

I consiglieri si ritroveranno a Bologna il 10 gennaio 2010 per la prima seduta del nuovo Direttivo, quando saranno nominati presidente, vicepresidente, segretario e vicesegretario; fino a tale data, le attuali cariche resteranno attive.

500 International • Last Minute

In chiusura di giornale è giunta dal nostro fiduciario inglese una nota circa il suo prossimo viaggio in Italia, che si svolgerà a maggio e toccherà vari punti della Penisola, con tanto di partecipazione ad alcuni raduni. Ecco il testo originale in inglese e vi terremo aggiornati sul prossimo numero e tramite il sito.

Discover Italy in 500

In the year 2000 Jan and I, together with our Fiat 500 'Bugs'y', drove round Europe, covering 10 countries and 11500 km in 28 days. That seems ages ago!!, so in 2010 we have decided to attempt another feat and prove that once again the Fiat 500 is not just a classic car only to be used on short drives and on dry days. This time we are planning to see more of Italy. And to prove, once again to the Italians that the English are mad!!

Of course we couldn't do the trip without our faithful Bugs'y, who served us so well 10 years ago, so this winter my job will be; Strip the car down, check all mechanicals – mend and renew where necessary & hopefully a re-spray.

Our trip will begin on the Friday 21st May 2010, leaving the UK for a quick drive through France arriving in Italy on Sunday 23rd. Here we hope to join a Fiat 500 Raduno as a send off for the trip.

Over the next 20 days: we will take a ferry from Genova to Sardinia, here we will spend a few days enjoying the island and taking part in a raduno near Cagliari on Friday & Saturday 28th & 29th May.



Then take the ferry to Sicily where we again we hope to meet other cinquecentisti and experience all that the island has to offer. From there we will travel to the main land and drive up the length of Italy visiting such places as the Amalfi Coast, Roma and the Vatican, Pisa and if time permits, across to Venice, before returning to Garlenda to tell everyone about our trip. We will be contacting all the Fiduciari on our route, hoping to meet as many as possible, together with their local cinquecentisti and perhaps take part in a Raduno or two. The exact itinerary is still in the planning stage and will be published in the next magazine, but if anyone is interested in joining us for the whole trip, parts of the trip or just for one day as we pass through their area, please contact us, details below or contact Fiat 500 Club Italia.

We would also welcome any suggestions as to what we could visit on the trip. James & Jan Di Carlo. (Fiduciario Gran Bretagna). Tel: 00 44 (0)1252 613335. Email: italcorsa@googlemail.com

500 & Cavalli



Raduno all'Ippodromo di Vinovo (TO) • 6 giugno 2010

Un importante appuntamento estivo organizzato dal Coordinamento di Torino del Fiat 500 Club Italia in collaborazione gli Amici Fiat 500 della Valle

di Susa all'Ippodromo di Vinovo, una suggestiva location per i nostri cinquini e per trascorrere una giornata in compagnia e grande divertimento.

Il programma sarà così articolato:

- Ore 8 – 10,30 Iscrizioni presso l'Ippodromo di Vinovo, Via Stupinigi 167 con foto (consegna postale)
- Ore 11 – 12,30 Giro turistico con vista al Castello di Vinovo
- Ore 13 Ritorno all'Ippodromo per pranzo
- Ore 15 Pomeriggio all'Ippodromo con giochi per i bambini
- Ore 16,30 Premiazioni
- Ore 17,30 Giro in pista all'Ippodromo.

Sono ammesse 200 vetture.

Il costo dell'iscrizione è di 12 euro a vettura; il costo del pranzo è di 18 euro a persona; per i bambini fino ai 10 anni il costo del pranzo è di 10 euro.

Prenotazione obbligatoria

entro e non oltre il 28 maggio 2010.

Per info Silvia & Paolo cell. 347.3205045.

Condoglianze

Il Club esprime la propria vicinanza al fiduciario e consigliere Domenico Facchini ed al grafico Marco Garofalo per la perdita delle loro mamme.



VISITATORI ALL'ASSALTO DELLO STAND

Fiera di Padova-Salone di Auto e Moto d'Epoca 23-24-25 ottobre 2009

>Ugo **Giacobbe**

più si fa sentire il calo degli "zuccheri".
Anche noi eravamo pronti, sì, pronti

Le vetture esposte erano: Fiat 500 R
"Depotenziata" a 350 cc. di Renato



a incontrare i vecchi amici e a conoscere i nuovi; infatti lo stand è stato preso completamente d'assalto dal "popolo" dei cinquecentisti, ma anche da moltissimi visitatori che hanno chiesto le più svariate informazioni sulle nostre beniamine e sul Club. Anche questa volta abbiamo ottenuto il successo che speravamo e per il quale tutti noi abbiamo lavorato molto.

2010

Pronti per Padova n° 10?

Nove anni di partecipazione del Fiat 500 Club Italia alla Fiera di Padova. In questi anni i soci del Club sono cresciuti tantissimo fino a sfiorare la quota dei 20.000.

È una vetrina prestigiosa per il nostro sodalizio soprattutto in Veneto dove vi sono molti appassionati del mitico cinquino.

Tantissime le visite nei tre giorni allo stand, che risulta sempre fra i più visitati della fiera.

Vorrei fare un applauso a tutto lo staff del Club che in tutti questi anni ha sempre permesso l'ottima riuscita della manifestazione.

L'appuntamento è per il prossimo anno quando festeggeremo i dieci anni di Padova.

Silvia Depaoli

Valbusa; Fiat 500 L di Alberto Luzi; Fiat 500 Tuning di Davide Meggiolaro; Fiat 500 Giardiniera con "cassone" di Stefano Paluan; Fiat 500 D di Fiorenzo Fontolan. A "rimboccarsi le maniche" un gruppo molto nutrito, composto da dirigenti ed esperti: Presidente Fondatore Domenico Romano, Presidente Silvia Depaoli, Vice-Presidente Stelio Yannoulis con la moglie Marinella, Conservatore del Registro di Modello Fiat 500 Enrico Bo, Commissario ASI Camillo Lucenti; da una rappresentanza dei fiduciari: Claudio Bertolusso (Alba-Bra), Luisella Marmo (Asti), Mimmo Facchini (Bari), Adriano Bonavita (Genova), Alberto Tornatore (Imperia), Renato Valbusa (Lago di Garda), Raffaele Martelli (Sud-Est Barese), Paolo Zambianchi (Torino), Luciano Odorico (Udine-Pordenone); dai soci Ezio Assente di Torino e Andrea Pellicciari (new entry di Bologna).

Presenti anche il sottoscritto, Conservatore del Museo Multimediale della 500, con la moglie Ivana, nonché Roberto De Capitani e Annalisa Barbieri Viale dello Staff. Quasi impossibile citare quanti sono passati per una semplice visita, ma l'impressione è che l'evento sia giustamente molto sentito da tutti i membri – come si suol dire, di ogni ordine e grado – del nostro sodalizio. E, a proposito di visite, segnaliamo quella graditissima del Presidente dell'A.S.I. Roberto Loi.

Anche nel 2009 il Fiat 500 Club Italia non poteva mancare all'appuntamento padovano, una splendida "tre giorni" all'insegna del motorismo storico.

Alle 9 di venerdì al nostro stand, di circa 100 mq, tutto era pronto per accogliere i visitatori: cinque lucidissime Fiat 500, un banco e tre vetrine con i gadget, un tavolo per le informazioni e iscrizioni, uno per il "Punto Amico" ed infine quello per i gustosi "stuzzichini" preparati per l'ora in cui



In queste foto, il nostro stand a Padova, affollato di visitatori.

A sinistra, tre simpatiche foto di gruppo con dirigenti, soci ed ospiti (nella prima si nota la giornalista esperta di motori Francesca Grimaldi e nella seconda, al centro, il presidente ASI Loi) e un'inquadratura dello stand nella pagina di sinistra, in basso.

Fiera del Legno a Brossasco

Il 26 aprile e il 2 maggio 2009 a Brossasco (capitale economica della Valle Varaita e maggiore centro del Saluzzese per la produzione del mobile rustico), si è svolta la tradizionale fiera del legno dove maestri falegnami, scultori e semplici appassionati hanno messo in mostra i loro capolavori. Alla manifestazione possono aderire anche hobbisti e altri espositori: il Coordinamento di Saluzzo del Fiat 500 Club Italia, su invito dell'Amministrazione Comunale, ha partecipato con uno stand. Nella prima giornata il tempo non è stato clemente, la pioggia caduta copiosa ha rovinato in parte l'iniziativa. La visita guidata agli Stabilimenti dei Fratelli Degiovanni (nota azienda di mobili in legno massello) che ha messo a



disposizione navette per il trasferimento agli stabilimenti prima e alle sale mostre dopo, ha dato l'opportunità di vedere la nascita di veri pezzi d'arte. Anche se la pioggia continuava a cadere, di certo non è mancato l'interessamento alle nostre 500, due delle quali gentilmente messe a disposizione dal socio Dario Dossetto di Moretta (CN) e dalla carrozzeria "La Brossaschese". Il 2 maggio la giornata si è subito presentata bene: un bel sole caldo ha accompagnato le migliaia di visitatori; il complesso bandistico, saltimbanchi e giocolieri hanno allietato il momento ed il nostro stand è stato un'ottima occasione per ricordare l'epoca in cui la 500 era la Regina della Valle e per chiarire i dubbi di quei proprietari di cinquini - non ancora a conoscenza del nostro Club - convinti di non poter più adoperare l'auto in quanto mezzo ritenuto inquinante.

Mauro Paire & Piera Manera



Caorle, 26-27 settembre 2009



Anche la 14ª edizione della Mostra scambio internazionale di Caorle (26-27 settembre 2009), gestita da "Epoca Car s.r.l." ha ottenuto dei lusinghieri risultati. Rispetto agli anni precedenti, le presenze sono aumentate in maniera esponenziale sia in termini di operatori del settore sia di visitatori e compratori; la kermesse, durata due giorni intensi, è stata caratterizzata da eventi collaterali in campo motociclistico, automobilistico ed altro ancora, con una nutrita presenza di motocar-



riindustriali d'epoca veramente di notevole pregio ed interesse storico. Come ogni anno Epoca Car ha presentato i suoi pezzi restaurati come meglio non si potrebbe: un plauso ai figli del compianto Dante che proseguono con passione l'attività del padre (da poco mancato), che ricordiamo tutti con affetto quale grande personaggio del mondo delle auto storiche. Lo stand del Fiat 500 Club Italia è stato allestito per essere un'oasi di ristoro per i soci vecchi e nuovi ed i curiosi in visita alla fiera; le auto in mostra (una L, una MyCar e una replica Giannini) sono state particolarmente apprezzate. Ad "impreziosire" lo stand, la presenza di una hostess per distribuire il materiale del Club, che è stato molto gradito, risultando fondamentale per la nostra promozione. L'appuntamento si rinnoverà, naturalmente, con l'edizione 2010.

Maurizio Gherardi

TOUR DELLA TUNISIA



25/27 Settembre
3/5 Ottobre 2009

>Alessandro Scarpa

Patrocinato dal Fiat 500 Club Italia ed organizzato da Explorando Tour Operator di Torino, si è svolto con successo il Tour della Tunisia, primo 500 Expedition Team. I partecipanti provenivano da Sicilia, Calabria, Campania, Lazio, Umbria, Toscana, Emilia Romagna, Veneto, Lombardia, Piemonte e Liguria.

Il 25 Settembre 2009 sono partiti da Civitavecchia 5 equipaggi e da Palermo altri 5. Un altro cinquino è salpato da Salerno. Il 27 settembre hanno lasciato Genova altre 21 Fiat 500, accompagnate dall'auto di appoggio del Club.

Mentre le partenze da Civitavecchia, Palermo e Salerno sono risultate regolari, quella da Genova è stata un po' laboriosa, se consideriamo le sette ore di ritardo, che comunque hanno favorito la familiarizzazione dei soci. Giunti a Tunisi alle 20,30, aiutati dal Ministero del Turismo tunisino siamo riusciti a espletare le operazioni doganali in due ore. Scortati dalla polizia abbiamo raggiunto l'albergo Phebus di Gammarth alle 23 (le 22 locali), accolti dagli amici del Centro-Sud.

Condurre un convoglio di trentadue 500 nel traffico intenso di Tunisi è stata impresa non da poco! Fortunatamente eravamo sempre scortati da un mezzo del Ministero e da un altro dell'Italcar, importatore del gruppo Fiat e della Petronas e sponsor del viaggio assieme alla Tunis Air. A Tunisi abbiamo ammi-

rato gli stupendi mosaici del Museo del Bardo, poi ci siamo immersi nella Medina dove abbiamo bevuto il tè alla menta ed abbiamo pranzato nei bar e ristoranti storici più famosi di Tunisi. Nel pomeriggio, visita alla sede della Italcar/Fiat/Petronas ed aperitivo offerto in un bar alla moda. Serata ufficiale nel giardino dell'albergo: presenti l'Ambasciatore d'Italia Antonio D'Andria, il direttore del Turismo Tunisino, la Tunis Air, l'editore Finzi ed il direttore della Italcar. Sono stati presentati il viaggio, il Fiat 500 Club Italia ed il nuovo libro "La 500 Rossa" di Mino Rosso. Brindisi finale con dolci tunisini, gianduiotti torinesi e... cinquino il frollino, il biscotto della 500. Dopo l'interessante visita di Cartagine, siamo arrivati ad Hammamet per il pranzo. Numerosi problemi meccanici hanno movimentato la giornata: due dinamo, perdite di olio, marmitta, due forature. A Port el Kantoui ci ha accolto il grande albergo El Kanta ed una elegante cena al ristorante Méditerranée ha rinfancato gli animi. L'unica giornata di relax ci ha visto passeggiare nella Medina della vicina Sousse, con grande dispiegamento dei cinquini nella piazza centrale. Nel porto turistico di Port El Kantoui abbiamo avuto la gradita visita a sorpresa del tunisino Ridha Ayed, con la sua magnifica 500 modificata cabrio con tanto di rimorchietto: possiede altre tre cinquini. Forse le uniche



500 in Tunisia! Il Colosseo El Jem (vedi foto di questa pagina) ha rappresentato il punto più a sud del viaggio. L'imponenza di questo edificio, costruito dai romani 2.000 anni fa, è sorprendente, come potete notare nella foto di questa pagina (quando il gruppo ha posato con tanto di cammello!).

La cena di commiato ha confermato il grande spirito di collaborazione e fratellanza dei cinquecentisti.

Sabato 3 ottobre alla sera gli amici del Centro-Sud si sono imbarcati. L'imbarco degli equipaggi del Nord è avvenuto domenica pomeriggio, non senza avere visitato il villaggio arabo/andaluso di Sidi Bou Said. Il rientro a Genova è stato nuovamente laborioso, con 6 ore di ritardo. Dopo snervanti code per le operazioni doganali, il gruppo era finalmente "libero" all'una di notte del 6 ottobre. In concomitanza col Salone Nautico non è stato possibile trovare una camera di albergo ed ai cinquecentisti non è rimasto che... proseguire. Bollettino dei rientri: Liguri h. 2,30/3.00 - Piemontesi h. 4.00/5,30. - Lombardi h. 4.00/5.00 - Bolognesi/Modenesi h. 5.00/6.00! Il viaggio ha lasciato tutti entusiasti. Una esperienza da ripetere, insomma, e va sottolineata l'entusiastica accoglienza riservataci per le strade da tutti i tunisini e dai tanti turisti europei. Cogliamo l'occasione per ringraziare il nostro tour operator Explorando per l'ottima organizzazione, nonché il meccanico Claudio Galetto e i colleghi tunisini Kamal Liman e Saber Omrani della Italcar, il cui contributo è stato determinante ed encomiabile. Già si sta programmando una ripetizione ed una versione "challenge" per i veterani del primo viaggio. Altre fantasie sono in cantiere.

(Collage di foto alle pagine 32-33 e online su www.500clubitalia.it)

**AUTOCARROZZERIA
OFFICINA**



NISSAN



CENTRO
RIPARAZIONE
SOSTITUZIONE
CRISTALLI

RESTAURO
FIAT 500 E
AUTO D'EPOCA

MARIO DOGLIO

VIA AURELIA, 266 - TEL. 0182/992406 - 17023 CERIALE (SV)

SOCCORSO STRADALE

Partita IVA: 09610450090

ISTANTANEE DAL MUSEO

Preceduta dalla proiezione di un filmato di ringraziamento da parte della località abruzzese terremotata "adottata" dalla comunità garlendese, il racconto dell'esperienza di volontariato a Calcutta dell'infermiera ingauna Francesca Furciniti ha molto coinvolto gli intervenuti, tra cui il sindaco Giuliano Miele, la vicesindaco Silvia Pittoli e il parroco Don Mauro Marchiano. Al di là del contributo alla raccolta fondi, che permetteranno l'acquisto di materiali sanitari e di prima necessità, la serata, svoltasi il 2 ottobre 2009, ha consentito a Francesca di stabilire contatti con altre associazioni del territorio.



Il 6 ottobre 2009 si è svolta una piccola, informale cerimonia per la consegna delle grandi e coloratissime sagome di legno riproducenti due 500, una vista di fronte e una di tre quarti, "interpretate" dall'artista Raffaella dell'Orto e dai bambini che hanno partecipato ai laboratori che si sono svolti a luglio, in occasione di due eventi che hanno visto la collaborazione tra il Fiat 500 Club Italia e la comunità cereialese (Comune, Proloco, CIV InCeriale e Ascom-Confcommercio) all'insegna della "Tavolozza di 500". A proposito della collettiva di pittura che ha impreziosito il Museo per tutta l'estate, una selezione delle opere è in esposizione fino al termine del periodo festivo al Bar Pasticceria "Bacchin", sempre in Ceriale.

Uscita la vettura del socio di Andora (SV) Gaetano Loparco, il 10 ottobre 2009 è entrata la 500 D del 1964 del socio milanese Claudio Zara. L'auto, che presenta alcuni accessori di particolare interesse, si fregia della targa ASI conquistata durante la seduta di omologazione svoltasi nel settembre 2008 proprio a Garlenda. È in corso di realizzazione una pagina web nella quale saranno elencate tutte le vetture che, dal luglio 2007 in poi, sono state esposte al "Dante Giacosa"; un modo senz'altro per ringraziare i proprietari che le han-

no messe a disposizione, ma soprattutto per completezza di informazione nei confronti di tutti gli appassionati. Ricordiamo che coloro che fossero interessati a "candidare" il proprio cinquino per un periodo al Museo devono contattare il conservatore Ugo Giacobbe alla casella u.giacobbe@500clubitalia.it, illustrando le caratteristiche della macchina, che non deve obbligatoriamente essere iscritta all'ASI o al Registro di Modello, ma deve essere in buone condizioni ed essere in qualche modo "rappresentativa" del proprio modello (di serie o speciale).



Quasi tutti presenti all'appello i fiduciari della Liguria per un incontro operativo svoltosi il 7 novembre 2009. Con la conduzione del referente regionale Gino Rigolli e del presidente fondatore Domenico Romano, i numerosi punti all'odg (andamento del tesseramento, "Punto Amico", marketing, calendario eventi, sito web...) sono stati affrontati con grande partecipazione in un clima amichevole e disteso. Graditi ospiti di buona parte della riunione, tre giovani cinquecentisti della zona di Salsomaggiore.

+ notizie su www.500clubitalia.it



IN 500 SOTTO IL CIUCHÉ

>Luisella **Marmo** e
Claudio **Bertolusso**

Domenica 28 giugno 2009 si è svolta con grande partecipazione di equipaggi ed il coinvolgimento di nume-



Nelle foto in alto:
le 500 in pista; qui sopra,
le 500 in piazza sotto il "Ciuché";
qui sotto: il gruppo dell'Oltrepò Pavese.



rose persone (tra cinquecentisti e pubblico), il 3° Raduno "In 500 sotto il Ciuché" a Trinità (CN). Sin dal mattino le mitiche si sono fatte ammirare sia in esposizione statica sia in movimento; alle 11 circa la carovana rombante si è spostata in direzione del "Parco dei Giganti" a Salmour, dove è stata fatta una "passerella" in pista. A seguire, il Team Lavazza Tecno – trofeo italiano velocità storiche – si è esibito con una dimostrazione di gara. Al termine, un gradevole aperitivo.

Tutti entusiasti, i partecipanti sono ripartiti per Trinità per degustare il pranzo curato dall'Associazione Commercianti ed Artigiani Trinitesi, che hanno garantito l'ottima riuscita organizzativa e... mangereccia! Ringraziamo per la presenza il gruppo proveniente dall'Oltrepò Pavese guidato da Giovanni Rizzo, nonché Piero e Laura Lavazza con tutto lo staff della Lavazza Tecno per la disponibilità.



21 giugno 2009

Intenso programma a Partinico

Domenica 21 giugno 2009 il 5° Raduno "40 miglia in 500" - 2° Raduno "La Fontana", con ritrovo e registrazione degli equipaggi presso l'omonimo Centro Commerciale (che l'ha organizzato in collaborazione con il Coordinamento di Partinico) a partire dalle 8,30. Mentre le vetture si facevano ammirare, per i cinquecentisti c'era una gradita degustazione di yogurt; poi, alle 11,30 la colonna si è messa in moto per visitare la Torre Ventimiglia presso il Comune di Montelepre. Dopo la tappa a Sagana e l'aperitivo al Ristorante L'Orchidea, il pranzo – al sacco – è stato consumato alla diga Jato. Nel pomeriggio, partenza per Partinico e visita della Cantina Reale; alle 17, infine, rientro al Centro Commerciale "La Fontana" per il rinfresco, la consegna di un trofeo ricordo a tutti gli intervenuti, saluti e ringraziamenti.

Nelle foto sotto, alcuni momenti del raduno; si nota anche il fiduciario Rosario Pratelli.





“CHI BEN INCOMINCIA...”

+ notizie su www.500clubitalia.it

>Carla **Bilardello**

Inebriati dal dolcissimo profumo delle zagare, ci siamo ritrovati numerosissimi a Francofonte, per il primo meeting del Coordinamento di Siracusa Nord, organizzato dal giovanissimo fiduciario Antonino Briganti. Nella via principale del paese, le 150 mitiche offrivano sicuramente un colpo d'occhio sensazionale, in un'atmosfera festosa allietata da un sottofondo musicale che ha accompagnato le iscrizioni e la colazione, cui hanno fatto seguito le premiazioni dei partecipanti, con in testa i vari fiduciari e i presidenti di altri Club, alla presenza dell'assessore Angela Consolo, che personalmente ha consegnato le targhe ricordo. Dopo il cocktail offerto dal Pub La Rosa Blu, il giro turistico del paese e dei dintorni, ben accolti dagli abitanti. La lunga colonna si è poi diretta a Vizzini e il pranzo è stato consumato nell'agriturismo "A Cunziria", immersi nella natura e rallegrati dalle note del Duo Musicale "Ornella e Delfi-

no", mentre l'instancabile Antonino, ben assistito dalla moglie Salvatrice e dai familiari, organizzava la riffa e le altre premiazioni, fra cui quella del Coordinamento venuto da più lontano (Marsala, circa 300 km). Così, dopo la torta, le ultime foto di gruppo ed i caffè, si è passati ai

saluti. Archiviando i ricordi della giornata tra quelli delle esperienze positive, per l'organizzazione e per l'ineccepibile accoglienza ricevuta, per Antonino una massima che vuole essere un augurio: "chi ben incomincia è a metà dell'opera".

500 Racing Point

TUTTO QUELLO CHE CERCAVI PER LA TUA 500 ORA C'È

>>> **PREPARAZIONE MOTORI · INTERNI SPORTIVI · KIT FRENI A DISCO**
ASSETTI · FILTRI SPORTIVI · RICAMBI ORIGINALI · LAMIERATI
ABBIGLIAMENTO · CAPOTTINE · CRUSCOTTI ABARTH

INFO Fabio: 338.8611565 Antonio: 338.8873279

COME RAGGIUNGERCI: Autostrada MI-VE uscita Capriate
 seguire indicazioni per "Sotto il Monte"
 Via E. Fermi II, Ternò D'Isola (BG)

ORARIO: dal lunedì al giovedì dalle 17-19.30
 il venerdì dalle 17-21.30
 il sabato 10-12/15-19

www.500racingpoint.it

CUMIANA... E FANNO TRE!

>Silvia Depaoli

In occasione della Festa della Repubblica si è svolta a Cumiana la terza edizione del meeting delle 500, con appuntamento per gli equipaggi in Piazza Martiri per le iscrizioni, la foto di rito e il caffè offerto dal Bar Sport.

Dopo le apprensioni della vigilia – si temeva una scarsa partecipazione – le bicilindriche iscritte alla manifestazione risultavano 67: un risultato positivo, dopo quello dello scorso anno. Il giro turistico è stato effettuato attraverso il territorio comunale e presso il Ristorante Pizzeria La Nuova Primavera è stato offerto un abbondante aperitivo. Dopo il pranzo presso il Centro Sporti-



vo Camusso di Cumiana (al cui termine il Bar Tabacchi Principe ha offerto il sorbetto a tutti i commensali), si è ritornati in Piazza Martiri per le premiazioni e i saluti. Un vivo ringraziamento per la buona riuscita del raduno va all'Amministrazione di Cumiana e al socio

del Coordinamento delle Valli del Pinerolese Vincenzo Modica, che hanno scommesso su questa manifestazione. In conclusione, vorrei segnalare la galanteria proprio di Vincenzo, che ha donato una rosa rossa a tutte le signore partecipanti al raduno.

Nelle foto: le 500 sfilano; le bicilindriche in Piazza Martiri a Cumiana; Vincenzo Modica e family alle iscrizioni; la presidente con il sindaco e l'assessore al Turismo, Sport e Tempo Libero di Cumiana, Maurizio Ruffinatto.



2° Raduno "dil zanzal"

Elio Paganini *

L'Associazione O.N.L.U.S. "Brazzolo per la solidarietà" ringrazia sentitamente la partecipazione alla XI Festa della Solidarietà il Fiat 500 Club Italia - Coordinamento di Ferrara, che per l'occasione ha organizzato il 2° Raduno "dil zanzal", chiamato così per la presenza del terribile insetto (*la zanzara, ndR*) nella zona e nel periodo in questione.

Trentadue equipaggi con altrettante auto sono partiti da Ferrara per transitare a Copparo (grosso centro del medio ferrarese) dove l'infaticabile fiduciario Mirko Magri ha provveduto con una sosta a rifocillare gli intervenuti nella giornata calda e afosa.

Dopo il salutare rinfresco, i partecipanti sono transitati nella grande tenuta di Zenzalino, famosa oltre che per le suggestive vestigia di epoche passate anche per aver dato i natali al più grande trotatore di tutti i tempi, il mitico Varenne, cresciuto nelle scuderie della tenuta. In seguito, il corteo di auto è arrivato a

destinazione nel centro operativo dell'associazione, sito nel comprensorio del copparese e precisamente a Brazzolo.

"Brazzolo per la solidarietà" è nata 11 anni fa per dare sostegno alle persone diversamente abili del territorio; essa è costituita da un gruppo di volontari dalle mansioni più disparate, che tutti gli anni organizzano una festa i cui utili vengono destinati alle persone bisognose e in gravi difficoltà.

Onore e gloria dunque a tutti i 74 cinquecentisti che con la loro partecipazione hanno permesso anche quest'anno di ottenere dei risultati per la XI Festa della Solidarietà. Nella giornata del 14 giugno abbiamo ospitato circa 90 persone (ragazzi diversamente abili e loro accompagnatori).

Un grazie di cuore al fiduciario e amico del Fiat 500 Club Italia - Coordinamento di Ferrara Mirko Magri, sempre sensibile a queste cause.

* Presidente "Brazzolo per la solidarietà"

www.tutto500.it

di Diella Antonio

Tutto per la 500...
a portata di mouse!info@tutto500.it
cell. 329 9729011

Prima volta della 500

Una testimonianza

Oggi sono qui con una grande nostalgia della mia vita lavorativa, che è legata in modo particolare alla nascita della gloriosa Fiat 500. Vedere qui radunate un buon numero delle storiche cinque mi riempie di gioia e mi riporta indietro al lontano 1957, quando questa vettura è nata. A quell'epoca ho eseguito tutte le fasi per



l'avviamento della produzione, coordinando l'assemblaggio della prima vettura realizzata sulla linea di montaggio, la quale, a differenza dei prototipi iniziali costruiti con pezzi eseguiti a mano, era composta di elementi tutti realizzati con attrezzature definitive. La prima vettura prodotta – mi sembra di ricordare – era di colore beige.

Io personalmente non possiedo una 500, ma vi posso dire che in quegli anni ho cambiato ben quattro esemplari e vi confesso che sono pentito di non averne tratteneuta una.

Auguro a tutti voi amanti della vecchia e gloriosa 500 di proseguire nel vostro cammino di iniziative per mantenere alto il nome di questa vettura.

Piero Roggero

QUATTROPICCOLERUOTE

I cinquini
a Brusasco.

LA PRIMA VOLTA DI BRUSASCO

>Silvia Depaoli

All'ultimo istante è stata decisa dal Coordinamento di Torino la realizzazione di questo nuovo raduno in una piccola cittadina al confine fra le province di Vercelli e Torino. La scelta della data non è però stata delle migliori: 21 giugno, Festa di San Luigi, che quest'anno purtroppo è coincisa con i ballottaggi delle elezioni provinciali. Per questa ragione si è dovuto svolgere il giro turistico all'interno del territorio comunale. Il prossimo anno andrà meglio...Dopo il pranzo, presso i padiglioni della Proloco di Brusasco si sono svolte le premiazioni e l'incontro con Piero

Roggero, responsabile della linea della 500 nel 1957. Qui nel box riportiamo la testimonianza di chi ha visto nascere la vettura che ha "messo gli italiani sulle quattro ruote". Il signor Roggero e la consorte hanno partecipato anche alla festa dei 25 anni del Fiat 500 Club Italia lo scorso 5 luglio presso l'Ippodromo di Villanova d'Albenga.

Un vivo ringraziamento va al signor Domenico, presidente della Proloco di Brusasco, che ha permesso la buona riuscita della manifestazione.

Gli equipaggi partecipanti sono stati solamente 20, ma se vi sarà una nuova edizione del raduno, sarà sicuramente un successo.



Qui sopra, la Presidente, il Sindaco e il Presidente della Proloco di Brusasco, Luisella Marmo fiduciaria di Asti.

A destra, Piero Roggero, capo progetto Nuova Fiat 500 nel 1957.

A sinistra, due momenti del raduno di Brazzolo.



7° Meeting a Porto Ceresio

Domenica 21 giugno 2009 a Porto Ceresio (VA) si è svolto il 7° Meeting Fiat 500/126 e derivate, organizzato dal 500 Club Ceresio. Le vetture partecipanti sono state 105, provenienti da tutta la Lombardia, dalla Liguria, dal Piemonte e dalla Svizzera.

Il corteo ha toccato Marchirolo, Ponte Tresa (per il pranzo) e poi Besano, dove si sono svolte le premiazioni. Molte le associazioni rappresentate, tra cui il Fiat 500 Club Italia con i Coordinamenti di Biella e di San Zenone al Lambro, guidati da Ivan Fogliano e Giuseppe Iannolo.

Angelo Morreale



Nella foto, tutto lo staff: Salvatore, Francesco, Luca e Luana, Fausto e Daniela, Renato, Moreno e Sabrina, Gerry; la famiglia Morreale: papà Giuseppe e i figli Myriam ed Angelo. Nella foto a sinistra, la 500 di Giuseppe Morreale.

5° MEMORIAL GUGLIELMO ARCANGELI

>Marco **Pieraccini**

Domenica 21 giugno 2009 si è svolto a Vitolini il raduno di Fiat 500, auto e moto d'epoca in memoria di Guglielmo Arcangeli, detto "Il Profeta", giunto alla sua quinta edizione.

Nonostante il brutto tempo (forte vento e sporadiche piogge), hanno partecipato 44 auto più quattro coraggiosissimi motociclisti con le loro splendide 2 ruote, tra le quali figurava un sidecar.

Per tutti gli equipaggi iscritti un gustoso benvenuto con focacce calde farcite preparate dalle cuoche che già di mattina si davano da fare in cucina. terminate le iscrizioni è iniziato il consueto giro per le colline del Mon-



albano, culminato con un passaggio nel paese di Vinci davanti al museo dedicato al grande Leonardo, e con sosta per l'aperitivo in una splendida pineta. Tornati a Vitolini ci aspettava il pranzo, come sempre ottimo e abbondante, preparato dalla Compagnia degli Ortacci, capitanata dal grande Maurizio Pini, anima di tutta la manifestazione. La giornata si è poi conclusa con le numerose premiazioni ai vari equipaggi, tra cui Luca Mone

da Roma (un affezionato), Andrea Ruggeri e i grandi Giorgio e Vincenzo con le rispettive consorti da Genova. Ilaria Arcangeli, figlia di Guglielmo, ringrazia Vincenzo Giordano, fiduciario del Coordinamento di Empoli, per l'organizzazione, Claudio Salimbeni del Coordinamento di Arezzo per la collaborazione e le staffette per l'ottimo servizio prestato. Un arrivederci alla prossima edizione nella speranza che il tempo sia più clemente.



3° RADUNO "CITTÀ DI MASSA E CARRARA"

>Antonio **Candore**

Domenica 28 Giugno 2009 si è svolto il 3° Raduno Fiat 500 d'epoca "Città di Massa e Carrara", cui hanno partecipato 50 vetture con oltre 100 persone al seguito. I momenti più significativi della manifestazione sono stati: la presentazione in esclusiva e in anteprima per il Coordinamento di Massa e Carrara della nuova Fiat 500 Cabrio presso la Concessionaria Fiat "Rossi Leauto" di Massa che ha sponsorizzato l'evento; la visita con guida al Teatro degli Animosi nel centro storico di Carrara (dove il Sindaco, su mia richiesta, ci ha riservato la Piazza Battisti per l'esposizione dei veicoli); l'arrivo nella centralissima Piazza Aranci di Massa, riservata in esclusiva dal Sindaco e dall'assessore alla Cultura Carmen Menchini, che ci ha ricevuti con scambio di doni; la visita con guida all'interno di Palazzo Ducale, sede della Provincia e della Prefettura di Massa e Carrara (il Prefetto ci ha anche concesso in via del tutto eccezionale la visita agli alloggi prefettizi, dove ci ha ricevuti la viceprefetto Vita Scirè

con un cordiale scambio di omaggi); la premiazione dei partecipanti con targa ricordo nel punto espositivo di Viale Roma a Massa della concessionaria Fiat "Rossi Leauto" e il rinfresco per tutti.



Nelle foto sopra e a sinistra: il fiduciario Antonio Candore con Luca Rossi della Concessionaria "Rossi Leauto" e l'Assessore Menchini; le 500 davanti al Teatro degli Animosi e in Piazza Aranci.

Nelle due foto sotto e a destra: la Gamine immortalata in uno scenario da cartolina e alla Fortezza di Radicofani.



Da Genova a Radicofani

6° Raduno Fortezza di Radicofani. Un bel raduno che consigliamo vivamente. La manifestazione si è svolta il 28 giugno 2009, ma la nostra partenza è avvenuta il giorno prima. Valeva la pena percorrere i molti chilometri (oltre 800 da Genova, andata e ritorno) occorsi per raggiungere Radicofani. Una cittadina che, come altre toscane, conserva il fascino del borgo medioevale. La cornice è quella della campagna senese che tutto il mondo ci invidia.

La nostra Gamine è stata immortalata dall'organizzazione in uno scenario da cartolina. Tante le 500, tutte belle e allegre come le persone che ci hanno accolto. La festa spensierata è finita con il pranzo a base di specialità del posto, accompagnate dagli stornelli esilaranti suonati dalla fisarmonica di un gioviale interprete non meno ammucante del cibo. Per non dire del vino. Siamo stati alloggiati in un B&B situato a Celle sul Rigo: a pochi chilometri, Palazzo Palesa e lì, la sensazione di rivivere altri tempi è stata una piacevole sorpresa. La stessa che abbiamo provato ai piedi della Fortezza di Radicofani, quando siamo stati coinvolti, prima di visitare il sito così importante, in una goliardica e divertente rivisitazione dell'uso delle armi che hanno accompagnato la storia del luogo sapientemente raccontataci da un arciere che sembrava appena uscito dal medioevo.

Le risate non sono mai mancate e le persone non hanno smentito il calore dei raduni toscani. La nostra base ci ha permesso di scoprire una posizione strategica per fare una bella vacanza, essendo poco distante da Montepulciano, Montalcino, Firenze, Siena, Perugia, Orvieto e altre località non meno importanti. Noi abbiamo annotato tutto. Ringraziamo ancora l'organizzazione e speriamo d'esserci anche l'anno prossimo.

Marina Re e Giuseppe Palmeri

7° RADUNO AD ULIVETO TERME



La 500 Penelope sotto lo striscione; Angelo ed Adriana da Trieste (l'equipaggio proveniente da più lontano); Antonio con la Miss; la super-torta.

>Antonio Bartolini

Domenica 12 luglio 2009 ad Uliveto Terme si è tenuto il 7° Raduno Fiat 500 - Auto d'Epoca, organizzato dal Team Fiat 500 Uliveto Terme con l'Associazione



Pro Loco e patrocinato dal Fiat 500 Club Italia. Dalle 8.30 c'erano già equipaggi pronti per l'iscrizione e per la colazione ...gratis. Quest'anno tutti al Centro Commerciale La Porta di Uliveto, inaugurato da appena un mese. È stato tutto un rombo continuo (108 i partecipanti) fino alle 10.30 quando siamo partiti alla volta dell'aperitivo ospiti della Pro Loco di Orentano. Giusto il tempo di bere e di pescare dai vassoi e via a clacson spiegati e bandiere verso il Parco Termale di Uliveto: per la prima volta, infatti, ci è stato dato il permesso di accedere a tale area (un grazie va alla responsabile, la signora Nicoletta). I tavoli, ben apparecchiati nel Salone delle Mescite, sono stati presi d'assalto e il pranzo è stato veramente un ottimo completamento a tutto il resto: dalle premiazioni ai saluti, dai complimenti agli auguri, anche di compleanno (quello per i 60 anni dell'amico Piero da Lucca). Non ci siamo fatti mancare neppure l'elezione di Miss 500. Sono stati premiati tutti gli equipaggi partecipanti e premi speciali sono andati al patentato da più lunga data - dal 1943 - all'equipaggio femminile più giovane, ai due Club intervenuti con più auto (pari merito, il Fans Club Lucca e il Club Fiat 500 Val d'Elsa, capitanato da Vincenzo). A fine pranzo, letteralmente *dulcis in fundo*, tutti alla gelateria "La Piazzetta" di Ghezzeno, che ha offerto gelato a volontà. E per il prossimo anno? Vi svelo un segreto: la data per l'8° Raduno ad Uliveto Terme sarà domenica 11 luglio 2010...

Emilia R. & Abruzzo



Da Castel San Pietro Terme alla Maiella

Domenica 10 maggio 2009 a Castel San Pietro Terme il Coordinamento di Bologna del Fiat 500 Club Italia e la Carrozzeria Lannutti hanno organizzato il secondo raduno del Castello Fiat 500 e derivate. Dopo il ritrovo, colazione offerta da DOC Caffè, Pizzeria "Il Gatto e la Volpe" e Salumeria Laffi e partenza per un tour della zona, con tappe a Brisighella, Monte Mauro, Zattaglia e degustazioni in diverse aziende agricole, per finire alla Festa del Cinghiale ad assaporare un ricco menù. Il pomeriggio è stato allietato dall'esilarante spettacolo del duo comico Mario e Pippo Santonastaso. Al termine, le premiazioni. Buona la copertura mediatica (RAI 3, 7Gold, Nuova Rete, Radio Stella). Parte del ricavato del raduno è stato devoluto in beneficenza alla Croce Rossa Italiana e alla Fa.Ne.P. Onlus. Il 25 luglio a Casoli, in provincia di Chieti, si è invece svolto il 1° Raduno Nazionale della Maiella, nato dall'idea e dall'esperienza e dalla passione dei fratelli Lannutti per la propria terra d'origine. Anche in questo caso, un bel giro alla scoperta del territorio (Fara San Martino, Lama Dei Peligni, Taranta Peligna, Pescocostanzo, Rivisondoli), con buona accoglienza da parte dei locali e un buon pranzo con specialità abruzzesi.



IL NOSTRO VIAGGIO CONTINUA...

>Antonio Belsito

Il 19 luglio 2009 è svolto il 10° Raduno Nazionale Fiat 500 e derivate "Il Dolmen", manifestazione inserita nel programma dell'Estate Biscegliese. La mattinata è iniziata con il benvenuto a tutti i partecipanti: caffè e cornetto presso il Pub Lucignolo e il ricordo del raduno (una bellissima confezione con il ciondolo della 500 in ceramica). La formula 500+moto+stand+sfilata è stata ancora una volta vincente. Nessuno ha avuto il tempo di annoiarsi e c'è anche chi ha degustato e acquistato prodotti locali tipici come taralli,



Nelle foto, momenti e volti del raduno.



frutta, formaggi, olio e vini e qualche modellino di auto grazie a Pastificio Adriatico, Cooperativa Olio Extr. Dolmen, Cantina Soc. Agripuglia, Con-

sorzio Produttori Biscegliesi. Presenti gli stand dell'Ant sez. di Bisceglie, della Pro Loco, della Herbalife e di molte altre Associazioni di volontariato. Per chi voleva ammirare le bellezze della costa, c'è stata anche la possibilità di un giro in trenino.

Tra gli equipaggi, Vito Silvestri dal Lussemburgo, i simpaticissimi coniugi Bianchi da San Severino Marche con la 500 D del '63, poi da Perugia i Manzanti con Fiat 500 D del '62, da Termoli il gruppo Salvatore R. ed amici, da Napoli gli Esposito, da Matera il Sig. Logiudice, poi dalla Puglia c'erano tutti: da Foggia a Mattinata, da Bari alla Bat, da Lecce a Brindisi a Taranto, fiduciosi in testa.

Ringrazio inoltre il Vespa Club di S. Spirito ed altri Club Federati Asi della zona della loro partecipazione. Tante le Fiat 500 di tutti i modelli e di vari anni, poi Porsche, Ferrari, Alfa Romeo, Lancia e Mercedes a festeggiare con noi il compleanno.

Alle ore 12,15 la carovana scortata dai Carabinieri di Bisceglie e dalla Polizia Municipale ha sfilato per la città per raggiungere poi il noto Ristorante La Polveriera, dove siamo rimasti fino alle 17,30 gustando varie specialità locali e concludendo con la torta.

Ricordiamo il Trofeo BRAC, giunto alla sua 7ª edizione e vinto dal Sig. Consueto C., e poi altri premi speciali. Un ricordo agli amici che

non sono più con noi e che si sono sempre distinti per la loro serietà: Giacomo Lamanuzzi, Nicola Guerra e P. Sinigaglia.

Ringrazio tutti i collaboratori: Mimì Galdino, L. Guarini, G. Torchietti, Demetrio, Cesare, Giuseppe, Maurizio, Pasquale ed altri, gli sponsor, il presidente della Regione Puglia, il sindaco Francesco Spina, l'assessore al Turismo Enzo Di Pierro, l'On. Sergio Silvestris, il Direttore della Redazione di "Bisceglie 15 Giorni", la Confcommercio di Bisceglie, il Pastificio La Contadina, la Tapp. Elvezio Esposito di Cosenza ed il Fiat 500 Club Italia. Sperando che le nostre 500 continuino a percorrere queste strade che ci portano a raduni fatti di semplicità ed allegria, vi aspetto alla prossima edizione che sarà sicuramente ancora diversa.





7 giugno 2009

La 500 nelle Valli Occitane

Domenica 7 giugno 2009 si è svolta a Dronero la quinta edizione del raduno "Le 500 nelle Valli Occitane". Un centinaio i partecipanti – ritrovatisi in Piazza XX Settembre – provenienti un po' da tutta la Provincia Granda, da Torino e dintorni, dalla Lombardia, dalla Liguria e dal Principato di Monaco. Dopo il tradizionale rito dell'iscrizione delle vetture, i partecipanti si sono recati sul ponte vecchio detto anche "del Diavolo" per la foto ricordo, quindi tutti nuovamente in piazza. Alle 11,30 l'allegria carovana è potuta partire per il giro turistico nei dintorni, con sosta per un piccolo aperitivo nel Comune di Villar San Costanzo. Il tradizionale "pranzo del cinquecentista" si è consumato presso la "Trattoria del ponte" a Cartignano; al termine, le premiazioni. Alle 17,30 la festa si è conclusa tra saluti ed abbracci ed un arrivederci a presto. Un grazie di cuore quindi a tutti i partecipanti, a Mauro Paire e



Piera Manera del Coordinamento di Saluzzo, al Comune di Dronero, agli sponsor e a quanti hanno contribuito. Vi aspettiamo numerosi per il 2010!
Mauro, Manuela, Andrea & Olimpio

**Nelle foto:
momenti e volti
della manifestazione.**

500 NOTTURNE

>Claudio Bertolusso e Luisella Marmo

Le mitiche 500 non si fermano neanche col buio, infatti, in ben tre occasioni dell'estate 2009, si sono ritrovate per manifestazioni notturne con esposizione statica.

Giovedì 18 e 25 giugno il Coordinamento Alba-Bra ha esposto alcuni modelli a Gallo d'Alba (CN), sostando per le vie del centro in occasione della Fiera Gallese. Qui i partecipanti hanno potuto degustare prodotti tipici e visitare le bancarelle esposte.

Sabato 27 giugno è stata la volta di "1° Ceresole by night", in collaborazione con la Proloco.

Trenta equipaggi hanno riempito la via e la piazza centrale del paese attirando l'attenzione degli abitanti. Al termine della cena in piazza e



Nella foto qui sopra: serata a Gallo in dolce compagnia; Nella pagina a sinistra, sopra, Ceresole d'Alba by night e, sotto, Calici sotto le stelle a Costigliole.

dopo la sfilata la Proloco ha consegnato a tutti un omaggio.

Lunedì 10 agosto il Coordinamento di Asti ha fatto presenza a "Calici sotto le stelle" a Costigliole d'Asti, dove è stata offerta la cena a tutti i partecipanti.

Animazione con musica jazz e tutti con il naso all'insù in attesa di vedere una stella cadente... peccato che fosse nuvoloso!

5 luglio 2009

2° raduno "Palio degli Asini"

5 luglio 2009, secondo appuntamento a Cadelbosco Sopra (RE) per il raduno del Palio degli Asini in notturna, organizzato dal Coordinamento di Gualtieri in collaborazione con la Pro Loco: gli equipaggi intervenuti, che sono stati accolti tra le piante e i fiori dell'Arena Estiva con un aperitivo rinfrescante, hanno ricevuto una ricca sacca di prodotti tipici della zona e sono stati accompagnati a visitare il caseificio "La Grande" nel vicino Castelnuovo Sotto, presso il quale è stata offerta una degustazione di prodotti tipici reggiani. Al ritorno in paese, le auto sono state parcheggiate nel campo sportivo perché i tanti che uscivano per una passeggiata serale potessero ammirarle, mentre i par-

tecipanti hanno cenato presso gli stand della Pro Loco per poi recarsi all'Arena estiva per uno spettacolo dialettale. Si tratta di un piccolo evento in una serata estiva, però esprime appieno la volontà dei cinquecentisti di stare insieme in amicizia: alcuni sono intervenuti con l'auto "di tutti i giorni" perché i loro "gioiellini" erano in carrozzeria per restauri o dal meccanico per qualche piccolo aggiustamento, ma hanno ugualmente voluto il portanumero della manifestazione da applicare sul cofano al momento del tour verso il caseificio. Portanumero da conservare poi in garage, a ricordo di bei momenti passati in compagnia. Se non è passione questa...

Federica Gabba



Nelle foto sopra: interno ed esterno del caseificio.

A sinistra: le vetture schierate; Matteo Campioli, figlio del nostro socio Marco, e il suo amico Luca.





UNA SEDE A CALASCIBETTA

>Pietro Folisi

Domenica 12 luglio 2009 è toccato alla piccola Calascibetta diventare sede del Coordinamento provinciale del Fiat 500 Club Italia, il cui fiduciario – il sottoscritto – è l'attuale presidente della Pro Loco. Il battesimo dei locali di Via Nazionale, al civico 324, è avvenuto in occasione del 25° anniversario della fondazione del sodalizio garlendese. La sede trova posto all'interno del bar di Giovanni Daniele, uno xibetano con la passione della 500, oltre che per il ballo. Un'iniziativa indimenticabile, che ha portato a Calascibetta oltre 50 appassionati della storica 500 per prendere par-

te al primo raduno. Presenti anche il Coordinamento di Santa Caterina Villarmosa, capeggiato da Totuccio Carvotta (premiato con una targa ricordo), colui che ha permesso la nascita del nostro Coordinamento, e il Coordinamento di Caltanissetta, guidato da Giuseppe Anzaldi. Per l'occasione, il presidente dell'Autodromo di Pergusa, Mario Sgrò, ha permesso che le Fiat 500 facessero un giro all'interno della struttura, insieme alle auto storiche che hanno preso parte alla rievocazione del "Giro della Cravatta", antica corsa che, in passato, si disputava sulle strade attorno ad Enna. La manifestazione – cui hanno presenziato anche l'assessore allo Sport Tu-

rismo e Spettacolo Francesca Reitano e il presidente del Consiglio Comunale Tonino Messina – si è conclusa con la benedizione del diacono Don Nino, anche lui appassionato e possessore della mitica 500.

Sono soddisfatto per l'eccellente riuscita dell'iniziativa e non mi aspettavo un numero così elevato di presenze; ringrazio per l'adesione i Coordinamenti di Caltanissetta e di Santa Caterina Villarmosa e per la collaborazione fornita dai soci Salvatore Lombardo e Vittorio Folisi. Tra i partecipanti sono state rappresentate anche tutte le fasce di età: la più piccola del gruppo e mascotte del club è stata Matilde Folisi, di appena un anno!

In questa pagina:
i cinquini incolonnati;
all'interno
dell'Autodromo;
la consegna delle
targhe; la piccola
Matilde;
foto ricordo
sotto lo striscione
del neonato
Coordinamento.





SULL'ALTOPIANO DELLE ROCICHE

>Alessandro **Marinangeli**

Il Coordinamento dell'Aquila del Fiat 500 Club Italia – guidato dal sottoscritto – in collaborazione con la Pro Loco Rocca di Cambio ha organizzato per il weekend dell'11-12 luglio 2009 il Primo Raduno dell'Altopiano delle Rocche.

A poco più di tre mesi dal terremoto che ha colpito l'Abruzzo, anche la passione per la piccola grande auto ha dato il suo contributo al ritorno alla normalità della popolazione.

Il Direttivo del Fiat 500 Club Italia ha partecipato all'evento con il fondatore Domenico Romano, il vicepresidente

Stelio Yannoulis, la segretaria del Comitato Esecutivo Marinella Pifferi e Francesco Cappato dello Staff, oltre che con i fiduciari campani Luigi Barbati, Antonio Di Napoli e Marcello Scatola.

L'arrivo degli equipaggi è iniziato già sabato 11, mentre il raduno vero e proprio si è svolto domenica 12, con il ritrovo dalle 8 in piazzale Maggiore Lollo per l'iscrizione e la consegna dei gadget, la colazione offerta dalla Pro Loco e il caffè offerto dai Bar del paese, nonché il saluto delle Autorità.

Alle 10, partenza per il giro turistico nell'Altopiano delle Rocche, con

Per le foto si ringraziano i fiduciari campani Marcello Scatola e Antonio Di Napoli.

tappa a Celano; in seguito tutti ad Ovindoli, con una sosta in piazza per la degustazione di prodotti tipici offerti dalla Pro Loco.

Il programma è proseguito con un aperitivo a Rocca di Mezzo offerto dal negozio "Il Profumo dei Monti" e il ritorno a Rocca di Cambio per il tradizionale pranzo.

Nel pomeriggio le premiazioni ed infine, rallegrati dai canti e dai balli del gruppo folk Urbanitas di Apiro (MC), i saluti e l'arrivederci al 2010.

12 luglio 2009

Debutto a Cavallirio

Domenica 12 luglio 2009 si è svolto a Cavallirio il primo raduno del neonato Coordinamento di Romagnano Sesia. I preparativi sono iniziati di primo mattino presso i locali della Festa dello Sport; la giornata è stata splendida: alla fine delle iscrizioni si contavano 32 Fiat 500 di vari modelli, arrivate da Porto Ceresio, Biella, Milano, Novara e dal circondario.

Dopo un breve giro turistico si è fatta sosta presso un'azienda vinicola del paese, dove è stato servito il rinfresco; a seguire, il pranzo e, nel pomeriggio, le premiazioni.

Sono stati tutti abbastanza soddisfatti: essendo la prima edizione qualche errore è stato fatto, ma naturalmente miglioreremo!

Vittorio Gianola



Michele Autocarrozzeria Miola



- Modifiche di ogni genere e montaggio accessori tuning.
- Restauro secondo modalità omologazione ASI.

- Sconto del 15% sui preventivi: gadget in omaggio.

Specializzato in... 500

Via Pacchiotti, 46 (ang. V. Melna, 0/D) 10146 TORINO - Tel. 011.7793528

+ notizie su www.500clubitalia.it





PER LA 500 AEREI E MISS



>Claudio Isabetтини

Il 19 luglio 2009 il Fiat 500 Club Italia Coordinamento della Provincia di Pesaro ha organizzato il 3° raduno Fiat 500 "Fano Città della Fortuna"; 79 le autovetture convenute e all'appuntamento non hanno voluto mancare il vicepresidente Stelio Yannoulis, i fiduciari di Bologna Maurizio Candini e della Provincia di Fermo Bruno Rossini con le rispettive consorti.

Alle ore 10 la carovana è partita da Piazza XX Settembre e, attraversando la vecchia Flaminia, è arrivata all'altezza di Calcinelli, dove la Cantina Mariotti e la Macelleria Canestrari hanno offerto un aperitivo con prodotti enogastronomici locali. Verso le 11,30 le cinquine sono ripartite per arrivare alla cittadina di Mondavio, dove ad attendere gli equipaggi c'erano Miss Fano 2008 e Miss 0721.net e la pattu-

glia acrobatica fanese YAKITALIA, che con quattro velivoli ha eseguito dei passaggi a bassa quota, disegnando con i fumi un cuore dedicato alla Fiat 500. L'Amministrazione Comunale, rappresentata dal vicesindaco, ha offerto la possibilità di una visita alla Rocca e un delizioso aperitivo molto apprezzato. Verso le 13 si è ripartiti alla volta di Orciano, dove è stato gustato un ottimo pranzo a base di pesce presso il Ristorante Il Castagno. Qui tra una portata e l'altra si sono svolte le premiazioni, una lotteria con ricchi premi e perfino l'elezione di Miss 500 tra le numerose partecipanti al raduno. Finito il pranzo, rientro a Fano percorrendo la collina dell'entroterra fanese e ammirando il suggestivo panorama circostante. Alla spiaggia Lido del Lungomare Simonetti di Fano i cinquecentisti hanno parcheggiato per i saluti finali, attirando l'attenzione dei bagnanti. Alle 19,30 la giornata è (purtroppo) finita e non rimaneva che dare un arrivederci al 2010.



19 luglio 2009



La torta (foto di Gian Maria Balbi); a destra, i cinquini schierati (foto di Silvia Tavella).



1° Raduno Mitica 500

Domenica 19 luglio a Ronco Scrivia, presso la zona sportiva, si è svolto il "1° Raduno Mitica 500". Patrocinata dal Fiat 500 Club Italia e organizzata dalla Pro Loco, in collaborazione con Pietro Radole, autorevole esperto nel settore delle "vecchie signore", la manifestazione ha avuto un successo inaspettato, attirando appassionati dalla Lombardia, dal Piemonte e dalla Liguria. Durante il giro turistico, 108 mitiche e

qualche simpatico intruso hanno sfrecciato fiere per la Valle Scrivia, riempiendo le vie dei paesi di colore, allegria e piacevoli ricordi. La tappa d'onore si è svolta presso l'OMP dove è stato offerto l'aperitivo e dove sono stati aperti al pubblico, per l'occasione, la pista e il Museo con l'annesso show-room. Dopo il pranzo e la torta, tutti gli equipaggi sono stati premiati con coppe e regali forniti dagli sponsor che hanno partecipato numerosi e che ringraziamo ancora. Per curiosità, segnaliamo che il più

anziano partecipante al raduno è stato un arzillo romano, classe 1920, nativo di Savignone, mentre il più giovane, con i suoi sette mesi, è stato il piccolo Alex di Genova. Gli organizzatori dell'evento ringraziano anche e soprattutto gli indispensabili volontari che sono stati la forza motrice della manifestazione, senza i quali la stessa non avrebbe potuto avere luogo. Grazie a tutti e un arrivederci all'anno prossimo dal Direttivo della Pro Loco.

Edda Luzzi



+ notizie su www.500clubitalia.it

PRIMA VOLTA A COSTIGLIOLE D'ASTI

>Luisella Marmo

Il Castello di Costigliole d'Asti domenica 19 luglio 2009 si è colorato di 500 per il 1° Raduno organizzato dalla sottoscritta, fiduciaria del Coordinamento di Asti.

Il cortile del maniero si è riempito anche di un folto pubblico, attirato dall'atmosfera da fiaba che si era creata. Non è mancata, prima della partenza per il giro turistico, una bella foto di gruppo sulle scalinate del Castello.

Alle 11,30 tutti in moto per le colline astigiane, tra le curatissime vigne, con tappa aperitivo brillantemente offerto dall'Azienda Agricola Giachino. Nel mentre il nostro socio Fabio di Costigliole, sorvolando l'area a bordo di un elicottero, ha effettuato alcuni scatti dall'alto. Il giro è poi proseguito fino ad arrivare all'Agriturismo "Ai Ciuvin", dove si è potuto gustare un ottimo pranzo. Al termine, premiazioni e saluti.

Doverosi i ringraziamenti per la disponibilità a Sindaco e Polizia Municipale, ma anche gli elogi all'Azienda Giachino, non solo per l'abbondan-



Nelle foto:
il gruppo sulla scalinata;
le 500 all'interno del maniero;
ripresa aerea dell'azienda
agricola dove si è svolto
l'aperitivo e, sotto,
l'uscita dal Castello.

tissimo e ottimo aperitivo, ma anche per la simpatia dimostrata. Non da meno l'Agriturismo "Ai Ciuvin", che ha sfamato l'allegre comitiva in modo eccellente.

Infine un caloroso grazie a Giancarlo Pellegrino, la cui collaborazione mi ha permesso di realizzare un raduno di qualità.



e elvezio esposito
Tappezzeria auto d'epoca

- *Tessuti auto d'epoca*
- *Capote*
- *Tappeti*
- *Guarnizioni e gommini*
- *Risistemazione guarnizioni anche su completo*

Tutto ciò che occorre per restaurare la tua FIAT 500

- Tappezzerie in Kit pronte da montare
- Capote, tappeti, guarnizioni, gommini e copriauto
- Online store aperto 24h > www.elvezio.com
- Spedizioni in 24 h e in contrassegno in tutta Italia
- Garanzia di qualità, novità ed offerte

> OFFERTA ESCLUSIVA <
se il tuo ordine è pari o superiore a € 500 ti offriamo un COPRIAUTO Fiat 500 adatto a tutti i modelli ad prezzo scontatissimo:

- copriauto per interni € 20
- copriauto per esterni € 30

SCARICA IL NOSTRO CATALOGO ONLINE

Via Zanico Bianco, 28/30 - 87100 Cosenza Tel. e Fax 0984 36074 Cell. 340 5274950 www.elvezio.com • info@elvezio.com

Tappezzeria per auto d'epoca «Elvezio Esposito»

Caro socio del Fiat 500 Club Italia, il nostro nome è sinonimo di alta qualità dei tessuti e delle rifiniture, nonché certezza di un'ottima consulenza tecnica. I nostri prodotti sono omologabili ASI ed acquistabili online 24 ore su 24. Siamo presenti alle maggiori mostre scambio dove presentiamo una ricca esposizione degli stessi. Anche quest'anno ti offriamo un trattamento speciale garantendoti lo SCONTO del 10% su tutti gli ARTICOLI FIAT 500 presenti in catalogo. Inoltre, al raggiungimento dei 500 Euro di spesa hai la possibilità di avere, con un piccolo contributo di Euro 20,00, un utilissimo copri auto per interno per proteggere la tua amata Fiat 500! Non esitare a contattarci, siamo sempre a tua disposizione!

8 MUSEI IN 500



>Giovanni Modica

Il 26 luglio 2009 si è svolto a Chiaramonte Gulfi (RG) il raduno "8 Musei in 500", organizzato dal Coordinamento di Ragusa. Il titolo della manifestazione deriva dal fatto che questa bella località siciliana, nota come "balcone di Sicilia" (per lo straordinario panorama che si può ammirare dalla Villa Comunale), ospita appunto il Museo d'Arte Sacra, il Museo di Cimeli Storico Militari, il Museo del Ricamo e dello Sfilato Siciliano, la Casa Museo Liberty, il Museo Ornitologico, il Museo degli Strumenti Etnico Musicali, il Museo dell'Olio, la Pinacoteca Giovanni De Vita (gli ultimi cinque a Palazzo Montesano). 120 le vetture partecipanti; ricco il contenuto della sacca. Ricchissimo anche l'aperitivo, consumato presso l'Azienda Agricola Mortilla, e non da meno il pranzo presso il Ristorante Bacchus Akrille; nel pomeriggio c'è stato spazio anche per i gelati... La manifestazione si è conclusa alla Villa Comunale dove, dopo il sorteggio di vari accessori per le auto, l'assessore al Turismo Antonella Occhipinti ha consegnato varie targhe e coppe. Un grazie naturalmente all'Amministrazione di Chiaramonte Gulfi, che ha fortemente voluto la manifestazione, alla Banca Agricola Popolare di Ragusa ed a tutti gli sponsor, a Carabinieri e Vigili Urbani per l'ottimo servizio d'ordine, a tutti i partecipanti ed ai magnifici coniugi Antonio Barresi e "Pina" Cutraro.

Il ritrovo dei cinquini al mattino, lo splendido salone della Pinacoteca, foto di gruppo al pranzo (con molti fiduciari presenti), le premiazioni.

Raduno a Molochio

Il 26 luglio 2009 si è svolto il 2° raduno a Molochio (RC) organizzato da Giuseppe Franco, Giuseppe Malivindi e dal sottoscritto, soci del Fiat 500 Club del vicino Comune di Taurianova presieduto da Salvatore Alessi.

Il nostro raduno ha ospitato oltre 60 auto provenienti dai paesi limitrofi, dalle province di Reggio Calabria, Vibo Valentia e Catanzaro; abbiamo avuto anche la presenza degli amici siciliani da Messina, Sant'Angelo di Brolo e Catania.

La giornata, dopo l'iscrizione delle auto, è proseguita con un giro per le vie cittadine e poi con la visita a Terranova S.M. per un rinfresco offerto dal Comune; poi tutti su in montagna in località Trepitò a degustare un aperitivo con prodotti tipici locali e per la successiva visita alla cosiddetta "Catorella", da dove si poteva scorgere un fantastico panorama di tutta la piana di Gioia Tauro. Infine, rientro a Molochio per il pranzo. Alla fine della giornata sono stati premiati i partecipanti e le loro 500, dall'auto più antica a quella più giovane, i primi tre classificati, il pilota più giovane e il più anziano, e sono stati consegnati i gadget della giornata a tutti i Club presenti.

Dopo la premiazione e il saluto delle autorità, gli organizzatori hanno voluto ringraziare l'Amministrazione Comunale e il sindaco Beniamino Alessio per la disponibilità e la collaborazione alla buona riuscita della manifestazione.

Enzo Caruso



Costruttore di particolari meccanici motoristici e di trasmissioni per vetture da competizione, storiche e stradali

lavazza Tecno

VINCITORE 2007
TROFEO ITALIANO VELOCITA' STORICHE IN PISTA

CAMBIO 5 MARCE 2-3-4-5 SINCRONIZZATA			
KIT PULEGGE CON CINGHIA POLIV			
ALBERI MOTORE ACCIAIO CORSA 76-80-85			

Reg. Piana 51 Fr. Picchi-12062-CHERASCO (CN) Tel/Fax 0172 488036 489973
e-mail: info@lavazzatecno.it sito: www.lavazzatecno.it

3° RADUNO A SAN PELINO

>Fabrizio Alvaro

È stata una bella ed intensa giornata di svago e di amicizia questo "3° Raduno di Fiat 500 e d'Auto d'Epoca", svoltosi 26 luglio 2009 nella cornice serena di San Pelino nella Marsica. Organizzato dall'Associazione Club "Il Grottino", ha richiamato 84 cinquini e 23 altre vetture di più grossa cilindrata.

La manifestazione ha visto la partecipazione dell'ing. Andreozzi, comandante del distaccamento dei Vigili del Fuoco di Avezzano, per ritirare una targa in memoria di Marco Cavagna, tra i primi soccorritori giunti all'Aquila e purtroppo morto d'infarto; un altro trofeo è stato consegnato in memoria di Lorenzo Sebastiani, il rugbista perito tra le macerie della Casa dello Studente. Una nota più lieta è stata rappresentata dalle giovani mascotte della squadra di rugby di Avezzano e dai bimbi della Scuola Elementare di San Pelino, vincitori del concorso di disegno sul tema "Il mondo visto dall'auto".

Il serpentone di auto – che al suo passaggio ha richiamato i cittadini incuriositi – ha circolato per un tratto del centro storico di Avezzano, avendo come meta Pucetta, dove Don Mario, parroco di San Pio X, nel patio del Bar "Mitico Cinquino" ha impartito la benedizione agli equipaggi. Lasciata la città, la compagnia si è inoltrata nella campagna in direzione di Corvaro, dove qui siamo stati ricevuti dal sindaco Arduini. Si è fatto poi rientro alla base di San Pelino per il pranzo, servito dal



il manifesto del raduno e un esempio delle vetture partecipanti; da alcuni mesi Fabrizio Alvaro è il fiduciario del Coordinamento di Avezzano.

rinomato ristorante "Bella Napoli"; a seguire, le diverse premiazioni di rito. La bella comitiva si scioglieva a tarda sera, allietata dallo spettacolo del cantante napoletano Antonio Ottaiano, e con l'appuntamento al 4° Raduno del 25 luglio 2010.



Sopra, i cinquini schierati e lo staff (Enzo ed altri cinquecentisti coinvolti in questo evento sono anche nostri soci).

Promuovi la tua Azienda su 4 Piccole Ruote!

I numeri parlano chiaro: **oltre 20.000 i soci iscritti** ed una tiratura di oltre 100.000 copie all'anno



Vuoi saperne di più? Fiat 500 Club Italia +39 0182 582282 • www.500clubitalia.it • marketing@500clubitalia.it

RADUNO CON COMPLEANNO

> Stefania **Ponzone**
e Lucia **Fresia**

Non mancare: era questa la parola d'ordine per il 12° Raduno di Cengio domenica 26 luglio 2009... giorno del compleanno del nostro fondatore Domenico Romano. Anche se mantenere il segreto per non rovinare la sorpresa è stato impossibile, l'atmosfera creata si è senz'altro riuscita a coinvolgere il festeggiato, che ai raduni è già sempre *mooolto* coinvolto di suo!

Dopo il ritrovo in piazza per le iscrizioni, la colazione e le foto ricordo, siamo partiti per il giro e soprattutto per la visita al Museo del Vetro di Altare, con i suoi vetri pregiati in mostra presso la storica Villa Rosa (splendido esempio di architettura liberty): un grazie anche agli artigiani che ci hanno dato esempio della loro abilità effettuando lavorazioni dimostrative. Il tempo di un aperitivo e poi tutti al Ristorante Il Ponte di Murialdo, che come sempre ha preparato un pranzo luculliano ed ha garantito un'accoglienza all'insegna della cortesia e dell'amicizia.

Al termine del pasto (allietato dalla fi-



narmonica di Daniele Campogrande), ecco la trionfale torta preparata dalla Pasticceria Susy di Cengio. Doverosi i ringraziamenti all'Amministrazione Comunale, alle Forze dell'Ordine, al Comitato Locale della Croce Rossa (di

cui Lucia e Pier sono militi attivi ed appassionati), che mette a disposizione i locali per la mattinata e fornisce l'assistenza sanitaria per l'intera manifestazione, ed a tutti i partecipanti. A loro va l'invito per la tredicesima edizione, in programma per domenica 25 luglio 2010, esteso naturalmente a tutti gli altri cinquecentisti che hanno mancato all'appuntamento 2009 e, purtroppo per loro, non si sono potuti godere la bellissima festa.



Nelle foto: in piazza a Cengio; i cinquini sostano al Ristorante; davanti a Villa Rosa (Altare); la torta di compleanno.



Meeting delle Tre Province

Domenica 2 agosto 2009, appuntamento in Piazza Dante ad Imperia. Destinazione Caprauna, per la "Festa della formaggetta e del pan de cà" e per il 1° Meeting delle Tre Province: Cuneo, Imperia e Savona. Partiamo da Sanremo con la 500 che mio marito mi ha regalato qualche anno fa. Il ciclo è limpido, fa caldo e una giornata all'aria aperta non può che mettere di buon umore. Ad Impe-

ria ci uniamo ai fiduciari Alberto Tornatore ed Alberto Bertoli e ad altri cinquecentisti; verso le 11 siamo a Caprauna (CN) a 900 metri d'altezza. Lungo la via principale ci sono bancarelle di prodotti gastronomici tipici e di artigianato. Parcheggiamo sulla piccola piazza e ben presto le auto sono una ventina. Sono presenti il fondatore del Club Domenico Romano con la moglie Franca, il direttore del Meeting di Garlanda Alessandro Scarpa ed il coordinatore di Ceva Italo Nardini. Abbracci e strette di mano, scambio di volantini, foto di gruppo e poi... tutti nei locali della Proloco per il pranzo. Ai fornelli il sindaco di

Caprauna Rinaldo Arnaldi, che, coadiuvato da uno staff di validi collaboratori, ci offre un cinghiale a dir poco ottimo. In un clima di allegra convivialità Domenico Romano consegna al primo cittadino il gagliardetto del Club a ricordo della piacevolissima giornata. Tra gli applausi agli organizzatori, al sindaco e al presidente della Proloco Pasqualino Macrì, la giornata volge al termine. Dopo una visita al Museo Etnografico del paese e qualche acquisto alle bancarelle, ci salutiamo e ci mettiamo sulla via del ritorno; tappa alla Madonna del Lago di Alto per un caffè, poi al porto di Andora per un gelato

VIAGGIO LENTO IN 500

+ notizie su www.500clubitalia.it



Nelle foto, cinquini (compreso quello di Elia) e volti della manifestazione.

all'ora, con pochi bagagli e pochi soldi, senza alcun supporto tecnico, su di un'auto di oltre trent'anni... una bizzarra impresa durata più di tre mesi, che ha dato loro modo di scoprire un pezzo di mondo viaggiando in tutta lentezza) sia il tour del Mediterraneo con la fidanzata Zivile, proponendo alla nostra società una bella riflessione sui vari significati del vivere e sul fatto che anche una piccola bicilindrica può permettere ad un uomo di sentirsi davvero felice e libero di realizzare i propri sogni. Oggi, ripensando a quei giorni, ci rimane nel cuore il ricordo di quanti, con le loro piccole 500, hanno condiviso con noi questa magica avventura... amicizie nuove o già consolidate che comunque lasciano il segno.

>Mauro, Manuela, Andrea, Olimpio

Non capita spesso di vivere esperienze particolari e di avere la fortuna di incontrare persone che accendono la fantasia non appena si stringe loro la mano; per questo, quando ciò accade, la voglia di dividerlo è immediata. Marmora, 25-26 luglio 2009. Nel cuore della Valle Maira (Alpi Cuneesi) si trova "Wakan Tanka", la ricostruzione di un villaggio pellerossa con 12 tepee,

che fa parte del Centro Turistico "Lou Dahu" (dal nome di un animale ai confini tra realtà e leggenda, il Dahus rupicapra, un parente del camoscio, ndr). 40 coraggiosi cinquini si sono ritrovati qui, a 1.200 m sul livello del mare. Ad attenderli, Alfio ed Ines, eccellenti padroni di casa, ed una 500 molto particolare. Il suo proprietario è infatti Danilo Elia, noto per aver compiuto sia il viaggio Bari-Pechino con l'amico Fabrizio (16.000 km ad una media di 30

Ci rimangono nel cuore Alfio e Ines, l'azzurro intenso di quel cielo, il sapore della "polenta concia" gustata il sabato sera nel ristorante del campeggio e delle "patate e aioli" offerte con l'aperitivo dalla Proloco di Marmora durante il giro turistico della domenica mattina... Ci rimangono nel cuore Danilo e la sua 500, sicuramente già pronti a ripartire per una nuova avventura...



ed ancora quattro chiacchiere. In fondo per passare una piacevole giornata non occorre andar lontano: bastano il sole, dei compagni di viaggio simpatici e spiritosi e le nostre beniamine!

Maria Gerbi





Sopra, nelle foto alle estremità di sinistra e destra (p. 29), "Broni Blue Night"; nelle altre, due momenti dell'evento a S. Maria della Versa.

2^a edizione

"Tra ricordi ed emozioni"

Domenica 2 agosto 2009 si è svolta in Bucciano, piccolo centro in provincia di Benevento ricco di storia, la seconda edizione del raduno dedicato alle auto e moto d'epoca, manifestazione fortemente voluta dal sindaco Domenico Matera, dall'assessore Vincenzo Iuliano e da tutta l'Amministrazione Comunale. La manifestazione è stata commissionata al Caudina Club "Special Classic Team" di Montesarchio capitanato dal presidente Mino Ceglia ed al C.A.M.E.S.A. Club auto d'epoca di Sant'Agata dei Goti presieduto da Bruno Abbatiello. Assieme ad alcuni soci fedelissimi e sotto il vigilante sguardo dei fi-

duciari del Fiat 500 Club Italia Francesco D'Albero Coordinamento di Salerno e del sottoscritto, Ferdinando Farese e del Coordinamento di Benevento, hanno saputo organizzare una gradita passeggiata facendo conoscere ai partecipanti lo splendido santuario dedicato alla Madonna del Taburno, situato su una bella salita che ha messo a dura prova le capacità delle vetture e da dove si può ammirare un incantevole panorama. Successivamente il corteo di auto ha attraversato alcuni paesi limitrofi come Airola, Moiano, Luzzano ed al rientro si è potuto gustare un gradevole pranzo offerto ai convenuti dal



Sopra: la consegna di un riconoscimento al sindaco Matera.

sindaco e dalla sua Amministrazione, con l'appuntamento alla prossima edizione.

Ferdinando Farese



Da pochi mesi sono diventato fiduciario per la Valle d'Aosta e vorrei condividere con voi la gioia del mio primo raduno a La Thuile: un sogno durato 13 anni (da quando per la prima volta sono andato a Garlenda nel 1996) che è diventato realtà.

Alle 8 del 23 agosto 2009 era già tutto pronto e tutto intorno a me era silenzioso, a parte il mio cuore che batteva forte per la tensione che condividevo con Mauro Paire e la sua adorata moglie che mi tranquillizzavano.

Finalmente ecco la prima e poi la seconda e via via sino alla ventinovesima 500, tutte in piazza Vittorio Veneto. Bello vedere persone di varie regioni d'Italia: Piemonte, Liguria e natural-

Nelle foto: i cinquini schierati; tutti in posa con i figuranti in costume tradizionale.

500 COME STELLE NELLA NOTTE

Per la prima volta da quando sono diventato fiduciario dell'Oltrepò Pavese, ho il piacere di raccontarvi due serate indimenticabili, tenutesi una a Broni al "Broni Blue Night" il 10 giugno e la successiva il 6 agosto 2009 a Santa Maria della Versa nell'ambito della manifestazione "Santa Maria della Versa - Terra del Pinot in notturna".

In entrambi gli eventi le nostre 500 hanno suscitato un forte interesse e molta curiosità, riscuotendo grande successo. Colgo l'occasione per ringraziare Severino, organizzatore delle due manifestazioni in quanto coordinatore delle feste per l'Oltrepò, e tutto il Fiat 500 Club Italia Coordinamento dell'Oltrepò Pavese.

Giovanni Rizzo



Nelle foto: la fase d'iscrizione; commenti e riflessioni tra le vetture.

Debutto in Valle d'Aosta

Sulla strada di Annibale

mente Valle d'Aosta, con equipaggi di età diverse ma tutti con la stessa passione. Ero felice. Dopo aver consegnato la sacca e il numero ed aver scattato le foto ricordo con due ragazzi in costume tradizionale, si è bevuto il caffè offerto dal bar Angela's mentre la piazza era ormai gremita di curiosi e appassionati. Tutti facevano foto e commenti sulle 500, dalla Limousine alla Giannini, alla Scoiattolo e tutte le altre. Alle 10,30 siamo partiti per il giro del villaggio tipico di montagna, mentre la polizia locale e i carabinieri fermavano il traffico per evitare che qualcuno si perdesse nelle piccole frazioni. Intorno alle 11 siamo tornati in piazza che, con mio stupore, era ancor più gremita di gente. Poco dopo abbia-

mo bevuto l'aperitivo in piazzetta Corrado Gex offerto dall'A.I.A.T ed apprezzato da tutti e poi via verso il ristorante Le Cascate a La Joux per assaporare il menù valdostano. Verso le 15,30, finalmente il mio cuore si è messo a battere normalmente: tutto era andato bene e i piccoli bolidi erano ormai già sulla strada di casa. Se non tutto è stato perfetto, rimedieremo nella prossima edizione. Voglio ringraziare quanti, in diversi modi, si sono resi disponibili a collaborare per la riuscita del raduno. Grazie anche ai partecipanti e ai soci che non hanno trovato il posto: prometto che mi farò perdonare. Ricordo infine che abbiamo devoluto una piccola somma all'Associazione Volontari Del Soccorso di La Thuile (perché passione significa



anche generosità). Sono sicuro che con la collaborazione dei soci valdostani e di chi si è fidato di me ci saranno altre novità, quindi, appuntamento alla seconda edizione!

Massimo Allegri



Nelle foto: il serpente in salita; Laura, Massimo, Antonio ed il dolce; sosta aperitivo; un cinquino color ranocchietto.

A Guastalla (RE)

“Amarcord la Sincsent... sulle rive del Po”

Ore 10 Guastalla (RE), domenica 30.08.2009: 16° C, piove e tira vento. Intense le consultazioni telefoniche con Mauro Torelli, il “burattinaio” della festa “Amarcord”: il raduno si fa o non si fa? (Banca Reggiana, il nostro sponsor, aveva fatto indicare sui volantini che, in caso di maltempo, la manifestazione sarebbe stata annullata poiché da svolgersi completamente all’aperto...). Peccato, perché ogni cosa è ormai pronta: gazebo ed attrezzature, rinfreschi, ristorante, volontari... tutto sotto un cielo grigio piombo e carico d’acqua! La decisione viene rimandata all’ora di pranzo.

Ore 13,30: finalmente ha smesso di piovere. Pranzo con gli organizzatori della

festa ed il presidente di Banca Reggiana Giuseppe Alai: la festa si fa! Ore 15,30: esce il sole! Cominciano ad arrivare tantissime 500! Vengono parcheggiate intorno ai portici in piazza Mazzini, mentre altre auto storiche intervenute si collocano in Via dei Gonzaga. Gli equipaggi, dopo aver ritirato una t-shirt stampata per la manifestazione e la cartina del paese, visitano Guastalla e partecipano ad una festa che anima il centro storico, con negozi aperti e distribuzione gratuita di melone e anguria. Sotto un sole caldo e splendente la nostra piccola grande auto viene valorizzata dallo speaker che ne racconta la storia al pubblico, illustrando la nascita e lo sviluppo del nostro Club, e

che dà la parola a presenze istituzionali come Raul Tentolini e ad appassionati e creativi come Gabriele Ravagnani di Modena detto il Bestione o Alberto Mariotti di Suzzara (MN). Al posto delle classiche premiazioni (magari all’auto più vecchia o che viene da più lontano), optiamo per riconoscimenti a coloro che nel tempo hanno dimostrato di essere animati dal vero spirito del cinquecentista. Il presidente Alai consegna cesti di prodotti tipici ad Alberto Bertani di Sant’Ilario d’Enza (RE), Gianni Grazioli di Massenzatico (RE), Gennaro Vigliaturo di Reggio Emilia (il suo primo raduno), Ginetto Tosi di Guastalla (iscrittosi al Club in questa occasione), Alberto Righi di Modena e



2° Raduno “Maria”

Circa 150 sfavillanti Fiat 500 si sono date appuntamento domenica 30 agosto 2009 a Comiso (RG) non solo per partecipare alla seconda edizione di questo raduno dedicato ai festeggiamenti della Madonna delle Grazie, ma principalmente per onorare la memoria del giovane Davide Arcidiacono.

Tutto lo staff ha indossato una maglietta con la foto di Davide sul petto; al tavolo delle iscrizioni Serena e Salvatore Battaglia (figli del nostro socio organizzatore

Nelle foto: i cinquini in Viale della Resistenza; Serena, Valentina e Salvatore; la 500 discoteca.

1° RADUNO A CAPANNOLI

Anche la cittadina di Capannoli in provincia di Pisa è stata contagiata dalla passione per la "mitica" e domenica 30 agosto 2009 si è svolto il 1° Raduno Fiat 500. L'amico cinquecentista Massimo Tirabassi, infatti, aveva partecipato al mio 7° evento, svolto in luglio ad Uliveto Terme (PI), e si struggeva dalla voglia di organizzarne uno anche dalle sue parti. In quattro e quattr'otto ci siamo attivati, sia con Laura Paperini (responsabile dei Supermercati Conad di Capannoli) sia con il Club per patrocinio e materiali. Al mattino avevamo approntato i tavoli per le iscrizioni e l'amico Massi-

mo continuava a ripetermi che stava sulle spine perché le prenotazioni erano state scarse. Ma alle 10,30, al momento di partire per l'aperitivo, si contavano ben 72 equipaggi iscritti! Per una prima edizione, ci possiamo accontentare! Il tempo di commentare i nostri pensieri ed eccoci arrivare alla cantina della Tenuta di Badia della Morrona. A seguire, rientro per pranzo alla Conad di Capannoli e premiazione di tutti gli equipaggi presenti da parte del sindaco e per l'occasione è stata consegnata una simpatica borsa Conad con prodotti genuini.



A nome di tutti i partecipanti voglio rinnovare un grande ringraziamento al Fiat 500 Club Italia. Un grande merito a Laura Paperini ed a Massimo Tirabassi che con il suo Staff ha permesso di ospitare tanti equipaggi.

Antonio Bartolini



Villiam Reggiani di Montecchiano Emilia (RE). Le 500 sfilano poi in paese e per via dei Gonzaga tra due ali di folla entusiasta che applaude e si recano al centro sociale

"1° Maggio" per una cena preparata dalla squadra di volontari di Giorgio, ai quali vanno i ringraziamenti ed i complimenti degli intervenuti. Complimenti e congratulazioni vanno anche a Mauro Torelli e ai suoi collaboratori per come hanno gestito la grande macchina della festa mantenendo sempre il sorriso sulle labbra nonostante le difficoltà e gli imprevisti.

Federica Gabba



Nelle foto: i cinquini schierati; Giancarlo Neri con il suo gioiello; la 500 di Gabriele Ravagnani; Raul Tentolini con lo speaker.



A Comiso (RG)

SS. Delle Grazie" - 1° Memorial "Davide Arcidiacono"

Emanuele) e Valentina Guastella hanno offerto a tutti i partecipanti la colazione e la borsa del Club colma di gadget.

Un lungo applauso ha fatto seguito all'intervento del sindaco Giuseppe Alfano, che - alla presenza del consigliere provinciale Salvatore Mandarà, del consigliere comunale Danilo Bonifacio e del fratello di Davide - dopo aver ringraziato tutti i partecipanti provenienti dalle province di Ragusa, Siracusa, Catania mettendo in rilievo la nostra mitica, ha ricordato la figura di Davide, stroncato da un banale incidente autostradale, e richiamato al valore della vita che deve essere ben presente a

tutti coloro che si mettono al volante. La manifestazione, ben organizzata da Emanuele Battaglia con la collaborazione dell'"Associazione Italiana Familiari e Vittime della Strada" e del Fiat 500 Club Italia Coordinamento di Ragusa, dopo la mostra statica delle nostre meravigliose 500 e di alcune "Ospiti d'Onore" (Ferrari, Citroen, Fiat 600, Fiat 595 SS Abarth, Fiat 500 C.A.S.I. del 1949 e una "Discoteca in 500") è proseguita con il giro turistico nel centro storico. Poi, dopo la visita ad una Azienda Agricola e l'omaggio di rose, il serpentone di auto si è diretto al Ristorante "Villa Orchidea" per il pranzo, allietato da mu-

siche e danze latino-americane eseguite dai giovani ballerini Jessica Malandrino e Biagio Flaccavento.

La consegna di riconoscimenti ai fiduciari presenti, presidenti di altri club e sponsor, seguita da un abbondante sorteggio di articoli vari, ha concluso la manifestazione.

A Emanuele Battaglia ed a tutto lo staff del Team Battaglia Vittoria-Comiso il merito di aver saputo dare rilevanza a questa seconda edizione, con l'augurio di autorità, cittadinanza e di tutti i partecipanti di ritrovarci ancora più numerosi l'anno prossimo.

Giovanni Modica



Tour della

25 - 27 SETTEMBRE •



a Tunisia

3 - 5 O T T O B R E 2 0 0 9



Tito, un calabrese che parla con accento ligure

Continua il nostro viaggio (naturalmente a bordo di una ideale Fiat 500)

fra i fiduciari ed i dirigenti del Club. E ad ogni incontro, una piacevole sorpresa. Ogni volta ci imbattiamo in personaggi che, tutti assieme, determinano la forza espansiva che caratterizza il nostro sodalizio. La galleria dei nostri incontri

diventa così una antologia di uomini a modo loro forti, di personaggi che Joyce avrebbe definito gli "immortali", cioè coloro che "sono più se stessi di qualsiasi altro". Tipicità e amore per la 500 rendono unico anche Tito Tripodi, fiduciario di Genova Levante. Ma più che di parlare di Tito sarebbe giusto parlare della famiglia Tripodi, che ha costruito nel tempo una saga che vede i componenti intrecciare le proprie vicende personali con quelle del Club, nel nome dell'amore per la macchinina di Giacosa. Ecco allora che la nostra ricostruzione potrebbe iniziare non da Tito ma da Alessio, otto anni, nipote di Fortunato, fratello di Tito (prematuramente scomparso a 54 anni), che è un attivissimo partecipante ai raduni della 500 e che vive quell'amore per la piccola auto che lo porta ad individuare con sembianze umane (con gli occhi-faro e la bocca sorridente nel fregio anteriore centrale) il simpatico cinquino. Ma non solo. L'ingenuità e la purezza dell'entusiasmo di Alessio corrispondono pienamente ai sentimenti che Tito nutre per il Cinquino, nei confronti del quale ha attenzioni e premure che neanche sarebbero usate verso altre persone (salvo i casi di umana solidarietà). «Qualche volta mi sorprendo a parlare con la mia 500 e mi dicono cosa faccio quando per salutarla le mando un bacio...» confida Tito. Ma ricostruiamo la storia del nostro personaggio. Il fiduciario genovese nasce, 52 anni fa, a Reggio Calabria, nel paese di San Lorenzo. Emigra in Liguria a 15 anni e vi si radica, tanto da sposare una giovane di Uscio. Tito cresce e vive in simbiosi col fratello Fortunato, con il quale inizia a condividere l'amore per la 500, che negli anni in cui il Club si espande ricopre anche la carica di consigliere. Sono anche anni di passione motoristica che portano i Tripodi a collezionare

LA SAGA
FAMILIARE
DEI TRIPODI.

“IL CLUB
È UNA BELLA
COMUNITÀ
IN FORTE
CRESCITA.”

quattro cinquini, uno dei quali è il loro vanto, spesso usato per pubblicizzare ed illustrare servizi televisivi e giornalistici. Si tratta di una 500 del 1957, come a dire una delle primissime uscite dalla catena di montaggio di Mirafiori. «Si tratta di una due posti – spiega Tito Tripodi – con la caratteristica capote che si apre fino in

fondo. Una 500 da tutti ammirata che ci è servita per corredare, alla fine degli anni Novanta, dei servizi giornalistici sull'immortale utilitaria, sia su Rai2, sia per la rivista "Ruoteclassiche", sia per rappresentare il Club a Milano».

Ma dicevamo di come la storia della 500 si intrecci profondamente con quella della famiglia Tripodi. Racconta Tito: «Adesso abbiamo quattro 500, che usiamo spesso in famiglia. Mio fratello Lorenzo ha a sua volta un nipotino che partecipa anch'egli ai raduni. Abbiamo anche un'altra nipotina che, con la stessa 500 che aveva accompagnato la madre quand'era bambina a ricevere la Prima Comunione, a soli 6 mesi è stata portata in chiesa per presenziare al matrimonio dei genitori». «La nostra attività si concretizza sia con nostri raduni, organizzati a Sori e alle Ferriere di Lumarzo, sia attraverso le collaborazioni con gli altri club genovesi. Ogni anno, poi, nella giornata dell'Epifania convergiamo sull'ospedale Gaslini di Genova ove insieme alla carovana proveniente da Garlanda portiamo doni ai piccoli degenti».

La passione specifica di Tripodi rimane comunque quella della ristrutturazione delle 500, che conosce alla perfezione, pezzo su pezzo, e che già tante volte ha rimontato per sé o per i suoi amici. Per Tito la 500 è una piccola Ferrari: «Senza nulla togliere alla grande Ferrari, io considero che la 500 sia migliore. In tanti anni d'uso mai una volta che mi abbia lasciato a piedi. Per questo la tengo ben custodita e all'asciutto in garage».

Tito conclude: «Sono molto legato al Club ed a suo gruppo dirigente che, con in testa la presidente Depaoli e Romano, costituisce una famiglia con cui andiamo molto d'accordo. Una comunità che si dimostra capace di una crescita ininterrotta sino ad oltrepassare i 20 mila iscritti...».



Nella foto sopra, Tito Tripodi con il fratello Fortunato ad un raduno.

Sotto, con la nipotina Greta (4 mesi) al suo battesimo avvenuto il 13 settembre.



NICMAR srl dal 1947

tutti i ricambi per la vostra 500

... e non solo!

Via Orsini 72 r. Genova

Tel. 010 312323 - E-mail: info@nicmar.it

Il pilota friulano si afferma malgrado il suo svantaggio

Saper tradurre una grave difficoltà in una risorsa per impegnarsi nella quotidianità e addirittura primeggiare, riuscendo a vincere nel 1992 il Campionato Europeo per piloti diversamente abili in Rep. Ceka. È questa l'impresa di spicco nel palmares sportivo di Luciano Odorico, fiduciario di Udine e Pordenone, residente a Ronchis, in Friuli. Luciano nasce a Latisana nel 1965, è celibe, lavora come magazziniere. «Devo ringraziare i miei fratelli, che già a 14 anni mi hanno permesso di guidare, sui terreni adiacenti casa, la mia prima auto (una Fiat 500), nonostante sia nato con un grave malformazione agli arti superiori (focomelia). È subito scattata la passione per i motori che mi ha completamente assorbito, consentendomi di farmi apprezzare e non compatire. Vedermi abile come gli altri mi ripaga oggi della mia scelta: affrontare la vita senza usare come scusante la mia condizione, scusante che pure nessuno mi avrebbe negato. Ho usato il mio svantaggio per controbilanciare la situazione e poter emergere». Odorico parla senza enfasi, con grande sicurezza, pronto (come è pronto un campione automobilistico) a reagire e a scegliere nel modo giusto, con piena coscienza dei suoi meriti, non mascherati da alcuna falsa modestia. Luciano parla e agisce con gli altri alla pari, conscio della sua verve e del suo carisma che gli hanno fatto raggiungere traguardi inizialmente impensabili sia nell'ambito motoristico sia in quello sociale (è volontario nella Protezione Civile, donatore di sangue e opera nell'Associazione "Raggiungere"). «Conquistata con sudore la patente e dopo aver acquisito una buona capacità di guida, a 21 anni mi trovai la strada sbarrata dalla mancanza, in Italia, di gare automobilistiche aperte ai piloti diversamente abili. Non mi sono arreso ed ho cominciato a gareggiare in competizioni amatoriali (gimkane, regolarità...) e, indirizzato da un amico, mi sono recato all'estero, precisamente nella Rep. Ceka, dove il locale Automobil Club, sulla spinta di due piloti paraplegici (Clay Regazzoni e Jiri Berger), da anni organizzava un Campionato Europeo ad hoc. Si trattava di affrontare varie prove (rally, velocità in pista, gimkana, slalom in salita) durante una settimana interamente dedicata. Mi piazzai bene in diverse edizioni. La vittoria giunse quando, convin-

ODORICO,
UN CAMPIONE
EUROPEO.

XI RADUNO
DI LIGNANO
SABBIADORO:
230
PARTECIPANTI.

to a partecipare con la mia Fiat 500 dal mio amico paraplegico Michele Vaglini di San Giuliano Terme (PI), anche lui pilota di un cinquino, riuscii ad emergere nella classe più piccola. La vittoria di classe ottenuta con 3 primi posti ed un secondo mi diede la vittoria assoluta su una quarantina di piloti di tutta Europa». Odorico (nel suo nome sembra cogliere la forza di volontà lucida e consapevole) continua la sua attività sportiva nella Rep. Ceka sino a quando sopraggiungono problemi organizzativi legati ai costi proibitivi dei circuiti. Gli stessi che, dopo una gara di sperimentazione in Italia, lo inducono ad un momentaneo stop. Ancora una volta Luciano non si arrende e nel 2002 inizia a prendere parte a gare di autocross (specialità di velocità su circuiti sterrati), attività che lo vede ancora oggi tra i protagonisti del campionato. Nel frattempo (siamo nel 2004), da semplice socio del Club viene notato dal consigliere nazionale Maurizio Gherardi, che lo propone come fiduciario per Udine e Pordenone, territorio fino ad allora scoperto. Subito si impegna nell'organizzazione dei raduni. Il successo maggiore lo riscuote con l'originale evento estivo in notturna a Lignano Sabbiadoro (UD), ambita meta turistica balneare friulana, che nell'11ª edizione totalizza ben 230 equipaggi: dopo il Meeting di Garlanda, uno dei raduni più "affollati". E poi c'è sempre il volontariato: «Per conto dell'associazione milanese "Raggiungere", da una ventina d'anni mi dedico a quei genitori che, nelle altrui esperienze, cercano soluzioni per le problematiche dei figli nati con malformazioni agli arti; a loro consiglio fortemente di assecondare l'attività sportiva» spiega Odorico. «Nei confronti del Club ho già espresso il mio suggerimento, già in parte recepito: attivare maggiormente i fiduciari. Secondo me in Italia ci sono 150 personaggi, i fiduciari appunto, che potrebbero diventare realmente la forza trainante del nostro sodalizio, per farci evolvere con i giovani nel nuovo Millennio».



Un "OK" da parte di Luciano Odorico nell'abitacolo del suo cinquino da gara.



Nella foto sotto lo vediamo nel campo di gara.



IL 1° RADUNO IN 500

Quando un bambino racconta

>Thomas Maggi

Sono le 23.00 di sabato 18 aprile 2009 e il mio pensiero si teletrasporta alle 6.00 di mattina della domenica: il giorno del mio primo raduno. Dopo circa un quarto d'ora speso a sognare come sarebbe stata la mia prima esperienza come "cinquecentista", ho appoggiato la testa al cuscino ed in un batter d'occhio mi sono ritrovato la sveglia nelle orecchie. Per la prima volta ero contento di sentirla suonare. Dopo aver fatto colazione, mentre la tensione saliva, mi sono vestito e messo alla finestra in attesa di una 500 nera, scoprendo una triste verità: pioveva. Fortunatamente non ho dovuto aspettare tanto, infatti, alle 6.30, Lorenzo, Luca e una 500 L nera brillante erano già davanti a casa mia. Quando sono salito in macchina mi sembrava già di essere in un altro mondo, ma quando Lorenzo l'ha accesa... Non so se i denti mi battevano per il freddo o per l'emozione: il 99% era per il freddo, il resto erano sensazioni varie. Siamo partiti per casa Achilli per caricare Mara (moglie di Lorenzo e mamma di Luca) già sul cancello di casa ad aspettarci. Dopo aver preso la via Emilia il cinquino puntava a Piacenza, in particolare alla concessionaria Parietti.

Verso le 7.00 siamo entrati nell'autosalone dove abbiamo incontrato altre persone con cui Lorenzo e Mara hanno iniziato ad organizzare le iscrizioni, la distribuzione dei gadgets e il servizio di 1ª colazione. Anche se, a poco a poco, a causa della pioggia, la concessionaria si riempiva di persone che dopo essersi iscritte venivano da me e da Luca ad ordinare il caffè; questo lavoro, a me e al mio collega, divertiva molto. Alle 10.30 il corteo si è spostato da Parietti al Pubblico Passeggio dove, una a una, sotto la pioggia, le mitiche auto erano parcheggiate ordinatamente. Solo in quel momento di "tranquillità" sono riuscito a capire il vero significato di un raduno: il ritrovo di decine di appassionati e la messa in mostra di una vera e propria arte. Dopo queste riflessioni io e Luca ci siamo messi ad esplorare le varie auto esposte, notando che tutti i cinquini erano caratterizzati da particolari molto diversi che andavano dagli interni in pelle Ferrari a carrozzerie abartizzate. Dopo questo giro di osservazione ci siamo diretti alla macchina per partire alla volta di Carpaneto, dove ci attendeva un buonissimo pranzo al Ristorante "Il Lupo". Il viaggio è stato un po' movimentato a causa dello smarrimento di alcune auto. Dopo mezzora di viaggio siamo arrivati al ristorante dove era stato allestito un parcheggio dedicato esclusivamente alla mitica auto. Purtroppo la pioggia continuava a cadere senza sosta. Dopo aver preso posto all'interno



La 500 vista dal piccolo Elia, figlio del socio Carlo Cabassi di Guastalla, in occasione del raduno di Scandiano (24/05/09). Il disegno è stato realizzato durante il pranzo, sulla... tovaglia di carta!

della sala da pranzo sono iniziate le portate (tutte buonissime) che sono terminate in bellezza grazie all'arrivo di una magnifica torta con disegnata una 500 azzurra. Dopo il caffè ed un discorso di ringraziamento, siamo ritornati in auto per raggiungere la piazza di Carpaneto alle h. 16.00 per la sfilata in mezzo alla città. Nonostante il tempo, degli intrepidi bambini accompagnati dai loro nonni, sono riusciti ad accaparrarsi un giro in 500; tra questi c'era anche mio fratello. Successivamente i cinquecentisti si sono spostati in un bar che aveva organizzato una estrazione a premi che ha visto due milanesi vincere uno splendido viaggio. Alla fine del ritrovo saluti a tutti e poi via, a casa. Per questa "avventura" devo ringraziare Luca, Lorenzo e Mara e la 500 che mi hanno fatto trascorrere e conoscere persone indimenticabili che spero di rivedere come Giorgio, Giuseppe e Sergio. GRAZIE E W LA 500 (testo originale, senza interventi della Redazione).

Creatività



Piccoli artisti a Soragna

Ecco la cartolina vincitrice del 16° concorso di pittura sul tema "La 500 a Soragna", dove il 17 maggio si è svolto il nostro raduno. Il concorso è promosso dall'Ente Mostra Artigianato Agricoltura e Commercio di Soragna e sul retro riporta il francobollo commemorativo dei 50 anni del cinquino e l'annullo della 32ª edizione della Mostra. A realizzare la cartolina è stato Diego Vernizzi, della 3ª F della Scuola Media di Soragna. Secondo posto per Marzia Fabbroni.

LA CINQUINA LUIGINA

Una favola per il paese di Giacosa... tanto per restare un po' bambini!

>Michele Cane

C'era una volta... non troppi anni fa, una cinquina di nome Luigina.

Luigina era tutta bianca, la sua vernice brillante, le sue 4 ruotine nere nere, la capottina rosso fuoco ed il suo motore era il più bello e potente di tutti i tempi! Suo papà era Filippo, una saggia 500 Abarth di colore azzurro. Il babbo le ripeteva sempre: "Vedi, Luigina, il mio caro nonno Alfonso, che era un bel Ballillone del '35, mi raccontava di una città, fatta e finita, abitata da cinquecentine come te! Io ormai sono vecchio e un po' grippato, quindi, cara figliola, sta a te trovare Cinquecentopoli e, quando l'avrai trovata, io ti raggiungerò e trascorrerò serenamente la mia vecchiaia!"

Luigina decise quindi di partire per la sua missione! Attraversò le tundre fredde della Russia, solcò con vigore le alte dune del Sahara, si imbarcò per le Americhe e percorse le enormi strade statunitensi e poi giù, fino al Brasile e agli altri Stati meridionali. Dalla Terra del Fuoco si imbarcò per l'Africa e da qui per l'Australia; dopo aver rincorso e superato anche i canguri, non contenta si imbarcò per la Cina, ma nulla, nessuno conosceva la mitica Cinquecentopoli, neanche là!

Ormai stanca, mentre riposava in Cina, Luigina ebbe un'illuminazione: l'Europa, mi manca l'Europa!

La mattina successiva, di buon'ora, ripartì per il Vecchio Continente e, dopo aver varcato le Alpi, arrivò in Italia.

Qui, come in una fiaba, incontrò un aiutante cinquecentone familiare rosso!

Timidamente si presentò: «Ciao, io mi chiamo Luigina, e tu?»

«Io mi chiamo Ignazio, piacere!»

Luigina sentì subito di potersi fidare di Ignazio e spiegò: «Sto cercando Cinquecentopoli, ho girato il mondo, sono



stremata, la conosci?»

Ignazio: «Ma certo che la conosco, solo che non si chiama Cinquecentopoli, ma Neive!»

Luigina: «Finalmente, che sollievo, mi ci accompagneresti?»

Così i due si avviarono verso Neive e, una volta giunti là, con grande stupore di Luigina, si trovarono in un luogo incantato. Neive era abitata da tante cinquecentine multicolore! Il prete era una 500, il farmacista anche, il panettiere, il medico, il meccanico, il barista, il sindaco, la perpetua pure... insomma, tutte 500!

Luigina disse ad Ignazio: «Ma questo è un paradiso!»

E lui: «Ma no! È il nostro piccolo mondo, qui siamo tutti uguali, chi se ne frega di quei macchinoni!». E aggiunse: «Luigina, ti fermi con noi? Dai, di' di sì!»

Luigina rispose: «E me lo chiedi? Certo che mi fermo, ho cercato tanto questa città ed ora non scappo più!»

Da quel giorno tutte le cinquine di Neive festeggiarono, per 500 giorni, la loro nuova amica, che chiamò a sé il suo caro papà Filippo, orgoglioso che la figlia avesse portato a termine la missione.

Pur con fatica, Filippo raggiunse Luigina, che intanto aveva scoperto di avere un debole per Ignazio (non si era capito, vero?).

La favola è finita e la concludo così: "...e vissero tutti cinquini e contenti...!"

Una storia semplice (ma esemplare)

Scrivo dalla provincia di Avellino ed ho 56 anni; nel 1974 comprai una 500, che fu la mia prima macchina.

Allora non ne ero appassionato: la curavo poco, ci andavo al lavoro e ci caricavo di tutto. Non avevo capito che un giorno sarebbe diventata famosa, così nel 1977 la vendetti e oggi devo ammettere di essermene pentito.

Ero giovane, volevo una vettura più spaziosa e acquistai una 128 berlina.

Ero emigrato in Svizzera per lavoro e mi serviva anche per i viaggi.

Ma, anche a distanza di anni, il Cinquino era rimasto nel mio cuore, tanto che, nel 1990, rientrato in Italia, ne cercai un'altra e la trovai nell'aprile 1991: la possiedo tuttora ed è una 500 R del 1974, bianca, targata AV 103093.

La carrozzeria non era a posto, perciò decisi di rimetterla a nuovo.

Oggi ne sono tanto fiero e, lasciatemelo dire, dobbiamo ringraziare il progettista Dante Giacosa: è merito suo se questo piccolo gioiello è ancora amato da tutti noi. Il mio primo raduno l'ho fatto nel 2002, a pochi chilometri dal mio paese, e da allora, quando mi è possibile, partecipo ai vari eventi. Sono un'occasione per ritrovarsi con gli amici che condividono la tua stessa passione, la giornata trascorre in fretta, ma vorresti che non finisse mai.

Però il raduno più importante è solo uno: a chi non piacerebbe, almeno una volta, andare a Garlenda? Questo desiderio ha colto anche me e nel 2007 mi sono iscritto al Club, con la tessera 30.382. Ho così partecipato al Cinquantenario della 500 in compagnia di mio figlio. Abbiamo trascorso bei giorni, siamo rimasti affascinati. Abbiamo visitato il Museo della 500 e i luoghi nei dintorni.

In quanto a cinquini, ne abbiamo visti di tutte le specie e per tutti i gusti.

Forse ci vedremo anche il 3-4-5 luglio di quest'anno (*la lettera è datata 19/05/09, ndr*).

Scusate se ho scritto un po' troppo, ma avrei ancora tante cose da dire... Un saluto a tutti i cinquecentisti d'Italia.

Domenico Finelli

SANREMO-BARCELLONA

31 maggio
7 giugno 2009

>Marina **Re** e Giuseppe **Palmieri**

Ancora ci stupiamo... dei volti stupiti di chi ci scorge alla partenza dei viaggi più avventurosi.

Questa volta ci siamo messi alla prova con la Sanremo-Barcellona, Classiche all'Avventura, organizzato dal Classic Club Italia. Ormai siamo stati adottati con la nostra piccola vettura.

La curiosità di chi non ci conosce si coglie immediata. La sfida è sempre allettante.

Le auto che partecipano a questi tour sono tutte di cilindrata superiori, di molteplici marche ognuna con la sua gloriosa storia e noi, orgogliosi, portiamo avanti il nostro mito.

Partenza da Sanremo dopo aver visitato la cittadina rivierasca con il Casinò in testa e... la prima pioggia! Vento forte a poppa che ci stordisce letteralmente fino alla prima tappa. Transitando per Nizza e Cannes si arriva a Grasse, città dei profumi. In ogni dove fabbriche e boccette, alambicchi, aromi che t'inebriano al passaggio, paesaggi caratteristici. Siamo in Francia.

Sosta per il pranzo lungo il percorso, dobbiamo raggiungere la Palud sur Verdon dov'è prevista una gita al lago de S.te Croix, prima di arrivare all'albergo.

Fin qui tutto normale direte voi, se non viaggiassimo sulla nostra Gamine con l'ausilio del Tom Tom umano, Marina, affaccendata con una cartina e il road-book che riporta numeri di strade, vie e passi. Facile, penserete. Noooo! Piove e tira vento, prendiamo un temporale nero nero che vomita sulla "scoperchiata" una grandinata mista a sassi rotolanti dalle pareti rocciose che incorniciano un lato della strada. I nomi delle vie? Chi li vede? Le sigle delle strade non corrispon-

dono alle nostre, fa freddo e siamo completamente soli, ci siamo persi tutti strada facendo. Ma, in qualche modo influenzati dalla nascita nella terra di Colombo (*Marina e Giuseppe sono soci di Genova, ndr*), complici e sostenuti dal nostro spirito bambino, ripescando l'istinto del viaggiatore antico, riusciamo a trovare le coordinate con il motore perfettamente sincronizzato. Il classico rumore che ci precede, prima che gli sguardi sbigottiti dei francesi riconoscano la piccoletta. Tutti l'hanno riconosciuta, dal tedesco all'inglese e al catalano, si sono sbracciati e ci hanno incoraggiato dicendo 500, Fiat, alzando il pollice con gesto di approvazione. Gamine poi, significa monella e qui lo sanno bene.

Arriviamo all'albergo tra i primi e alla partenza, il giorno dopo, si forma il gruppo storico che procederà fino alla meta (Lotus, Alfa Romeo Giulia e Giulietta Spider, Fiat 124 Spider, Lancia Fulvia HF...), noi in testa. Non vi diciamo la responsabilità, gli aggrovigliamenti con la cartina, gli occhi pesti e gonfi per il tempo che è impazzito pure lui e passa dalla grandine al solleone, per non parlare della polvere, le lingue sufficienti per gli abbozzamenti.

Abbiamo percorso 1.300 chilometri, contando gli imprevisti, dal Verdon ad Arles a Perpignan fino a Barcellona sostando nei luoghi più spettacolari ad ammirare paesaggi e cittadine, forme architettoniche moderne e d'altri tempi, un arricchimento per il cuore e per la mente.

Dai cibi tipici alle soste d'emergenza, nel nostro gruppo per fortuna le auto non si sono rifiutate di assecondarci, piuttosto, abbiamo avuto noi bisogno di rifornimento per il calo degli zuccheri e le impellenze fisiologiche, anch'esse all'avventura. Abbiamo raggiunto Barcellona e man mano che il viaggio procedeva, si è formato un sodalizio gioviale e caldo, di quelli che oggi sembrano scomparsi, almeno in situazioni occasionali come può essere questa,



Nelle foto: due momenti nel Verdon; la premiazione; imbarco a Barcellona.

ma noi cinquecentisti siamo abituati a porgere il sorriso e a essere solidali.

Festa finale nella città spagnola, che consigliamo per la libertà d'animo e di pensiero, i monumenti storici, i musei, i palazzi di Gaudì, le Ramblas famose in tutto il mondo. Gratificante anche la premiazione del Club che ci ha reso omaggio per l'auto più piccola ed è tutto detto, se pensiamo alle colleghe partecipanti, ai percorsi e alle distanze. Partenza con il traghetto Grandi

Navi Veloci, che veloci lo devono essere veramente visto il recupero nel rientro dopo il ritardo causato dall'ultimo imprevisto. L'imbarco è avvenuto alle 24, stanchi morti abbiamo preso possesso delle nostre cabine alle quali siamo arrivati con gli occhi a fessura. Ma non abbiamo riposato per nulla grazie alla go-liardia di una scolaresca spagnola imbarcata alla volta di Genova. I ragazzi erano intenzionati a godersi tutta la traversata all'insegna del divertimento. La mattina seguente

a mezzogiorno abbiamo fatto capolino al ristorante e, per tornare alla stanza, da brava navigatrice... mi sono persa!

Per fortuna avevo il mio gran pilota al fianco che ha evitato di farmi vagare per il traghetto "alla ricerca della cabina perduta".

Prossima grande avventura? 500 Expedition Team. Tunisia, la mia passione. Pregusto già cous-cous e paesaggi e lì, le piccolette, saranno uno spasso. Preparatevi piloti!

Sarà un vero cimento.

Una Cento Scudi forlivese

La mia 500 è orgogliosa di essere una di quelle quattro milioni di autovetture che a Torino, con questo prestigioso nome, sono state sfornate in 18 anni a partire dal 1957. Proprio in quell'anno Vittorio Valletta, presidente della Fiat, decide di iniziare la produzione del nostro popolare automezzo, dando l'incarico a Dante Giacosa.

Il problema prioritario è che allora, per la maggior parte degli italiani, era ben difficile far uscire dalla tasca 465 mila lire, l'equivalente odierno di circa 5.500 euro...

Ma la soluzione definitiva spunta all'inizio degli anni '60, quando esce la rinnovata versione D, con 499,5 cc, potenza 18 Cv, velocità prossima ai 100 km/h, ma soprattutto con un prezzo che scende a 450 mila lire.

Gli italiani scoprono il nostro piccolo grande amore e decidono di lasciare in garage le due ruote per diventare motorizzati insieme a tutta la famiglia, appunto in 500. Nel 1965 esce la versione F.

Se mettessimo in fila tutte le 500 prodotte dal '57 al '75, avremmo una retta di 11.880 km, come se si formasse un biscione interminabile da Lisbona fin quasi a Vladivostok, ma l'importante è che di quel biscione ben due metri e novantasette centimetri sono della mia bicilindrica. Una cara amica che ha già spento ben 42 candeline!

Già: è una 500, tipo F, immatricolata nel gennaio 1967, quando il bollo di circolazione, quello tondo, colorato da esporre, costava 7.150 lire e si poteva pagare anche in due rate, dopo interminabili code all'ACI.

Si narra che anni fa, Luca di Montezemolo (presidente della Fiat e della Ferrari), nelle gare si facesse chiamare Nerone perché saettava su questo piccolo bolide, dalla carrozzeria nera... la mia 500F è bianca ma non mi sogno di farmi chiamare Bianchino, anzi riferendomi a lei in seconda persona la chiamo ancora, come s'usa in Romagna, "Zent squad", cento scudi (5 lire cento volte), proprio come l'introvabile moneta d'argento dalle bandiere che garriscono controvento... Ora mi piace scorrazzare per le colline del forlivese, insieme al nipote di tredici anni, che qualora si impegnasse ad averne cura, potrà diventarne erede...

Attilio Gardini



FIRENZANDO SENZA COGNISSIUN



Da Piemonte e Liguria al raduno fiorentino

>Renzo **Gagliardo**

All'urlo di "In 500 senza cognissiu" si parte per Firenze. Ritrovo presso l'Autogrill di Varazze alle 9 del mattino di venerdì 1 maggio. Un po' di traffico nell'attraversare le varie Genova, ma senza problemi ci avviamo verso la nostra destinazione. Con noi c'è il fiduciario Marco Baracco con la fidanzata Mara e i ragazzi di Dronero Mauro e Manuela. Un po' di Liguria la portano Renzo e Patrizia con Simone e la futura mamma Elisa. Il piemontese che viene da più lontano è Pino da Costigliole. Luca, Pietro, Giovanni e Stefania sono i monregalesi d.o.c.. Da Garessio Pier e Maura con Massimo e Lidia accompagnano il nostro fiduciario. Franco con la moglie Katia partono da Nucetto. Non manca lo straniero, Giuseppe da Monaco con la moglie Nadia e la figlia Claudia. L'assistenza è garantita dal mitico Claudio e dalla fidanzata Clara. Gli ospiti d'onore, che per adesso non hanno ancora una 500, sono Alessio, che accompagna il fratello Simone, e

la fidanzata Serena. Ci doveva essere anche Daniele con la moglie Mara e il figlio Nicolò, ma improvvisi impegni di lavoro li hanno bloccati a casa. Tutti incolonnati su 12 magnifiche ed affascinanti 500.

Non ci sono parole per descrivere l'affetto e il divertimento della gente che ci incontra per strada. Sull'autostrada uno si ferma in una piazzola per fotografarci quando passiamo: incredibile. Nei pressi di Viareggio il gruppo si divide: c'è chi va a visitare Pisa e chi si ferma a Lucca.

Ci si ritrova tutti al Campeggio Panoramico Fiesole (un grazie al personale, gentilissimo e disponibile) dove stanchi e provati dal viaggio non vediamo l'ora di fare una bella doccia.

Alle 9 di sabato 2 maggio si parte per la gita a Firenze senza le nostre cinque, che rimangono a riposare nell'area a loro riservata dal campeggio. Da piazza Duomo a Palazzo Vecchio, dal ponte Vecchio fino agli Uffizi, Firenze non delude le aspettative e i partecipanti sono entusiasti. Dopo cena non può mancare il classico giro a Piazzale Michelangelo per godere della vista mozzafiato di Firenze illuminata nella notte.

Il rientro al campeggio è per le 22 e,

nello spirito dei veri cinquecentisti, ci si ritrova tutti a fare festa sino a tardi. Si trova il tempo anche di fare un giro con le macchine tanto per sgranchirle un po'.

Il giorno del raduno sveglia presto per la foto ricordo con tutte le cinque. Ma, siccome è presto, una delle macchine non vuole mettersi in moto; con santa pazienza iniziamo a sostituire un po' di pezzi, ma nulla da fare. Per fortuna, ancora intontito dai festeggiamenti del giorno prima, arriva Marco il nostro super-meccanico che ci mette le mani e il problema è risolto. Non ci resta che partire!

Ovviamente siamo in ritardo e arriviamo a Piazzale Michelangelo per ultimi facendoci sentire con i nostri clacson. Durante le iscrizioni ci incontriamo con i fiduciari Claudio Salimbeni e Vincenzo Giordano. C'è spazio per un caffè e via si parte per il giro turistico che ci porta a visitare il santuario di Monte Senario con relativa benedizione delle macchine. Il tempo di far raffreddare un po' i motori e si riparte per il ristorante dove è già pronto un ottimo aperitivo servito in giardino.

Ma quando ci si diverte il tempo vola e alcuni di noi devono ripartire per tornare a casa entro sera (purtroppo lunedì si lavora). Per chi resta ci sono ancora le premiazioni e il nostro gruppo "in 500 senza cognissiu" fa man bassa di premi.

La giornata volge al termine ma prima di partire c'è il tempo per una bella foto ricordo con i ragazzi dell'organizzazione e per la promessa di rivederci presto; forse già a Garlanda. La sera in campeggio, nonostante la stanchezza, c'è ancora la voglia di fare festa e allora.... che festa sia...

Il lunedì si parte alle 9,30 per il rientro: la strada è lunga ma non c'è fretta, si fanno un po' di soste per rificillarsi e piano piano si arriva ad Albisola dove siamo costretti ad uscire dall'autostrada a causa di un incidente. Quando arriviamo ad Altare è già sera.

Ci si saluta davanti ad un aperitivo preso in quel di Millesimo e poi... tutti a casa.

Mantenere le promesse...

Ancora bimbi in primo piano. Anzi, bimbe: Noemi e Rebecca Rioli. Due cuginette, nipoti del socio Cosimo, che hanno dovuto aspettare purtroppo molto a lungo prima di veder pubblicata la loro foto.

Dopo lettere ed e-mail (ed anche una comprensibile frustrazione da parte delle piccole, del nonno e pure della sottoscritta, che non trovava il mate-



riale!), siamo però arrivati al dunque e spero che il vedersi finalmente in questa pagina di "4piccoleruote" gratifichi Noemi, Rebecca e tutta la famiglia Rioli.

Questo è forse un caso estremo, ma non mi stancherò mai di ripetere che ormai siete in tantissimi a scrivere (la mia casella di posta elettronica a inizio novembre ha rischiato il collasso!) e gli inconvenienti, ahinoi, accadono. Ma non si pensi mai, e ve lo dico con il cuore, che non vi sia cura da parte nostra nel ricevere, conservare e pubblicare – appena possibile – i vostri contributi.

Stefania Ponzone

Dall'alto: Pasquale Mucci con la F acquamarina e la coppa che ha ottenuto nel luglio 2008 alla rievocazione dell'Autogiro del Casentino al raduno di Rassina; due momenti del raduno di S. Pietro in Frassino – Ortignano Raggiolo.

DA 43 ANNI IN FAMIGLIA

Una figlia racconta il padre e la sua 500

>Tiziana Mucci

Il 10 aprile del 1966 è arrivata nella mia famiglia una 500 color acquamarina modello F, acquistata dal mio babbo, Pasquale Mucci. Non avendo a disposizione tutta la cifra necessaria per pagarla in contanti, la comprò a rate di 20.000 lire al mese, quando – in quegli anni – lo stipendio di un operaio era di 60.000 lire...

Nel luglio del 1967 i miei genitori si sono sposati e con la cinquina sono partiti per il viaggio di nozze, destinazione Rimini. L'auto è servita anche da furgone, contribuendo a portare parte dei materiali edili impiegati per costruire la nostra attuale abitazione. Con la 500 ho fatto le prime guide per prendere la patente e poi a lungo l'ho guidata per andare al lavoro.

Per alcuni anni il mio babbo l'ha usata per recarsi nel bosco a tagliare la legna e con lui saliva a bordo anche il nostro cane Sugar, un pastore maremmano: ancora oggi guai a partire senza portarselo dietro, perché inizia ad abbaiare non appena sente aprire gli sportelli della 500 che è dentro al garage. Dopo tanta fatica, adesso la cinquina fa la vita da signora, perché – dopo qualche aggiustatina al motore e alla carrozzeria – viene ormai usata solo per prender parte alle manifestazioni. Il mio babbo è iscritto al Club da due anni e lui ed io, uniti dalla passione per la mitica, quasi tutte le domeniche partecipiamo ai vari raduni. Nel 2008 i più lontani ai quali siamo stati sono San Marino e Magione. Presi dall'entusiasmo, il 27 luglio 2008 ne abbiamo organizzato uno a S. Pietro in Frassino nel Comune di Ortignano Raggiolo, al quale hanno partecipato 50 amici della 500 e ora stiamo preparando l'edizione di quest'anno (il testo è datato 5 giugno 2009, ndr).

Ringrazio questa 500 che mi permette di trascorrere tante belle giornate con mio padre, rafforzando il nostro legame e conoscendo sempre nuove persone.



TRA SCORPIONI E... GOMITOLI



Dai nostri "reporter in rosa", due eventi in terra di Francia

>Max-André Mounoud*

30° anniversario della morte di Carlo Abarth. 22-24/05/09, Savignyles-Beaune.

Molti sono stati i partecipanti, provenienti soprattutto da Olanda, Germania, Austria, Belgio, Svizzera, Italia e naturalmente dalla Francia.

Al Museo del Castello abbiamo potuto ammirare la collezione delle automobili Abarth che, per l'occasione, erano

tutte schierate nei giardini e, con grande piacere per le nostre orecchie, alcune di esse sono state messe in moto per alcuni minuti.

Da notare che il Castello ospita anche una collezione impressionante di moto e di veicoli dei Vigili del Fuoco.

Nel parco si trovano anche un centinaio di aerei da caccia provenienti da tutto il mondo, con un occhio di riguardo anche per le Freccie Tricolori (vedi foto).

Per il venerdì pomeriggio è stato organizzato un giro di 70 km e, sotto uno splendido sole, abbiamo potuto ammirare i villaggi ed i vigneti di questa bella regione.

Per la sera è stata organizzata una cena di gala in una sala del Castello.

Qui, Michel Pont, proprietario del Museo e del Castello (qui ritratto con noi), ha colto l'occasione per raccontare come è nata la sua passione per le Abarth e per annunciare il passaggio dei poteri a suo figlio Christophe, che ci ha dato appuntamento per il 2014 per il 35° anniversario.

Al sabato mattina abbiamo potuto effettuare due volte il percorso della famosa corsa in salita di Savigny e, dopo mezzogiorno, un altro giro con road book attraverso i vigneti.

Domenica alle 9 caffè e croissant ci attendevano al Castello per salutarci... prima di tornare a casa con molti bei ricordi nella mente ed alcune bottiglie di vino di Savigny nella 500...

Giornata Mondiale del Lavoro a Maglia. 13/06/09, Parigi.

In occasione della Giornata Mondiale del Lavoro a Maglia, la nostra amica Fabienne ed il suo club di "maglieriste"

...hanno sferruzzato per produrre le varie parti necessarie a coprire la nostra auto.

hanno lanciato una sfida: coprire la nostra Fiat 500 con un "maglione"... affinché non abbia freddo quest'inverno! La ditta Anny Blatt ha espressamente prodotto la lana del colore della nostra auto. Anche i ferri (n°10, precisiamo per i professionisti) erano in tinta.

Le signore del club e le passanti hanno sferruzzato per produrre le varie parti necessarie a coprire la nostra auto. In totale, più di 60 persone hanno partecipato; esse provenivano da Canada, Germania, Cile, Svizzera, Algeria, Francia e Italia (per la precisione, Ilda Ticca di Nuoro, in Sardegna, che era di passaggio a Parigi). Ogni partecipante ha ricevuto un diploma nominativo.

Per coprire la 500 sono stati necessari ben 7 km di lana e circa 142.000 punti di maglia.

A lavoro terminato, abbiamo fatto un lungo giro attraverso Parigi stando ai piedi della Torre Eiffel dove, molto rapidamente, si è creata una concentrazione di persone desiderose di farsi fotografare con noi e la nostra Fiat 500 con il "maglione" rosa!

(* sintesi della traduzione italiana; il testo originale in francese è online su www.500clubitalia.it - Résumé de la version italienne; le texte original en français est en ligne sur www.500clubitalia.it)

NEW YEAR, NEW DREAMS

We start 2010 with our usual excitemente

>Stefania Ponzone (translation Laura Lazzaro)

Dear foreign friends, happy 2010: we wish you to start this new year with your usual excitement and passion for our little made in Italy legend. A new year, many expectations. But what are the dreams of a Cinquecento's enthusiast? A new spare part for his/her vehicle? A new car to add to his/her car fleet? New meetings, new initiatives in which to take part? And what are the Club's dreams? To grow further, of course, but mainly to meet its members' needs.

After three years packed with celebrations and events, it would just not be possible to go back to "routine matters", even assuming that one could talk about routine matters given our figures and our human capital!

This means a lot of work for our Managing Board and the other Club bodies, that were re-elected on 6 December 2009 (we talk about this on pp. 4-5), while on page 3 you will find detailed information about membership for 2010 and about gadgets. On pp.6-7 there is a report on the Club's participation in

"Auto Moto d'Epoca" held in Padua, an event of international relevance that saw us at the centre of the attention of enthusiasts as well as curious visitors. Our usual "ride" across the reports on meetings is long and detailed, with a few cross-references to our website (but you will also find them on the previous page, with an invitation to read – in its original French version – the adventures of our amiable Florence and Max-André) always richer in news and pictures.

On page 36 we report on meetings from a children's perspective, actually, it is a child who tells us, with freshness and a special oomph, of his first experience at one of our meetings.

The "Album" section has new and more appealing graphics (44-47), with plenty of pictures that are more effective than words in describing the life of Cinquecento's enthusiasts.

Finally, our well-established section dedicated to technical issues, restorations and, starting from the last issue, also to sports (48-51).

On this page, besides the testimony of our Mimmo Facchini on a much loaded Giardiniera in Paris, the greetings from Vanessa Cole of New Zealand: she could not attend the XXVI Meeting of Garlenda, but she wanted to express her closeness to our Club.



Carichi speciali?

Durante il mio viaggio a Parigi, in Place d'Anvers, quartiere di Montmartre, dove la domenica si svolge un mercato dell'antiquariato, ho incontrato una ragazza che aveva fatto acquisti un po' ingombranti... la sua macchina? Una Giardiniera! Il tavolo non entrava, ma non si è scoraggiata, anzi sembrava divertita: con una robusta fune è stata trovata una soluzione... Il più preoccupato era il cagnolino, che aveva forse paura di essere sfrattato dal suo comodo sedile...

Mimmo Facchini

Saluti da Vanessa

Un grazioso bigliettino d'auguri decorato dalla foto che vedete qui accanto ci è giunto da Wellington, Nuova Zelanda. Erano le felicitazioni per i 25 anni dal Club da parte della socia Vanessa Cole, che comunicava la sua impossibilità a partecipare al XXVI Meeting. Sebbene fisicamente lontana, Vanessa ha voluto dimostrare la sua vicinanza al nostro sodalizio, con saluti affettuosi per tutti e in particolare per Domenico Romano e Stefania Ponzone, che la ringraziano pubblicamente.



500 SCATTI

dall'album dei soci

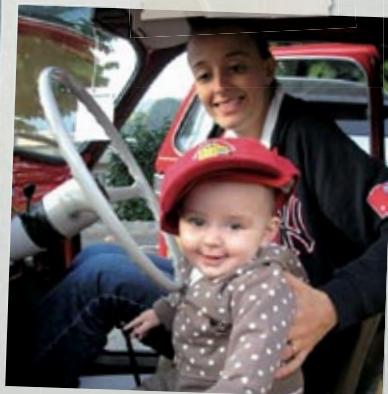

uno



due



tre



quattro



cinque



sei



sette

Da Umberto Brevi, la foto della nipotina Alice e della cognata Marta al concorso di eleganza di Leffe (BG) (1). Per festeggiare il passaggio del Giro d'Italia 2009 da Cassano Spinola (AL), Franco Bottaro ha fatto il maquillage (non permanente, per la tranquillità dei "puristi") alla sua 500 con relativa roulotte. L'ha poi esposta al raduno di Molare, dove Franco Pastore l'ha fotografata (2). La 500 "safety car" del vulcanico socio savonese Luca Pastore (3).

Ecco "Stellina", anno 1968 e «segno zodiacale Abarth» di Carla Grandoni da Teramo. La vettura ha debuttato al raduno di Bellante il 5 luglio 2009 (4). Simone e Alberto Cetta, figli del socio William di Origgio (VA) con la "Quintecento" (come la chiamano loro) di famiglia (5). Da Fabio D'Alessandro, scatti in occasione del Meeting di Garlenda (6-7). Sempre dal Meeting, Domenico Romano e Alessandro Scarpa con Ornella Franco del Consorzio Asti docg, che ci ha fatto brindare per i 25 anni del Club (8).



otto



novè



dieci



undici



dodici



tredici



quattordici



quindici

Segnalata da Luca Tesini una 500 sulla rivista "Il Tergicristallo" di maggio 2008 (9). Ennio Fioretto presenta le sue "gioiette" che spuntano dalla capotta della sua 500: Martina (la bimba più grande) e la piccola Elisa (10). Dal nostro superfotoreporter Massimo Lovattini di Budrio (BO), l'incontro con un camper straniero, che al posto delle biciclette o dello scooter si portava appresso un cinquino: «Ottima maniera per trascorrere le ferie in Italia!» (11). Alberto Castagnino di Roccaforte Mondovì (CN)

con il suo Mattia, che, pur avendo solo 2 mesi al momento della foto, «non vede l'ora di poter guidare la nostra mitica 500 L» (12). I due angioletti in 500 sono Alessandro Barberino e Lorenzo Nizzari, figlio e nipote del socio Massimo Barberino il giorno del loro battesimo il 17 maggio 2009 (13). Dalla Svizzera (precisamente da Thônex), il nostro socio Giuseppe Cataldi presenta orgoglioso la sua cinquina con il figlio e il nipotino Adriano (14). Una grintosa realizzazione di Corrado Lauretta da Noto (15).

500 &
SPOSI*dall'album dei soci**uno**due**tre**quattro**cinque**sei**sette*

Alessandra Averame e Davide Ferrando sposi in Albenga (SV) il 30 maggio 2009 con la loro cinquina vestita a festa. La coppia ha anche un bimbo, Mattia (1).

Carlo Dell'Orto e Marta Viganò si sono sposati a Brugherio (MI) la vigilia di Natale del 2007 con la loro 500 L del 1970 (2).

Renato Mantruzzato ha messo a disposizione la sua fiammante bicilindrica per il matrimonio di Chiara e Paolo, svoltosi ad aprile 2009 a Settimo Torinese (TO). Renato augura agli sposi tanta felicità (3).

Il 23 maggio 2009 il socio Giovanni Giurdanella e la moglie Maria hanno accompagnato in 500 la loro figlia Elisa (4) all'altare della chiesetta di Cozzo Rose in Modica per unirsi in matrimonio con Marco Nuzzarello. Elisa è la terza (ed ultima figlia) che Giovanni accompagna all'altare. Nella foto 5, Elisa e Marco pronti a partire per il viaggio di nozze dopo il fatidico "sì". Un po' in ritardo, ma facciamo

volentieri gli auguri per il loro primo anniversario a Sara e Leo (sposi il 28 settembre 2008) da parte di Mirella, Davide, Michele, Franca, Silvio, Tommaso e Sefora. La coppia ha trovato ad attenderla una Giardiniera, restaurata a loro insaputa e messa fuori dalla chiesa al posto della Francis Lombardi che aveva portato la sposa.

La foto arriva dal Coordinamento della Val di Susa (6).

Trasmesse da Ernesto Fragano, ecco le immagini del matrimonio di suo fratello Emiliano con Leila Di Tommaso, sposi il 2 maggio 2009 a Caltagirone. Il gruppo "500 pazzi" ha pensato bene di omaggiare la coppia con un vero picchetto d'onore con ben 10 cinquini, decorati con palloncini e fiocchi bianchi, che si sono disposti davanti la scalinata della chiesa di San Bonaventura. Erano presenti i soci Massimo Di Stefano, Gianluca Grosso, Walter Messina, Alex Buscemi, Gaetano Buscemi, Filippo Cali, Franco Marcinnò, Alessio Carapezza,



otto



novè



dieci



undici



dodici



tredici



quattordici



quindici



sedici

Manfred Ciffo e il fiduciario di Caltagirone Giacomo Marcinnò. Inoltre, i soci Totuccio Buscemi e Gaetano Vella hanno messo a disposizione degli sposi rispettivamente una Lancia Fulvia berlina e una Lancia Flavia (7-8).

Alfonso Belmonte del Coordinamento di Foggia segnala il matrimonio della figlia, avvenuto il 15 luglio 2009, precisando che la 500 ha fatto un «figurone, meglio della migliore Mercedes» (9). Roberto Cicchetti, cognato del fiduciario Lorenzo Lami, ha sposato Marianne Morelli l'11 luglio 2009. Li vediamo accanto alla 500 di Lorenzo (auto dello sposo) con sullo sfondo la Rolls della sposa (10). Ancora, ecco la cinquina infiocchettata e i sorrisi di Daniela ed Elisa, moglie e primogenita del nostro fiduciario di Rimini (11). 500 "mummificata" con la carta igienica per le nozze del socio genovese Stefano Barla, avvenute il 4 luglio 2009 (12-13).

Diego e Debora Andreis di Desenzano del Garda, amici del fiduciario Renato Valbusa, sposi il 12 dicembre 2007 a bordo del cinquino fresco di restauro (14).

Gianluca Rendo ed Adelina Tirella, sposi il 25 luglio 2007: di loro avevamo scritto (n° 6/2007) perché in luna di miele erano sbarcati a Savona ed erano stati accolti da una delegazione del Club guidata da Domenico Romano. Qui invece li vediamo in abito nuziale e con la 500 addobbata in un'immagine scattata in Piazza Matteotti in Modica; per un disguido, tale foto ("recuperata" dal fiduciario Giovanni Modica) non era stata pubblicata (15).

Chiudiamo con un anniversario: i primi 20 anni insieme della nostra presidente Silvia Depaoli e del fiduciario di Torino Paolo Zambianchi. Una piccola sorpresa da tutti gli amici (16).

DAL L.U.M.: IMPIANTO FRENANTE (1^A P.)

Freni di servizio e freni di soccorso o stazionamento

>Enrico Bo

La vettura modello "Nuova 500" è dotata di due tipi di freni:

- idraulico sulle quattro ruote;
- meccanico sulle ruote posteriori.

I freni idraulici sono del tipo a tamburo, con ganasce ad espansione munite di guarniture frenanti, e sono comandati mediante pedale; il freno meccanico agisce sulle ganasce delle ruote posteriori ed è comandato da una leva a mano posta sul tunnel del pavimento fra i due sedili anteriori.

Recupero automatico del gioco fra ganasce e tamburo.

Agendo sul pedale del freno la pompa idraulica mette in pressione l'olio contenuto nelle tubazioni e nei cilindri comando ganasce, disposti sui dischi portafreni delle quattro ruote, i quali agiscono così uniformemente sulle ganasce stesse.

Il freno a mano di sicurezza, il quale può essere usato come mezzo normale di frenatura soltanto in casi di emergenza e con molta precauzione, viene usato essenzialmente per mantenere il veicolo fermo in ogni posizione. La leva comando aziona, mediante cavo

metallico, le leve per l'espansione delle ganasce.

Pompa idraulica comando freni.

La pompa idraulica per il comando dei freni è del tipo a valvola flottante. La particolarità essenziale di detta pompa è quella della massima semplicità costruttiva, della robustezza di tutte le sue parti e dell'esiguo numero di pezzi che la compongono.

Il funzionamento della pompa è il seguente. Sullo stantuffo 9 (fig. 5) della pompa agisce direttamente il puntale del pedale freno. La tenuta sulla parte posteriore della camera di alimentazione è assicurata dall'anello di gomma 18, uguale alla valvola 16; l'anello 18 è posto in tensione su di un risalto

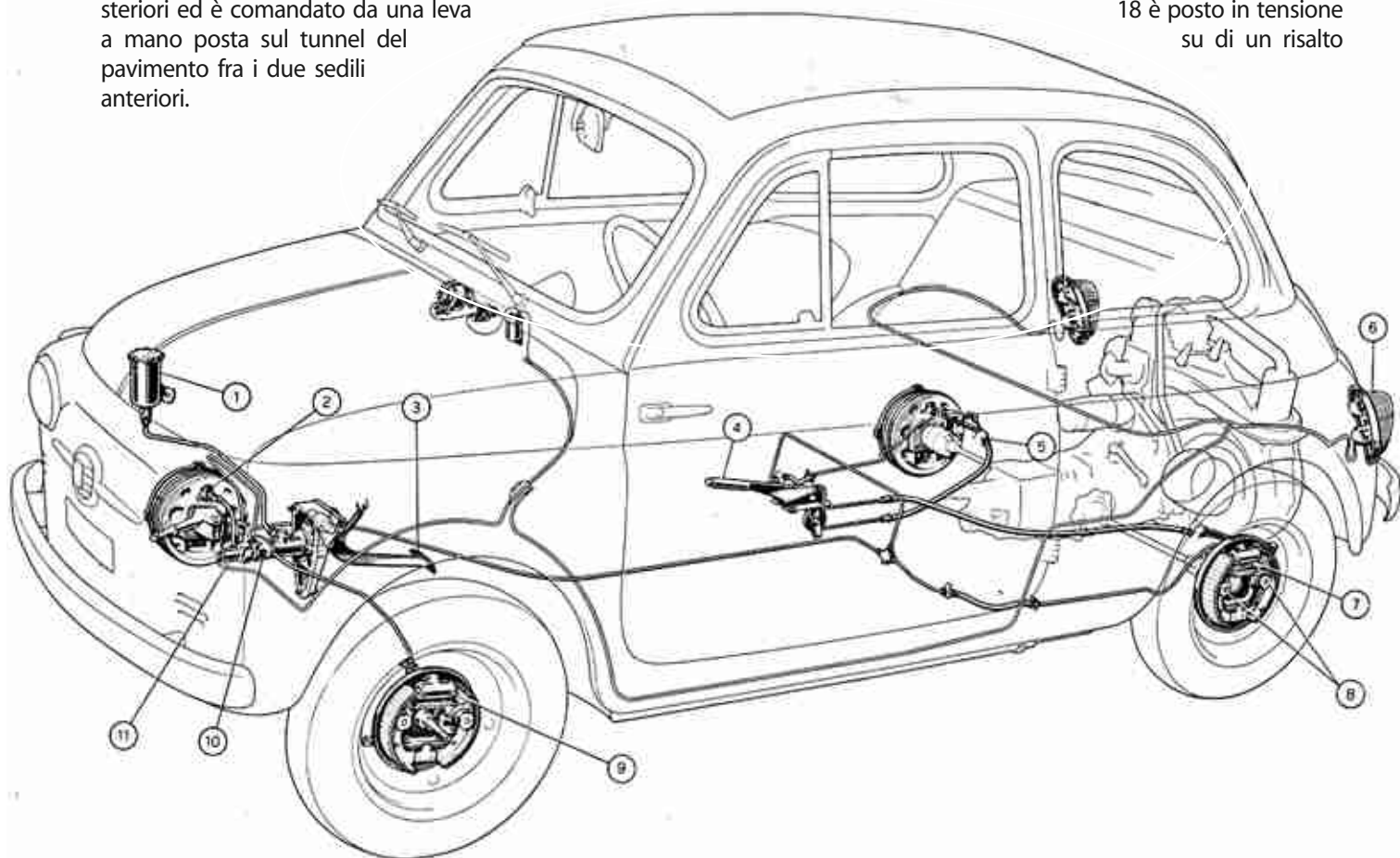

Schema dei freni idraulici sulle quattro ruote e meccanico sulle ruote posteriori.

1. Serbatoio del liquido per freni. - 2. Raccordo spurgo aria. 3. Pedale di comando dei freni.
4. Leva a mano del freno di sicurezza. - 5. Tenditore per regolazione freno a mano.
6. Luci posteriori segnalatrici d'arresto della vettura. - 7. Leva e settore comando ganasce freno a mano di sicurezza.
8. Dispositivi autoregistranti delle ganasce. - 9. Cilindro idraulico di comando delle ganasce.
10. Pompa idraulica di comando del freno sulle ruote. -
- 11- Interruttore a pressione idraulica per luci posteriori segnalatrici d'arresto.

dello stantuffo 9, e risulta compresso tra i particolari 9 e 17 mediante la molla di richiamo 4, con una pressione radiale sufficiente a garantire la tenuta.

Occorre notare alcune particolarità che concorrono a garantire la sicurezza di funzionamento e la durata.

Quando la pompa è a riposo, l'anello valvola 16 non ha pressione radiale ed inoltre è in posizione tale da permettere l'alimentazione della pompa attraverso il foro di compensazione 5. Gli anelli di tenuta 16 e 18 hanno sezione sensibilmente torica, con diametro massimo, allo stato libero, uguale o leggermente superiore al diametro del cilindro; quando non sono sottoposti a pressione idraulica, solo la parte mediana della fascia esterna di essi è in contatto con la parete del cilindro, mentre i bordi rimangono staccati.

Durante il funzionamento, la pressione del liquido congiuntamente alla reazio-

ne della molla comprimono ed espandono gli anelli elastici, realizzando così la tenuta con il cilindro.

L'area di contatto degli anelli con la parete del cilindro è ridotta al minimo e l'arrotondamento del bordo dal lato del liquido assicura un'ottima lubrificazione sulle superfici di strisciamento, conseguendo una resistenza d'attrito molto bassa.

Il foro di compensazione 5 della pompa è di 0,7 millimetri di diametro, ed è tale da assicurare una compensazione efficiente qualora avvenisse dilatazione del liquido per sviluppo di calore sulle ruote, e da ridurre la possibilità di otturazione a causa di particelle estranee accidentalmente introdotte nell'impianto, ed infine da facilitare l'espulsione di bollicine d'aria dalla camera di compressione, migliorando lo spurgo.

Il diametro interno del cilindro della pompa è di $\frac{3}{4}$ ". (continua)

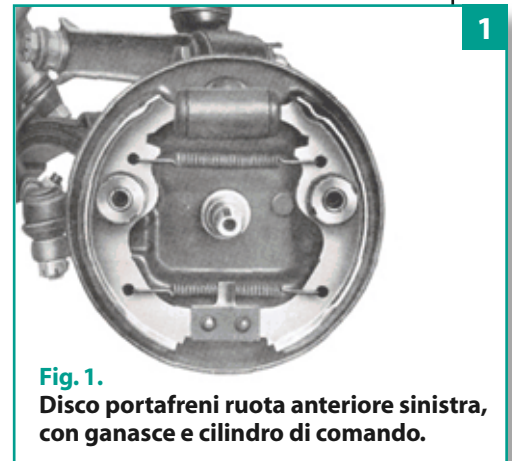

Fig. 1. Disco portafreni ruota anteriore sinistra, con ganasce e cilindro di comando.

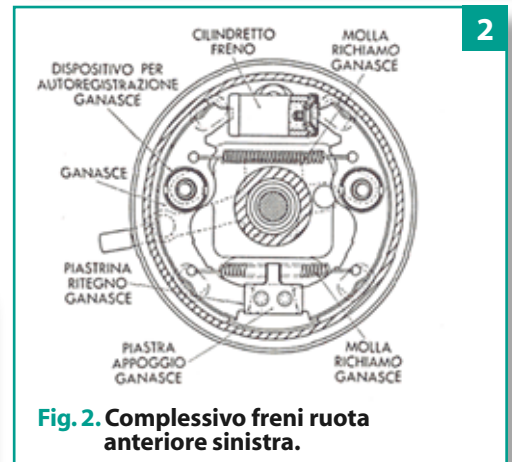

Fig. 2. Complessivo freni ruota anteriore sinistra.

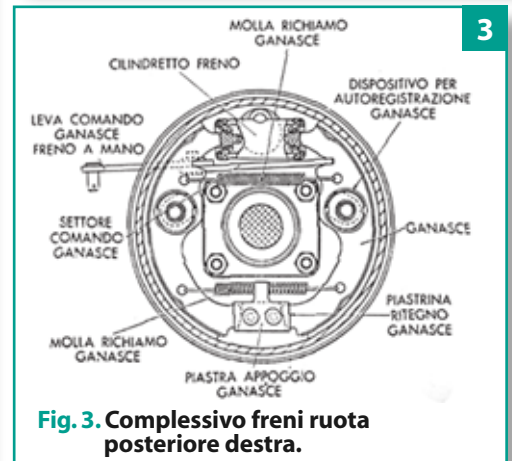

Fig. 3. Complessivo freni ruota posteriore destra.

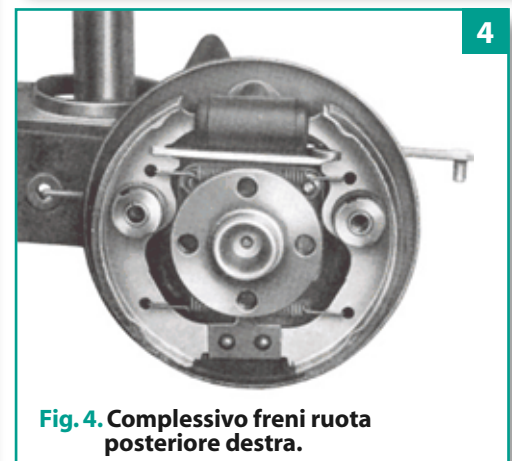

Fig. 4. Complessivo freni ruota posteriore destra.

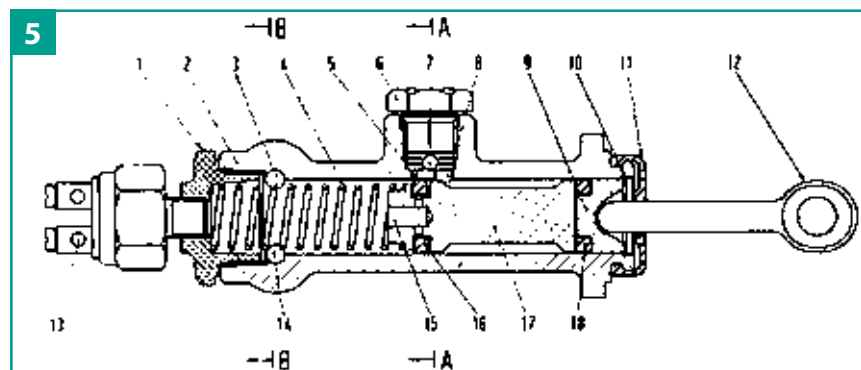

Fig. 5. Sezione della pompa idraulica di comando dei freni sulle ruote.

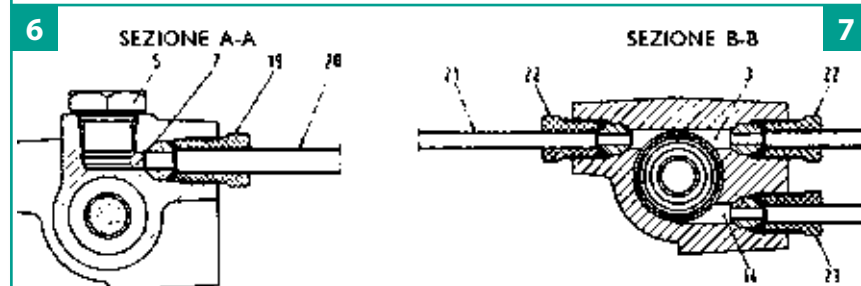

Fig. 6. Sezione sul raccordo di arrivo liquido freni dal serbatoio alla pompa.

Fig. 7. Sezione sui raccordi di invio liquido freni alle ruote anteriori e posteriori.

- 1. Tappo di chiusura cilindro e sede per molla. - 2. Corpo del cilindro.
- 3. Condotto alimentazione ruote posteriori. - 4. Molla richiamo stantuffo.
- 5. Foro di compensazione. - 6. Raccordo per entrata liquido.
- 7. Condotto alimentazione pompa. 8. Foro per entrata liquido nel cilindro.
- 9. Stantuffo. - 10. Anello elastico di sicurezza per cilindro.
- 11. Cuffia per puntalino e cilindro. - 12. Puntalino di comando.
- 13. Serrafili interruttore a pressione idraulica per luci posteriori segnalatrici di arresto. - 14. Condotto alimentazione ruote posteriori.
- 15. Fori sul porta anello flottante per passaggio liquido.
- 16. Anello valvola flottante. - 17. Porta anello flottante.
- 18. Anello di tenuta. - 19 e 20. Raccordo e tubazione del serbatoio alla pompa. - 21 e 22. Tubazioni e raccordi per freni anteriori.
- 23 e 24. Raccordo e tubazione per freni posteriori.



DIAMO A CESARE...

...dei cinquini da rielaborare!

»Cesare **Consueto**

Alvaro Galdarini, un giardiniere di Castel Galdolfo (residenza estiva dei Papi) aveva deciso di vendere la sua 500 bianca del 1973, mettendo un annuncio su "Porta Portese". Lessi l'annuncio, telefonai e subito dopo mi recai a Roma, dove incontrai il proprietario e la moglie, dei quali fui ospite mentre in agenzia svolgevano le varie pratiche per il "passaggio". Alvaro mi raccontò che, avendo lui praticato canottaggio a livello agonistico, ogni domenica metteva la canoa sul suo cinquino per andare ad allenarsi in un lago vicino casa. Concluso l'affare e salutati i signori Galdarini, mi misi in viaggio. Era il 20 febbraio 2007 e, dopo i 450 km Castel Gandolfo-Bisceglie, iniziò il restauro.

Dall'originale color bianco la vettura passò al rame metallizzato; furono montati 4 marmitte laterali, doppio lunotto, spoiler e 2 prese d'aria della famosa Porsche Caiman; 2 paraurti in legno rovere, 4 cerchi da 10 pollici in lega, cruscotto in pelle nera con contagiri, contachilometri, orologio,

manometro benzina, manometro voltaggio e manometro pressione olio più 8 interruttori aeronautici, stacca batteria, volante a forma di ragno, tappezzeria in pelle di serpente (cobra), cruscotto posteriore e, per finire, due estintori, un condensatore che pilota un impianto stereo da 5.000 watt! Dimenticavo: due trombe Fiamm e 5 clacson con altrettanti versi di animali. Questa vettura si va ad aggiungere alla 500 (originariamente bianca e proveniente da Macerata) diventata famosa per la trasmissione RAI "Scommettiamo che" ed il giro d'Italia con il fiduciario Antonio Belsito, ed a quella (un tempo gialla ed acquistata a Roma) dotata in fase di restauro con due marmitte laterali di camion americani, il tettuccio in vetro, i cerchi da 13 pollici, due prese d'aria ed un impianto stereo da 2.000 watt. Ho attrezzato una stanza per poter ospitare le targhe e i trofei vinti nei raduni di tutta Italia, ma credo che ne servirà un'altra per metterci i prossimi! Anche perché sto progettando un cinquino che si chiamerà Diablo!

Cesare accanto all'ultima arrivata; la famiglia Consueto con le altre due vetture rielaborate.



Foto-diario di un restauro

Ecco tre foto della serie (che trovate online su www.500clubitalia.it) con la quale il nostro socio Livio Camilli ha documentato le varie fasi del recupero di una 500F del 1966, ritrovata in condizioni non proprio felici e da lui rimessa a nuovo in sei mesi circa. La vettura ha fatto il suo debutto ad un raduno a Vigevano nel 2007, per la gioia di Sabrina – figlia di Livio – e di suo marito Giovanni Dore, naturalmente contagiati dalla passione per la mitica bicilindrica.

DONNE E MOTORI...

Dai fiduciari Claudio Bertolusso e Luisella Marmo «un ringraziamento al socio Michele Rabiolo, sempre presente ai raduni, pronto e disponibile» come dimostra la foto che lo ritrae durante un intervento ad un cinquecentista in panne durante il XXVI Meeting di Garlenda. «A tavola non è da meno, si difende molto bene, ama la cultura gastronomica e ancor di più se circondato da belle signore...». Come a dire, Michele e le sue passioni: donne e motori! I motori "dividono" uomini e donne? Non è forse questo il caso: ecco i coniugi Piero e Laura Lavazza (Tecno) nel proprio stand allestito in occasione di Automotoretrò 2009, in una foto sempre trasmessaci da Claudio e Luisella.



Modellismo

Dal nostro fiduciario e collezionista doc Lorenzo Achilli, ecco un utile "riassunto" delle uscite in campo modellistico, qualora ve le foste perse!

BRUMM: BRU 005 N. 3 Umberto Vola, BRU 005 N.4 Fausto Parte, R 448 Steyr Puch Rally Montecarlo '65, R 448 B Steyr Puch Rally Montecarlo '64, R 449 Steyr Puch stradale '64, 500 Giardiniera Casa della Sposa Cologno M.se, BRU 005 N. 6 Barak Change, BRU 005 N. 7 Angela Uber Alles, BRU 005 N. 8 Dr. Brumm, R 461 Fiat Abarth 595 SS stradale '65 bianca, RA 462 Fiat Abarth 695 SS stradale '65 bianca, R 463 Fiat Abarth 695 SS assetto corsa '68 bianca (nuovo stampo con riproduzione superdettagliata del motore), RA 464 Fiat 500 L '68 - '72 aperta 12 colori, RA 465 Fiat 500 L '68 - '72 chiusa 12 colori, G 12 Fiat 500 garage per 12 modelli in plexiglass antipolvere, S 0921 Fiat 500 F Lupin III serie limitata 500 pezzi. SPARK MODEL: 1/43 Abarth 695 SS; 1/43 1496 500 Jolly '62 dark blue, 1/43 1499 500 Jolly '59 red. BACI PERUGINA: 1/24 confezione di 4 modelli con circuito a forma di zero; calamita 500 scala 1/43 circa. WELLY 1/18: 18009 500 L blu scuro. BURAGO: 500 - 500 nuova confezione due modelli in vari colori 1/43. MINI CHAMPS: 500 F '65 1/43 azzurrina. HACHETTE SERIE ABARTH (in vendita in edicola): uscita N. 1 695 SS assetto corsa '69 1/43, uscita N. 23 595 competizione '70 1/43. GIOCHER: 500 Spider 1/43 carrozziere inglese Stevens. BUSCH: 500 Polizia 1/87 codice B48710.

L'articolo è online in versione integrale su www.500clubitalia.it



Il cuore sportivo...

Dal genovese Giorgio Delfino, che non manca mai di segnalarci l'avvistamento di cinquini, meglio se impegnati in attività sportive, ecco un esemplare che il 3 aprile 2009 ha partecipato al 24° Sanremo Rally Storico - "Coppa dei Fiori" di Regolarità e tre coloratissime elaborate al 27° Slalom Mignanego-Giovi del 1° maggio 2009.



ASI E COMMISSIONE TECNICA

AVVISI AI SOCI ASI

Si ricorda a tutti i Soci in attesa di documenti ASI **che occorre esclusivamente interpellare il proprio Club di appartenenza** circa lo stato delle proprie pratiche, come ribadito anche sul mensile "La Manovella":

Per evitare equivoci, doppioni e prevaricazioni di vario genere, si ricorda che qualsiasi richiesta da inoltrare all'ASI deve essere trasmessa alla Segreteria Generale attraverso il club di appartenenza, e **mai direttamente**; ciò riguarda anche le richieste di duplicato, passaggio di proprietà, rettifiche e informazioni varie. Il club è il referente unico cui bisogna rivolgersi. [...] non verranno più evase le richieste pervenute direttamente dai tesserati, come nessun documento verrà più spedito ai singoli, ma solo ai rispettivi club di appartenenza.

Altro argomento sul quale l'ASI ha posto particolare attenzione con apposita circolare è **l'imprecisione nell'indicazione della causale del versamento** sui bollettini di conto corrente postale predisposti dai tesserati a fronte delle domande inoltrate per l'ottenimento dei vari certificati. Ciò crea problemi contabili e rallentamento nell'evasione delle pratiche stesse. Dal 1 gennaio 2008 occorre:

- per i versamenti/accrediti eseguiti a fronte di Certificati di Identità, Certificati Sostitutivi delle Caratteristiche Tecniche, Carte d'Identità FIVA, indicare nella causale il veicolo (*esempio: Fiat 500 telaio...*) e il tipo di Certificato richiesto, precisando se trattasi di Auto, Moto o altra tipologia di veicolo (*militare, commerciale, agricolo, aeronautico, motonautico, abitativo, ricreazionale ecc.*).
- per i versamenti/accrediti eseguiti in caso di richiesta di duplicato, indicare invece "numero" del documento e la tipologia (ad esem-

pio: "duplicato Attestato di Storicità Auto civile (*oppure moto, oppure militare, ecc.*) n. ...". Lo stesso dicasi per richieste di duplicati riferiti ad altri documenti.

Dovranno inoltre essere versati gli importi esatti (per evitare richieste di integrazioni e tenendo conto che non saranno più restituite le eccedenze incassate).

Precisiamo inoltre che, come da decisione del Consiglio Federale, potrebbero essere richiesti dati in più per l'individuazione delle caratteristiche di un veicolo e che per essere iscritti all'ASI *i veicoli devono essere in buone condizioni e comunque in condizioni migliori rispetto al parco circolante.*

Compilazione delle domande e veridicità dei dati

Ogni modello di domanda predisposto dall'ASI per le proprie Commissioni Tecniche prevede che lo stesso venga compilato e firmato dal tesserato. Inoltre è sempre necessaria anche la firma del Commissario Tecnico del Club socio (a volte anche quella dei Commissari Tecnici nominati dall'ASI). Apporre la firma comporta l'assunzione evidente di responsabilità da parte dei soggetti sottoscrittori:

- il tesserato è tenuto ad indicare, in maniera veritiera, sulle domande tutti i dati richiesti, traendoli da documenti ufficiali, come i libretti di circolazione, gli attestati rilasciati dalle case costruttrici...
- il Commissario Tecnico di Club prima di esaminare qualsiasi domanda deve preventivamente visionare personalmente il veicolo e contestualmente riscontrare la corrispondenza dei dati di identificazione presenti sul veicolo con quelli esistenti sui documenti che vengono a lui consegnati dal tesserato. Soltanto dopo aver effettuato tali riscontri, il Commissario Tecnico del Club inizierà ad esaminare i dati contenuti nella

domanda e la loro corrispondenza con quelli già valutati.

LA COMMISSIONE TECNICA DEL CLUB

Ricordiamo che la Commissione Tecnica del Club è a disposizione dei Soci allo 011 5534057, fax 011 19716336:

- dal lunedì al venerdì ore 14,30-19;
- martedì e giovedì ore 20-22 ;
- sabato ore 8,30-12.

Negli stessi orari si risponde anche per quesiti di natura tecnica. I contatti sono possibili anche via e-mail all'indirizzo:

registro.storico@500clubitalia.it

Le pratiche di qualsiasi genere sono oramai registrate nel database. Per una ricerca più rapida circa lo stato delle varie domande, consiglio di fornire, quando si telefona:

- tipo di richiesta: se Targa di Registro, Attestato di Storicità, Certificato di Identità, Certificato Sostitutivo delle Caratteristiche Tecniche;
- data di spedizione;
- stato associativo: se in regola con l'associazione al Club e all'ASI;
- la data in cui è stata richiesta l'associazione all'ASI;
- se già in possesso della tessera ASI.

L'invio riguardante la documentazione per l'associazione al Club e all'ASI della persona fisica o giuridica deve essere effettuato in Sede a Garlanda. La documentazione concernente la vettura deve essere spedita alla Commissione Tecnica a Torino.

Sulle pratiche richieste

La documentazione che ricevo deve corrispondere alle specifiche richieste contenute nella circolare di spiegazione, che allego ad ogni domanda e che **deve essere letta con attenzione** in modo da evitare alla Commissione Tecnica di dover contattare il Socio per richiedere la documentazione omessa.

Inoltro della pratica

- sino a che non è completa in ogni sua parte, non posso inviarla, onde evitare che mi venga respinta quando viene lavorata dall'ASI;
- non posso trasmetterla sino a che non viene emessa/rinnovata la tessera ASI (occorre naturalmente anche essere in regola con la tessera del Club).

Evitando perdite di tempo, come nei casi sopra esposti, possiamo accelerare di gran lunga il normale lavoro della Commissione Tecnica, che consiste anche nel fornire ai Soci documentazioni per restauro, ricerche d'archivio di vario genere, la correzione e le imputazioni dei dati per l'emissione delle Targhe di Registro e Dichiarazioni di Conformità.

A proposito di queste ultime, ricordiamo che siamo in attesa di ricevere la documentazione riguardante circa un centinaio di richieste. Senza la scheda compilata e corredata di foto, è impossibile emettere la Dichiarazione di Conformità e l'allegata Targa di Registro. Sollecitiamo quindi i Soci a provvedere al più presto.

Vista la gran mole di materiale ricevuto quotidianamente, la preceden-

za viene data alle pratiche che si ricevono complete.

Pratiche ASI espletate:

- Attestato di Datazione e Storicità (occorre per stipulare contratti assicurativi con premio ridotto per veicoli storici e per la reinscrizione di auto e motoveicoli al PRA nel caso di veicoli cancellati d'ufficio);
- Certificato di Identità (Omologazione). Certifica la completa storicità del veicolo nel rispetto della configurazione originaria;
- Certificato Sostitutivo delle Caratteristiche Tecniche (necessario per la reimmatricolazione di vetture radiate/demolite);
- Carta d'Identità FIVA (consente la partecipazione alle manifestazioni internazionali iscritte al calendario FIVA).

Inoltre possiamo effettuare ogni pratica ASI anche per qualsiasi autoveicolo, autocarro, motoveicolo, veicolo utilitario, caravan e autocaravan, aeromobile e natante di qualsiasi marca di proprietà dei nostri Soci e dei famigliari conviventi.

Per tutti i veicoli in possesso dell'Attestato di Storicità ASI si ricorda che la revisione periodica va effettuata annualmente (in questo caso non è più previsto il controllo semestrale dei gas di scarico).

Questo anche per rendere valido e completo il contratto assicurativo per

i veicoli di Interesse Storico e Collezionistico. Per lo stesso motivo la tessera del Club e dell'ASI deve essere rinnovata annualmente.

Enrico Bo

Il Commissario Tecnico di Club

AVVISO

Modulistica ASI aggiornata

Le domande per i Certificati di Identità (Omologazione) hanno subito una variazione.

La modulistica di tipo vecchio (sul frontespizio in fondo a destra si trova l'anno dell'edizione) è stata utilizzabile fino al 15 giugno 2009.

Dal 1° luglio 2009 l'ASI non accetta più i modelli divenuti obsoleti e le domande devono venire ripresentate. Chi non fosse riuscito ad ottemperare alla presentazione della domanda entro il 15 giugno 2009, è pregato di contattare la Commissione Tecnica e farsi spedire la modulistica aggiornata (edizione 2009).

Nanni Bologna

ricambi sportivi per Fiat 500

Visita il nostro sito (680 foto):

www.fiat500sport.com

tel. 348-8852994 • 338-3096922
fax 051-969855

ATTENZIONE
Come da circolare ASI del 21/5/2009

A seguito della delibera del Consiglio Federale ASI del 16 gennaio 2009, a decorrere dal 1° luglio 2009 per l'ottenimento dell'Attestato di Datazione e Storicità occorre versare all'ASI un rimborso spese corrispondente a 20,00 euro per auto, autocarri, veicoli ricreativi, natanti, aeromobili e a 10,00 euro per i motoveicoli. Pertanto, tutte le domande riguardanti le pratiche suddette che arriveranno presso la Commissione Tecnica del Fiat 500 Club Italia devono essere corredate della ricevuta, in originale, del versamento. Così dicasi riguardo le pratiche in sospeso che giaccio-

no in archivio in attesa di ulteriore documentazione richiesta. Le modalità del versamento sono comunicate nella circolare in allegato alle domande.

Per quanto riguarda le pratiche sospese, il versamento deve essere effettuato sul c/c postale n. 10786176 intestato al Fiat 500 Club Italia, Via Roma 90, 17033 Garlenda (SV).

Causale: "Attestato di Storicità per vettura/moto....."
targata....."

L'ANGOLO DELLA *Poesia*

E poi arte, disegni, canzoni...

Una piccola Creatura

La piccola 500 per parecchio tempo dimenticata ed abbandonata, eccola ora rinata, che sfreccia per tutte le strade del mondo, con grande fascino e sicura di sé, ci riporta un nostalgico ricordo, agli anni dello sviluppo dell'economia quando c'era parecchia armonia, priva di elettronica moderna ma però sempre odierna, con la sua linea sobria e tondeggiante sempre più simpatica ed affascinante, ecco come una piccola creatura possa avere tanta avventura.

Fa girare la testa a grandi e piccini per questo ci fa stare tutti vicini, diffonde felicità ovunque passa lasciando dietro di sé tranquillità che rilassa, quindi è difficile dimenticarsi perché ci coinvolge a ritrovarsi, e per diffondere le sue avventure e le sue storie sempre di più, noi possessori la dobbiamo accudire, e non accantonarla mai più e noi dei coordinamento di Biella la manterremo sempre più bella.

Luca Iervasi

(In occasione del 6° Raduno Internazionale Fiat 500 Biella 5 aprile 2009)



DIFFERENZIALI AUTOBLOCCANTI

SEMIASSI

VOLANI ACCIAIO

SCATOLE

GUIDE DIRETTE

CAMBI INNESTI

FRONTALI



Via Buoizzi, 10 • Ponderano (BI)

Tel/Fax 015 541355 • www.ingranaggi-prina.it

Vivere il Club

Il Fiat 500 Club Italia è ognuno di noi



Vivo in provincia di Milano, sono socio del Club dal 2004 e proprietario di una F del '67 blu medio (Orso), la cui foto è stata pubblicata nel 2005. La passione per la 500 ricordo di averla avuta fin da ragazzino. In questi cinque anni ho avuto modo di "vivere" il nostro Club in diversi modi. Partecipare ai raduni aiuta molto a socializzare e a conoscere sia persone semplicemente incuriosite, sia veri e propri appassionati e professionisti del settore. Prendo regolarmente parte agli eventi organizzati dai Coordinamenti delle Valli Bergamasche, S. Zenone al Lambro, Como e Milano; mi piacerebbe venire un giorno al Meeting di Garlanda, anche se per me è un po' lontano. Il bimestrale "4piccoleruote" inoltre è un validissimo supporto tecnico e promotore di iniziative interessanti. Collezione anche modellini di 500, recenti e storici. Vi invio un disegno carino con il quale il 16/09/2007 Daniela (Melix) e altri due finalisti sono stati premiati al concorso di Cavandone (Verbania) "Ridere sotto il Tasso" con tema "Fiat 500: la più ambita dagli italiani". È proprio vero che il mondo della 500 ha mille, diversissime sfaccettature.

Roberto Carra



Prosegue l'iniziativa "Punto Amico", alla quale possono aderire le aziende che operano nel settore dell'auto (meccanici, carrozzieri, ricambisti, gommisti...), della ricettività e della ristorazione (alberghi, campeggi, bar, ristoranti...) e in generale tutti gli esercizi commerciali che si impegnano - **con cortesia, serietà e professionalità** - ad offrire ai soci del

Fiat 500 Club Italia sconti o altri trattamenti di favore. **Le aziende selezionate devono comunque essere già note ai membri del Club, in quanto è richiesta la presentazione da parte dei soci da indicare nel modulo di adesione** (vedere III di copertina). L'iscrizione si perfeziona con il versamento della quota annuale (50€+ IVA); l'azienda aderente riceverà un kit

contenente un'etichetta adesiva con il logo e sarà abbonata alla rivista "4piccoleruote". L'elenco degli aderenti all'iniziativa "Punto Amico" è costantemente aggiornato e messo a disposizione dei soci (sul web e su supporto cartaceo).

tel. 0182.582282
fax 0182.580015
marketing@500clubitalia.it

TUTTO PER L'AUTO

ABRUZZO

Officina Meccanica Irelli Stefano
Via Borgo Trinità 4 - 64020 Bellante (TE)
Tel. 0861 616625
robertoarbarth595@hotmail.it
Condiz. di favore per i soci del Club

BASILICATA

Carrozzeria Perrone
C.da Molino di Piede, Zona Paip
85010 Pignola (PZ)
Tel. 0971 486017 - 3405780848
Preventivo gratuito -
sconto del 10% su riparazioni

CALABRIA

Cuba Motor officina di Domenico Cutrupi
Via Ravagnese vico 1, 19
89131 Reggio Calabria (RC)
Tel. 0965 640599
shivad@libero.it
Sconti su tutti i ricambi auto d'epoca

Francesco Smeriglio officina

Via Lucchetta
87046 Montalto Uffugo (CS)
Tel. 0984 931436
officinasmmeriglio@alice.it
Sconto del 20% ai soci del Club

Mattia officina meccanica s.r.l.

C.da Lacone 4
87010 Torano Castello (CS)
Tel. 0984 506167
mattiarevisoni@libero.it
Cond. di favore riservate ai soci del Club

CAMPANIA

Autocarrozzeria di Giuseppe Malafrente
Via Poggiomarino 139
84018 Scafati (SA)
Tel. 081 8594121
autocarmalafrente@virgilio.it
www.autocarrozzeriamalafrente.it
Sconti del 20% su tutti i lavori

Autoricambi di Francisco Mario Pisacane

V.le della Vittoria - 80051 Agerola (NA)
Tel. 081 8731069
Sconto riservato ai soci del club

Autoricambi ed Accessori di Roberta Ugon

Corso Resina 73 - 80056 Ercolano (NA)
Tel. 0817 393270 - n.ugon@tin.it
www.autoricambiugon.it
10% di sconto per i soci del Club

Car & Machine s.a.s. officina di Vincenzo Capuozzo

Via Circumvallazione esterna (loc. Baracca) - 80025 Casandrino (NA)
Tel. 081 8330644 / 3394546685
30% di sconto su olio e materiale di consumo: 13 controlli gratuiti

Fratelli Capasso s.n.c. ricambi auto

Via Astalunga 22
80047 S. Giuseppe Vesuviano (NA)
Tel. 081 8281363
capassoricambi@virgilio.it
Condiz. di favore per i soci del Club

Mele Sosio Gommista

Via 31 Maggio, 131
80027 Frattamaggiore (NA)
Tel. 081 8309179
melesosio@libero.it
Sconto Pneumatici dal 40 al 50%

Officina Fratelli Mazzeo s.r.l.

Via Annunziata Vecchia, snc
82016 Montesarchio (BN)
Tel. 082 4847299
fratellimazzeosrl@alice.it
Assistenza e facilitazioni ai soci del Club

Officina Meccanica di Nunziato Esposito

Via Poggiomarino 137
84018 Scafati (SA)
Tel. 081 8594277
valory79@hotmail.it
Condiz. di favore per i soci del Club

Ricambi Auto di Enrico Altopiedi

Via Giardini 22/24
81034 Mondragone (CE)
Tel. 0823 978282
altraepoca@libero.it
www.altraepoca.com
Condiz. di favore per i soci del Club

Ricambi Specialist 500 di Elca Selenica

Via Cernaia 12 - 84091 Battipaglia (SA)
Tel. 328 6166690 - 0828 341848
specialist500@tiscali.it
Ottimi prezzi, alta qualità, preparazione tecnica, disponibilità, omaggi, assortimento

Tecno Suspension di Nando Capaldo

Via S. Maria a Palo 52/8
84014 Nocera Inferiore (SA)
Tel. 081 923371
info@tecnosuspension.com
www.tecosuspension.com
Sconti del 50%

EMILIA ROMAGNA

Autofficina Pozzati Alberto

Via Kennedy 14/B
S. Giovanni D'Ostellato (FE)
Tel. 0533 57351
pozzati@pozzatialberto.reteaut.it
Vari sconti in base ai lavori eseguiti

Autofficina Sgajoli e Costa

Via Buffolana 26
43126 Parma (PR)
Tel. 0521 291191
Condiz. di favore per i soci del Club

Officina Auto di Fantini G. & Cappelli O. s.n.c.

Via Reale 17
48020 Glorie di Bagnacavallo (RA)
Tel. 0544 522344
Condiz. di favore per i soci del Club

Officina Meccanica F.lli Bendini

Via Del Lavoro 3 - 40060 Savigno (BO)
Tel. 051 6708252
Condizioni particolari ai soci del Club

Pizzarelli Fausto

Fr. Chiozza, Via delle Salde 8
42019 Scandiano (RE)
Tel. 0522 991135
www.pizzarellifausto.it

LAZIO

Autocarrozzeria di Roberto Lombardi

Via Casilina 953 D, 953 E
00172 Roma (Roma)
Tel. 06 2305116
lom.car@libero.it
Sconto del 20% sulle riparazioni suntuose a 1000 euro

Autocarrozzeria Styling Grosso.it

Via Marco Decumio 60
00174 Roma (Roma)
Tel. 06 76901839
styling.grosso@gmail.com
www.styling-grosso.it
Condiz. di favore per i soci del Club

Autofficina blu Terranova Rodolfo

Via Vetulonia 70
00183 Roma (Roma)
Tel. 06 7004736
rodolfo_73@libero.it

Autofficina Istra di Pennacchi Luciano

Via Dignano d'Istria 75/77
00177 Roma (Roma)
Tel. 06 21702337
autofficinascn@libero.it
Condiz. di favore per i soci del Club

LIGURIA

Aicardi autoricambi s.a.s. di Nicolino Aicardi

Via Torino 1
17031 Albenga (SV)
Tel. 0182 555050 / 555060
aicardisrl@libero.it
Condiz. di favore per i soci del Club

Autoaccessori Ippolito

V.le Matteotti 203 - 18100 Imperia (IM)
Tel. 0183 710954
ippolitoracing@fastwebnet.it
www.ippolitoracing.it
Condizioni particolari ai soci del Club

Autofficina Pino

Via Del Carretto 2
17055 Toirano (SV)
Tel. 0182 98409
Condiz. di favore per i soci del Club

Autoriparazioni Aurelia di Davide Papa

Via Aurelia 16 BIS
18015 Riva Ligure (IM)
Tel. 0184 485785
Sconto del 15% per i soci del Club

Carrozzeria Maxicar

Via Argine Destro 565
18100 Imperia (IM)
Tel. 0183 297555
angelo.fazzari@fastwebnet.it
Condizioni particolari ai soci del Club

Carrozzeria Moro

Via Calvisio 148
17024 Finale L. (SV)
Tel. 019 600783
giacomomoro@alice.it
15% di sconto su Fiat 500 e 10% su auto del nucleo famigliare dei soci

De Andreis Autoriparazioni

Lungocenta D. Alighieri 3
17031 Albenga (SV)
Tel. 0182 542815
sergio65@gmail.com
10% di sconto

Doglio Autocarrozzeria autofficina

Via Aurelia 266
17023 Ceriale (SV)
Tel. 0182 992406
mariodoglio@libero.it
5% di sconto

Gagliardo D.M. & R. s.a.s. officina

C.so Stalingrado 36
17014 Cairo Montenotte (SV)
Tel. 019 506113
rgagliardo@libero.it
Sconto dal 5 al 10% su manodopera: pre-revisione gratuita

Linea Gomme Franco Ivo & C. s.n.c.

Via Roma 149/151
17038 Villanova d'Albenga (SV)
Tel. 0182 580583
www.lineagomme.com
sconti per i soci del club

Meccanica T - F - Corse di Fabio Tirocco

Via San Francesco 122
18018 Arma di Taggia (IM)
Tel. 3287648950
Sconti per i soci del Club

Officina Aldo di Moraglio Marco

Via Curtatore 12r - 10100 Genova (GE)
Tel. 010 816041
officinaaldo@yahoo.it

Officina Emmepieffe s.r.l. di Michellini Guido

Viale dell'Agricoltura 30
17031 Albenga (SV)
Tel. 0182 571306
guido.michellini@emmpieffe.it
Condiz. di favore per i soci del Club

Officina F.lli Moretti s.n.c.

Via Sabotino 8 canc. - 16156 Genova (GE)
Tel. 010 6981326
fllimoretti@virgilio.it
10% di sconto ai soci del Club

Superauto Garage

Via Imperia 38/r
16122 Genova (GE)
Tel. 010 8392895
Condiz. di favore per i soci del Club

LOMBARDIA

2 CV Palace s.r.l. - ricambi e manutenzione

Viale Regina Margherita 123
20050 Macherio (MI)
Tel. 039 2458508
2cv.palace@live.it
Condiz. di favore per i soci del Club

500 Racing Point ricambi

Via Fermi 11 - 24030 Terno d'Isola (BG)
Tel. 338 8611565
fax68@tele2
www.500racingpoint.it
Assicurazioni agevolate

Agenzia Autosprint

Via Verdi 14 - 20013 Crema (CR)
Tel. 0373 84850
info@autosprintcrema.it
www.autosprintcrema.it
20% di sconto sulle competenze di tutte le pratiche: Specializzati nelle reimmatricolazioni di auto d'epoca in tutta Italia, revisioni, collaudi, nazionalizzazione vetture provenienti dall'estero.

Autofficina Autorizzata Vecchi Massimo
Via Barchetto 6 - 46048 Roverbella (MN)
Tel. 0376 694010
autoff.vecchi@libero.it

Autofficina Bolchi

Via G. Sacconaghi 1
21013 Gallarate (VA)
Tel. 0331 775433 / 210274
Sconto del 10% sui ricambi più eventuale assistenza a richiesta ai raduni organizzati in provincia

Continua a pagina 56





Segue da pagina 55

Autofficina Carrozzeria P.M. sas

di Salvatore Cangelosi
Via Varese 4
20063 Cernusco S/N (MI)
Tel. 02 92105235
piemecar@tele2.it
Specializzati in ristrutturazioni
di cinquini con sconti del 20%

Autofficina Sottile

Via G. Codara 1
20144 Milano (MI)
Tel. 02 89406247
a_s_cars@hotmail.com
Condiz. di favore per i soci del Club

Autoriparazioni M&G

Car Service s.r.l.
Viale Europa 31/33
25022 Borgo San Giacomo (BS)
Tel. 030 9408611
mgcarservice@virgilio.it
www.mgcarservice.it
Condizioni particolari ai soci del Club

Carrozzeria RS

di Rossi e Sangalli s.n.c.
Via S. Partini 11
24040 Comun Nuovo (BG)
Tel. 035 595825
rscarrozzeria@virgilio.it
Sconto 10% sulle riparazioni
agevolazioni per assicurazione

F.lli Sofia S.n.c. officina

Via S. Margherita 127
20047 Brugherio (MI)
Tel. 039 882006
www.fratellisoia.net
Restauratore esclusivo per Fiat 500
Prezzi altamente favorevoli
in base al lavoro eseguito

Grand Prix snc di Giorgio Pirola

Via Varese 7 - 20063 Cernusco S/N (MI)
Tel. 02 92140872
grandprix@libero.it
www.granprixcorse.it
Assistenza rapida per 500, sconto
del 20% sulle riparazioni:
dal lunedì al sabato fino alle ore 12.00
esperto nel settore 500

L'Artigiana Autoriparazioni

Viale del Lavoro 83
25045 Castegnato (BS)
Tel. 030 2148057
gabrym3@libero.it
www.moracciomotorsport.com
Condiz. di favore per i soci del Club

Legend Car officina

Via Dell'Artigianato 11
25010 Borgosatollo (BS)
Tel. 030 2501036
legendcar@apisnet.it
www.legendcar.it
Condiz. di favore per i soci del Club

New Car Carrozzeria e

soccorso stradale
di Ivan Cavagnini
Via Regia Antica - 25017 Lonato (BS)
Tel. 030 9913549
cavagnini.ivan@libero.it
Condiz. di favore per i soci del Club

Tutto500.it ricambi

di Antonio Diella
Via A. Rizzoli 1
20132 Milano (MI)
Tel. 329 9729911
info@tutto500.it
www.tutto500.it
Condiz. di favore per i soci del Club

MARCHE**Il Gommista**

di Santarelli Elvezio & C. s.n.c.
Via Rosselli 136/138
63017 Porto San Giorgio (FM)
Tel. 0734 674486
Condiz. di favore per i soci del Club

Nuova Autosystem officina

C.da Storno snc
63023 Fermo (FM)
Tel. 0734 229811
lucaimecc@hotmail.it
Condiz. di favore per i soci del Club

Tecnoauto di Carletti Ivo

Via del Lavoro 24
62014 Corridonia (MC)
Tel. 0733 292706
amministrazione@tecnoauto.biz
Condiz. di favore per i soci del Club

PIEMONTE**Agenzia Zelle di Assunta Lupi**

C.so Garibaldi 93/A
13045 Gattinara (VC)
Tel. 0163 834445 / 835793
irishman2006@tiscali.it
15% di sconto sulle varie pratiche
(trapasso-patenti-revisioni ecc) più
tutti i vantaggi del tesseramento ACI

Auto Elite Accessoires S.a.S.

di Laura Marciante
Via Duino 180
10010 Torino (TO)
Tel. 011 3161533
autoelite.a@tin.it
www.autoelitesas.it
Sconti su accessori presentando
la tessera socio sia in fiera
che per acquisti a distanza

Auto Marmo s.n.c.

Borgo Valentino 35
10020 Arignano (TO)
Tel. 011 9462178
auto.marmo@alice.it
Iniziativa riservate ai soci del Club

Autoricambi Sella s.r.l.

Via Fr.lli Rosselli 55/a
13100 Biella (BI)
Tel. 015 402726
info@autoricambisella.it
www.autoricambisella.it
Condiz. di favore per i soci del Club
presentando la tessera

Autoriparazioni

di Bruno Mattio
Via Pertini 8/3
12030 Manta (CN)
Tel. 0175 289205
mattiomotor@libero.it
Condiz. di favore per i soci del Club

B.M.D. Autocarrozzeria

di Gaetano Brusco
Via Santa Cristina 23
10071 Borgaro Torinese (TO)
Tel. 011 4701974
carrozzeriabmd@libero.it
Sconto del 10% sui lavori

Bellino Barbara Restauro Auto

Vicolo Ignazio Vignola 5
12037 Saluzzo (CN)
Tel. 335 6654707 - 335 6683363
cuneo@colorgio.it
www.barbara-tomas.it
Ripristino - restauro interni auto - pelle,
similpelle, vinile, plastica - ricolorazione.
Servizio a domicilio.

Carrozzeria Miola

Via G. Pacchiotti 46 (ang. via Meina)
10146 Torino (TO) - Tel. 011 7793528
ricambi500@libero.it
15% di sconto sui preventivi + gadget

Carrozzeria Pennetta e figlio s.n.c.

V. I. Maggio 29 - 28040 Borgotricino (NO)
Tel. 0321 90492
pen.car@virgilio.it
Condiz. di favore per i soci del Club

Cesare s.r.l. di Cesare Zamprogna

Via Dell'Artigianato 21 -
15048 Valenza (AL) - Tel. 0131 947772
cesare@cesareauto.com
Cond. di favore per i Soci del Club

Dimauto autoriparazioni s.a.s.

C.so IV Novembre 189
10098 Rivoli (TO) - Tel. 011 9574302
dimauto@alice.it
Condiz. di favore per i soci del Club

Eurocar s.n.c. carrozzeria

di Toni Sciarra
Via Tarantelli 5
15033 Casale Monf. (AL)
Tel. 0142 461129
carr.eurocar@tiscali.it
Sconto del 10%

Ferrero Stefano Autoricambi

Via XXV Aprile 36
12051 Alba (CN)
Tel. 366 253046
ferreroricambi@gmail.com
www.aitoricambiferrero.it

Ghibaudi Giorgio Autoriparazioni

Via Chivasso 9 - 15020 Murisengo (AL)
Tel. 0141 993082
ghibaudi@libero.it
iniziative Blu Officina

Julcar di Pellegrini Mauro

Ricambi Auto
Str. Castello di Mirafiori 27
10135 Torino (TO)
Tel. 011 3489873
euroitalia500@libero.it
www.euroitalia500.it

Officina autorizzata**Fiat Rabino D&D**

Via S. Sebastiano 7
12077 Prunetto (CN)
Tel. 0174 99121
rabinod.d@libero.it
www.rabino-caris.it
Sconto ai soci del 30%

Passione 500 ditte R.A.L.3

di Andrea Albano
Via Arezzo 12/B - 10144 Torino (TO)
Tel. 011 4833965
passione-500@hotmail.it
www.passione500.it
Sconto in base all'importo complessivo
dell'ordine: fino a 200€ 10% di sconto;
da 200 a 500€ 15% di sconto; da 500€
in su, 20% di sconto

Riparazioni Meccaniche

di Claudio Galetto
Via G. Pascoli 1 (SP 160)
10060 Murisenghi Scalghe (TO)
Tel. 347 3367570
gallo.73@libero.it
Condiz. di favore per i soci del Club

Vi.Do.R s.n.c. Autoricambi

di Walter Dogliani
Via Valpellece 73
10060 S. Secondo di Pinerolo (TO)
Tel. 0121 500460 / 502527
info@vidor-autoricambi.it
www.vidor-autoricambi.it
Buoni sconti riservati ai soci del Club

PUGLIA**Autocarrozzeria HI.TEC s.n.c.**

di Antonio Spano
Lotto 10, Zona P.I.P.
70025 Grumo Appula (BA)
Tel. 080 7835657
hitecspano@alice.it
www.hitecspano.altervista.org
Riserva le condizioni più favorevoli
a seconda della tipologia di lavori

Autocarrozzeria Oliva

Via F. Franco, Zona Ind. C.P. 14
72023 Mesagne (BR) - Tel. 0831 776087
olivaant3@autocarrozzeriaoliva.191.it
Sconto del 20% sui ricambi

Autocarrozzeria

Raffaello Antonio & Figlio
Via A. De Curtis 14 Z.R.
70037 Ruvo di Puglia (BA)
Tel. 347 7726069
carrozzeria.raffaele@alice.it
Condiz. di favore per i soci del Club

Cafagna Autocarrozzeria

Via Malpighi 132
70031 Andria (BA)
Tel. 0883 591069 / 3406140061
felicecafagna@tiscalinet.it
www.cafagna.cui-online.it
Condiz. di favore per i soci del Club

Marchesi Mondo Auto

Via Piave 46
71100 Foggia (FG)
Tel. 0881 774177
info@marchesimondoauto.com
www.marchesimondoauto.com
Sconti e condizioni particolari
ai soci del club

New Generation Car

di Michele De Palo
Via Vecchia Acquaviva, s.n.
70020 Toritto (BA)
Tel. 348 4199960 - 349 2440596
Riserva le condizioni più favorevoli, a
seconda della tipologia di lavoro

SARDEGNA**Autofficina Pilia Efisio**

Via Giuseppe Biasi 10/12
09131 Cagliari (CA)
Tel. 070 500253
efisiopilia.65@tiscali.it
Condiz. di favore per i soci del Club

Casa del Ricambio

di Franco Cocco
Viale Elmas 40
09122 Cagliari (CA)
Tel. 070 275100
casadelricambio@tiscali.it
Condiz. di favore per i soci del Club

SICILIA**Autoriparazioni Sport Garage Salvo**

Via Pier Santi Mattarella 66
95040 Piano Tavola di Belpasso (CT)
Tel. 347 5562805
Sconto del 10% sulla manodopera,
consulenza e preventivi gratuiti

Auto Service F.lli Carvotta

Via Aldisio 30 - 93018 S. Caterina (CL)
Tel. 0934 672612
eziocarvotta@gmail.com
Condiz. di favore per i soci del Club

Autofficina Iacono Calogero

Via Ragazzi del '99, 115
92100 Agrigento (AG)
Tel. 0922 25997
offiacono@libero.it
Condiz. di favore per i soci del Club

Eletrauto Mascarella Vincenzo

Via Nisicemi 262/264
93100 Caltanissetta (CL)
Tel. 0934 22187
elektrialservice@libero.it
Condiz. di favore per i soci del Club

Gilberto Assetto Corse

di Sebastiano Gilberto
V. Orlando 40 - 95045 Misterbianco (CT)
Tel. 09 5463591
c.cappadonna@500clubitalia.it
Sconto del 10% sulla manodopera e
vendita gomme: preventivi gratuiti

Intonato Autoricambi

V.G. Toniolo 58 - 95041 Caltagirone (CT)
Tel. 0933 53909
intonato@cars.sicilia.it
sconto del 20% sui ricambi auto
e accessori

Jonica Ricambi di Muscolino e

Lo Giudice s.n.c.
Via Torrente Agro 7
98028 Teresa di Riva (ME)
Tel. 0942 751580
jonicaricambisnc@virgilio.it
20% di sconto sull'acquisto
di materiale per la mitica Fiat 500

La Morella Pneumatici s.r.l.

Via Bardella 4
95100 Caltagirone (CT)
Tel. 0933 57135
caltagirone@lamorellagomme.191.it /
lamorella@lamorella.it
extra sconto del 5%
sul prezzo pattuito

L'AMC, Auto Moto Carrozzeria

Via S. Castagna 6
95100 Caltagirone (CT)
Tel. 0933 52276 / 330677075
automotocarrozzeria@tiscali.it
Sconto del 10% sulla manodopera
per i lavori di carrozzeria e
soccorso stradale 24 ore su 24

L'Autocarrozzeria

di Salvatore Cappadonna
Via Francesco Monaco 14
95045 Misterbianco (CT)
Tel. 0957 557009
Sconto del 10% sulla manodopera e
preventivi gratuiti

Liberto Officina Meccanica

Via Porta del Vento 114
95100 Caltagirone (CT)
Tel. 328 9426061
Condiz. di favore per i soci del Club

Officina Eletrauto

di Salvatore Buscemi
Via Madonna della Via 227/H
95100 Caltagirone (CT)
Tel. 0933 51554
buscemi.gaetano@libero.it
Sconto del 10% sulla mano d'opera

Officina meccanica

di Giuseppe Luca
Via Acquedotto Greco 309
95124 Catania (CT) -
Tel. 095 360923
lucagiuseppe61@hotmail.it
Preventivi gratuiti: consulenza
e sconto del 10% sulla manodopera

Valenti Eletrauto

Via Nunzio Caudullo 4
95045 Misterbianco (CT)
Tel. 095 463622
valenticar@tiscali.it
Sconto del 10% sulla manodopera
e preventivi gratuiti

TOSCANA**Autofficina Falciani s.n.c.**

Via Dell'industria 8, Z.I.
58022 Follonica (GR)
Tel. 0566 54090
Trattamento agevolato su ricambi
e mano d'opera

Autofficina Mettini Elio

Via Valle di Riale 2
57038 Rio Marina (LI)
Tel. 333 2218586
eliomettini@inwind.it
Condiz. di favore per i soci del Club

Carrozzeria Pignone s.n.c.

Via Pistoiese 269/A
50100 Firenze (FI)
Tel. 055 373970
carrozzeriapignone@interfree.it
Condiz. di favore per i soci del Club

Cieffepi S.a.s. di R. Fedi e

P. Puggelli e c.
Via Lando Landucci 20/A
51100 Pistoia (PT)
Tel. 0573 533134
patrizio@cieffepi.com
www.cieffepi.com
Sconto del 20% su ricambi carburatori
- carburatori auto - kit cannette valvole

Cocchi Autoveicoli s.r.l.

Viale G. Galilei 1
54031 Carrara (MS)
Tel. 0585 856799
autoveicolococchi@libero.it
sconto del 10% a tutti i soci



F.A.snc di Abate & Corridori officina

Via del Pescatore 14
58100 Marina di Grosseto (GR)
Tel. 0564 34333
fa-snc@libero.it
www.fasnc.it
Condiz. di favore per i soci del Club

Officina Randelli

Via Cassia 9/r
50144 Firenze (FI)
Tel. 055 362983
officina-randelli@email.it
www.officinrandelli.com
Cond. di favore per i soci del Club

VENETO

Casa del Freno
Via Castellana 73 - 31100 Treviso (TV)
Tel. 0422 263649
Condiz. di favore per i soci del Club

**RICETTIVITÀ
E RISTORAZIONE**

CAMPANIA

Doria Hotel s.r.l.
Via Giovanni d'Amalfi 70
84011 Amalfi (SA) - Tel. 089 831005
info@hoteldoriamalfi.it
www.hoteldoriamalfi.it
15% di sconto sulle tariffe ufficiali

Hotel - ristorante Alfonso a Mare

Via Marina di Praia 6 -
84010 Furore (SA) - Tel. 089 874091
info@alfonsoamare.it
www.alfonsoamare.it
10% di sconto

Hotel Ristorante "Due Torri"

Via Diuina Costriera 11
80051 Agerola (NA) - Tel. 081 8791257
info@hotelleduetorri.it
www.hotelleduetorri.it
sconto del 10% ai soci del Club

Hotel Soleluna

Via Madonna di Rosella 29
80063 Piano di Sorrento (NA)
Tel. 081 5323159
info@hotelsoleluna.it
www.hotelsoleluna.it
Condiz. di favore per i soci del Club

LIGURIA

Agriturismo "Casa della Nonna" di Alessandro Bestoso

Fraz. Poggio 26
17033 Casanova Lerrone (SV)
Tel. 0182 74164 / 3289590455
agri@casadellanonna.com
www.casadellanonna.com
20% di sconto per 1 settimana in 1/2 pensione; 10% di sconto per weekend lungo in 1/2 pensione (da Giovedì a Domenica); Pasti convenienza a 15 € (min 10 persone, max 30). Prenotazione obbligatoria

Agriturismo "Le Collinette" di Cesare Barbera

Reg. Coasco 86
17038 Villanova d'Albenga (SV)
Tel. 392 9359624
info@agriturismolecollinette.it
www.agriturismolecollinette.it
per il 2009: sconto del 15%, anche nei weekend; oltre il 2009: sconto del 20%

Albergo Ristorante Marinella

Via Ruffini 16/21
18038 Sanremo (IM)
Tel. 0184 505900
hotelmariella@hotelmariella.it
www.hotelmariella.it
Buoni sconti ai soci del club

B&B il Portichetto di Renzo Basso

Via Diaz 24
17030 Nasino (SV)
Tel. 339 8418449
info@bebiportichetto.it
www.bebiportichetto.it
5% di sconto per i soci del Club

Loano 2 Village

Via degli Alpini 6
17025 Loano (SV)
Tel. 019 67911
info@loano2village.it
www.loano2village.it
Sconto del 10% sulle tariffe ufficiali, non cumulabile con altre offerte

Ristorante "Il Vascello" di Maria Cristina Contu

Piazza Ughetto
18015 Riva Ligure (IM)
Tel. 0184 480055 / 328 0427347
Condiz. di favore per i soci del Club

Ristorante Enosfizioteca "Conterosso"

Via Torlaro 30
17031 Albenga (SV)
Tel. 0182 53699
conte.rosso@libero.it
20% di sconto ai soci del Club

Ristorante Osteria Del Tempo Stretto

Reg. Rollo 39/40
17031 Albenga (SV)
Tel. 0182 571387
10% di sconto ai soci del Club

Ristorante Pinocchio di Giandomenico Ermia

Fraz. Vellego 70
17033 Casanova Lerrone (SV)
Tel. 0182 74168 / 3341582634
agripinocchio@virgilio.it
www.agripinocchio.it
Sconto del 15% ai soci del Club

Tennis Club Garlanda

Via Roma 111
17033 Garlanda (SV)
Tel. 0182 585028
Sconto particolare per i soci

LOMBARDIA

Pizzeria "Da Iannolo" di Giuseppe Iannolo

Via Rimembranze 8
20070 San Zenone Al L. (MI)
Tel. 02 98870029
Pizzeria d'asporto e somministrata.

PIEMONTE

Albergo Ristorante Valle Pesio

Fr. S. Bartolomeo 100
12013 Chiusa Pesio (CN)
Tel. 0171 738167
info@vallepesio.org

SARDEGNA

Ristorante Li Naccari di Francesca Maria Carta

Loc. Scaracciana C.P. 147
07029 Tempio Pausania (OT)
Tel. 3477011025 / 3470703870
ristorantelinaccari@libero.it
www.ristorantelinaccari.com
10% di sconto per i soci del Club

TOSCANA

Az. Agrituristiche Podere Pratovecchio

Montefollonica
53040 Torrita di Siena (SI)
Tel. 0577 668020 - 335 396781
edorcaratto@supereva.it
www.agriturismopratovecchio.it
10% di sconto sul pernottamento

VALLE D'AOSTA

Camping Rutor s.a.s. di Silvio Lazzaro

Frz. Villaret 75
11016 La Thuile (AO)
Tel. 0165 884165
camping.rutor.it@libero.it
www.camping.rutor.it
10% di sconto per più di una notte

Ristorante Pizzeria "Le Rascard" di Miranda Eracci

Frz. Petite Golette 103
11016 La Thuile (AO) - Tel. 0165 884999
10% di sconto

ALTRO

ABRUZZO

Scrivani Macchine Agricole conc. Kubota
Zona Industriale Colliaranesco 2
64020 Giulianova (TE)
Tel. 085 8004296
info@scrivanimacchineagricole.com
Condizioni particolari ai soci del Club

CALABRIA

Copy Center di Angelo Pascale

Via G. Bruno 17
89034 Bovalino Marina (RC)
Tel. 0964 66464
copycenter17@tiscali.it
Sconti su timbri, targhe, copie e gadgets

Creative art works s.r.l. di Antonio Capua

Via Giudecca 26/28
89125 Reggio Calabria (RC)
Tel. 0965 812730
info@creativeartworks.it
www.creativeartworks.it
Internet - stampa - pubblicità.
Sconto del 20%

CAMPANIA

Bar Fusco e e-commerce di prodotti locali

Via P. di Piemonte 98
80051 Agerola (NA) - Tel. 081 8731786
info@iprodottidisorrento.com
www.iprodottidisorrento.com
10% di sconto per i soci del Club che fanno acquisti presso la sede del negozio

Caffetteria Vergati s.r.l. di Veronica Giorgio

Via Zeccagnuolo 55/57
84014 Nocera Inferiore (SA)
Tel. 081 939802
info@caffetteriavergati.it
Sconto del 30% sui prodotti serviti al banco o a tavola. Per prodotti da asporto 7% di sconto

Coffee Shop 119

Corso Italia 119
80065 S. Agnello (NA)
Tel. 081 8075856
Condiz. di favore per i soci del Club

Foto Ruffini

Corso C. Alberto 89
80025 Casandrino (NA)
Tel. 081 19971274 / 392 698 5094
ruffiniluigi@alice.it
30% di sconto su stampa foto e servizi

Surprice store s.r.l. di Michele Canzanelli

Via Cesina 78
84010 San Valentino Torio (SA)
Tel. 081 5185989 - 081 955135
canzanelli.srl@inwind.it
Sconto del 5% su tutta la merce per tutto l'anno

EMILIA ROMAGNA

Broker Assicurativo - Donati dott. Renato e dott. Matteo

Via A. Venturoli 43/A
40138 Bologna (BO)
Tel. 051 4075683
donatibroker@fastwebnet.it
Ricerca delle migliori condizioni del mercato assicurativo.

Videoteca Prima Visione

Via Matteotti 29
47030 San Mauro Pascoli FC
Tel. 333 9194549

LIGURIA

Agenzia Fondiaria SAI De Micheli s.r.l.

Via del Roggetto 59
17031 Albenga (SV)
Tel. 0182 543431
info@demichelessrl.net
www.demichelessrl.net
Sconti e Cond. di favore per i soci Club

Arredamenti Centro Cucine Panaro & C. s.a.s.

V. Don G. Bado 123 - 17027 Pietra L. (SV)
Tel. 019 6156663
Sconti ai soci del club

Bar della Posta di Polito Roberto

Via Soleri 5 - 18018 Taggia (IM)
Tel. 0184 43164
Condiz. di favore per i soci del Club

Bar gelateria Ligure di Domenico Caligiuri

Via Queirolo 76
18018 Arma di Taggia (IM)
Tel. 0184 42926
Condiz. di favore per i soci del Club

CreaLab Alassio

Via Verdi 28 - 17021 Alassio (SV)
Tel. 0182 647040
roberta.crealab@fastwebnet.it
www.crealabalassio.it

Ferrando assicurazioni

Via R. Quartini 49r
16100 Genova Rivarolo (GE)
Tel. 010 7492415
Assistenza gratuita per recupero danni

La Boita di Elio Brossa - Riparazioni mobili

Loc. Torricello 10 - 17032 Arnasco (SV)
Tel. 338 8172066
prevenitivi gratuiti più sconto del 5% ai soci del club

Reale Mutua Assicurazioni, Agenzia di Albenga

Piazza Matteotti 9/5
17031 Albenga (SV)
Tel. 0182 53110
realemutua.albenga@tin.it
Condiz. di favore per i soci del Club

Tipografia Ciuni

Via Piave 96 - 17033 Albenga (SV)
Tel. 0182 543725
Condiz. di favore per i soci del Club

LOMBARDIA

Centro Assicurativo Pavese

Via Bernardo da Pavia, 4
27100 Pavia (PV)
Tel. 0382 22052
oldtimer@centroasspavese.it
www.centroasspavese.it
Condiz. di favore per i soci del Club

Fondiaria Agenzia "Voghera-Cavour"

Via Covini 13 - 27058 Voghera (PV)
Tel. 0383 640556
fondiaria.voghera704@gmail.com
www.fondiariavoghera.it
Condiz. di favore per i soci del Club

Seriprint di Alfredo Troia

Via Puccini 13 - 20020 Lainate (MI)
Tel. 02 9372162
info@seriprint.mi.it
www.seriprintitalia.com
Condiz. di favore per i soci del Club

MARCHE

2D ricamificio

Via San Crispino 16
63015 Monte Urano (AP)
Tel. 0734 842624
info@ricamificio2d.it
www.ricamificio2d.it

Bufarini s.r.l. Servizi ambientali

Via Canonico 7
60015 Falconara Marittima (AN)
Tel. 071 9173596
www.bufarini.it
Condiz. di favore per i soci del Club

TROFEI NET. S.r.l. di Rossi Andrea

Via San Martino 55
63023 Fermo (FM)
Tel. 0734 600499
info@trofei.net
www.trofei.net
Coppe, targhe, premiazioni sportive e gadget vari.
Condiz. di favore per i soci del Club

PIEMONTE

Arval Argenti Valenza s.r.l. di Luciano Sacco

Via Camurati 9 - 15048 Valenza Po (AL)
Tel. 0131 924666
info@arvalargenti.com
www.arvalargenti.com
Sconto del 30% sui prezzi di listino, non cumulabile con altre offerte

Colorificio CAP Color design s.a.s.

Via Botteghe 39 - ZI Viotto
10060 Scalenghe (TO)
Tel. 011 9866134
colorprola@alice.it
Sconto del 10% a tutti i tesserati

Pianeta Polaris di Bruno Aldo - Agenzia viaggi

Via Cav. Vitt. Veneto 10
12031 Bagnolo Piemonte (CN)
Tel. 0175 348424
info@polarisviaggi.it
www.polarisviaggi.it
Condiz. di favore per i soci del Club

Promhos - Aerografie artistiche manuali - oggettistica pubblicitaria

Via Boves 6
12089 Villanova di Mondovì (CN)
Tel. 0174 698453 / 3936212121
sergio.carazza@libero.it
www.promhos.com
Condiz. di favore per i soci del Club

SARDEGNA

M.A. Baffigo

Via Roma 1 - 07029 Tempio Pausania (OT)
Tel. 079 630327 - baffigo@tiscali.it
Offriamo lo sconto del 15% su tutte le marche: Armani, Diesel, Lacoste, Pinko e altre

VALLE D'AOSTA

Ornella Sport di Marco Boscardin

Via M. Collomb 14 - 11016 Thuile (AO)
Tel. 0165 885777
ornellasportlathuile@libero.it
Sconto del 6% sulla merce non in saldo

VENETO

Insurance Berica

Via Cavour 58 - 36015 Schio (VI)
Tel. 0445 532134
insurance.berica@gmail.com
www.insurancebericasas.it
Condiz. di favore per i soci del Club

Quaiotti Luca carpenteria porte basculanti

Via Coati 606 - 45030 Salara (RO)
Tel. 0425 705257
belu85@alice.it
Sconti da definire per i Soci del Club



Segnalateci le Vostre aziende preferite!

Stiamo costruendo insieme con voi una rete di "Punto Amico" dove serietà, coerenza e professionalità siano le parole d'ordine e dove il Cinquecentista possa sentirsi a casa propria ovunque vada.

Per il successo del progetto è importante non solo che ci segnaliate le Aziende che ritenete meritevoli, ma che tutti i soci usufruiscano dei loro servizi sottolineando la propria appartenenza al Club!

CALENDARIO RADUNI



NOSTRO CLUB

6 GENNAIO

Santarcangelo di Romagna (RN)

La Befana in 500 - Coord. di Rimini Lorenzo Lami 347/1512116 Salvatore 340/3032239
Riservato a max 30 vetture

6 GENNAIO

Genova (GE)

Befana all'Istituto Pediatrico G. Gaslini - "Carovana del sorriso" con doni per i piccoli pazienti. Organizzazione: Segreteria Club (Garlanda) e Luigi Rigolli

6 GENNAIO

Sesto Fiorentino (FI)

Raduno Fiat 500 "Love 500 Befana" Coordinamento di Firenze Cascella Matteo 329/8229191

7 MARZO

Riccione (RN)

2° Raduno nazionale di tutte noi: Riccione in 500 - Coord. di Rimini Lorenzo Lami 347/1512116 Salvatore 340/3032239

14 MARZO

Santa Croce Camerina (RG)

2° Raduno Fiat 500 e derivate
1° Memorial "Salvatore Ingallinera" Coord. Ragusa - Modica Giovanni in collaborazione con il socio Battaglia Emanuele 334/3226076

14 MARZO

Ancona (AN)

Raduno Fiat 500 "La Carica delle 500" Coord. Pesaro - Isabetтини Claudio 338/7728191 - 0721/883023

14 MARZO

Envie (CN)

9° Meeting "In 500 ai piedi del Montebracco" Coord. Saluzzo - Paire Mauro 339/2639051 - Piera 333/4517030 500.club.saluzzo@tiscali.it

21 MARZO

Monasterolo di Cafasse (TO)

XI meeting di primavera Coordinamento di Torino Silvia & Paolo 347/3205045

28 MARZO

Alba (CN)

"53 Anni 500" - IV Edizione Coord. Alba e Bra - Bertolusso Claudio 333/4926957 Luisella 338/2548154 ore pasti
Prenotazione obbligatoria entro il 25/03/10

28 MARZO

Figline Valdarno (FI)

9° Raduno del Valdarno in Fiat 500 e derivate Coord. Valdarno - Firenze Sud Nocentini Giovanni 335/7053571 Susanna 339/8970707

5 APRILE

Fermo (AP)

2° Ritrovo in 500 a Salette Fermo Coord. Fermo - Rossini Bruno 348/3208446 - 0734/623952

11 APRILE

Mugello (FI)

Raduno Fiat 500 "500 e Tortelli nel Mugello" Coord. Mugello - Danilo Danti 347/3026184 - 392/5815347

18 APRILE

Ruvo di Puglia (BA)

6° Raduno Fiat 500 di "Crifo" Coord. Bari - Facchini Mimmo 338/3159753 - 347/9796640 d.facchini@500clubitalia.it

18 APRILE

Corteolona (PV)

Raduno Fiat 500 - La Fontana a Corteolona - Coord. Oltrepò Pavese Giovanni Rizzo - 335/5279102

18 APRILE

Orbassano (TO)

1° Meeting Fiat 500 Orbassano Coordinamento di Torino Silvia & Paolo 347/3205045

18 APRILE

Pistoia (PT)

Raduno Fiat 500 "500 in Fattoria" Coordinamento di Pistoia Meirano Carla 349/6030771

25 APRILE

Canelli (AT)

3° Raduno Fiat 500 "in 500 allo Shopping Center Castello" Coord. Asti - Marmo Luisella 338/2548154 ore pasti Claudio 333/4926957
Prenotazione obbligatoria entro il 22/04/10

29 APRILE / 2 MAGGIO

Tempio Pausania (OT)

5° Raduno Fiat 500 "Tour della Gallura dalla Montagna al Mare" Coordinam. Olbia-Tempio Pausania Giacomino Deiana 079/631358 340/6683662 - GianMario 380/4345804 Rist. Linnaccari 347/7011025

1 MAGGIO

Barge - Loc. Rio Secco (CN)

3° Meeting sulle rive del Rio Secco Coord. Saluzzo - Paire Mauro Responsabile Gonella Gabriele 335/8096244 - Luca 338/1967607 Diego 349/3173796

9 MAGGIO

Castel San Pietro Terme (BO)

6° Raduno Nazionale Amarcord...500 del Castello Organizzato da Lannutti Andrea col patrocinio del Fiat 500 Club Italia 338/7014127

9 MAGGIO

Chieri (TO)

2° Meeting di Chieri Coordinamento di Torino Silvia & Paolo 347/3205045 Giacinto Chiara 338/8873365

9 MAGGIO

Castelnovo Bariano (RO)

6° Raduno Fiat 500 a Castelnovo Bariano Coord. Salara - Mancini Guido 0425/705302 - 339/3513485 - Roberto Raccanelli cell. 329/4256110

23 MAGGIO

Molare (AL)

Tour turistico e alimentare Coordinamento di Ovada Deborah Mazzarello 328/8436835

23 MAGGIO

Pramollo (TO)

Raduno Fiat 500 "Le 500 nel Vallone del Risagliardo" Coord. Saluzzo - Paire Mauro 339/2639051 - Piera 333/4517030 con la collaborazione di Comune e Proloco di Pramollo

28 MAGGIO/1 GIUGNO

Sud della Sardegna

Raduno Fiat 500 Coordinamento di Cagliari Pilloni Piero 339/1126221

R&D
CUORE ITALIANO

Scarpe su misura per la tua Fiat 500

Caro socio del Fiat 500 Club Italia, per tutto il 2009 potrai godere di un trattamento speciale per l'acquisto delle nostre scarpe realizzate su misura per la tua Fiat 500. Ti sarà infatti garantito lo sconto del 10% su tutte le calzature presenti nella nostra collezione. La spedizione del prodotto prescelto è comunque a carico dell'acquirente. Ti consiglio quindi di cumulare gli ordini con i vari soci e di comunicarli al coordinatore di riferimento del tuo club. Per ulteriori informazioni visita il nostro sito www.calzaturificiord.com. Non esitare a contattarci, siamo a tua completa disposizione!

Calzaturificio R&D

via Faleriense, 855
63019 Sant' Elpidio a Mare (AP) Italia
tel. +39 0734.859102 fax 0734.817998
mob. 338.1222815
mail. info@calzaturificiord.com



da oggi
..anche per bambino
dal n°24 al n°38

RADUNI ▶ FIERE ▶ ANNUNCI



28 MAGGIO/2 GIUGNO

Corsica

Tour "Corsica in 500"
Coord. Saluzzo - Paire Mauro
339/2639051 - Piera 333/4517030

30 MAGGIO

Acquapendente (VT)

4° Meeting Fiat 500 città di Acquapendente - Coord. Viterbo
Potestà Antonio 347/6099148
377/1173547

Max 100 equipaggi, prenotazione obbligatoria; info dalle ore 14

6 GIUGNO

Vinovo (TO)

Raduno Fiat 500 "500 e Cavalli"
Coord. Torino - Silvia&Paolo
347/3205045

Prenotazione obbligatoria

6 GIUGNO

Casoli (CH)

2° Raduno Nazionale della Maiella Fiat 500 e derivate - Organizzato da Lannutti Andrea col patrocinio del Fiat 500 Club Italia 338/7014127

6 GIUGNO

Dronero (CN)

Raduno Fiat 500 "le 500 nelle Valli Occitane"
Coord. Saluzzo - Responsabile Poetto Mauro - 347/3178698
339/7982462 - 320/5347729
346/7240248

6 GIUGNO

Valenza Po (AL)

17° Meeting città dell'oro
Coordinamento di Valenza e Casale Chivetto Massimo 333/3504792

20 GIUGNO

Costa di Rovigo (RO)

2° Raduno 500 volte Pro Loco Costa di Rovigo
Coord. Salara - Mancin Guido
0425/705302 - 339/3513485
guidom48@virgilio.it
Alessio Nallio 331/16083978

27 GIUGNO

Morano Po (AL)

1° Meeting Fiat 500 città di Morano Po
Coordinamento di Valenza e Casale Chivetto Massimo 333/3504792

4 LUGLIO

Montevago (AG)

1° Meeting Fiat 500 città di Montevago
Coordinamento di Castelvetro
Parrino Vincenzo - 328/0736448
fax 0924/1916012
vincenzoparrino@yahoo.it

18 LUGLIO

Ficarolo (RO)

1° Raduno Fiat 500 e Derivate
Coord. Salara - Mancin Guido
tel. 0425/705302 - 339/3513485
guidom48@virgilio.it

25 LUGLIO

Cengio (SV)

13° Raduno Fiat 500 e derivate
Coordinamento di Cengio
Fresia Lucia - 339/4581303
Vittoria 339/5758968

29 AGOSTO

Comiso (RG)

3° Raduno Fiat 500 e derivate
"Maria SS. Delle Grazie"
2° Memorial "Davide Arcidiacono"
Coord. Ragusa - Modica Giovanni
in collaborazione con il socio
Battaglia Emanuele 334/3226076

19 SETTEMBRE

Imola (BO)

1° Raduno a Imola delle mitiche 500
"Il sogno diventato realtà"
Organizzato da Erica D'Angelo
con il patrocinio del
Fiat 500 Club Italia 329/1858592

3 OTTOBRE

Colfelice (FR)

5° Radduno Fiat 500 e non solo
6° Memorial "Giovanni Iannarilli"
Coordinamento Frosinone
Gaetano Attilio Serrecchia
380/5069741 - 0776/527747
sergaetano@libero.it
Prenotazione obbligatoria
entro il 30/09/10

12 DICEMBRE

Firenze (FI)

Raduno di Firenze Sud
in Fiat 500 e derivate
Coord. Valdarno - Firenze Sud
Nocentini Giovanni 335/7053571
Susanna 339/8970707

ALTRI CLUB

25 APRILE

Castelfiorentino (FI)

10° Raduno della Val d'Elsa
Gruppo Fiat 500 Val d'Elsa - Galante
Vincenzo - info@fiat500valdelsa.it

1 - 2 MAGGIO

San Severino Marche (MC)

"500 Septempeda Meeting"
Gruppo amatori 500
Giovanni 339/3953412
Emanuele 338/3642460

23 MAGGIO

Monteporzio Catone (RM)

2° Raduno Fiat 500
"Amici di Monteporzio"
Calcioni Alberto 333/2573607
Lombardi Roberto 06/2305116

FIERE

16 - 17 GENNAIO

Arezzo (AR)

Mostra Scambio Arezzo
Classic Motors - Stand del
Fiat 500 Club Italia - Coord. Arezzo
Salimbeni Claudio 328/4160462

23 - 24 GENNAIO

Grosseto Braccagni (GR)

12° Mostra Scambio Auto - Moto c/o
Nuovo Centro Fiere del Madonnino
Fiat 500 Club Italia - Coord. Grosseto
Cosci Danilo - Grosseto fiere Spa
0564/418783 - info@grossetofiere.it
Orari fiera: 9-18

grossetofiere

DODICESIMA EDIZIONE

Mostra Scambio D'EPOCA

AUTO · MOTO · RICAMBI · MODELLISMO

23 - 24
Gennaio 2010
dalle ore 9 alle 18

NUOVO CENTRO FIERE del MADONNINO
GROSSETO - Braccagni

INFO: GROSSETOFIERE Spa - via Mameli, 17
58100 Grosseto - Tel. 0564 418783

30 - 31 GENNAIO

Ferrara (FE)

Mostra Scambio Ferrara
Stand del Fiat 500 Club Italia
Coordinamento di Ferrara
Magri Mirko 349/6907828

12 - 13 - 14 FEBBRAIO

Torino (TO)

Automotoretrò Mostra Scambio
c/o Lingotto - 50 ANNI DELLA 500 D
E GIARDINIERA - Stand del
Fiat 500 Club Italia - Coord. Torino
Silvia&Paolo 347/3205045

13 - 14 MARZO

Forlì (FC)

Old Time Show - Fiera di Forlì
Stand Fiat 500 Club Italia
Coord. Bologna e Cesena
Maurizio Candini e Marcella Picco

20 - 21 MARZO

Osnago (LC)

Mostra scambio di auto e moto
d'epoca - Stand del Fiat 500 Club
Italia - Coordinamento di Lecco
Parravicini Luca 0342/680223

27 - 28 MARZO

Reggio Emilia (RE)

Mostra scambio di auto e moto
d'epoca - Stand del Fiat 500 Club Italia
Coordinamento di Reggio Emilia
Gabbia Federica

+ notizie su www.500clubitalia.it

N.B.: ricordiamo che il Mercatino è attivo anche nell'apposito Forum online su www.500clubitalia.it

Segnalazioni e Comunicazioni

Tutte le segnalazioni e/o le comunicazioni relative agli eventi vanno inviate alla casella: segreteria@500clubitalia.it o via fax al 0182.580015 all'attenzione di Elena. Per la pubblicazione sul n. 2/2010 (marzo/aprile) i dati devono pervenire entro e non oltre il 10 febbraio 2010.



PER ISCRIVERSI



ISCRIZIONE AL CLUB

Inviare la fotocopia compilata del modulo a pag. 61 con allegata la fotocopia del versamento di 45 Euro sul CCP 10786176 intestato a Fiat 500 Club Italia. NON inviare fotocopie del libretto.

ISCRIZIONE ALL'ASI (FACOLTATIVA)

Inviare PER POSTA alla segreteria del Fiat 500 Club Italia la fotocopia del libretto di circolazione (solo le pagine con i dati tecnici dell'auto) e l'attestazione di proprietà + la copia del versamento di 42 Euro sul nostro CCP 10786176 (specificare nella causale "iscrizione ASI") + la fotocopia del tesserino del Codice Fiscale. L'iscrizione si intende per anno solare (da gennaio a dicembre). È possibile effettuare un unico versamento di 87 Euro (iscrizione Club+ASI). Una volta iscritti A.S.I., per quanto riguarda l'Attestato di Storicità e il Certificato di Identità (ex omologazione ASI) della vettura è necessario telefonare al Commissario Tecnico del Club, Enrico Bo.

Per ottenere l'Attestato di Storicità l'auto deve essere in buono stato e del colore originale. Per il Certificato di Omologazione l'auto deve essere completamente originale ed in ottimo stato.

BOLLO

Deve essere pagato sempre se l'auto circola. I veicoli con più di 30 anni pagano un bollo ridotto stabilito dalla regione di residenza (consultare l'ACI). Per i veicoli tra 20 e 30 anni in diverse regioni viene richiesto l'attestato di storicità

ASSICURAZIONI

Alcune Compagnie applicano agevolazioni purché la vettura sia iscritta ad un Club Federato A.S.I. come il nostro, altre richiedono anche l'iscrizione A.S.I. (quindi tessera Club + tessera ASI + Attestato di iscrizione della vettura all'A.S.I.), altre ancora esigono il Certificato di Identità (ex omologazione ASI) e quindi richiedono che l'Auto sia storica a tutti gli effetti. Ai fini assicurativi è necessario che l'intestatario della tessera sia anche l'intestatario dell'auto.

Il nostro Club non ha stipulato alcun accordo vincolante con le Compagnie. Le tariffe sono stabilite dalle Compagnie e potrebbero subire delle variazioni. Perché la polizza sia valida è necessario essere in regola con l'associazione al Club (e all'ASI, qualora venga richiesta). Il Club non è responsabile dei rapporti tra Socio e Assicurazione.

RINNOVI

Per rinnovare la tessera è sufficiente pagare il bollettino prestampato che viene recapitato a domicilio ogni anno a novembre. Se non si è in possesso di tale bollettino è possibile utilizzarne uno in bianco che si può trovare presso qualunque ufficio postale e compilarlo con i seguenti dati: CCP 10786176 intestato a Fiat 500 Club Italia, via Roma 90, 17033 Garlenda (SV). La quota per il 2010 è di 45 euro. Per non attendere i tempi di notifica dell'avvenuto pagamento è possibile inviare la ricevuta via fax allo 0182.580015.

INCONTRIAMOCI A...



BARI

Ogni primo venerdì del mese, a Bari-Palese in via Vittorio Veneto 1, alle ore 19,30. Presso lo stesso indirizzo, ogni pomeriggio è possibile chiedere informazioni, effett. iscrizioni, rinnovi, pratiche Asi. Mimmo 338.3159753. Rossella 338.1597334.

BELPASSO-PATERNO

Ogni primo giovedì del mese, dalle 19 alle 21, ci si incontra allo Sport Garage Salvo, in Via Piersanti Mattarella 66, a Piano Tavola (CT) frazione Belpasso. Per informazioni: Cappadonna Carmelo Davide tel. 3397646226, email: c.cappadonna@500clubitalia.it.

BOLOGNA

Ogni primo lunedì del mese dalle 21 alle 23, presso la sede del Nettuno Auto Storiche, Via Sante Vincenzi 48. Per informazioni 3491186144 o 3387728364.

CALTANISSETTA

Tutti i venerdì di ogni mese, dalle 19,00 alle 21,00 presso il bar "Irisch" viale Monaco. Peppe Anzaldi, cell. 349.1655401.

CASTELVETRANO

Ogni ultimo venerdì del mese dalle 17,30 alle 19,30 presso la nuova sede del Coordinamento di Castelvetro in via Partanna al km 1 presso il Circolo Selinus Vincenzo Parrino incontra i soci. Chi volesse entrare a far parte del Club può effettuare le iscrizioni in queste occasioni. Cell. 328.0736448 - fax 0924.1916012.

CATANIA

Il 3° giovedì del mese in via Etna, 376 Mascalucia (CT). Iervasi, cell. 330.962710.

COMO

Ogni secondo mercoledì del mese, presso la nuova sede Sabry e Franky Caffè, Via al Monte 9 22063 Cantù (CO). Per info Giovanni Lembo (338.3363748).

CORLEONE

Presso la sede del Coordinamento di Corleone in piazza Sant'Orsola, ogni martedì del mese, dalle ore 21,00 in poi. cell. 333.4457980, e-mail: totucchiog@interfree.it

FERMO

La sede del Coordinamento di Fermo in Via delle Mura 20 è aperta tutti i venerdì sera dalle 20,30 alle 23. Info: Bruno Rossini 348.3208446-340.5737905.

FOGGIA

Il Coordinamento di Foggia presso la propria sede in Viale degli Aviatori 136 Foggia, il primo e il terzo venerdì di ogni mese dalle ore 18 alle 21 propone un incontro con i soci, per scambiarsi idee ed opinioni; sarà inoltre possibile chiedere informazioni, effettuare iscrizioni, rinnovi, pratiche ASI. Per info: Massimo Testa 3397748706.

GARLENDA

Il primo giovedì del mese presso la Sede in via Roma 90, dalle ore 21. Marco Pastorelli cell. 333.7075382.

GORIZIA

Il Coordinamento di Gorizia, l'ultimo mercoledì di ogni mese, propone un'incontro con i soci nella trattoria-pizzeria "Il Girone dei Golosi" sita in via S. Polo, 135 Monfalcone (GO). Dalle 20,00 alle 22,00 i soci sono pregati di raggiungere il locale con la propria 500. Per ulteriori informazioni contattare Ferdinando Di Martino 333.1381452.

GUALTIERI

A partire da febbraio 2009, il Coordinamento di Gualtieri (RE) si incontrerà ogni primo giovedì del mese dalle 20,30 presso Palazzo Greppi - Strada Statale 63 n° 176 - Santa Vittoria di Gualtieri (RE), primo ingresso a sinistra, 1° piano. Per info Federica Gabba (cell. 338 8253648).

MARSALA

Il primo venerdì del mese presso il bar di piazza della Vittoria (Porta Nuova) dalle 17,30 alle 19,30. Lorenzo Ingrassia, tel. 0923.736881, oppure cell. 328.1109708.

MESSINA-RIVIERA JONICA

Tutti i mercoledì del mese dalle 16 alle 19 in via Umberto I 413 primo piano a Nizza di Sicilia (ME) - Fiduciario Giuseppe Perez.

MILANO-CORSICO

Il 1° giovedì del mese presso "Lo Spizzico" di Corsico. Per informazioni: Luigi Parolini, tel. 02.97272294, cell. 339.4526850.

MODICA

Ultimo sabato del mese presso la sede Coordinamento di Ragusa Via Trapani Rocciola 25/B - sub.50 - dalle ore 16,30 alle ore 18,30 - tel 0932.905848, cell. 3335031004.

MONTE SARCHIO

Tutti i sabato del mese, dalle ore 19,30 presso Stazione Servizio Agip di Seroa Giuseppe in Via Benevento, 129. Farese, tel e fax. 0824.835377 - cell. 339.5767488 e-mail: fareseferdinando@alice.it.

PARTINICO

La sede del Coordinamento di Partinico di via Crocifisso 33 rimane aperta ogni sabato (non festivo) dalle 9 alle 12 e ogni martedì (non festivo) dalle 15,30 alle 18,30 per iscrizioni ed incontri. Per informazioni telefonare al 328.3075223.

PISTOIA

Ogni primo e terzo martedì del mese alle ore 21 presso il Circolo Arci di Bonelle. Carla Meirano tel. 0573.381195.

PRATO

Tutti i martedì dalle ore 21,30 presso la sede del Coordinamento in Via Petrarca 2 a Campi Bisenzio. Per info Matteo Cascella 3298229191.

RIMINI

Ogni giovedì di fine mese presso il Ristorante Pizzeria Da Moreno in via Broglio 20 dalle ore 20,30 alle ore 23,30 per scambiarsi opinioni, discutere problemi, effettuare iscrizioni, rinnovi, pratiche ASI etc. Per informazioni Lorenzo Lami 347.1512116 oppure Salvatore Fiore 340.3032239.

ROMA

Tutti i giovedì dalle 16,30 alle 19,30 presso la sede del Coordinamento in Via Piave 32 (centro storico) a Frascati. Per conoscersi, scambiarsi idee, consigli, suggerimenti e quant'altro; per informazioni inerenti l'attività del Club, tesseramenti, assicurazioni. Tel. 06.2594125-06.97608167 e-mail info@assar.eu - fiat500clubroma@tiscali.it.

SIENA

Tutti i martedì ore 21-23 presso il Bar Osteria Tre Pere a Torrita di Siena (SI). Telefono 0577.687474.

SANTO STEFANO QUISQUINA

Ultimo sabato del mese, app. davanti al "Bar della Stazione", di fronte all'Osp. Attardi di S. Stefano di Quisquina (Agrigento). Bellomo Giuseppe, cell. 347.4479253.

SONDRIO

Il primo giovedì non festivo di ogni mese a partire dalle 20,45 presso la Sala della Casa delle Associazioni sita in via Morelli 16 (ex uffici Enel di fronte all'ingresso del Pronto Soccorso) a Morbegno. Per informazioni telefonare a Luca Parravicini 0342680223 oppure scrivere a 500valtella@libero.it.

TORINO

Ogni secondo lunedì del mese i Soci del Coordinamento di Torino si incontrano allo Sporting Club Italgas, via Passo Buole 29 (angolo via Trofarello), per sapere gli ultimi aggiornamenti e per parlare della 500. Paolo Zambianchi, tel. 011.19706423 (sera) oppure Silvia Depaoli cell. 347.3205045.

UDINE E PORDENONE

Il Coord. di Udine e Pordenone, propone un incontro con i Soci nella birreria-pizzeria "Limousine" sita in via Centro 25 a Saletto di Morsano al Tagliamento (PN) l'ultimo mercoledì di ogni mese dalle 20,30 alle 22,30. I Soci sono pregati di raggiungere il locale con la propria 500. Contattare Luciano Odorico: 347.1200878.

VERONA

Il primo lunedì del mese dalle ore 19,30 alle 21,30 presso l'osteria trattoria "Verona Antica", via Sottoriva 10, centro storico di Verona: specialità bigoli al musso e tagliata di angus. È indispensabile prenotare chiamando Luca Tesini al 349.3737791 per conferma (max 50 posti disponibili).

PUBBLICAZIONE RADUNI

FIAT 500

Inviare almeno 40 giorni prima dell'uscita del giornalino e 90 prima della manifestazione

NOME RADUNO.....

.....

LOC./FRAZIONE.....

.....

DATA RADUNO.....

ORGANIZZATO DA.....

TELEFONO (specificare il numero da pubblicare per informazioni)

.....

E-MAIL.....

NOME DEL RESPONSABILE.....

DATA

FIRMA.....

I dati saranno trattati seguendo le disposizioni della legge 196/03, firmando se ne autorizza il trattamento.

è valida una fotocopia

I dati saranno trattati seguendo le disposizioni della legge 196/03, firmando se ne autorizza il trattamento.

TARGHE DEL REGISTRO STORICO DI MODELLO FIAT 500

COGNOME.....

NOME.....

VIA.....N.....

CAP..... CITTÀ.....

NUMERO TESSERA.....

COSTO 75 Euro

(COMPENSIVO DI TARGA E DICHIARAZIONE DI ORIGINALITÀ) E SPESE DI SPEDIZIONE PARI A 7,00 EURO

Tempi di consegna 6 mesi

DATA.....

FIRMA.....

I dati saranno trattati seguendo le disposizioni della legge 196/03, firmando se ne autorizza il trattamento.

Inviare via fax allo 0182580015 il presente modulo + copia della ricevuta di versamento con causale

“targa di registro” pari a 75 Euro (CCP 10786176 intestato al FIAT 500 CLUB ITALIA)

**FIAT 500 CLUB ITALIA
VIA ROMA 90 17033 GARLENDIA (SV)**

è valida una fotocopia

I dati saranno trattati seguendo le disposizioni della legge 196/03, firmando se ne autorizza il trattamento.

PRIMA ISCRIZIONE AL CLUB

SOLO PER NUOVI SOCI

COGNOME.....

NOME.....

VIA.....N.....

(indicare solo 1 indirizzo, residenza o domicilio: quello dove si vuole ricevere la posta)

CAP.....CITTÀ.....

LOC./FRAZIONE.....

PROVINCIA.....

TEL..... FAX.....

E-MAIL.....

LUOGO DI NASCITA.....

DATA DI NASCITA.....

TIPO (500, D, F, L, etc.).....ANNO IMMATR.....

TARGA AUTO.....

SI ACCETTANO SOLO 500 IMMATRICOLATE DAL 1957 AL 1975
L'iscrizione è valida per tutte le cinquecento intestate all'iscritto e si versa UNA SOLA QUOTA.

è valida una fotocopia

Ho ricevuto le informazioni dal Sig./Sig.ra (specificare nome)

.....

.....

Per l'iscrizione: rispedito il presente modulo compilato in stampatello + ricevuta del versamento sul CCP 10786176 intestato al FIAT 500 CLUB ITALIA al seguente numero di Fax 0182580015
Scrivere sul bollettino di ccp il nome dell'iscritto che compare sul modulo d'iscrizione. Non è possibile avere la tessera in giornata - esistono tempi tecnici.

LA QUOTA PER IL 2010 È DI 45 Euro

si prega di non inviare fotocopie del libretto
L'iscrizione si intende per anno solare (Gennaio-Dicembre)

ATTENZIONE: LA TESSERA SCADE IL 31-12-2010

FIRMA.....

I dati saranno trattati seguendo le disposizioni della legge 196/03, firmando se ne autorizza il trattamento.

I dati saranno trattati seguendo le disposizioni della legge 196/03, firmando se ne autorizza il trattamento.

FIDUCIARI ITALIANI

VALLE D'AOSTA

VALLE D'AOSTA
Massimo Allegri
Frz. Entrèves 127
11016 La Thuile (AO)
339.3669778
allegri.massimo@libero.it

PIEMONTE

TORINO
Paolo Zambianchi
Via Feletto 37 - 10154 Torino (TO)
011.19706423

ALBA-BRA
Claudio Bertolusso
Via Alba Narzole 7bis
12055 Diano d'Alba (CN)
333.4926957

ALESSANDRIA
Gianfranco Ardrizzi
Via Scazzola 25
15121 Alessandria (AL)
347.4248926

ASTI
Luisella Marmo
Via Alba Narzole 7bis
12055 Diano d'Alba (CN)
338.2548154 (ore pasti)
333.4926957
l.marmo@500clubitalia.it

BIELLA
Ivan Fogliano
Via Camillo Vercellone 68
13817 Sordevolo (BI)
348.7504963
coordinamento.biella@500clubitalia.it

CARMAGNOLA
Fabrizio Chicco
Via Braida 16-10041 Carignano (TO)
347.8861713

CEVA E MONDOVI'
Italo Nardini
Via Mombasiglio 30
12073 Ceva (CN)
0174.700116 - 347.9656917

CUNEO
Marco Novelli
Via Potasso 21
12010 Roccaparvera (CN)
0171.74039 - 3388043288

GARESSIO
Marco Baracco
Via Valcasotto 61
12075 Garesio (CN)
339.2787999

NOVI LIGURE
Gian Lorenzo Bisio
V. Verdi 62 - 15067 Novi Ligure (AL)
0143.633336

OVADA
Deborah Mazzarello
Via Roma 40/2
15074 Molare (AL)
0143.888632 - 3288436835

ROMAGNANO SESIA
Vittorio Gianola
Via Rossini 3 - 28078 Romagnano
Sesia (NO) - 368.3970487
vittorio.gianola@tiscali.it

SALUZZO
Mauro Paire
Via Madonna Occa 31
12030 Envie (CN)
339.2639051

VALENZA E CASALE
Massimo Chivetto
Via Bologna 10
15048 Valenza (AL)
333.3504792
chivettom@yahoo.it

VALLI DI LANZO
Carlo Martone
Via Villa inf. 27
10070 Mezzenile (TO)
0123.581174

VALLE DI SUSÀ
Gaetano Bertolo (Johnny)
Via Togliatti 11 - 10135 Torino (TO)
347.2225738 - 333.1506273
g.bertolo@500clubitalia.it
johnnyspedline@virgilio.it

LIGURIA

GENOVA CENTRO
Adriano Bonavita
Via Campi 88 - 16024 Ferriere di
Lumarzo (GE) - 0185.964000
348.2825321

GENOVA LEVANTE

Tito Tripodi
Via Caduti della Libertà 29
16030 Uscio (GE)
0185.91009 - 339.4125963

GENOVA PONENTE
Luigi (Gino) Rigolli
Via Malfettani 1-18
16151 Genova (GE)
010.413880 - 349.5090980

ALBENGA
Marco Pastorelli
B.ta Fuenza 99-17033 Garlenda (SV)
333.7075382

ALBISOLA SUP.
Giuseppe Pastorino
Via Poggi 2/1
17013 Albisola Sup. (SV)
348.7951655

ALTA VAL DI VARA
Alessandro Boeri
Via Monte 3 - Torpiana
19020 Zignago (SP)
0187.865044

CENGIO
Lucia Fresia
Via 2 giugno 16/3-17056 Cengio (SV)
339.4581303 - fax 019.555285
lux_pier@libero.it

FINALE LIGURE

Ivo Barbacini
Via Calvisio 14
17024 Finale L. (SV)
347-8821456

IMPERIA
Alberto Tornatore
Via Cipressa 56 - 18017 San L.
al Mare (IM) - 338.7774542

PIETRA LIGURE
Gianni Baisini
Via Vassallo 43 - 17020 Tovo
S. Giacomo (SV) - 019.648693

SANREMO-RIVA LIGURE

Alberto Bertoli
Via Aurelia 18
18015 Riva L. (IM)
0184.485962

SAVONA
Carlo Giuliani
Via Forzano 3/9
17100 Savona (SV)
347.1061434
019.807124

LOMBARDIA

MILANO
Luigi Parolini
Via Papa Luciani 50C
20011 Corbetta (MI)
02.97272294 - 339.4526850

MILANO NORD EST
Stefano Rolleri
Via Milano 38
20090 Cesano Boscone (MI)
338.7485413
rolleri1@libero.it

BERGAMO
Antonio Cassella
Via Cortesi 1
24020 Villa di Serio (BG)
035.656763 - 335.6021905

BRESCIA
Mario Begotti
Villaggio Badia - Via Quinta 39
25132 Brescia (BS)
030.312501

COMO
Giovanni Lembo
Via Pinturicchio 5
22063 Cantù (CO)
031.735076 - 338.3363748

CREMONA
Raul Tentolini
Via Dante Alighieri 32
26041 Casalmaggiore (CR)
0375.42454
339.8692774
raul.tentolini@tiscali.it

LAGO DI GARDA
Renato Valbusa
Via Mantova 1 - 25017 Lonato (BS)
030.9131815
renededesensa@alice.it

LECCO

Luca Parravicini
0342.680223
500valtella@libero.it

MANTOVA

Fabrizio Menarbin
Via De Nicola 14
Roverbella 46048 (MN)
0376.693070
339.1529002

OLTREPO PAVESE

Giovanni Rizzo
Via Gramsci 28 - 27043 Broni (PV)
335.5279102

S. ZENONE AL LAMBRO
Giuseppe Iannolo
Viale Rimebranze 8
20070 S. Zenone a L. (MI)
335.8394496

SONDRIO

Luca Parravicini
V. Belenasco 2 - 23016 Cercino (SO)
Tel. 0342.680223

VALLI BERGAMASCHE

Daniilo Bianchi
Via Trento 7 - 24020 Casnigo (BG)
335.6952257
daniilobianchi500@alice.it

VARESE

Marco Giudici
Via Maino 4
21012 Cassano Magnago (VA)
392.2302245
500varese@gmail.com

TRENTINO A. ADIGE

BOLZANO

Guido Coltri
Via Don Bosco 9
39042 Bressanone (BZ)
338.6380900

TRENTO

Roby Novello
Via dei Bersaglieri 35/A
Transacqua (TN)
320.2744827

VENETO

VENEZIA-TREVISO-BELLUNO

Maurizio Gherardi
Via Triestina 12 loc. Loncon
30020 Annone Veneto (VE)
0421.287063

DELTA DEL PO VENETO

Giovanni Pozzato
Via Matteotti 231
Porto Tolle 45018 (RO)
338.2940339 -
giovannipozzato@hotmail.it

SALARA

Guido Mancini
Via Croce 42 - 45030 Salara (RO)
tel/fax 0425.705302
339.3513485
guidom48@virgilio.it

VERONA

Luca Tesini
Via Ruffo 11 - 37131 Verona (VR)
349.3737791
luca500@yahoo.it

VICENZA

Davide Meggiolaro
Via Don Luigi Sturzo 14
36070 Castelgomberto (VI)
347.7534842
davide.meggiolaro@alice.it

FRIULI VEN. GIULIA

TRIESTE
Giuliana Fonzari Benvenuti
Scala Bonghi 25 - 34139 Trieste (TS)
040.947206

GORIZIA

Ferdinando Di Martino
Via S. Polo 135
34074 Monfalcone (GO)
333.1381452 - fax 0481.413120
f.dimartino@500clubitalia.it

UDINE-PORDENONE

Luciano Odorico
Via Calle Silvestri 5
33050 Ronchis (UD)
347.1200878

EMILIA ROMAGNA

BOLOGNA

Maurizio Candini
Via Bellaria 103 -
40068 San Lazzaro (BO)
349.1186144 (alla sera)
solanegcandini@libero.it
(S. Yannoulis dalle 9 alle 16
051.6146212)

CESENA

Marcella Picco
Str. Provinciale per Sogliano 35
47030 Borghi (FC)
333.9194549 - 348.5583670
marcella59@live.it

FERRARA

Mirko Magri
Via Bologna 441 - 44100 Ferrara (FE)
349.6907828
333.8055064 - (ore pasti)
magrimirko@gmail.com

FIDENZA

Gianni Barezzi
Via Caduti 18 marzo 1945 n° 56
43019 Soragna (PR)
tel/fax 0524.599066
339.6193384

GUALTIERI

Federica Gabba
Via Dalla Chiesa 8
42040 Campegine (RE)
338.8253648
federica@incoop.eu

MODENA

Idris Morselli
V. Gramsci 2/A
41030 Bastiglia (MO)
338.4238834

PIACENZA

Lorenzo Achilli
Via G. Berti 6
29015 Cast. S. Giovanni (PC)
0523.882143 - 338.8128562

RAVENNA

Giovanna Valeria Fabbri
Piazza X Aprile
48011 Alfonsine (RA)
3927315004 (orario 13-15/19-21)
500raduni@libero.it

RIMINI

Lorenzo Lami
Via Castrocaro 3 - S. Giustina
47821 Rimini (RN)
tel. e fax 0541.680334
347.1512116

TOSCANA

FIRENZE-PRATO

Matteo Cascella
Via Liguria 11 - 50145 Firenze (FI)
tel/fax 055.318113
329.8229191 - fax 055.9029009
matteo@cinquino.it

AREZZO

Claudio Salimbeni
V. Vespucci 18 - 52100 Arezzo (AR)
328.4160462
scorpione500@inwind.it

EMPOLI-VAL D'ELSA

Vincenzo Giordano
Via Luigi Settembrini 13
50053 Empoli-Val D'elsa (FI)
347.4805902

FOLLONICA

Aurelio Bertini
Via Atene 4 - Follonica 58022 (GR)
347.8117994
amic500@virgilio.it

GROSSETO

Daniilo Cosci
Via Amm. Concialini 32
L. Braccagni - 58100 Grosseto (GR)
333.2063732

LIVORNO

Lido Bandini
Vill. Solvay 9 - 57023 Cecina (LI)
347.8608551

ISOLA D'ELBA

David Berti
Via San Francesco 25
57033 Marciana Marina (LI)
Isola d'Elba - 0565.904383

LUCCA

Gianfranco Borgia
Via Mordini 6 - 55051 Barga (LU)
0583.766135

MUGELLO

Daniilo Danti
V.le Del Pino 24
50041 Calenzano (FI)
347.3026184
daniilo.danti@virgilio.it

PISA

Giancarlo Pistoiesi
V. Palestro 18
56038 Ponsacco (PI)
346.0299101

PISTOIA

Carla Meirano
Via Arezzo 84 Loc. Bonelle
51100 Pistoia (PT)
0573.381195

SANTA FIORA

Caterina Pinzuti
C.da dalla Chiesa 19
58037 Santa Fiora (GR)
338.7443628 - catix@iol.it

SIENA

Mario Peruzzi
Via A. De Gasperi 25
53049 Torrita di Siena (SI)
0577.685138

VALDARNO- FIRENZE SUD

Giovanni Nocentini
Via Trento 4
50063 Figline Valdarno (FI)
055.959649

3357053591-339.8970707
giovanni.500@virgilio.it

UMBRIA

PERUGIA

Stefano Mezzasoma
Via Marscianese 263
06170 Perugia (PG) - 075.607577

LAGO TRASIMENO

Luciano Dentini
Via Roma 9 - 06063 Magione (PG)
075.843175 - 347.1868245
luciano.dentini@live.it

MARCHE

FERMO

Bruno Rossini
V. Sassotetto 42 - 63023 Fermo (AP)
348.3208446 - 340.5737905

MACERATA E ASCOLI PICENO

(incarico provvisorio)

Bruno Rossini
348.3208446 - 340.5737905

PESARO

Claudio Isabettoni
Via Falcineto 36 - 61032 Fano (PS)
tel/fax 0721.883023
338.7728191

LAZIO

ROMA

Pierluigi Rubeo
Piazza Sabaudia 39-40
00171 Roma (ROMA)
06.2594125 - fax 06.21800242

Via Piave 32 - 00044 Frascati
06.97608167 - fax 06.97608176

pierluigirubeo@virgilio.it

ANZIO-NETTUNO

Giuliano Bellani
in Via Nettunense km 4500 Pavona
00041 Albano Laziale (RM)
tel/fax 069315405 3296319228

CASSINO

Agostino De Martino
V. Montebello 8 - 03043 Cassino (FR)
0776.23944

FROSINONE

Gaetano Attilio Serrecchia
Via Roma 28 - 03030 Colfelice (FR)
380.5069741

LATINA

Aldo Crivellaro
Via P. Centrale 22
Loc. Vodicce 04010 Sabaudia (LT)
0773.531581

TARQUINIA

Luigi Marzioni
c/o Alluminio snc Via A. Volta Lotto
36 zona artigianale
01016 Tarquinia (VT)
0766.840629

339.5971777 - 393.8233638
fax 0766.840629
raduno500@gmail.com

VITERBO

Antonio Potestà
Via Sforzesca 202
58034 Castell'Azzara (GR)
0763.734968

328.4828143 - 347.6099148
willywilly@libero.it

ABRUZZO

L'AQUILA

Alessandro Marinangeli
Via Saas Fee 17
67047 Rocca di Cambio (AQ)
338.3600264

AVEZZANO

Fabrizio Alvaro
Via Tommaso Masala 42
00148 Roma (RM)
347.6681498

PESCARA

(incarico provvisorio)
Fabrizio Centorame
 333.7957511

SILVI MARINA

Fabrizio Centorame
 Via Cerrano 9 - Silvi Marina
 64028 Silvi (TE) - 333.7957511

TERAMO

Carlo Castagnoli
 Piane di Nocella 13 - 64012 Campli (TE)
 0861.569781

VASTO

Alfredo Sorge
 Via Osidia 5 - 66054 Vasto (CH)
 0873.60488 - 337.916835

MOLISE

CAMPOBASSO

Salvatore Casmìro
 Via San Rocco 46 - 86010 Tufara (CB)
 0874.718161

TERMOI

Andrea Antonio Metere
 Via Masaccio 1 B - 66050 San
 Salvo (CH) - 347.8111095

CAMPANIA

NAPOLI AREA NORD

Giovanni Mondo
 Via A. De Gasperi 11 - 80025
 Casandrino (NA) - 081.5051868

NAPOLI- CAMPI FLEGREI

Marcello Scatola
 Via Torre di Cappella 4
 80070 Bacoli Loc. Fusaro (NA)
 3294297358

AGRO N. MARIGLIANESE

Luigi Barbati
 Corso Vittorio Emanuele 123
 80030 Camposano (NA)
 335.6119738 - luigi.barbati@libero.it

BENEVENTO

Ferdinando Farese
 Via Tesa Centro 71 - 82016
 Montesarchio (BN)
 tel e fax. 0824.835377
 339.5767488

CASERTA CITTA'

Giampiero Ariano
 Via Fulvio Renella 91
 81100 Caserta (CE)
 tel/fax 0823.210289
 339.3871961 - pierpi92@virgilio.it

CILENTO

Tonino Altilio
 Via Fuscillo snc - Paestum
 84063 Capaccio (SA)
 393.0179250 - fax 0828.811831
 tonialtilio@tiscali.it

COSTA DI AMALFI

Carlo Mascolo
 Via Lovieno 89 - 80051 Agerola (NA)
 081.8731209 - 3202839294
 3924189697

LITORALE DOMITIO

Antonio Di Napoli
 Via G. Carducci 1° Trav. dx 03
 CasVolturno 81030 (CE)
 347.8308361

PENISOLA SORRENTINA

Raffaele Staiano
 Via Breccioni 16 - 80063 Piano
 di Sorrento (NA) - 380.6672373
 raffaele500@alice.it

SALERNO

Francesco D'Albero
 Via Porto 65
 84010 S. Valentino Torio (SA)
 081.5185004 - 338.6359800

VALLO LAURO-BAIANESE

Giuseppe Peluso
 Via Giano Anisio 41
 83020 Domicella (AV)
 339.8308190

BASILICATA

POTENZA

Giuseppe Pellegrino
 1° tr. A. Moro 12 - 85029 Venosa (PZ)
 097231903 - 3397612289
 g.pellegr@tiscali.it

PUGLIA

BARI

Domenico Facchini
 Via Molfettesi d'America 94
 70056 Molfetta (BA)
 080.3388611 - 338.3159753
 d.facchini@500clubitalia.it

ANDRIA

Felice Cafagna
 V. Malpighi 135 - 70031 Andria (BA)
 340.6140061 - tel/fax 0883.591069
 felicecafagna@tiscalinet.it

BISCEGLIE

Antonio Belsito
 Via San Andrea 239/C
 70052 Bisceglie (BA) - 320.6467575
 totocry@fastwebnet.it

BRINDISI E LECCE

Oronzo Calasso
 Via Latiano 264 - 72028 Torre
 S. Susanna (BR) - 0831.740379
 333.7289223

CRISPIANO

Claudio Pascardolo
 C.da Quirico 88 - 74012 Crispiano (TA)
 348.7485139

FOGGIA

Romeo Massimiliano Testa
 Viale Degli Aviatori 136
 71100 Foggia (FG)
 339.7748706

GIOIA DEL COLLE

Leonardo Diomede
 Via Solferino 57
 70023 Gioia del Colle (BA)
 347.0480710

MANFREDONIA

Matteo Cotrufo
 Via XXIV Maggio 50
 71043 Manfredonia (FG)
 333.3217803

MODUGNO

Giovanni Di Grumo
 Via S. Francesco d'Assisi 6
 70026 Modugno (BA)
 347.4553145

SAVA

Angelo Cesario Pinnella
 Via G. Mazzini 151 - 74028 Sava (TA)
 099.9746607 - 339.7517423

SUD-EST BARESE

Raffaele Martelli
 Via B. Sforza - Trav. Zanardelli 12
 70125 Bari (BA) - 349.3567847
 r.martelli@500clubitalia.it

TARANTO

Paolo Giovinnazzi
 Via Nicola Lazzaro 7
 74016 Massafra (TA)
 099.8807098 - 339.6627010

CALABRIA

Gianvincenzo Bruno
 Via Fulloni 5 - 87040 Mendicino (CS)
 340.8664935

LAMEZIA TERME

Antonio Governa
 Via Del Progresso 167
 88046 Lamezia Terme (CZ)
 0968.29189

REGGIO CALABRIA

Giuseppe Spadaro
 Via Sbarre Inferiori Trav. IX 33
 89129 Reggio Calabria (RC)
 0965.593950 - 328.3926129
 g.spadaro@500clubitalia.it

SIGILIA

Palermo
Rosolino Montaperto
 Via Rossi 10 - 90147 Palermo (PA)
 091.530052

AGRIGENTO

Angelo Marranca
 Via Montessori 24
 93010 Montedoro (CL)
 0934.934519

BELPASSO-PATERNO'

Daide Carmelo Cappadonna
 Corso Mediterraneo 43
 93032 Bellpasso (CT)
 339.7646226

BOLOGNETTA

Giovanni Pirandelli
 Via Galletti 118 - 90123 Palermo (PA)
 091.6141605

CALTAGIRONE

Giorgio Marcinò
 Via F.Nigro 6 - 95041 Caltagirone (CT)
 339.8049183
 jammix83@yahoo.it

CALTANISSETTA

Giuseppe Anzaldi
 C.so Umberto 15 - 93100 Caltanissetta
 388.1847620

CAPO D'ORLANDO

Mauro Giuffrè
 Via F. Crispi 7
 98071 Capo d'Orlando (ME)
 0941.922101 - 335.6401685

CASTELVETRANO

Vincenzo Parrino
 Via Merano 26
 91022 Castelvetro (TP)
 328.0736448 - 335.8058290

CATANIA

Giuseppe Iervasi
 V. Etna 376 - 95030 Mascalucia (CT)
 330.962710 - gipi500@virgilio.it

CORLEONE

Salvatore Greco
 C. da Poggio - 90034 Corleone (PA)
 091.8461197 - 333.4457980

ENNA

Pietro Folisi
 Via Maddalena II 12
 94010 Calascibetta (EN)
 333.8517492 - pietrofolisi@yahoo.it

MARSALA

Lorenzo Ingrassia
 Via Favorita 1 - 91025 Marsala (TP)
 0923.736881 - 328.1109708

MESSINA-RIVIERA JONICA

Giuseppe Perez
 P.zza Col. Interdonato 32
 98026 Nizza di Sicilia (ME)
 0942.715277 - 347.4859967

PARTINICO

Rosario Maria Pratelli
 Via Crocifisso 36 - 90047 Partinico (PA)
 fax 091.8900774 - 328.3075223

RAGUSA

Gianni Modica
 V. Trapani Rocciola 19 - 97015 Modica (RG)
 0932.905848
 giovannimodica1943@alice.it

S. CATERINA VILLARMOSSA

Salvatore Carvotto
 V. Aldisio 32 - 93018 S. Caterina Vill. (CL)
 0934.672612

S. STEFANO QUIQUINA

Giuseppe Bellomo
 V. Giotto 10 - 92020 S. Stef. Quisquina (AG)
 347.4479253

SIRACUSA NORD

Antonio Briganti
 Via delle Vittorie 136 - Francofonte
 96015 (SR) - tel/fax 095.940787
 335.573800

SIRACUSA SUD

Antonio Di Tommasi
 Via Maucini 38 - 96018 Pachino (SR)
 338.4151357

TRAPANI

Salvatore Grignano
 Via Pacini 31 - 91027 Paceco (TP)
 347.8191644 - 333.1295998

SARDEGNA

CAGLIARI

Piero Pilloni
 Via Vittorio Veneto 39 - 09123 Cagliari (CA)
 070.272176 - 339.1126221
 pieropilloni@yahoo.it

CARBONIA-IGLESIAS

Antonio Pusceddu
 Via Nazionale 63 - 09017 Sant'Antioco (CI)
 328.9427643

MEDIO CAMPIDANO

Cristian Balocco
 V. Umberto I 4 - 09030 Pabillonis (MD)
 347.9010885

OLBIA-TEMPIO PAUSANIA

Giacomino Deiana
 Via Circ. Sangiuseppe n. 16 B
 07029 Tempio Pausania (OT)
 079.631358 - 3406683662



FIDUCIARI ESTERI

BELGIO

Patrice Claes
 Rue Laport - 19/042
 4000 Liegi

CANADA

Paolo Cargioli
 P.O. Box 56600 93C Woodbridge
 Avenue Woodbridge (Ontario)
 L4L8V3 Canada
 001.905.8567237

CITTA' DEL VATICANO

Eugenio Hasler
 Quart. Guardia Svizzera Pontificia
 00120 Città del Vaticano
 06.69885268
 333.2985653

FRANCIA NORD-EST

Gino Frau
 47, Rue du General de Gaulle
 67600 Kintzheim

FRANCIA SUD-OCCIDENTALE

Pascal Renaudeau
 7, Rue Eugène Chevreul
 Saint Médard en Jalles
 33160 France - +33663951821
 appassionato.fiat.free.fr

GERMANIA ALTA BAVIERA

Wally Fischer
 28, An Der Weilach - Schrobhausen
 Muhlried - 86529 Germania
 +49.825.24848

GIAPPONE

Andrea Fortunato
 V. Muscola 28/2 - 16153 GE-Sestri
 010.6512259

Seiro Itoh
 14-10 Takatsuji-cho,
 Mizuo, Nagoya, Aichi 467
 052.8830222 - fax 052.8830777

GRAN BRETAGNA

James Di Carlo
 11 Fairmile - Fleet - GU52 7UT
 Hampshire - Great Britain
 tel/fax 01252.613335
 e-mail: italcorsa@totalise.co.uk

GRECIA

Stathis Vlahacos
 Dimocratias 11
 15451 Neo Psichico Atene
 0030.210.6421219

OLANDA

Rinse Wierda
 Fiat 500 Club Nederland,
 Postbus 68 - 3970 AB Driebergen
 Rijsenburg - ND

PRINCIPATO DI MONACO

Salvatore Ignaccolo
 Av. des Papalins
 98000 Montecarlo
 348.3044304
 00377.93303282

SPAGNA

Manuel Andrés Cases Y Puig
 Barcellona
 +34932326260

SVIZZERA

Elio Maroadi
 Churerstr. 108 - CH 8808 Pfäffikon
 0041(0)794.082867
 eliomaroadi@bluewin.ch

Andrea Rigazzi
 C.da San Marco 42
 Agno - Canton Ticino 6982 (CH)
 +41763221749

Alessandro Fabiani
 Via Clemente Maraini 13
 6900 Lugano
 Tel. 0041.796.204132
 comandante@astonbank.com

URUGUAY

Salvador Ciccarello Centraró
 Regimiento 9/1621
 11700 Montevideo

COMMISSARI DI REGISTRO E ANALISTI

Perraggiuglicircalacompilazione delle schede per la richiesta della Targa di Registro e le pratiche ASI.

CONSERVATORE

Enrico BO - 011.5534057
 fax 011.19716336 - 338.9311283
 da lunedì al venerdì dalle 18,30 alle 19,15 sabato dalle 8 alle 12 martedì e giovedì dalle 20 alle 22

COMMISSARI DI REGISTRO E ANALISTI

Alberto BERTOLI - *Commissario*
 via Aurelia 16 bis - 18015 Riva L. (IM)
 347.2621276.

Marco CORSINI - *Commissario*
 via Konrad Adenauer 11/B
 00061 Anguillara Sabazia (RM)
 dalle 21,30 alle 06.99900176
 dalle 17 alle 20 al 338.2013918

Carlo DE BONIS RICASOLI - *Commissario*
 via Flaminia 109 - 00196 Roma
 martedì e giovedì - dalle 16,30 - alle 19,30 sabato dalle 10 alle 13 al 338.9934383

Tommaso DE TOMA - *Analista*
 via Cilea 60 - 70059 Trani (BA)
 0883.580195 - 347.6430701

Renato DONATI - *Commissario*
 (Spec. Abarth) - viale Filopanti 4/c
 40126 Bologna (BO)
 dopo le 21,00 - 333.2184321

Domenico FACCHINI - *Analista*
 via Molfettesi d'America 94
 70056 Molfetta (BA)
 338.3159753 - 080.3388611

Michele GALLIONE - *Archivista*
 strada Comunale di Cavoretto 23/12
 10133 Torino (TO) - 338.7572990
 e-mail: sociasi.registro@500clubitalia.it

Giuseppe IERVASI - *Commissario*
 via Etna 376 - 95030 Mascalucia (CT)
 dopo le 20,00 al 330.962710

Lorenzo INGRASSIA - *Analista*
 via Favorita 1 - 91025 Marsala (TP)
 dalle 16,00 al 328.1109708
Camillo LUCENTINI - *Consulente di modello* - via Nino Bixio 4
 10138 Torino (TO) - 340.3014960

Federico MOIOLI - *Commissario</*

Compagnia	Grado di Copertura	Info & stipula polizze	Doc. richiesti
Royal & Sunalliance	Nord e il Centro (Roma esclusa)	ASSILOGOS SAS Tel. 011.4376320 CENTRO ASSICURATIVO "PAVESE" Tel. 0382.22052 Fax 0382.21277	Tessera Club
SARA Assicurazioni	Tutta la penisola	ACI ALBENGA Tel. 0182.555777 AG. ACI ALBINO (BG) Rag. Marzio Belotti Tel. 035.753780 Fax 035.760055	Tessera Club Tessera A.S.I. Tessera A.S.I.
FONDIARIA SAI	Locale	AG. DI ALBENGA (SV) Tel. 0182.52389 - Via Cav. di Vittorio Veneto 5 Tel. 0182.543431 - Via del Roggetto 59/1 AGENTE CAPO DOMENICO GAIA Via Fiume 1/1 - 17031 Albenga (SV) Tel. 0182.555827 AGENZIA GENERALE DI NERVI Corso Europa 1726/9 - 16166 Genova Tel. 010.3725591 - Fax 010.3725564	Tessera Club e polizza personalizzata
INSURANCE BERICA	Nord e Centro Italia	AGENZIA DI SCHIO Via Cavour 58 Scala A - 36015 Schio (VI) Tel. 0445.532134 Fax 0445.523665 e-mail: insura20@insurancebericasas.191.it AGENZIA DI MONTECCHIO P.NO Via Paganì 3 - 36030 Montecchio Precalcino (VI) Tel. 0445.334702 Fax 0445.339777 e-mail: insurancemontecchio@libero.it Ufficio Emissione Polizze Auto Storiche (Sig. Marco) www.insuranceberica.it	Veicolo di almeno 20 anni; tessera Club
TORO Assicurazioni	Tutta la penisola	-	Tessera Club Tessera A.S.I. Attestato di Storicità A.S.I.
FONDIARIA Assicurazioni NUOVA MAA Assicurazioni	Puglia	ROSSELLA VALERIO Via Vittorio Veneto, 1 Tel. 398.1597334 70057 Palese (BA)	Tessera Club Tessera A.S.I. Attestato di Storicità A.S.I.
ASS. MILANO PREVIDENTE	Tutta la penisola Messina	AGENZIA AOSTA Tel. 0165.554060 GUIDO SBILORNO Tel. 090.2930340 - 347.0925525 Fax 090.2920469	Tessera Club Tessera A.S.I. Attestato di Storicità A.S.I.
MILANO ASSICURAZIONI DIVISIONE NUOVA MAA	Tutta la penisola	AGENZIA GENOVA BURROMETO 0382 Via Solimani 10/3 - 16154 Genova Tel. 010.6041808 Fax 010.6041747 Email: nmaagenovaburrometo.0382@maa.it	Tessera Club Scheda Tecnica: (norma polizza: Automaa Storiche)
LD Broker	Tutta la penisola	Via Fratelli 122/124 50013 Campi Bisenzio (FI) Tel. 055.8946614 Fax 055.8969423	Tessera Club
ARCA ASSICURAZIONI	Brescia, Lombardia	FERNANDA GIRELLI AGENZIA BRESCIA NORD Tel. 030.306921 Fax 030.3790561	Tessera Club
AUGUSTA	Tutta la penisola	AG. TORINO 14 Strada Settimo 13 (zona Piazza Sofia) Tel. 011.266570 (Mattia Ferrero) E-mail: 729@agentieaugusta.it AG. TORINO 15 Agente Bartolotti Marco Strada del Drosso 41 - 10135 Torino Tel. 011.344309 - Fax 011.344676 E-mail: augusta.agenzia15@gmail.com	Tessera Club Tessera A.S.I. Attestato di Storicità A.S.I.
SASA Gruppo SAI	Solo Piemonte, Liguria e Lombardia	LOVATTI GIAN LUIGI Tel./Fax 0183.710298	Tessera Club
MILANO ASSICURAZIONI	Provincia:	BRIGNOLO ASSICURAZIONI 17100 Savona - Corso Italia 13/3 Tel. 019.824476 - 825778 - Fax 805644 17027 Pietra Ligure - Piazza S. Rocco 32 Tel. e Fax 019.626559. E-mail: savona.6120@agenzie.milass.it	Tessera Club Tessera A.S.I.

I dati sono puramente indicativi e possono variare da agenzia ad agenzia.

ATTENZIONE!

Vi segnaliamo che sempre più spesso le Assicurazioni richiedono la tessera ASI più l'attestato di iscrizione del veicolo al registro dell'ASI. Vi consigliamo di cominciare le pratiche per tempo, poiché l'attesa per l'espletamento delle stesse è lunga. Vi ricordiamo, inoltre, che l'Assicurazione è valida solo se si è in regola con il tesseramento e con tutti i documenti richiesti dalla Compagnia alla quale ci si è rivolti.

I SOCI IN REGOLA CON L'ISCRIZIONE ANNUALE AL FIAT 500 CLUB ITALIA POSSONO ASSICURARE LE LORO FIAT 500 RIVOLGENDOSI A:

Navale
ASSICURAZIONI DAL 1914

UNIPOL
GRUPPO
FINANZIARIO

Navale Assicurazioni s.p.a. Agenzia Generale Assicar

La polizza comprende: RCA • terzi trasportati • infortuni conducente • soccorso stradale
(disponibile per eventuali altre esigenze assicurative • pagamenti anche mensili)

00171 Roma • Piazza Sabaudia, 39/40 • tel. 06/2594125 • fax 06/21800242
Frascati - Via Piave, 32 00044 tel. 06/97608167 fax 06/97608176 • web: www.assicar.it • e-mail: info@assicar.eu

DOMANDA DI ADESIONE ALL'ELENCO "PUNTO AMICO"

da compilare e inviare al Club - fax 0182 580015 - email: marketing@500clubitalia.it

il Sottoscritto:



Nato a: _____ Il: _____

Residenza: _____ Cod.Fisc.: _____

Titolare dell'Azienda: _____

Con sede in: _____

Sede Legale (se diversa dalla precedente): _____

Partita IVA: _____ Cod.Fisc.: _____

Iscr. CCIAA _____

Settore Merceologico: _____

Telefono: _____ Fax: _____

E-mail e Sito internet: _____

Richiede di inserire la suddetta Azienda nell'elenco dei "Punto Amico"

A presentare l'Azienda sono:

Cognome e Nome: _____ n° tessera: _____ firma: _____

Cognome e Nome: _____ n° tessera: _____ firma: _____

Cognome e Nome: _____ n° tessera: _____ firma: _____

Il Sottoscritto si impegna a praticare la seguente condizione di favore:

TIMBRO DELL'AZIENDA

FIRMA AUTORIZZATA

- 1) L'adesione non comporta un giudizio o una garanzia di qualità da parte del Club a proposito dell'operato dell'Azienda che si impegna a non tenere un comportamento che possa ingenerare nel pubblico una tale convinzione;
- 2) L'adesione non comporta per il Club alcuna responsabilità per gli eventuali danni subiti dal socio per l'inosservanza degli impegni assunti dall'Azienda
- 3) Il Club può cancellare l'Azienda in qualsiasi momento dall'elenco a suo insindacabile giudizio qualora venissero meno i presupposti di cui sopra
- 4) La targa viene consegnata in comodato d'uso. In caso di non rinnovo dell'adesione la targa deve essere restituita.

FIRMA AUTORIZZATA

Il sottoscritto prende inoltre atto che il costo di iscrizione (50 Euro + IVA) regolarmente fatturato, verrà direttamente addebitato, alle scadenze annuali sul conto corrente dell'azienda sotto indicato, mediante RID pre-autorizzato alle seguenti coordinate bancarie del c/c da addebitare presso:

Coordinate del c/c da addebitare (da compilare a cura del richiedente)

Banca _____ Filiale di _____

Codice IBAN:

Coordinate dell'Azienda creditrice

(da compilare a cura del Fiat 500 Club Italia)

21711000000000000000

Il sottoscrittore autorizza la Banca a margine ad addebitare sul conto corrente indicato, nella data di scadenza dell'obbligazione o data prorogata d'iniziativa del creditore (ferma restando la valuta originaria concordata), tutti gli ordini di incasso elettronici inviati dall'Azienda e contrassegnati con le coordinate dell'Azienda creditrice su riportate (o aggiornate d'iniziativa dell'Azienda), a condizione che vi siano disponibilità sufficienti e senza necessità per la Banca di inviare la relativa contabile di addebito.

Il sottoscrittore ha facoltà di opporsi all'addebito entro 5 giorni lavorativi dopo data scadenza o data prorogata dal creditore.

Luogo e Data

FIRMA AUTORIZZATA



L'esperienza non è tutto...
professionalità
al passo con i tempi

TI OLIO  BENE



www.bluofficina.it

IL NETWORK BLU OFFICINA

L'automobile è un oggetto che interagisce con la collettività, un suo buon funzionamento garantisce tranquillità all'utilizzatore; mantenerla sempre in ordine ed efficiente è un segno di rispetto nei confronti del mondo che ci circonda

Oltre 1.100 Autoriparatori Indipendenti distribuiti su tutto il territorio nazionale, al servizio dell'automobilista. Corsi di aggiornamento continuo, prodotti ad alto livello qualitativo e strumentazioni avanzate per poter intervenire su tutti i tipi di motore.

CAMBIO OLIO A 30€!!

Presso la Rete Blu Officina* fino a Marzo 2010

CAMBIO OLIO HPX A 30€

(pari al 20% di sconto sul Lubrificante)

TARGA VEICOLO

DATA

TIMBRO

DELL'OFFICINA

PETRONAS

HPX[®]

www.bluofficina.it per trovare la Blu Officina più vicina oppure contattare il numero verde **800-050255**

* Per le Blu Officina che aderiscono all'iniziativa compilare il Coupon e consegnarlo al venditore