



4 Piccole Ruote

Notiziario - anno XXII
N.6 Novembre-Dicembre 2010
€ 3,00

Poste Italiane S.p.A. - Spedizione in abbonamento postale - D.L. 353/2003 (conv. in L. 27/02/2004 n.46) art. 1, comma 1, - CNS GENOVA - n. 68 anno 2007. Iscrizione al R.O.C. n° 14901 del 21/07/2006.

CONTIENE I.P.

LA PICCOLA GRANDE AUTO CHE HA AIUTATO GLI ITALIANI A CRESCERE

L'inarrestabile SCALATA del cinquino

SPECIALE
GUIDA





da compilare e inviare a
Fiat 500 Club Italia
via Roma 90
17033 Garlanda SV
oppure
fax: **0182 580015**
email: **marketing@500clubitalia.it**

il sottoscritto: _____
nato a: _____ il: _____
residenza: _____ cod.fiscale: _____
titolare dell'azienda: _____
con sede in (indirizzo completo): _____
sede legale (se diversa dalla precedente): _____
partita IVA: _____ cod.fiscale: _____
iscriz. CCIAA: _____
settore merceologico: _____
telefono: _____ fax: _____
e-mail e sito internet: _____

Richiede di inserire la suddetta Azienda nell'elenco dei "Punto Amico"

a presentare l'Azienda sono:

cognome e nome: _____	n° tessera: _____	firma: _____
cognome e nome: _____	n° tessera: _____	firma: _____
cognome e nome: _____	n° tessera: _____	firma: _____

il sottoscritto si impegna a praticare
la seguente condizione di favore: _____

TIMBRO DELL'AZIENDA

Firma autorizzata

- 1) l'adesione non comporta un giudizio o una garanzia di qualità da parte del Club a proposito dell'operato dell'Azienda che si impegna a non tenere un comportamento che possa ingenerare nel pubblico una tale convinzione;
- 2) l'adesione non comporta per il Club alcuna responsabilità per gli eventuali danni subiti dal socio per l'inosservanza degli impegni assunti dall'Azienda
- 3) il Club può cancellare l'Azienda in qualsiasi momento dall'elenco a suo insindacabile giudizio qualora venissero meno i presupposti di cui sopra
- 4) la targa viene consegnata in comodato d'uso. In caso di non rinnovo dell'adesione la targa deve essere restituita.

Firma autorizzata

il sottoscritto prende inoltre atto che il costo di iscrizione (60 Euro IVA incl.) regolarmente fatturato, verrà direttamente addebitato, alle scadenze annuali sul conto corrente dell'azienda sotto indicato, mediante RID pre-autorizzato alle seguenti coordinate bancarie del c/c da addebitare presso:

coordinate del c/c da addebitare **(da compilare a cura del richiedente)**

banca _____ filiale di _____

Codice IBAN _____

coordinate dell'Azienda creditrice
(da compilare a cura del Fiat 500 Club Italia)

21711000000000000000

il sottoscrittore autorizza la Banca a amrgine ad addebitare sul conto corrente indicato, nella data di scadenza dell'obbligazione o data prorogata d'iniziativa del creditore (ferma restando la valuta originaria concordata), tuti gli ordini di incasso elettronici inviati dall'Azienda e contrassegnati con le coordinate dell'Azienda creditrice su riportate (o aggiornate d'iniziativa dell'Azienda), a condizione che vi siano disponibilità sufficienti e senza necessità per la Banca di inviare la relativa contabile di addebito.

il sottoscrittore ha facoltà di opporsi all'addebito entro 5 giorni lavorativi dopo data scadenza o data prorogata dal creditore.

Firma autorizzata



Copertina di/Cover by: Ivan Calzavara

In questo numero

"4piccoleruote" • N. 6 • Novembre-Dicembre 2010



AVVISO

Dal 15 novembre saranno inviati nelle case di tutti i soci i bollettini per il rinnovo della quota sociale; importo è di € 45 (€ 42 per l'ASI).

Ricordiamo che essere in regola con i pagamenti è indispensabile ai fini assicurativi (vedere nota a pag. 64).

EDITORIALE / EDITORIAL

2 Appunti di viaggio

PRIMO PIANO / FOCUS

- 4 Seduta del Direttivo a Torino/Assemblea Soci
- 5 Avanti tutta con Arbore
- 6 Preparatevi a... scattare (News dal Museo)
- 7 Sportivo dell'Anno
- 8 Sfilata notturna all'Ippodromo
- 9 Notte Bianca a Genova/Andora anni '60
- 10 La Signora G

500 A TUTTO GAS

FULL THROTTLE 500's

- 12 Castelvetro/Calatafimi-Segesta/Barge
- 14 Nicosia/Levice/Priocca
- 16 Majella/Pramollo
- 18 Pantelleria/Leno/Prato Sesia
- 20 Montevago/Trinità/Cavallirio
- 22 Ronco Scrivia/Costigliole d'Asti/San Pelino
- 24 Costiera Amalfitana/Villar Perosa/Sessant
- 26 Mannoli/Molochio/Brancaleone
- 28 Mezzogoro/Ortuchio
- 30 Camerino/S. Martino di Paravanico
- 31 Miscellanea

PAGINONE CENTRALE

CENTRE SPREAD

- 32 Trasporti...speciali!

DIARIO / DIARY

- 34 Una giostra con tutte 500
- 35 Dalla Fiat di Torino al Fiat 500

500...STORIE / 500... STORIES

- 36 Radunando...
- 38 Una lettera d'amore
- 39 Modellismo

500 LIBRI & ARTE

500, BOOKS&ARTS

- 40 Il regalo del diploma: la gita al mare
- 41 Gli artisti e il cinquino /500 Fuoriserie

500 INTERNATIONAL

- 42 30 Jaar 6e Lustrum
- 44 The Fiat 500 invites you to travel
- 45 Passione australiana (2)

ALBUM

- 46 500 Scatti
- 48 500&Sposi

STRADA&OFFICINA

ROAD&GARAGE

- 50 Il Libretto di Uso e Manutenzione (XIV p.)
- 52 500 Giardiniera
- 53 Che trip, questa 500!/Storie di restauri
- 54 Cinquino on ice

PAGINE DI SERVIZIO

USEFUL INFORMATION

- 56 ASI-Commissione Tecnica
- 58 Raduni
- 59 4piccoleruote: sondaggio
- 60 Info/Incontriamoci
- 61 Modulistica
- 62 Fiduciari
- 64 Assicurazioni

ORGANIGRAMMA

Presidente: Stelio Yannoulis (051.6146212)
Vice Presidente: Alessandro Scarpa (331.6263880)
Segretario: Danilo Cosci (333.2063732)
Vice Segr.: Luigi Rigolli (010.413880)
Consiglieri: Domenico Facchini (338.3159753), Maurizio Gherardi (0421.287063), Giuseppe Pellegrino (0972.31903), Piero Rubeo (06.2153181), Marcello Scatola (3294297358)
Presidente Fondatore: Domenico Romano (0182.582282 - 334.1539102)
Presidenti Onorari: Franco Cerva (0182.582282), Silvia Depaoli (011.19706423 - 334.1161054), Marino Ribet (0121.58340)
Presidente Pro Loco: Fabrizio Amerio (335.5372389)
Probiviri: Lorenzo Ingrassia (0923.736881), Alessandro Marinangeli (338.3600264), Mauro Paire (339.2639051), Giuseppe Cabona

Reader's guide

The last edition of the magazine was a special one of 84 pages, we now go back to the usual format of 68 pages, but without losing any of the interest.

Our president Stelio Yannoulis has taken care of the institutional communications, with his "Travel Diaries" (pag. 2) and also the report of the last Committee Meeting (page 4).

The Museum Multimediale of 500 was visited by many people and there were many new ideas like a new photograph competition that will be material used for the 2011 exhibition (page 7).

Our Fiat 500's are very much in demand for various displays (pages 7, 8, 9): a delegation of the Club greets Renzo Arbore, a famous personality who has a passion for the 2 cylinder car (page 5).

The Giardiniera - which this year is 50 years old - is mentioned on page 10 (used in a photo shoot for the magazine ASI "La Manovella" filmed in Garlenda with members' cars), page 52 (checking the models was our Technical Advisor) and even with an ironic story of an Italy that doesn't exist any longer (page 40). The "Diary" of director Strizioli (pages 34, 35) showing the photograph of the secretary and representative of Grosseto Danilo Cosci and committee members and representative of Potenza Giuseppe Pellegrino, members who for many years have always been ready to promote our Club.

Some beautiful photographs from Australia and above all the article of the meeting at Groenlo celebrating the 30th anniversary of the Fiat 500 Club of the Netherlands, emphasizing the section of "500 International" in this magazine edition. Amongst all the "Stories", we would like draw your attention to a poetic account of a meeting, where the description of the event goes a step further than the usual description (page 36) and the emotional letter from the parents to their son on the occasion of his wedding (page 38).

The Article on Maintenance of your Vehicle is about suspension and in particular the rear suspension. We are continuing to ask members their opinion of the magazine 4piccoleruote through the survey (page 59). For those of you who live abroad, we invite you to participate by expressing your opinion on this article and for those who don't understand Italian, please let us know how you think we can improve the magazine to make it easier to understand: for obvious reasons we can't translate the whole magazine, but we would like to work together to try to improve it, or we could from time to time print a "special edition": By the way, did you like edition N° 47, please let us know.

(translation: James&Jan Di Carlo)



FEDERATO ASI

Via Roma 90 • 17033 Garlenda (SV)
tel. 0182.582282 • fax: 0182.580015
c.c.p. n. 10786176
e-mail: info@500clubitalia.it
www.500clubitalia.it

4piccoleruote

Direttore responsabile: Romano Strizioli
Redattrice: Stefania Ponzzone
In Redazione: Francesca Caneri, Roberto De Capitani
Grafica e fotocomposizione: Daniele Griggio • Marco Garofalo • Albenga
Stampa: Alma Tipografica

(0185.91275), Francesco Cappato (0182.582282)
Revisori dei conti: Luigi Fratapietro (0182.559115), Bruno Fadda (0182.559024), Mario Ferrando (010.7492415), Paolo Pizzo (0182.20446), Giancarlo Tassistro (0182.582282)
Commissario Tecnico: Enrico Bo (011.5534057 - fax 011.19716336)
Conservatore del Museo: Ugo Giacobbe (0182.582282 - u.giacobbe@500clubitalia.it)
Vice-Conservatore del Museo: Carlo Giuliani (019.807124-347.1061434).
Segreteria: Valentina Beffi, Francesca Caneri, Roberto De Capitani, Elena Gottardo, Daniela Schivo, Samantha Simone, Monica Tassistro
Addetti stampa: Stefania Ponzzone (0182.582282 s.ponzzone@500clubitalia.it), Fabio Fabbriatore (333.8913212 f.fabbriatore@500clubitalia.it).



Le foto sono tratte dall'archivio del Club e/o inviate dai soci e sono spesso a carattere amatoriale. La qualità, quindi, talvolta può non essere perfetta. Tutto il materiale per la rivista va inviato a s.ponzzone@500clubitalia.it.



APPUNTI DI VIAGGIO

Aggiornamenti sulle attività del Club

>Stelio Yannoulis

Quando leggerete queste note saremo in pieno autunno e quindi avremo completato buona parte del 2010. Presto sarà il momento di fare qualche bilancio sull'anno che si va a concludere...

Dopo il Meeting di Garlenda l'attività si è progressivamente rallentata, complice anche il periodo di ferie storicamente non molto propizio per i raduni, anche se le nostre domeniche cinquecentistiche non sono certo rimaste sguarnite... Ad ogni modo, nei tre mesi caldi ho contato 72 manifestazioni, svoltesi spesso in piccoli borghi che racchiudono bellezze tutte da scoprire, lontane dalle grandi e popolate città.

Durante il mio peregrinare (almeno quando mi è possibile) cerco sempre di osservare il comportamento degli organizzatori e dei partecipanti. Credetemi, c'è sempre molto da imparare e vorrei citare un'esperienza (pur non mantenendo l'anonimato delle persone coinvolte).

Il raduno si svolgeva in una località in cui le Autorità avevano messo a disposizione l'intero paese per la manifestazione: è una bellissima sensazione sentirsi ospiti e poter visitare una realtà ricca di storia e curiosità; ciò è un merito di chi ha organizzato. Poi a tavola ho pranzato con una gio-



WWW.VISORA.IT

"Eri piccola... così" cantava Buscaglione... e va bene anche per la 500! (vignetta Stefano Visora). In basso, le Cinquecento Lire rivisitate dal socio Attilio Gardini.

vane coppia che stava partecipando all'evento con entusiasmo, dopo aver superato vari ostacoli al fine di conciliare impegni lavorativi e tempo libero. Siamo stati molto bene, parlando tranquillamente della nostra comune passione e di tantissime altre cose, in un contesto di cordialità e semplicità. Il nostro Club ha bisogno di giovani che partecipino ai raduni (per fortuna sono tanti): a loro chiediamo suggerimenti, idee e, se possibile, impegno per rendere questi appuntamenti sempre più piacevoli.

A proposito di giovani, il 12 settembre abbiamo raggiunto un nuovo obiettivo, un raduno a Termoli in Molise. Se la memoria non mi inganna, è il primo in quella regione.

Il 19 settembre un gruppo di Giardiniera (di cui ricorre il cinquantenario) si è messo in bella mostra per un servizio fotografico presso la nostra sede a Garlenda che comparirà sul mensile "La Manovella". Siamo orgogliosi di essere stati scelti da una così autorevole testata.

Il mese di ottobre è stato molto impegnativo, con il Consiglio Direttivo a Torino e la riunione dei Fiduciari di Piemonte e Valle d'Aosta, ma anche con la fiera più importante d'Italia per il motorismo storico, ovvero quella di Padova.

Tornando ancora a parlare di Giardiniera, a pagina 52 trovate l'articolo a lei dedicato scritto dal nostro Commissario Tecnico e che fa seguito a quello sulla D. Entrambi i modelli sono usciti nel 1960 e consentitemi a questo punto un breve ricordo di quell'anno.

Gli eventi che più mi tornano alla mente, come ad Enrico Bo, sono quelli dolorosi della morte del "Campionissimo" Fausto Coppi e del cantante Fred Buscaglione. Ma ci furono anche cose più liete. Una ventata di novità, la nascita di trasmissioni radio e televisive che hanno fatto epoca, come "Tutto il calcio minuto per minuto" e "Non è mai troppo tardi", il corso di alfabetizzazione per adulti. Il fascino delle immagini delle Olimpiadi svoltesi a Roma, i grandi campioni (Berruti, Benvenuti, Abebe Bikila...) le cui imprese entravano nelle nostre case.

L'evento cinematografico fu "La dolce vita" di Federico Fellini, forse non compreso da tutti, ma che ha tuttora un ruolo importante nella nostra filmografia. Per la politica internazionale, come non ricordare l'elezione a presidente degli Stati Uniti di John Fitzgerald Kennedy?

Per ultimo, vorrei citare l'oscar della moneta assegnato alla Lira: per uno come me che ancora converte gli euro in lire per dare un valore alle cose, è un evento da ricordare con tanta tenerezza....



Proteggi
il tuo MITO
con **BULLOCK**
a soli
49,00€!
(Spedizione inclusa)



In esclusiva per te e per la tua Fiat 500 storica (prodotta dal 1957 al 1975), una strepitosa opportunità: a soli 49 euro potrai ricevere direttamente a casa tua, il miglior antifurto meccanico europeo*! Ritaglia il coupon debitamente compilato e spediscilo seguendo le modalità indicate.

* Da test comparativi di resistenza allo scasso e alla disattivazione, sui migliori antifurti meccanici per auto presenti sul mercato italiano ed europeo, effettuati dalla rivista di settore più autorevole BULLOCK® risulta avere la maggiore capacità di resistenza allo scasso!

**Auto
EXPRESS**

IO SOTTOSCRITTO

DOMICILIATO A

PROV.

C.A.P.

IN VIA/PIAZZA

N°CIV.

TEL.

INDIRIZZO E-MAIL

Desidero acquistare al prezzo speciale di Euro 49,00 € il Bullock Excellence modello "R" per la Fiat 500.

La modalità di pagamento che preferisco utilizzare è la seguente (barrare una sola casella):

Bonifico (BF)

Pay Pal (PP)

Carta di Credito (CC)

COD.IBAN: IT 20 F 03069 09567 000001772158

Attraverso il link: <http://www.tavola.it/bullock500>

Il coupon va spedito all'indirizzo: **TAVOLA S.p.a** Via Bernardino Verro, 35 - 20141 Milano; o spedito via fax al numero: **02.8465461**; oppure inviato come immagine scansionata via mail all'indirizzo: **bullock500@tavola.it**

La spedizione dell'antifurto Bullock verrà effettuata dopo l'avvenuto pagamento dell'importo di 49 euro e dopo il ricevimento della cartolina di partecipazione alla promozione.

IL CLUB INFORMA



Consiglio, seduta a Torino

>Stelio Yannoulis

Il Consiglio Direttivo del Fiat 500 Club Italia si è riunito presso il Novotel di Torino il 9 ottobre 2010. La giornata è stata dedicata ai temi tipici del Consiglio; i lavori, iniziati alle ore 14, si sono conclusi alle 20,30. Questi i principali argomenti discussi.

- Tesseramento al 30 settembre 2010: i soci sono oltre 20.000, di più rispetto a quelli dell'anno scorso nel medesimo periodo. Un invito a tutti i consiglieri e fiduciari a rinnovare l'impegno di raggiungere e superare i risultati del 2009.
- Il Consiglio ha esaminato il bilancio provvisorio aggiornato a settembre 2010.
- Si è deliberata la quota sociale 2011, che rimane ferma a 45 euro, in considerazione della difficile situazione economica, nonostante l'aumento dei costi di spedizione che il Club deve sostenere dal marzo 2010.
- Il Consiglio ha valutato la situazione di "Punto Amico" (oltre 450 le aziende aderenti al momento) e l'avvio delle vendite attraverso l'e-commerce (commercio elettronico). Invitiamo i soci ad utilizzare questo nuovo mezzo che si ag-

Un momento della seduta: il consigliere Maurizio Gherardi consegna al conservatore del Museo Ugo Giacobbe una coppa. Il trofeo è un riconoscimento al nostro sodalizio, in occasione della manifestazione "La 500 alla conquista del Friuli Venezia Giulia", da parte della Presidenza di tale Regione. Un tributo al "Club per eccellenza", per l'impegno – lungo più di un quarto di secolo – nella conservazione della storica bicilindrica e per tutte le nostre altre iniziative collaterali.

giunge i tradizionali canali (telefono, fax e 4piccoleruote).

- Sono stati nominati nuovi fiduciari e sono state accolte alcune dimissioni; si è stabilita la necessità per i candidati di presentare un curriculum vitae al fine di meglio selezionare queste importanti figure.
- Il Consiglio ha visionato la bozza del libro del nostro CT Enrico Bo, con grandi contenuti tecnici ed ha espresso soddisfazione: vi terremo informati quando avverrà il lancio, una volta terminata la veste grafica, e siamo certi che sarà una pubblicazione per ogni appassionato di Fiat 500.
- Si è analizzato con soddisfazione il buon andamento del nostro forum, con 2007 iscritti; dopo oltre un anno di sperimentazione si provvederà a qualche modifica nel regolamento e ad un avvicendamento delle persone coinvolte.

Il Consiglio ha espresso un ringraziamento ai volontari che portano avanti questo importante servizio. La prossima seduta del Consiglio Direttivo si terrà a Bologna nei giorni 8 e 9 gennaio 2011. Domenica 10 ottobre la seduta si è allargata ai fiduciari del Piemonte.

Si è preso in esame l'andamento del tesseramento in questa Regione e si è dibattuto sulle realtà locali.

Si sono illustrate le iniziative del Club quali la rete "Punto Amico" e l'e-commerce.

Sono state lette e approvate le relazioni del Commissario Tecnico e del Conservatore del Museo.

Va segnalato, proposto da quest'ultimo, il concorso fotografico – che sarà lanciato a breve – con relativa mostra delle migliori opere durante il Meeting di Garlenda 2011.



Assemblea e Pranzo degli Auguri

Ricordiamo che domenica 5 dicembre 2010 nella nostra sede di Garlenda si svolgerà l'annuale Assemblea dei soci, in prima convocazione alle ore 6 e, mancando eventualmente il numero legale, in seconda convocazione alle ore 10; all'ordine del giorno:

- a) relazione del presidente sullo stato del Club e sulle iniziative svolte;
- b) approvazione del Bilancio 2009;
- c) varie ed eventuali.

A seguire, il tradizionale Pranzo degli Auguri (prenotazione obbligatoria contattando la Segreteria ai consueti recapiti).

AVANTI TUTTA CON ARBORE

Una serata indimenticabile

> Mirella **Vitale**

gio dell'anno Fiat 500 Club Italia" che precedentemente era stato conferito a pochi personaggi illustri (Dante Giacosa, Giovanni Nasi, Pierluigi Nobertasco e Cristina Siletto). D'altra parte ogni socio, sempre benvenuto, che si

prima dello spettacolo nell'atrio del Teatro Ariston e dedicandoci ben quindici minuti del suo prezioso tempo. Durante lo show, della durata di tre ore, che è riuscito a galvanizzare l'intera platea, più volte ha fatto espli-



È tradizione che l'Ariston di Sanremo accoglia lo show di Renzo Arbore, accompagnato dalla sua mirabile Orchestra Italiana.

Di lui, personaggio celebre nei cinque continenti, è stato detto di tutto, ma bisogna assistere ai suoi spettacoli per capire l'essenza, l'unicità, l'anima di questo showman pugliese.

Noi cinquecentisti non potevamo mancare all'appuntamento del 10 agosto, perché Arbore è il Socio con la esse maiuscola, il nostro più entusiasta testimonial che non manca mai di ricordare cosa rappresenti per lui la mitica 500 e quanto la creatura di Dante Giacosa abbia significato nella storia della motorizzazione italiana.

A ben ragione nel 2004 gli è stato assegnato l'ambito titolo di "Personag-

rechi a Garlanda per visitare il Museo Multimediale della 500, sedendosi davanti ad una consolle high tech e cliccando su "Personaggi", potrà ascoltare le divertenti battute di Renzo che manifesta con grande entusiasmo il suo amore per la bicilindrica, da lui familiarmente chiamata "Giuseppina", come la madre.

Un bel gruppo di amici ha risposto positivamente alla proposta di partecipare allo spettacolo. Si è pensato di donare ad Arbore numerosi gadget; particolarmente graditi sono risultati l'orologio con il logo del Club e la maglietta con impresso il disegno vincitore del concorso per bambini la cui premiazione si è svolta durante l'ultimo Meeting di Garlanda. Accolto con grande entusiasmo è stato l'origi-

nale striscione con la scritta "Fiat 500 Club Italia saluta il socio Renzo Arbore". L'artista ha risposto alla nostra sincera manifestazione di amicizia concedendoci il privilegio e l'onore di riceverci

cito riferimento al nostro Club ed al piacere di vederci presenti. Il tempo è trascorso velocemente ed ha lasciato in ciascuno di noi la gioia di aver incontrato un grande amico e di aver colto l'occasione per ritrovarci tra noi e manifestare l'affetto che ci lega.

"La peculiarità del nostro Club, la ragione della sua unicità e della sua continua espansione, risiede nel fatto che, pur essendo dedicato ad un'auto ha sempre posto al centro la figura del Socio, le sue esperienze, i suoi sentimenti, il suo modo di essere, considerando la 500 lo strumento ideale per allacciare amicizie e scambiare esperienze fra chi ama le cose genuine e semplici" (Domenico Romano).

Questo è il vero spirito con cui dobbiamo confrontarci nelle molteplici iniziative pensate ed attuate da ciascuno di noi; se vogliamo fare ancora più grande la già vasta famiglia, dobbiamo saper cogliere al volo tutte le occasioni, non aver timore di esporci in prima persona e soprattutto continuare ad essere giovani per dare un esempio alle nuove generazioni che rappresentano il futuro del nostro benamato Club.

AUTOCARROZZERIA OFFICINA

CENTRO RIPARAZIONE SOSTITUZIONE CRISTALLI

NISSAN

RESTAURO FIAT 500 E AUTO D'EPOCA

MARIO DOGLIO

VIA AURELIA, 266 - TEL. 0182/992406 - 17023 CERIALE (SV)

SOCCORSO STRADALE

Partita IVA: 00610450090

PREPARATEVI A... SCATTARE

In fase di lancio la mostra-concorso 2011

>Ugo **Giacobbe**
e Stefania **Ponzone**

Lerrone. Al momento è in lavorazione un libro, che dovrebbe essere pronto per dicembre, che fungerà da catalogo della mostra e proporrà altri contenuti dedicati ai giovanissimi (ma non solo).

Nel frattempo, però, abbiamo già pensato alla mostra-concorso 2011



Una fine estate ed un inizio autunno ricchi di visite ed iniziative per il nostro Museo.

Il 22 settembre sono venuti a trovarci 80 motociclisti tedeschi, istruttori di guida giunti in Italia per un corso di aggiornamento professionale. La comitiva è stata accompagnata a Garlenda da Manuel Picardi, rappresentante dell'UNASCA (Unione Nazionale Autoscuole e Studi di Consulenza Automobilistica). Il 28 settembre, il 5 e il 18 ottobre è toccato ad oltre un centinaio di bambini delle Scuole Elementari di Albenga e Casanova Lerrone. Da segnalare la grande attenzione ed il coinvolgimento dei piccoli alunni nei confronti della mitica bicilindrica.

Restando in tema "scolastico", domenica 3 ottobre, nell'ambito del raduno di Savona, c'è stata l'assegnazione del Premio del Pubblico agli autori dei tre disegni più votati (oltre 500 le schede spogliate) dai visitatori della mostra "La 500 agli occhi dei bambini": protagonisti sono stati Dimitri Regis di Albenga, Rachele Suffia di Cengio e Lucia Zanardo di Casanova

e, come forse avrete intuito dagli appelli per la ricerca di "belle fotografie" apparsi sugli scorsi numeri di 4piccoleruote e su internet, concentreremo la nostra attenzione sugli "scatti" che vedono le nostre 500 nei luoghi più suggestivi ed accanto ai più bei monumenti italiani. Per il regolamento e la scheda di partecipazione (la cui compilazione è obbligatoria) riman-



diamo al nostro sito ed al prossimo 4PR, ma possiamo anticiparvi che l'iniziativa è aperta sia ai soci sia a non soci e si potrà partecipare con massimo 3 foto stampate in formato A4. I 50 lavori finalisti, selezionati da una apposita giuria, saranno esposti dal 1° luglio al 1° ottobre 2011 con inaugurazione e premiazione durante il XXVIII Meeting di Garlenda.

L'importanza del progetto è legata alla possibilità di arricchire il già vasto archivio del Club con foto di qualità e molto rappresentative, da impiegare anche per la rivista (ad esempio per le copertine). Infine, potrebbe essere un buon modo per festeggiare i 150 dello Stato Italiano, ponendo un capolavoro dell'ingegno nostrano qual è la 500 accanto alle bellezze nazionali. Infine, nel momento in cui

La 500 agli occhi dei bambini: una riflessione

Forse è stato solo l'ennesimo concorso rivolto ai bambini, che con i loro ingenui disegni fanno sorridere le persone più mature. Facile far retorica.

Ma cosa possiamo trarre noi da un concorso e da una mostra come questa? Dedicata, poi, ad un'autovettura! L'adulto può trarre – ad esempio – qualche insegnamento sul valore e sul rispetto della natura?

Può riscoprire quanto i bambini siano ancora speranzosi sognatori e nutrano la sincerità e la spontaneità?

Possono forse ricordarci che noi, avendo cura di una 500, in fondo siamo bambini che amano continuare a giocare?

Credono forse questi bambini che un approccio più ludico alla quotidianità aiuti noi adulti?

Sì, hanno proprio ragione loro! Forse un buon adulto è colui che non ha dimenticato il bambino che era.

Stefano Visora

Riconoscimenti

Sabato 17 luglio il Fiat 500 Club Italia è stato premiato durante la manifestazione "Sportivo dell'anno del Comprensorio Ingauno". A ricevere il premio una delegazione formata dal fiduciario di zona Domenico Foti, dai soci Luciano Campanella ed Andrea Foti, dal fondatore Domenico Romano e dal vicepresidente Alessandro Scarpa. La manifestazione ha visto la presenza del presidente provinciale del CONI

Lelio Speranza. Un ringraziamento speciale va a Stefano Mentil, Carlo Gaudenti e Claudio Basso, nonché ad Umberto Romeo, anch'egli "Moschettiere del CONI" e attivissimo collaboratore del Club.



scriviamo è in fase di compilazione un calendario di incontri culturali che si svolgeranno al Museo e che vedranno coinvolti sia soci sia soggetti esterni. Anche in questo caso vi invitiamo a fare riferimento a www.500clubitalia.it per gli aggiornamenti.

brumm 100% made in italy

R473
Fiat Abarth 595
Criterium Apertura, Monza 1964
1° Franco Patria #34
Debutto e vittoria!

R479
Fiat Abarth 595
Coppa Gallega 1965
1° Leonardo Durst #108
TROFEO ITALIANO TURISMO 1965

R480
Fiat Abarth 595
Premio Campagnano, Vallelunga 1965
1° Raffaele Pinto #126

R476
Fiat nuova 500
Premio Campagnano, Vallelunga 1965
preparata Gijetto Giraldi per
Ignazio Giunti #36

R477
Giannini 500TV
Coppa Carri, Monza 1966
Maurizio Zanetti #30
Campione d'Italia 1966

R478
Giannini 500TV
Bolzano- Mendola 1968
Liliana De Menna #26
1° Assoluto Femminile
Italiano Turismo 1968



R463
Fiat 695SS
assetto corse 1968

Assetate di pista...

prezzi al pubblico
Euri 20,00 cad.

www.brumm.it

SFILATA NOTTURNA ALL'IPPODROMO

Successo delle 500 alla "Corsa delle Stelle"

>Stefania Ponzone

Ad un mese e mezzo dal XXVII Meeting di Garlenda, le ruote dei cinquini hanno nuovamente varcato i cancelli dell'Ippodromo di Villanova d'Albenga. In questo luogo, infatti, il 19 agosto 2010 si è svolta la quarta ed ultima eliminatória del "Campionato delle Stelle", manifestazione sportiva di solidarietà per le vittime della tragedia ferroviaria di Viareggio organizzata dall'UNIRE (il CONI dei cavalli).

La serata, condotta da Luca Galtieri dell'Agenzia Eccoci, ha visto la presenza di circa 25 vetture del Club, nove delle quali hanno avuto il piacere di far compiere ai fantini vip (personaggi del mondo dello spettacolo, del giornalismo e dello sport) un giro d'onore della pista sotto lo sguardo del numeroso pubblico, allietato anche dalla presenza di due avvenenti Miss.

L'iniziativa è stata una ulteriore conferma del legame tra Fiat 500 Club Italia e Ippodromo dei Fiori: il direttore Lippi sta studiando altri eventi per animare la struttura e c'è da pensare che non mancheranno occasioni per far trottare i cavalli... della 500!

Alla serata erano presenti fra gli altri il fondatore Domenico Romano, il vicepresidente Alessandro Scarpa, i fiduciari Alberto Tornatore, Domenico Foti, Giuseppe Pastorino.



NOTTE BIANCA A GENOVA

>Marina Re e Giuseppe Palmeri

Sabato 11 settembre 2010, su invito dell'Amministrazione Comunale di Genova e dei centri CIV, 10 Fiat 500 (N-D-F-L-R-Abarth-Gamine-Moretti Coupè) hanno partecipato alla Notte Bianca del capoluogo ligure.

Le auto schierate al centro di Via XX Settembre, la via più importante di Genova, sono state affettuosamente travolte da una folla di 400.000 persone che faceva la spola tra Piazza della Vittoria dove c'era il concerto di Dalla e De Gregori e Piazza De Ferrari dove si esibiva Patty Pravo.

È stata una nottata indimenticabile;

l'affetto, il ricordo, la simpatia che hanno suscitato le nostre 500 sono stati esaltanti. Non siamo riusciti, nonostante le transenne, i volontari della Protezione Civile e le Forze dell'Ordine, a staccarci dalle nostre auto. Abbiamo parlato con centinaia di persone illustrando i modelli e le loro caratteristiche, riscontrando quanto sia radicato, anche nei giovani, il mito della 500.

In un turbinio di flash le nostre piccole grandi auto hanno illuminato da vere star la notte genovese.

Fra i tanti riconoscimenti, la gioia e la meraviglia dimostrate dai bambini presenti sono state sicuramente la maggiore soddisfazione.



26 giugno 2010

Andora anni '60

Sabato 26 giugno 2010 è stata organizzata ad Andora (SV) la manifestazione "Andora anni '60" con mostra fotografica, negozi con prodotti dell'epoca, ristoranti con menù d'annata ed esposizione di moto. Sono convenuti con i loro cinquini i fiduciari Ivo Barbacini e Domenico Foti ed i soci Vittorio Abba, Michela Becchio, Xavier Cucuzza, Franco Lesage, Alessio Rossello, Ivano Tibaldo e Franco Cappato. Erano anche presenti il presidente fondatore Domenico Romano ed il vicepresidente Alessandro Scarpa. L'evento ha preceduto di qualche giorno la visita dei cinquecentisti partecipanti al XXVII Meeting Internazionale di Garlenda: Andora è stata infatti la meta della prima escursione.

Roberto De Capitani



grossetofiere

TREDICESIMA EDIZIONE

mostra Scambio

AUTO - MOTO - RICAMBI - MODELLISMO

D'EPOCA.

22 - 23
Gennaio 2011
dalle ore 9 alle 18

CENTRO FIERE del MADONNINO
GROSSETO - Braccagni

INFO: GROSSETOFIERE Spa - via Mammi, 17 - Grosseto - Tel. 0564 416762

LA SIGNORA G

Le nostre Giardiniera fotografate per "La Manovella"

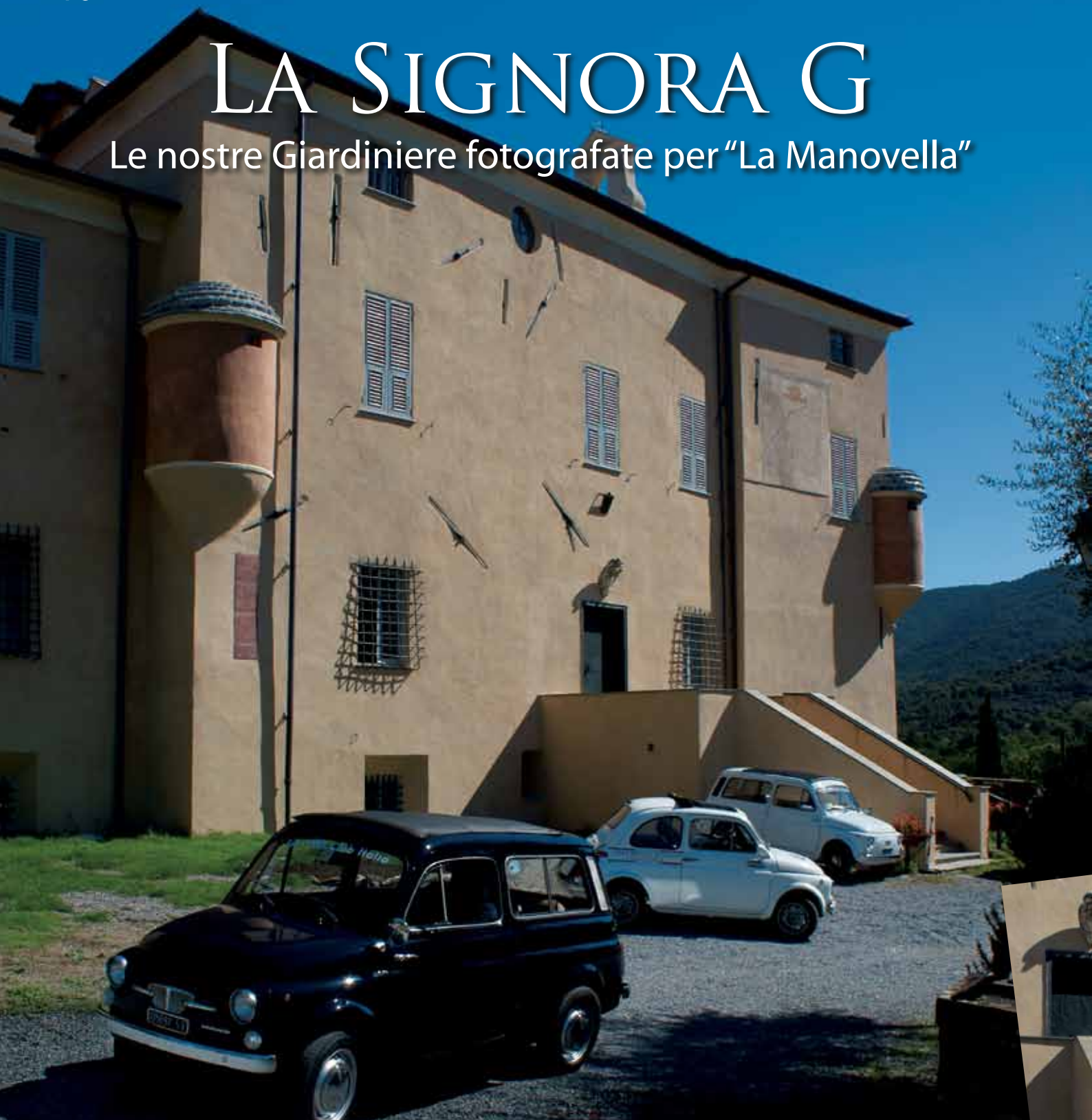

>Stefania **Ponzone**

Giorgio Gaber forse non c'entra, ma il suo Signor G – l'uomo qualunque, un po' disorientato di fronte agli sconvolgimenti della società negli anni '60-'70 – probabilmente guidava una 500. E, citazioni a parte, la Signora Giardiniera (che quest'anno ha festeggiato con la D il suo primo mezzo secolo di vita) il 19 settembre a Garlenda ha sfilato raccontando la sua storia, offrendosi all'obiettivo di Walter

Borsalino, incaricato del mensile dell'ASI "La Manovella".

Sotto la supervisione del commissario tecnico Enrico Bo e con la sottoscritta che a sua volta si dilettava a realizzare un servizio fotografico del... servizio fotografico, hanno posato davanti alla sede di Club&Museo e al Castello Costa-Del Carretto le vetture di Marco Charbonnier (1960), Salvatore Ignaccolo (1963), Diego Doglio (1967), Alberto Calzavara (Auto-

bianchi, 1970), Carlo Giuliani (Autobianchi Furgoncino, 1972), Domenico Romano (Autobianchi, 1974), Silvia Depaoli e Paolo Zambianchi (Autobianchi, 1975). Sono state, come si suol dire, della partita anche le D di Paolo Berruto (1963) e Carlo Giuliani (1964), nonché la cinquina elaborata di Domenico Romano. Nonostante qualche problema tecnico che le ha impedito di unirsi alle "colleghe", è stata fotografata anche la Jolly Ghia



su base Giardiniera del luglio 1960, piuttosto rara, di Edmondo Segre. Il tutto sotto uno splendido sole di fine estate, tra l'azzurro del cielo e il verde della rigogliosa vegetazione garlendese... Ah, che voglia di gite fuori porta, scampagnate old style al suono del mangiadischi, picnic con la tovaglia a quadretti e plaid scozzesi! Ringraziamo anche il nostro socio e collaboratore de "La Manovella" Matteo Comoglio per essersi attivato al fine di realizzare questo servizio.





3° MEETING A CASTELVETRANO

>Vincenzo Parrino

Il 18 ottobre 2009 si è svolto il terzo Meeting Città di Castelvetro. Purtroppo il tempo non è stato molto benevolo con noi, ma si sa che la passione per la 500 è tantissima e neanche la pioggia ci ha fermati.

Avrebbero dovuto esserci 110 equipaggi, ne sono arrivati 80, ma sono contento ugualmente. Ringrazio i Coordinamenti di Corleone e di Partinico ed alcuni equipaggi di Palermo che sono stati bloccati causa frane ed interruzione stradale. Dopo le rituali iscrizioni con consegna della borsetta, come sempre stracolma di gadget, ai presenti è stata offerta la colazione. È intervenuto Vito Li Causi, proprietario del complesso riabilitativo Vanico immerso in un'oasi di verde, che è stato omaggiato con una targa ricordo. Per i bambini era stato previsto un giro con il trenino attraverso il parco del centro, ma la pioggia lo ha impedito. Alle ore 11 siamo saliti in macchina per recarci presso il centro disabili A.I.A.S. (del quale faccio parte come socio) per la consegna della somma raccolta per beneficenza: eravamo attesi sia dalla presidente Angela Puleo (anch'ella portatrice di handicap) sia da varie persone intervenute per

Vincenzo Parrino con Vito Li Causi ed Angela Puleo; i cinquini al cancello dell'AIAS; tutti in posa accanto alla torta.

l'occasione ed è stato consegnato il pacco contenente alcuni omaggi del Club per i bambini meno fortunati.

Dopo i saluti ed aver visitato il centro, è stata offerta una degustazione di prodotti tipici locali: olive, formaggi, pane nero cunzatu, pizzette... a cura del nostro socio Nino Ganga, proprietario del panificio sito in Via Mazzini a Castelvetro. In seguito, abbiamo condotto i nostri cinquini a sfilare per le vie cittadine, la meta era il sistema delle tre piazze del centro storico dove ci sono la Chiesa Madre, la Chiesa del Purgatorio, la Fontana Della Ninfa, il Museo Civico ed il Teatro Selinus. Dopo aver visitato il tutto ci siamo spostati in direzione Triscina (zona balneare di Castelvetro) per dirigerci al ristorante del kartodromo "Il Duetto di Besi", per consumare il succulento pranzo tutto alla brace. Sempre per colpa della pioggia, non è stato possibile effettuare i previsti giri di pista dimostrativi. Durante il pranzo sono stati premiati tutti i bambini intervenuti (30) con una coppa ricordo, il club più numeroso (Auto Storiche A.S.D. Castellamare del Golfo nella persona di Franco Lo Nano), il fiduciario di Marsala Renzo Ingrassia, Nino Ganga e famiglia per avermi aiutato e sponsorizzato la degustazione. Un grazie a tutti gli intervenuti ed ai proprietari del Kartodromo. Alla prossima!

11 Aprile 2010

Passeggiata Calatafimi-Segesta



Prova della voglia di dare il via ad una nuova stagione di meeting, la passeggiata che si è svolta l'11 aprile 2010, in una tiepida giornata primaverile, tra Calatafimi e Segesta.

Dovevano esserci circa 25 cinquini mar-salesi, ma l'entusiasmo di ricominciare ad andare a spasso con le splendide e pimpanti mini utilitarie ha fatto sì che si aggregassero un bel gruppo di soci del Coordinamento trapanese ed altri appassionati del club di auto d'epoca Sartarelli di Trapani. Il percorso piacevole e

suggestivo ci ha regalato anche una visita al Monumento ai caduti garibaldini del 1860 a Calatafimi, reso possibile grazie alla collaborazione dell'isp. di Polizia Municipale Salvatore Caprarotta e degli assessori allo Sport e alla Cultura e Turismo Vito Mazarese e Domenico Scavuzzo (che hanno agevolato l'apertura del sito). Inoltre, alla comitiva già numerosa si sono aggiunti altri partecipanti, cinquecentisti e non, affascinati dall'allegria del corteo. Alle 13, infatti, ci siamo ritrovati in ben 70 autovetture nella

3° MEETING SULLE RIVE DEL RIO SECCO

>Gli organizzatori

Il 1° Maggio 2010 si è svolto a Barge il 3° Meeting di Fiat 500 e derivate sulle Rive del Rio Secco, organizzato dal gruppo Dangerous Drivers Team in collaborazione con l'Associazione Culturale "La Tradisiun Agricola nel tempo" e con il patrocinio del Fiat 500 Club Italia, Coordinamento di Saluzzo. Il risultato, nonostante il tempo variabile che ci ha accompagnati per tutta la giornata, è stato molto gratificante: 87 le vetture presenti, tra 500, Topolino e derivate. I partecipanti si sono ritrovati dalle ore 8,30 presso la festa "La Trebbiatura" in Via Rio Secco per iscrizione e foto ricordo. Verso le ore 11,30 si è partiti per il consueto giro turistico, permettendo ai cinquecentisti di osservare un panorama costituito dall'alternanza di zone pianeggianti e zone collinari; partendo infatti dalla pianura di Via Rio Secco, il giro si è concluso nella Valle Infernotto: una piccola Valle delle Alpi Cozie interamente compresa tra i Comuni di Barge, capoluogo della Valle, e Bagnolo P.te, racchiusa tra le vette della Mejdia ed il Monte Bracco. L'apprezzato aperitivo, offerto dal "Bar Gazebo", è stato consumato al "Pra d'Asu": un'area pic-nic costeggiata dal verde e da distese boschive adiacenti il "Laghetto dei Pescatori", un laghetto artificiale aperto a tutti coloro che vogliono dilettarsi nella pesca. Il Pra d'Asu sorge alcuni chilometri prima del famoso Monastero di Pra d'Mil, un

convento situato a 900 m di quota che ospita un gruppo di frati cistercensi provenienti dall'Abbazia francese di Lérins.

Durante il pranzo, svoltosi presso i locali della festa, si è tenuta la premiazione dei cinquecentisti con la consegna di coppe e targhe, seguita da una piccola lotteria.

Nel corso della giornata i partecipanti hanno potuto assistere alla trebbiatura del grano con macchine d'epoca, all'esposizione di mezzi agricoli antichi ed all'esibizione di una "500 fuoristrada", in grado di superare ostacoli di oltre 90 cm, costruita da una parte degli organizzatori con la vecchia scocca di una 500 F su un telaio di Suzuki Santana opportunamente modificato, il tutto "rifinito" con la verniciatura a nuovo dei particolari.

Gli organizzatori hanno deciso di devolvere una parte del ricavato del 3° raduno all'Istituto per la Ricerca e la Cura del Cancro di Candiolo (IRCC). Un sentito ringraziamento va al fiduciario Mauro Paire ed a Piera, al Comune di Barge, al Bar Gazebo, agli sponsor ed a tutti coloro che hanno reso possibile la buona riuscita dell'evento.

Vi aspettiamo domenica 1° maggio 2011 per il 4° Meeting di 500 e derivate sulle Rive del Rio Secco - Barge (CN).

**Aperitivo presso il Laghetto dei Pescatori (Pra d'Asu);
gli organizzatori;
la 500 fuoristrada artigianale.**



+ notizie su www.500clubitalia.it

**Le vetture schierate;
l'omaggio alle autorità del libro
"Fiat 500 - Storia di una passione";
foto di gruppo al Monumento
ai Garibaldini.**

valle sotto il Tempio di Segesta per un ottimo pranzo consumato nel Ristorante della Stazione Ferroviaria. Nel pomeriggio, visita al patrimonio archeologico e rientro. Se chi ben comincia è a metà dell'opera, in Sicilia si sono creati tutti i presupposti per una nuova stagione di incontri, amicizie e cultura.

Carla Bilardello





ad attenderci c'è il Vicesindaco, che con molta disponibilità ci mette a disposizione la piazza centrale per parcheggiare. Cominciamo a visitare la Cattedrale con l'abile guida, la Sig.ra Mimma, che ci illustra tutte le particolarità della chiesa; da lì si passa ad ammirare lo stile delle costruzioni per poi arrivare all'interno dello stabile che ospita il Comune di Nicosia dove il socio Liotta è stato sindaco per... 18 secondi (*provando la postazione del Primo Cittadino il tempo di una foto, ndr!*) Siamo entusiasti del giro (c'è ancora molto da visitare)... ma ahimè s'è fatta l'ora di pranzo, e dopo i saluti al Vicesindaco ed ai Vigili intervenuti,

NON SOLO RADUNI (A NICOSIA)

>Giuseppe Iervasi

Il raduno per il 500ista è un evento irrinunciabile, a costo di qualunque sacrificio; ma mi capita a volte di sentire lamenti dalle signore, che purtroppo si annoiano nei "tempi morti" delle manifestazioni. Per non parlare di quando le auto sono molte e durante la sfilata ci si perde.

Purtroppo chi si lamenta non sa che gli organizzatori si fanno in quattro perché tutto vada bene ed anzi sono da elogiare per i tremendi sforzi che compiono durante quelle giornate in cui tutti gli altri si divertono. Ma, allora, perché non organizzare uscite differenti?

Ok. Telefonata a pochi (si fa per dire) amici, si stabilisce il luogo e via. La scusa è quella di farci gli auguri per le imminenti Festività: così circa dieci 500 prendono appuntamento domenica 13

dicembre 2009 alle ore 8 con direzione Nicosia (EN).

Si evita rigorosamente l'autostrada ed inerpandoci per le statali si fa tappa per la colazione a Regalbuto, dove la Polizia Municipale, vedendo arrivare strombettante la piccola carovana, ci concede di parcheggiare all'interno della piazza principale. Mentre si gusta la colazione e le 500 vengono ammirate dai passanti, veniamo invitati ad organizzare una manifestazione in questo paese, ed il sottoscritto scambia volentieri i recapiti telefonici con l'Assessore per i futuri accordi. Dopo un'ora circa ci si rimette in auto per proseguire verso Nicosia, attraversando paesaggi mozzafiato tra i monti (sullo sfondo abbiamo sempre l'Etna imbiancato) ed il lago di Pozzillo, con diverse soste fotografiche. Attraversiamo il paese di Agira tra gli increduli sguardi di chi è per strada e giungiamo a Nicosia, dove



ci rimettiamo in 500 per raggiungere l'Agriturismo Canalotto di Leonforte. Parcheggiamo in modo da far ammirare le nostre automobili e via a mangiare. Intorno alle 16 circa, a pranzo non ancora finito, si tirano le somme della giornata e proprio le signore presenti, parlando con fervore dell'esperienza appena vissuta, organizzano già la prossima gita quasi litigando per il Comune da andare a visitare.

Ecco: passeggiata turistico culturale. Senza trascurare i raduni, aggiungiamo questa tipologia di domenica rigorosamente in 500. Chi ha detto che se non c'è il raduno non si esce?

Maggio 2010

500 e musica a Priocca



A maggio, in una bellissima giornata di sole, il Coordinamento di Alba e Bra ha partecipato con alcuni modelli di 500 alla "Fiera primaverile" di Priocca. Al pomeriggio, dopo aver visitato le bancarelle e l'esposizione degli antichi mestieri, l'arrivo della cantante "Sonia dei Castelli" con la sua band ha risvegliato tutti gli animi dei maschietti cinquentisti che non hanno perso occasione per conoscerla (vedi foto).

Il prossimo anno spero in qualche bel cantante anche per noi cinquentiste!



Luisella Marmo

Munta e Cala Mangia e Beiv per Leis

Sabato 5 giugno 2010 si è radunata una ventina di cinquini con meta Levice (CN) per la 7ª edizione di "Munta e Cala Mangia e Beiv per Leis" (Sali e scendi, mangia e bevi per Levice), passeggiata enogastronomica lungo le vie del centro storico. Ritrovo presso la Concessionaria "Spazio" di Alba alle ore 17; alle 18 partenza con successiva sosta a Cortemilia per raffreddare i motori ed aggregare un gruppo di partecipanti. Graditissima presenza quella della fiduciaria di Cengio Lucia Fresia con l'inseparabile Pier.



Alle ore 20 arrivo a Levice, foto di gruppo e via alla passeggiata "Sali e scendi". Premiazione per tutti i partecipanti.

Questo appuntamento si è rivelato un successo in quanto abbiamo avuto la possibilità di passare una serata diversa. Un sentito ringraziamento alla ProLoco di Levice in particolare al Sig. Alberto per averci dato questa opportunità.

Claudio Bertolusso

R&D
CUORE ITALIANO

Scarpe su misura per la tua Fiat 500

Caro socio del Fiat 500 Club Italia, per tutto il 2010 potrai godere di un trattamento speciale per l'acquisto delle nostre scarpe realizzate su misura per la tua Fiat 500.

Per eventuali ordini e scelta colori contattaci ai seguenti numeri di telefono 0734.859102 / 338.1222815 o visita il sito www.calzaturificiord.com e scarica il Modulo d'Ordine.

Prezzi:
ADULTO [Uomo / Donna]
tutti i numeri _ 70,00 €
BAMBINI
dal 24 al 27 _ 55,00 €
dal 28 al 35 _ 60,00 €
dal 36 al 38 _ 65,00 €

* spese di spedizione 10,00 € (Consegna a Domicilio)

Calzaturificio R&D

via Faleriense, 855 63019 Sant'Elpidio a Mare (AP) Italia tel +39 0734.859102 fax 0734.817998 mob. 338.1222815 mail info@calzaturificiord.com



Bambino
dal n°24 al n°38

RADUNO DELLA MAJELLA



>Mario **Cobellini**

Casoli è un piccolo e tranquillo paese di circa 6.000 abitanti ai piedi della Majella, là dove il Sangro e l'Aventino si uniscono, nella provincia di Chieti. Una tranquillità trasformata all'improvviso (e per poche ore) in allegro caos variopinto delle piccole "quattro ruote" che si sono spinte fin quassù, arrivando perfino dalla Romagna, in occasione del 2° Raduno Nazionale Memorial Nicola Verlengia, un amico scomparso, grande ammiratore di queste vetture. Appuntamenti di questo genere offrono l'opportunità, specie a chi giunge da lontano, di vedere luoghi nuovi, arricchire la propria cultura, scoprire realtà inimmaginabili fatte di scenari sorprendenti in cui gli uomini si sono inseriti nel corso dei millenni.

Questo è il punto in cui i due grandi mari ai lati della Penisola sono più vicini, un percorso relativamente breve ma accidentato che in epoche recenti ha visto fermarsi il fronte della Seconda Guerra Mondiale, alla quale questa terra ha dato un forte contributo prima con i suoi Alpini, andati a morire lontano, e poi, dopo l'armistizio, con l'eroico Battaglione l'Aquila aggregato agli Inglesi dell'8ª Armata. Ne faceva parte la Brigata Majella, composta da giovani abruzzesi che compresero che si era ad una svolta della Storia Contemporanea e che bisognava dare una mano. Molti di loro caddero nel lungo percorso della Liberazione che si concluse alle porte di Bologna con l'onore di una medaglia d'oro. La Brigata Majella nacque proprio qui, a Casoli, fra le mura di questo antico castello che ora visitiamo incuriositi, ascoltandone la storia travagliata ma

sempre da protagonista. Si parte addirittura prima dell'anno Mille, si parla di invasioni barbariche, di possedimenti di Montecassino, di Duchi e di Crociate, di grandi famiglie come quella degli Orsini.

Ma torniamo alle nostre piccole regine della storia dell'automobile, le nostre 500 molte delle quali quasi irriconoscibili. E qui si confrontano due culture. C'è chi per eccesso di amore ha trasformato motori, rinforzato telai, applicato strumenti elettronici, in pratica sostenendo che anche le vecchie 500 con un poco di trucco possano figurare (e anche molto bene) sulle strade dei nostri giorni. E poi c'è chi sostiene al contrario che queste piccole vecchie signore ricavano la loro grande dignità da un trucco "leggero", di "mantenimento", lasciandone intatto lo spirito ed il fascino originale, anche se fatto di qualche ruga. Insomma, ognuno si sbizzarrisce come vuole, mettendo protesi per tentare di ringiovanire questa vecchia compagna o accettandola con amore così com'è, soltanto rifacendole appunto, di tanto in tanto, il trucco perché sia presentabile con dignità,



nonostante gli anni. Seppure diverse, sono comunque dimostrazioni di infinito amore.

Il sindaco Sergio De Luca e l'assessore Mario Foresi esprimono soddisfazione per l'evento e si complimentano con la famiglia Lannutti, originaria proprio di Casoli, che ha voluto il raduno, svoltosi con il patrocinio del Fiat 500 Club Italia. Grazie al parroco Don Gennaro, otteniamo la benedizione e poi alle 9,45 si parte. Risalendo l'Aventino incontriamo una piccola ed antica torre di avvistamento, collegata appunto "a vista" ad

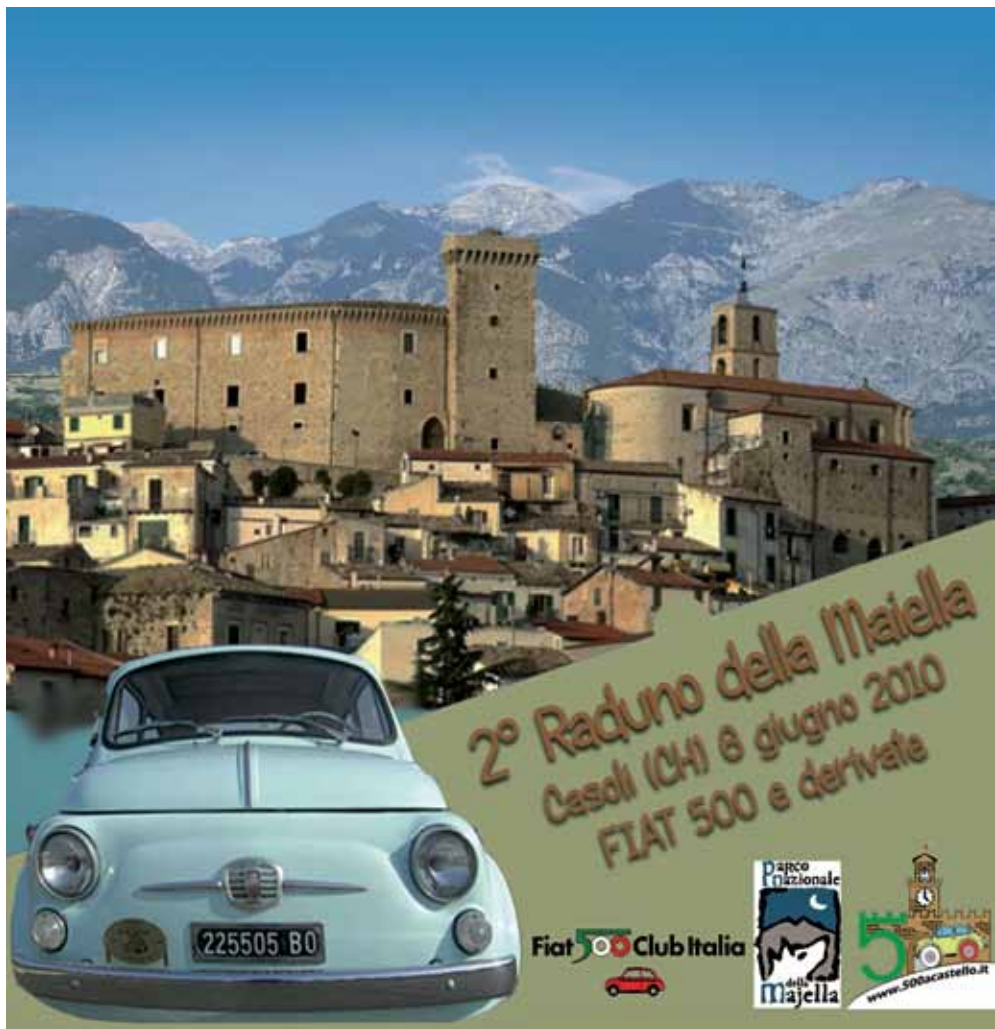

altre, dalle quali con segnali notturni di fuoco, o di fumo durante il giorno, si comunicava l'avvicinarsi di un pericolo, forse anche dal mare. E qui c'è il profondo lago Sant'Angelo, o Lago di Casoli, nato dallo sbarramento costruito negli anni '50 per ricavare energia elettrica. Ogni tanto è necessario fermarsi per dare una controllata al lungo serpentine che arranca (ma con brillantezza) in questo scenario impervio e bellissimo. Ad aiutare sono motociclisti volontari, ma lo starter illustre è l'attore comico "bolognese" Pippo Santonastaso, che ha preso parte a tutti gli incontri di Castel San Pietro Terme (i Raduni Nazionali Amarcord del Castello) ed è stato invitato anche in Majella.

Si parla, mentre andiamo, di tante cose, anche di briganti che venivano catturati e rinchiusi nelle torri. E poi lassù, in un paesino lontano, Palombarola, è nato l'attore Enrico Brignano. E ci sono nomi musicali come Civitella Messer Raimondo, altri, come Fara San Martino, che ci parlano di pastifici di fama internazionale, la maggior ricchezza e occasione di lavoro di queste valli. E pare che il merito principale di tutto questo venga dalle acque purissime che sgorgano abbondanti e che possono essere utilizzate all'origine senza necessità di depurazione: a filtrarle ci pensano i polmoni della Majella.

A Palena, come negli altri luoghi, l'accoglienza della gente è addirittura commovente. Qui c'è un Museo Geopaleontologico preziosissimo e curatissimo, una vera meraviglia anche questa ospitata in un castello, un tesoro per gli studiosi. Le rocce emerse e abbandonate dal mare portano in sé le tracce tangibili di forme di vita ritornate alla luce per l'ammirazione degli esperti e dei turisti che hanno il desiderio di capire, di sapere. Ma ogni luogo meriterebbe la sosta di almeno un giorno, per assorbirne la cultura. E le nostre 500 portano a spasso centinaia di persone che diventeranno sicuramente messaggeri di queste bellezze.

Arriviamo a Colledimacine: sta diventando un'impresa destreggiarsi fra golosità gastronomiche e bicchierotti di vino, in attesa del pranzo che certamente slitterà rispetto all'ora stabilita. Ma è impossibile non lasciarsi coinvolgere dall'abbraccio divertito e dall'ospitalità di questa gente.

Passiamo accanto a Juvanum, dove ci

sono tracce romane che non abbiamo purtroppo il tempo di ammirare. Lo segniamo comunque sul nostro taccuino dei buoni propositi. Concludiamo il nostro anello, in realtà brevissimo (soltanto un'ottantina di chilometri), che

però ci ha condotto attraverso millenni di storia. Ed è una magnifica e affascinante storia che appartiene a tutti noi. Dobbiamo conoscerla meglio. La Majella, come una grande madre paziente, ci aspetta.

Le 500 nel Vallone del Risagliardo

Pramollo (TO), piccolo paese della bassa Val Chisone, il 23 maggio scorso, omaggiato della presenza del nostro presidente Stelio Yannoulis, accompagnato dalla consorte, ha ospitato il Meeting Fiat 500 e derivate organizzato dal Coordinamento di Saluzzo con la collaborazione di Comune e Pro Loco.

Il Comune di Pramollo è formato da un insieme di borgate sparse lungo il Vallone del Risagliardo, che salendo profondo e ripido si allarga in un vasto anfiteatro alpestre, colmo di castagneti, faggi nel basso, verde di pascoli nel gran giro delle creste. In alto, sono sparsi i suoi villaggi rustici ed al centro il Tempio, la scuola; quest'ultima posta nell'antica chiesa cattolica trasformata così in locale d'istruzione, dopo che la popolazione fu resa protestante.

Le iscrizioni si sono svolte presso i locali della Pro Loco situati in Borgata Rue; le note della banda musicale di S.Germano Chisone hanno dato il benvenuto ai partecipanti. Alle 11,15 è partito il giro turistico "alla scoperta di Pramollo": le nostre 500 in fila indiana hanno percorso la strada che porta in Borgata Pellenchi, dove si è fatta tappa per la visita al grazioso ed interessante "Museo di Pramollo", collocato nell'antica Scuola Beckwith, poi Statale fino al 1949, incentrato sul tema della Scuola Primaria nelle Valli Valdesi della zona, tra il primi dell'800 e l'inizio del '900.

La tradizionale foto ricordo è stata scattata in Borgata Ruata. La sosta in Piazza della Libertà è stata l'occasione per assaporare il rinfresco preparato e servito con molta cura dai volontari della Pro Loco.

Alle 13 tutti a tavola, presso il caratteristico Ristorante "Gran Truc" situato in Borgata Bocchiardoni. Le premiazioni ed il concerto della Banda Musicale hanno salutato partecipanti dando l'appuntamento per il 2011.

Un doveroso ringraziamento va all'Amministrazione Comunale per la fattiva collaborazione; ai titolari del

Ristorante "Gran Truc" per la professionalità nel preparare e servire il pranzo; alla Pro Loco, per l'aiuto e la disponibilità; ai componenti della Banda Musicale ed a tutte le persone che si sono adoperate per far sì che il meeting si svolgesse al meglio.

Mauro Paire e Piera Manera



A PANTELLERIA PER REALIZZARE UN SOGNO



>Carla **Bilardello**

Nei meeting della scorsa stagione, qui in Sicilia occidentale, spesso si parlava di Pantelleria: alcuni di noi c'erano stati, tornando da quell'esperienza con un bagaglio di ricordi indimenticabili, altri non c'erano stati e volevano a tutti i costi andare. Così per un weekend, dall'11 al 13 giugno 2010, le 500 sono sbarcate ancora una volta a Pantelleria per vivere "il sogno". Appartiene all'aspetto razionale dire che c'erano 30 autovetture ed altrettanti equipaggi, provenienti da tutta la provincia, che hanno soggiornato al Suvak Hotel; che le colazioni, i pranzi e le cene nonché gli incontri per l'aperitivo sono stati eccezionali per qualità e quantità. "Il sogno" è altro, comincia con le sensazioni che l'isola ti regala: la luce, il vento, il profumo della terra, il colore delle pietre, il sapore dei capperi e del passito, e poi i dammusi, l'odore del mare, il movimento delle rocce, le grotte e ancora il lago di Venere, l'arco dell'elefante... incanti che trovi solo qui.

Trovarsi a Pantelleria, scorrazzare in 500 in lungo e in largo e godere di lei ti fa accelerare i battiti e sui cinquini ti dà un senso di libertà particolare e forse unico. Sicuramente anche noi con le nostre bicilindriche abbiamo regalato emozioni agli abitanti dell'isola, abbiamo stimolato il riaffiorare di ricordi ed in tanti anche la voglia di riavere quella che è, senza ombra di dubbio, la vettura più amata della nostra storia automobilistica. Ma il bilancio nel computo del "dare ed avere" resta net-

tamente a nostro favore. Pantelleria in 500 è un'esperienza bellissima e per questo ci sentiamo di dire grazie agli sponsor che ci hanno consentito di realizzare questo sogno.



NICMAR srl dal 1947

tutti i ricambi per la vostra 500
... e non solo!

Via Orsini 72 r. Genova
Tel. 010 312323 - E-mail: info@nicmar.it

>Gli organizzatori

Domenica 13 giugno 2010 si è svolta, per il quarto anno consecutivo, la festa degli "Amici della 500" a Leno (BS), località della pianura bresciana in cui sorse un'antica abbazia benedettina, oggetto di scavi e ricerche archeologiche che hanno dato finora risultati soddisfacenti. Tante 500 sono giunte numerose da varie parti del nord Italia fin dalle 8,30, con ritrovo nella centrale Piazza Cesare Battisti, meglio, nella "rotonda". Qui, all'ombra dei secolari tigli e sotto lo sguardo dei maestosi leoni marmorei, è stata offerta dagli organizzatori, supportati dai vari sponsor, una graditissima colazione. Tra saluti, foto alle auto tirate a lucido come belle signore, ammirazione del folto pubblico e dei partecipanti, è venuta ben presto l'ora di mettersi in viaggio per

raggiungere il Lago di Garda. Precedute, affiancate e guidate nel percorso da valenti motociclisti, le auto, in una fila indiana coloratissima, hanno attraversato vari paesi della Bassa, fino alla trattoria Gardesana, dove i gestori hanno preparato un ricco aperitivo. Anche qui, nel parcheggio, le grandi "piccole" sono state circondate da ammiratori... Ovunque lungo il percorso i settantasei equipaggi sono stati salutati con simpatia dagli abitanti dei borghi attraversati. Nel salire verso Padenche sul Garda le vetture sono state di nuovo tenute a bada e "governate" dai motociclisti che, come cani da pastore, velocemente percorrevano avanti e indietro la lunga fila perché nessuno sbagliasse strada. Sembravano pecorelle colorate: uno spettacolo unico nel verde delle colline moreniche. Ormai all'una, le auto sono arrivate

nel-l'ampio spiazzo erboso antistante l'Agriturismo Seradel, da dove si gode una vista impareggiabile del Lago di Garda. Qui si è consumato un pranzo gustoso e si sono premiati i più fedeli partecipanti, tra cui una coppia intervenuta con la stessa 500 con la quale fece il viaggio di nozze a Parigi ormai... nel secolo scorso! Il pomeriggio è trascorso allegramente con il sorteggio di una ricca lotteria, possibile grazie al contributo dei numerosi e generosi sponsor. Gli infaticabili organizzatori Bruno e Rosi Scaglia, con i figli (i nipotini!) ed i collaboratori ringraziano tutti i partecipanti e danno appuntamento per il 19 giugno 2011. Alla quinta edizione sono invitati il fondatore del Fiat 500 Club Italia Domenico Romano ed il fiduciario del Coordinamento di Brescia Mario Begotti.



FESTA AMICI DELLA 500 A LENO



Le 500 su Prato

Nelle prime ore di domenica 11 luglio 2010 già fervevano i preparativi sulla piazza del Municipio di Prato Sesia in attesa dell'arrivo delle Fiat 500 per il primo raduno 500 su Prato. Purtroppo alla fine delle iscrizioni si contavano solo 15 autovetture. Dopo una passeggiata di circa 20 km, il gruppo è arrivato al paese di Guardabosone dove, dopo la visita guidata alle bellezze del luogo, è stato servito il rinfresco. Poi partenza in direzione frazione Baragiotta di Prato Sesia per il pranzo nell'Agriturismo "Gli Struzzi"; a seguire, la premiazione alle 500 più interessanti ed all'equipaggio venuto da più lontano (da Novi Ligure).

Vittorio Gianola

IN 500 SOTTO IL CIUCHÈ

>Luisella & Claudio

Il fiduciario di Alba e Bra, Claudio Bertolusso, ha organizzato a Trinità (CN) domenica 26 giugno 2010 l'annuale raduno giunto al quarto appuntamento: grande l'entusiasmo da parte dei partecipanti, che sono arrivati prima dell'apertura delle iscrizioni.

I 64 equipaggi, dopo la registrazione e la foto, si sono avviati per un giro turistico attraversando i paesi confinanti. Visita con tappa aperitivo offerto dall'officina Vissio Bruno (che ha coinvolto l'intera famiglia per soddisfare tutti i convenuti). Rientro a Trinità per il pranzo nel padiglione organizzato dalla Associazione Artigiani e Commercianti che come al solito hanno dato il meglio per il servizio e la cucina. Dopo le premiazioni grande lotteria con ricchi premi.

Molto gradita la presenza di tutti i cinquecentisti ed in particolar modo del socio Giuseppe Calà di San Cataldo (CT), accompagnato dal figlio Giulio; trovandosi in zona per visita ai parenti



hanno deciso di fare una sosta al nostro raduno per proseguire poi alla volta di Garlenda.

**Le 500 sotto il "Ciuchè";
Giuseppe e Giulio Calà
con Claudio Bertolusso
ed Andrea Povero;**

**la famiglia del signor Vissio
al completo in officina
con Luisella e Claudio.**



Domenica 18 Luglio 2010



Domenica 18 luglio 2010 si è svolta la seconda edizione del Raduno 500 a Cavallirio. Presso la sede del Gruppo Sportivo locale si è preparato tutto con cura, cura che stata premiata dall'arrivo di 26 Fiat 500 e derivate. La sfilata si è allungata fino al noto Santuario di Boca ed al ritorno sosta



LE 500 A MONTEVAGO

>Vincenzo Parrino

Affacciata sulla valle del Belice, Montevago (circa 3.300 abitanti), è nota per la produzione di agrumi, uva, olive e fichi d'india, nonché per l'allevamento di ovini. Fondata in epoca araba (il nome deriva da "Mazil-Sindi", che significa "Casale di Sindi") e con una lunga ed articolata storia, è stata distrutta dal terremoto del 1968. L'attuale centro urbano è stato solo di recente riedificato; tra i suoi monumenti vi sono il Santuario della Madonna delle Grazie, la Chiesa Madre e la Chiesa Santi Pietro e Paolo, tutte di nuova costruzione, ma anche la Villa Romana ed i numerosi resti del vecchio centro abitato. I preparativi del Meeting hanno inizio giovedì 1° luglio: si allestisce, con 400 immagini, la mostra fotografica, dedicata ai vari raduni. Il giorno dopo vengono preparate cento borsine contenenti una bottiglia di vino Corbera, una confezione d'olive, una bottiglietta d'olio dell'oleificio la Rocca, due bottigliette d'acqua e vari depliant della città di Montevago. La mattina del 4 luglio, sveglia alle 5,30, colazione e via con i miei due cinquini tirati a lucido come piccole star: il bolide guida-

to da me con a bordo mio figlio Fabio e la L originale del 1970 guidata da mia moglie Maria con a bordo l'altro mio figlio Davide. Arrivo a Montevago alle 7,40 e ci prepariamo ad accogliere i partecipanti. Alle 9 in Piazza della Repubblica ecco le prime auto ed è un susseguirsi fino alle 10,30: si iscrivono come previsto 100 cinquini ed alcune altre auto di interesse storico provenienti da tutto il territorio delle province di Palermo e Trapani. Alle ore 10,50 ci muoviamo dietro la macchina della Polizia Municipale per le vie della città. Non vi dico lo stupore dei montevaghesi vedendo il lungo serpente (è la prima volta che qui si organizza una manifestazione del genere). Alle 11 arrivo al Santuario della Madonna delle Grazie, accolti da Don Giuseppe Benvenuto. Ci saluta anche il sindaco Antonino Barrile. Ripartiamo per visitare la città vecchia distrutta dal terremoto: da allora dei ruderi rimasti non è stata più toccata una sola pietra. Tappa successiva l'oleificio la Rocca, dove ci attende una succulenta degustazione dei prodotti tipici locali, intrattenuti dal gruppo folcloristico La Giummara. Pranzo a base di pesce presso il Ristorante La Fontanella. Dopo le premiazioni e i saluti di rito, finalmente un po' di relax! Sono intervenuti il fiduciario di Marsala nonché referente regionale Renzo Ingrassia, il fiduciario di Corleone Salvatore Greco, Giacomo Grignano fratello del fiduciario di Trapani, Andrea Bentivegna in rappresentanza del Coordinamento di Partinico, il vicepresidente del Club Auto Storiche A.S.D. di Castellamare del Golfo Maurizio Napoli, Gino Bellafiore in rappresentanza dello Sporting Club di Partanna gli Amici del Cinquino. Sono stati premiati la coppia più anziana, i coniugi Bentivegna (140 anni in due), il gruppo più numeroso (il Club di Partanna con 18 adesioni), l'auto venuta da più lontano (da Capaci, 114 km) ed il tesserato più recente (n° 42.318). Ringrazio – sperando di non dimenticarmi qualcuno – il socio e ottimo collaboratore Nino Ganga; l'attuale assessore Vincenzo Infranco e l'ex assessore Giuseppe Di Campo; il primo cittadino Antonino Barrile; il comandante Impastato e il maresciallo del corpo della Polizia Municipale; il consigliere Giuseppe Bilello; tutti gli intervenuti alla manifestazione.



Le forze dell'ordine accanto allo striscione; il sindaco omaggiato con un piatto-orologio (al posto delle consuete targhe sono stati consegnati piatti in ceramica realizzati dalla ditta Il Vecchio Marchese di Petrosino); i cinquini all'oleificio; Vincenzo Parrino con il gruppo folcloristico "La Giummara"

volta a Cavallirio

alle Cantine Barbaglia per il rinfresco. Dopo pranzo ci sono state le premiazioni. Un particolare grazie va al fiduciario di Biella Ivan Fogliano (nella foto) che è intervenuto con amici. Purtroppo si è notata una scarsissima presenza di soci novaresi.

Vittorio Gianola



P.P.P. OMP & C. A RONCO SCRIVIA



>Marina Re e Giuseppe Palmeri

"P.P.P. OMP & C." è la formula che il nuovo fiduciario della Valle Scrivia ha trovato per rimanere fedele alla buona riuscita del primo evento.

Pietro Radole, Piero Rinaldi, Pro Loco di Ronco e... famiglia, amici, collaboratori e dipendenti, colleghi, Comune di Ronco, Sponsor. Tutti i partecipanti che hanno dato fiducia alla manifestazione con la loro presenza. Nuovi, recenti, affezionati, istituzionali. Sono gli ingredienti per questa bella giornata che rappresenta, in sostanza, quello che vuole essere il nostro grande Fiat 500 Club Italia.

Una bella schiera di persone, accomunate dalla passione e da quella vena goliardica ed un poco folle che ci lega e ci fa ritrovare puntualmente, prima

o dopo, ormai da anni, ai vari eventi grazie alla voglia di fare dei volentieri organizzatori.

Mitico Radole che – dopo il tiro mancino che gli abbiamo giocato, proponendolo come fiduciario della sua zona – si è fatto crescere nuove braccia e mani, capaci di passare brillantemente da un motore ad una pratica aziendale ad un gioco piacevolissimo come questo, ma che richiede tempo ed impegno da rubare alla vita personale.

Possiamo fare un ringraziamento doveroso alla maniera del Cavalier Ferrando, pilastro e memoria storica del Club? Grazie alla pazienza delle mogli che seguono i mariti in queste scorribande! Ah, se non ci fossero loro! Grazie Anna Radole e con lei tutti quelli che si sono prestati cordiali e sorridenti. Il percorso si è snodato, nella calda giornata, tra il verde della Valle Scrivia,

Marina e Giuseppe con Pietro Radole; il fiduciario con Piero Rinaldi e la mega-torta. Nella pagina accanto, i cinquini e le altre vetture d'epoca; i tavoli del pranzo con lo striscione del Coordinamento di Avezzano, guidato da Fabrizio Alvaro.

tipico paesaggio dell'entroterra Ligure, sulla strada per Bastia.

Per tornare pronti, dopo la strombazzata, a fare un giro in pista dell'altrettanto mitica OMP.

Sotto una capiente tensostruttura, abbiamo gustato il pranzo all'altezza delle attese, in compagnia di nuovi simpatizzanti ai quali speriamo di aver trasmesso la passione contagiosa.

Dai, Pietro!

Per il prossimo raduno dovrai superare te stesso e magari riuscirai ad aumentare le ore dell'orologio!

18 Luglio 2010

2° Meeting a Costigliole d'Asti



Tutti sullo scalone per la foto di gruppo; Luisella Marmo con il sindaco.

Il 18 luglio 2010 si è svolto il 2° Meeting a Costigliole d'Asti, organizzato dalla sottoscritta.

Ritrovo sotto il Castello; il cortile, fin dalle prime ore del mattino, è stato animato dai rombanti motori e dai visitatori che hanno potuto ammirare le vetture, dalla Topolino alle 500 più colorate. Durante la mattinata molto gradita la visita del sindaco Boriero, persona molto semplice e cordiale.

Verso le 11 foto di gruppo sulla scalinata e partenza per il giro turistico, ammirando le colline astigiane con

tappa aperitivo presso l'"Azienda Agrituristica Giachino", azienda a conduzione familiare che ci ha accolti con grande calore. Come lo scorso anno, l'aperitivo ha soddisfatto di gran lunga tutti i partecipanti (ben 150 persone). Con la pancia già piena siamo partiti alla volta dell'Agriturismo ai Ciuvini per il pranzo: Mimma, cuoca eccezionale, ha gratificato tutti con un'ottima cucina. Infine, premiazione e saluti.

La giornata volge al termine ed è tempo di riflessioni: in 12 anni di raduni

SAN PELINO VECCHIO/AVEZZANO



>Fabrizio Alvaro

Il 25 luglio, in una fresca giornata di sole (i meteorologi avevano minacciato pioggia, invece il tempo ci ha graziati) si è svolto il 4° Raduno di Fiat 500 ed Auto d'Epoca. Senza tema di smentita si è celebrata una giornata di orgoglio motoristico, almeno per gli appassionati di questo settore. Infatti ha sciamato per le strade cittadine di Avezzano, della Marsica e di Corvaro ai confini con il Lazio, una marea di vetturette multicolori, oltre 100, le più elaborate, le più fantasiose assieme alle vecchie e nobili signore. Per citarne solo alcune, la Rolls Royce Silver Cloud, la Cisitalia, la Jaguar SS 2,5 la Maserati biturbo, la Fiat 2300 S, l'Alfa Romeo Giulia Sprint, la Lotus, la Lancia Aprilia e tante tante ancora. La scuderia di Avezzano Di Lorenzo ha dato il meglio di sé e tanto potrà dare ancora con un ricco parco macchine d'antiquariato che fa

strabuzzare gli occhi. I migliori e fedeli testimoni sono i cittadini che si sono affollati per le vie, testimoniando l'apprezzamento e la meraviglia, gustandosi questo passaggio di macchine che non capita tutti i giorni. Molti di loro hanno immortalato questo evento eccezionale con tante foto... L'allegria brigata è stata accolta con generosità dall'Amministrazione Comunale con una targa per l'Associazione "Il Grottino", organizzatrice della manifestazione. I Vigili Urbani ed i Carabinieri hanno accompagnato la comitiva fin dentro il Centro Storico senza problemi ed un aperitivo leggero, offerto dal Bar Sepio, ha rinfrancato i piloti prima di fare rientro in San Pelino Vecchio nell'ampio parking dell'Associazione dove si è consumato un ricco pranzo.

Si è poi passati alle premiazioni, per dare soddisfazione ai proprietari delle vetture meglio allestite, premiando anche la

fantasia ed il buon gusto nell'attrezzarle e per alcuni versi reinventarle. Ha fatto bella mostra di sé l'antica Renault giallo/verde allestita con un motore Ferrari dal maestro della meccanica Antonio Ferreri, scomparso da qualche anno, e per il quale si festeggia in suo onore questo "Memorial". All'arrivo in San Pelino Vecchio, un cartellone luminoso, montato dai cronometristi della Federazione Nazionale, ha registrato i tempi di percorrenza della salita lungo le rampe del Monte Cervaro. Tanti premi sono stati assegnati e tanti ringraziamenti per tutti i collaboratori del Raduno. Unico neo della giornata, l'assenza dell'Amministrazione Comunale di Avezzano.

Chi ha regolato e seguito con occhio vigile il transito delle auto, senza alcun intoppo od incidente, è stato il gruppo dei volontari della Protezione Civile di Tagliacozzo, a cui va ogni merito e ringraziamento. Per fortuna quello che ripaga tutta l'équipe degli organizzatori è la festosa accoglienza, l'atmosfera magica ed il calore riservatoci dal pubblico sceso lungo il percorso. Ci colmano sempre di gioia – sostengono gli allestitori – facendoci comprendere quanto grande sia la simpatia che suscitano le nostre variopinte macchinine, oltre quelle da vero antiquariato, forse proprio in considerazione dei ricordi che emergono in chi è un po' avanti con gli anni. A sorprenderci però sono anche i giovani, entusiasti dalle sapienti e simpatiche elaborazioni di alcune di esse, che si mettono in bella mostra durante queste passerelle.

ho incontrato e conosciuto molte persone, ma nessuno come la famiglia Giachino, a partire dalla nonna arzilla come una ventenne, figlio, moglie e nipoti che ci hanno accolto con affetto e che hanno ancora ringraziato noi per essere stati da loro. Ma il ringraziamento è nostro, perché l'unica cosa che noi abbiamo fatto è stata essere loro ospiti!

Ringrazio il Sindaco, la Polizia Municipale e non da meno il socio Giancarlo Pellegrino che ha dato una mano per la buona riuscita della manifestazione. Vi aspetto ancora più numerosi il prossimo anno.

Luisella Marmo



1° MEETING NELLA CAPITALE DEL CUSCINETTO



>Mauro Paire e Piera Manera

Domenica 25 luglio 2010 a Villar Perosa (TO), in occasione dei festeggiamenti patronali, si è svolto il 1° Meeting Fiat 500 e derivate, denominato "Le 500 nella Capitale del Cuscinetto", organizzato dal Coordinamento di Saluzzo con la stretta collaborazione della Proloco. A Villar Perosa, paese della Val Chisone reso famoso dai Giochi Olimpici di Torino 2006, ha sede l'ultracentenario stabilimento RIV, ora O.M.V.P./SKF, nota multinazionale dove si producono cuscinecchi per automobili e non solo (le nostre 500, quando uscivano da casa Fiat, montavano proprio cuscinecchi RIV). Sono le 8 quando sul piazzale



della Società Operaia, dove si svolgono i festeggiamenti del Santo Patrono, iniziano a giungere i primi partecipanti; il caffè e la foto ricordo offerti dalla Proloco danno loro il benvenuto.

Le 500 continuano ad arrivare, il piazzale è ormai gremito di persone giunte ad ammirare le nostre mitiche ed alle 11 si parte per il giro turistico: il lungo serpentine sfilano nelle vie e nelle borgate di Villar, fino a transitare nella via privata, aperta appositamente per noi, dove si trova la residenza della Famiglia Agnelli. La sosta sulla piazza del mercato è l'occasione per la visita al Museo del Cuscinetto, situato nei locali dello Stabilimento RIV-O.M.V.P. ed aperto al pubblico. I volontari del museo, che guidano la visita, attraverso fotografie, filmati, macchinari e strumenti di misura, ci spiegano come in passato avveniva la lavorazione per la costruzione del cuscinetto (tutto molto interessante). Rinfresco offerto dalla Proloco e si riparte. Alle 12,30 nel palatenda dei festeggiamenti ha inizio il pranzo, preparato e servito dai volontari della Proloco (cui vanno i nostri complimenti); a seguire, le premiazioni e i saluti con l'appuntamento al 2011.

Grazie Villar ed arrivederci al 2° Meeting nella Capitale del Cuscinetto!

Si ringrazia: il Presidente e tutta la Proloco per la fiducia dimostrata, l'Amministrazione Comunale, i Carabinieri e la Direzione O.M.V.P./SKF per la preziosa collaborazione.

In 61 a Sessant

Sembra uno scioglilingua ma non lo è, è il numero dei partecipanti che si sono ritrovati domenica 1 agosto 2010 a Sessant (AT) per il primo raduno organizzato dal Coordinamento di Asti.

Ritrovo presso il campo sportivo e foto di rito. Con il passare delle ore il campo si è riempito di vari modelli e colori di 500.

Alle 11,15 partenza per il giro che ci ha condotti al Castello di Cossombrato dove è stato gustato un fresco aperitivo offerto dalla Proloco e dalla Cantina Bartolino.

Rientro a Sessant per il pranzo sotto il padiglione allestito e curato dagli Amici di Sessant.

Premiazioni singole ed a sorteggio. Molto gradita è stata la presenza di Antonio Erario, socio ed autore del libro "500 Abarth, tutti gli scorpioni velenosi".

Ringrazio tutti gli "Amici di Sessant" ed il Sig. Roberto per aver organizza-



to il giro turistico e la manifestazione in modo eccellente. Non da meno un doveroso ringraziamento al caro socio ed amico Roberto con la moglie Elvira per averci fatto conoscere questo piccolo ma grande paese. Se quest'anno abbiamo fatto 61, il prossimo anno dobbiamo fare "Sessant...".

Luisella Marmo



COSTIERA AMALFITANA BY NIGHT



L'orologio segnava ormai le 5 e l'appuntamento per il gustoso pranzo in agriturismo era fissato alle ore 13.

Dopo la torta, il brindisi e lo scambio vicendevole di un caloroso arrivederci, si è visto così realizzato l'augurio degli organizzatori lanciato in occasione dell'evento primaverile svoltosi sull'isola di Ischia.

La manifestazione ha visto riconfermarsi tra i protagonisti equipaggi entusiasti della precedente esperienza con l'aggiunta di nuovi, che, lieti, spensierati e soddisfatti, hanno potuto esprimere le loro emozioni anche di fronte alle telecamere della troupe televisiva al seguito.

>Gli organizzatori

La passione che anima il Club e i suoi soci ha reso possibile un suggestivo appuntamento estivo in Campania, impegnando il fiduciario della Costa d'Amalfi, Carlo Mascolo, e la titolare dell'AndiamoFuori viaggi & turismo, Lisa Sannino Marrone, nella realizzazione del primo itinerario notturno lungo le curve e i tornanti di una delle coste italiane più famose.

Un percorso limitato alla partecipazione di cinquanta equipaggi che ha offerto come sfondo al corteo delle piccole quattroruote i panorami mozzafiato visibili dai Comuni di Agerola, Furore, Conca dei Marini, Positano, Praiano, Atrani, Amalfi, Maiori e Minori. L'atmosfera notturna ha, inoltre, reso tali località parti di un presepe naturale illuminato dalle luci in lontananza e dai fari delle autovetture.

I partecipanti sono giunti in Costiera nella mattinata di sabato 24 luglio 2010 e, dopo aver riposato negli alberghi loro riservati, si sono riuniti in una delle piazze di Agerola per partire alle ore 17 alla volta di Furore e dare così inizio alla sfilata.

Un ricco buffet, servito su una terrazza panoramica a picco sul mare, ha fornito le energie per salire ancora di più e godere della vista dei Faraglioni di Capri, dell'arcipelago de Li Galli e dell'intera Costiera Amalfitana da un

belvedere di Conca dei Marini. Verso le ore 20 ci si è incamminati verso la spiaggia del Fiordo di Furore, dove era previsto un incantevole giro in barca, annullato, però, a causa delle sfavorevoli condizioni del mare.

L'accesso alla spiaggia è avvenuto aprendo la portiera sinistra della riproduzione di una Fiat 500 in dimensioni reali, realizzata in legno per l'occasione, la cui figura è stata riportata anche sugli adesivi distribuiti ai partecipanti. La stessa auto è stata poi calata sul mare e con i suoi fari originali ha illuminato la caratteristica insenatura costiera, dove poco dopo è stata servita la cena.

Dato che il meteo era incerto, la cena è stata consumata in un'antica rimesa di pescatori, oggi adibita a spazio espositivo di mostre temporanee.

La musica ha intrattenuto i commensali fino oltre la mezzanotte; nel cielo sono ricomparse le stelle e la luna, che si è specchiata sul mare: tutti pronti per raggiungere Positano.

Attraverso le strade, di giorno animate dai famosi abiti tipici locali, si sono toccati Praiano, Atrani, Amalfi ed infine Minori, dove, disposte le auto sul lungomare, i partecipanti si sono rilassati con cornetto e cappuccino, come da programma.

I saluti con il sindaco sono terminati con l'augurio della... buonanotte, poi rientro in albergo.



Nella pagina accanto in alto: si parte per il giro; l'ingresso dello stabilimento, con la D del socio Gerardo Pontolillo e la Giardiniera del socio Marco Charbonier; Mauro Paire con i responsabili del Museo.

In questa pagina, alcuni momenti del suggestivo giro nelle più belle località della Costiera Amalfitana.

25 Luglio 2010



1 Agosto 2010

Giocando a Molochio

Domenica 1 agosto si è svolto a Molochio (RC) il 3° Raduno Fiat 500. Il piccolo paese aspromontano quest'anno ha ospitato circa 80 esemplari di 500 (dalla N alla Bianchina, dalla F alla Topolino).

La giornata è iniziata con la consegna dei gadget a tutti i partecipanti e, dopo la colazione, tappa presso il centro del paese dove un notevole gruppo di spettatori ha fatto da cornice all'esposizione delle 500.

Alle 11 il corteo per le vie cittadine, con le auto accolte da un caloroso

applauso e lancio di coriandoli. Il corteo si è spostato nei paesi limitrofi con sosta nel Comune di Terranova S.M., dove l'Amministrazione locale ha provveduto ad offrire un nutriente aperitivo. Alle 13 rientro a Molochio per il pranzo ed un quiz con domande sulla 500.

Alle 17 tutti di nuovo nel centro del paese, dove i cinquecentisti hanno svolto una divertente gara... di spinta tra i birilli, nella quale si sono distinte le ragazze.

Da segnalare tra i partecipanti la

presenza degli amici del Club Palatinus di Capo d'Orlando e di Modica (RG); nutriti gruppi anche da Vibo V., Sant'Angelo di Brolo e Messina.

Gli organizzatori dell'evento (Giuseppe Franco, Enzo Caruso, Angelo Sciglitano e Giuseppe Malivindi) sono molto soddisfatti della riuscita della manifestazione, ringraziano gli sponsor, il sindaco Alessio, l'assessore Pirrotta e tutta l'Amministrazione Comunale e danno l'appuntamento al 2011.

Enzo Caruso

6 Agosto 2010



I cinquini a Mannoli

+ notizie su www.500clubitalia.it

Il 25 luglio 2010, in località Mannoli, ridente paesino di montagna situato nel cuore del Parco Nazionale dell'Aspromonte, ricadente nel Comune di Santo Stefano in Aspromonte (RC), si è svolto il 3° Raduno di Fiat 500 e derivate. L'evento è stato organizzato dal sottoscritto, fiduciario del Coordinamento di Reggio Calabria, con la collaborazione del Club Fiat 500 di Reggio Calabria presieduto da Angelo Amaddeo. La manifestazione è stata fortemente

voluta da Giovanni Nucera, segretario questore del Consiglio Regionale della Calabria, presente all'evento. Determinante per la buona riuscita del raduno è stato l'aiuto dell'Amministrazione Comunale, nelle persone del sindaco Michele Zoccali e dell'assessore allo Sport e Turismo Francesco Cannizzaro, e del presidente dell'Associazione Pro-Mannoli Sig. Megale, che l'hanno pubblicizzato inserendolo nel calendario degli appuntamenti estivi.

Al raduno hanno partecipato circa 70 vetture, tutte tirate a lucido per l'occasione dagli attenti proprietari, provenienti dalla vicina Sicilia, da Oppido M., Molochio, Bovalino M. e da Reggio Calabria. Nel pomeriggio le auto sono state parcheggiate nella piazzetta di Gambarie d'Aspromonte, bellissima località sciistica, per essere ammirate e fotografate.

Appuntamento all'edizione 2011!

Giuseppe Spadaro



Primo raduno a Brancaleone

Si è tenuto il 6 agosto 2010 il primo raduno Fiat 500 a Brancaleone, in provincia di Reggio Calabria, sulla costa ionica. Malgrado la manifestazione si svolgesse in giorno feriale ed in ambito pomeridiano-serale, è stata coronata da un buon successo. Vi hanno preso parte, oltre alle nostre beniamine, anche vetture di indubbio valore storico ed originalità, quali Fiat 1400, 1100 E, 850 declinate in versioni sportive e cabrio, Lancia Appia, Alfa Romeo Spider... Le iscrizioni hanno avuto inizio alle ore 17 presso la Piazza della Stazione di Brancaleone e si sono protratte sino alle 18,30; 80 circa gli equipaggi, provenienti, oltre che da Reggio e provincia, anche dalla Sicilia. Si è quindi iniziato il giro panoramico, con attraversamento degli abitati di Brancaleone Marina, Paese Nuovo, Razzà, Galati (con il noto Capo Spartivento,

situato ove la costa meridionale della Calabria piega a nord e risale il Mar Ionio) e rientro a Brancaleone, dopo una strombazzante incursione all'interno del Villaggio Vacanze Altalia. Le molte auto e i ristretti spazi di manovra non hanno consentito di effettuare l'escursione a Brancaleone Superiore, nucleo storico ed ormai abbandonato dell'attuale centro abitato, di grande interesse ambientale, situato su una rupe di arenaria a 300 metri sul livello del mare ed accessibile con una strada dalle forti pendenze, caratterizzata da panorami mozzafiato sulla costa sottostante.

Al rientro a Brancaleone, le vetture hanno trovato spazio sul lungomare; cena e premiazioni, offerte con il contributo degli sponsor, hanno avuto luogo presso il vicino "Lido Liberty".

A giudizio dello scrittore, il bilancio di

questa prima manifestazione può ritenersi ampiamente positivo; occorre segnalare il notevole spirito di iniziativa e di collaborazione che hanno saputo dimostrare sia lo staff degli organizzatori - ancorché fossero alla "prima prova" - sia l'Amministrazione Locale, ed il Club motociclistico "Aquila del Sud" della vicina Bova Marina, il cui supporto si è rivelato indispensabile nella regolamentazione e nel blocco temporaneo degli incroci interessati dal transito delle vetture.

Un caloroso ringraziamento va al fiduciario di Reggio Calabria Giuseppe Spadaro ed al presidente del Club Fiat 500 di Reggio Calabria Angelo Amaddeo per la gentilezza e la collaborazione prestatami. Al prossimo anno!

Stefano Barbieri



LO SBARCO DELLE 500

>Nico Marangon

Domenica 8 agosto 2010 un folto gruppo di cinquecentisti ha accettato di visitare il Delta del Po, uno scenario naturalistico da incanto. All'appello del 2° Raduno Interregionale di Fiat 500 e Derivate hanno risposto 61 vetture per un totale di 120 persone.

Grazie alla disponibilità del Comune di Codigoro (FE) e del Comitato Manifestazioni di Mezzogoro (FE) rappresentato dall'assessore Giuseppe Baio-cato, alla sinergia tra i Coordinamenti di Ferrara nella persona di Mirko Ma-

gri e Delta del Po Veneto in quella di Giovanni Pozzato e all'impegno di Erica Cossutta, Ramona Mucchi, Riccardo Frighi e del sottoscritto, si è potuto dare vita ad un appuntamento memorabile.

Dopo esserci radunati in Piazza V. Veneto per le iscrizioni (ad ogni partecipante è stato consegnato 1 kg di riso, una confezione di frutta sciropata ed un cocomero) ed aver consumato un rinfresco, il gruppo dei cinquecentisti si è diretto verso il porto di Gorino Ferrarese (FE). Il tragitto, della durata

di 30 minuti, ha permesso di osservare quelle che sono tra le principali risorse del territorio del Delta: agricoltura (coltivazioni di riso ed ortaggi), turismo (Parco della Mesola e Agriturismo) e pesca (stabilimenti per la lavorazione dei molluschi). All'arrivo gli equipaggi sono stati omaggiati di un orologio da parete con impresso il logo appositamente ideato per la giornata.

Incredibile pensare che fino ai primi dell'800 il terreno che stavamo calpestando era sommerso dal mare!



In alto, foto di gruppo con cinquini e motonave; da sinistra, in piazza a Mezzogoro e le vetture schierate a Gorino Ferrarese.

Alle ore 12, in perfetto orario, ci siamo imbarcati sulla Motonave Principessa, ottimamente gestita dalla famiglia Schiavi. Per qualche secondo l'allegra e rumorosa compagnia ha lasciato lo spazio ad un silenzio di attesa che è culminato con l'accensione del motore dell'imbarcazione. Un brivido ha attraversato la schiena di tutti, seguito da un grande senso di libertà non appena ci siamo mossi.

Il cadenzato borbottio del motore è stato accompagnato dai click delle macchine fotografiche dei partecipanti, intenti ad immortalare autentiche bellezze naturalistiche del Grande Fiume Po e della sua flora e fauna. Durante la minicrociera, lo sguardo ha potuto spaziare tra interminabili canneti, l'irresistibile fascino del Vecchio Faro, l'isola dei Gabbiani e del Bacucco. Dopo un'ora e mezza di navigazione, giunti nel Mare Adriatico, siamo scesi in coperta dove abbiamo potuto consumare un ricco e gustoso pranzo a base di pesce tipico.

A questo punto sia per l'orario raggiunto che per le innumerevoli cose viste, tutto lasciava presagire che la giornata stesse volgendo al termine. Invece no! La motonave ha fatto scalo nell'Isola dell'Amore. Tutti siamo scesi in quella che è definita una delle isole più romantiche della costa italiana, una lingua di sabbia disposta fra due rami del Fiume Po e il Mare Adriatico. Qualcuno ne ha approfittato per fare un bagno rinfrescante, altri per scattare le ultime foto ricordo.

La giornata ha vissuto il suo epilogo con le premiazioni effettuate sempre sulla motonave durante il ritorno al porto. Nell'ordine sono stati premiati: Daniela Sgotto di Abano Terme (PD) per la vettura più vecchia, Andrea Tosi di Mirabello (FE) per la vettura più trasformata, Alessandra Ferro con figlia e nipotina di Taglio di Po (RO) per la compagine più femminile, Francesca Brigliadori di Roncofreddo (FC) per la vettura più simpatica, Bruno Masato di Dolo (VE) per la vettura più origina-

le, Mauro Cavallari ed il figlio Alberto di Cecina (LI) che dopo uno stoico viaggio di 330 km si sono guadagnati il meritato riconoscimento per le vetture giunte da più lontano. Premiati anche Bruno Benini ed Emanuele Carantoni di Ferrara, rispettivamente il primo e l'ultimo iscritto della giornata. Infine, tra gli applausi dei presenti, Francesca Stefani di Adria (RO) è stata eletta Miss Cinquecento 2010.

Al termine della calda ma riuscita giornata, dopo l'immane foto di gruppo ci siamo dati l'appuntamento per il 2011.



Autoricambi Ugon
RICAMBI E ACCESSORI
VASTO ASSORTIMENTO
PER FIAT 500
CORSO RESINA, 73 - ERCOLANO (NA) - TEL/FAX 081 739 32 70
E-MAIL: N.UGON@TIN.IT - WWW.AUTORICAMBIUGON.IT

2° Raduno ad Ortucchio (AQ)

Mai ad inizio agosto il cielo era stato così sereno e la giornata più adatta a questa festa in memoria della giovane Alessandra Celeste, scomparsa anni addietro in un incidente d'auto.

Ortucchio è un paesino della Marsica, tranquillo e raccolto, dove si vive ancora a misura l'uomo, dove tutti si conoscono. È nel cuore del Fucino, nel mezzo di sconfinati terreni agricoli, coltivati a carote, finocchi, patate, barbabietole e tanti altri prodotti, che vengono distribuiti in tutto il territorio nazionale oltre che all'estero.

I partecipanti al raduno, un bel numero di cinquecentisti (oltre quaranta), hanno ricevuto all'iscrizione una bella sacca ricolma di questi prodotti della terra, molto apprezzati, oltre alle magliette ed al cappellino dell'Associazione Alessandra Celeste, organizzatrice di questo secondo incontro. I suoi animatori, Giuseppe Campomizzi e Franco Martellone, presidente e vice, hanno lavorato molto per la manifestazione, che vogliono diventi sempre più importante e seguita con maggiori presenze dagli appassionati della nostra vetturessina.

Dopo la colazione, il gruppo si è recato al cimitero per un saluto alla memoria di Alessandra. Dopo questo momento di riflessione, i partecipanti hanno apprezzato la performance del gruppo folcloristico giovanile di Cerchi e l'esibizione della Banda di Ortucchio, svoltesi nella piazza principale del paese. Ad un segnale preciso il gruppo di vetture si è mosso alla volta di Lecce dei Marsi, Gioia dei Marsi, Trasacco e Luco dei Marsi, attraversando i centri storici salutati dalla gente incuriosita e rallegrata dal passaggio del serpente multicolore e strombazzante. Un attimo di pausa al Bar "Nuova Angizia" per un aperitivo rinfrescante, dopodiché il tanto atteso ristoro e relax presso il ristorante "Il Granaio" di Trasacco. La giornata si concludeva nel pomeriggio ad Ortucchio, dove si sono messe in mostra le qualità di oculati piloti e la gagliardia delle cinquecentine, che anche questa volta hanno superato la prova del tempo. Un fraterno saluto a tutti i partecipanti ed un arrivederci per il prossimo anno.

Fabrizio Alvaro



MARCHE & 500!

>Mirko **Mancinelli**

Il 22 agosto 2010 si è svolto il Raduno per Fiat 500 e derivate da Camerino (MC) a Serrapetrona (MC) sulle strade della Vernaccia D.O.C.G. e del Serrapetrona D.O.C., organizzato dal Coordinamento di Macerata in collaborazione con i Comuni di Camerino e di Serrapetrona e la Pro Loco di Serrapetrona.

Il programma della giornata ha visto arrivare i cinquini, circa un centinaio, dalle ore 8 presso il parcheggio del ristorante "I Duchi" di Camerino,

dove sono avvenute le iscrizioni ed è stata consegnata una borsa contenente un pacchetto di Pasta di Camerino, un pacchetto di caffè Varano, una bottiglia di passata di pomodoro, una bandiera tricolore con il logo del nostro Club, gadget e volantini vari.

Alle 10,15, dopo la colazione offerta dal Comune di Camerino, ha avuto inizio il giro turistico in direzione Serrapetrona, dove il Comune e la Pro Loco hanno offerto l'aperitivo ed una bottiglia dei succitati vini tipici. Sempre seguendo il "filone enologico", si è tenuta la visita ad un'azienda vinicola con assaggio della Vernaccia D.O.C.G..

Verso le 12,30 la carovana ha ripreso la sua marcia per tornare a Camerino e raggiungere il ristorante "I Duchi" per il pranzo, durante il quale il Coordinamento di Macerata ha regalato una targa ricordo e una bottiglia di vino a tutti i conducenti. L'organizzazione ha

proceduto poi all'elezione di Miss 500 tra quattro signore scelte tra tutte le partecipanti al pranzo. A loro è stato regalato un salume prodotto dal Salu-



mificio Eredi Bartolazzi Renzo di Muccia (MC). Infine sono state consegnate delle targhe speciali: a Nello Pennesi, come conducente più anziano, e Jacopo Antonini, quello più giovane, entrambi di Camerino; a Gianpaolo Coccettini di San Severino Marche (MC) per l'auto più anziana (una 500 C Topolino del '51) ed a Stefano Del Gatto di Fermo per quella più giovane (una 500 R del '75); ad Eugenia Taddei di Cles (TN) quale conducente residente più lontano (il suo viaggio è stato di 500 km); a Leonardo Grifoni di Terni quale primo iscritto al raduno ed a Denis De Michele di Montecosaro Scalo (MC) quale primo prenotato, al quale è stato anche consegnato un regalo particolare offerto dalla Gioielleria "L'Idea e la Forma" di Camerino. L'ultima targa è stata consegnata al fiduciario del Coordinamento di Fermo Bruno Rossini quale rappresentante del gruppo più numeroso.



**Sopra, le vetture schierate;
A sinistra, il Ristorante "I Duchi"**

La manifestazione ha avuto termine alle 17. L'organizzazione ringrazia tutti coloro che hanno partecipato e collaborato alla riuscita della manifestazione e dà appuntamento a tutti al prossimo raduno previsto sempre a Camerino (MC) per il 14 agosto 2011.



Generazioni

A proposito dell'insossidabile cav. Ferrando, socio fondatore del nostro Club, in questa foto – che si riferisce al raduno svoltosi l'11 luglio alla Marina Genova Aeroporto – vediamo suo figlio Marco (altro iscritto della prima ora) impegnato a far parcheggiare i cinquini partecipanti ed in particolare quello guidato da Roberto, figlio del compianto presidente Gian Paolo De Capitani, con a fianco la compagna Bruna.

Marco Ferrando, nonostante le incombenze lavorative e di famiglia, non manca di partecipare alle attività sociali e Roberto De Capitani è nella Segreteria del Club.

Alla Festa del Minestrone

29 cinquecentisti hanno partecipato alla festa del minestrone alla genovese svoltasi a San Martino di Paravanico (Ceranese, provincia di Genova) nell'ambito dei festeggiamenti patronali della "Madonna Grossa". Il gruppo era guidato dal fiduciario di Genova Ponente Gino Rigolli coadiuvato dal sottoscritto.

Nell'occasione sono stati distribuiti copie di "4piccoleruote" e del notiziario dei Veterani Sportivi (con l'articolo della firma del protocollo con l'Unicef) e DVD "La storia di una passione" alle autorità presenti: il sindaco di Ceranese Omar Calorio, il parroco Don Diego Testino, il presidente del Circolo Parrocchiale di San Martino di Paravanico Angelo Calorio, i vicepresidenti del Circolo Enrico Poli e Romina Rossi, il fondatore dell'organizzazione ed ex corridore con carretti ed auto Elio Rossi detto "Tappe", l'instancabile collaboratrice Luisa Campora.

Mario Ferrando



Miscellanea

- 1-2. Raduno di Cupello (02/05/10);
3-4. Passeggiata a Campofiorito (18/07/10);
5-6. Raduno di Caltagirone (18/07/10),
ritagli del Giornale di Sicilia inviati
da Luca Masaracchio;
7-8. Raduno di Cura Carpignano (01/08/10).



CALTAGIRONE

Autoraduno, le mitiche Fiat «500» in giro per la città

*** L'evento dedicato ai possessori della «Fiat 500», organizzato dal coordinamento di Caltagirone del «Fiat 500» Club Italia, si terrà in città questa domenica, con inizio a partire dalle ore 8:30 quando verranno aperte le iscrizioni presso la sede della concessionaria Fiat Vella (in via delle Industrie). Il programma prevede dopo la colazione, il tour della città seguito subito dopo dalla visita al Museo della Ceramica, la giornata proseguirà alla volta della frazione di Santo Pietro per un pranzo succulento ed un pomeriggio allietato dall'accompagnamento musicale e da giochi vari. (*LMA*)

A CALTAGIRONE. Momento di grande interesse per gli appassionati



UNA FESTA ALLE «500» 120 ESEMPLARI PER LE STRADE

*** Una scintillante carevana di Fiat 500 ha abbracciato la città, nella seconda edizione del II Meeting San Giacomo, organizzato dal coordinamento locale del Club Italia col patrocinio del Comune, "richiamando" 120 "cinquini", prodotti dal 1957 al 1975 con i loro proprietari. Le vetture

schierate su Piazza della Regione, si sono avviate per la passerella per le vie del centro storico, per poi rendere omaggio ai capolavori dei maestri ceramisti custoditi nel Museo cittadino, ha concluso l'evento il pranzo del sodalizio presso la frazione di Santo Pietro. (TIMA)



Trasporti... Speciali!





IDEA E FOTO DI U. GIACOBBE



Una giostra con tutte 500

L'amore per la 500 non è stato, per Danilo Cosci, fiduciario di Grosseto, un amore a prima vista. Anzi, la piccola grande auto gli era familiare sin da quando aveva 18 anni (ne aveva poi usate due). È stata la 500 comprata per la patente nuova della moglie a fargli capire le sue virtù, anche perché ci fu chi quella 500 corteggiava. «Quando lascio l'auto parcheggiata, al ritorno leggevo bigliettini anonimi che chiedevano di poterla comprare... Allora mi resi conto di avere fra le mani un gioiellino...».

Ed eccolo il gioiellino: una 500 D del 1964 color grigio, tutta originale, costata 300 mila lire.

«Anch'io, – ricorda Cosci, – ho avuto l'amico che mi ha suggerito di iscrivermi al Club. Era l'anno 1994. La mia tessera porta il numero 1.581. Ho passato una vita nelle strutture dirigenziali del nostro sodalizio, ricoprendo anche la carica di vicepresidente, mentre oggi sono segretario e referente della Sardegna e della Toscana».

A parlare con il dirigente toscano bisogna stare attenti. E sì, perché se covate anche voi la fiamma del promoter e dell'organizzatore sensibile all'immagine e alla promozione, allora potreste venire rapiti da una girandola di fatti e personaggi accaduti e da accadere che Cosci, con la sua simpatica *cocina* (cadenza) grossetana, sa così bene raccontare.

E non si tratta di idee a livello stratosferico, ma di idee che si sono realizzate concretamente, avendo come banco di prova iniziative come quella per Arbore (Personaggio dell'Anno), presenze nella trasmissione di Magalli, realizzazione di una fiction con un mese di riprese incentrate sulla 500, per finire a Uno Mattina in occasione dell'ultimo Festival di Sanremo.

«La cosa che mi ha sorpreso di più è stata la crescita dei soci. Quando aderii eravamo duemila. È il segno che il mito parla ancora».

«Ma non bisogna fermarsi. Ora l'obiettivo è quota 30 mila soci».

In questo sforzo indicato da Cosci, protagonisti sono i giovani e quindi centrale è la creazione

DANILO COSCI,
UN GENIACCIO
DELLE PR
E DELLA
PROMOZIONE

“UNA TROVATA
PER RENDERE
CONVENIENTE
LA TESSERA
DEL CLUB”

di spazi per coloro che sono nati dopo che la produzione della 500 era cessata (1975). «Il discorso si riferisce al sito internet, per il quale chiamerei a raccolta tutte le forze del sodalizio. Dovremmo fare un concorso di idee, sperimentazione di avanguardia in grado di rendere il nostro sito un modello da imitare».

La 500 è una macchina fantastica. Capace di cose semplici ma eccezionali. Racconta Cosci: «Un giorno mi misi in viaggio con la 500 e mi vidi seguire insistentemente da un'auto di grossa cilindrata

che, alla fine, mi superò e dal finestrino c'era un bimbo che teneva attaccato al vetro il disegno da lui schizzato, al momento, della mia 500!».

L'elenco dei lanci promozionali per la 500 architettati da Cosci è impressionante: la diretta del TG5 sul gemellaggio all'aeroporto di Grosseto fra 500 e l'aereo Fiat 104; la presenza sempre più importante alla Mostra-Scambio di Grosseto; la scenografia realizzata per creare un ambiente con la neve (presente Tomba) e così via decine di iniziative capaci di diffondere messaggi di simpatia per la 500.

«La crisi che stiamo attraversando, – spiega Cosci, – mi spinge ad avanzare due proposte: la prima è quella di “limare” le spese di partecipazione dei cinquecentisti ai raduni, puntando alla qualità piuttosto che alla quantità dei nostri incontri e l'obiettivo (su cui il Club si sta già muovendo) di rendere “conveniente” la tessera, che deve dare servizi e agevolazioni allettanti. Perché non offrire con la tessera anche una assicurazione per l'eventuale traino della 500 in panne?».

Ma la predisposizione allo show promozionale guarda anche al futuro. «Ho in testa di proporre un distributore di benzina d'epoca da inaugurare al Meeting a Garlenda, oppure adeguare una giostra per i bimbi con tutte 500, oppure ancora creare un muretto di piastrelle (sull'esempio di Alassio) con le firme di coloro che amano e rendono mondiale la nostra utilitaria. Infine: perché d'estate non battere le spiagge della Riviera con delle 500 sulle quali invitare i bambini a visitare il nostro bel Museo?».



Daniilo Cosci (nella foto) è un vulcano nell'inventare, organizzare e lanciare azioni promozionali per far conoscere in Italia e all'estero la 500. Nell'intervista, le sue nuove proposte.

Dalla Fiat di Torino al Fiat 500

Dalla Fiat di Torino e di Melfi al Fiat 500 Club Italia: così potrebbe essere sintetizzato il percorso di Giuseppe Pellegrino, che dalla natia Venosa svolge il lavoro di fiduciario di Potenza. «Non ho capito bene come e perché, ma dopo i primi giorni di parziale inattività da neopensionato mi sono messo a poco a poco in moto ed ora sono in piena attività, anche con un buon arretrato» scherza Pellegrino, che aggiunge:

**GIUSEPPE
PELLEGRINO
FIDUCIARIO
DI POTENZA
LANCIA IL
VULTURE**

**“IL MONDO
DELLE 500,
SPINA DORSALE
DELL’UNITÀ
D’ITALIA”**

«Con la tessera 1.804, nel 1994 sono entrato, su indicazione di Enrico Bo, nel Club. È stato tanto il lavoro sinora svolto, basti pensare che il nostro Meeting di Potenza è alla sua 15ª edizione. Ora svolgo anche il ruolo di coordinatore regionale, che mi permette di conoscere da vicino i fiduciari: è una bella esperienza, col formarsi di molte amicizie anche sul piano personale. Proprio grazie ai nuovi fiduciari sono riuscito a far decollare in Campania nuove manifestazioni in territori privilegiati come Capri (l'ultimo raduno, sabato e domenica 18 e 19 settembre, a cui hanno preso parte 37 vetture selezionate, è stato una vera e propria affermazione), Ischia, Positano, Napoli, Costiera Amalfitana e Sorrentina, Paestum».

Pellegrino continua: «Tornando ai miei meeting, vorrei ricordare che essi si svolgono nella zona del Vulture, terra ricca di storia, cultura, artigianato e agricoltura. I partecipanti, attraverso le passeggiate in 500, scoprono dei luoghi che non pensavano esistessero a pochi chilometri dalla loro residenza. Parlo delle bellezze archeologiche di Venosa, delle sue Catacombe ebraiche, del Castello di Pirro del Balzo dove nacque il famoso madrigalista Carlo Gesualdo Principe di Venosa, della Casa di Quinto Orazio Flacco, del sito paleolitico, del complesso dell'Incompiuta, oltre che delle pregiate cantine dove si può degustare l'insuperato "Aglanico del Vulture". Ci sono poi salumifici, caseifici, oleifici, biscottifici, laboratori di ceramica e mosaici...»

«E non ultime, si possono bere le famose acque minerali delle Fonti del Vulture». Quale è il segreto delle amicizie che consolidano il nostro Club? «Il miracolo che accade tra i cinquecentisti è quello di familiarizzare subito in nome dell'amore che si condivide per quattro pezzi di lamiera, indipendentemente da quello che si è, dal ruolo che si ricopre nella società civile, dalla religione che si professa, dalle origini meridionali o settentrionali, dalla lingua parlata e dal

colore della pelle. La 500 unisce tutti quelli che la amano ed il Club incarna questi valori, che, in un momento politico come quello che stiamo vivendo, significano avere fatto l'unità d'Italia».

Come vedi il futuro del nostro sodalizio? «La mia speranza è che sempre più giovani si avvicinino al Club. Saranno loro a tramandare il mito, ma sta a noi avvicinarli, convincendoli con il nostro esempio di volontariato (non a fini di lucro!). Al riguardo approfitto di questo spazio per lanciare un appello agli organizzatori di raduni: visto anche i momenti di crisi che stiamo vivendo, cerchiamo di abolire la quota di iscrizione o riduciamola al minimo». Il futuro, naturalmente, vuol dire giovani. Su questo aspetto, cosa ne pensi? «I giovani ormai comunicano molto tra loro utilizzando internet, e noi abbiamo bisogno di loro, se vogliamo vivere ancora a lungo. Rappresentano il futuro, è importante averli tra noi, anche negli organi direttivi e decisionali. Io coinvolgo spesso e volentieri mio figlio Rocco nelle problematiche del Club, ricevendo anche utili suggerimenti».

Cosa senti ancora di dire? «Chiudo facendo un elogio a tutti quelli che sono coinvolti nella redazione della nostra rivista 4piccoleruote, diventata ormai molto bella e ricca di contenuti significativi, tanto che molti giovani me ne richiedono una copia per collezionarla. L'unico neo sta nella spedizione postale. A noi del Sud arriva sempre tardi e molti si lamentano».

Dice Pellegrino:
«La mia speranza è che sempre più giovani si avvicinino al Club. Saranno loro a tramandare il mito. Ma sta a noi, inizialmente, avvicinarli».



Giuseppe Pellegrino (nella foto) propone: «Con uno sforzo di noi organizzatori, si potrebbe ridurre al minimo la tassa di iscrizione ai raduni».



RADUNANDO...

Un pizzico di poesia in salsa parmense

>Raul Tentolini

Questa è la cronaca di un raduno. E allora perché non sta in "500 a tutto gas?" Perché ciò che c'è scritto - e come è scritto - va oltre i fatti, dritto al cuore. Leggetela con attenzione... e capirete!

Radunando. Sì, è un gerundio che, ripetuto, potrebbe divertire: "radunando, radunando che male ti fo?". La 500 che abbiamo dentro, come la "Vispa Teresa" di quando eravamo bambini. L'infanzia è leggera come il battito d'ali di una "gentil farfallina" e non dovrebbe mai essere turbata. La mente corre al "Gaslino" di Genova, l'ospedale pediatrico; all'Unicef ed alla difesa dei diritti di ogni piccolo essere umano; al Museo "Giacosa" ed al concorso "La 500 agli occhi dei bambini"; al raduno di Santa Lucia, che reca doni per i bambini, voluto, oltre la morte come un testimone per la vita, da Gianni Barezzi di Soragna.

Eccoci dunque a Soragna, in provincia

...focchi di neve di cellulosa che non obbligano catene a bordo...

di Parma, nella bella Piazza Garibaldi ove stanno schierate una settantina di "quattro piccole ruote" convenute al "3° Raduno Storico Fiat 500 - Gianni Barezzi". Il 500 Day di Soragna. Domenica 23 maggio 2010, cielo terso, pieno sole di piena primavera, pollini iperattivi (chisenefrega delle allergie), candidi piumini dei pioppi cipressini a mimare, in aria ed al suolo, focchi di neve di cellulosa che non obbligano catene a bordo. E poi un'organizzazione esemplare, curata in ogni dettaglio dal neofiduciario del Coordinamento di Fidenza (PR) Vilmer Rolli con la sua ammirevole squadra. Il sindaco,

Salvatore Jaconi Farina, ex luogotenente dei Carabinieri, esprime un cordiale benvenuto agli equipaggi presenti, ringrazia per la numerosa partecipazione (oltre il numero limite di 60) ed augura a tutti una lieta giornata. L'assessore della Regione Emilia Romagna Roberto Garbi pronuncia parole di considerazione e di compiacimento per gli amanti della storica 500 in una terra così ricca di tradizioni motoristiche. Domenico Romano, fondatore del Fiat 500 Club Italia, giunto espressamente da Garlenda per onorare la memoria di Gianni Barezzi e per officiare il passaggio di consegne tra il fiduciario ad interim Tentolini e l'esordiente Rolli, porta il saluto del presidente nazionale Stelio Yannoulis e di tutto il Consiglio Direttivo. La Famiglia Barezzi, presente al completo, conferisce commossa dignità alla manifestazione.

Il giro turistico della mattinata ci porta a Fontanellato ove, attorno al bel castello quattrocentesco, simbolo dell'antica signoria dei Sanvitale, è in corso la fiera locale con bancarelle e con tanta animazione popolare. Largo alle nostre 500, che sono ammiratissime ed accolte da applausi. Le cortine merlate e le torri angolari si specchiano da secoli nell'acqua del circostante fossato e, con stupore momentaneo, nelle nostre scintillanti carrozzerie.

Il bel tempo consente l'allestimento dei tavoli per il pranzo all'aperto e all'ombra di un'apposita struttura. Il ristorante "Al Voltone", all'altezza della propria fama, non delude i radunisti ed offre loro piatti scelti della migliore cucina parmigiana. Al termine dello squisito momento gastronomico viene chiamato alla ribalta, come a teatro (in fondo siamo nella terra di Giuseppe Verdi), tutto il personale del ristorante per un grande applauso prolungato e sentito.

Tutti a bordo per il percorso pomeridiano che, lungo strade tranquille ed ordinati coltivi in rigoglio, ci porterà a Busseto. Il serpentone, formato dalle 72 Fiat 500, si snoda preceduto dalla staffetta in motocicletta, regolato da volontari del traffico, chiuso dal "fine colonna" e



Passaggio delle consegne da Raul Tentolini a Vilmer Rolli con la "benedizione" di Domenico Romano. Nella pagina accanto, l'evento visto da Stefano Visora.

dall'attentissima macchina "scopa" che, vedendomi accostare ed arrestare sul ciglio della strada, si ferma dietro. Spiego che debbo rientrare a Soragna, su richiesta di Domenico Romano, il quale necessita di una consulenza del mio fido amico-meccanico Vainer Cagnoli per la Jolly Ghia di una giovane coppia di sposini cremonesi. Invertiamo dunque la rotta. La Jolly in questione è una bellissima, simpaticissima vetturetta, totalmente aperta con i sedili in vimini, ma produce un rumoraccio ed un sibilo poco rassicuranti. La sposa è incinta all'ottavo mese. Cagnoli, come levatrice o come ginecologo non ha grandi credenziali (per fortuna non servono), ma come meccanico nulla da eccepire. Si tratta di un giunto e di un cuscinetto della ruota posteriore destra; il rientro a Cremona, distante una quarantina di chilometri, con un po' di cautela può essere effettuato senza problemi. Parola di Cagnoli, comunque stiamo in contatto telefonico per ogni evenienza. Auguri per la Jolly, ma soprattutto per i futuri genitori Sergio e Chiara Colleselli, nonché per la nascita Bianca. C'entra Rocca Bianca? Chissà.

Ripartiamo all'inseguimento del serpentone che raggiungiamo poco prima di Busseto ove transitiamo tra due ali di folla plaudente. Mentre passo sento un grido provenire dal pubblico: «Viva Garlenda!». «Viva!» rispondo emozionato. Una soddisfazione immensa per un vecchio cinquecentista qual sono. Lungo il percorso leggo il cartello stradale di una località con un topònimmo che sembra inventato: "Semoriva". Qualche dubbio? Siamo nella Bassa di

Guareschi. dove "...verso sera, passa rapida la Morte in bicicletta. O passi tu sull'argine di notte, e ti fermi, e ti metti a sedere e guardi dentro un piccolo cimitero che è lì, sotto l'argine. E se l'ombra di un morto viene a sedersi vicino a te, tu non ti spaventi e parli tranquillo con lei." Questa è la Bassa parmense dove l'ampio, eterno respiro del fiume, placido e maestoso, pulisce l'aria e gli animi. Non per nulla la località ove sorge la bella

nato formaggio Parmigiano-Reggiano accompagnato, in modo sapiente e responsabile, da spumeggiante lambrusco e da bionda malvasia. Vengono sorteggiati sostanziosi premi che vanno ad arricchire le sacche dei radunisti colme di generi alimentari molto apprezzati dalle mogli, anche da quelle rimaste a casa. Commossi saluti di congedo alla Famiglia Barezzi, ringraziamenti sentiti all'indirizzo di tutta la nutrita squadra

...sento un grido provenire dal pubblico: «Viva Garlenda!». «Viva!» rispondo emozionato.

senza secondo Gabriele D'Annunzio passavamo in rassegna i requisiti fondanti di un buon raduno:

- a) deve soddisfare il socio radunista;
- b) deve servire a diffondere l'immagine positiva del Club;
- c) deve coprire l'aspetto turistico, culturale e gastronomico;
- d) deve curare l'animazione e l'affiatamento dei presenti con iniziative e trovate varie (sorteggi di premi od altro);
- e) deve esprimersi con una buona organizzazione che parte dalla comunicazione informativa (presentazione), all'accoglienza cordiale, all'iscrizione ordinata e svelta, ai saluti delle Autorità, alle note per i media (giornali e TV) ed arriva alla sicurezza dello svolgimento con tutte le autorizzazioni, la copertura assicurativa, uno Staff efficiente e numericamente sufficiente.

Si fa presto a dire raduno, a pensarlo ci vuole niente, per realizzarlo bene, come per tutte le cose valide, occorre ispirazione e traspirazione. Tanto sudore; vero Vilmer? Sono seduto al volante, l'amico Vainer Cagnoli sistema la sua cintura di sicurezza, sto per accendere il motore e m'accorgo di una presenza: una tenue farfalla gialla si è posata sul cofano della mia 500 che ha lo stesso colore di quella di Gianni Barezzi. Come si fa a disturbare una farfalla? Come si fa a non pensare a Gianni?



abbazia benedettina che visitiamo, con la pregevole guida di padre Amedeo, si chiama Chiaravalle della Colomba. Mi riprometto di tornare, con calma solitudine, in futuro. Ma il tempo pomeridiano ed il raduno, così ben orchestrato, volge al termine. Ultima tappa al Caseificio di Pongennaro, dove troviamo un lungo tavolo allestito per un saporoso incontro (poteva mancare?) con stagio-

di Soragna ed un cordiale abbraccio al fiduciario, l'amico Vilmer Rolli ed alla discreta, sorridente, efficiente sua consorte Lorella.

Il "3° Raduno 500 Day di Soragna" è terminato rispondendo a tutti i punti qualificanti. Proprio con Domenico Romano, mentre eravamo al ristorante "Al Volto- ne" tra un tortellino ed una profumata fetta di culatello (rossa prelibata inde-



elvezioesposito

Tappezzeria auto d'epoca

- ▼ Interni auto d'epoca
- ▼ Capote
- ▼ Tappeti
- ▼ Guarnizioni e gommini
- ▼ Ricostruzione guarnizioni anche su campione

Per la tua Fiat 500:

- Tappezzerie in Kit pronte da montare
- Capote, tappeti, guarnizioni, gommini e copri auto
- Ordini online 24 ore su 24
- Spedizioni in contrassegno
- Qualità, velocità, novità ed offerte

CI TROVI ANCHE SU FACEBOOK



OFFERTA ESCLUSIVA
SCONTO DEL 10% su tutti gli
ARTICOLI FIAT 500
presenti in catalogo

Via Zanotti Bianco, 28/30 • 87100 Cosenza • Tel. e Fax 0984 36074 Cell. 340 5274950 www.elvezio.com • info@elvezio.com

Professionisti del settore

Dediti da più di 40 anni al confezionamento degli interni per le auto d'epoca, il nostro obiettivo è quello di far rivivere gli interni della tua auto. Per il confezionamento utilizziamo modelli di tappezzerie dell'epoca e materiali contemporanei riprodotti come l'originale, in conformità all'omologazione A.S.I.. Qualità dei materiali e precisione nelle rifiniture sono caratteristiche essenziali del nostro prodotto. Assistenza tecnica e celerità nella gestione dell'ordine sono il cuore del nostro servizio al cliente. Restaurare gli interni d'epoca non è solo il nostro lavoro, ma è anche la nostra passione.



UNA LETTERA D'AMORE

...ad un figlio
che si sposa

>Valentino **Merolla**

Caro Antonio,
ci è sempre piaciuto pensare che la vita sia un campo da coltivare dove ognuno semina e attende il raccolto. Oggi ci sentiamo come i più felici dei contadini, che hanno seminato, hanno arato, hanno lavorato nei giorni di pioggia e di sole, hanno visto il seme trasformarsi in fiore e poi in frutto e ringraziano Dio per aver dato loro il raccolto migliore. Quel frutto è ciò di più prezioso che un uomo possa avere, ciò che, inshallah, rappresenta l'unico legame tra la vita e la morte; quel frutto, caro Antonio, sei tu, nostro figlio.

Abbiamo cercato, come ogni genitore, di tracciare per te la strada più agevole, abbiamo lavorato per liberarla dai sassi sui quali avresti rischiato di inciampare e cadere; questo doveva essere il nostro compito, questa è stata la nostra missione.

Ma quella strada l'hai percorsa da solo, con i tuoi sacrifici, il tuo impegno quotidiano, le tue notti in bianco ed oggi hai raggiunto il primo traguardo.

Noi genitori ti abbiamo semplicemente accompagnato, con le nostre preoccupazioni, le nostre ansie nascoste, la nostra gioia per ogni difficoltà superata. Tutti noi abbiamo fatto la nostra piccola parte, anche i tuoi fratelli.

Molto spesso in silenzio, nascosti die-



tro le quinte, ma l'unico vero protagonista sei stato tu.

Dicono che la vita non sia altro che un immenso palcoscenico dove ognuno recita la propria parte.

Se così è, oggi potremmo dire che è finito il primo atto di questa strana, ma affascinante commedia; si chiude il tuo primo sipario, a noi tutti non resta che balzare in piedi e applaudirti, così forse riusciremo anche a nascondere quella piccola goccia che scende giù dagli occhi.

Non ci stancheremo mai di ringraziarti per averci dato la possibilità di essere orgogliosi di te.

Con immenso amore

Il tuo papà e la tua mamma...



Il commento

Antonio Merolla, figlio del socio Valentino, si è sposato con Virginia Galasso a Poggiomarino (NA) il 3 luglio 2010.

Abbiamo scelto di non inserire le loro foto nella consueta rubrica "500&Sposi" bensì in uno spazio a parte proprio in virtù della lettera che papà Valentino ci ha inviato con le immagini, per poterla pubblicare integralmente.

Oggi noi scriviamo di continuo, pestiamo forsennatamente sulle tastiere di cellulari e computer per cercare di comunicare nel caos che ci circonda. Ma la cara vecchia lettera? C'è chi dice sia morta, ma in realtà ha la pelle dura...

Lettera privata, segreta, da nascondere nel cofanetto o tra le pagine di un diario. Lettera aperta – come è diventata questa – per parlare non solo al destinatario, ma a tutti coloro che potrebbero cogliere il suo significato...

Ci è piaciuta, questa lettera, perché né retorica né stucchevolezza colpiscono chi prova a parlare col cuore, mentre – non senza tremare – guarda volare lontano dal proprio arco quella freccia chiamata figlio (*"Voi siete gli archi da cui i vostri figli come frecce vive sono scoccate"*, Khalil Gibran).

S.P.



Di tutti i materiali!

Proseguiamo l'esame della vasta collezione del nostro fiduciario Claudio Bertolusso: «Oltre ai tradizionali modellini che ho acquistato e sto acquistando (sono arrivato a circa 450 esemplari), ho iniziato per la gioia di mia moglie a collezionare anche i peluche, partendo da quelli comprati al Meeting di Garlanda 2010, ripieni di golosissime caramelle di gelatina a forma di 500. I cinquini in ceramica sono invece dei graziosi salvadanai (sperando di metterci qualche euro per i futuri acquisti); il giallo e il bianco provengono dalla Sicilia e sono stati realizzati artigianalmente» spiega l'interessato.

Nella terza foto vediamo il diorama, realizzato dal genovese Giorgio Delfino, per celebrare la prima edizione del raduno alla Marina Genova Aeroporto dello scorso 11 luglio.



Ruote Ruggenti, la polizza assicurativa per collezionisti di autovetture e motocicli d'epoca.

GARANZIA BASE RCA (per autovetture e motocicli)*

Numero di veicoli da assicurare	Per collezioni di veicoli di età superiore a 30 anni**	Per collezioni comprendenti fino a 5 veicoli di età tra i 20 e i 30 anni***
fino a 3	€ 150,00	€ 230,00
da 4 a 5	€ 200,00	€ 280,00
da 6 a 10	€ 240,00	€ 320,00

*La Garanzia RCA prevede anche che la Compagnia non possa rivalersi su di te in caso di sinistro per guida in stato di ebbrezza, guida con patente scaduta o mancata revisione del veicolo.

** Veicoli che abbiano compiuto il 30° anniversario dalla data di costruzione o di prima immatricolazione.

*** Veicoli costruiti o immatricolati entro il 31/12/1990 (valido per l'anno in corso).

E con le GARANZIE OPZIONALI, applicabili su uno o più veicoli, avrai la garanzia Rimborso spese per il Traino abbinata all'Incendio "a primo rischio assoluto", e potrai aggiungere anche le garanzie Vip Cristalli e Infortuni del conducente. Per viaggiare con la massima tranquillità.

Ruote Ruggenti. Ecco tutti i vantaggi da collezionare:

- puoi stipulare la polizza per tutte le marche e i modelli di autovetture e motocicli
- non è richiesta l'iscrizione ad A.S.I., F.M.I o A.C.I
- non hai limitazioni alla circolazione (puoi transitare anche durante sfilate e raduni)
- puoi includere in polizza fino a 4 conducenti autorizzati e variarne i nominativi in qualsiasi momento della durata del contratto
- non importa dove risiedi, la polizza è stipulabile dai soci di club di veicoli di interesse storico e collezionistico regolarmente costituiti di tutta Italia.

Fondiarria-Sai Divisione Fondiarria
Agenzia Generale "Voghera-Cavour"
 Via Covini, 13 - 27058 Voghera (PV)
 Tel. 0383.640556 - Fax 0383.360334
 Cell. 347.8993032 - 340.2181066
 E-mail: fondiarria.voghera704@gmail.com
Agente: Massimo Castoldi



IL REGALO DEL DIPLOMA: LA GITA AL MARE

**Fiction o
autobiografia?
Ai... nutrizionisti
l'ardua sentenza!**

>Luciano **Vitale**

Quasi tutti la chiamavano "Giardinetta", ma il suo vero nome era "Giardiniera" in onore della "Giardiniera Belvedere", versione station wagon della celebre Topolino. Era la macchina di cui tutti erano entusiasti per le novità apportate alla meccanica e per la sua non indifferente capacità di carico. La usavano migliaia di artigiani, agricoltori, commercianti come mezzo professionale, trasformandola, la domenica, in capiente autovettura per tutta la famiglia con un sovraccarico, oggi impensabile, di passeggeri e di bagagli.

Mi piace pensare che la Giardiniera abbia segnato una svolta nel modo di vivere degli italiani. In quel periodo si cominciava a respirare un'aria di benessere e si esorcizzavano in un finto oblio le privazioni ed i sacrifici patiti nel periodo postbellico. Anche grazie ai pagamenti a rate si assisteva ad una corsa sfrenata ai consumi; nelle case si sfoggiavano il primo televisore, i vari elettrodomestici e non poteva mancare neanche la nuova vettura che rappresentava il clou della tecnologia, offrendo sicurezza e comfort. A partire dal 1960, la Giardiniera si era affiancata alla Berlina, con il suo passo allungato di 10 centimetri ed il famoso motore a "sogliola", mirabile creatura di Dante Giacosa, ed era diventata ben presto un insostituibile mezzo di lavoro e di svago, contribuendo al successo planetario della piccola utilitaria di Torino.

Ci potevamo ritenere fortunati, perché in famiglia ne possede-

vamo una, naturalmente l'unica autovettura, sempre scattante, pronta e poliedrica nei suoi innumerevoli usi. Un bel giorno, per festeggiare degnamente il mio diploma di ragioniere, si decise che ci saremmo concessi con tutti i parenti una bella gita "fuori porta" a Montalto di Castro, la località di mare più vicina alla nostra bella Orvieto. È bene precisare che l'Umbria è una delle poche regioni d'Italia non bagnate dal mare e in mancanza di alternative ci si doveva di solito accontentare delle acque un po' paludose del vicino lago di Bolsena. Ma quello doveva essere un giorno speciale che meritava il meglio, come le distese di sabbia fine, le onde potenti del vicino lido tirrenico, miraggio di solito pressoché irraggiungibile.

All'iniziativa aderì volentieri una moltitudine di parenti: lo zio Ermano, tassinaro de' Roma, con la moglie, zia Rosa, i tre figli, il cane Lillo, la zia Ada e zio Rinaldo da Terni, zia Pierina con il marito Renato macellaio di Viterbo ed il mio amico Cesare Perali, come me neo-ragioniere con l'Ape della ditta di ferramenta carico di sedie, sdraio, ombrelloni, bottiglioni di vino, innumerevoli rotoli di rete (per delimitare la spiaggia) e la sua inseparabile motosega, il "giocattolo" preferito. «Io arrivo un po' prima - aveva detto - disbosco un po' di macchia mediterranea, preparo una bella brace e con dei rami frondosi di eucalipto costruisco



Gli artisti e il cinquino

L'8 settembre 2010 è venuto in visita al Museo il pittore veronese Nicola Danzi, che ci ha portato tre litografie tratte dai suoi quadri e che rappresentano ovviamente la 500. I suoi soggetti preferiti sono infatti moto ed auto.

La particolarità della sua tecnica pittorica è l'impiego di tessere di plastica (tipo carta di credito) opportunamente tagliate e utilizzate a mo' di spatola.

Per ulteriori info su di lui:

www.nicopaintings.com

Ugo Giacobbe



un capanno per stare al fresco nelle ore di maggiore calura».

In casa i preparativi erano cominciati presto, anzi molto presto, alle 4 di notte, tanto per portarsi un po' avanti con il lavoro. Il sodalizio culinario di mia madre e delle zie si sbizzarì in un'enorme quantità di piatti: pomodori ripieni di riso, timballi, lasagne al forno, insalata di maccheroni, frittate di tutte le specie, montagne di fettine impanate, spezzatini, polpette e così via, un'apoteosi di cibi che, una volta pronti, riponevano in cassette catalogate (antipasti, primi, secondi...) che poi gli uomini, compreso me, caricavano sul portapacchi della Giardiniera. Alla carne aveva provveduto zio Renato, soprannominato "sderenato" per quell'incedere curvo che giustifica-

va con l'apri e chiudi del frigo della macelleria. Aveva pensato bene di portare un paio di cassette di briciole, una ventina di metri di salsicce ed una profumata porchetta con il limone ancora in bocca, che rappresentava il fiore all'occhiello della sua produzione. Al vino aveva provveduto zio Rinaldo: due o tre damigiane di Orvieto classico che trasportava con la sua 1100 familiare. «Basteranno? Quasi quasi quasi ne compro un'altra passando per Gradoli, perché un po' di aleatico non guasta». Nessuno parlava ovviamente di acqua. Finalmente si partì. L'alba ci accolse nelle vicinanze del lago di Bolsena e ne approfittammo per fare la colazione perché tutti, vista l'alzataccia, eravamo proprio affamati: pizza, torte salate, uova sode, salame, suppli ancora tiepidi (preparati con il riso avanzato dei pomodori ripieni), qualche assazzino di porchetta per non appesantirsi troppo ed abbondanti bicchieri di vino che dettero alla numerosa compagnia una mattutina ed inaspettata allegria, buon preludio alla giornata che doveva seguire.

Con perentoria determinazione mio padre, maresciallo dell'aeronautica perennemente in divisa, ordinava le successive soste: Valentano, Canino, Montalto. Strada facendo si ripetevano gli assaggini, gli "aperitivi" che alimentavano scollacciati stornelli romaneschi.

«A ma', guarda che la crema della zuppa inglese al caffè se squaial!»

«Fermi tutti, giù dalle macchine!» sentenziò il maresciallo.

Altra sosta, questa volta breve, il tempo per spartirci il dolce e bere solo un bicchierino di nocino preparato da zia Rosa.

Finalmente arrivati! L'odore del mare, del salmastro ci stordiva; eravamo frastornati dall'immensità delle acque e dalle onde che si infrangevano sulla incontaminata spiaggia di sabbia finissima. Cesare ci aspettava impaziente di farci vedere il suo lavoro: con la motosega aveva "disboscato" metà litorale,

aveva cintato e delimitato la zona a noi riservata e acceso il fuoco. La brace era pronta ed allora si diede il via alla festa: gli uomini cominciarono ad arrostitire, a fuoco lento, le costine, visto che erano quelle che richiedevano più tempo.

«Nun ve bagnate che avete magnato, senno ve piia na' sincope...» ci urlavano le zie intente a preparare la grande abbuffata.

* * *

Colpa forse dell'aria di mare e del vino che scorreva a fiumi, ma alle cinque di sera eravamo ancora a tavola; una portata dietro l'altra, una sinfonia di odori e di sapori che arrivava direttamente al cuore.

Alle sette zia Ada suggerì di mangiare per cena qualcosa di leggero: un po' di fagioli con il tonno, qualche fetta di caciocavallo, giusto un assaggio di trippa in umido, per i buongustai lumache al pomodoro e mentuccia ed infine un'insalata mista per "sgrassare".

Ormai la giornata era alla fine, eravamo felici, ballavamo, cantavamo e stornellavamo a non finire, mentre Cesare continuava a far legna per scaldare e illuminare la sera. La gara di rutti vide il maresciallo fermarsi alle semifinali perché surclassato da zio "Sderenato" che con un mirabile do di petto si meritò una spontanea standing ovation di tutto il litorale.

«Lo vedi ecco Marino, la sagra c'è del vino...portace n'antro litro, che noi ce lo bevemo...e quando er vino, mbhé, arriva ar gozzo mbhé ce fa er ficozzo mbhé... è meio de' la sciampagna er vino de ste vigne...» e così via...

Al tramonto nessuno di noi aveva fatto il bagno, ma non ci importava più di tanto. La giornata al mare si stava concludendo, c'era ancora chi giocava con Lillo tirandogli le ultime fettine impanate ormai dure come il granito, molti si erano appisolati sulle macchine, altri russavano spudoratamente, la zia Rosa stravaccata sul sedile posteriore della 600 multipla, con un filo di voce cantava malinconica: «Il barcarolo va contro corrente... e mentre la luna de lassù fa capocella, rischiarà il viso de Ninetta bella...» Anche Cesare, spegnendo la motosega, disse «Adesso basta».

Fuoriserie

È uscita la nuova edizione di "Fiat 500 fuoriserie" (Società Editrice Il Cammello) di Alessandro Sanna.

Il volume è stato notevolmente ampliato e presenta una nuova veste grafica.

Ben 350 le fotografie, in bianco&nero e a colori, quasi esclusivamente d'epoca.





Prestigioso traguardo per il Fiat 500 Club Nederland

>Luciano Vitale

Groenlo, 10-11-12 settembre 2010

Cari cinquecentisti, è vero, molti anni sono passati dalla costituzione del nostro Club: ci siamo ingranditi, il numero dei soci è ormai un primato mondiale, abbiamo una struttura capillare radicata nel territorio nazionale ed estero che ogni anno cresce e si migliora, una segreteria efficiente, un museo multimediale, un sito web super frequentato, una miriade di iniziative, ma di una cosa non ci possiamo "bonariamente" vantare, cioè del fatto di essere stati i primi a costituire un Club dei fedelissimi della 500, in quanto preceduti, seppur di pochi anni, dagli amici olandesi.

Al loro invito a partecipare al Meeting celebrativo del 30° anno dalla costituzione del Club, abbiamo doverosamente e sentitamente risposto con una delegazione formata dal vicepresidente Alessandro Scarpa, dal sottoscritto, da Robert e Matty Boot, nostri soci olandesi che vivono da anni a Garlenda, dal glorioso equipaggio (giunto l'anno scorso in 500 fino a Capo Nord) composto da Albert Amann ed Anna Lucetera di Guanzate (CO) e dalla super500 del nostro fiduciario di Como Giovanni Lembo, accompagnato dalla sua signora Savina e dalla figlia Silvia. Appuntamento a Groenlo e tutti in-



30 JAAR 6E LUSTRUM

sieme al Marveld Recreative, un'area attrezzata con efficienti strutture ricreative, posti camper, bungalow (vere casette bifamiliari) e tanti prati meravigliosamente curati. Per raggiungere questo luogo non si incontra alcuna difficoltà se si possiede un normale navigatore e buona resistenza alla guida. Comunque per accontentare i tradizionalisti amanti delle cartine stradali, dirò che da Garlenda sono 1.230 chilometri, prima si arriva a Chiasso, poi si attraversa la Svizzera (Lugano, San Gottardo), poi la Germania per giungere infine in Olanda; basta seguire le indicazioni per Basel, Frankfurt, Koln, Oberhausen, Bocholt, Groenlo. Una tirata memorabile, scommessa sperimentata e vinta dal nostro poliglotta vicepresidente più volte e senza interruzioni per incontrarsi con la fidanzata olandese, ora sua signora, Willemijntje Schoemaker. A proposito, permettetemi una piccola raccomandazione: cari cinquecentisti che amate il mito dell'olandese, imparate bene i loro nomi a volte

impronunciabili, perché avrete da fare con le Marijke, Marieke, Annetje, Bets, Janneke, Hannie, Berjna e soprattutto comportatevi bene perché dovrete rendere conto alle mamme, la maggior parte giunoniche valchirie che sanno come far rigare dritti i malintenzionati. Vorrei continuare su questo tema che mi sta tanto a cuore, ma lo spazio che ho a disposizione non lo permette e devo parlare del meeting.

Il presidente del Fiat 500 Club Nederland, Henk Gijzen, al Muziekgebouw Volhording, offrendomi l'ennesima birra, mi ha informato che i partecipanti al raduno sono stati 312, alcuni dei quali provenienti da Inghilterra, Germania, Belgio, Svizzera e ovviamente Italia, con una percentuale altissima di 500 Giardinieri, tutte con il loro gancio e il carrellino, qualche Gamine, una Scout e poche auto personalizzate anni-luce lontane dalle magistrali elaborazioni casalinghe. Ottima l'organizzazione, che ha previsto un tour-caccia al tesoro di circa





A sinistra, la foto aerea; qui sopra, la delegazione italiana accanto al tipico mulino. Ed ancora: alcuni momenti del raduno, compresa la cerimonia con lo scambio di oggetti ricordo, la premiazione di Lembo e Amann ed i bimbi con le Pigotte e gli Orsetti Unicef. A destra, Luciano alle prese con zoccoli formato maxi!



80 chilometri con quiz su determinati punti del tracciato.

Un'altra giornata, finalmente di splendido sole, è stata interamente dedicata alla visita della città di Zupthen, che vanta un centro storico veramente interessante, splendidamente curato e conservato nella sua originalità. Sosta per un coffee-break al castello di Ruurlo.

Mi ha colpito il fatto che ogni strada, dalle più piccole di campagna a quelle cittadine, abbia la sua pista ciclabile frequentatissima ad ogni età, in quanto qui la bicicletta è il mezzo di locomozione più importante e... guai a non dare la precedenza!

Il paesaggio si presenta con prati a pascolo e frequenti distese di mais, qua e là fattorie linde e ordinatissime (non hanno né tapparelle né persiane alle finestre), con i tetti spioventi, alcuni parzialmente coperti da canne palustri. Certamente tutti sapete che il territorio olandese è formato dal delta del Reno, quindi da sabbia tolta all'insidia delle acque e resa fertile

nel susseguirsi dei secoli. Non c'è una pietra e quelle che si trovano sono preziose tanto da essere usate per abbellire l'ingresso delle case.

Le varie fasi del raduno prevedevano soste per mangiare (self-service) i caratteristici cibi olandesi. Non provate a leggere il menù perché troverete enorme difficoltà di interpretazione, per esempio, se ordinate un *Uitsmijter met ham* (butta fuori con prosciutto), la specialità del classico caffè-ristorante di Groenlo (con possibilità di lettura dei quotidiani) vi porteranno due uova appena cotte con un po' di prosciutto e formaggio molle, adagiate su una grossa fetta di pane in cassetta. Se ordinate un'insalata vi porteranno una ciotolina di lattuga annegata in una salsa lattiginosa su cui galleggiano cipolla e erbe aromatiche. Non azzardatevi a chiedere per condire l'olio o l'aceto, perché di difficile reperibilità. D'altra parte mia madre diceva sempre "mogli e buoi dei paesi tuoi", ma è buona educazione apprezzare gli usi e i costumi di chi ci

ospita. Un'avvertenza per i buongustai: gli olandesi, pur producendo ed esportando tonnellate di burro, non lo usano, ma per tutte le necessità culinarie, anche per condire la pasta, c'è la margarina. Se vi avventurate ordinando *hongaarse goulash of kip kerrie*, sappiate che è piccantissimo ed è annegato in una salsa densa con tonalità amaranto scuro che vi inviterà ovviamente a bere una birra di grosse dimensioni.

La cerimonia d'addio ci vede tutti presenti, prima alla simpatica foto aerea, poi ai ringraziamenti di rito ed infine al discorso in lingua madre del nostro vicepresidente Scarpa (strana la coincidenza con il cognome della moglie, Schoemaker).

Un po' alticcii per le numerose libagioni accompagnate da panini rigorosamente imbottiti con un wurstelone, ascoltiamo il coro e l'orchestrina folk che incuranti dell'improvviso diluvio si esibiscono in "Viva, viva l'Olanda!": credetemi, l'unica cosa che ho capito.



THE FIAT 500 INVITES YOU TO TRAVEL

You sit behind
the steering wheel...
and go!

>Stefania **Ponzone** translated
by James and Jan **Di Carlo**

The 30th anniversary of the Fiat 500 Club of the Netherlands was celebrated by a meeting at Groenlo on the 10-11-

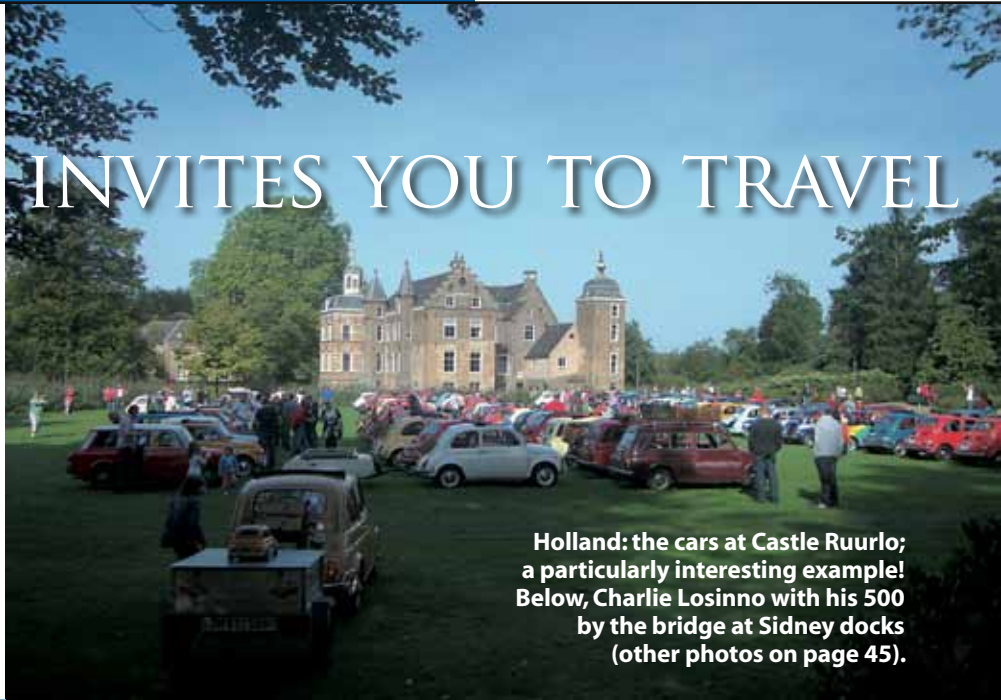

Holland: the cars at Castle Ruurlo; a particularly interesting example! Below, Charlie Losinno with his 500 by the bridge at Sidney docks (other photos on page 45).



the main one being a Treasure Hunt of about 80 km, stopping at the charming Castle of Ruurlo and then visiting the town of Zupthen which is typical of the region, (here there was entertainment in the form of many street bands which added to the atmosphere). Another stop was at a farm and an evening dance and award ceremony was held in an open air theatre, defying the rain. Arranging the event must have put a lot of stress on the organisers, but the beautiful Dutch scenery and seeing the wonderful 500's driving around compensated for the bad weather. In order to record this event, an aerial photograph of the 500's formed up into the number 30 (to represent the anniversary of the founding of the club) was taken. In many cases the Fiat 500 is the engine that takes people to cross national frontiers. It is true that people who like to travel on long journeys also like to travel in their 500, could it be the unique sound of the engine, or the passion or just perhaps travelling itself, it could also be wanting to try again

and again the strength and ability of this little car to cover long distances. Or perhaps they attempt a long journey just for a game. Because all journeys start in the mind not when we start the engine of the car. All the effort of travelling is rewarded by seeing new places, and scenery, meeting new people and experiencing new customs and culture.

Certainly the Fiat 500 helps to reduce not only the physical distance, but also the cultural one: in this case the small car is an excellent ambassador! The car is a real ambassador, not because it is a symbol of 'Made in Italy', but it also represents a bond with our country, or the one of our fathers, or for those who have some patriotism in their heart (Note: the Italian flag on the car of Charlie Losinno!)

Lets sit behind the steering wheel with the attitude of a pioneer: even today, when you can virtually reach the whole world with a couple of clicks, the sound of the 2 cylinder engine takes you further away.

12th September 2010. Over 300 cars took part, including representatives from many other countries (England, Germany, Belgium, Switzerland, Italy...). The group from Italy comprised of: the vice-president Alessandro Scarpa, the club representative of Como Giovanni Lembo with his wife and daughter, club member Albert Amann and Anna Lucetera. Luciano Vitale and Robert and Matty Boot. Unfortunately the weather was not kind, but despite this the 3 day event was full of activities,



lavazza Tecno

COSTRUTTORE DA OLTRE 45 ANNI
DI PARTICOLARI MECCANICI MOTORISTICI
E DI TRASMISSIONI PER VETTURE
DA COMPETIZIONE. STORICHE E STRADALI

CAMPIONATO ITALIANO 2009 VINCITORE CLASSE 700 GR/2









Pilota: G. Anastasi

Regione Piana n. 51 Frazione Picchi - 12062 CHERASCO (CN)
tel./fax 0172 488036 - 489973 cell.3483814819
e-mail: info@lavazzatecno.it sito: www.lavazzatecno.it

PASSIONE AUSTRALIANA



Con i saluti dell'Italian Made Social Motoring Club, una bella cartolina da Sydney firmata da Charlie Losinno e Andy Mendes-Lopes. Entriamo poi nei loro garage: in quello di Charlie (il "Nonno's Garage"), un'Alfa rossa del 1968, una Topolino gialla del 1949, una Topolino verde/crema del 1950 e la sua preferita, la cinquina del 1969 con la targa "AMO 500"; in quello di Andy, una Topolino del 1949 e una cinquina del 1960 "EDI 232", "the most favourite", entrambe da restaurare. «We are both looking for more members to join the Fiat 500 Club Italia» ci scrivono, e naturalmente saremo lieti di iscrivere nuovi amici dall'altro capo del mondo!



500 SCATTI

dall'album dei soci



uno



due



tre

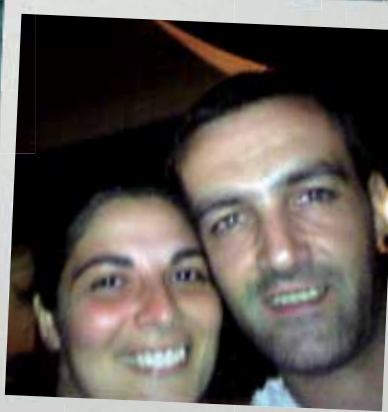

quattro



cinque



sei



sette



otto

Alessandro Morrone, dopo tanto lavoro, è riuscito a finire il suo cinquino e ce lo mostra nello scenario dei monti della Sila a 1.300 s.l.m. in provincia di Cosenza (1). Salvatore Ferraro posa accanto alla 500 L del 1971 di papà Alessandro al suo secondo raduno a Morano Po - AL (2). Alessandro Serpi da Guspini (CA) è al lavoro per poter rimettere in sesto la sua cinquina, al momento "tutta smantellata" (3), ma lui e sua moglie Sara (4) sperano di venire a Garlenda per il raduno del 2011. I soci belgi Eric Cambier e Salvatore Cutaia con il conservatore del Museo Ugo Giacobbe in occasione dell'ultimo Meeting di Garlenda (5).

Leonardo, figlio della socia Annamaria Manici di Padova, ci scrive: «Ecco la foto della nostra 500 F del 1966 che in passato è appartenuta a mio nonno e che finalmente ho iniziato ad utilizzare anch'io, avendo preso la patente da pochi mesi, imparando fin da subito a fare la famosa doppietta. Oltre alla 500 si vede anche la mia Vespa 50 del 1967» (6). Dai coniugi olandesi Guus e Marlie Beliën per Maurizio Candini: eleganti "posteriori" di Gamine a Laigueglia, 3 luglio 2010 (7). Per una cinquina così, ci vuole un garage da autobus! Ma è solo un "gioco virtuale", un simpatico morphing realizzato da Antonella Cosola (8).



nove

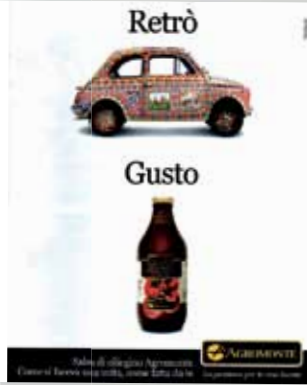

dieci



undici



dodici

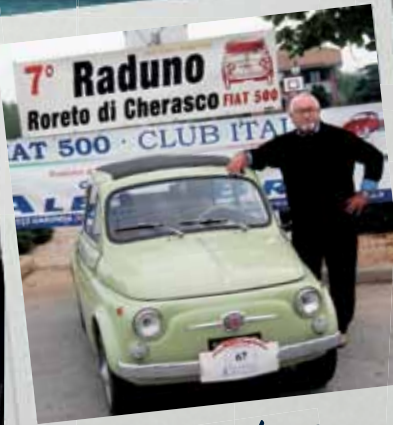

tredici



quattordici



quindici



sedici



diciasette

Antonella Peroni dalla provincia di Vicenza e la sua famiglia hanno partecipato al 1° raduno il 6 giugno 2010 a Soave (VR); nella foto, il marito Paolo e il figlio Filippo posano accanto alla loro L del 1971 (9).

Dal nostro presidente Stelio Yannoulis, una pubblicità pubblicata sulla rivista "Cucina Moderna" (10). Una bella L per Maurizio Ottaviani (11). Congratulazioni al socio Vito Tempesta di Catania per la nascita del suo piccolo Marco, avvenuta il 15 luglio 2010 (12). Giorgio Basso di Canelli con la sua 500 D verde oasi al raduno di Roreto di Cherasco 2009 (13). Il nostro fiduciario Giuseppe Pastorino al 4° Raduno di

Giusvalla, 11 luglio 2010 (14). Da Renato Giannis, una Giardiniera fotografata a Bussana Vecchia, il borgo alle spalle di Sanremo duramente colpito da un terremoto a fine '800 e che dagli anni '60 è noto per la presenza di numerosi artisti (15).

Ancora un tocco di "500 International", dalla Germania, ecco la cinquina di Giuseppe Matassa ad un raduno organizzato dalla Mercedes ad agosto. La L del 1972 non ha sfigurato in mezzo a tante belle "vecchie signore" (16). Concludiamo con una "anticipazione" di "500&Sposi": Chiara e Luis Pieri con la mitica 500 della zia Adelia Toni, nostra socia (17).

500 & SPOSI

dall'album dei soci



uno



due



tre



quattro



cinque



sei



sette



otto

Salvatore Cusani, socio dal 2005, ci fa i complimenti per il nostro lavoro (grazie!) e ci presenta la foto delle sue nozze (1). Dal fiduciario di Finale Ligure Ivo Barbacini, le nozze di Erika e Pietro con la ormai nota 500 Limousine dei coniugi Abrate (2, foto Studio Lovisolo). Maurizio e Letizia sposi il 10 luglio 2009 (3, foto inviata da G. Maurizio Talio da Taormina). Andrea e Francesca Lucchesi da San Cassiano di Controni Bagni di Lucca (LU), matrimonio il 24 luglio 2010 (4). Benoit e Sabrina, sposi il 7 agosto 2010,

a Saint Quentin De Baron (Gironde, Francia) con la 500 F del 1972 rosso corallo scuro del fiduciario Pascal Renaudeau, che si è prestato anche come autista, visto che lo sposo è suo figlioccio (5-6).

Carmelo Arco ci propone le foto delle sue nozze, che sono state un mini-raduno di veicoli d'epoca, con la 500 e la Vespa dello sposo, la cinquina del cognato ed altri mezzi (7-8). Daniela e Matteo, giovani bresciani, hanno scelto per accompagnarli la L del nostro fiduciario Mario Begotti (9).



nove



dieci



undici



dodici



tredici



quattordici



quindici



sedici



diciassette

Rima Padovani ed Aldo Ferrari si sono uniti in matrimonio a Garlenda il 5 Settembre 2010 (10, foto Studio Rossello).

I genovesi Maurizio Lauciello e Laura Ventura si sono sposati il 20 giugno 2010 e appena arrivati dalla luna di miele hanno preso parte al loro primo raduno, quello di Marina Genova Aeroporto. Notare le... scuse alla povera cinquina così conciata (11-12).

Un poker di matrimoni per una 500 rossa d'amore: è quella del socio Pierluigi Ferrari di Cantù, che ha

accompagnato all'altare Lino e Daniela il 24 settembre 2005 (13), Stefano e Simona il 10 ottobre 2005 (14), Enrica e Daniele il 2 settembre 2007 (15) e Stefano e Marina il 20 ottobre 2007 (16). La vettura, una F del 1965, è stata restaurata nel 1998 e sfoggia un rosso Ferrari che si... intona al cognome del proprietario ed evidentemente piace molto agli sposini. La segnalazione è del fiduciario di Como Giovanni Lembo.

Blu squillante e fiori bianchi e rossi per la 500 vestita a nozze del torinese Maurizio Costanzo (17).

DAL L.U.M.: SOSPENSIONE (2^A P.)

Dopo l'anteriore (4PR n° 5), la posteriore

>Enrico Bo

Sospensione posteriore

Sul libretto Uso e Manutenzione a questo proposito si legge:

"Sospensione Posteriore: a ruote indipendenti, con molle elicoidali e bracci oscillanti. Ammortizzatori idraulici telescopici a doppio effetto".

Le sospensioni a ruote indipendenti (con molle a elica, molle a balestra, barre di torsione, elementi elastici in gomma), consentono a ciascuna ruota di sollevarsi ed abbassarsi senza coinvolgere la ruota compagna, con evidente vantaggio per la stabilità del veicolo.

Quanto sopra in generale, ora nello specifico riguardante la 500.

La sospensione posteriore è a ruote indipendenti, con bracci oscillanti, molle ad elica ed ammortizzatori idraulici telescopici a doppio effetto. I bracci oscillanti sono collegati al fondo scocca mediante "estendbloc".

Le molle ad elica sono munite alle estremità di guarniture in gomma.

Gli ammortizzatori idraulici sono dello stesso tipo di quelli montati per la sospensione anteriore.

Al braccio oscillante è fissato, mediante dadi, il mozzo porta cuscinetti per l'albero della ruota ed il disco porta freni.

Sull'albero della ruota è fissato, all'esterno, il tamburo freno; all'interno è calettato il giunto elastico scanalato per l'accoppiamento al semiasse.

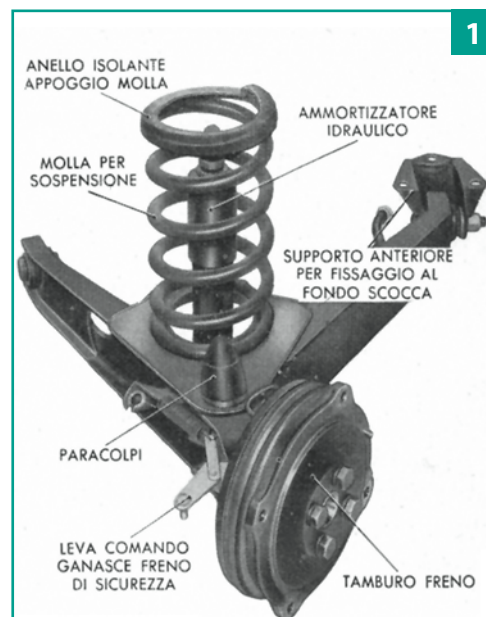

Fig. 1. - Complessivo sospensione destra.

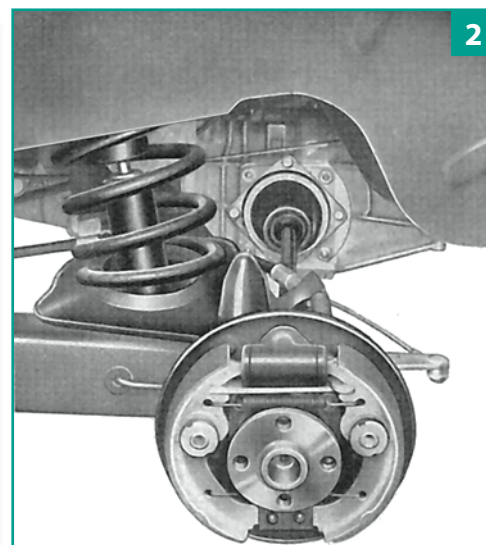

Fig. 2. - Particolare della sospensione posteriore sinistra. Sono visibili i quattro fori filettati sull'albero ruota per il fissaggio del tamburo freno.

Caratteristiche delle molle a elica:

- diametro del filo: mm 13,5 ± 0,05;
- numero spire utili: 4,25;
- altezza a molla libera: mm 215;
- altezza con carico di 333 ± 16 kg: mm 153;
- altezza con carico di 502 ± 25 kg: mm 121,5;
- altezza a molla bloccata: mm 91;
- flessibilità: mm/100 kg 19,8 ± 0,7.

3

Fig. 3. - Complessivo sospensione posteriore. Sono visibili in sezione: il comando del freno a mano di sicurezza sulla ruota e gli attacchi del braccio oscillante ai relativi supporti.

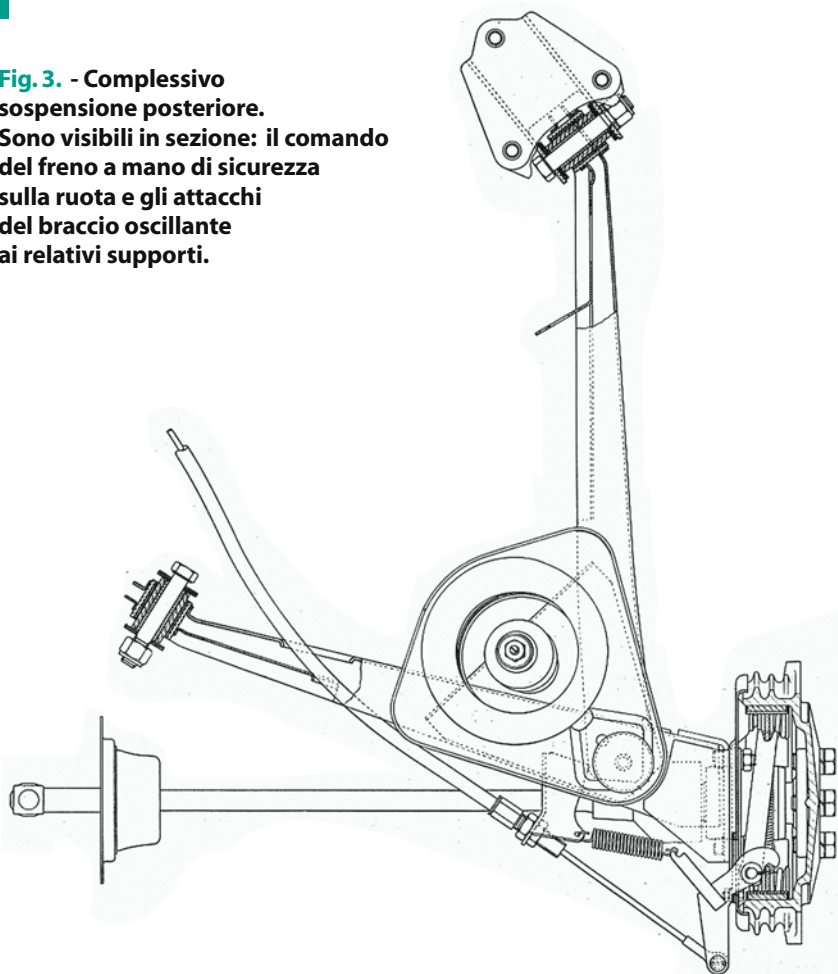
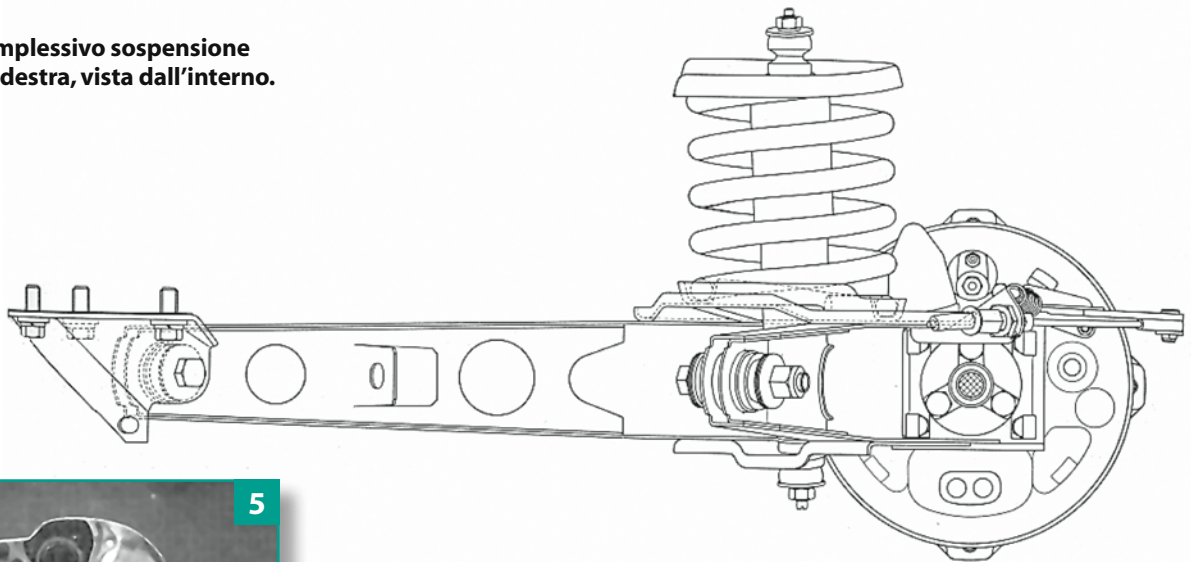

Fig. 4. - Complesso sospensione posteriore destra, vista dall'interno.



4



Fig. 5. - Particolare sospensione posteriore sinistra.

5

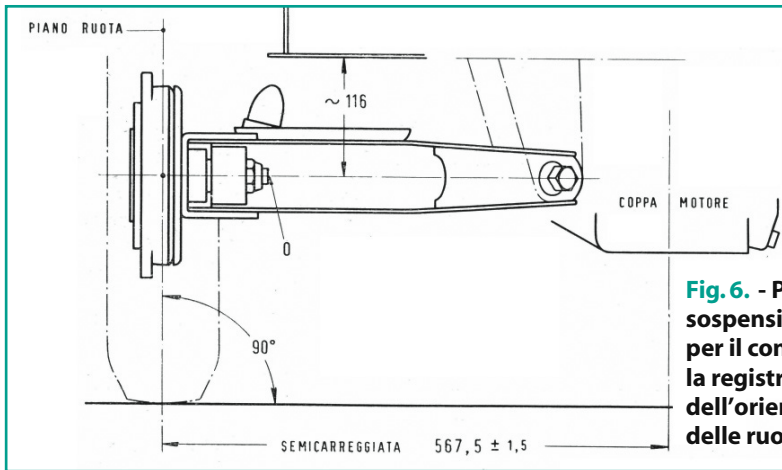

Fig. 6. - Posizione della sospensione posteriore per il controllo e la registrazione dell'orientamento delle ruote posteriori.

6

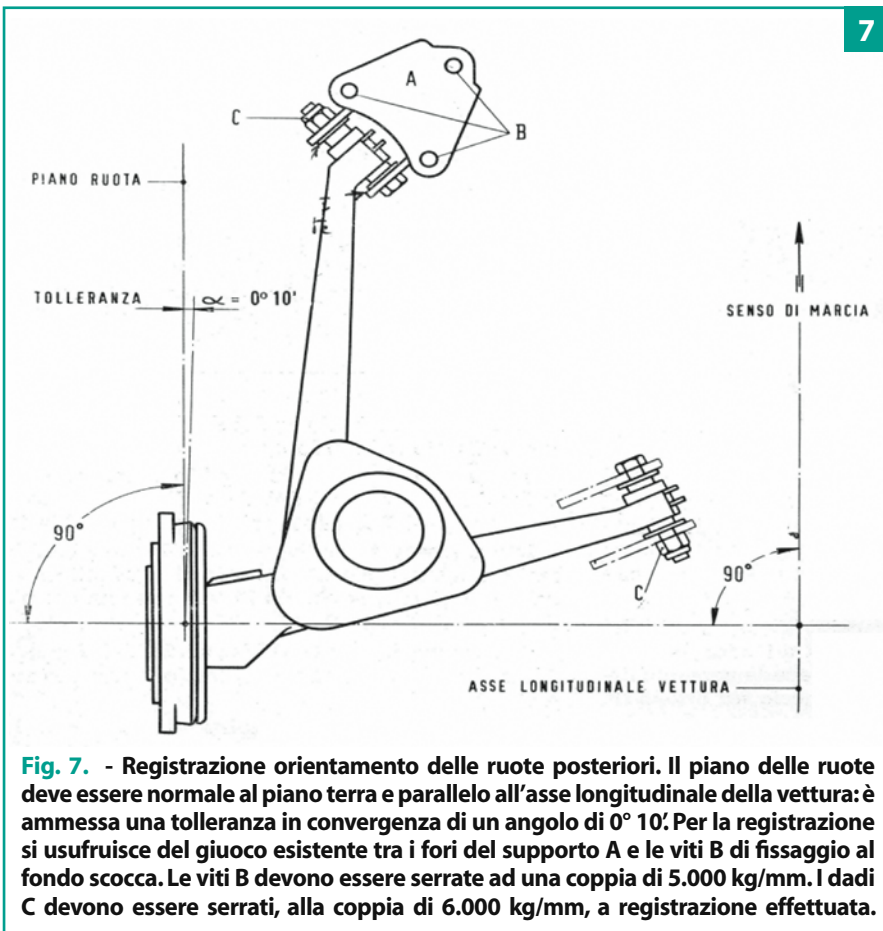

Fig. 7. - Registrazione orientamento delle ruote posteriori. Il piano delle ruote deve essere normale al piano terra e parallelo all'asse longitudinale della vettura: è ammessa una tolleranza in convergenza di un angolo di 0° 10'. Per la registrazione si usufruisce del giuoco esistente tra i fori del supporto A e le viti B di fissaggio al fondo scocca. Le viti B devono essere serrate ad una coppia di 5.000 kg/mm. I dadi C devono essere serrati, alla coppia di 6.000 kg/mm, a registrazione effettuata.

7

COPPIE DI SERRAGGIO PER LA BULLONERIA DEGLI ORGANI DELLA SOSPENSIONE E RUOTE POSTERIORI

PARTICOLARE	N. DISEGNO o normale codificata	FILETTATURA	MATERIALE	COPPIA DI SERRAGGIO kgmm
Dado fissaggio perni braccio oscillante posteriore al fondo scocca	1.25747/11	12 MB (x1,5)	R 50 Perno C 40 Bon	6000
Vite fissaggio supporto per braccio oscillante posteriore al fondo scocca	1.09232/20	10 x 1,25 M	R 80	5000
Dado fissaggio mozzo e disco porta freni al braccio oscillante posteriore	1/17016/11	8 MA (x1,25)	R 50 Vite R 80	2700
Dado fissaggio giunto elastico all'albero ruote posteriori	1.45.561/980676	18 MC (x 1)	R 80 Albero 38 NCD 4 Bon	12.000 18.000
Vite fissaggio manicotto del semiasse al giunto elastico ruota	1.45.579/996303	8 MA (x1,25)	R 80	2900 - 3000
Vite per fissaggio ruote al mozzo	1.49.012/990166	12 MB (x1,5)	C 35 R Bon	6000 - 7000
Coppia di rotolamento cuscinetti ruote posteriori				kgmm 80 - 110

CARATTERISTICHE E DATI DELLA SOSPENSIONE E DELLE RUOTE POSTERIORI

Bracci oscillanti.	
Collegamento al fondo scocca	estendibloc con rosette
Registrazione	Posizione del braccio per il serraggio dei dadi ai perni di collegamento al fondo scocca
	ruote verticali
Molle ad elica.	
Altezza a molla libera	mm 215
Altezza con carico di 333 ± 16 kg	mm 193
Altezza con carico di 502 ± 25 kg	mm 121,5
Altezza a molla bloccata	mm 91
Flexibilità	mm/100 kg 19,8 ± 0,7
Ruote.	
Registrazione cuscinetti a rulli	distanziale elastico
Coppia di serraggio del dado albero ruote	kgmm 12.000 - 18.000
Coppia di rotolamento cuscinetti ruote	kgmm 60 - 110
Orientamento ruote	diritte
Tolleranza, in convergenza nel senso di marcia	0° 10' (segnale per le due ruote)
Lubrificazione cuscinetti	Grasso Fiat A 11/L
Ammortizzatori idraulici	
	2
Tipo	telescopici
Diametro (cilindro interno)	mm 27
Qualità olio	Fiat S. A. I.
Quantità d'olio	cm ³ 100 ± 5 (kg 0,090)



500 GIARDINIERA

1960, arriva la "station wagon"

>Enrico Bo

Il 1960 fu l'anno della "Dolce Vita", inteso sia come il film di Fellini, sia come fenomeno di costume che a Roma, in Via Veneto, aveva il suo punto focale. La pellicola uscì sugli schermi il 5 febbraio, suscitando roventi polemiche in quanto ritenuto da molti un attacco alla società borghese, alle

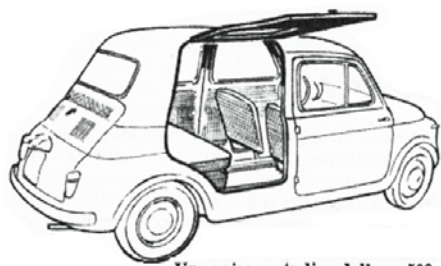

Un primo studio della «500» giardinetta con portiera laterale.



istituzioni, al buon nome dell'Italia e persino alla Chiesa. Nonostante tutto questo clamore, il film ottenne un enorme successo di pubblico e venne apprezzato dalla critica. La benzina costava 100 lire al litro. Il 25 agosto, a Roma, il Presidente della Repubblica Italiana Giovanni Gronchi aprì ufficialmente i Giochi Olimpici e Giorgio Consolini accese la Fiamma Olimpica. L'evento portò sulla scena i nomi di nuovi atleti come Livio Berruti, Nino Benvenuti, i fratelli Piero e Raimondo D'Inzeo e Cassius Clay. Come non ricordare, poi, Wilma Rudolph, la "Gazzella Nera", Abebe Bikila, Gianni Rivera, la squadra italiana di pallanuoto (il Settebello Azzurro) capitanata da Eraldo "Caimano" Pizzo.

Il 1° settembre allo Stadio di S. Siro il pugile Duilio Loi conquistò il titolo mondiale dei pesi welters junior sconfiggendo Carlos Ortiz.

Il 9 novembre John Fitzgerald Kennedy fu eletto Presidente degli Stati Uniti d'America.

Era esploso il "boom economico", le industrie automobilistiche sfornavano modelli e ne avevano altri in pro-

getto. La 500 Belvedere, solamente più commercializzata nella versione "Metallica", era uscita di produzione nel 1955. Occorreva una vettura che la sostituisse, altrettanto economica, idonea sia per l'attività commerciale sia per lo svago.

Si doveva quindi studiare una versione a quattro posti e per uso promiscuo, di derivazione dalla berlina e con un vano di carico adeguato. Altro lavoro quindi per l'Ingegnere Giacosa che, per quanto riguarda il gruppo propulsore, lo fece ruotare di 90°, "an-

negandolo" (si dirà poi "motore a soggliola") nel pavimento, consentendo l'apertura di un portello posteriore per il carico delle merci.

Detto così appare semplice. La posizione posteriore del motore poneva delle difficoltà e fu necessario ridisegnare un nuovo propulsore con cilindri orizzontali.

Anche il problema del raffreddamento richiese una soluzione geniale: le prese dell'aria furono portate all'altezza dei finestrini posteriori, dei condotti furono ricavati nell'intercapedine strutturale della scocca. Oltre ciò l'aria, aspirata e spinta dalla ventola, raffredda prima il carter dell'olio per poi arrivare alla testata del motore.

In questo modo è stata conservata la medesima cilindrata e la compattezza del motore, permettendo così di avere nella parte posteriore dell'abitacolo un vano di carico.

La 500 Giardiniera, Tipo 120, fu presentata nel mese di maggio del 1960.

Esaminiamola nelle varie parti.

Esternamente, rispetto alla berlina, è più lunga di 21 centimetri ed ha il passo aumentato di 10. Anteriormente è

identica alla Nuova 500; la parte posteriore, invece, è rastremata per conferire all'insieme maggiore snellezza.

I cristalli laterali posteriori, due per parte, sono apribili mediante lo scorrimento della metà anteriore e lo schienale del sedile posteriore è abbattibile per dare la possibilità di aumentare il volume di carico. Inoltre la parte alta della porta posteriore è incurvata, quasi a voler incorporare una parte del tetto, per rendere più facile, con questo sistema, caricare colli ingombranti. Il piano di carico è abbastanza vicino alla linea di terra: circa 60 centimetri. Dietro il sedile posteriore il vano è di circa 75 centimetri per 1 metro; ribaltando lo schienale la lunghezza

aumenta a 120 centimetri.

Una breve divagazione sulla versione Furgone, prodotta qualche tempo dopo, che attualmente ci fa sorridere pensando agli accorgimenti presenti sulle moderne auto riguardanti la sicurezza attiva e passiva. Per trattenere il carico, onde evitare che lo stesso, durante la marcia, possa spostarsi e scivolare contro il guidatore e/o il passeggero, era previsto una sorta di tubo a circa un palmo dal piano di carico, avvitato alla base e lateralmente!

Le portiere sono "a vento" e così rimarranno per tutto il periodo di produzione. Se proprio si vuole muovere una critica negativa, si può dire che, abbattendo lo schienale, questo non si allinea correttamente con il resto del pianale, nonostante una cinghietta di gomma di trattenimento, ma sarà l'uso dovuto a questa posizione e forse ad una futura riduzione dell'imbottitura del sedile a risolvere l'inconveniente oltre a quello di consentire un più comodo alloggiamento dei passeggeri di statura alta.

L'impianto di riscaldamento è più efficiente che nella berlina, grazie all'aggiunta di due aperture laterali nella

parte terminale del tunnel.

All'altezza del montante, tra le due finestrate laterali, sono state applicate due maniglie di appiglio per i passeggeri posteriori. Una seconda luce di cortesia posizionata nella volta del padiglione illumina il vano di carico. Le principali operazioni di piccola manutenzione del motore si effettuano agevolmente. Alzando la parte posteriore del vano di carico si accede al motore. Per il controllo del livello dell'olio motore e l'eventuale rabbocco, sullo stesso coperchio è stata ricavata un'apertura che consente l'operazione, anche con la vettura carica di merci. Questo sportello scompare nella seconda metà del 1964.



Con la commercializzazione della 500 F, alcune modifiche interessano anche la Giardiniera, come per esempio l'abolizione delle modanature laterali sulla linea di cintura (conservando però quelle sui brancardi), le coppe ruote hanno una nuova forma e sono in metallo cromato, anziché in alluminio, il serbatoio del carburante prende una forma cilindrica, il tetto apribile ha ora la chiusura centrale, il vano ripostiglio sotto la plancia è in materia plastica, i proiettori sono asimmetrici, la frizione e gli organi della trasmissione vengono irrobustiti. Nel marzo 1968, con il passaggio della produzione all'Autobianchi, muta anche il fregio anteriore che si ispira a quello della Bianchina, con la scritta "Autobianchi" sulla sinistra spostata verso il basso; il volante e la scatola dello strumento hanno la stessa forma, ma diventano di colore nero.

Dal mese di novembre del 1971 al mese di gennaio del 1974 altre modifiche, es. il fregio anteriore è simile a quello della 500 L, con la "A" stilizzata di Autobianchi su fondo blu. I vetri laterali da scorrevoli diventano in cristallo unico apribili a compasso ed i

ripetitori laterali cambiano forma.

L'ultima versione della 500 Giardiniera ha il simbolo sul frontale condizionato da quello della 500 R, sempre con la "A" al centro.

Una nota particolare merita la versione "Commerciale", cosiddetta accecata in quanto non ha né la finestrate laterale, sostituita da pannelli in lamiera, né il tettuccio apribile, ma un padiglione in metallo rinforzato nel senso della lunghezza con delle nervature nello stampo. Questo allestimento era apprezzato dalle Ditte pubbliche (SIP, ENEL...) in quanto l'attrezzatura per gli interventi poteva essere disposta nel vano di carico senza interferenze di sedili e quant'altro e disposta



in contenitori costruiti su misura, ma anche da operatori commerciali che avevano la necessità di custodire il carico in modo riservato.

La Ditta Coriasco allestiva sul telaio Giardiniera ("500 Ratin") un cassone adattandolo alle varie esigenze di mercato: telonato, con sponde alte o con strutture per il trasporto di varie merci. La Carrozzeria Moretti di Via Monginevro a Torino produceva una 500 (nelle versioni Giardiniera, Camiocino, Furgone) a trazione anteriore con giunti omocinetic a bagno d'olio (brevetto Moretti), con la porta posteriore che si apriva nel senso opposto rispetto alla Giardiniera di serie e, a richiesta, era possibile avere il tetto completamente apribile, ma in senso contrario al tradizionale, cioè verso la parte anteriore, in modo da poter caricare merci voluminose. Infatti al Salone dell'Auto di Torino del 1960 fu esposto un esemplare con un frigorifero a bordo.

Anche la Giannini commercializzava un allestimento con cassone sempre su telaio Giardiniera: la 500 Pick-Up. Dal nome è facile intendere che con questa versione la Ditta romana voleva conci-



Qui sopra, il prototipo militare 1120. Da sinistra: una 500 Giardiniera "provvisoria" durante le prove su strada.

Una curiosa terza porta laterale: al giorno d'oggi la recente Mini ha inventato ben poco. Un'apertura laterale che precorre la Panda Van.

La 500 Giardiniera Moretti. Il Furgoncino Autobianchi: il più piccolo "commerciale"

liare lavoro e svago, in quanto la vettura appare sì con il vano di carico aperto, ma con le fiancate di serie, che donano al veicolo una linea decisamente più aggraziata, rispetto alla "ruvidezza" dei mezzi prettamente da carico.

La Francis Lombardi di Vercelli elaborò una Tipo 120 che chiamò "Utility", come pure la Scioneri di Savigliano realizzò una Giardiniera molto sobria.

Un prototipo militare il Tipo 1120 venne realizzato dalla Fiat (leggi Ing. Giacosa!) con gli organi meccanici della 500 Giardiniera ed un furgone a trazione anteriore con gruppo propulsore centrale venne costruito dalla Deutsche Fiat di Heilbronn, dapprima con il motore della 500 D, poi con il bicilindrico a "sogliola".

Anche l'austriaca Steyr Puch, con qualche modifica al motore a cilindri contrapposti, lancia sul mercato la 500 Giardiniera: la 700 Combi.

Per concludere va detto che il motore Tipo 120.000, con le dovute modifiche, venne impiegato anche sulle monoposto della Formula addestrativa 875 Monza.



CHE TRIP, QUESTA 500!

Gare di regolarità, se ne è parlato a Garlenda

>Claudio Zara

Sabato 3 luglio 2010, nell'ambito della mattinata culturale organizzata durante il XXVII raduno di Garlenda, si è svolto un incontro che ha avuto come tema di discussione la Fiat 500 e le gare di regolarità. L'intervento ha visto come relatore principale il nostro socio David Arlandi di Torino, che sarà certamente noto a molti lettori anche come brillante moderatore del forum sul sito web del Club.

David ha trattato sinteticamente ma con efficacia le nozioni di base di una gara di regolarità. Innanzitutto ha specificato lo scopo, che è quello di percorrere un itinerario ad una media prestabilita, di solito intorno ai 40-50 km/h, ed il meccanismo delle penalizzazioni assegnate in caso di passaggio sia in anticipo sia in ritardo rispetto al tempo previsto al rilievo cronometrico. Successivamente si è illustrato il road book, altrimenti detto radar, che è il fascicolo predisposto dagli organizzatori della gara e che descrive il percorso da effettuare, di solito in strade panoramiche e turisti-



David Arlandi (a destra) illustra il tema coadiuvato da Claudio Zara.

che ma comunque aperte alla libera circolazione, i tempi di percorrenza ed altre indicazioni utili allo svolgimento della gara. Infine si è accennato all'equipaggiamento minimo necessario per partecipare (un paio di scarpe comode, un cronometro con rilevamento parziale dei tempi, meglio ancora un tripmaster).

Si è passati poi a rispondere alle domande poste dal pubblico, composto tra l'altro da circa una trentina di soci appassionati, alcuni già con esperienza delle gare di regolarità ed altri desiderosi di mettersi alla prova in questa disciplina.

In questo ambito è poi emersa l'idea

di organizzare una gara di regolarità riservata esclusivamente alle 500 che siano equipaggiate con strumentazione rigorosamente d'epoca, ossia cronometri parziali e totali ma senza tripmaster o altre apparecchiature elettroniche moderne.

L'auspicio è che l'idea possa concretizzarsi già in un prossimo futuro, coinvolgendo quanti siano disposti a collaborare sia nella progettazione sia nella realizzazione di questo genere di eventi, venendo incontro alle aspettative degli appassionati o semplici curiosi di gare di regolarità presenti tra i membri del Club.

Storie di restauri

Questa è la mia 500 F del 1966, regalata da mio zio nel 2005 e restaurata in ricordo di mio padre, scomparso nello stesso anno. Il restauro si è concluso nell'aprile 2006, precisamente l'11, giorno del compleanno di mia mamma.

Nelle foto potete vedere il prima, il durante e il dopo, in particolare il risultato finale al primo raduno nel luglio 2007.

Ringrazio tante persone per l'aiuto, ma in particolare lo zio Davide, gli amici Totò, Claudio e il fiduciario di Santa Canterina Villarmosa "zio Totuccio" Carvotta.

Alessandro Donsuso





CINQUINO ON ICE

Una gara... da brivido!

>Arianna **Assente** e
Andrea **Gagliasso**

Su quanti chiodi appoggeremo? Dieci, venti? Era il dubbio che aleggiava nel piccolo abitacolo del cinquino, reso ancora più angusto dall'obbligo del casco imposto dall'organizzazione, lungo la discesa della pista ghiacciata di Sauze di Cesana (TO) dove, per recuperare il tempo perso a causa di una retromarcia che si rifiutava di entrare dopo un dritto, il vostro pilota scribacchino, spronato dalla navigatrice che continuava a ricordargli il ritardo, lanciava la piccola vettura in un giro "a vita persa". L'occasione non era il rally di Montecarlo, ma la sempre bella manifestazione "Ice & Ice", magistralmente organizzata dal Veteran Car Club Torino e giunta alla XI edizione, che si è svolta nel week-end del

6-7 febbraio 2010, ghiotta occasione per far sgranchire le nostre vecchiette nella lunga pausa invernale e per sperimentare la guida su un tracciato ghiacciato chiuso al normale traffico. Il mattino del sabato, dopo il necessario cambio di gomme, il nostro equipaggio iniziava a muovere i primi passi sulla pista ed a lanciarsi in gustosi "traversi", in mezzo a vetture ben più potenti, i cui proprietari, tuttavia, si mostravano sempre ben attenti a non rovinare i propri gioielli.

Dopo pranzo, si disputava la gara di regolarità, su tre giri cronometrati della pista con vittoria attribuita alla minore differenza cronometrica tra i tre passaggi. L'esito per l'equipaggio del cinquino non era positivo, ma il divertimento tanto, soprattutto dopo la gara, quando la pista è stata riaperta per il momento freestyle, in cui gli equipaggi, forti della confidenza oramai raggiunta con il fondo e la gommatura, si lanciavano in pendoli, staccate e traversi sino alla chiusura della pista. La cena e la successiva se-

Arianna Assente, figlia di Ezio (socio storico del Coordinamento di Torino), a bordo con il marito Andrea; il cinquino che ha preso parte alla gara è quello di un altro nostro socio, Terenzio Gagliasso, papà di Andrea.

rata, a tema Western Saloon, concludevano l'impegnativa giornata degli equipaggi.

Il giorno successivo l'allegria combriccola, salutata da una splendida giornata, si ricomponeva presso il Ristorante La Selvaggia di Mollieres, una piccola, graziosissima frazione di Cesana, dove si svolgevano, durante il pranzo, le premiazioni della gara, che assegnavano un riconoscimento non solo al vincitore (che ha percorso i tre giri con uno scarto di 0"), ma anche per l'equipaggio più spettacolare, più sfortunato e più imbranato.

L'equipaggio del cinquino? È stato premiato con una collana di gustosi salamini dal Barba (*il nostro socio Stefano Cerri, ndr*) in persona!

ASI E COMMISSIONE TECNICA

AVVISI AI SOCI ASI

Si ricorda che qualsiasi richiesta da inoltrare all'ASI deve essere trasmessa alla Segreteria Generale ASI **attraverso il club di appartenenza e mai direttamente.**

È necessaria la massima precisione nell'indicazione della causale del versamento sui bollettini ccp predisposti a fronte delle domande inoltrate per l'ottenimento dei vari certificati. Per i versamenti relativi a: Attestati di Storicità, Certificati di Identità, Certificati Sostitutivi delle Caratteristiche Tecniche, Carte d'Identità FIVA, indicare nella causale il veicolo (es.: Fiat 500 targa e/o telaio...) e il tipo di Certificato richiesto. Per i versamenti eseguiti in caso di richiesta di duplicato, indicare, se a conoscenza, il numero del documento e la tipologia (es.: duplicato Attestato di Storicità Auto n°). Lo stesso dicasi per richieste di duplicati riferiti ad altri documenti.

Gli importi versati devono essere esatti, per evitare richieste di integrazioni e tenendo conto che non saranno più restituite le eccedenze incassate. Potrebbero essere richieste **integrazioni** per l'individuazione delle caratteristiche di un veicolo. Per essere iscritti all'ASI *i veicoli devono presentarsi in condizioni superiori alla media.* Dal 1° luglio 2009 per l'ottenimento dell'**Attestato di Datazione e Storicità occorre versare all'ASI, tramite il Club di appartenenza, un rimborso spese corrispondente a 20,00 euro per auto, autocarri, veicoli ricreativi, natanti, aeromobili ed a 10,00 euro per i motoveicoli.**

La modulistica per la richiesta del Certificato di Identità (Omologazione) è cambiata. Dal 1° luglio 2009 l'ASI non accetta più i modelli di domanda divenuti obsoleti. Chi avesse ancora la modulistica vecchia contatti la Commissione Tecnica per richiedere quella aggiornata.

Accertarsi, prima della spedizione, di aver firmato la domanda. **Con tale firma il Proprietario si assume la responsabilità che i dati riportati corrispondono a verità e il Commissario Tecnico del Club controfirma per conferma. Pertanto non ci si deve**

sorprendere nel caso in cui venga richiesta ulteriore documentazione chiarificatrice.

La documentazione deve corrispondere in tutto e per tutto a quanto richiesto nella circolare di spiegazione che la Commissione fornisce. Le pratiche **non possono essere inoltrate all'ASI** se non sono complete in ogni loro parte e se non è già stata emessa o rinnovata la tessera ASI (occorre naturalmente anche essere in regola con la tessera del Club). **La precedenza viene data alle pratiche che si ricevono già complete. Per controllare lo stato delle pratiche ASI in corso, si prega vivamente di contattare la Commissione Tecnica del Club e non la Segreteria ASI.**

LA COMMISSIONE TECNICA

del Club è a disposizione dei Soci allo 011 5534057, fax 011 19716336, e-mail: registro.storico@500clubitalia.it

- dal lunedì al venerdì ore 14,30-19;
- martedì e giovedì ore 20-22;
- sabato ore 8,30-12.

Le pratiche sono tutte registrate nell'archivio informatico; quando si telefona si prega di precisare: l'oggetto della richiesta (Targa di Registro, Attestato di Storicità, Certificato di Identità, Certificato Sostitutivo delle Caratteristiche Tecniche); la data di spedizione; se si è in regola con l'iscrizione a Club e ASI (se si è già in possesso della tessera ASI oppure la data in cui si è richiesta l'associazione all'ASI). La documentazione per l'associazione al Club e all'ASI della persona fisica o giuridica deve essere inviata in Sede a Garlanda, mentre quella concernente la vettura deve essere spedita alla Commissione Tecnica a Torino.

La Commissione Tecnica si occupa anche di: fornire documentazioni per i restauri; ricerche d'archivio di vario genere; correzione e imputazione dei dati per l'emissione delle Targhe di Registro e delle Dichiarazioni di Conformità (a proposito di queste ultime, siamo in attesa di ricevere la documentazione riguardante circa un centinaio di richieste. Senza la scheda compilata e corredata di foto, l'emissione è impossibile).

PRATICHE ASI ESPLETATE:

- Attestato di Datazione e Storicità (occorre per stipulare contratti assicurativi con premio ridotto per veicoli storici e per la reinscrizione di veicoli al PRA nel caso in cui questi siano stati cancellati d'ufficio);
- Certificato di Identità (Omologazione). Certifica la storicità del veicolo nel rispetto della configurazione originaria;
- Certificato Sostitutivo delle Caratteristiche Tecniche (**di prossimo aggiornamento a seguito del nuovo decreto**) necessario per la reimmatricolazione di vetture radiate/demolite;
- Carta d'Identità FIVA (consente la partecipazione alle manifestazioni internazionali a calendario FIVA).

Inoltre possiamo effettuare ogni pratica ASI anche per qualsiasi autoveicolo, autotreno, motoveicolo, veicolo utilitario, caravan e autocaravan, aeromobile e natante di qualsiasi marca di proprietà dei nostri Soci e dei famigliari conviventi. *Si ricorda che gli Attestati di Storicità, emessi per gli autocarri o per i veicoli trasporto persone (autobus), sono validi per la stipula di contratti assicurativi in forma ridotta e per la riduzione della tassa di circolazione, **solamente nel caso in cui la portata sia stata azzerata con la conseguente registrazione dell'aggiornamento sulla carta di circolazione.** In caso contrario il documento attesta solamente l'avvenuta registrazione nell'Albo Storico del veicolo.*

Si ricorda che per rendere validi i certificati ASI di cui sopra, è necessario essere in regola con l'associazione al club e all'ASI, soprattutto nel caso si tratti dell'Attestato di Datazione e Storicità richiesto a fini assicurativi.

*Fermo restando che è consigliabile richiedere, oltre a quella del Club, anche l'associazione all'ASI con la conseguente domanda per l'Attestato di Storicità, si ricorda che: **associarsi all'ASI senza richiedere l'Attestato di Storicità non ha alcun valore, in quanto alle Compagnie Assicuratrici per poter stipulare la polizza per auto storiche occorre questo tipo di documento (Attestato di Storicità) che attesta appunto la registrazione all'Albo della vettura.***

Enrico Bo

Il Commissario Tecnico di Club

COMMISSARI DI REGISTRO E ANALISTI

Per raggiugli circa la compilazione delle schede per la richiesta della Targa di Registro e le pratiche ASI

CONSERVATORE

Enrico BO - Conservatore

Da lunedì a venerdì dalle 18,30 alle 19,15.
Sabato dalle 8 alle 12 - Martedì e giovedì dalle 20 alle 22 - tel. 011.5534057
fax 011.19716336 - cell. 338.9311283
email: registro.storico@500clubitalia.it

COMMISSARI DI REGISTRO E ANALISTI

Alberto BERTOLI - Commissario

Via Aurelia 16 bis
18015 Riva Ligure (IM)
Martedì e giovedì 8-12 e 15-19
tel. 0184.485962 oppure
cell. 347.2621276
email: alberto.bertoli500@tiscali.it
Competenza: D - F - L - R

Marco CORSINI - Commissario

Via Konrad Adenauer 11/B
00061 Anguillara Sabazia (RM)
Martedì e venerdì dalle 17
cell. 338.2013918, 21-22
tel. 06.99900176
email: corsaroblu1971@alice.it
Competenza: Nuova 500 1957-1960

Carlo DE BONIS RICASOLI - Commissario

Via Flaminia 109
00196 Roma
Giovedì e sabato dalle 16 alle 20
cell. 338.9934383
email: blackdanny@virgilio.it
Competenza: Nuova 500 1957-1960

Tommaso DE TOMA - Analista

Via Cilea 60
70059 Trani (BT)
Tutti i giorni dalle 8 alle 20
Tel/fax 0883.580195 cell. 347.6430701
email: tommasodetoma@libero.it
Competenza: D - F - L - R

Renato DONATI - Commissario

Viale Filopanti 4/c
40126 Bologna (BO)
Tutte le sere dopo le 21
cell. 333.2184321
email: renato.donati@fastwebnet.it
Competenza: Abarth

Domenico FACCHINI - Analista

Via Molfettesi d'America 94
70056 Molfetta (BA)
Tutti i giorni tel/fax 080.3388611
cell. 338.3159753
email: d.facchini@500clubitalia.it
Competenza: D - F - L - R - Giardiniera

Michele GALLIONE - Archivist

Strada Comunale di Cavoretto 23/12
10133 Torino (TO)
Dal lunedì al venerdì dalle 14,30 alle 19
tel. 011.5534057
email: sociasi.registro@500clubitalia.it
Competenza: pratiche di tutte le vetture

Lorenzo INGRASSIA - Analista

Via Favorita 1 - 91025 Marsala (TP)
Mercoledì e venerdì dalle 16 alle 18
cell. 328.1109708 - 340.9908408
email: ingrassia.lorenzo@comune.marsala.tp.it
Competenza: D - F - L - R

Camillo LUCENTI - Consulente di modello

Via Nino Bixio 4
10138 Torino (TO)
Martedì e giovedì dalle 20 alle 21.30
cell. 340-3014960
email: camy_lu@yahoo.com
Competenza: Nuova 500 - D - F - L - R - Giardiniera

Federico MOIOLI - Commissario

Piazza Santuario 2
24020 Ardesio (BG)
Tutti i giorni
cell. 338.2295888
email: f.moioli@500clubitalia.it
Competenza:
in particolare Nuova 500 ('57-'60)
oltre a D - F - L - R -
Giardiniera - Steyr Puc

Roberto POLA - Commissario

Via Clemente Coen 3/2
41034 Finale Emilia (MO)
Orario d'ufficio - cell. 347.4853366
email: jrpola@tin.it
Competenza: Scoiattolo e derivate
fuoristrada

Simone TORTINI - Commissario

Via Brera 18/H
20010 Cornaredo (MI)
Dopo le ore 19 - cell. 349.4790911
email: simo_500@hotmail.com
Competenza: L - F - R

Marco VALABREGA - Analista

Corso Belgio 86/12
10153 Torino (TO)
Tutti i giorni - cell. 338.7543762
email: m.valabrega@500clubitalia.it
Competenza: D - F - L - R

Antonino Villa - Commissario

Via dei Castagnoli 7
00049 Velletri (RM)
Tutti i giorni dalle 16 alle 19
tel. 06.9632582
email: tvilla@tiscali.it
Competenza: Giannini

Paolo ZAMBIANCHI - Tesoriere

Via Feletto 37 - 10154 Torino (TO)
Dal lunedì al venerdì dalle 20
cell. 393.1079138
email: p.zambianchi@500clubitalia.it
Competenza: F (8 bulloni) - Giardiniera

+ notizie su www.500clubitalia.it

AVVISO Decreto Ministeriale

Il Ministero delle Infrastrutture e dei Trasporti, con il Protocollo n. 19277/23.25 del 3 marzo 2010, ha annunciato la pubblicazione, avvenuta poi sulla Gazzetta Ufficiale n° 65 del 19/03/10, del decreto ministeriale che ha per oggetto i veicoli di interesse storico e collezionistico e che disciplina alcuni aspetti della materia.

Molto brevemente (il testo integrale lo potete leggere sul sito del Club) i punti:

- **Revisioni a cadenza biennale**
- **Riammissione in circolazione di veicoli precedentemente cessati dalla circolazione**
- **Veicoli radiati dal P.R.A.:**
 - radiati d'ufficio
 - per ritiro dalla circolazione e custodia in area privata
 - per demolizione
- **Veicoli di origine sconosciuta**
- **Veicoli nuovi mai immatricolati**
- **Veicoli provenienti dall'estero**

Per tutti questi veicoli si dovranno accertare i requisiti di idoneità alla circolazione e allegare alla domanda varia documentazione predisposta. Fra gli altri documenti da produrre una dichiarazione rilasciata da ciascuna impresa di autoriparazione che è intervenuta nei lavori di recupero, ripristino, manutenzione, verifica del veicolo, attestante il tipo di lavori eseguiti e l'esecuzione degli stessi a regola d'arte.



Carrozeria Miola

- Modifiche di ogni genere e montaggio accessori tuning
- Restauro secondo le modalità ASI
- Sconto del 35% sui preventivi ai Soci del Club + Gadget in omaggio



www.carrozeriamiola.it

10146 TORINO - Via Pacchiotti, 46 (ang. Via meina) Tel./Fax 011.779.35.28
e-mail: info@carrozeriamiola.it

RADUNI > FIERE > PRANZI



NOSTRO CLUB

7 NOVEMBRE

Vitolini Vinci (FI)
13° Raduno Fiat 500
3° Memorial Vincenzo Santanna
Coordinamento di Empoli -
Giordano Vincenzo
3474804902
Anna Santanna
3497574300
Ilaria 3386423283

14 NOVEMBRE

Bra (CN)
4° Meeting Fiat 500
Coordinamento di Alba/Bra
Claudio Bertolusso
3334926957
Luisella 3382548154
Prenotazione obbligatoria
entro il 12 novembre 2010

14 NOVEMBRE

Aci Castello (CT)
1° Meeting San Martino
Castellese in Fiat 500
Coordinamento di
Belpasso-Paternò
Carmelo Davide
Cappadonna
339 7646226

5 DICEMBRE

Bagni di Lucca (LU)
Raduno Fiat 500 "Le
Natalidi delle 500"
Coordinamento di Lucca -
Borgia Gianfranco
0583766135
Ridolfi Giuseppe
3294508001

12 DICEMBRE

Firenze
Raduno di Firenze Sud in
Fiat 500 e derivate
Coordinamento Valdarno -
Firenze Sud
Nocentini Giovanni
3357053591
Susanna 3398970707

14 - 16 DICEMBRE

Principato di Monaco
Raduno
Internazionale "Fiat 500
Storiche nel Principato di
Monaco"
Organizzato da Com&Pro -
Maria Bologna
0033 677065238
in collaborazione con
Fiat 500 Club Italia

19 DICEMBRE

Grottazzolina (AP)
3° Raduno di
Natale Coordinamento di
Fermo - Rossini Bruno
3483208446 - 3405737905
fax 0734623952

19 DICEMBRE

Ceriale (SV)
3° Raduno Fiat 500 "Auguri
di Natale"
Coordinamento di Albenga -
Domenico Foti
347 9100341
nervoso2008@hotmail.it
Raccomandata la
prenotazione entro il
12/12/10

ALTRI CLUB

19 DICEMBRE

Verona
Raduno Fiat 500
Organizzato dal Club
Peschiera Motori -
0457553700 - 3482640775

FIERE

7 NOVEMBRE

Corneliano d'Alba (CN)
Fiera Artigianale -
Commerciale
Coordinamento di Alba/Bra
Claudio Bertolusso
333 4936957

6 - 14 NOVEMBRE

Cavour (TO)
Tuttomele 2010
Coordinamento di Saluzzo -
Paire Mauro

19 - 21 NOVEMBRE

Novegro (MI)
Fermo - Scambio Novegro
Coordinamento Valli
Bergamasche
Bianchi Danilo
3356952257 -
danilobianchi500@alice.it

27 - 28 NOVEMBRE

Villa Potenza (MC)
Mostra scambio Villa
Potenza Macerata
Coordinamento di Fermo
Rossini Bruno cell. 348
3208446

PRANZI AUGURI

5 DICEMBRE

Garlenda (SV)
Pranzo degli Auguri
Fiat 500 Club Italia -
Segreteria 0182 582282
Prenotazione Obbligatoria

5 DICEMBRE

Ragusa Ibla (RG)
Pranzo degli auguri di Fine
Anno
Coordinamento di Ragusa
Giovanni Modica
0932905848 - 3335031004
Prenotazione Obbligatoria
entro il 28/11/2010

19 DICEMBRE

S.Giovanni Persiceto (BO)
Pranzo degli auguri
Ristorante "La Casona", ore
12:00
Coordinamento di Bologna
Maurizio Candini
3491186144
solangecandini@libero.it
Prenotazione Obbligatoria

N.B.: ricordiamo che il
"Mercatino", con gli
annunci di compravendita
di 500, componenti
meccaniche, accessori e
quant'altro, è ormai attivo
nell'apposito Forum
online sul nostro sito; vi
invitiamo perciò ad
utilizzare questo canale.

Avviso agli organizzatori di manifestazioni

Si raccomanda di far pervenire la richiesta di autorizzazione allo svolgimento di una manifestazione con largo anticipo (comunque non inferiore alle 2 settimane) rispetto alla data di svolgimento dell'evento stesso. Ciò per ovvie esigenze di Segreteria e per permettere ai materiali (borsine, portanumeri, depliant...) di essere spediti e ricevuti in tempo utile.

Nanni Bologna

ricambi sportivi per Fiat 500
Visita il nostro sito (680 foto):
www.fiat500sport.com
tel. 348 8852994 - 338 3096922
fax 051 969855

www.500clubitalia.it

Sono ormai oltre 2000 gli iscritti sul nostro sito internet, segno del successo che noi cinquecentisti, anche via telematica, stiamo ottenendo. Per poter comunicare con gli altri appassionati della 500 sul frequentatissimo Forum del sito, è sufficiente effettuare la velocissima iscrizione che trovate sotto la scritta "Login", in basso a destra. Questa iscrizione vi consente anche, semplicemente richiedendolo via email, di avere una cartella sul sito dove poter pubblicare le vostre foto dei raduni.

Siamo una grande famiglia e stiamo crescendo!!

E' online, sul nostro sito
www.500clubitalia.it,
la nuova sezione e-commerce
500 SHOP!

dove potete trovare gli esclusivi
gadget disponibili per gli
appassionati della 500. Date una
occhiata alle nuove collezioni!!

Stile 500!



In questo numero trovate di nuovo l'inserito **Punto Amico!** Sono ormai oltre 400 le aziende in tutta Italia a cui potete rivolgervi, certi di ottenere correttezza, professionalità e trattamento di favore. Per il successo del progetto è importante che continuiate a **segnalarci le aziende** che ritenete meritevoli, e che tutti i soci usufruiscano dei loro servizi sottolineando l'appartenenza al Club.

Per maggiori informazioni consultate il nostro sito internet
www.500clubitalia.it, alla sezione "Punto Amico".

PUNTO AMICO

SEGNALAZIONI E COMUNICAZIONI • GESTIONE CALENDARIO

Tutte le comunicazioni relative agli eventi vanno inviate a: segreteria@500clubitalia.it o al fax 0182580015 all'attenzione di Elena. Per l'uscita sul n. 1 (gen./feb.2011) i dati devono pervenire obbligatoriamente entro il **3 dicembre 2010**.

La versione completa e sempre aggiornata del calendario è su:



SONDAGGIO: 4PICCOLERUOTE MI PIACE/NON MI PIACE PERCHÉ...

■ **Quale sezione di 4piccoleruote apprezzi di più?** (0 = non mi piace/non la leggo; 1 = indifferente/la leggo occasionalmente; 2 = mi piace/la leggo abbastanza spesso; 3 = mi piace molto/la leggo sempre).

- Primo Piano (gli eventi più importanti organizzati o partecipati dal Club, le informazioni istituzionali, il Museo...)
- 500 a tutto gas (le cronache dei raduni)
- Diario (il Club e la passione per la 500 raccontati dalla penna di Romano Strizioli)
- 500... Storie (racconti di viaggio, vicende personali dei cinquecentisti, curiosità...)
- 500, Libri&Arte (poesie, racconti, romanzi, saggi, opere d'artigianato e d'arte, naturalmente a tema 500)
- 500 International (notizie dall'estero e per l'estero)
- Album (le foto dei soci)
- Strada&Officina (la tecnica, i restauri, lo sport, gli approfondimenti sugli aspetti normativi e assicurativi)

■ **A quali argomenti vorresti che fosse dato più spazio? (selezionare massimo 3 opzioni)**

- Racconti di viaggio
- Racconti di famiglia
- Cronache dei raduni e delle fiere di settore
- Esperienze di restauro
- Nozioni di tecnica
- Approfondimenti sui vari modelli
- Approfondimenti di carattere storico e di costume
- Eventi sportivi (competitivi e non) per auto storiche
- Recensioni di libri
- Aspetti normativi e assicurativi



■ **La grafica di 4piccoleruote ti piace (selezionare una sola opzione)?**

- no poco abbastanza molto

■ **Se hai risposto "no" o "poco", come mai?**

.....

.....

■ **Hai mai inviato materiale per 4piccoleruote?** SI NO

■ **Se no, pensi di farlo in futuro?** SI NO

■ **Hai già in mente cosa mandarci?** (specificare)

.....

■ **Se sì, hai gradito come è stato pubblicato il tuo contributo?** SI NO (specificare la ragione)

.....

.....

■ **Hai dei suggerimenti su come migliorare 4piccoleruote nel suo complesso?**

.....

.....

PER ISCRIVERSI



ISCRIZIONE AL CLUB

Inviare la fotocopia compilata del modulo a pag. 61 con allegata la fotocopia del versamento di **45 Euro** sul CCP **10786176** intestato a Fiat 500 Club Italia. NON inviare fotocopie del libretto.

ISCRIZIONE ALL'ASI (FACOLTATIVA)

Inviare PER POSTA alla segreteria della Fiat 500 Club Italia la fotocopia del libretto di circolazione (solo le pagine con i dati tecnici dell'auto) e l'attestazione di proprietà + la copia del versamento di **42 Euro** sul nostro CCP **10786176** (specificare nella causale "iscrizione ASI") + la fotocopia del tesserino del Codice Fiscale.

L'iscrizione si intende per anno solare (da gennaio a dicembre). È possibile effettuare un unico versamento di 87 Euro (iscrizione Club+ASI). Una volta iscritti A.S.I., per quanto riguarda l'Attestato di Storicità e il Certificato di Identità (ex omologazione ASI) della vettura è necessario telefonare al Commissario Tecnico del Club, Enrico Bo.

Per ottenere l'Attestato di Storicità l'auto deve essere in buono stato e del colore originale. Per il Certificato di Omologazione l'auto deve essere completamente originale ed in ottimo stato.

BOLLO

Deve essere pagato sempre se l'auto circola. I veicoli con più di 30 anni pagano un bollo ridotto stabilito dalla regione di residenza (consultare l'ACI). Per i veicoli tra 20 e 30 anni in diverse regioni viene richiesto l'attestato di storicità

ASSICURAZIONI

Alcune Compagnie applicano agevolazioni purché la vettura sia iscritta ad un Club Federato A.S.I. come il nostro, altre richiedono anche l'iscrizione A.S.I. (quindi tessera Club + tessera ASI + Attestato di iscrizione della vettura all'A.S.I.), altre ancora esigono il Certificato di Identità (ex omologazione ASI) e quindi richiedono che l'Auto sia storica a tutti gli effetti. Ai fini assicurativi è necessario che l'intestatario della tessera sia anche l'intestatario

dell'auto. Il nostro Club non ha stipulato alcun accordo vincolante con le Compagnie. Le tariffe sono stabilite dalle Compagnie e potrebbero subire delle variazioni. Perché la polizza sia valida è necessario essere in regola con l'associazione al Club (e all'ASI, qualora venga richiesta). Il Club non è responsabile dei rapporti tra Socio e Assicurazione.

RINNOVI

Per rinnovare la tessera è sufficiente pagare il bollettino prestampato che viene recapitato a domicilio ogni anno a novembre. Se non si è in possesso di tale bollettino è possibile utilizzarne uno in bianco che si può trovare presso qualunque ufficio postale e compilarlo con i seguenti dati: CCP **10786176** intestato a Fiat 500 Club Italia, via Roma 90, 17033 Garlenda (SV). La quota per il 2011 è di **45 euro**. Per non attendere i tempi di notifica dell'avvenuto pagamento è possibile inviare la ricevuta via fax allo 0182.580015.



INCONTRIAMOCI A...

BARI

Ogni primo venerdì del mese, a Bari-Palese in via Vittorio Veneto 1, alle ore 19,30. Presso lo stesso indirizzo, ogni pomeriggio è possibile chiedere informazioni, effetti, iscrizioni, rinnovi, pratiche Asi. Mimmo 338.3159753. Rossella 338.1597334.

BELPASSO - PATERNO

Ogni primo giovedì del mese, dalle 19 alle 21, ci si incontra allo Sport Garage Salvo, in Via Piersanti Mattarella 66, a Piano Tavola (CT) frazione Belpasso. Per informazioni: Cappadonna Carmelo Davide tel. 3397646226, email: c.cappadonna@500clubitalia.it.

BIELLA

Ogni secondo mercoledì del mese dalle ore 21,30 presso la nostra sede che si trova a Sordevolo in Via Eugenio Bona per scambiare opinioni, discutere eventuali problemi, effettuare iscrizioni... Per informazioni: Ivan Fogliano 348.7504963.

CALTANISSETTA

Tutti i venerdì di ogni mese, dalle 19,00 alle 21,00 presso il bar "Irisch" viale Monaco, Peppe Anzaldi, cell. 349.1655401.

CASALE - VALENZA

Il Gruppo Sacro Cuore di Valenza col supporto tecnico del Coordinamento di Casale e Valenza invita i soci e i simpatizzanti ogni 2° lunedì del mese presso la propria sede, nei locali sottostanti alla Chiesa del S. Cuore a Valenza in Via Bologna 36 per discutere organizzare gli eventi in programma. Info: fiduciario Massimo Chivetto 3333504792; pres. Gruppo Mot. S. Cuore, Cesare Baldi 338 1585688.

CASTELVETRANO

Ogni ultimo venerdì del mese dalle 17,30 alle 19,30 presso la nuova sede del Coordinamento di Castelvetro in via Partanna al km 1 presso il Circolo Selinus Vincenzo Parrino incontra i soci. Chi volesse entrare a far parte del Club può effettuare le iscrizioni in queste occasioni. Cell. 328.0736448 - fax 0924.1916012.

CATANIA

Il 3° giovedì del mese in via Etna, 376 Mascalucia (CT), Iervasi, cell. 330.962710.

COMO

Ogni secondo mercoledì del mese, presso la nuova sede Sabry e Franky Caffè, Via al Monte 9 22063 Cantù (CO). Per info Giovanni Lembo (338.3363748).

CORLEONE

Presso la sede del Coordinamento di Corleone in piazza Sant'Orsola, ogni martedì del mese, dalle ore 21,00 in poi, cell. 333.4457980, e-mail: totucciog@interfree.it

FERMO

La sede del Coordinamento di Fermo in Via delle Mura 20 è aperta tutti i venerdì sera dalle 20,30 alle 23. Info: Bruno Rossini 348.3208446-340.5737905.

FOGGIA

Il Coordinamento di Foggia presso la propria sede in Viale degli Aviatori 136 Foggia, il primo e il terzo venerdì di ogni mese dalle ore 18 alle ore 21 propone un incontro con i soci, per scambiarsi idee ed opinioni; sarà inoltre possibile chiedere informazioni, effettuare iscrizioni, rinnovi, pratiche ASI. Massimo Testa 3397748706.

GORIZIA

Il Coordinamento di Gorizia, l'ultimo mercoledì di ogni mese, propone un'incontro con i soci nella trattoria-pizzeria "Il Girone dei Golosi" sita in via S.Polo, 135 Monfalcone (GO). Dalle 20,00 alle 22,00 i soci sono pregati di raggiungere il locale con la propria 500. Per ulteriori informazioni contattare Ferdinando Di Martino 333 1381452.

GUALTIERI

A partire da febbraio 2009, il Coordinamento di Gualtieri (RE) si incontrerà ogni primo giovedì del mese dalle 20,30 presso Palazzo Greppi - Strada Statale 63 n° 176 - Santa Vittoria di Gualtieri (RE), primo ingresso a sinistra, 1° piano. Per info Federica Gabba (cell. 338 8253648).

MARSALA

Il primo venerdì di ogni mese dalle 17 alle 19 presso il Museo dell'oggettistica della Fiat 500 a Marsala (TP), in Contrada Santo Padre delle Perriere 15. Lorenzo Ingrassia tel. 0923 736881, oppure cell. 340 9908408.

MESSINA - RIVIERA JONICA

Tutti i mercoledì del mese dalle 16 alle 19 in via Umberto I 413 primo piano a Nizza di Sicilia (ME) - Fiduciario Giuseppe Perez.

MILANO-CORSICO

Il 1° giovedì del mese presso "Lo Spizzico" di Corsico. Per informazioni: Luigi Parolini, tel. 02 97272294, cell. 339 4526850.

MODICA

Ultimo sabato del mese presso la sede Coordinamento di Ragusa Via Trapani Rocciola 25/B - sub, 50 - dalle ore 16,30 alle ore 18,30 - tel. 0932 905848, cell. 333 5031004.

MONTESARCHIO

Tutti i sabato del mese, dalle ore 19,30 presso Stazione Servizio Agip di Seroa Giuseppe in Via Benevento, 129. Faresse, tel e fax. 0824 835377 - cell. 339 5767488 e-mail: faresseferdinando@alice.it.

NAPOLI-CAMPI FLEGREI & LITORALE DOMITIO

Tutte le prime domeniche del mese dalle ore 11,30/13 presso la Caffetteria Happy Hour in Via Domitiana km 45 Lago Patria (NA) incontro dei Coordinamenti Napoli Campi Flegrei & Litorale Domitio.

PARTINICO

La sede del Coordinamento di Partinico di via Crocifisso 33 rimane aperta ogni sabato (non festivo) dalle 9 alle 12 e ogni martedì (non festivo) dalle 15,30 alle 18,30 per iscrizioni ed incontri. Per informazioni telefonare al 328 3075223.

PENISOLA SORRENTINA-CAPRI-STABIE

Il primo martedì del mese presso piazza della Repubblica in Piano di Sorrento (NA); per informazioni telefonare a Raffaele al 380 6672373.

PISTOIA

Ogni primo e terzo martedì del mese alle ore 21 presso il Circolo Arci di Bonelle. Carla Meirano tel. 0573 381195.

PRATO

Vi aspettiamo tutti i martedì dalle 21,30 nella sede di Signa, in Via Cavalcanti Cattani. Cell. 329 8229191 - fax 055 9029009.

RIMINI

Ogni giovedì di fine mese presso il Ristorante Pizzeria Da Moreno in via Broglio 20 dalle ore 20,30 alle ore 23,30 per scambiarsi opinioni, discutere problemi, effettuare iscrizioni, rinnovi, pratiche ASI etc. Per informazioni Lorenzo Lami 347 1512116 oppure Salvatore Fiore 340 3032239.

ROMA

Tutti i giovedì dalle 16,30 alle 19,30 presso la sede del Coordinamento in Via Piave 32 (centro storico) a Frascati. Per conoscersi, scambiarsi idee, consigli, suggerimenti e quant'altro; per informazioni inerenti l'attività del Club, tesseramenti, assicurazioni. Tel. 06 2153181 - 06 96843038 - e-mail: info@assarcar.eu - fiat500clubroma@tiscali.it.

SIENA

Tutti i martedì ore 21-23 presso il Bar Osteria Tre Pere a Torrita di Siena (SI). Tel. 0577 687474.

SANTO STEFANO QUISQUINA

Ultimo sabato del mese, app. davanti al "Bar della Stazione", di fronte all'Osp. Attardi di S. Stefano di Quisquina (Agrigento). Bellomo Giuseppe, cell. 347 4479253.

SONDRIO

Il primo giovedì non festivo di ogni mese a partire dalle 20,45 presso la Sala della Casa delle Associazioni sita in via Morelli 16 (ex uffici Enel di fronte all'ingresso del Pronto Soccorso) a Morbegno. Per informazioni telefonare a Luca Parravicini 0342 680223 oppure scrivere a 500valtellina@libero.it.

TORINO

Ogni secondo lunedì del mese i Soci del Coordinamento di Torino si incontrano allo Sporting Club Italgas, via Passo Buole 29 (angolo via Trofarello), per sapere gli ultimi aggiornamenti e per parlare della 500. Paolo Zambianchi, tel. 011 19706423 (sera) oppure Silvia Depaoli cell. 347 3205045.

UDINE E PORDENONE

Il Coord. di Udine e Pordenone, propone un incontro con i Soci nella birreria-pizzeria "Limousine" sita in via Centro 25 a Salletto di Morsano al Tagliamento (PN) l'ultimo mercoledì di ogni mese dalle 20,30 alle 22,30. I Soci sono pregati di raggiungere il locale con la propria 500. Contattare Luciano Odorico: 347 1200878.

VERONA

Il Coordinamento di Verona si trova il primo lunedì del mese dalle ore 19,30 alle 21,30 presso la trattoria "La Pergola" in Piazzetta Santa Maria in Solaro 10 (centro storico di Verona, vicino ponte Garibaldi): specialità bigoli al musso e tagliata di angus. È indispensabile prenotare chiamando Luca Tesini al 349 3737791 per conferma (max 50 posti disponibili).

PUBBLICAZIONE RADUNI

FIAT 500

Inviare almeno 40 giorni prima dell'uscita del giornalino e 90 prima della manifestazione

NOME RADUNO.....

LOC./FRAZIONE.....

DATA RADUNO.....

ORGANIZZATO DA.....

TELEFONO (specificare il numero da pubblicare per informazioni)

E-MAIL.....

NOME DEL RESPONSABILE.....

DATA

FIRMA.....

I dati saranno trattati seguendo le disposizioni della legge 196/03, firmando se ne autorizza il trattamento.

è valida una fotocopia

I dati saranno trattati seguendo le disposizioni della legge 196/03, firmando se ne autorizza il trattamento.

TARGHE DEL REGISTRO STORICO DI MODELLO FIAT 500

COGNOME.....

NOME.....

VIA.....N.....

CAP..... CITTÀ.....

NUMERO TESSERA.....

COSTO 75 Euro

(COMPENSIVO DI TARGA E DICHIARAZIONE DI ORIGINALITÀ) E SPESE DI SPEDIZIONE PARI A 7,00 EURO

Tempi di consegna 6 mesi

DATA.....

FIRMA.....

I dati saranno trattati seguendo le disposizioni della legge 196/03, firmando se ne autorizza il trattamento.

Inviare via fax allo 0182580015 il presente modulo + copia della ricevuta di versamento con causale "targa di registro" pari a 75 Euro (CCP 10786176 intestato al FIAT 500 CLUB ITALIA)

**FIAT 500 CLUB ITALIA
VIA ROMA 90 17033 GARLENDIA (SV)**

è valida una fotocopia

I dati saranno trattati seguendo le disposizioni della legge 196/03, firmando se ne autorizza il trattamento.

PRIMA ISCRIZIONE AL CLUB

SOLO PER NUOVI SOCI

COGNOME.....

NOME.....

VIA.....N.....

(indicare solo 1 indirizzo, residenza o domicilio: quello dove si vuole ricevere la posta)

CAP.....CITTÀ.....

LOC./FRAZIONE.....

PROVINCIA.....

TEL..... FAX.....

E-MAIL.....

LUOGO DI NASCITA.....

DATA DI NASCITA.....

TIPO (500, D, F, L, etc.).....ANNO IMMATR.....

TARGA AUTO.....

SI ACCETTANO SOLO 500 IMMATRICOLATE DAL 1957 AL 1975
L'iscrizione è valida per tutte le cinquecento intestate all'iscritto e si versa UNA SOLA QUOTA.

Ho ricevuto le informazioni dal Sig./Sig.ra (specificare nome)

Per l'iscrizione: rispedire il presente modulo compilato in stampatello + ricevuta del versamento sul CCP 10786176 intestato al FIAT 500 CLUB ITALIA al seguente numero di Fax 0182580015
Scrivere sul bollettino di ccp il nome dell'iscritto che compare sul modulo d'iscrizione. Non è possibile avere la tessera in giornata - esistono tempi tecnici.

LA QUOTA PER IL 2011 È DI 45 Euro
si prega di non inviare fotocopie del libretto
L'iscrizione si intende per anno solare (Gennaio-Dicembre)
ATTENZIONE: LA TESSERA SCADE IL 31-12-2011

FIRMA.....

I dati saranno trattati seguendo le disposizioni della legge 196/03, firmando se ne autorizza il trattamento.

è valida una fotocopia

I dati saranno trattati seguendo le disposizioni della legge 196/03, firmando se ne autorizza il trattamento.

FIDUCIARI ITALIANI

VALLE D'AOSTA

Massimo Allegri
Frazione Entrèves 127
11016 La Thuile (AO)
339 3669778
allegri.massimo@libero.it

PIEMONTE

TORINO
Paolo Zambianchi
Via Feletto 37
10154 Torino TO
011 19706423
p.zambianchi@500clubitalia.it

ALBA-BRA
Claudio Bertolusso
Via Alba Narzole 7bis
12055 Diano d'Alba CN
333 4926957

ALESSANDRIA
Gianfranco Ardrizzi
Via Scazzola 25
15121 Alessandria AL
347 4248926
ardrizzi.clubitalia@libero.it

ASTI

Luisella Marmo
Via Alba Narzole 7bis
12055 Diano d'Alba CN
338 2548154 (ore pasti)
333 4926957
l.marmo@500clubitalia.it

BIELLA

Ivan Fogliano
Via Camillo Verzellone 68
13817 Sordevolo BI
015 2562351-348 7504963
coordinamento.
biella@500clubitalia.it

CARMAGNOLA

Fabrizio Chicco
Via Braida 16
10041 Carignano TO
347 8861713
schicco@molinette.piemonte.it

CEVA e MONDOVI'

Italo Nardini
Via Mombasiglio 30
12073 Ceva CN
0174 700116-347 9656917

CUNEO

Marco Novelli
Via Potasso 21
12010 Roccasparvera CN
0171 74039-338 8043288
nuvelli@libero.it

GARESSIO

Marco Baracco
Via Valcasotto 61
12075 Gressio CN
339 2787999
info@amici500garessio.com

OVADA

Deborah Mazzarello
Via Roma 40/2
15074 Molare AL
0143 888632-328 8436835

PINEROLO

Francesco Pala
via F. Mistral 10
10060 Perrero TO
tel. 011 9864918

ROMAGNANO SESIA

Vittorio Gianola
Via Rossini 3
28078 Romagnano Sesia NO
368 3970487
vittorio.gianola@tiscali.it

SALUZZO

Mauro Paire
Via Madonna Occa 31
12030 Envie CN
339 2639051
500.club.saluzzo@tiscali.it

VALENZA E CASALE

Massimo Chivetto
Via Bologna 10
15048 Valenza AL
333 3504792
chivettom@yahoo.it

VALLI DI LANZO

Carlo Martone
Via Villa inf. 27
10070 Mezzenile TO
0123 581174

VALLE DI SUSÀ

Gaetano Bertolo (Johnny)
Via Togliatti 11
10135 Torino TO
347 2225738-333 1506273
g.bertolo@500clubitalia.it
johnnyspeedline@virgilio.it

LIGURIA

GENOVA CENTRO
Adriano Bonavita
Via Campi 88
16024 Ferriere di Lumarzo GE
0185 964000-348 282532

GENOVA LEVANTE

Tito Tripodi
Via Caduti della Libertà 29
16030 Uscio GE
0185 91009-339 4125963

GENOVA PONENTE

Luigi (Gino) Rigolli
Via Malfettani 1-18
16151 Genova GE
010 413880-349 5090980

ALBENGA

Domenico Foti
Via XXV Aprile 1 B 6
17031 Albenga SV
347 9100341
nervoso2008@hotmail.it

ALBISOLA SUPERIORE

Giuseppe Pastorino
Via Poggi 2/1
17013 Albisola Superiore SV
348 7951655

ALTA VAL DI VARA

Alessandro Boeri
Via Monte 3 - Torpiana
19020 Zignago SP
0187 865044

CENGIO

Lucia Fresia
Via 2 giugno 16/3
17056 Cengio SV
339 4581303 - fax 019 555285
lux_pier@libero.it

FINALE LIGURE

Ivo Barbacini
Via Calvisio 14
17024 Finale Ligure SV
347 8821456
barbacini.ivo@tiscali.it

IMPERIA

Alberto Tornatore
Via Cipressa 56
18017 S. Lorenzo al Mare IM
338 7774542
torny500@libero.it

PIETRA LIGURE

Gianni Baisini
Via Vassallo 43
17020 Tovo S. Giacomo SV
019 648693

SANREMO - RIVA LIGURE

Alberto Bertoli
Via Aurelia 18
18015 Riva Ligure IM
0184 485962
bertoli@alberto500@tiscali.it

SAVONA

Tiziana Salvetto
Via S. Lorenzo 13/2
17100 Savona - 348 6700600
t.salvetto@500clubitalia.it

VADO LIGURE

Carlo Giuliani
Via Forzano 3/9
17100 Savona SV
347 1061434 - 019 807124
carlogiuliani@msn.com

VALLE SCRIVIA

Pietro Radole
Via Isola Buona, 16
16019 Ronco Scrivia GE
333 7952062
autoradole@pietroradole.191.it

LOMBARDIA

MILANO

Luigi Parolini
Via Papa Luciani 50C
20011 Corbetta MI
02 97272294 - 339 4526850
giuliano.parolini@alice.it

MILANO NORD EST

Stefano Rolleri
Via Milano 38
20090 Cesano Boscone MI
338 7485413 rolleri1@libero.it

BERGAMO

Antonio Cassella
Via Cortesi 1
24020 Villa di Serio BG
035 656763 - 335 6021905
a.cassella@500clubitalia.it

BRESCIA

Mario Begotti
Villaggio Badia - Via Quinta 39
25132 Brescia - 030 312501
mario.begotti@alice.it

COMO

Giovanni Lembo
Via Pinturicchio 5
22063 Cantù CO
031 735076 - 338 3363748
giule500evo@tiscali.it

CREMONA

Raul Tentolini
Via Dante Alighieri 32
26041 Casal Maggiore CR
0375 42454 - 339 8692774
r.tentolini@500clubitalia.it

LAGO DI GARDA

Renato Valbusa
Via Mantova 1
25017 Lonato BS - 030
9131815
renededesena@alice.it

LECCO (incarico provvisorio)

Luca Parravicini
0342 680223
500valtellina@libero.it

MANTOVA

Fabrizio Menarbin
Via De Nicola 14
Roverbella 46048 MN
0376.693070 - 339.1529002

MONZA E BRIANZA EST

Gilberto Celletti
Via S. Gottardo 7 - 20052
Monza MI
392.2637284 - fax 039.971656
gilberto.celletti@gmail.com

MONZA E BRIANZA OVEST

Antonio Orsini
Via IV Novembre 9
20031 Cesano Maderno MI
335.6340667 -
anto.orsini@tiscali.it

S. ZENONE AL LAMBRO

Giuseppe Iannolo
Viale Rimembranze 8
20070 S.Zenone al Lambro MI
335.8394496

SONDRIO

Luca Parravicini
Via Belenasco 2
23016 Cercino SO
Tel. 0342 680223 500
vallengina@libero.it

VALLI BERGAMASCHE

Daniilo Bianchi
Via Trento 7
24020 Casnigo BG
335 6952257
daniilobianchi500@alice.it

VARESE

Marco Giudici
Via Maino 4
21012 Cassano Magnago VA
392 2302245
500varese@gmail.com

TRENTO ALTO ADIGE

BOLZANO

Guido Coltri
Via Don Bosco 9
39042 Bressanone BZ
338 6380900
orsolupo@email.it

TRENTO

Roby Novello
Via dei Bersaglieri 35/A
38054 Transacqua TN
320 2744827

VENETO

VENEZIA TREVISO

BELLUNO

Maurizio Gherardi
Via Pacinotti 2
30020 Pramaggiore VE
338 9660124
gherardibao@alice.it

DELTA DEL PO VENETO

Giovanni Pozzato
Via Matteotti 231
45018 Porto Tolle RO
338 2940339
giovannipozzato@hotmail.it

SALARA

Guido Mancin
Via Croce 42,45030 Salara RO
tel/fax 0425705302 3393513485
guidom48@virgilio.it

VERONA

Luca Tesini
Via Corso 6
37131 San Felice Extra VR
349.3737791 -
luka500@yahoo.it

VICENZA

Davide Meggiolaro
Via Don Luigi Sturzo 14
36070 Castelgomberto (VI)
347 7534842
davide.meggiolaro@alice.it

FRIULI VENEZIA GIULIA

TRIESTE
Giuliana Fonzari Benvenuti
Scala Bonghi 25
34139 Trieste (TS)
040 947206

GORIZIA

Ferdinando Di Martino
Via S. Polo 135
34074 Monfalcone (GO)
333 1381452
fax 0481 413120
f.dimartino@500clubitalia.it

UDINE-PORDENONE

Luciano Odorico
Via Calle Silvestri 5
33050 Ronchis (UD)
347 1200878
l.odorico@500clubitalia.it

EMILIA ROMAGNA

BOLOGNA

Maurizio Candini
Via Bellaria 103
40068 San Lazzaro (BO)
349 1186144 (alla sera)
solangecandini@libero.it
(S. Yannoulis dalle 9 alle 16
051 6146212)

CESENA

Marcella Picco
Strada Prov. per Sogliano 35
47030 Borghi (FC)
333 9194549
348 5583670
marcella59@live.it

FERRARA

Mirko Magri
Via Bologna 441
44100 Ferrara (FE)
349 6907828
333 8055064 - (ore pasti)
magrimirko@gmail.com

FIDENZA

Vilmer Rolli
Strada di Pongennaro 195
43019 Soragna (PR)
338 6473916
500daysoragna@email.it

GUALTIERI

Federica Gabba
Via Dalla Chiesa 8
42040 Campegine (RE)
338 8253648
federica@incoop.eu

MODENA

Idris Morselli
Via Gramsci 2/A
41030 Bastiglia (MO)
338 4238834

PIACENZA

Lorenzo Achilli
Via G. Berti 6
29015 Castel S. Giovanni PC
0523 882143
338 8128562
lorenzo500pc@alice.it

RAVENNA

Giovanna Valeria Fabbri
Piazza X Aprile
48011 Alfonsine (RA)
392 7315004
(orario 13-15/19-21)
500raduni@libero.it

RIMINI

Lorenzo Lami
Via Castrocaro 3 - S. Giustina
47821 Rimini (RN)
tel./fax 0541 680334
347 1512116 - lami.l@tiscali.it

TOSCANA

FIRENZE-PRATO

Matteo Casella
Via Liguria 11
50145 Firenze (FI)
tel/fax 055 318113
329 8229191 fax 0559029009
matteo@cinquino.it

AREZZO

Claudio Salimbeni
V. Vespucci 18
52100 Arezzo (AR)
328 4160462
scorpione500@inwind.it

EMPOLI - VAL D'ELSA

Vincenzo Giordano
Via Luigi Settembrini 13
50053 Empoli (FI)
347 4805902

FOLLONICA

Aurelio Bertini
Via Atene 4
58022 Follonica GR
347 8117994
amici500@virgilio.it

GROSSETO

Daniilo Cosci
Via Amm. Concialini 32
L. Braccagni
58100 Grosseto (GR)
333 2063732
daniilo500club@alice.it

ISOLA D'ELBA

David Berti
Via San Francesco 25
Isola d'Elba
57033 Marciana Marina (LI)
0565 904383

LUCCA

Gianfranco Borgia
Via Mordini 6
55051 Barga (LU)
0583 766135

MUGELLO

Daniilo Danti
Viale Del Pino 24
50041 Calenzano (FI)
347 3026184
daniilo.danti@virgilio.it

PISA

Giancarlo Pistolesi
V. Palestro 18
56038 Ponsacco PI
346 0299101

PISA-ULIVETO TERME

Antonio Bartolini
Via Nazionale 51 Loc. Uliveto
Terme
56010 Vicopisano (PI)
339 8244135
ulivetoterme500@alice.it

PISTOIA

Carla Meirano
Via Arezzo 84 Loc. Bonelle
51100 Pistoia (PT)
0573 381195
normandia1982@hotmail.it

SANTA FIORA

Caterina Pinzuti
Contrada dalla Chiesa 19
58037 Santa Fiora (GR)
338 7443628 - catx@iol.it

SIENA

Filippo Pandiscia
Via Belriguardo 122
53100 Siena (SI)
349 6921466 - 333 5255941
057 71912373
filippo@cinquinosiena.it

TORRITA DI SIENA

VALDICHIANA
Mario Peruzzi
Via A. De Gasperi 25
53049 Torrita di Siena (SI)
0577 685138

VALDARNO - FIRENZE SUD

Giovanni Nocentini
Via Trento 4
50063 Figline Valdarno (FI)
055.959649 - 3357053591
339.8970707
giovanni.500@virgilio.it

UMBRIA

PERUGIA

Stefano Mezzasoma
Via Marsicanese 263
06170 Perugia (PG)
075.607577

LAGO TRASIMENO

Luciano Dentini
Via Roma 9
06063 Magione (PG)
075 843175 - 347 1868245
luciano.dentini@live.it

MARCHE

ANCONA

Claudio Isabetini (incarico provvisorio)
tel/fax 0721 883023 - 338
7728191
isacar2007@libero.it

ASCOLI PICENO

Bruno Rossini (incarico provvisorio)
348 3208446 - 340 5737905

FERMO

Bruno Rossini
V. Sassotetto 42
63023 Fermo (AP)
348 3208446 - 340 5737905
andraina55@hotmail.it

MACERATA

Mirko Mancinelli
Via Fortunato Savini 7
62032 Camerino (MC)
333 4908040
mancimir@libero.it

PESARO

Claudio Isabettni
V.Falcineto 36.61032 Fano PS
tel/fax 0721 883023
338 7728191 -
isacar2007@libero.it

LAZIO

ROMA

Pierluigi Rubeo
Piazza Sabaudia 39-40
00171 Roma (ROMA)
06 2594125 fax 0621800242
Via Piave 32 - 00044 Frascati
tel/fax 06 96843038
pierluigirubeo@virgilio.it

ANZIO - NETTUNO

Giuliano Bellani
in Via Nettunense km 4500
Pavona
00041 Albano Laziale (RM)
tel/fax 069315405 3296319228

CASSINO

Agostino De Martino
V. Montebello 8
03043 Cassino (FR)
0776 23944

FROSINONE

Gaetano Attilio Serrecchia
Via Roma 28
03030 Colfaiete (FR)
380 5069741
sergaetano@libero.it

LATINA

Aldo Crivellaro
Via P. Centrale 22 Loc. Vodice
04010 Sabaudia (LT)
0773 531581 acrivell@libero.it

RIETI

Antonio Potestà (incarico provvisorio)
0763734968 willywilly@libero.it
328 4828143 - 347 6099148

TARQUINIA

Luigi Marziani
c/o Alluminio snc, Via A. Volta
Lotto 36 zona artigianale
01016 Tarquinia (VT)
0766 840629 - 339 5971777 -
393 8233638 fax 0766 840629
raduno500@gmail.com

VITERBO

Antonio Potestà
Via Sforzesca 202
58034 Castell'Azzara (GR)
0763734968 willywilly@libero.it
328 4828143 - 347 6099148

ABRUZZO

L'AQUILA

Alessandro Marinangeli
Via Saas Fee 17
67047 Rocca di Cambio (AQ)
338 3600264
marinangelialessandro@virgilio.it

AVEZZANO

Fabrizio Alvaro
Via Tommaso Masala 42
00148 Roma - 347 6681498
afabrizio.fabrizio@alice.it

PESCARA

Fabrizio Centorame (incarico provvisorio)
333 7957511

SILVI MARINA

Fabrizio Centorame
Via Cerrano 9 - Silvi Marina
64028 Silvi (TE)
333 7957511

TERAMO

Carlo Castagnoli
Piane di Nocella 13
64012 Campoli (TE)
0861 56846

VASTO

Alfredo Sorge
Via Osidia 5 - 66054 Vasto CH
0873 60488 - 337 916835

MOLISE

CAMPOBASSO

Salvatore Casmiro
Via S.Rocco 46, 86010 Tufara CB
0874 718161

TERMOI

Andrea Antonio Metere
Via Masaccio 1 B
66050 San Salvo CH
347 8111095 -
audri500@tiscali.it

CAMPANIA

NAPOLI AREA NORD

Giovanni Mondo
Via A. De Gasperi 11
0025 Casandrino NA
081 5051868 - 320 4339729
word90@libero.it

NAPOLI CAMPI FLEGREI

Marcello Scatola
Via Torre di Cappella 4
80070 Bacoli Loc. Fusaro NA
329 4297358
marcelloscatola@virgilio.it

AGRO NOLANO MARIGLIANESE

Luigi Barbati
Corso Vittorio Emanuele 123
80030 Camposano NA
3356119738
luigi.barbati@libero.it

BENEVENTO

Ferdinando Farese
Via Tesa Centro 71
82016 Montesarchio BN
tel e fax 0824 835377
339 5767488
fareseferdinando@alice.it

CASERTA CITTA'

Giampiero Ariano
Via F. Renella 91
81100 Caserta CE
tel/fax 0823 210289
3393871961
pierpi92@virgilio.it

CILENTO

Tonino Altilio
Via Fusciolo snc - Paestum
84063 Capaccio (SA)
3930179250 - fax 0828811831
tonialtilio@tiscali.it

COSTA DI AMALFI

Carlo Mascolo
Via Lovieno 89
80051 Agerola NA
081 8731209 - 320 2839294
392 4189697
carlo.mascolo500@libero.it

LITORALE DOMITIO

Antonio Di Napoli
Via G. Carducci 1° Trav. dx 03
81030 Castel Volturno CE
347 8308361
volantepazzo@hotmail.com

PENISOLA SORRENTINA

CAPRI-STABIAE

Raffaele Staiano
Via Breccioni 16
80063 Piano di Sorrento (NA)
3806672373
raffaele500@alice.it

SALERNO

Francesco D'Albero
Via Porto 65
84010 San Valentino Torio SA
081 5185004 - 338 6359800

VALLO LAURO-BAIANESE

Giuseppe Peluso
Via G. Anisio 41
83020 Domicella AV
339 8308190 - 331 6706475
peluso67@alice.it

BASILICATA

POTENZA

Giuseppe Pellegrino
1° tr. A. Moro 12
85029 Venosa PZ
097231903 - 339 7612289
g.pellegr@tiscali.it

PUGLIA

BARI

Domenico Facchini
Via Molfettesi d'America 94
70056 Molfetta BA
080 3388611 - 338 3159753
d.facchini@500clubitalia.it

ANDRIA

Felice Cafagna
V. Malpighi 135
70031 Andria BA
340 6140061
tel./fax 0883 591069
felicecafagna@tiscalinet.it

BISCEGLIE

Antonio Belsito
Via San Andrea 239/C
70052 Bisceglie (BA)
320 6467575
totocry@fastwebnet.it

BRINDISI E LECCE

Oronzo Calasso
Via Latiano 264
72028 Torre S. Susanna (BR)
0831 740379 - 333 7289223

CRISPIANO

Claudio Parascandolo
C. da Quirico 88
74012 Crispiano TA
348 7485139

FOGGIA

Romeo Massimiliano Testa
Viale Degli Aviatori 136
71100 Foggia FG
339 7748706
romeotesta@hotmail.it

MANFREDONIA

Matteo Cotrufo
Via XXIV Maggio 50
71043 Manfredonia FG
333 3217803
matteo.cotrufo@tiscali.it

MODUGNO

Giovanni Di Grumo
Via S. Francesco d'Assisi 6
70026 Modugno BA
347 4553145
giovannidigrumo@libero.it

SAVA

Angelo Cesario Pinnella
Via G. Mazzini 151
74028 Sava TA
099.9746607 - 339.7517423

SUD-EST BARESE

Raffaele Martelli
Via B. Storza-Trav. Zanardelli 12
70125 Bari BA 349 3567847
r.martelli@500clubitalia.it

TARANTO

Paolo Giovinazzi
Via N. Lazzaro 1-74016
Massafra TA
099.8807098 - 339.6627010

CALABRIA

COSENZA

Gianvincenzo Bruno
Via Fulloni 5
87040 Medicino CS
340 8664935

REGGIO CALABRIA

Giuseppe Spadaro
Via Sbarre Inferiori Trav. IX 33
89129 Reggio Calabria RC
0965 593950 - 328 3926129
alfa147ss@libero.it

SICILIA

PALERMO

Rosolino Montaperto
Via Rossi 10
90147 Palermo PA
091 530052

AGRIGENTO

Angelo Marranca
Via Montessori 24
93010 Montedoro CL
0934 934519

BELPASSO-PATERNO'

Davide Carmelo Cappadonna
C.so Mediterraneo 43
95032 Belpasso CT
339 7646226
c.cappadonna@500clubitalia.it

BOLOGNETTA

Giovanni Pirandelli
Via Galletti 118
90123 Palermo PA
091 6141605

CALTAGIRONE

Giacomo Marcinnò
Via F. Nigro 6
95041 Caltagirone CT
339 8049183
jammix83@yahoo.it

CALTANISSETTA

Giuseppe Anzaldi
C.so Umberto I 5
93100 Caltanissetta
388 1847620

CASTELVETRANO

Vincenzo Parrino
Via Merano 26
91022 Castelvetro TP
328 0736448 - 335 8058290
vincenzoparrino@yahoo.it

CATANIA

Giuseppe Iervasi
Via Etna 376
95030 Mascalucia CT
330 962710
gipi500@virgilio.it

CORLEONE

Salvatore Greco
C.da Poggio
90034 Corleone PA
091 8461197 - 333 4457980
totucio@interfree.it

ENNA

Pietro Folisi
Via Maddalena II 12
94010 Calascibetta EN
333 8517492
pietrofolisi@yahoo.it

MARSALA

Lorenzo Ingrassia
Via Favorita 1
91025 Marsala TP
0923 736881 - 328 1109708
ingrassia.lorenzo@comune.m
arsala.tp.it

MESSINA - RIVIERA JONICA

Giuseppe Perez
Piazza Col. Interdonato 32
98026 Nizza di Sicilia ME
0942 715277 - 347 4859967

PARTINICO

Rosario Maria Pratelli
Via Crocifisso 36
90047 Partinico PA
fax 0918900774 - 328 3075223
rosarioprattelli@tiscali.it

RAGUSA

Giovanni Modica
Via Trapani Rocciola 19
97015 Modica RG
0932 905848
giovannimodica1943@alice.it

S. CATERINA VILLARMOSA

Salvatore Carvotta
Via Aldisio 32
93018 S. Caterina Villarmosa CL
0934 672612

S. STEFANO QUISQUINA

Giuseppe Bellomo
V. Giotto 10
92020 S. Stefano Quisquina AG
347 4479253

SIRACUSA NORD

Antonio Briganti
Via delle Vittorie 136
96015 Francofonte SR
tel/fax 095 940787
335 5773800

SCIACCA

Vincenzo Saladino
Via Montella 38
92019 Sciacca AG
339 4917820
enzo.saladino@alice.it

SIRACUSA SUD

Antonio Di Tommasi
Via Salvatore Garaffa 27
97015 Modica RG
338 4151357
antonioditommasi@virgilio.it

TRAPANI

Salvatore Grignano
Via Pacini 31
91027 Paceco TP
347 8191644 - 333 1295998
tel/fax 0923883655
salvo.grig@live.it

SARDEGNA

CAGLIARI

Piero Piloni
Via Vittorio Veneto 39
09123 Cagliari CA
339 1126221 - 070 272176
pieropiloni@yahoo.it

CARBONIA-IGLESIAS

Antonio Pusceddu
Via Nazionale 63
09017 Sant'Antioco CI
328 9427643
antoniopuxe@gmail.it

MEDIO CAMPIDANO

Cristian Balocco
Via Umberto I 4
09030 Pabillonis MD
347 9010885

OLBIA

Antonio Deiana
Via Vignola 36
07026 Olbia OT
337 812301 - 329 4482701
meggy13@virgilio.it

TEMPIO PAUSANIA

Giacomino Deiana
Via Circ. San Giuseppe 16 B
07029 Tempio Pausania OT
079 631358 - 340 6683662

FIDUCIARI ESTERI



BELGIO

Patrice Claes
Rue Laport, 19 B. TE 0/42
B - 4000 Liege
Belgio

CANADA

Paolo Cargioli
P.O. Box 56600
93C Woodbridge Avenue
Woodbridge L4L8V3 (Ontario)
Canada
001 905 8567237

CITTA DEL VATICANO

Eugenio Hasler
Quart. Guardia Svizzera
Pontificia
00120 Città del Vaticano
06 69885268 - 333 2985653

FRANCIA NORD-EST

Gino Frau
47, Rue du General de Gaulle
67600 Kintzheim - Francia

FRANCIA SUD-OCIDENT.

Pascal Renaudeau
7, Rue Eugène Chevreul
F - 33160 St.Médard en Jalles
Francia - +33683951821
p.renaudeau@free.fr

GERMANIA ALTA BAVIERA

Wally Fischer
An Der Weilach 28
D - 86529 Schrobenhausen
Germania +49 825 24848

GIAPPONE

Andrea Fortunato
V.Muscola 28/2, 16153 Ge-Sestri
010 6512259

Seiro Itoh
104,2-111-1 Shoji Toyonaka-shi
Osaka-Fu 560-0004 Giappone
tel.052 8830222 - fax 052
8830777

GRECIA

Stathis Vlahacos
Dimocratias 11
15451 Neo Psichico Athens
0030.210.6421219

OLANDA

Rinse Wierda
Fiat 500 Club Nederland
Postbus 68
NL - 3970 AB Driebergen
Rijsenburg - Olanda

PRINCIPATO DI MONACO

Salvatore Ignaccolo
9, Av. des Papealins
MC 98000 MONACO
Principato di Monaco
339 8421921 -
00377 93303282

SPAGNA

Manuel Andrés Cases Y Puig
Gran Via C.Catalanes, 806,
8°, pta.62
E - 08013 BARCELONA
Spagna 0034 609484061



ASSICURAZIONI

Compagnia	Agenzia	Indirizzo	Telefono	E-mail
Augusta	Maurino & Ferrero Assicurazioni s.a.s.	Strada di Settimo 13 - 10154 Torino	011 266570	729@agentiaugusta.it
	V.I.P. Assicurazioni s.a.s.	Strada del Drosso 41 - 10135 Torino	011 344309	augusta.agenzia15@gmail.com
Fondiar-Sai Divisione Fondiaria	Agenzia Generale 'Voghera-Cavour'	Via Covini 13 - Voghera (PV)	0383 640556	fondiar.voghera704@gmail.it
	Chiocca Luigi & C. s.a.s.	Via L. Brea 51, 18100 Imperia	0183 297964	imperia.0288@agenzie.sai.it
Gruppo Assicurativo Arca	Agente Generale Fernanda Girelli	Via San Rocchino 24 - 25123 Brescia	030 306921	fernanda.girelli@libero.it
Insurance Berica s.a.s.	Agenzia di Schio (VI)	Via Cavour 58 scala A int. 5 36015 Schio (VI)	0445 532134	insurance.berica@gmail.com
	Ufficio di Montecchio Precalcino	Via Pagani 3 36030 Montecchio P.no (VI)	0445 334702	insurancemontecchio@libero.it
LD Broker S.a.S.		Via Pratese 122/124 Campi Bisenzio (FI)	055 8946614	veicolistorici@ldbroke.it
Milano Assicurazioni	Agente Generale Brignolo	Corso Italia 13/3 - 17100 Savona	019 824476	savona.6120@agenzie.milass.it
		Piazza San Rocco 32 17027 Pietra Ligure (SV)	019 626859	savona.6120@agenzie.milass.it
Milano Assicurazioni Divisione La Previdente	Caldarelli Servizi Assic. sas	Via Monte Grivola 43 - 11100 Aosta	0165 554060	info@caldarelli.eu
	Manione Assicurazioni di Sbilordo Guido	Via Giuseppe La Farina Is. R 98100 Messina	090 2930940	g.sbilordo@virgilio.it
	Ag. Calcaterra	Via Roma 146 - 20013 Magenta	02 9794232 02 97291680 fax 02 97291156	
	Subagenzia	Via Roma 55 20010 Marcallo con Casone	tel/fax 02 9760490	
Milano Assicurazioni Divisione NUOVA MAA	Assicurazione Burrumeto	Via Giacomo Soliman 10/3 16154 Genova	010 6041808	genovaburrumeto.5382@agenzie.milass.it
Milano Ass. Divisione Sasa*	Lovatti G.L. e C. s.a.s.	Via Belgrano 6 - 18100 Imperia	0183 710298	32411@age.auroraassicurazioni.it
Navale Assicurazioni Gruppo UGF	Agenzia Generale Assicar Roma	Piazza Sabaudia 39/40 00171 Roma	06 2594125	info@assicar.eu
	Agenzia Generale Assicar Frascati	Via Piave 32 - 00044 Frascati	06 96843038	info@assicar.eu
Royal & Sunalliance Assic.	Assilogos s.a.s.	Corso Tassoni 52 - 10144 Torino	011 4376320	info@assilogos.it
	Bartolini & Mauri Assicurat.	C.so Giulio Cesare 208 10154 Torino	011 2051555	azienda@bartoliniemauri.com
	Bartolini & Mauri Assicurat.	Via Morghen 35 - 10143 Torino	011 7410958	azienda@bartoliniemauri.com
	Centro Assicurat. 'Pavese' srl	Via Marchesi 33 - 27100 Pavia	0382 22052	info@centroasspavese.it
RSA Assicurazioni	Agente Raffaella Lullo	Via Nino Bixio 144 18015 Riva Ligure (IM)	0184 486243	
Sara Assicurazioni	Agente Capo Domenico Gaia	Via Fiume 1/1 -17031 Albenga (SV)	0182 555827	ag5231@saragenzie.it
	Agente Capo Marzio Belotti	Viale Libertà 20 - 24021 Albino (BG)	035 753780	ag5303@saraagenzie.it

* Copertura nella sola Provincia di Imperia

■ **Altre Agenzie sono presenti sulla Guida Punto Amico, che vi invitiamo a consultare.**

Il presente elenco comprende le Compagnie Assicuratrici che si sono rese disponibili a stipulare polizze per veicoli storici. Suggeriamo ai Soci di informarsi sulle condizioni necessarie per usufruire delle stesse (es. iscrizione al Fiat 500 Club Italia, iscrizione all'ASI...). L'assicurazione è valida solo se si è in regola con il pagamento della tessera del Fiat 500 Club Italia e con tutti i documenti richiesti dalla Compagnia.

Il punto assicurativo: Avvisiamo i nostri soci che, se hanno ottenuto sulle polizze assicurative dei loro mezzi sconti particolari condizionati alla validità dell'iscrizione al nostro Club (federato ASI) e/o all'ASI, scaduta la validità della/e tessera/e annuale/i (31.12.2011), la copertura assicurativa, anche se è formalmente successiva a questa data, è assolutamente inoperante, in quanto condizione indispensabile per la copertura assicurativa è la validità stessa delle suddette iscrizioni. Quindi affrettatevi a rinnovare le tessere di cui sopra per non incorrere in gravissime scoperture assicurative.

Renato Donati



Stile 500

Cinquecentisti d.o.c.
in pochi click...



500 Club Italia Shop!

La nuova sezione
e-commerce 500 SHOP!
è disponibile
sul nostro sito internet
www.500clubitalia.it,
dove trovate l'esclusivo
abbigliamento ed i gadgets
del Fiat 500 Club Italia.
Non perdetevi!!

foto di: mario cesello - www.mcs.it ★ la gamma è di alberto tonatore





www.bluofficina.it

BLU OFFICINA è un Network di oltre 1000 Autoriparatori indipendenti, presenti su tutto il territorio italiano, che ormai da 15 anni, con professionalità e cortesia, si prendono cura della tua auto.



SCONTO DEL 5%

SUI PRODOTTI PETRONAS LUBRICANTS, NELLE OPERAZIONI DI CAMBIO OLIO COMPLETO.



Per tutti i soci "Fiat 500 Club Italia" che presentano alle Blu Officina, aderendo all'iniziativa, la tessera del club (validità dell'operazione dal 1 Aprile 2010 al 31 Marzo 2011).

PETRONAS HPX è il lubrificante con base semisintetica che garantisce performance ottimali su auto ad elevato chilometraggio o che si preparano al programma di revisione obbligatoria.

Qui di seguito l'elenco di alcune delle migliori **Blu Officina d'Italia**:

- STEFANINI VERO - Via Scansanese, 36 - Grosseto (GR)
- F.LLI AMADORI S.N.C. - Via Provinciale, 2/A - Fiumana di Predappio (FC)
- BOETTI EZIO AUTORIPARAZIONI - Via Cuneo, 81/B - Pianfei (CN)
- PIETRANTONIO FRANCESCO - Via Crocifisso, 13 - Pretoro (CH)
- AUTOFFICINA GOMMISTA DEI F.LLI ROSA S.N.C. - Via Della Fisica, Sn - Caponago (MI)
- GUGLIELMINETTI S.A.S. DI IOCOLANO S. & C. - Via Guglielminetti, 11 - Torino (TO)
- CARROCCIO ANTONINO - Via S. Agata, 44-46 - San Teodoro (ME)
- OFFICINA MECCANICA DI GANDOLFI STEFANO - Via Monticelli, 18 A/R - Genova (GE)
- GINCAR AUTOFFICINA SNC DI CAZZATO L. & IACOBELLI - Via Giordano Bruno, 33 - Tricase (LE)
- AUTOFFICINA ADRIATICA DI GIAMPAOLI DANIELE - Via Alvata, 9/A - Porto Potenza Picena (MC)
- LAMPARELLI GIOVANNI AUTOFFICINA - Via Sardegna, 4 - Rutigliano (BA)
- CROCCO ANDREA AUTOFFICINA - Via Garibaldi, 23/A - Taglio di Po (RO)
- IL CAVALLINO OFF. MECC. DI CAPOBIANCO MARCIANO - C/da Fiumara, 45 Bis - Carife (AV)
- GRASSI SERGIO - Via Costituzione, 19 - Lagosanto (FE)
- AUTORIPARAZIONI MAGRETA S.N.C. - Via Cabassi, 15/A - Magreta (MO)
- RIMMAUDO GIACOMO OFF. MECC. - Corso Ho Chi Min, 91 - Comiso (RG)
- AUTOFFICINA FRATELLI CORILLI S.N.C. - Via Rio Peciano, 1250 - Gavinana (PT)

