



4 Piccole Ruote

LA PICCOLA GRANDE AUTO CHE HA AIUTATO GLI ITALIANI A CRESCERE

Notiziario - anno XXIII
N.5 Settembre-Ottobre 2011
€ 3,00

Poste Italiane S.p.A. - Spedizione in abbonamento postale - D.L. 353/2003 (conv. in L. 27/02/2004 n.46) art. 1, comma 1, - CNS GENOVA - n. 68 anno 2007. Iscrizione al R.O.C. n° 14901 del 21/07/2006.



LA 500 DI TITO

28° Meeting Internazionale

Ogni mezzo è buono per arrivare a Garlenda



LA PASSIONE CONTINUA....

IL DVD

In omaggio ai soci per l'anno 2011, il DVD che mostra come il seme gettato a Garlenda nel lontano 1984 abbia generato un imponente fenomeno di massa e di costume, legato ad un capolavoro inimitabile del design e dell'ingegneria italiana. Un viaggio in ogni angolo del pianeta tra le numerosissime manifestazioni, le presenze sui media, i personaggi, lo staff, le iniziative benefiche culminate con nomina a Testimonial di Pace Unicef. 27 anni di attività ed uno sguardo proiettato nel futuro, alle nuove generazioni che perpetueranno la passione.

LA FAVOLA

Lo sguardo fresco, divertito e divertente dei più piccoli per tanti disegni, ma anche filastrocche, temi ed interviste per raccontare il mitico cinquino. Dal concorso-mostra "La 500 agli occhi dei bambini" e non solo, con in più un racconto illustrato realizzato appositamente. Parte del ricavato della vendita sarà destinato all'Unicef.

IL MANUALE

"Tutti i colori della 500" è un libro scritto dal nostro commissario tecnico Enrico Bo, dedicato agli abbinamenti tra la carrozzeria e gli interni nei vari modelli della storica bicilindrica. Una pubblicazione utilissima per chi si accinge ad un restauro nel rispetto dell'originalità del mezzo ed ha difficoltà a risalire ai colori originali.



DVD
VIDEO



LIBRO
96 PAG



MANUALE
98 PAG

Il DVD ed i Libri sono disponibili su "500 Shop!"
www.500clubitalia.it o contattando la Segreteria.

Fiat 500 Club Italia



Copertina/Cover: 28° Meeting di Garlanda/28th Meeting of Garlanda (foto di/photo by S. Simone).

In questo numero "4piccoleruote" • N. 5 • Settembre-Ottobre 2011

Guida alla lettura

Il XXVIII Meeting di Garlanda è naturalmente l'argomento di maggior rilievo: non solo proponiamo il consueto ampio reportage con tutti i momenti salienti dell'evento (da pag. 6 a pag. 11), ma anche l'esperienza dei cinquecentisti francesi, che sono stati gli ospiti d'onore (vedere la sezione "500 International").

Gli altri raduni e le partecipazioni a manifestazioni in ogni angolo d'Italia di cui troverete la cronaca sono: Fiera di Rimini, "Battaglia dei Fiori" di Ventimiglia, Grugliasco, Brusasco, Vinovo, Carpignano, Savona (meeting speciale dedicato ai bambini), Genova, Masone, Castelnovo Bariano, Papozze, Monza, Riccione, Soragna, Bibbona, Macerata, Trani, Monreale, Tour Gallura, Guspini. Alla nostra presenza alla 59ª Coppa Intereuropa all'Autodromo di Monza è dedicato anche il paginone centrale con una simpatica scritta... su ruote che è un grande grazie alla 500 ed al suo ruolo nella società italiana. La Jolly Ghia che fu donata da Agnelli a Tito e che si trova al Museo dell'Auto di Belgrado offre uno spunto per ricordare quanti personaggi famosi hanno avuto od hanno tuttora a che fare con la 500 (pagg. 4-5); tra loro, anche il noto autore televisivo Antonio Ricci (pag. 3). Importanti comunicazioni sul Bilancio 2010 e l'annuncio delle elezioni per il rinnovo delle cariche sociali sono alle pagine 2 e 13. Si parla della nostra partnership con l'Unicef e della bambola Pigotta a pag. 38, mentre a pag. 41 la generosità dei cinquecentisti è espressa dall'esperienza del socio Antonio Erario in Perù. Dalla beneficenza alla cultura: a Milano si sta preparando una collettiva d'arte dedicata alla 500 (pag. 44). Chiudiamo con la tecnica: argomento di questo numero, il motore di avviamento (pag. 52).

Reader's Guide

The XXVIII Meeting of Garlanda is the main subject: you will find a reportage of the rich weekend (p. 6-11), and also the experience of the French participants, that this year were honour guests (see "500 International").

The other meetings and events you can read about in this issue are: Fiera di Rimini, the Battle of Flowers in Ventimiglia, Gugliasco, Brusasco, Vinovo, Carpignano, Savona (special meeting for children), Genova, Masone, Castelnovo Bariano, Papozze, Monza, Riccione, Soragna, Bibbona, Macerata, Monreale, Gallura Tour, Guspini. The middle pages are dedicated to the Club participation at the 59th Intereuropean Cup at the Autodrome of Monza. You will find a curious writing brought by some 500s, which is a big "thanks" to the role that the small 500 has in Italian society. The Jolly Ghia that Agnelli has donated to Tito (now on view at the Car Museum of Belgrado) (p. 4-5), is a starting point to remember how many famous people had or still have to do with the 500; amongst them Antonio Ricci (p. 3). Some important communication about last year's balance sheet and the announcement of the election for the renewal of the social positions on pages 2 and 13. On page 38 you can read about our partnership with UNICEF and the importance of the doll Pigotta; on page 41 the generosity of 500 enthusiasts is expressed by the experience of Antonio Erario, in Peru. Regarding culture: soon in Milan there will be a collective art exposition dedicated to the 500 (p. 44). Last but not least, technical considerations from Erico Bo: in this edition, the starter.



FEDERATO ASI

Via Roma 90 - 17033 Garlanda (SV)
tel. 0182.582282 - fax: 0182.580015
c.c.p. n. 10786176
e-mail: info@500clubitalia.it
www.500clubitalia.it

4piccoleruote

Direttore responsabile: Romano Strizioli

Redattrice: Stefania Ponzzone

In Redazione: Francesca Caneri,
Roberto De Capitani

Grafica e fotocomposizione: Daniele Griggio •
Marco Garofalo • Albenga

Stampa: Alma Tipografica

+ notizie su www.500clubitalia.it



ORGANIGRAMMA

Presidente: Stelio Yannoulis (051.6146212)

Vice Presidente: Alessandro Scarpa (331.6263880)

Segretario: Danilo Cosci (333.2063732)

Vice Segr.: Luigi Rigolli (010.413880)

Consiglieri: Domenico Facchini (338.3159753),
Maurizio Gherardi (338.8559473), Carlo Giuliani
(347.1061434), Giuseppe Pellegrino (0972.31903),
Piero Rubeco (06.2153181)

Presidente Fondatore: Domenico Romano
(0182.582282 - 334.1539102)

Presidenti Onorari: Franco Cerva (0182.582282),

Silvia Depaoli (011.19706423 - 334.1161054),
Marino Ribet (0121.58340)

Presidente Pro Loco: Fabrizio Amerio (335.5372389)

Probiviri: Lorenzo Ingrassia (0923.736881),
Alessandro Marinangeli (338.3600264),
Mauro Paire (339.2639051), Giuseppe Cabona

(0185.91275), Francesco Cappato (0182.582282)

Revisori dei conti: Luigi Fratepietro (0182.559115),

Bruno Fadda (0182.559024), Mario Ferrando

(010.7492415), Paolo Pizzo (0182.20446),

Giancarlo Tassistro (0182.582282)

Commissario Tecnico e Conservatore del Registro:

Enrico Bo (011.5534057 - fax 011.19716336)

Conservatore del Museo: Ugo Giacobbe

(0182.582282 - u.giacobbe@500clubitalia.it)

Vice-Conservatore del Museo:

Carlo Giuliani (019.807124-347.1061434).

Segreteria: Valentina Beffi, Francesca Caneri,

Roberto De Capitani, Elena Gottardo, Daniela Schivo,

Samantha Simone, Monica Tassistro

Addetti stampa: Stefania Ponzzone (0182.582282

s.ponzzone@500clubitalia.it),

Fabio Fabbriatore (333.8913212

f.fabbriatore@500clubitalia.it).



Le foto sono tratte dall'archivio del Club e/o inviate dai soci e sono spesso a carattere amatoriale.

La qualità, quindi, talvolta può non essere perfetta. Tutto il materiale per la rivista va inviato a s.ponzzone@500clubitalia.it.

QUATTROPICCOLERUOTE

APPUNTI DI VIAGGIO

Aggiornamenti sulle attività del Club

>Stelio Yannoulis

Con il Meeting di Garlenda si conclude una serie di raduni dedicati ai 150 anni dell'Unità d'Italia. Abbiamo avuto un doveroso prologo a Quarto dei Mille e si è continuato il 5/6/2011 con le manifestazioni di Vinovo (TO), Firenze e Monza; questi primi incontri sono stati accomunati da condizioni climatiche pessime. Personalmente più che all'Unità d'Italia mi veniva da pensare alla nota canzone degli Aphrodite's Child* "Rain and Tears" (pioggia e lacrime). Abbiamo poi continuato con condizioni meteorologiche più consone al mese di giugno con gli incontri di Palermo e Roma.

Il XXVIII Meeting di Garlenda è stato la degna conclusione di questo percorso cui hanno fatto corona tante altre iniziative dei nostri Coordinamenti: non posso citarle tutte per ovvi motivi di spazio, ma ringrazio gli organizzatori per l'impegno profuso.

La cronaca delle giornate di Garlenda la troverete da pagina 6; abbiamo cercato di offrire accoglienza, amicizia, divertimento, cultura, senza dimenticare chi ha meno di noi: speriamo di esserci riusciti.

Abbiamo raggiunto un accordo con Leip.tv al fine di mettere su questa piattaforma internet dedicata alle televisioni di nuova generazione le immagini della nostra passione, grazie al contributo di quanti ci vorranno inviare

i filmati dei loro eventi (che saranno poi dal nostro Partner opportunamente selezionati e montati).

Per l'anno 2012 è stato deliberato di portare il costo del tesseramento a 48 euro: è una parte dell'aumento che già avremmo dovuto fare a causa del lievitare dei costi.

Un esempio per tutti sono i costi di spedizione di 4piccoleruote, per far viaggiare la quale abbiamo adottato una busta ecologica adeguandoci alle norme di tutela ambientale. L'aumento dei costi purtroppo non viaggia di pari passo ad una maggiore efficienza del servizio: in questi mesi siamo impegnati nel modificare le nostre tempistiche di lavorazione (vedi nota a lato) al fine di far arrivare 4piccoleruote nelle vostre residenze per tempo. Contiamo per la fine del 2011 di raggiungere tale obiettivo.

Chiediamo ai nostri soci uno sforzo economico, mentre il Club si impegna ad un'ulteriore razionalizzazione dei costi ed a fornire servizi sempre più efficienti ed innovativi.

Un cordiale saluto e spero di incontrare molti di voi alle nostre manifestazioni.

* **Aphrodite's Child.** A beneficio dei più giovani, preciso che è stato un gruppo musicale rock greco attivo alla fine degli anni Sessanta. Fra i suoi componenti Vangelis Papathanassiou (che nel 1982 vinse l'Oscar per la colonna sonora di "Momenti di gloria") e Demis Roussos (che ha poi continuato la carriera come solista con grandissimo successo).

4piccoleruote: attenzione

Come illustrato dal presidente Yannoulis, per cercare di arginare gli effetti dei ritardi nella postalizzazione della rivista, si è stabilito di anticipare la lavorazione della stessa, mandandola in stampa indicativamente il primo giorno del mese precedente a quello d'uscita.

Ad esempio il numero di novembre-dicembre contiamo di consegnarlo in tipografia il 1° ottobre.

Ciò comporterà che potremo includere – sempre indicativamente – il materiale pervenuto entro fine agosto-inizio settembre.

E così via: il numero di gennaio-febbraio in stampa il 1° dicembre con il materiale giunto entro fine ottobre-inizio novembre.

Anche per quanto riguarda il calendario manifestazioni occorrerà segnalare ad Elena della Segreteria le date degli eventi da inserire con buon anticipo.

Speriamo così di evitare a tutti i soci lunghe attese... davanti alla cassetta della posta vuota!



Assemblea dei Soci ed Elezione Consiglio Direttivo per il biennio 2012-2013

Presso la sede del Fiat 500 Club Italia in Via Roma 90, 17033 Garlenda (SV), il 4 dicembre 2011 è convocata l'Assemblea ordinaria in prima convocazione alle ore 6 e, mancando eventualmente il numero legale, in seconda convocazione alle ore 10; con il seguente ordine del giorno:

- 1) **Relazione del Presidente sullo stato del Club e sulle iniziative svolte.**
- 2) **Approvazione Bilancio 2010.**
- 3) **Varie ed eventuali.**

Alle ore 11 si svolgeranno le votazioni per l'elezione dei membri del Consiglio Direttivo e dei Collegi dei Revisori

dei Conti e dei ProbiViri, che saranno in carica nel biennio 2012-2013. Non saranno ammesse deleghe.

Possono candidarsi tutti i soci in regola con la tessera 2011. Le candidature dovranno pervenire alla Segreteria del Club per posta, fax o email entro e non oltre il 26/11/2011.

Ricordiamo inoltre che, al termine della seduta e delle operazioni di voto, con inizio intorno alle 13, si svolgerà il tradizionale Pranzo degli Auguri, piacevole occasione per godere della reciproca compagnia in vista delle imminenti Festività (prenotazione ai recapiti della Segreteria entro e non oltre il 26/11/2011).

UNA 500 È PER SEMPRE. PER ME FU L'AUTO DEI VERI MIRACOLI

Ricci, il Padre di "Striscia", e il cinquino.
Lo trasformarono anche in un krapfen

>Antonio Ricci

Non sono mai stato un appassionato d'auto. Per anni ho creduto che fosse un povero sfigato quel mio amico che, tirandosela tantissimo, parcheggiava davanti al bar la sua Gt Junior: io pensavo che fosse un tipo di 850 un po' truccata.

Naturalmente non feci la corsa per avere la patente allo scoccare dei 18 anni. Avevo 20 anni quando mi presentai all'esame di guida. All'orale l'ingegnere mi chiese cosa c'era nella batteria. Non mi veniva in mente l'acqua distillata e allora cercai di buttarla sul faceto: «C'è un'acqua speciale tipo Lourdes». L'esaminatore mi sorrise e disse: «Vada, vada.... Che suo padre ha curato così bene i miei bimbi». Mi aveva scambiato per il figlio dello stimato pediatra Ricci di Albenga, con il quale non sono imparentato neppure alla lontana. Grazie a questo miracolo della Madonna di Lourdes ebbi la patente. Ed ebbi anche la 500. Mio padre l'aveva comprata nel 1970 dalla sorella di un parroco dell'Imperiese per sostituire la Lambretta con la quale mia madre si recava a far scuola, ma venne subito usucapita da me e da mia sorella.

La 500, pur immatricolata da parecchi anni, era praticamente nuova. Aveva solo un colore particolare, unico in tutto il circondario: non era né bianco, né avorio, né giallino; se dovessi definirlo direi "dente di tabagista pentito". Per non consumare i tappetini, la sorella del parroco ci teneva sopra dei cartoni. Sospettavamo che, per pudore, non avesse mai inserito la quarta. Allo specchietto retrovisore interno la pia-

donna aveva appeso un enorme medaglione della Madonna del Deserto. Nonostante la formazione laica e razionalista, lo tenni come un ex voto per la patente ricevuta. Ad ogni curva il medaglione andava a coprire la visuale del guidatore, ma miracolosamente non successe mai nulla: la specialità della Madonna del Deserto è infatti quella di ridare la vista ai ciechi. Solo una volta feci uno spaventoso testa-coda, ma ero su un rettilineo e mi si era aperta una portiera che era ancora controvento.

Fra me e mia sorella facevamo la gara a chi passava l'auto con meno benzina. La povera 500 fu sottoposta a rifornimenti omeopatici. A volte veniva agitata prima dell'uso, spesso di notte si andava al distributore e ci si avvinghiava alla pompa in pose laocoontiche per strizzare le gocce di carburante lasciate dai clienti precedenti.

Nonostante questo la 500 si rivelò

sempre una roccia. Io la usavo per andare a fare spettacoli per mezza Italia. Resistette indomita agli tsunami sollevati dai camion sulla Serravalle durante i temporali e alle avventure più curiose: una notte la parcheggiai sulla piazza di Novafeltria, al mattino c'era il mercato e la trovai vicina al banchetto dei bomboloni, siccome c'era vento era tutta unta e inzuccherata, sembrava un enorme krapfen.

Quando mi sposai mio padre la vendette e per anni e anni la vidi ancora scorrazzare per Albenga.

Mia moglie portò in dote una 500 L del '68, che utilizziamo tutt'ora.

Insomma, una 500 è per sempre.

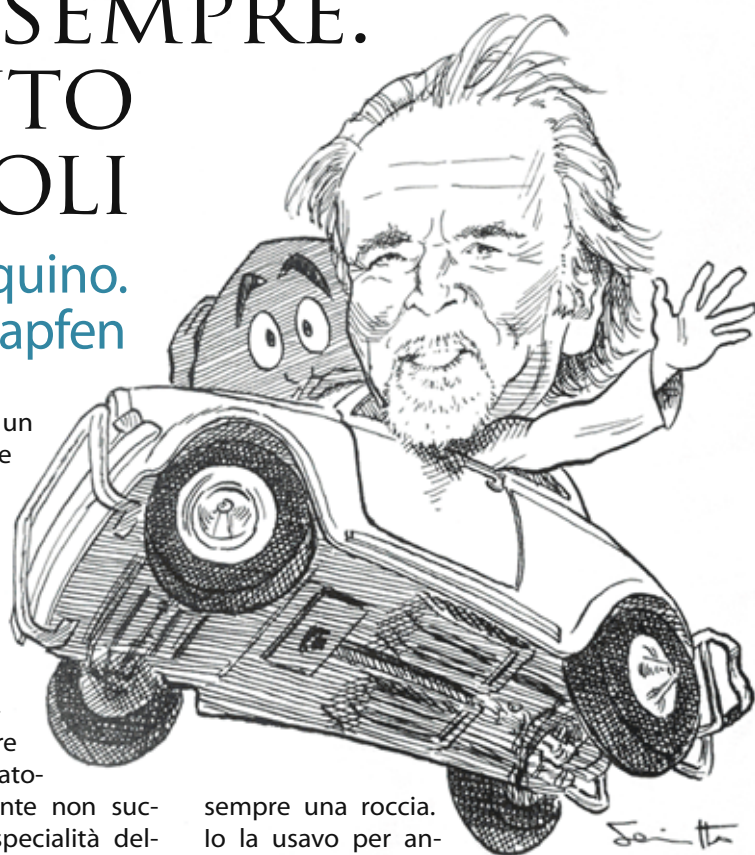

Biografia Antonio Ricci

Ricci è uno dei più apprezzati autori della storia della televisione italiana. Come ha scritto il prestigioso *Variety*, "Antonio Ricci, con il suo gusto tra la commedia e il varietà, ha cambiato il volto della TV italiana".

Infatti, attraverso l'uso del linguaggio e delle immagini e la commistione di generi, ha creato personaggi e modi di dire entrati a far parte dell'immaginario. Ricci si laurea in Lettere con una tesi sulla difesa dei Beni Culturali.

Nel 1988 crea "Striscia la notizia", un originale telegiornale satirico: un cocktail di scoop e battute, inchieste e tormentoni, satira, politica e società, con due comici scelti quali anchor-man a fare il verso ai mezzibusti dei tg tradizionali.

Tra questi ultimi spicca il pupazzo rosso Gabibbo. (r.s.)





LE 500 DI TITO

Visitando il Museo dell'Automobile a Belgrado

>Giorgio **Andrian**

Lo si capisce già da lontano che si tratta di un edificio particolare. Man mano che ci si avvicina, arriva la conferma: la classica silhouette del garage di altri tempi, un'auto d'epoca parcheggiata di fronte ed un altro nutrito gruppo che affolla il piccolo spazio chiuso adiacente. Siamo di fronte alla sede del Museo dell'Automobile di Belgrado ("Muzej Automobila Beograd"), che occupa gli

spazi del "Modern Garage", quello che è stato il primo garage pubblico in città e che ha ospitato i partecipanti del Gran Premio di Jugoslavia del 1939 (vinto da Tazio Nuvolari).

Varcata la soglia, è come entrare in una macchina del tempo: un po' per l'atmosfera che sembra essere rimasta invariata nei decenni, un po' per l'apparente disordine con cui molti oggetti sono disposti, quasi fossero stati ammassati lì per caso. In realtà la collezione è ricca anche di pezzi di valore. Subito balzano agli occhi le auto a noi più familiari: una Lancia Lambda passo lungo del 1926, una Topolino del 1939 e una BMW 327/8 del 1938.

Ma ecco che verso la fine del percorso guidato l'occhio esperto viene attratto fatalmente: sì, si tratta proprio di una 500! E non di una "qualsiasi" ma di una Jolly Ghia, con tanto di tendalino. Avvicinandosi, si legge sulla targa, scritta in cirillico ed inglese "FIAT model 500 Ghia-Jolly, Italy, 1961". Alzando leggermente lo sguardo si nota dietro il cinquino una gigantografia appesa al muro: la foto ritrae due Ghia-Jolly identiche che stanno circolando all'interno della Fiera di Belgrado; a bordo di quella in primo piano si riconosce l'inconfondibile profilo di Josip Broz, meglio noto come Tito. È proprio lui che, comodamente seduto sul sedile posteriore (quello anteriore lato passeggero è stato tolto per facilitare la manovra), saluta con il suo caratteristico gesto, tanto ricorrente nelle sue uscite pubbliche.

«L'ho acquistata da una persona che l'aveva tenuta in custodia per anni dopo la dissoluzione della Jugoslavia» mi dice Branislav Petkovic, direttore del Museo ed instancabile collezionista di veicoli storici. «Le due auto» continua "Brazo" (è così che tutti lo chiamano) «sono state regalate da Agnelli a Tito, il quale le usava per circolare all'interno degli spazi della Fiera di Belgrado». La targa che è stata posta sulla *fića* (è il nomignolo che in Jugoslavia era stato dato alla 600 e che oggi viene usato anche per la 500) non è quella originale: infatti la macchina non è mai stata immatricolata. Poco tempo fa, sulla stampa serba sono usciti alcuni articoli dai quali emerge che l'altra Ghia-Jolly sembra essere in possesso di un privato il quale la custodisce in un altro paese della regione.

In attesa di scovare nuove informazioni sulla preziosa 500, abbia effettuato un interessante visita al Museo dell'Automobile nell'ambito del "Tour della Serbia", svoltosi dal 21 al 28 agosto 2011 (vedi www.tourdellaserbia.eu).

Appuntamento a Sabaudia

È dedicato al 150° dell'Unità d'Italia il 5° Raduno di Sabaudia in programma per il 25 settembre 2011.

Una bella occasione per visitare la cittadina nota per i suoi esempi di architettura razionalista (come lo stesso Palazzo Comunale e la Torre Civica di 46 metri) ed il cui territorio rientra nel Parco Nazionale del Circeo.

L'appuntamento è alle ore 8 con la punzonatura; seguono alle 9 la colazione, alle 10 il giro turistico, alle 11,30 l'aperitivo e alle 13 il pranzo. Organizza il Coordinamento di Latina guidato dal fiduciario Aldo Crivellaro.

Errata Corrige

Con riferimento all'articolo a pag. 14 del n° 4/2011, il referente regionale Lorenzo Ingrassia ci segnala alcune imprecisioni: i nomi di Federico Internicola e Aldo Fina sono stati invertiti; ad aver curato le traduzioni è Alessio Bilardello (non Alessia); Radio Azzurra è di Marsala del Vallo, non Mazara.

LA 500 ED I GRANDI DELLA STORIA

Dagli uomini di Stato agli esponenti del jet-set

>Romano Strizioli

La notizia che Andrian ci dà col suo disinvolto pezzo giornalistico, rapido e nitido, ripropongono il tema della 500 e della storia. La piccola grande auto è stata lo specchio in cui si sono riflessi non solo la moltitudine di coloro che l'hanno acquistata, ma anche i grandi personaggi che hanno fatto la storia. Quante cose ha "ascoltato" la 500!: dalle confidenze di Churchill ad Onassis alla battute disincantate e mordaci di Ugo Tognazzi, dalle valutazioni di Yul Brynner sul suo ultimo film ai giudizi critici sulla letteratura contemporanea di Italo Calvino alla sua giovanissima segretaria Carla Sacchi Ferrero, persino le considerazioni laiche del futuro Papa Paolo VI circa le potenzialità del motore del Cinquino.

Ora, con la testimonianza di Andrian, possiamo anche immaginarci Tito che confabula con i suoi stretti collabora-



tori sull'agenda di governo mentre si aggira negli stand della Fiera di Belgrado a bordo della 500 Ghia-Jolly del 1961, donatagli da Giovanni Agnelli. I due personaggi erano da un punto di vista ideologico-politico molto lontani, ma la necessità di produrre e commercializzare auto ha dato spazi ed iniziative lì per lì impensabili alla nostra quattro ruote.

Per arricchire l'elenco dei Vip che amarono ed amano la 500 ricordiamo ancora: Manuel Fangio, Jean Alesi, Va-

lentino Rossi, Michael Schumacher, Alberto Sordi, Sandra Milo, Simona Ventura (madrine delle prime due edizioni del Meeting di Garlenda), Pippo Baudo, Teo Teocoli, Giovanni Guareschi, Luca Cordero di Montezemolo, l'ingegner Valletta, Gianni Morandi, Luciano De Crescenzo, Mario Berrino, Tullio Solenghi, il principe Filippo Duca di Edimburgo, l'incontenibile Jane Mansfield ed il nostro amatissimo Renzo Arbore che con la 500 è l'icona del made in Italy.



...la necessità di produrre e commercializzare auto ha dato spazi ed iniziative lì per lì impensabili...

NICMAR srl dal 1947
tutti i ricambi per la vostra 500
... e non solo!
Via Orsini 72 r. Genova
Tel. 010 312323 - E-mail: info@nicmar.it

*A Pieve di Teco*

RAGAZZI, CHE AVVENTURA...

Scrivere un resoconto sul Meeting Internazionale di Garlenda è sempre un'impresa... tre giorni fitti di avvenimenti, escursioni, show, spettacoli... perché ogni anno vogliamo superare quello precedente

> Francesca Caneri

Ci siamo riusciti? Direi proprio di sì, a giudicare dai numerosi complimenti... e dalla stanchezza che a fine raduno si fa sentire: un buon indice dell'impegno e dell'energia impiegata.

VENERDÌ 1 LUGLIO

Arrivano uno dietro l'altro i cinquini che già da qualche giorno invadono Garlenda e si nascondono in ogni angolo del paese, in attesa delle sorelle che giungeranno per il weekend di festa.

Alle 11, apertura ufficiale (con speciale benvenuto agli ospiti d'onore, gli equipaggi francesi) e presentazione della mostra fotografica "Il Cinquino nel paesaggio italiano" allestita nel

Museo: in esposizione gli scatti finalisti dell'omonimo concorso indetto per festeggiare il 150° dell'Unità di Italia. Museo affollatissimo fin dalle prime ore, iscrizioni che viaggiano a ritmo serrato, ed è già tempo per il pranzo!

Nel primo pomeriggio partenza di un centinaio di cinquini per Pieve di Teco: un chiassoso corteo percorre la vallata, tra rombi di motori (alcuni sospettosamente rumorosi...chissà cosa nascondono sotto l'innocente cofano?) e clacson mai stanchi. All'arrivo un ottimo rinfresco e la possibilità di visitare con guide esperte le bellezze dell'antico borgo. Rientrando lungo il giro panoramico di Testico, un altro

Le prime 500 davanti alla sede*L'esibizione del gruppo The Illegals*

*Ugo Giacobbe, Enrico Bo, Stelio Yannoulis
e Gian Piero Lombardi (Leip.tv)*



*Concorso fotografico:
il 13° classificato cat. Soci, Maurizio
Lauciello, con la moglie Laura e la
figlioletta Sofia, probabilmente la più
piccola partecipante al Raduno*



I cinquini in discoteca



Gli escursionisti alla Madonna della Guardia

rinfresco a sorpresa offerto dal Poggio del Ginestro... perché i cinquecentisti non devono mai avere fame o sete! La serata al Parco Villafranca vede protagonisti The Illegals, band di avvocati savonesi famosi in Riviera per la bravura musicale e le loro numerose iniziative di solidarietà. Il pubblico inizia a scaldarsi, e un gruppo di ragazzi si prepara per andare alla discoteca "Al Porto" di Alassio, dove li aspetta una serata tutta dedicata alla 500!

SABATO 2 LUGLIO

Ore 7, new entry di quest'anno: trekking alla Madonna della Guardia. Un gruppo di intrepidi cinquecentisti guidati da sportivi garlandini si avventura per i sentieri collinari alla volta del santuario alassino, dal quale si ammirano tutta la Val Lerrone e la Baia del Sole. Una buona colazione

ligure e, dopo le due ore e mezza di cammino, rientro "motorizzato".

Nel frattempo al Parco Villafranca Enrico Bo presenta il suo libro "Tutti i colori della 500", Lucia Fresia e Stefano Visora parlano de "La favola del Cinquino" e subito dopo Gian Piero Lombardi, direttore della Leip.tv consegna la targa per l'inaugurazione del canale televisivo 210 Fiat 500 Club Italia, per trasmettere via internet contenuti dedicati alle nostre attività fruibili dagli appassionati di tutto il mondo. Infine, le attese premiazioni del concorso fotografico, oggetto della mostra che rimarrà in esposizione al "Dante Giacosa" fino ad ottobre.

Nel pomeriggio c'è chi decide di andare all'Acquapark "Le Caravelle" di Ceriale per il tradizionale tuffo, e chi invece aderisce all'escursione di Albenga, che ha accolto le 500 in

sta nell'ambito della celebrazione di Nostra Signora di Pontelungo. Qui i cinquecentisti hanno potuto visitare i musei Navale, Ingauno e di Palazzo Oddo, oltre che l'antico frantoio Sommariva. Momento da sottolineare, la posa della piastrella del Club sul Muretto "Ghe Mettu a Firma" presso la Cantina degli Artisti di Dino Vio, sede dell'Associazione "Fieui di Caruggi". L'occasione si è trasformata in una rumorosa parata sulle note di "Fratelli d'Italia", sparata a gran volume dalle casse della 500 di Alberto Bertoli, che portava in pompa magna Michele Prisciandaro, Gianfranco Radini e Dino Vio sul tettuccio dell'auto... I cinquecentisti non perdono mai occasione per farsi notare e strappare sorrisi ai passanti. Non è mancato un ricco rinfresco.

Al rientro a Garlanda, il palco è a di

Allegra baraonda nei vicoli di Albenga*L'incontro di Teano in salsa cinquecentistica*

sposizione dei cinquecentisti che intrattengono il pubblico con balli, canti e divertenti gag, il tutto con la straordinaria partecipazione di Simone Barbato, il mimo di Zelig, che ha dimostrato grande simpatia per il nostro mondo.

DOMENICA 3 LUGLIO

Alle 8 le iscrizioni sono già aperte e la Segreteria, coadiuvata da tutti i volenterosi aiutanti, si affaccenda per garantire un posto a tutti prima di trasferirsi all'Ippodromo dei Fiori di Villanova per il grande show! E ci sono molte cose da festeggiare quest'anno; in primis i già nominati ospiti francesi, che hanno divertito i presenti con un carnevale improvvisato (con tanto di Ape Maia, Obelix e Asterix, 500 fattoria, polizia, giamaicani ecc. ecc.: vedere anche pag. 46). È doveroso inoltre celebrare il 150° anniversario dell'Unità di Italia, con

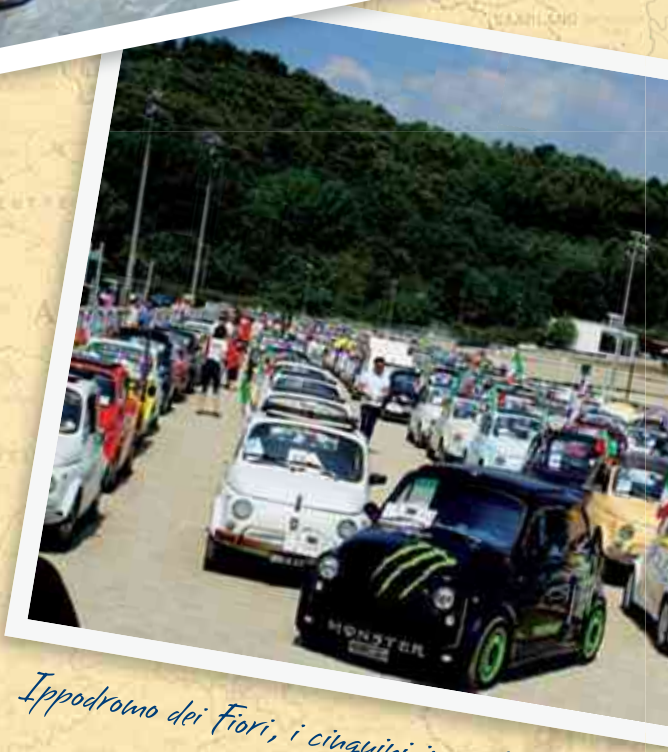
*Ippodromo dei Fiori, i cinquecentini in pista*

Per le foto si ringraziano in particolare Samantha Simone, Francesca Cameri, Studio Rossello, Alessandro Torrini.

Il mercato ricambi*Il bassethound Alfouse, vera "star" del gruppo francese, più fotografato delle vetture!*

*Stelios Yannoulis e Colomba Tirari scoprono la piastrella.
Il Club è una delle prime associazioni incluse nell'albo dei
Fieui di Caruggi e al quale è stata consegnata la fianda*



Le Sorelle Bandiera



una particolare rievocazione storica dell'incontro a Teano fra Giuseppe Garibaldi (il fiduciario Antonio Bartolini) e Vittorio Emanuele II (interpretato da Danilo Cosci). Una curiosità: Garibaldi nacque il 4 luglio del 1807 e la 500 il 4 luglio del 1957! Esattamente 150 anni dopo!

Sono stati moltissimi i premi – comprese molte Pigotte (vedi pag. 38) – assegnati alla presenza delle autorità, dei dirigenti del Fiat 500 Club Italia e dell'Unicef. Essendo noi Testimonial di Pace di questo importante organismo per la tutela dell'infanzia, abbiamo naturalmente colto l'occasione per affrontare il serio tema della solidarietà (tra l'altro, si è svolta anche quest'anno la tradizionale raccolta fondi per l'Ospedale Pediatrico Gaslini).

Anche la Segreteria al completo ha avuto modo di sfilare con due 500 (una del collega Roberto e una

gentilmente prestata per l'occasione da Domenico Romano) durante il grande Carosello Indianapolis, salutando e ringraziando tutti i partecipanti, prima di rientrare al Parco di Garlanda.

La festa si è protratta per tutta la giornata al Parco Villafranca: ancora spettacolo con esibizioni di balli country a cura dell'associazione "Old Wild West" e balli latino-americani con "Sensación Latina". Immane anche l'ultimo giro fra le bancarelle del grande mercato dei ricambi e dei prodotti locali, per gli acquisti in ricordo del fantastico weekend. I Riva Salsera accompagnano gli ultimi balli della serata, i cinquecentisti cominciano a diradarsi e si salutano ormai con un pizzico di quella nostalgia che segna la fine delle cose belle. Per consolarci, con la fantasia iniziamo già a viaggiare verso il prossimo incontro...arrivederci al 2012!



RINGRAZIAMENTI

Meeting di Garlenda: lavoro di squadra

>Francesca **Caneri**

Si ringraziano i Comuni, la Polizia Stradale, i Carabinieri, le Proloco e le Associazioni di: Albenga, Borghetto d'Arroschia, Casanova Lerrone, Garlenda, Ortovero, Pieve di Teco, Ranzo, Testico, Vessalico e Villanova d'Albenga; la Croce Bianca e l'Unione Ciclistica di Garlenda. Ed ancora: tutti i fiduciari

presenti; l'Unicef, nelle persone di Colomba Tirari e Giacomo Guerrera; tutti gli sponsor ed in particolare Petronas Lubricants Italy e Banca Carige; i media sponsor La Stampa, IVG, Radio Onda Ligure, Virtualcar.it.

Si ringraziano inoltre: Leip TV nella persona di Gian Pietro Lombardi; Marco Dottore e Agenzia Eccoci di Alassio; The Illegals; Old Wild West; Sensacion Latina; Riva Salsera; Simone Barbatto; Mario Mesiano; quanti si sono esibiti nello spettacolo di sabato sera (Emanuela Nasino; Andrea Povero ed il gruppo Alba-Asti-Bra, Mimmo Lentini, Camilla Ingoli, Antonio Bartolini, Livio Camilli, Michela e Gloria Coraglia, Antony, gruppo bolognese "La Bela Bulagna"); DJ Enzo, Banda Rumpe Streppa di Finale Ligure; "Le Caravelle" di Ceriale; Discoteca Al Porto di Alassio.

Per l'accoglienza a Pieve di Teco: il sindaco Alessandro Alessandri ed il vicesindaco Luigi Tangorra, l'Azienda Vitivinicola Lupi e l'Agriturismo il Poggio di Ginestro.

Per l'accoglienza ad Albenga: l'assessore al Turismo Mauro Vannucci, l'Associazione Fieui di Caruggi con Michele Prisciandaro, Gianfranco Radini e Dino Vio.

Per l'escursione alla Madonna della Guardia: le guide Adele Fontana, Renato Bonfanti ed Enzo Marchisano.

Presenti all'inaugurazione di venerdì mattina: il comandante della Polizia Stradale di Albenga Pino Fusco, il maresciallo Giovanni Cerutti ed il comandante Davide Chaia dei Carabinieri di Villanova d'Albenga, il sindaco di Garlenda Giuliano Miele. I ringraziamenti sono naturalmente estesi a tutto lo staff ed ai volontari per l'impegno messo nella buona riuscita di quest'edizione.



Foto Samantha Simone

>Samantha **Simone**

Come ogni anno gioia e simpatia hanno accompagnato tutto il Meeting. A partire dalla vivace presenza dei cinquecentisti francesi che, ospiti d'onore di quest'edizione, si sono esibiti in sketch come gli inseguimenti della 500 Polizia e con divertenti costumi da Ape Maia, Bob Marley e Obelix

dalle trecce rosse. Ciò che più ci stupisce ogni volta è la passione che ogni cinquecentista trasmette a suo modo, l'entusiasmo di essere parte di una grande famiglia che si ritrova qui a Garlenda. Ogni anno in tanti compiono questo lungo viaggio per trascorrere con noi un weekend di allegria, per incontrare altri appassionati – da tutte le regioni d'Italia e da molte nazioni estere – e farsi travolgere da un turbine di spensieratezza.

Per noi della Segreteria il Meeting non è solo lavoro: è l'occasione principale per dare finalmente un volto ad una degna rappresentanza degli oltre 21.000 soci che ogni anno contattiamo per email o per telefono. Ci si diverte al Meeting, non ci sono momenti vuoti e tutto grazie ai sorrisi che strappa la 500 perché non c'è tristezza che tenga, quando passa un cinquino occorre alzare la mano e salutare!

Anche i partecipanti del Concorso Fotografico sono riusciti a trasmetterci tutto questo, riportando situazioni e paesaggi italiani e narrando con le immagini un pizzico di storia: la loro, quella della vettura e quella del Paese. Di ieri, quando la 500 era l'unica auto nuova della famiglia con cui si andava al lavoro e anche al mare. Di oggi, con i ragazzi che ritrovano in lei la semplice originalità e quel senso di coesione, di amicizia che si prova ad essere cinquecentista, partecipando ai raduni e ritrovandosi tutti assieme.

Desideriamo ringraziare ogni singolo partecipante per tutto quello che fa per noi, perché noi ci occupiamo dell'organizzazione, ma è solo il Cinquecentista il vero protagonista, che si esprime attraverso la sua 500 e che trasmette sorrisi a tutti! Grazie!

novità

www.leip.tv

IL FIAT 500 CLUB ITALIA sul CANALE 210 di

LEIP.TV HD

Un sito che permette di vedere i più importanti canali italiani in streaming in alta definizione e che ospiterà anche tutti i video del Club.



Albenga. Le 500 parcheggiate nella centralissima Piazza San Michele, dove si affacciano l'omonima Cattedrale, il Municipio ed alcuni palazzi storici e torri. Le vetture sono state sistemate anche in Piazza IV Novembre (foto L. Fresia).



CITTÀ di ALBENGA



Foto Samantha Simone

BELLE IMMAGINI E SOLIDARIETÀ

Sal Ignaccolo, Pierpaola Bernasconi, Ugo Giacobbe, Stelio Yannoulis ed Antonio Erario al momento della donazione del libro al Museo. Sotto, Daniel Di Gallo con l'inseparabile bicicletta e Samantha Simone, curatrice della mostra fotografica.

il nostro media friend Virtualcar.it, rappresentato da Sergio Chierici, che ha annunciato ufficialmente il vincitore del riconoscimento assegna-

anche l'iniziativa lanciata durante una delle serate del ciclo "Incontriamoci al Museo". Il nostro socio Antonio Erario ha messo all'asta la copia n° 595 (sulle 695 realizzate) del suo libro dedicato all'Abarth "Tutti gli scorpioni velenosi" per un'ulteriore raccolta fondi da destinare al progetto della scuola in Perù da lui sostenuto con i proventi dell'opera (vedi pagina 41). Cosa ancor più bella, il libro alla fin fine è... rimasto in famiglia: l'offerta più alta è stata formulata dalla Bernasconi Gioielli, sponsor del Club 500 Historique del Principato di Monaco; il volume, arricchito da disegni dello stesso Erario, è stato donato al Museo, a rafforzare il legame tra i nostri sodalizi. La consegna è stata formalizzata durante il Meeting alla presenza degli interessati e del nostro presidente Stelio Yannoulis.

Ringraziamo qui quanti continuano a portare oggetti e pubblicazioni per il Museo: purtroppo lo spazio a disposizione inizia a scarseggiare, ma senz'altro custodiremo tutto con cura. A proposito delle novità esposte, segnaliamo un bel "musetto" di N ed i manifesti di due film: "500!" e "James Tont operazione U.N.O."

Al Museo le foto in mostra fino ad ottobre

>Ugo **Giacobbe**
e Stefania **Ponzone**

Dal concorso alla mostra. Eccole lì, dunque, le finaliste esposte nel nostro Museo fino ad inizio autunno. Tante coccarde tricolore ricordano che le 54 foto – che ritraggono le 500 accanto alle bellezze naturali ed architettoniche del nostro Paese – sono il nostro modesto, ma sentito contributo ai festeggiamenti per i 150 anni dell'Unità d'Italia.

Un contributo che è venuto da tanti soci e non soci che hanno creduto nel progetto "Il Cinquino nel paesaggio italiano". Alcuni di loro sono potuti intervenire sabato 2 luglio per partecipare alla cerimonia di premiazione ed è stato per noi un grande piacere incontrarli. Tra loro anche il partecipante giunto da più lontano: Daniel Di Gallo, da Seattle (USA), che è stato letteralmente affascinato dal nostro Meeting Internazionale tanto da prometterci di ritornare l'anno prossimo a darci man forte. Che dire? Potenza della 500 e della nostra capacità di coinvolgere! Tra le altre cose, Daniel è un appassionato ciclista e subito dopo la manifestazione è partito per un lungo tour attraverso alcune regioni del nord. Presente alla premiazione anche



to dalla redazione del portale: Ivan Calzavara. Cogliamo l'occasione per ringraziare anche la Provincia di Savona che ha voluto mettere a disposizione come premi alcune prestigiose pubblicazioni.

Ricordiamo a tutti coloro che visiteranno il Museo fino al 1° ottobre che potranno votare le foto a loro più gradite. Possibilità che – essendo le 54 finaliste pubblicate online sul nostro sito – è stata data anche agli internauti, che possono esprimere le loro preferenze sul forum, su Facebook o via email. Una volta chiusa la mostra, avremo il responso delle urne (reale e virtuale) ed assegneremo ulteriori riconoscimenti. Grazie al web è andata a buon fine

The photographic exposition "The 500 in Italian scenery"

will be on display at the "Dante Giacosa" museum until the 1st of October.

If you come to visit, you will be able to vote for your favourite picture, or you can do so online on our website www.500clubitalia.it.

The Museum has received a copy of the book "Tutti gli scorpioni velenosi" written by Antonio Erario. The income from the selling of the book has been given to the children of a school in Peru.

On the next page: the financial statements 2010 of the Club, that will be approved by the member's assembly the 4th of December 2011. The past year was closed with 54.000 euro profit: a sign of the stability of the association.

RELAZIONE AL BILANCIO 2010

>Stelio **Yannoulis**
e Samantha **Simone**

Il Fiat 500 Club Italia chiude il bilancio 2010 con un utile d'esercizio di 52.985,17 €, in linea con i precedenti esercizi. Il nostro Club si rivela un'associazione solida, con un utile più che raddoppiato rispetto allo scorso anno. Gli oltre 21.000 tesserati hanno generato 940.939,12 €, con un notevole incremento rispetto ai 825.884,72 € del 2009.

Sono aumentate le tessere A.S.I., gli Attestati di Storicità, le Targhe di Registro e soprattutto le iscrizioni alla grande iniziativa "Punto Amico", importante riferimento per gli acquisti e la vita quotidiana dei soci.

In crescita le entrate del Museo: ricordiamo che l'ingresso è gratuito per tutti i nostri associati ed i loro familiari, ma non è mancato l'interesse di persone al di fuori del sodalizio che hanno quindi pagato il biglietto. La raccolta pubblicitaria sconta il difficile momento economico, attestandosi su un livello comunque soddisfacente.

Diminuiscono i rimborsi spese ed i costi per raduni e fiere nonché i costi per le utenze: siamo infatti passati, non senza qualche intoppo, alla linea voip. Inoltre in Segreteria si è scelta la via dell'ecologia, riciclando tutta la carta possibile e non solo quella.

Spicca l'aumento delle spese per il personale (da 142.023,11 € a 198.107,28 €) compensata dall'abbattimento delle spese per le prestazioni professionali (da 32.401,00 € a 4.425,50 €): questo è dovuto all'assunzione della nostra responsabile marketing, Punto Amico ed aiuto-addetta stampa.

In crescita sono anche i costi per la rivista sociale 4piccoleruote che, dato il maggior numero di soci, ha aumentato la sua tiratura superando le 150.000 copie l'anno. Nel 2010 abbiamo inoltre realizzato gli allegati "Punto Amico", un numero speciale di 84 pagine ed un altro di 16 pagine in inglese, destinato ai soci stranieri.

Un grande investimento è stato effettuato per la nuova linea d'abbigliamento a marchio 500 Club Italia, acquistabile anche grazie al nostro sito

Bilancio 2010 del Fiat 500 Club Italia

STATO PATRIMONIALE			
ATTIVO		PASSIVO	
Cassa Contanti	€ 2.591,61	Debiti c/Erario e Dipendenti	€ 10.170,64
Banca Posta	€ 135.068,93	Soci da rimborsare	€ 472,00
C/C Bancario	€ 228.005,89	Fondo T.F.R.	€ 20.784,15
Crediti da Clienti	€ 23.257,80	Debiti v/Fornitori	€ 56.480,98
Ratei e Risconti	€ 136.242,49	Fatture da ricevere	€ 19.990,18
Immobile + Impianti	€ 232.776,27	Ratei e Risconti	€ 534.173,60
Aredamenti uffici	€ 15.052,80	Fondo amm.to immobile	€ 54.767,70
Software	€ 36.813,60	Fondo amm.to arredamento	€ 8.585,01
Hardware	€ 51.951,96	Fondo amm.to software	€ 19.870,68
Macchinari e Attrezzature	€ 34.686,47	Fondo amm.to hardware	€ 42.970,31
Museo + impianti	€ 160.962,36	Fondo amm.to macch./attrezzature	€ 16.410,69
Aredamento museo	€ 106.149,02	Fondo amm.to Museo + Impianti	€ 22.277,53
Hardware+Software Museo	€ 138.151,35	Fondo amm.to Arredamento Museo	€ 18.269,60
Marchi & Brevetti	€ 4.500,88	Fondo amm.to Hard.+Softw. Museo	€ 68.332,19
Cauzioni	€ 1.260,00	Fondo amm.to Marchi & Brevetti	€ 1.575,31
Magazzino Finale	€ 206.004,92	Fondo di riserva	€ 139.884,85
		Utili esercizi precedenti	€ 425.475,76
TOTALE ATTIVO	€ 1.513.476,35	TOTALE PASSIVO	€ 1.440.491,18
		Risultato d'esercizio	€ 52.985,17
		Totale a pareggio	€ 1.513.476,35

CONTO ECONOMICO

COSTI		RICAVI	
Ammortamenti	€ 57.066,46	Quote d'iscrizione	€ 940.939,12
Spese per il Personale	€ 198.107,28	Tessere A.S.I.	€ 163.244,12
Edizione rivista sociale	€ 181.617,73	Attestati storicità	€ 7.282,99
Costi per Utenze	€ 22.108,61	Vendita Targhe Club	€ 6.016,00
Meeting Garlenda	€ 60.092,73	Quote iscriz. Meeting Garlenda	€ 17.011,00
Altre manifestazioni e raduni	€ 38.204,33	Pubblicità Meeting Garlenda	€ 1.850,00
Rimborsi spese	€ 81.114,11	Pubblicità su ns. rivista	€ 36.317,50
Costi per lesseramento	€ 144.842,78	Quote pranzo sociale	€ 3.010,00
Spese di Segreteria	€ 8.184,94	Contributi per Meeting Garlenda	€ 12.881,70
Manutenzioni	€ 21.158,47	Pareri motivati	€ 100,00
Costi Diversi	€ 61.537,02	50% iva vendite	€ 8.061,65
Omaggi	€ 28.594,17	Iscrizioni Punto Amico	€ 13.310,00
A.S.I.	€ 167.524,78	Biglietti ingresso museo	€ 925,00
Registro Storico	€ 14.058,20	Altri ricavi	€ 1.260,60
Prestazioni professionali	€ 4.425,50	Merci c/vendite	€ 25.945,08
Merci c/acquisti	€ 206.960,82	Merci Finali	€ 206.004,92
Pubblicità e Rappresentanza	€ 14.425,68		
Spese Museo	€ 5.403,03		
Acquisto Targhe	€ 291,60		
Punto Amico	€ 636,88		
Merci iniziali	€ 75.017,39		
TOTALE COSTI	€ 1.391.174,51	TOTALE RICAVI	€ 1.444.159,68
Differ. Ricavi - Costi	€ 52.985,17		
Totale a Pareggio	€ 1.444.159,68		

web nella sezione 500shop. Un modesto incremento di costi si può notare per il Meeting Internazionale di Garlenda, comunque compensati dai maggiori contributi ricevuti e... dal calore che i partecipanti ci mostrano ogni anno!

Il 7 maggio 2011 il Consiglio Direttivo ha approvato il Bilancio 2010 che, come prevede lo Statuto del Club, sarà sottoposto all'approvazione definitiva nel corso dell'Assemblea dei Soci che si terrà a Garlenda domenica 4 dicembre 2011.

ALLA BATTAGLIA DEI FIORI

I cinquini aprono la sfilata dei carri a Ventimiglia

>Mirella Vitale

Il Club – che è presente volentieri quando può far conoscere ad un gran numero di persone quanto sia simpatica ed affiatata la nostra associazione – domenica 19 giugno ha partecipato con il solito entusiasmo alla Battaglia dei Fiori che da 49 anni si svolge nella bella città di Ventimiglia.



La nostra presenza, con circa trenta cinquine, caldeggiata da tempo dal direttore dell'evento Bruno Manera, è stata apprezzata dal numeroso pubblico. Abbiamo avuto l'onore ed il piacere di aprire la sfilata dei carri infiorati che a partire dalle 11 hanno percorso le vie del centro. Quest'anno l'evento è stato dedicato al 150° dell'Unità d'Italia e gli otto carri protagonisti (Spunciacurente, Girasui, Sfaradui, Boi a ren, Garcuneti, Cheli

d'ina vota, Sciancalassi, Sgavaudure), i cui temi erano "Insieme per unire", "L'unità d'Italia", "La Giovine Italia", "Tre Capitali per un Regno", "L'Italia è fatta", "I bersaglieri alla breccia di Porta Pia", "Le cinque giornate di Milano", "La spedizione dei Mille", hanno interpretato mirabilmente l'importante ricorrenza. Inoltre i vari carretti dei tradizionali "bumbardei" hanno distribuito "le munizioni", cioè i garofani necessari per ingaggiare la tradizionale disputa a "colpi di fiori". Che bello se le battaglie avvenissero sempre così, utilizzando queste "micidiali armi": sicuramente il mondo intero ne trarrebbe enormi vantaggi!

Le nostre amate bicilindriche colorate, strombazzanti come sempre, che sanno creare una dolce confusione ed un assordante ma gradito rumore, ciascuna con il tricolore e la bandierina azzurra dell'Unicef di cui ci vantiamo di essere ormai da tempo convinti Testimonial di Pace, credo e spero abbiano rappresentato un simpatico corollario all'importante evento, al quale ci prenotiamo per i prossimi anni.

A fine mattinata, mentre alcuni sono ritornati sereni alle proprie dimore, altri cinquecentisti, circa una quarantina, si sono seduti a gustare un buon pranzo presso il Ristorante "Il Gambero" di Ventimiglia.

Un grazie sentito agli organizzatori che ci hanno invitato ed a coloro che, sfidando il caldo e rinunciando ad una giornata di mare, hanno partecipato con il solito senso di sana amicizia e solidarietà.

Impressioni fiorite

Svegliati all'alba, i cinquini si sono avviati lungo le strade dell'estremo ponente ligure sino ad inebriarsi del profumo di migliaia di fiori. La cittadina ci ha accolti con tanta simpatia e siamo subito passati in *pole position* raffreddando i motori lungo il viale del Municipio in pieno centro; inutile a dirsi, i curiosi erano tutti interessati alle nostre beniamine. Le vetture più fotografate sono state la Jolly Ghia di Salvatore Ignacolo e la Gamine rossa di Giuseppe Palmieri. Neppure la musica è mancata: a dar man forte a quella dell'organizzazione, il fiduciario Alberto Bertoli ha scatenato il suo magnifico impianto stereo con le canzoni di Mimmo Lentini. A portar alto il nome dell'Unicef hanno invece provveduto Luciano e Mirella Vitale, per una volta senza il camper, e James e Jane Di Carlo che assieme ad Anna Lippi hanno fatto sventolare un bandierone azzurro.

Si passa poi al momento clou della mattinata con la lunga sfilata dei carri, bande, gruppi folkloristici e majorette. Da ammirare l'accurato lavoro delle varie associazioni per realizzare questi capolavori floreali, frutto certamente di tanta fatica, ma gli applausi dei presenti e l'attenzione di radio e tv è certamente un'enorme gratificazione.

Tutte le bande sono state eccezionali, ciascuna con la propria colorata divisa, e, oltre agli inni nazionali ed alle classiche marce, si sono lanciate persino nella canzone "Hot Stuff" celebre per il film "Full Monty". Bravissime anche le majorette con i loro lanci e balletti e tutti gli altri gruppi che ci hanno stupiti con le loro performances, fino all'azzuffata finale a suon di fiori. Dopo la consegna al pubblico delle munizioni fiorite si è infatti scatenato l'allegro marasma. Meno male che non eravamo alla battaglia delle arance di Ivrea, sennò qualche ammaccatura alle 500 ci scappava....

Samantha Simone

11 cinquini alla Fiera di Rimini



 The Club continues to participate to the most different events: from the "Battle of Flowers" in Ventimiglia, a traditional and folkloristic carnival (see page 14), to the Classic Car Shows: this time in Rimini, organized by the National Museum of Motorbikes.

Nel giorni 4 e 5 dicembre 2010 si è tenuta la consueta Mostra Scambio di auto, moto e cicli d'epoca presso i padiglioni della Fiera di Rimini, organizzata dal Museo Nazionale del Motociclo di Rimini. Ben 11 erano le 500 esposte e nei due giorni di fiera i contatti sono stati tanti: visite di amici, curiosi ed autentici appassionati che mi hanno fatto tante domande sulle nostre amate vetture. Nell'occasione, oltre ad effettuare rinnovi, ho avuto il piacere di iscrivere nuovi soci al Club, il tutto condito con torte, crostate e biscotti gentilmente preparati dalle nostre consorti. Un grazie di cuore va agli amici del Museo del Motociclo, sempre gentilissimi e disponibilissimi, che ci hanno ospitato, a Giuliano Rizzoli presidente del AMSR Auto Moto Storiche Rimini partner del nostro Coordinamento in tutte le occasioni, a Federico Rizzoli, Gabriele Zanotti, Ivan Zanotti, Sergio Pesaresi, Carlo Castellani, Roberto Macini, Enzo Balducci, Piero Cicchetti, Oriano Sancioni e Tecnoauto che ci hanno fornito i loro pezzi migliori per l'esposizione. Arrivederci alla prossima edizione.

Lorenzo Lami

AUTENTICA PASSIONE

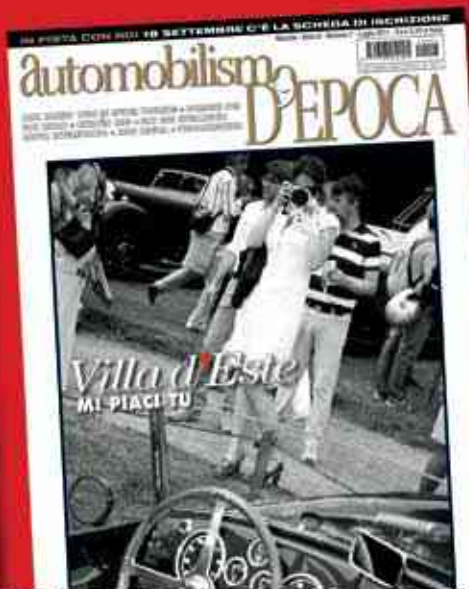
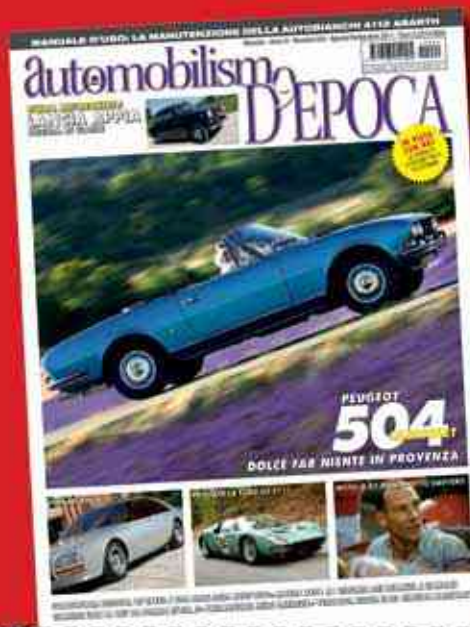

Tutti i mesi
in edicola

~~10 numeri a 47,00~~ 39,90 euro

RISERVATO AI SOCI DEL FIAT 500 CLUB ITALIA

Nome/Cognome (*) _____ Indirizzo e n. (*) _____

CAP _____ Città (*) _____ Prov. _____ Tel. _____

Importo Euro: c. cred.  con assegno con vaglia c/c/p n.492207

Pagherò con carta di credito n°: _____ CV2 _____ codice di 3 cifre sul retro della carta _____ scadenza _____ data di nascita _____

Nome Cognome del titolare _____ Firma (*) _____

Completate in stampatello il modulo che vi interessa e spedite in busta chiusa allegando la ricevuta del pagamento a: Edisport Editoriale SpA - Ufficio Annonci, Arretrati e Abbonamenti - Via Don Luigi Sturzo, 7 - 20016 Pero (MI). (*) Edisport Editoriale SpA, in qualità del Titolare del trattamento, garantisce la massima riservatezza dei dati da Lei forniti ed il rispetto del Codice Privacy D.lgs 196/03 e Le garantisce tutti i diritti di cui all'art. 7 in particolare origine, aggiornamento e cancellazione. L'interessato può richiedere l'elenco completo ed aggiornato del responsabile del Trattamento Dati. I Suoi dati personali saranno trattati esclusivamente ed elettronicamente e verranno utilizzati per l'Abbonamento all'uscita di Anonzi Richiesta Anonzi, oltre che per l'invio di Materiale Informativo, di Inerti e di Informazioni Commerciali, Analisi statistiche e di mercato (anche a macchia di soggetti terzi quali Gestori di abbonamenti, Distributori, Corrieri, altre società del Gruppo Edisport, ecc) sia a mezzo posta che e-mail. I campi contrassegnati con * sono obbligatori: in mancanza di essi non saremo in grado di processare il coupon.



>Silvia Depaoli

Dal Coordinamento di Torino

500 & Cavalli all'Ippodromo di Vinovo

È stato l'appuntamento dei 150 anni dell'Unità di Italia organizzato dal Coordinamento di Torino: per la seconda volta – domenica 5 giugno 2011 – ci siamo ritrovati all'Ippodromo di Vinovo. Purtroppo il tempo non è stato amico dei cinquini: un weekend di intense piogge in tutto il Nord d'Italia ha fermato le iscrizioni a 81 bicilindriche partecipanti. Si è trattato comun-

que di un risultato altamente positivo, viste appunto le avverse condizioni meteorologiche.

Al termine delle iscrizioni è partito il giro turistico in direzione Torino per la visita al Mausoleo della Bela Rosin (Bella Rosina), soprannome di Rosa Vercellana, moglie morganatica del re

dell'Italia Unità, Vittorio Emanuele II. Il mausoleo, costruito dai figli di Rosa, è un edificio di stile neoclassico e riprende in scala ridotta il Pantheon di Roma. È una ricostruzione simbolica del luogo in cui avrebbe dovuto essere sepolta accanto al marito, ma non fu possibile in quanto non si trattava di una nobile. La pianta è circolare e il diametro è di circa sedici metri. Sulla parte frontale si trova un

Un vivo ringraziamento va a Michelangelo Rabiolo, Enzo e Benito Vassallo che hanno promosso la manifestazione. Ma non dimentico neppure chi ha dato una mano il giorno del raduno: Enzo ed Elsa Cucciatti, Beppe Mocchiari, Angelo Scoditti, Francesco Tibaldi, David Arlandi e Anna Gennaro.

Un grazie a tutti gli amici!

La terza volta di Brusasco

Il giorno 19 aprile si è svolta la terza



edizione di questo incontro nella piccola cittadina al confine fra le province di Vercelli e Torino.

La manifestazione ha raccolto 24 cinquini partecipanti, che, dopo le iscrizioni, sono sfilati per i Comuni di Brusasco, Verrua Savoia e Cavagnolo, con la sosta aperitivo presso la Proloco di Marcoengo.

Dopo il pranzo presso i padiglioni della Proloco di Brusasco, si sono svolte le premiazioni e chi ha voluto approfittare della giornata estiva ha potuto visitare Palazzo Campini, fresco di restauro.

Un vivo ringraziamento va a Domenico Brachet, presidente della Proloco di Brusasco, che ha permesso la buona riuscita della manifestazione.



Raduno di primavera a Grugliasco

Il 3 aprile si è svolta la quinta edizione del meeting di Grugliasco. Più che un giorno di primavera, è stato un giorno di piena estate che ha richiamato da tutto il Piemonte 83 cinquini in viale Tron, per le iscrizioni e le foto. La carovana multicolore delle bicilindriche ha intrapreso un lungo giro turistico attraverso i Comuni di Grugliasco, Rivoli, Villarbasse, Sangano, Bruino, Orbassano e Rivalta di Torino, scortati dagli scooter del locale Club della Vespa.

La sosta per raffreddare i motori si è svolta presso Bar del Centro Sportivo di Villarbasse, dove per i partecipanti c'è stato l'aperitivo offerto dall'Officina Cargomme. Al termine del pranzo gli equipaggi hanno potuto gustare il digestivo presso la Carrozzeria Mantella dove si sono svolte anche le premiazioni.





pronaio con otto colonne alte cinque metri. Anziché l'iscrizione di Agripa, il frontone riporta le insegne dei conti di Mirafiori e il motto "Dio Patria Famiglia". All'interno altre otto colonne delimitano le nicchie, oggi vuote e un tempo occupate dalle salme della Bela Rosin e dei suoi discendenti. La tomba è collocata in un parco di circa trentamila metri quadrati, al confine fra i Comuni di Torino e Nichelino. Di nuovo tutti in vettura per rientrare all'Ippodromo per l'aperitivo ed il pranzo, servito in un settore riservato esclusivamente ai cinquecentisti, che hanno potuto assistere anche alle corse dalla terrazza esterna. Alle premiazioni coppe per quasi tutti i partecipanti, offerte dal Coordinamento di Torino. La visibilità all'evento è stata garantita da Sky e dalle circa 20.000 sale corse, sparse per tutta la Penisola. Alle 17 tutti in pista per la sfilata fi-

nale, con la premiazione del Best in Show, attribuita dalla direzione dell'Ippodromo alla vettura più rappresentativa. Il mega coppone è stato assegnato alla 500 rosso Ferrari di Valter Grasso da Carignano. Intendo ora ricordare alcune chicche del raduno: la stupenda maglietta offerta ai partecipanti dal direttore dell'Ippodromo, Dante Rossi, a cui vanno i miei ringraziamenti, non solo per la maglietta e l'aperitivo presso la nuova Sala Corse, ma anche per l'ospitalità e l'organizzazione di questa stupenda manifestazione. Sulla maglietta è stato riprodotto il bellissimo disegno della "500 & Cavalli & 150 anni" realizzato dalla socia del Coordinamento di Torino Anna Gennaro. La visita guidata al Mausoleo della Bela Rosin è stata possibile grazie

alla responsabile delle Biblioteche Civiche Torinesi Cecilia Cognigni che ha fatto da cicerone al gruppo di cinquecentisti. Un grazie di cuore va anche ai motociclisti del Torino Veteran Club, coordinati dal socio Stefano Cerri, che ringrazio assieme a tutti quelli che hanno partecipato all'organizzazione del raduno: Francesco Tibaldi, Domenico Fiorenza, Paola Boggio, Massimo Mesturini, David Arlandi, Ezio e Mariuccia Assente, Elsa e Enzo Cucciatti, Beppe Moccia-ro, Angelo Scoditti, Franco Mannino e Cosimo Di Giorgi.



A Carpignano Sesia

Splendida giornata di sole domenica 8 maggio a Carpignano Sesia. Sulla piazza dei divertimenti fervono i preparativi per accogliere le Fiat 500; molte le manifestazioni collaterali: la "biciclettata" di mamme coi bambini in occasione della Festa della Mamma, il Mercatino delle cose vecchie e l'esposizione della Vespa. Le 500 iniziano ad arrivare, alla chiusura iscrizioni si contano 40 equipaggi dalla Liguria, dal Torinese, da Varese e Milano. Alle 11 la carovana si muove in direzione Rovasenda, per la visita al castello medievale all'interno del quale è stato servito un ottimo rinfresco. Alle 12,15 siamo ritornati in Carpignano Sesia per il pranzo, cui sono seguite le visite guidate alle bellezze architettoniche locali e la premiazione con attestato in carta pergamena. Un ringraziamento a tutti i partecipanti provenienti da breve e grande distanza ed all'amico Graziano Riboldazzi per essersi dato da fare per il miglior svolgimento della manifestazione.

Vittorio Gianola





>Tiziana **Salvetto**

L'idea mi è venuta pensando alla mia infanzia. Avevo cinque anni quando salii per la prima volta su una 500, era una N con cappotta completamente aperta; che emozione provai! Fino ad allora per me l'auto era una scatola di lamiera destinata unicamente a trasportarmi e non avrei mai pensato che potesse divertirmi tanto. Da quel ricordo, la volontà di rivivere da grande le stesse emozioni rileggendole nei volti dei piccoli di oggi:

Raduno a misura di bimbo



così è nato "Bimbi in 500", il primo raduno d'Italia riservato a Fiat 500 d'epoca con a bordo almeno un bambino da 0 a 12 anni. Il progetto è partito solo ai primi di marzo e non vi è stato tempo per pubblicizzarlo adeguatamente, tanto che molti di voi solo ora sapranno che domenica 8 maggio, a Savona, nella centrale Piazza Diaz (Piazza del Teatro Chiabrera) si è svolta questa manifestazione che ha contato una trentina di vetture e quasi 40 bambini che oltre a caramelle, bibite e dolcetti hanno potuto gustare anche il gelato della rinomata gelateria Superfrutto. Gli adulti hanno potuto "sfogarsi" su una abbondante colazione con bibite, dolci, pizze e focacce a volontà.

All'arrivo le auto sono state salutate da una nuvola di bolle di sapone ed i bimbi hanno potuto far man bassa nella fornita welcome bag prima di assistere all'incredibile spettacolo di intrattenimento e

magia "La trappola del topo" tenuto da Mago Lermينو con il suo complicatissimo e curioso macchinario, un capolavoro di fine meccanica ed artigianato che ha catturato anche i grandi.

È seguito il carosello per le vie della città, più che mai colorato e rumoroso per via dei palloncini appesi alle auto e dai continui azionamenti di clacson e sirene per la gioia dei piccini (e non solo). Grazie alla collaborazione con il centro sportivo comunale di Luceto, al suo presidente sig. Baccino ed al suo staff, il pranzo si è svolto nel parco, all'ombra degli ulivi con auto e bimbi sott'occhio e con questi ultimi liberi di scorrazzare e divertirsi senza rischi. Pasta, grigliata di carne, patatine e dolci per tutti; questa volta sono stati i grandi a doversi adattare alle preferenze alimentari dei piccoli. Dopo pranzo si è tenuta una originale lotteria; per l'estrazione dei premi si è usata una

roulette ed ogni piccolo partecipante ha potuto girare la ruota per aggiudicarsi un giocattolo offerto dal negozio New Disneyland di Savona o da noi dell'organizzazione. Ancora, l'applauditissima esibizione di Ago il Mago, ottimo illusionista e prestigiatore capace di "magie" veramente inspiegabili. Il suo spettacolo ha calamitato l'attenzione di tutti per quasi un'ora mandando in visibilio i piccoli partecipanti.

Merita una citazione l'esperienza di Ludovico, 4 anni, che fino a qualche mese fa aveva paura di salire sulla 500 perché nel suo posto sul sedile posteriore avvertiva troppo rumore e vibrazioni restandone spaventato. I suoi genitori si erano quasi convinti ad evitargli viaggi sul cinquino, ma poi lo hanno portato a farsi un giro insieme ai partecipanti del raduno di San Valentino e successivamente proprio al raduno dei bimbi; trovarsi fra altri suoi coetanei, suonare il clacson durante i trasferimenti, respirare il clima gioioso e spensierato lo hanno trasformato in un nuovo appassionato che aspetta con ansia il raduno successivo per essere presente insieme ai suoi genitori.

Tornando al raduno è stato bello vedere, in piena armonia, la gioia dei bambini, i sorrisi dei genitori ed i musetti delle nostre auto; un cocktail perfetto che, visto il gradimento, ha gettato le basi per la prossima edizione, magari con la stessa formula, ma un numero superiore di auto ed equipaggi e cercando anche nuove attrazioni per i più piccini. Vi aspetterò quindi con i vostri figli, nipoti, cugini, amici... nel 2012, fiduciosa di non deludervi.

Genova, dalle colline al mare

>Samantha Simone

29 maggio 2011. Una meravigliosa vista accoglie gli 87 equipaggi partecipanti, gentilmente ospitati nel nuovo porto turistico "Marina Genova Aeroporto" a Sestri Ponente. Due lunghe file di cinquini parcheggiati sul molo, sovrastati dai poderosi yacht. Un fantastico contrasto: le lussuose ed imponenti imbarcazioni con le nostre piccole e colorate beniamine, come sem-



pre oggetto di infinite foto e attenzioni dei grandi, ma soprattutto dei bambini che fanno mille domande ai papà sui modelli e sui motori! In questo contesto la 500 si inserisce a meraviglia, si specchia sull'acqua immobile e sulle lustre superfici delle barche, creando stupefacenti giochi di riflessi. Il sentore di salsedine ed il panorama fanno assaporare un anticipo d'estate, ri-

cordano quelle gite al mare anni '60 con la bicilindrica carica di tutto: cesto con i viveri per il pranzo al sacco, ombrellone e sdraio per la spiaggia.

Il sole fa salire la temperatura, ma i cinquecentisti non si sono fatti scoraggiare e sono saliti a cercare un po' di fresco sulla cima del Monte Gazzo. Nel percorso dal mare ai monti i rombanti motori hanno at-

traversato il ponente della città, fermando il traffico giusto il tempo del nostro passaggio grazie alla precisissima scorta della Polizia Municipale e della Protezione Civile che ha accompagnato e tenuto unito il serpentone per l'intero tragitto.

La 500 si distrae benissimo sui tornanti, permettendo di giungere ad ammirare lo spettacolo del Porto visto dall'alto. Prima di surriscaldare i motori si arriva dunque a 419 m s.l.m. dove sorge il santuario dedicato alla "Madonna della Misericordia", più conosciuto come Santuario di Nostra Signora del Gazzo. Qui, all'ombra degli alberi, tutti a degustare la focaccia "zeneize" e godere della fantastica vista di tutta la città e del litorale. Non è mancata la benedizione del parroco, Don Giorgio Venzano, che ha anche rievocato i suoi ricordi col cinquino. L'appetito chiama e si riscende per tornare al porto ed accomodarsi a tavola presso il ristorante "Goods" davanti ai fantastici yacht e con la brezza marina a solleticare l'olfatto, accompagnata da profumi di lasagne al pesto, agnolotti, arrosti e altre pietanze. Mangiare all'aperto in un ambiente affollato eppur così tranquillo rilassa tutti i cinquecentisti e rappresenta appieno lo stile della marinara Genova.

La simpaticissima giornata si conclude con lotteria, premiazioni e con la consegna di uno speciale modellino Brumm appositamente creato per l'evento, un ricordo più che unico! Un grazie a tutto lo staff: il fiduciario Gino Rigolli, Andrea, Eliana, Ugo e Ivana, l'inossidabile Mario Ferrando, Christian e Alessia, Maurizio, Luca, Carlo, Lucia e Pier. Uno speciale ringraziamento al presidente del Municipio VI Medio Ponente Stefano Bernini, al commissario Paolo Marguati della Polizia Municipale, al luogotenente Carlo Ollano dei Carabinieri ed al responsabile della Protezione Civile Sez. Sestri P. Fabio Naldoni, nonché a tutti i loro preziosi collaboratori che hanno contribuito all'ottima riuscita del giro turistico.

27/28/29/30 ottobre 2011

Avviso-Fiera di Padova

Anche quest'anno - per l'undicesima volta consecutiva - il Fiat 500 Club Italia sarà presente con uno stand alla Fiera Auto d'Epoca di Padova, la più grande fiera italiana al coperto del settore, che lo scorso anno ha raccolto oltre 50.000 visitatori. Siamo alla ricerca di vetture da esporre in questo spazio durante l'evento. Chi fosse interessato può contattare il presidente Stelio Yannoulis (s.yannoulis@500clubitalia.it), o la presidente onoraria Silvia Depaoli (s.depaoli@500clubitalia.it), inviando 2-3 foto della vettura che si vorrebbe esporre. Aspettiamo naturalmente anche tutti gli altri soci che vorranno visitare la Fiera e troveranno una calda ospitalità al nostro stand per scambiare quattro chiacchiere e fare un brindisi in compagnia.



Here comes the sun...



Comune, Museo Tubino, Ass. Artepozzo, Masone Live, Movimento Arte del XXI secolo, M.L. Maxone Labora, Proloco e numerosi sponsor?

Non sveliamo l'arcano: l'importante è che gli ombrelli siano serviti a ripararci solo dai cocenti raggi e qualche nuvoletta pomeridiana non ci abbia disturbati.

Dopo le iscrizioni e le colazioni, tre cinquini (bianco-rosso-verde), preceduti da una Ferrari d'epoca, hanno dato il via al giro turistico fino a Campo Ligure e ritorno. Mentre alcune vetture venivano scenograficamente parcheggiate nel campetto da basket,

chi desiderava poteva visitare il Museo e la mostra collettiva ivi allestita. Pranzo al fresco ed in relax nel salone dell'oratorio. A seguire, l'estrazione dei premi della ricca lotteria – in palio anche un quadro di Stefano, naturalmente raffigurante la 500 – ed il "piatto forte" della giornata: l'affascinante esibizione di danza orientale della Scuola Amar Al Rakisa. Colorati costumi, veli, ventagli, bastoni e soprattutto l'agilità delle ballerine hanno colpito i presenti, che hanno ammirato le antiche movenze tra i cinquini schierati. Alla fine, dover salutare e ritornare a casa non è stato facile. Si sarebbe volentieri rimasti lì a chiacchierare, al tramonto... fino all'ultimo raggio di sole a Masone!

Stefania Ponzone

Domenica 19 giugno 2011. Scomodo per il titolo nientemeno che i Beatles, ma ci vuole, perché stavolta abbiamo portato il sole anche a Masone. Merito delle 500 o della brillante (è il caso di dirlo) organizzazione del nostro amico artista Stefano Visora con

Cin-cin-que 100 al Bar Renson

Simpatica inaugurazione per il nuovo punto di incontro del Coordinamento di Finale Ligure. Il fiduciario

Ivo Barbacini ci ha invitati presso il Bar Renson di Simone Perata in Via Concezione 20, proprio sul lungomare.

Questo bellissimo bar, con alle pareti tanti richiami alla musica e alle automobili, è il luogo ideale per ritrovarsi e organizzare nuovi raduni ed eventi. L'accoglienza è stata ottima, con la colorata scritta "Fiat 500 Club Italia-Coordinamento di Finale ligure" all'entrata e si è svolta anche la consegna del gagliardetto ufficiale (vedi foto). Anche Leip Tv era presente ad immortalare questo nuovo traguardo, così come non si poteva mancare al Raduno "Cin-Cin-que 100 Sorridete Per Favore" di domenica 12 giugno 2011 proprio a Finale Ligure, per una squisita giornata in compagnia tra il mare ed i gustosi piatti di pesce.

Samantha Simone



In alto, Masone: le cinquine schierate; la famiglia Parodi, masonese, che, complice la curiosità dei bimbi, si è prestata a posare per qualche scatto a bordo; un momento dell'esibizione di danza orientale.



Veneto

Pioggia a Castelnovo Bariano

Il 15 maggio 2011 si è svolto il 7° Autoraduno Fiat 500 e non solo - Memorial Agide Zenezini, organizzato dal socio Ro-



berto Raccanelli con la collaborazione del sottoscritto, fiduciario di Salara.

Dopo diverse settimane di bel tempo, la giornata, inizialmente un po' nuvolosa, si è trasformata in un vero e proprio diluvio con vento, pioggia e temperatura in diminuzione che ha condizionato notevolmente l'afflusso dei partecipanti. Si sono presentate in 36 (discreto numero date le circostanze), quasi tutte Fiat 500 iscritte al

Club più una piccola percentuale di altre vetture di interesse storico che hanno fatto da cornice alle mitiche. Il maltempo, però, ha scoraggiato i più a ritrovarsi in quel di Castelnovo Bariano (RO) soprattutto perché la pioggia ci ha colti proprio durante delle iscrizioni, aumentando d'intensità mano a mano che passavano le ore, e non ci ha più lasciato per il resto della giornata. Il gruppo, dopo la sfilata per le vie cittadine, si è diretto verso la cittadina di Legnago (VR), dove, in località Vangadizza, si è fatta una sosta all'omonimo aeroporto per aerei da turismo e leggeri. Qui erano in programma per i cinquecentisti, con estrazione a sorte, voli su due aerei (a quattro e due posti), invece, sempre per le proibitive condizioni meteorologiche, ci si è dovuti limitare ad osservare i mezzi all'interno dell'hangar. Alcuni soci dell'AeroClub si sono prestati per illustrare le caratteristiche dei vari velivoli e ad informarci sulle manifestazioni da loro organizzate. In questa sosta, inoltre, si è approfittato per uno spuntino, con degustazione di prodotti e vini tipici del luoghi. Il programma, pertanto, ha dovuto subire delle modifiche ed a ridosso del mezzogiorno si è ripartiti in direzione inversa per una definitiva sosta con i piedi sotto i tavoli per il tradizionale pranzo.



Giunte le 16, sono stati estratti i numeri di una piccola lotteria che ha coronato il discreto successo della giornata. Dopo gli immancabili saluti, si è dato appuntamento per la prossima edizione. Devo elogiare lo spirito di partecipazione di soci del nostro e di altri Club giunti, nonostante il cattivo tempo, da Verona, Modena, Mantova, Ferrara e persino da Bologna: a tutti loro va il mio plauso unito a quello dell'organizzatore Roberto Raccanelli.

Guido Mancin

In alto, le vetture all'AeroClub Vangadizza; a sinistra: Maurizio Candini, Fausto Boarini, Ermanno Stabellini, William Gessi, Armando Vecchiati, Roberto Raccanelli, Guido Mancin, Gian Mario Zanetti.

500 Day a Papozze



Sopra, foto di gruppo con striscione. A destra, una giovane coppia di soci da... n.1: Erica Mantovani e Cristiano Turetta.

Il 5 giugno 2011 in quel di Papozze (RO) si è svolto il 2° Raduno Turistico 500 Day - Memorial Roberto Lipa Giordani, in collaborazione con l'Amministrazione Comunale ed il Club EPO-CAR di Adria (RO). Ci siamo ritrovati in Piazza Libertà, davanti al municipio, per le iscrizioni e lo schieramento delle 500, delle Topolino e da quest'anno anche di altre auto storiche. La passione per la 500 si è vista e sentita passando fra la gente di tutte le età che si è avvicinata ad osservare, discutere e

adorare la "vecchia" 500! Chissà quanti ricordi deve aver risvegliato nel cuore degli anziani del luogo il rivedere l'auto che li ha fatti "sognare" tanti anni fa... Alle 10,30 partenza per l'Azienda Agricola Galassa, vicino a Crespino (RO), con visita guidata dalla proprietaria Giovanna ed uno spuntino a base di salame, marmellate, frittate, dolci e vino... il tutto offerto dalla signora e dal gruppo "EPO-CAR", presente al completo per l'occasione e sempre pronto a lasciare un buon ricordo ai partecipanti, coadiuvati da Giovanni Pozzato del Fiat 500 Club Italia. Di nuovo sulla strada per recarci al Borgo, frazione di Papozze, dove è stato offerto l'aperitivo; infine, ritorno in piazza per andare a sederci al Ristorante "Caruso- Teatro" del nostro amico Mario (collezionista di juke-box!) il quale ha imbandito le tavole per gli oltre 35 equipaggi presenti. Alla fine consegna dei trofei: una targa alla signora Maria, madre del compianto Roberto, che ha poi consegnato un riconoscimento a Mauri-



zio Candini in rappresentanza del Fiat 500 Club Italia, che a sua volta ha onorato il gruppo di EPO-CAR Adria consegnando una targa del Coordinamento di Bologna; coppa anche alle delegazioni di Ferrara, Rovigo ed al 500 Euganeo di Padova. Una giornata insomma da incorniciare... ed un arrivederci al prossimo anno.

A. Vianello e G. Pozzato

Lombardia



>Nicolò Falci

Sabato 4 giugno. L'appuntamento era atteso, voluto e lungamente preparato da tre Coordinamenti lombardi (Monza Brianza Est, Monza Brianza Ovest, Como) i cui fiduciari Gilberto, Antonio, Giovanni ed i soci Alessio, Alessandro, Albert, Alberto, Stefano Z, Stefano S, Nicola hanno profuso il massimo impegno per oltre 6 mesi. L'idea di un raduno di cinquini nel Tempio del Motorismo mondiale era ghiotta ed allettante. Ed il merito va anche al Club che dopo aver creduto e scommesso sul suo svolgimento era presente con Domenico Romano, Alessandro Scarpa, Ugo Giacobbe, membri dello staff e l'ufficio mobile, il camper di Luciano e Mirella Vitale.

Arrivato il giorno fatidico, nubi nere si addensavano all'orizzonte. Non nubi in senso metaforico; nubi vere, foriere di acqua che è caduta in abbondanza in tutto il milanese e la

Emozionante pomeriggio all'Autodromo di Monza

A destra, sulla griglia di partenza; alcune delle auto coinvolte nel carosello; nella pagina accanto, la prima staccata; sotto, lo staff con il gruppo da Garlenda; il formulino dei Fratelli Sofia.



mata in un colorato cinquino. Il pomeriggio di sabato è stata una festa in tutti i sensi e per tutti i sensi. Sensazioni olfattive sollecitate dall'intenso effluvio emanato dai tigli in piena fioritura nel parco in cui è immerso l'Autodromo. Sensazioni visive, per l'arcobaleno di colori che solo in un raduno di 500 dalle variopinte livree è possibile ammirare. Sensazioni uditive: non disturbava affatto le

conversazioni dei partecipanti il rombo, in sottofondo, dei bolidi da corsa che nel frattempo mordevano la pista ad una decina di metri di distanza, o quello del cinquecentista che, a richiesta, orgogliosamente, metteva in moto il proprio cinquino per farne ascoltare il pulsare del motore. Sensazioni tattili, quelle provate dai cinquecentisti che all'apparire del sole (spuntato come per miracolo un attimo prima dell'ingresso in pista), dopo aver accuratamente asciugato di ogni goccia di pioggia le carrozzerie dei loro cinquini, le sfioravano per sincerarsi che fossero ben asciutte, con la delicatezza di una mamma che accarezza la propria creatura dopo averle fatto il bagno. Sensazioni gustative grazie ai beni di conforto (bibite, panini, gelati) generosamente offerti dai Coordinamenti e dal Club (per la prossima volta, però, suggerisco una bella grigliata: fa più festa).

E poi era palpabile il sentimento di amicizia e di solidarietà che si instaura tra persone



Brianza; un cielo plumbeo che nulla di buono faceva prevedere. Ma ormai tutto era pronto, e quindi "à la guerre comme à la guerre". Sin dalle prime ore del mattino, all'Autodromo sono arrivati centinaia di cinquini ("convenuti dal monte e dal piano"). A guardare le targhe sono rappresentate tutte le Regioni d'Italia, quell'Italia che grazie all'idea di Giacosa è stata avviata alla motorizzazione di massa. E se in alto il cielo è grigio, di tutte le tonalità del grigio, a terra sono presenti tutti i colori dell'iride, in tutte le sfumature, come se ogni goccia trasparente di pioggia, cadendo, si fosse trasfor-



che magari non si conoscono e che hanno diverse estrazioni sociali. È difficile, se non impossibile, che lo stesso avvenga in un raduno di auto più ricche, più blasonate. Lì, per lo più, si immagina quale sia la condizione



economica dei partecipanti. Se invece protagonista è la 500, si tratta di un piacere che tutti possono provare. La vecchia cara 500 è democratica: tutti possono averla. La vecchia cara 500 tutti, più o meno, possono plasmarla e personalizzarla con le proprie mani: la tua è unica, è la Tua. È impossibile trovarne due perfettamente uguali. Se non è per il modello è per il colore o per lo scarico o per gli specchietti o per i cerchi o per... o per... La tua è diversa da tutte le altre.

La vecchia cara 500 è nostalgia per quelli come me avanti negli anni. Ed essa regala ai più giovani la possibilità di possedere e di sentirsi parte di un mito.

A Monza, come in tutti i raduni, vecchi amici si ritrovano, nuove amicizie nascono. Ci si scambiano informazioni utili per mantenere efficiente la 500. Si fanno acquisti per renderla più bella, per migliorarne le prestazioni. Poi, alle 19, terminate le gare vere, la ciliegina su una torta già di per sé golosa: il doppio giro di pista, da protagonisti, su quel tracciato che molte emozioni ha regalato in passato a noi, come spettatori (e lo farà ancora in futuro). Certo l'invito era alla prudenza. E prudenti sono stati i "piloti" di quel serpente cromatico formato da centinaia di 500, specialmente alle *chicanes* che ho condiviso, fianco a fianco, con un altro paio di cinquini dal cui cofano posteriore spalancato si intravedeva un inquietante motorazzo verniciato di rosso fuoco. Anch'io ho assaporato il gusto di carezzare i cordoli con accanto mia moglie che avrebbe dovuto scattare qualche foto ma che doveva anche tenersi aggrappata al sedile (senza l'ausilio della cintura) pregandomi di non maltrattare troppo la nostra D per la quale

i cento cominciano a diventare eccessivi. Domenica 5 giugno. Domenica si è replicato con un tempo ancora poco clemente. Alcuni soci, guidati dal fiduciario Antonio Orsini, sono stati accompagnati a visitare la vecchia sopraelevata eretta nel lontano 1922 e ricostruita interamente nel 1955, che in alcuni punti raggiunge pendenze dell'80%: non si ha idea di cosa voglia dire se non si cerca di "scalarla" anche soltanto a piedi, partendo dalla parte



bassa per arrivare a quella più elevata! Noi cinquecentisti siamo particolarmente legati a questo vecchio circuito. Esso è un'icona. Qui è nato il boom della nostra bicilindrica. Una data: 13 febbraio 1958. La piccola Fiat 500 preparata da Carlo Abarth in 7 giorni percorre ben 18.000 km conquistando 6 record. Dopo Monza, la collaborazione tra la Fiat e Carletto Abarth produrrà importanti accordi commerciali e trionfi sportivi, si può dire che grazie a questi exploit avvenne il decollo della nostra vetturessa per la quale i primi anni erano stati deludenti. Ed a mezzogiorno, poi, la direzione ci ha dato la possibilità di utilizzare nuovamente la pista per un paio di tornate, questa volta però in compagnia di altri club. In fretta e furia siamo riusciti a rastrellare circa settanta/ottanta equipaggi. Senza demeriti per nessuno, scrivo che il nostro Club è stato numericamente il più rappresentativo: a fronte di sodalizi presenti con un numero massimo di 15/20 vetture, noi del Fiat 500 Club Italia nei due giorni siamo stati presenti con circa

250 vetture. Un evento straordinario che non vuol fare concorrenza a quello di Garlenda, ma che come quest'ultimo contribuirà a mantenere vivo l'amore per la mitica 500. E ci sarebbe altro da scrivere. Altri potranno raccontare le loro impressioni: una grande festa, in barba al maltempo che ha tentato in tutti i modi di compromettere la riuscita dell'iniziativa. A me è bastato vivere dei momenti emozionanti ed irripetibili. E poter dire: al 1° Raduno all'Autodromo di Monza "c'ero anch'io". Nota importante e doverosa: l'evento non avrebbe potuto essere realizzato soltanto grazie alla fatica degli organizzatori, considerando che ai partecipanti non è stata richie-

sta una quota d'iscrizione, se non il normale costo del biglietto d'ingresso per l'autodromo. Alla sua realizzazione hanno contribuito numerosi sponsor che per lo più sono attivi nell'industria automobilistica e nell'indotto: Ma.Fra, Brumm, Beta, Yokohama, Elvezio Esposito, Doctor Glass, Air Box, Automobilismo d'Epoca. Importanti sono stati anche il patrocinio del Comune di Monza, il contributo della direzione dell'autodromo, di Romeo Bardelli di Romeo Racing, l'impegno diretto ed economico per garantirci l'esclusiva del circuito di Alessandro Ghibellini di Mediolanum e di Alessandro Martelli di Etruskos; quest'ultimo ha diretto e coadiuvato il carosello di Fiat 500 con la scenografia ed il balletto con relativa "ola" di tutti i presenti..

**AUTOCARROZZERIA
OFFICINA**





**CENTRO
RIPARAZIONE
SOSTITUZIONE
CRISTALLI**

**RESTAURO
FIAT 500 E
AUTO D'EPOCA**

MARIO DOGLIO

VIA AURELIA, 266 - TEL. 0182/992406 - 17023 CERIALE (SV)

SOCCORSO STRADALE

Partita IVA: 00610450090



>Lorenzo Lami

6 marzo 2011. Il 3° "Raduno di tutte noi - Riccione in 500", organizzato dal Coordinamento di Rimini con A.M.S.R.-Auto Moto Storiche Rimini e con il patrocinio dei Comuni di Riccione e Montegridolfo, è stato baciato dalla buona sorte: tempo bello e temperatura piacevolmente mite hanno allietato i partecipanti che anche quest'anno si sono dati appuntamento sulla Perla dell'Adriatico per aprire la stagione dei raduni.

Quest'anno le vetture hanno animato il mitico Viale Ceccarini: già dalle 8 i più mattinieri sono arrivati per le iscrizioni e sono andati aumentando nel corso delle ore fino a superare le 100 presenze. Il buon caffè del mattino offerto dal Blue Bar Café ed una passeggiata tra le vetrine dei più bei negozi per un po' di shopping hanno accompagnato l'attesa della partenza per il giro turistico.

Sfilando lungo le arterie principali della città e soprattutto in Via Dante e Ceccarini, la flotta delle piccole 500 con bandiere tricolori ha rallegrato i curiosi ed i passanti lungo il tragitto che – toccando Misano, Cattolica, San Giovanni in Marignano e Saludecio – l'ha portata fino al Castello di Montegridolfo: qui, ad accoglierla nella cornice medioevale di un borgo suggestivo con vista mozzafiato, l'assessore Daniele Bartolucci ed un ricco buffet.

Alle 12 il lungo serpentone di 500 è ripartito verso Tavullia dove i partecipanti hanno salutato la città di Valentino Rossi con una "clacsonata" di passaggio.

Il pranzo tradizionale romagnolo si è consumato presso il Ristorante "Il Quadrifoglio" di Fanano di Gradara dove abbiamo gustato l'ottima cucina tra una risata, un brindisi e Maurizio Candini che non manca mai di movimentare simpaticamente il dopo pranzo.

Un doveroso ringraziamento agli sponsor della manifestazione: Panificio Urbinati di Santa Giustina che ha offerto colazione e buffet, il Blue Bar Café di Riccione, Publinova di Santar-



Riccione sotto il sole



Lorenzo Lami ringrazia per le foto Mauro e Catia Busettini (500 Hello Kitty)

cangelo, Magnani Asfalti di Viserba di Rimini, Il Ristorante Il Quadrifoglio di Fanano di Gradara. Un grazie particolare va a Tecnoauto di Santarcangelo di Romagna per il servizio di primo soc-

corso (e questa volta ha dovuto lavorare parecchio...), ai miei collaboratori sempre fantastici e a tutti coloro che hanno partecipato. Arrivederci al prossimo anno.

Quel raduno di maggio a Soragna (Parma)

>Raul Tentolini

Soragna solatia dolce paese... mi perdoni Giovanni Pascoli se gli faccio il verso, ma quel 22 di maggio del 2011, nella bella Piazza Garibaldi di Soragna, con un cielo azzurro intenso (quasi come la mia Cinquecento), con un sole caldissimo (quasi come il motore della sullodata Cinque-



cento) e con il cuore del fanciullino pascoliano in tumulto (quando vado ad un raduno di Cinquecento succede sempre) mi ha strappato dalla penna il cambio di due consonanti da "Romagna" a "Soragna". Sto parlando del Raduno organizzato dal fiduciario di Fidenza, Vilmer Rolli e dal suo ammirevole squadrone di amici tanto entusiasti quanto efficienti; già, proprio il "4° 500 Day Gianni Barezzi". C'era tutto. Presenti 78 scintillanti Fiat 500 storiche; iscrizioni puntuali e snelle, sacche consistenti ed un originale portanumero tricolore per onorare il 150° anniversario della nostra Italia. Il saluto di benvenuto agli equipaggi da parte del sindaco Salvatore Jacone, ex Luogotenente dei Carabinieri, l'affabile eloquio dell'assessore regionale Roberto Garbi, la rappresentanza del Fiat 500 Club Italia da Garlenda nella persona del presidente fondatore Domenico Romano accompagnato dalla giovialità di Francesco Cappato. Non è mancato il viatico augurale di una graditissima telefonata del presidente nazionale Stelio Yannoulis e posso garantire che tutte le "condizioni presidenziali" raccomandate per un buon raduno sono state soddisfatte. La cordiale accoglienza, l'affiatamento dei partecipanti, il percorso turistico (anzi due: uno al mattino ed uno al pomeriggio per circa 50 chilometri), la sicurezza e la segnaletica durante gli spostamenti, l'aspetto culturale (visite guidate al Teatro Verdi di Busseto, al Museo Oleario Orsi Coppini nella splendida Agorà di San Secondo ed al Caseificio Sociale di Pongennaro), la gastronomia (ristorazione di alto livello nel Palazzo Calvi di Sambose-



Le vetture schierate (notare il portanumero tricolore); Vilmer Rolli, Domenico Romano e Raul Tentolini; foto di gruppo dello staff.



to, grandiosa villa nobiliare settecentesca con vasto, curatissimo giardino all'italiana), la schietta amicizia (dal sorridente gruppo di Soragna – tutti i componenti individuabili per la classica polo blu scuro con filetti tricolore ed il nome di ciascuno ricamato sulla manica – alla toccante presenza della compatta famiglia Barezzi, alla discreta, sempre attenta coppia Lorella e Vilmer Rolli).

Io, poi, ho avuto il privilegio di avere un copilota di rango: niente meno che Domenico Romano, la cui stima ed amicizia risale... allo scorso millennio. Esagerazione? Siamo in terra parmigiana, dalle parti di Verdi e di Guareschi che avevano dei

baffi di tutto rispetto e poi a Soragna c'è la tradizione di eleggere Re Nasone e poi, e poi... travolto da un gradevole, quasi palpabile senso di grandeur, sulla via del ritorno a casa, con la capottina della Cinquecento abbassata, sotto un cielo bellissimo, dimentico della mia stonata arte canora, ho spiegato la gola e sull'aria di "Romagna mia" del celebre, quasi mio omonimo, Raul Casadei, accompagnato dalla musica del motore bicilindrico e coperto – per fortuna – dal vento degli ottanta all'ora: "Soragna mia, Soragna in fiore, tu sei la stella, tu sei l'amore..." Che Pascoli e Casadei mi perdonino; se possono.



Carrozzeria Miola

- Modifiche di ogni genere e montaggio accessori tuning
- Restauro secondo le modalità ASI
- Sconto del 35% sui preventivi ai Soci del Club + Gadget in omaggio



www.carrozzeriamiola.it

10146 TORINO - Via Pacchiotti, 46 (ang. Via meina) Tel./Fax 011.779.35.28
e-mail: info@carrozzeriamiola.it



1° Raduno Fiat 500 Esperidi Village

>Antonio **Bartolini**

Ai primi giorni di marzo mi telefonò il segretario del Club, nonché fiduciario di Grosseto, Danilo Cosci e mi propose di collaborare con lui per organizzare un raduno dalle parti di Marina di Bibbona, sulla bellissima Costa degli Etruschi, poco a sud di Livorno. Prima ancora di dirgli di sì, gli chiesi quando, dove

partecipato a questo "1° Meeting Fiat 500 Esperidi Village".

Numerosi incontri e decisioni hanno concluso i preparativi che ci hanno portato al venerdì 27. Non si poteva pretendere una forte partecipazione, essendo giorno lavorativo e di scuola. Ma il sabato mattina il rombo delle bicilindriche era pressoché continuo; dal cancello d'ingresso alla reception e poi a seguire fra le vie alberate del campeggio. Era un continuo stringere le mani... Le domande rivolte agli equipaggi erano quelle di sempre ed altret-



e a che ora ci saremmo incontrati per parlarne di persona. Mi rispose che ci saremmo trovati il giorno successivo a metà strada. Mia moglie mi vide terminare la conversazione con la felicità che mi si leggeva negli occhi.

La motivazione per l'evento era la volontà di Umberto Mannoni di festeggiare "alla grande" il quarantennale di attività del suo Campeggio Esperidi Village. Coll'amico Cosci ci mettemmo subito a pensare come meglio riuscire nell'impresa. Gli ingredienti c'erano tutti: posto stupendo, vicino ad una spiaggia meravigliosa, bosco di macchia mediterranea dal fragrante profumo, struttura moderna al massimo del comfort. Finimmo per decidere che la torta c'era e le candeline sarebbero state tutte le Fiat 500 che nei giorni del 27, 28 e 29 maggio avrebbero

tanto consuete le risposte. A parte una lamentela per i limiti di velocità incontrati lungo il tragitto: ma i limiti si rispettano, e sempre! E poi... era una 500 o una Ferrari? Ma ormai, si sa, i cinquecentisti sono come pescatori e cacciatori, sempre pronti ad ingrandire le proprie prede (motori!) per non sfigurare!

Chiacchierando, siamo arrivati al pomeriggio del sabato 28 maggio e tutti gli equipaggi formano un lungo biscione andando a farsi vedere (e sentire) in prossimità dell'antico "Forte" di Marina di Bibbona dove è in corso una gara di aquiloni. Grandi e piccoli seguono con il naso all'insù, ma ci pensano le coloratissime 500 a riportare l'attenzione sulla terra! Colpi di clacson (e qualcuno imitando la mucca o la sirena dei Carabinieri) fanno scattare applausi e parole

di meraviglia. Non mancano i commenti di qualcuno dai capelli grigi o bianchi... "La mia era azzurra... La nostra era di colore beige e con il portapacchi".

Finita l'uscita panoramica si rientra in buon ordine all'interno del Campeggio. Difficile distinguere turisti e cinquecentisti. Il bello si è visto la sera, al momento della grigliata (roba da far leccare i baffi anche al sottoscritto, che se li è tagliati un mesetto fa) nella piazza all'interno delle Esperidi Village Cambio d'abito: non più pantaloncini corti ma lunghi; non più magliette tappezzate di loghi, ma camicia a maniche lunghe e – per qualcuno – golf leggero sulle spalle. Si sta avvicinando l'ora dell'intrattenimento musicale e del ballo in piazza.

Sul palco ben addobbato anche con gli striscioni del Club, era prevista l'esibizione di un duo. Sono bastati i primi motivi per rendere... ballabile qualsiasi canzone, anche soltanto stando in piedi ed ancheggiando qua e là. Di lì a poco, come a sfidare i due veri artisti della serata, il tutto si è trasformato in karaoke. Sono usciti allo scoperto personaggi illustri che incontriamo ai raduni e che mai ci saremmo sognati di vedere nei panni di cantanti, ballerini e imitatori. La serata sembrava non voler finire! Più si cantava e più scattava lo spirito di emulazione ed allora... via sul palco per una performance personale.

Di sicuro la notte fra sabato e domenica è stata lunga e quasi insonne; di lì a poche ore sarebbe iniziato l'arrivo degli ultimi equipaggi – o meglio – degli equipaggi che non avevano potuto preannunciare il raduno sin dall'inizio.



All'ora stabilita ed al grido "motoriiiiii", le 500 procedevano in fila indiana per il giro panoramico. Lasciato il Camping e dopo aver percorso alcuni chilometri della vecchia statale Aurelia, ci siamo immessi nello stupendo viale che conduce all'antico borgo di Bolgheri con i cipressi ai lati quasi a formare una barriera protettiva per le piccole bicilindriche. Percorrendo quella strada veniva da immaginare come trascorresse le giornate il poeta Giosuè Carducci che lì visse per alcuni anni; in quel meraviglioso lembo di Toscana fra vigneti, campi di grano e file di cipressi che di notte appaiono

come tessere di un gigantesco puzzle.

Solo pochi chilometri e ci fermiamo per la sosta-aperitivo nella piazzetta dove una volta si trovava il lavatoio pubblico dell'antica cittadina di Bibbona.

Qui il tempo pare si sia fermato. Prodotti genuini per palati da saziare al punto che qualcuno si sentiva già soddisfatto, ma la lunga carovana doveva rientrare all'Esperidi Village.



Al banco delle iscrizioni anche Roberto, giunto da Grosseto per dare man forte. Era un piacere vedere la gioia della gente al momento dell'arrivo, mentre quasi a passo d'uomo cercavano un posto dove parcheggiare. Sembrava un lavoro a catena: chi consegnava la borsa gadget, chi il numero di partecipazione, chi i buoni pranzo...

Bisogna dare merito a questo nostro grande Club che ci fa rivivere momenti intensi di vera amicizia tra persone che condividono la stessa passione per le mitiche. E la gioia esplodeva davanti al palco da dove il presidente fondatore Domenico Romano consegnava ad ogni equipaggio modellino che il bravo Umberto Mannoni aveva commissiona-

to alla ditta Brumm.

Oltre a Domenico accompagnato dalla consorte Franca, abbiamo avuto presenti Luciano e Mirella Vitale con il camper-ufficio mobile, che porta anche le insegne dell'Unicef. A proposito di Unicef, il Campeggio ha voluto versare in beneficenza il ricavato delle foto vendute dopo il pranzo.

Ringraziamo naturalmente Umberto Mannoni ed il suo numeroso Staff, con il quale abbiamo collaborato come si fa con gente conosciuta da anni, nonché tutti gli equipaggi intervenuti.

Vogliamo dare un felice "benvenuto" fra i soci del Fiat 500 Club Italia alla contessa Letizia Lowely Della Gherardesca (con me nella foto). Sono andato a farle visita e, oltre alla tessera, ho consegnato nostri gadget che il presidente fondatore mi aveva fatto inviare dalla Segreteria. Concludendo - non è la solita prassi che me lo impone - 500 grazie detto a voce alta al fiduciario di Grosseto Danilo Cosci, referente regionale nonché segretario di questo stupendo Fiat 500 Club Italia. A lui e a Roberto vadano le mie parole di grande riconoscenza. Considerazione a bassa voce... se il Club annovera certi personaggi... allora è per forza di cose un grande Club.



In Breve

Abruzzo: da Fermo all'Aquila

Il gruppo del Coordinamento di Fermo, presente al primo raduno della città dell'Aquila, ringrazia il fiduciario Alessandro Marinangeli della stupenda giornata trascorsa.



Lazio: ricordo delle Fosse Ardeatine

Il 13 marzo 2011 il Coordinamento di Roma ha commemorato i martiri delle Fosse Ardeatine deponendo un cuscino di fiori tricolore (nella foto, Pierluigi e Carla Rubeo).



Gli anni passano, cambiano i modelli e le tecnologie automobilistiche, ma il fascino della 500 resta sempre lo stesso. La piccola auto che ha scritto parte della storia del Paese mantiene intatto il suo charme e



12 giugno 2011

Oggi c'è aria di festa, c'è il raduno a Trani. Più di cento Fiat 500 s'è riunito in zona stadio. Non sono mancati, come sempre, i tanti colori: dal più chiaro al più scuro e gli amici di ogni dove che volentieri ritroviamo. Tra le tante 500, così carine, incontriamo anche personaggi storici con costumi d'epoca federiciana, con spade e mantello che parean usciti da storici cortei. C'è anche l'Ufficio Postale ad obliterar cartoline evento. Poi, la sfilata delle 500 comincia per dirigersi verso un agro del posto a degustare del vino locale. Tutte insieme ci addentriamo in quella che di Schinosa è la contrada. L'aria è meravigliosa non c'è che dire! Che colpo d'occhio fan le 500 nello spiazzale e che lunga fila multicolore! Il rombo di una Abarth gialla, subito, ci sorpassa mentre la fila si allunga sulla strada provinciale per raggiungere il loco del pranzo nella ridente penisola di Colonna. Passiamo anche dalla litoranea, attirando lo sguardo dei passanti che agli angoli delle strade si fermano stupiti. Grazie Fiat 500!!! che ci porti passione e giorno dopo giorno riempi il nostro cuore, donandoci sempre momenti meravigliosi.

Sofia Giuliana Pisani (simpatizzante della 500)

1° Meeting "Daniele Fusari"



continua a convogliare tanti appassionati che se ne prendono cura al pari di un oggetto pregiato. Domenica 5 giugno 2011 in Piazza Giuseppe Mazzini, a Macerata, sono stati più di 100 i cinquecentisti da tutta Italia.

L'organizzazione è stata curata dal socio Andrea Fusari di Colbuccaro di Corridonia, che ha messo in gioco tutte le sue forze in questa manifestazione in ricordo del suo fratellino Daniele Fusari amante anche lui della 500, supportato dal fiduciario Mirko Mancinelli, dall'amico Denis De Michele e dallo speciale Staff. Le 500 si sono affollate nel "salotto buono della città" dalle prime ore della mattina e sono state accolte dall'assessore Alferio Canesin. Dopo una lunga sosta in piazza, durante la quale molti hanno approfittato per far sentire il rombo del motore ed altri hanno visitato le bellezze artistiche dello Sferisterio di Macerata, le auto si sono mosse per un tour in centro storico, poi si sono dirette a Colbuccaro di Corridonia per un ricco aperitivo al Bar Mamì, prima di giungere al Ristorante Cucina degli Angeli, a Casette Verdini di Pollenza, dove il Meeting si è concluso con un momento convi-

viale, musica, una ricca lotteria, l'elezione di Miss e Mister 500, le premiazioni di rito ed i saluti dello staff. Presente durante tutta la manifestazione una squadra televisiva di SKY per la trasmissione "Sport e Motori".

Lo staff: «Non speravamo di raggiungere un numero così alto di auto presenti. Un bel traguardo per noi che siamo alla prima esperienza. Ovviamente ci sono da fare delle migliorie per il futuro, ma per ora siamo molto felici soprattutto dei commenti e dei complimenti che abbiamo ricevuto da chi ha partecipato. La gente è stata soddisfatta del ristorante e della gestione di tutta la manifestazione. I motociclisti, che ci hanno dato un aiuto con il traffico, sono rimasti colpiti soprattutto dai bei rapporti instaurati tra persone che hanno la stessa passione per la nostra mitica. Qualcuno sta già pensando di comprarne una! Ringraziamo quanti hanno partecipato ed un ringraziamento particolare va alle persone che sono arrivate da lontano nonostante il tempo che durante il viaggio di ritorno non è stato clemente. Non possiamo dimenticarci degli sponsor che hanno permesso la riuscita di questo evento ai quali va tutto il nostro riconoscimento».



Evento eccezionale a Trani

Dopo anni, domenica 12 giugno ritorna a Trani il Meeting della 500, questa volta fregiandosi anche del patrocinio della nuova provincia di Barletta-Andria-Trani, che l'organizzatore, l'analista di Registro Tommaso de Toma, è riuscito ad ottenere. Coinvolte numerosissime 500, con altrettanta gente, arrivata da ogni dove.

Via Di Vittorio, posta in posizione strategica tra lo Stadio Comunale e Via S. Annibale M. Di Francia – al cui termine si apre il centro città – è stata la location del raduno. Sua Maestà la 500 l'ha fatta da padrona, metten-

dosi in mostra. Difatti tutti, con fare curioso e sbigottito, ammiravano i cinquini ben disposti, che sembravano dire "siamo qui per voi". Pareva poi che le figure dei Templari tutelassero le vetture, confermando sempre più che il passato è la continuazione del presente. Ottima l'organizzazione, il layout ed anche il percorso che, dopo la degustazione di un ottimo vino nell'Azienda Agricola di Schinosa, ha consentito ai partecipanti di ammirare le bellezze della città. Pranzo al Ristorante La Lampara, dove finalmente (vista l'ora) ed in sana allegria i cinquecentisti hanno degustato un ottimo pasto, con l'augurio finale di rivedersi il prossimo anno.

Don Vito Piazzolla
(presidente Comitato Quartiere Stadio)



L'incanto della splendida Sicilia

Marinella Pifferi

Partenza venerdì 17 giugno, vincendo la mia atavica paura di volare, ma l'entusiasmo di visitare per la prima volta la Sicilia era troppo intrigante. Fatti gli scongiuri di rito, siamo arrivati a Palermo, accolti splendidamente dal nostro fiduciario e referente Lorenzo Ingrassia, che ci avrebbe portato a Marsala, dove ci attendevano la consorte Carla e la figlia Sara. Pranzo luculliano (couscous con il pesce, una delizia) e, nel tardo pomeriggio, equipaggiati anche noi di una 500, visitiamo il suo Museo dedicato alla 500 in una caratteristica casa di campagna, accolti dai soci arrivati con i cinquini a farci festa (particolare un esemplare con gli sportelli ad ala di gabbiano); alla sera cena al ristorante sempre alietati dalla compagnia dei soci.



Sabato pomeriggio partiamo per Palermo; di sera, dopo aver parcheggiato nel vicolo con l'aiuto delle signore comodamente sedute nella strada e dei bimbi che giocavano a palla, uno di loro vedendo la D di Ingrassia ha esclamato «Guarda questa come si apre!». Incontriamo il fiduciario storico Rosolino Montaperto, cui viene

consegnata una targa dal fiduciario Giuseppe Tripoli con la dedica "Al papà di tutti i Fiduciari Siciliani". Raggiungiamo poi Monreale dove il giorno dopo si terrà il raduno. Domenica mattina è già caldo a S. Martino alle Scale, l'enorme piazzale si riempie di 150 500 e di qualche auto d'epoca, tanti i fiduciari presenti: Cappadonna, Greco, Ingrassia, Parrino, Pirandelli, Pratelli, Tripoli (l'organizzatore), Turturici.

Alle 11 partenza per il giro turistico. Proseguiamo per la Piana degli Albanesi, dove dalla seconda metà del XV secolo è presente una comunità di Albanesi, fuggiti

dal loro Paese invaso dai Turchi, che conserva ancora lingua, religione ed usanze, pur essendosi perfettamente inserita nel contesto siciliano. Raggiungiamo Portella della Ginestra, luogo che ricorda l'eccidio di numerosi manifestanti che festeggiavano il 1° Maggio. Alle ore 18 rientro a Monreale, dove abbiamo visitato lo stupendo duomo del 1174 con splendidi mosaici dorati: c'è da rimanere estasiati di tanta opulenza e grandiosità.

Partenza poi per S. Martino, dove una nutrita lotteria e le premiazioni di rito concludono il raduno. Dopo aver ringraziato Ingrassia e consorte, rendiamo la 500. Il lunedì veniamo accompagnati dal gentilissimo Giuseppe Tripoli, un caloroso arrivederci, imbarco per Bologna con l'assistenza del neo socio Paolo Taormina (giornalista distaccato all'aeroporto) e ovviamente i dovuti scongiuri... ma ne valeva la pena visto l'affetto con cui siamo stati accolti e gli splendidi luoghi visitati.

Dall'alto, il presidente "passa in rassegna" le vetture schierate; mentre compila la scheda di un nuovo socio e, a sinistra, foto ricordo al Museo di Marsala.





6ª volta in Gallura

>Giacomino Deiana

Ad inizio anno, per il nostro "Tour della Gallura" si prospettava un'edizione "in negativo" a causa degli aumenti scellerati dei biglietti delle navi, con lamentele da parte dei cinquecentisti che mi hanno contattato per informazioni o, purtroppo, per annullare la venuta in Sardegna. A complicare la situazione, Pasqua e Pasquetta sono state troppo "alte" ed in concomitanza con la festa del 25 aprile, in più il 1° maggio è capitato di domenica.

Nonostante tutto, dal continente sono giunti: Antonio Martinelli da Firenze con una 500 L del 1970, Andrea Caneipa con la moglie Tiziana da Albisola Superiore (SV) con una 500 L del 1971, l'immacabile Ercole Prati con la moglie Cristina da Cesena con una 500 Abarth del 1967, Alessandro Ceruti con la moglie ed il figlio Lorenzo - 4 anni, il più piccolo partecipante al raduno - con una 500 L del 1970 da Casalecchio di Reno, Ezio Alessi e sua moglie Vanda con una 500 L del 1969 da Tarquinia e in più James di Carlo con la moglie Janet a bordo di una 500 L con volante a destra e targa inglese, prima 500 straniera partecipante al nostro raduno.

La mattina di giovedì 28 aprile i primi equipaggi sbarcati ad Olbia, Golfo Aranci e Porto Torres erano già a Piazza Gallura; saluto e benvenuto da parte del sottoscritto sia ai cinquecentisti venuti per la prima volta sia agli abituali partecipanti del Tour della Gallura. Alle ore 11 faccio da guida nel centro storico, per ammirare le chiese, i palazzi costruiti tutti in granito, le vetrine appositamente addobbate per l'occasione da Antonella Giglio, pittrice e artista, e da Baffigo Moda Giovane, sempre disponibili in tutte le occasioni. Alle ore 13, tutti al ristorante al Living Caffè. Nel primo pomeriggio visitiamo il paese di Aggius distante 6 km, attesi dal curatore del museo etnografico, il più grande della Sardegna. Il museo è sito in un locale storico e propone tanti allestimenti riguardanti la storia della Gallura: l'ambiente domestico (cortile interno,

camera da letto, telaio da tessitura, magazzino, cantina, sala del pane, sala erbe tintorie), gli antichi mestieri (falegname, ciabattino, tessitura, orditura, lavorazione di granito e sughero), oggettistica (utensili, artigianato, preziosi, teche), folklore e cultura (costume, canto, strumenti).

Visitiamo anche un altro museo, quello del banditismo sardo, che ad Aggius risale alla prima metà del 1600 quando



divenne centro di falsari con una zecca situata su uno dei suoi monti chiamato Fraili (officina del fabbro). Da allora i banditi e contrabbandieri imperversarono in questi luoghi tanto che nel XIX secolo Aggius venne definito "il più feroce dei villaggi sardi". Ci furono delle faide che si trasformavano spesso in vere e proprie guerre e tra queste la più famosa è quella tra le famiglie dei Vasa e dei Mamia, a cui si ispira lo scrittore Costa per scrivere il romanzo "Il muto di Gallura", storia di Sebastian Tansu, uno dei banditi sardi più famosi e famigerati dell'Ottocento, detto il "Muto di Gallura" per il suo handicap congenito. Risaliamo verso Tempio e facciamo rifornimento alle nostre 500 nel distributore Q8, inaugurato due settimane prima nella zona industriale a 2 km dal centro e facciamo anche un rinfresco nel nuovo locale del Dama Casinò a Tempio. Serata libera ed appuntamento con tutti i componenti del gruppo nella pizzeria New Train situata in Piazza Gallura, quindi con le nostre 500 parcheggiate anche di notte sulla piazza. Venerdì 29 aprile. Tutti puntuali in piaz-

za e in colonna passiamo in via Roma, primo stop per "stringere" le 500 di fronte alle vetrine di Baffigo, qui fotografate da turisti e residenti. Ci muoviamo verso Oschiri attraversando il passo del Monte Limbara (646 m), costeggiando il Lago Coghinas ed indirizzandoci verso Ozieri distante da Tempio 45 km. Eravamo attesi e ci parcheggiamo nel centro storico con altre 500 del posto, capitanati da Antonio Trentacarlini, tessera 947 del Fiat 500 Club Italia. Mezzora di sosta e giro turistico, poi partenza direzione Tempio Pausania verso il Limbara,

con sosta nella località di Vallicciola a 1.000 s.l.m. presso l'Albergo Ristorante Punto Amico "Le Sequoie". Scendiamo dal Limbara ed a pochi chilometri visitiamo la tenuta agricola di Mario Usai con acquisti di prodotti locali. Risaliamo verso Tempio; serata e cena libere.

Sabato 30 aprile. Si preannuncia una giornata cupa di nuvole, pioggia, vento e nebbia, ma con le nostre mitiche 500 sempre puntuali iniziamo il nostro terzo giorno di tour muovendo verso Santa Teresa di Gallura distante 50 km. Sosta per un riordino al distributore del bivio Santa Teresa-Palau e congiungimento della 500 rosa di Savina Pinducciu coadiuvata dalla figlia e da Gian Mario Ragnedda, presidente del Club "Piccoli e grandi motori" incaricato di chiudere il corteo. Si arriva alla Piazza Centrale dopo disguidi sulla strada interrotta per lavori e dopo aver ricevuto una telefonata da Gian Mario che avvisava che una delle nostre 500 si era fermata. Lui, Ercole Prati e Osvaldo Cugini intervengono con successo sull'auto in panne; arriva anche una 500 da Arzachena. Aspettiamo con ansia l'ora di

pranzo per recarci nel Ristorante "Da Thomas" anche perché la pioggia ha tenuto lontano gli abitanti del posto.

Di primo pomeriggio, dopo aver gustato un ottimo pranzo, decidiamo solo di visitare la località di "Capotesta" famosa per le due spiagge divise da una strada, e dal promontorio di fronte alla Corsica denominato "La Valle della Luna". Con acqua, vento e nebbia raggiungiamo Tempio e appuntamento a cena al Ristorante "Li Naccari", unico ristorante del Nord Sardegna 5 stelle e Punto Amico da due anni. Arrivano la mamma (mia sorella) ed il padre di Luca Piero (5 anni e 5 coppe come mascotte del raduno) e Lorenzo Canepa, il più piccolo partecipante.

Domenica 1° maggio. Alle ore 9,30 in colonna usciamo da Tempio, passiamo da Nuchis ed a Calangianus si congiunge Osvaldo Cugini con la sua Autobianchi Bianchina decappottabile (rimessa a nuovo); dopo 30 km arriviamo a Telti, ove assistiamo alla processione della festa patronale con i partecipanti in costume antico. Ultimi chilometri per Olbia dove ci aspettano cinque 500 del Coordinamento guidato da Antonio Deiana sul molo Brin di fronte al Co-

mune. Dopo un'ora di sosta, con nuove iscrizioni, ripartiamo per Golfo Aranci per il pranzo al "Chiaro di Luna". Termina il raduno con le premiazioni e un arrivederci al 7° Tour della Gallura dalla montagna al mare.

Oltre alle aziende ed alle persone già citate nel testo, ringraziamo: Comune di Tempio, Serigrafia Giasse, Musselli Group, Macelleria Gavino Mazzone, Dolpa, Bar Caffetteria della Piazza, INA Assitalia, B&B Concamarina, Edicola Piazza Gallura, Ottica Spano, Bar One-pu, Ristorante Peperosso, Floral Design di Luciano Mamusi, Autosalone Ford, Agenzia il Giramondo, il Comando dei Vigili Urbani, tutti i Comuni che abbiamo attraversato, tutti i partecipanti locali e dal Continente, Salvatore Ragnedda, la signora Francesca e lo staff del Ristorante "Li Naccari".

Dedicato a tutte le persone incuriosite da tanta attenzione per la piccola grande auto che ha aiutato gli Italiani a crescere.

Foto di gruppo all'Hotel Le Sequoie; una cinquina inglese a Tempio; i piccoli Luca Piero e Lorenzo Canepa.



Il 12 giugno 2011

4° Raduno a Guspini

Il 12 giugno si è svolto il 4° Raduno di Fiat 500 organizzato dal Club Fiat 500 Guspini. Dalle 9 si sono date appuntamento in Via S. Maria le piccole di casa Fiat, assieme ad altre auto d'epoca, provenienti da tutta la Sardegna. Le 81 auto presenti, tirate a lucido, sono rimaste esposte per tutta la mattinata. Successivamente il gruppo si è spostato per un giro lungo le vie del paese. Il corteo, dopo Guspini, si è spostato lungo le curve che portano ad Arbus, salutando i passanti, per giungere infine a Montevecchio. Nel borgo minerario i partecipanti hanno pranzato e passato il pomeriggio, qualcuno ne ha approfittato per visitare la palazzina della Direzione della miniera. La manifestazione si è conclusa con la premiazione delle auto più anziane, suddivise in tre categorie: una 500 D del 1964, una 500 C Giardiniera Belvedere del 1949, una Fiat 508 Balilla del 1933.

Si ringraziano tutti i partecipanti, il numeroso pubblico, l'Amministrazione Comunale di Guspini con il sindaco Rossella Pinna, la Proloco, la Polizia

Municipale, gli sponsor. Gli organizzatori: Alessandro Concas, Simone Frau, Andrea Lampis, Gianfranco Orrù, Marcello Serru, Franco Tiddia.



Thank you



Al raduno di Monza, sulle fiancate di una ventina di macchine, sono state applicate parole e brevi frasi in inglese che, messe tutte in fila, hanno composto una "dichiarazione d'amore" per la mitica bicilindrica. Nonostante alcune imprecisioni, l'effetto d'insieme è stato senz'altro molto simpatico!" Dal 1956 al 1972* sono state vendute 4.250.000 500; 8.500.000 Italiani si sono incontrati con la 500, si sono sposati con la

* la 500 è stata prodotta dal 1957 al 1977 (contando anche le Giardinere Autobianchi)

ou, 500!



Fiat 500 Club Italia

500, 20.000.000 bambini sono nati – figli della 500; oggi 21.000 vetture e soci** del Fiat 500 Club Italia celebrano quest'auto; nonni, figli e nipoti dicono grazie a questa leggenda italiana del design e della bellezza che continua ad ispirare passione, amore, famiglia a più di 30.000.000 degli oltre 60.000.000 di Italiani. **Grazie 500, questo è amore”.**

** Le vetture iscritte al nostro Club sono più di 21.000, perché molti soci ne hanno più di una



Cappadonna, cinquecentista doc

“Puntare molto sui giovani”

«**S**e si possiede una 500 come si fa a non essere socio del Fiat 500 Club Italia?».

La domanda esprime bene il pensiero e la personalità, limpida ed operativa, di Davide Carmelo Cappadonna, 33 anni, impiegato postale, «con la passione per le mitiche Fiat 500 in tutte le loro varianti e colori».

Ad ascoltare il nostro fiduciario siciliano di Belpasso-Paternò (fascino musicale dei nomi delle città della Sicilia!) emerge a tutto tondo il ritratto del “cinquecentista doc”. Innanzitutto c'è il grande amore per in Cinquino («ogni raduno a cui partecipiamo è un atto d'amore per la piccola 500») e quindi il desiderio di operare per il sodalizio («caratterizzato dall'amicizia e dalla disponibilità da sempre percepita da parte dei direttivo e dei presidenti, per non parlare del nostro fondatore che è un vero gentiluomo»).

Ma sentiamo cosa scrive lo stesso Cappadonna: «Il mio progetto è quello di incrementare ancora di più i soci della nostra zona e di fidelizzarli, l'altro mio progetto è quello di realizzare a Belpasso un meeting sempre più bello e più ricco».

L'età del nostro personaggio lo rende sensibile al ruolo attuale e soprattutto a quello futuro dei giovani. Dice il fiduciario: «Bisogna puntare forte sui giovani, perché saranno il futuro del Club. Nel nostro Coordinamento sono molti i giovani che si amalgamano bene con i più anziani, solo così il divario generazionale si sente meno, il giovane apprende l'esperienza mentre l'anziano riacquista vitalità». Tale convinzione fondamentale spinge Cappadonna ad avere una particolare attenzione verso le potenzialità di internet, tanto da assumere la funzione di moderatore del forum del Fiat 500 Club Italia.

«Il sito internet, – dice Cappadonna, – come tutto quello che oggi viene inserito in rete deve essere in continua evoluzione, noi stiamo messi bene ma non bisogna mai dormire sugli allori: si deve sempre lavorare per rimanere al passo con i tempi, bisognerà valorizzare sempre di più la comunità virtuale perché sarà il futuro del Club almeno per

**DUE SONO
GLI OBIETTIVI:
INCREMENTARE
IL NUMERO
DEI SOCI
E REALIZZARE
A BELPASSO
UN MEETING
CHE SIA SEMPRE
PIÙ RICCO
E PIÙ BELLO**

i prossimi vent'anni, parlo del forum che sta dando moltissime soddisfazioni a noi tutti utenti e moderatori che con grande impegno in due anni siamo riusciti a creare una bellissima realtà».

Per quanto invece riguarda il Club e 4piccoleruote: «Il nostro Club oggi è un fiore all'occhiello, gestito da persone qualificate che mettono a disposizione dei soci tutta la loro passione. Se c'è una cosa urgente da fare è quella legata al problema assicurativo, visto che ultimamente stipulare una polizza almeno in Sicilia sta diventando un'impresa

ardua. La rivista è curatissima, non c'è veramente niente da dire, non mi vengono neanche idee nuove perché prima che vengano a noi soci la nostra mitica Stefania Ponzone le trasforma in realtà».

Cappadonna possiede quattro storiche 500: una D del 1964 modificata con la capote lunga di colore grigio cenere, un'altra D del 1965 tutta originale di colore azzurro acquamarina, una F del 1968 grigio medio sempre tutta originale e per finire una L replica Abarth del 1970 bianca. «Mi sono avvicinato al Club, – dice Davide Carmelo, – quando ho comprato la mia prima Fiat 500 nel 2005: era una L rosso corallo del 1969, poi venduta per finanziare altri restauri che eseguo personalmente nell'officina di mio padre (anche con il suo aiuto)».

Il fiduciario di Belpasso-Paternò ha iniziato la sua attività con l'organizzazione nel 2006 di un meeting (a cui partecipò l'allora presidente Silvia Depaoli). Conclude Cappadonna: «Il Coordinamento migliora di giorno in giorno grazie anche alla grande collaborazione di alcuni soci, a Belpasso siamo arrivati al 5° meeting e tra poco sarà realizzato il 6°, lo scorso anno siamo riusciti a raggiungere un bel record di partecipazioni arrivando a 300 vetture, tutte rigorosamente Fiat 500. In questi anni il nostro Coordinamento ha girato l'Italia, partecipando più di una volta al Meeting di Garlenda, girando tutti gli angoli della Sicilia ed arrivando a partecipare al bellissimo raduno che ogni anno ci regala l'amicone Giuseppe Spadaro di Reggio Calabria».



Davide Carmelo Cappadonna con alcuni soci e con Salvo Grignano e Renzo Ingrassia.

La 500, un oggetto di famiglia

Un entusiasmo di tutta la vita

La 500 per Italo Nardini, fiduciario puntuale ed efficiente del Coordinamento di Ceva-Mondovì, è una creatura. E come tale va amata, curata, raggruppata in famiglia, coccolata. Ecco infatti come racconta la sua collezione delle "creature" di Dante Giocosa: «Sono proprietario di 6 autovetture 500; di due sto ultimando il restauro sia della parte meccanica che della carrozzeria esclusa la verniciatura. Una, quella rosso corallo, la uso abitualmente tutti i giorni, in tutte le stagioni e d'inverno mi diverto ad usarla sulla neve con ruote chiodate. Un'altra, rosso ciliegia metallizzata, è quella che da dodici anni accompagna ai raduni. La blu notte è in dotazione a mia figlia che con marito e figli partecipa attivamente ai raduni. Le altre mi piace vederle schierate in garage e durante la bella stagione le porto a fare giretti brevi».

Ma sentiamo sempre dalla voce pacata e precisa di Nardini la radice della sua passione: «La mia prima auto è stata la 500 N e l'entusiasmo per questa macchinina che mi accompagna e mi accompagnerà tutta la vita ha fatto sì che organizzando il primo raduno a Ceva nel 2000 sono venuto a conoscenza di vari Club e tra questi ho scelto quello che mi dava più fiducia e sicurezza».

«Sono stato nominato fiduciario penso per la mia passione – continua il nostro dirigente cebano-monregalese, – il buon rapporto interpersonale con tutti gli Amici della 500 e per la disponibilità data, come tutti noi cinquecentisti abbiamo. Parlo per mia esperienza in quanto dal primo raduno a Ceva con 45 equipaggi, possiamo contare oggi una quota media di 180/200 auto ciascun raduno, grazie al gruppo degli "Amici della 500"».

Quali sono a giudizio di Nardini i pregi e i limiti del Club? «Del Club apprezzo l'organizzazione, la familiarità, la capacità di coinvolgere le persone, l'intraprendenza e la voglia di fare cose continuamente nuove».

**ITALO NARDINI
FIDUCIARIO DI
CEVA-MONDOVÌ
PARLA DEL SUO
PRIMO AMORE,
DEI GIOVANI,
DI INTERNET, DEL
RADUNO DI CEVA,
DEI SUCCESSI
DEL CLUB.
PERCHÉ
NON ELEGGERE
MISS 500?**

E per il futuro, cosa c'è dietro l'angolo? «Nel futuro vedo una continuazione supportata sempre più con mezzi telematici per quanto riguarda la ricerca di luoghi, itinerari, intrattenimenti e magari gemellaggi. Circa i progetti, penso un potenziamento del tesseramento e della presenza del Club a livello magari europeo, perché no?».

Nardini ritorna a parlare della 500: «Per me la 500 è un "oggetto di famiglia", un cimelio, sono cresciuto nella 500, ho vissuto tutte le prime esperienze con lei: come patentato, le prime scorribande, i primi

amori... se si potesse, oltre che in garage la metterei nell'album di famiglia. È come la foto del battesimo, della prima comunione, del matrimonio... non si può perdere e soprattutto non averla!». «Un episodio che mi ha maggiormente colpito in senso favorevole è stato la partecipazione del Club al raduno nazionale organizzato dall'Unicef a Firenze, è stato prestigioso questo invito ed è prestigioso l'aiuto che noi cinquecentisti riusciamo a dare all'Unicef».

Suggerimenti, prospettive?

«Maggiore partecipazione dei giovani, che a mio parere in questi ultimi anni sono aumentati grazie alla riscoperta della 500, per la continuazione di quanto si sta facendo. Mi permetto di suggerire l'elezione di "Miss 500" durante il raduno annuale».

E a proposito del futuro digitalizzato? «Come detto prima, penso che il sito possa essere il futuro strumento di contatto con il Club, per lo meno di immediato contatto, ma credo anche che si possa trasformare sempre più in un filo diretto con i vari cinquecentisti grazie al forum, tramite il quale poter interloquire, scambiarsi idee e anche vendere ed acquistare i pezzi di ricambio».

Infine, una valutazione sul giornale: «Il giornale mi piace, lo trovo interessante, con una buona impaginazione e di facile lettura. Ottimi gli articoli su ciascun raduno, penso che dedicare una mezza pagina con foto a ciascun raduno sia molto utile per far conoscere il Club, i paesi e le manifestazioni».



Italo Nardini con Silvia Depaoli e, qui sopra, con i nipotini, il genero e la figlia.



LA CINQUINA COMMEDIA (3^A PARTE)

Sveglia, si va ai raduni!

>Mara Depini

Nella puntata precedenti...

Mara sposa Lorenzo Achilli nel 1988. Ma il suo consorte si innamora di... una 500 (poi chiamata Lillo). La fa restaurare e la sua passione lo porta ad incrociare il Club, a partecipare ad un Meeting di Garlenda ed a farsi nominare fiduciario di Piacenza. Mara sopporta con amore e pazienza, ma le prime esperienze da cinquecentista sono per lei ardue prove...

Intanto Lillo era tornata a casa.

E di sicuro non poteva dormire fuori. Il problema era che nel garage monoposto del villaggio Enel dove abitavamo ai tempi ci stava solo la "Tissi" (la nera 164 di cui parlavo prima) e in quello della casa dei genitori distante 50 metri in linea d'aria era parcheggiata la "Verdina", una 127 verde di proprietà del padre.

Difficile decidere chi avrebbe dovuto dormire fuori.

Io no!

Del resto chi poteva far fare due rampe di scale alla Lillo e parcheggiarla in salotto?

Tranquilli!

Il nostro eroe aveva già avuto una splendida idea da realizzare artigianalmente per mettere un tetto sopra ogni amata auto!

Nel garage dei genitori impiantò una specie di ponte su cui veniva posizionata la cinquina e, mediante un grosso cric, il tutto veniva sollevato in diagonale, e la Verdina vi prendeva posto sotto. Un condominio automobilistico casalingo.

Cosa non avrebbe saputo inventarsi per le auto Lorenzo!

Alla fine, con buona pace di tutti, ogni auto posseduta aveva un rifugio per sfuggire a freddo ed intemperie.

Il gatto di casa però si ritrovava spesso a fare free climbing sulle auto condominate.

Era un gatto agile, ma il telo giallo

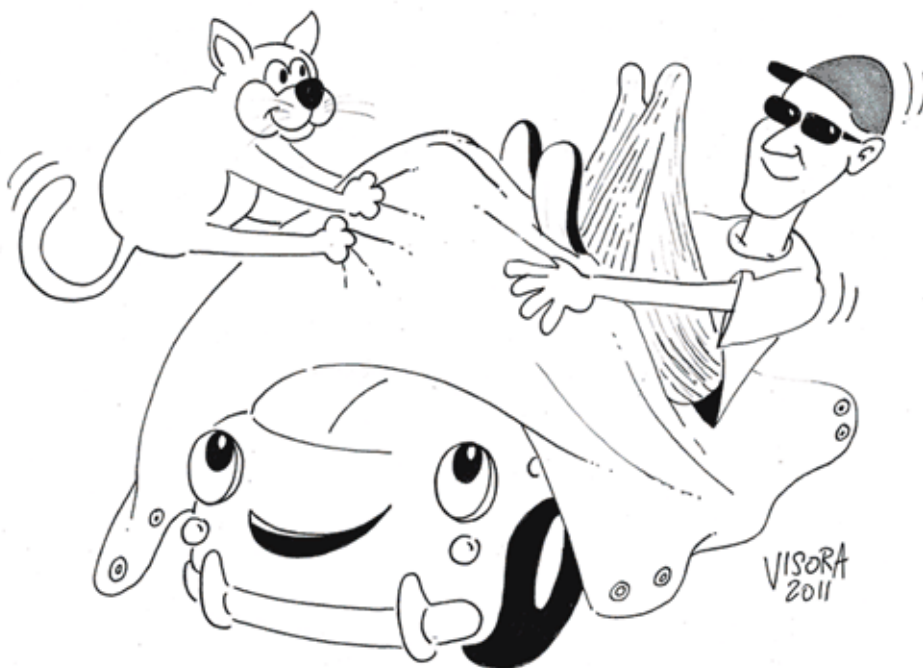

sotto il quale riposava la Lillo tendeva a cedere sotto il suo peso quando si lanciava per raggiungere la cima, e per questo lui sfoderava le unghie che producevano un sinistro suono contro la carrozzeria....

Inutili i tentativi di tagliargli le unghie, di accatastare roba per impedirgli la scalata, di ammonirlo ogni volta che entrava in garage, di fargli gli occhi cattivi e di spaventarlo correndogli dietro. Bene o male lo ritrovavi appollaiato sul tettuccio della Lillo a dormire sogni beati.

Probabilmente aveva qualche affinità con Messner...

A questo punto potevo sperare nello svolgersi di una vita tranquilla che procedeva lenta sui binari della normalità (Oddio, pensandoci non è esattamente ciò che ho sempre desiderato dalla vita, visto che sono una tipa molto attiva e piena di interessi). Per chi non avesse ben compreso la mia affermazione, volevo dire che speravo che la Lillo passasse un poco in secondo piano lasciandomi riemergere al ruolo di prima ed attuale moglie del bigamo Lorenzo.

A coloro che sorridono malignamente sotto i baffi auguro una bucatiera quadrupla contemporanea degli pneumatici della loro cinquina!

Ahimé! Così non è stato.

Ricordo ancora il primo raduno a cui partecipammo con la Lillo.

Si svolgeva a Cavriago, in provincia di Reggio Emilia, l'ultima domenica di marzo del 1992.

In quegli anni in cui ancora Luca non aveva fatto capolino, essendo maniacca delle pulizie, mi alzavo ogni giorno alla cinque del mattino per tirare la casa a specchio prima di andare a lavorare per le otto.

Non sorridete!! Non posso avere anch'io le mie manie? Per fortuna poi un poco mi sono passate. Non posso dire altrettanto di quelle di Lorenzo! Il sabato e la domenica amavo rimanere a letto fino alle otto.

Quel giorno però la sveglia suonò alla stessa ora: le cinque del mattino! E devo dire che qualche accidente alla "ragazza" lo indirizai con gusto. Aprii gli occhi a fatica, sempre a fatica riuscii a trovare la via del bagno, e solo dopo una sana colazione fui pronta per affrontare la nuova avventura.

Fuori era tutto buio.

Inoltre, dato il cambio dell'ora, dalla solare alla legale, avevo oltre che un'ora di mancato sonno in più, anche un'ora di buio in più da affrontare. Nonostante tutto salii pimpante sulla

...ogni auto posseduta aveva un rifugio per sfuggire a freddo ed intemperie...

Lillo tirata a lucido.

Lorenzo sembrava ancora più alto del solito.

Aveva un sorriso che partiva da un'orecchia per arrivare all'altra, una specie di tangenziale, accarezzava il pomolo del cambio e si lanciava in doppiette degne di un campione.

Io, dopo l'entusiasmo iniziale, cominciavo a chiedermi chi mai avesse avuto tanto potere da farmi salire in una simile "trappola" in cui stavo con le ginocchia in gola (incredibile anche per me, data la non elevata statura) e con il motore che batteva in testa per ore anche dopo essere scesa da quel coso.

Impossibile sentire la radio, solo un mangianastri d'epoca adattato che era comunque meglio tenere spento; il riscaldamento dopo alcuni minuti ti soffocava, costringendoti a spegnerlo ed a battere i denti per gli spifferi che entravano da ogni angolo.

Un vero idillio.

Arrivammo a Cavriago che il sole cominciava a farsi vedere nel cielo.

La temperatura era comunque bassa. Lorenzo fece l'iscrizione, esibendo con orgoglio la propria tessera e

presentandosi al signor Braglia, appassionato di 500 ed organizzatore dell'evento.

Ci scattarono una foto, ci diedero la borsina con i gadget, ci dissero dove fare colazione e dove avremmo pranzato.

Tutto ben organizzato.

Facemmo poi un giro con le nostre macchinine... oops, scusate, cinque che furono poi parcheggiate nella piazza ed esposte alla pubblica curiosità.

Nel pomeriggio rimasi in auto a... riflettere (con gli occhi chiusi).

Spiritosi! Non lo sapete che riflettere ad occhi chiusi è una pratica antichissima e che solo i più saggi riescono a fare dopo anni di pratica?! E dicendo ciò non intendo fare pesare la mia... saggezza! Lorenzo intanto si dava da fare a fotografare e fare amicizie.

Fui svegliata... o meglio, fui interrotta nelle mie meditazioni dal gironzolare intorno alla nostra beneamata di un ragazzo con gli occhiali in compagnia di un signore; il ragazzo parlava dei particolari della Lillo con un forte accento modenese.

Sì, Giampaolo, mi sto riferendo proprio a te!

Arrivato Lorenzo, tra i due si stabilì una corrente di simpatia che li portò a chiacchierare per tutto il pomeriggio. Quel giorno nacque una grande amicizia tra Lorenzo e Giampaolo, fatta soprattutto di 500 e digressioni sul tema. Io, dopo aver... finito di pensare, da

donna a tutti gli effetti, cominciai a girare per la fiera, fermandomi ad ogni bancarella a guardare quanto era esposto e cercando di fare buoni affari acquistando cose assolutamente inutili, ma necessarie al mio ego.

Fortunatamente la Lillo, allora come ora, non era per nulla capiente, quindi doveti limitare "i danni".

Assistemmo alla premiazione e poi facemmo ritorno a casa.

Scesi dalla Lillo decisamente rintronata, con una vaga sensazione di vomito, ed il motore della mitica che continuava a picchiare nelle orecchie anche se eravamo ormai molto distanti. Devo confessare che la odiai, la stramaledii e mi ripromisi che mai e mai più vi sarei salita e mi sarei fatta scorrazzare in giro per l'Italia a costo di rischiare il divorzio!

Quindici giorni dopo sveglia alle cinque e partenza per un nuovo raduno...

(continua)

La posta di Mara

Gentile componente femminile del Fiat 500 Club Italia, la grande occasione è giunta! Prendendo spunto dalla simpatica "Cinquina Commedia", attendiamo con piacere le storie delle mogli, delle fidanzate, delle figlie, delle sorelle, delle mamme dei maschi malati di cinquecentite: condividete la loro passione o ne siete "vittime"? Scrivete le vostre esperienze a s.ponzone@500clubitalia.it specificando "Per la Posta di Mara".



elvezioesposito

Tappezzeria auto d'epoca

- Interni auto d'epoca
- Capote
- Tappeti
- Guarnizioni e gommini
- Ricostruzione guarnizioni anche su campione

Per la tua Fiat 500:

- Tappezzerie in Kit pronte da montare
- Capote, tappeti, guarnizioni, gommini e copri auto
- Ordini online 24 ore su 24
- Spedizioni in contrassegno
- Qualità, velocità, novità ed offerte

OFFERTA ESCLUSIVA
SCONTO DEL 10% su tutti gli
ARTICOLI FIAT 500
 presenti in catalogo

LEGGI IL NOSTRO BLOG



DIVENTA FAN SU FACEBOOK

Tel. e Fax 0984 36074 • Cell. 340 5274950 • www.elvezio.com • info@elvezio.com

Professionisti del settore

Dediti da più di 40 anni al confezionamento degli interni per le auto d'epoca, il nostro obiettivo è quello di far rivivere gli interni della tua auto. Per il confezionamento utilizziamo modelli di tappezzerie dell'epoca e materiali contemporanei riprodotti come l'originale, in conformità all'omologazione A.S.I. Qualità dei materiali e precisione nelle rifiniture sono caratteristiche essenziali del nostro prodotto. Assistenza tecnica e celerità nella gestione dell'ordine sono il cuore del nostro servizio al cliente. Restaurare gli interni d'epoca non è solo il nostro lavoro, ma è anche la nostra passione.

LA PIGOTTA UNICEF

Avrà pure un cuore di pezza.
Ma ogni anno salva migliaia di bambini

>Colomba **Tirari***

La Pigotta è una bambola di pezza, una bambola speciale che può salvare la vita di un bambino in un Paese in via di sviluppo.

Le Pigotte in dialetto lombardo erano le bambole di pezza del dopoguerra; oggi sono le bambole dell'UNICEF, uniche ed irripetibili, realizzate a mano con fantasia e creatività da nonni, genitori e bambini, a casa, a scuola, presso associazioni e centri anziani di tutta Italia. Con una donazione minima di 20€ tutti possono adottare una Pigotta e sostenere l'UNICEF ed i suoi programmi salvavita dell'Africa centrale e occidentale. Ogni Pigotta apre un cerchio di solidarietà che unisce chi ha realizzato la bambola, chi l'ha adottata ed il bambino che, grazie all'UNICEF, verrà inserito in un programma di lotta alla mortalità infantile.

La Pigotta è diventata bambola ufficiale dell'UNICEF Italia nel 1999. Ma la prima Pigotta è stata realizzata da Jo Garceau del Comitato Provinciale UNICEF di Milano tempo prima. Di origine americana, milanese di adozione, ricordando la sua infanzia le sono tornate in mente le bambole di pezza ("Rag Dolls") che la nonna confezionava per lei e la sorella per Natale. Ha pensato che sarebbe stato bello ricreare quello spirito di partecipazione, di amore e di gioia che coinvolge diverse generazioni: nonni, figli e nipoti. A questi elementi ha aggiunto il valore della solidarietà creando bambole di pezza che pote-



vano essere adottate.

Quando ha pensato di realizzare le Pigotte non si aspettava che quest'idea avrebbe fatto tanta strada. Eppure negli anni questa "figlia" speciale le dato tante soddisfazioni e non l'ha mai delusa. Di anno in anno ha infatti saputo conquistare un numero sempre maggiore di persone, che hanno dimostrato la loro solidarietà confezionando le Pigotte oppure adottandole, permettendo così all'UNICEF di salvare le vite di milioni di bambini nel mondo. La Pigotta è una bambola speciale come tanti suoi amici che ritrovano in lei la dolcezza ed il ricordo dell'infanzia, la gioia del gioco e l'importanza ed il valore di questo simbolo di solidarietà, per far conoscere ai bambini e alle bambine i propri diritti, per farli confrontare con realtà diverse dalla propria, per insegnare loro a condividere con gli altri il prodotto della

propria creatività attraverso la realizzazione della bambola di pezza.

La sua storia è ricca di iniziative e successi importanti che hanno contribuito ad aiutare, ad oggi, 800.000 bambini nel mondo. Chi realizza e/o adotta una Pigotta di fatto sostiene un bambino in attesa di un aiuto che può salvargli la vita.

La mortalità infantile è in costante calo nel mondo ma, ancora oggi, 8,8 milioni di bambini continuano a morire prima di compiere 5 anni di età. Spesso la causa sono malattie prevenibili o curabili.

In Africa occidentale e centrale dove nel 2008 la mortalità è calata, ma a un ritmo inferiore rispetto al resto del mondo, 2,6 milioni di bambini hanno perso la vita. Per questo l'UNICEF attua in questa regione un programma di lotta alla mortalità infantile, denominato "Strategia accelerata per



Le Pigotte hanno "partecipato" al 28° Meeting di Garlenda, sempre presenti sul palco di Parco Villafranca (vedi foto sopra e a sinistra, accanto al libro pro Unicef "La favola del Cinquino") e consegnate ai cinquecentisti al posto delle tradizionali coppe. Nella foto a destra, Colomba Tirari, presidente del Comitato UNICEF di Imperia, e Giacomo Guerrera, presidente del Comitato Unicef Liguria all'Ippodromo dei Fiori durante lo show della domenica mattina.



la sopravvivenza e lo sviluppo della prima infanzia". Si tratta di un progetto che prevede la riattivazione dei centri sanitari nazionali, la formazione del personale medico e delle famiglie sulle cure di base all'infanzia, la somministrazione di un pacchetto integrato di interventi salvavita, che unisce assistenza al parto e visite prenatali regolari, campagne di vaccinazione, distribuzione di zanzariere, somministrazione di sale iodato, vitamina A, terapie di reidratazione orale ed integratori contro l'anemia. Tutte misure di intervento a basso costo che consentono di ottenere risultati mirati nell'arco di pochi anni. Attraverso la strategia accelerata per la sopravvivenza e lo sviluppo della prima infanzia l'UNICEF prevede di produrre, in 3 anni, una riduzione media della mortalità infantile del 25% in Benin, Repubblica Democratica del Congo, Ghana, Guinea Bissau, Senegal e Togo. Si può adottare una Pigotta anche on line, in modo veloce e sicuro, basta seguire la procedura sul sito www.unicef.it.

Chi realizza la Pigotta avrà cura di compilare i dati della carta d'identità con nome, generalità ed un disegno o una foto della bambola, nonché il proprio nome e indirizzo, in modo che chi adotterà la Pigotta saprà da chi è stata realizzata.

Chi adotta una Pigotta riceve una cartolina da rispedire a chi l'ha creata per fargli sapere che la sua Pigotta ha trovato casa e che un bambino è stato salvato.

Il Fiat 500 Club Italia, testimonial di pace per l'Unicef Liguria, sensibile alle tematiche legate al grande valore simbolico e reale della Pigotta ha deciso di adottarne in gran numero per utilizzarle come premio od omaggio durante le manifestazioni (compreso il recente Meeting di Garlenda) e di pubblicizzarla nel sito www.500clubitalia.it.

Un sentito ringraziamento a tutto il Club per la sensibilità dimostrata verso l'Unicef.

* *Presidente del Comitato Unicef Imperia e socia onoraria del Fiat 500 Club Italia.*

Errata corrige...

...fotografica: ci scusiamo con Sandro e Gisella, suoceri del socio Antonio Gallinelli, la cui foto è stata pubblicata sullo scorso numero nella rubrica "500&Sposi" (i due hanno festeggiato 32 anni di matrimonio l'11 agosto) purtroppo tagliata. La ripubblichiamo qui, rimettendo Sandro accanto alla sua Gisella...



Libreria dell'Automobile

www.librieriadellautomobile.it

ISCRIVITI ALLA
NOSTRA MAILING LIST SU
www.librieriadellautomobile.it

www.giorgionadaeditore.it

SCONTO DEL **15%** AI SOCI F500CI



VIENI A VISITARE IL NOSTRO
nuovo punto vendita

Corso Venezia, 45 - 20121 Milano
Tel/Fax 02/76006524

Ufficio di vendita per corrispondenza:
Mail order department:

Tel 02/27301462-8 Fax 02/27301454
(Lune/Ven 9-18)

E-mail: ordini@librieriadellautomobile.it
info@librieriadellautomobile.it
Web Site: www.librieriadellautomobile.it

MANIFESTAZIONI

2011 *venite a trovarci!*

27/30 OTTOBRE PADOVA
AUTO DI OGNI EPOCA
PAD. 1
8/13 NOVEMBRE EICMA
MOTOCICLO DI MILANO
(RHO) - PAD. 18
18/20 NOVEMBRE NOVEGRO
MOSTRA SCAMBIO
AUTO/MOTO (MI) - PAD. A

TUTTE LE ABARTH

- € 29,00
- Pag: 192
- Foto: 112 COL e 187 BN
- Testo: Italiano/Inglese



ABARTH 850TC e 1000

- € 39,00
- Pag: 216
- Foto: oltre 200 COL e BN
- Testo: Italiano

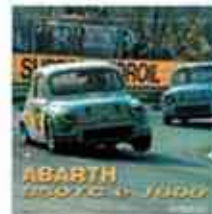

FIAT 500 (Nuova edizione)

- € 25,00 • Pag: 144
- Foto: 49 COL e 272 BN
- Testo: Italiano



FIAT 500
GUIDA AL RESTAURO

- € 25,00
- Pag: 96
- Foto: 250 COL
- Testo: Italiano

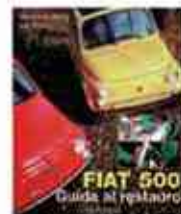

FIAT NUOVA 500
REFERENCE

- € 95,00
- Prezzo scontato € 49,00
- Pag: 288
- Foto: 503 BN e COL
- Testo: Italiano



FIAT LA NUOVA 500
TIPO 110

- € 25,00
- PAG: 68
- FOTO: 90 BN
- Testo: Italiano



FIAT 500
ERI OGGI DOMANI

- € 14,90
- Pag: 212
- Foto: centinaia COL e BN
- Testo: Italiano



500 THE BOOK

- € 20,00
- PAG: 174
- Foto: centinaia COL e BN
- Testo: Italiano



IL GRANDE LIBRO
DELLE PICCOLE FIAT

- € 39,00
- PAG: 232
- Foto: 307 COL e 74 BN
- Testo: Italiano



IL GRANDE LIBRO
DELLE SPORTIVE FIAT
SPIDER E COUPE

- € 50,00
- PAG: 255
- Foto: 274 COL e 172 BN
- Testo: Italiano

VENDITA PER CORRISPONDENZA MINIMO D'ORDINE € 25,00



Rintocchi di storia

Alcune famose trasmissioni televisive hanno fatto la loro fortuna proponendo commoventi ricongiungimenti tra parenti, amici ed innamorati che, per varie ragioni, non avevano contatti da lunga data.

Ma per raccontare questa storia bisogna risalire ad un periodo in cui la TV – seppur già popolarissima – esisteva da relativamente poco tempo e, per raccontarla proprio dall’inizio, si deve partire ancora prima, dalla Francia del 1938. Quelli che sarebbero seguiti, come è noto, furono anni di guerra, devastazioni e lutti che lasciarono indenni ben poche famiglie.

Anni in cui perdersi di vista era tragicamente facile. Successe anche alla famiglia del nostro fiduciario di Finale Ligure Ivo Barbacini, che ebbe notizie di alcuni suoi membri solo nel 1963 e grazie a.... Mike Bongiorno! Infatti, per via di una loro apparizione televisiva, “ricomparvero” Gaetano e Rachele Barbacini, zii di Ivo, che poi lui ebbe modo di incontrare.

L’esperienza alla corte del Re dei Telequiz aveva inoltre permesso al signor Barbacini di munire di orologio il campanile della parrocchia di Ciano d’Enza (RE), come ricordato da una lapide posta nel 1964. La nostra fiduciaria di Gualtieri Federica Gabba il 17 aprile 2011, in compagnia dei soci Luis Fanfoni, Beatrice Zanichelli, Pino lembo e Alberto Bertani con l’amica



Isa, ha portato alcune 500 accanto al campanile, chiudendo idealmente un percorso lungo 73 anni, nel quale anche la mitica bicilindrica ha avuto il suo momento.



Libri

Due fiere per “500, Cars&Comics”



Il simpatico volume che prende le mosse dalla mostra 2008 del Museo Multimediale della 500 e che propone una carrellata delle principali vetture presenti nel mondo disegnato (fumetti&cartoons), compresa naturalmente la nostra beniamina, è stato presentato ufficialmente nell’ambito di due rassegne librerie svoltesi nel ponente ligure: la Fiera del Libro ad Imperia (3-5 giugno) e Libri al Sole a Celle Ligure (1-3 luglio). All’appuntamento imperiese era presente anche il fiduciario locale Alberto Tornatore, che ha messo a disposizione la sua bella Gamine rossa, che ha senz’altro attirato l’attenzione del pubblico. Ricordiamo che il libro (Edizioni Il Foglio) è disponibile al “Dante Giacosa” e online su 500shop.

Nella foto, da sinistra, gli autori Stefania Ponzone e Marco Timossi, l’editore Gordiano Lupi, lo scrittore imperiese Ivano Galletta ed Alberto Tornatore.

PERÒ CHE PERÙ!

Un cinquecentista a Cajamarca

>Antonio **Erario**

Carissimi amici e lettori, sono di ritorno dalla città di Cajamarca dove il 18 maggio 2011 ho avuto l'onore di partecipare all'inaugurazione della scuola materna "Angeli della bontà" e voglio condividere con voi questa immensa gioia... ma prima... un piccolo flashback.

A marzo del 2008 convocai una riunione di famiglia: moglie, genitori e suoceri per comunicare che avevo deciso di fare un libro. Ma la cosa che più impressionò fu la mia promessa: «Se riesco ad arrivare alla fine, tutti i guadagni li donerò in beneficenza per la costruzione di una scuola materna in Perù»

Perché il Perù? Sul finire degli anni '80, quando avevo circa dieci anni, conobbi Suor Phoca, una piccola suora peruviana che con la sua bontà travolse tutti i bambini di Cancellara, il paese della Basilicata dove ho vissuto la mia infanzia.

Suor Pocha passò qualche anno con noi e ci entrò nel cuore grazie al suo sorriso e alle sue maniere sincere di avviciarci alla preghiera: insomma, tutti le volevamo un gran bene! Un triste giorno fece ritorno in Perù, ma nessuno la dimenticò... anzi!

Nel 2007 la nostra cara Suor Pocha presentò un progetto per la costruzione di una scuola materna in Perù e tra i Cancellaresi ci fu una gara di solidarietà per aiutarla. Pian pian la struttura iniziò a crescere, anche grazie all'aiuto di moltissimi benefattori.

Il 18 dicembre 2009 presentai, presso la storica sede Abarth di Corso Marche a Torino, il mio libro "500 Abarth - Tutti gli scorpioni velenosi" e così grazie alla fiducia data dai lettori, nel marzo del 2010 consegnai una bella somma che ha contribuito a completare la scuola. Per me è stata una grande soddisfazione, ma tutto il merito va alla bontà di Suor Pocha, a Donato Cammarota, a tutta la popolazione di Cancellara ed alla popolazione di Tolve coordinata da Maria Bilancia.

Oggi la scuola è una splendida realtà che ospita al momento 30 bambini



con la prospettiva di arrivare a 120 quanto prima. Si compone di sei aule ben attrezzate, cucina, due refettori, dieci stanze dove ospitare i più bisognosi, un cortile con altalene e giochi; inoltre ha una cappella che serve la comunità di Cajamarca.

Grazie all'impegno delle suore la scuola garantisce un pasto caldo ai "nostri piccoli". Quando sono arrivato ho consegnato loro dei modellini... naturalmente di 500! I bambini si sono divertiti a giocare e "scorrazzare" nel cortile a tutta velocità!

Prima di partire Rio Tattarletti della Brumm ha realizzato appositamente 50 modellini celebrativi con la scritta "Però che Perù" che sono andati letteralmente a ruba tra gli amici collezionisti (in un'ora ho esaurito tutti gli esemplari) e grazie alle offerte ricevute ho consegnato una notevole offerta per il sostegno della scuola. Inoltre ho consegnato loro la somma ricevuta dall'asta della copia 595/695 del libro (vedere pag. 12).

...Cari amici, ritorno a casa, alla mia famiglia, al mio lavoro ed alle mie 500, felice di aver contribuito a donare qualche ora di felicità ai bambini della nostra amata Suor Pocha... in fondo se oggi sono felice è anche merito suo! Credo che il miglior omaggio alla vostra fiducia siano queste belle foto. Grazie di cuore.



BERGAMO

Da 36 anni a scuola in «500» Va in pensione il preside Fabio

Il suo ultimo giorno di scuola sarà il 31 agosto. Il preside dell'Istituto Quarenghi Francesco Fabio, 61 anni nel ottobre, il 1° settembre se ne andrà in pensione così come è arrivato nelle aule orobiche: al volante della sua Cinquecento rossa. Già, la finezza di 36 anni di onorato servizio raggiungendo il posto di lavoro a bordo di quella che oggi è diventata un cimelio Fiat. Un sodalizio il suo partito da lontano, quando cioè nell'ottobre del 1969 Francesco Fabio, originario di Mistretta, in provincia di Messina, fresco di laurea in Lingue e Letterature straniere, arriva nella Bergamasca. Il martedì prof è in compagnia di colleghi provenienti da tutta il Mezzogiorno: «Da i numerosi neo laureati che allora si trasferivano come me in alta Val Brembana» racconta - c'erano anche il compianto preside del "Mascheroni" Letterio Di Mauro e Sebastiano Di Salvo, oggi preside all'"Amaldi" di Alzano Lombardo e promosso anche lui al pensionamento. Come primo incarico, Fabio viene mandato a insegnare alla scuola media Garibaldi di Piazza Brubiana, scuola che allora veniva chiamata la Sottrona della Valle Brembana». «Per dir la verità - confida - arrivai a Bergamo con la convinzione di rimanerci un paio d'anni. In realtà non me ne sono più andato». Nel 1974 sposa Maria Lucrezia, professoressa di matematica oggi in pensione, arrivata a Bergamo nel 1970. Dopo aver insegnato francese per dieci anni, nel 1979 Fabio diventa preside dell'Istituto professionale di Ponte San Pietro, sezione distaccata del Galil, struttura cui approderà negli anni

Una 500 per il Signor Preside

Su segnalazione del fiduciario Antonio Casella, vi proponiamo questo articolo, uscito sei anni fa sull'Eco di Bergamo: è dedicato al professor Francesco Fabio, preside dell'Istituto Quarenghi, alla vigilia del suo pensionamento... sempre accompagnato dalla sua 500! Quella stessa 500 che lo portò nel 1969 da Mistretta in Sicilia nella Bergamasca: da un capo all'altro dell'Italia.

Vettura che oggi è iscritta al Club grazie al figlio Sergio ed è servita ad accompagnare all'altare la figlia Egle.

successivi. Dopo la breve parentesi a Truscate Italvario, 13 anni fa viene chiamato al Quarenghi. E anche lì, in viale Europa, matco a dirlo, arriva a bordo della sua Cinquecento. Rosso quasi come una Ferrari, ma che a livello affettivo vale più dei gioielli di Manfredo. La Cinquecento è diventata l'auto di famiglia, anche se i figli, Sergio ed Egle, 30 e 28 anni, le hanno da tempo preferito modelli e confort

delle auto di nuova generazione. «Comprammo la 500 l, a benzina un po' per sfizio, ma più per reale esigenza - sottolinea -. Allora risiedevamo a Piazza Brembana e mia moglie Maria insegnava a San Giovanni Bianco e Tolleggio. L'acquisto fu inevitabile per gli spostamenti. La nostra Cinquecento è stata trattata coi guanti. Abbiamo provveduto a sottoporla a qualche piccola manutenzione e non sono mancati alcuni at-

traggi». Altro che station-wagen e monovolumi super accessoriati. «La mia 500 - racconta Fabio, residente a Bergamo - ha fatto anche quattro viaggi andata e ritorno Bergamo-Mistretta». Un'auto che negli anni ne ha viste anche delle belle e ha resistito a veri e propri assalti. «In più occasioni hanno cercato di rubarmi, ma fortunatamente i malintenzionati non sono mai riusciti a metterla in moto. Ha subito pure

qualche dispettuccio ma, una volta sostituiti i pezzi danneggiati, è tornata come nuova». Ricordi dei bei tempi passati si ricreano e sovrappongono, ma cosa farà Fabio dal 1° settembre? «Mi batterò nel volontariato, senza vincoli d'orario. Finalmente potrò dire addio alla sveglia puntata sulle 7». Ma non alle corse a bordo del suo splendido macchinista. Alla faccia della puntualità.

Vanessa Donacina



L'arrivo della sposa al braccio del papà (a sinistra) ed i neocongiugi (a destra, foto di Paolo Acquati). In alto, il prof. Fabio nella foto che è stata pubblicata sull'Eco di Bergamo.



NOVITÀ

Guida Punto Amico 2011

E' uscita la prima edizione!

Nel libro troverete le aziende, di tutta Italia, segnalate dai soci per serietà, cortesia e professionalità.

Si tratta di una rete di eccellenza, costruita dai soci per i soci, a cui rivolgersi per ottenere un servizio all'altezza delle loro aspettative!

Troverete anche notizie utili per i vostri viaggi, con i recapiti dei fiduciari, notizie sul Club e i siti per le informazioni turistiche.

La guida è in vendita su **"500 Shop!"** nel sito www.500clubitalia.it al prezzo di 10 euro.

500 Club Italia EDIZIONI



CINQUANT'ANNI FA...

Un momento di riflessione con a preghiera del Carabiniere

>Romano **Strizioli**

La ricorrenza del 150° dell'Unità d'Italia ha creato sollecitazioni ed aperto campi di riflessione che, seppur presenti, non sono normalmente percepiti nel dovuto modo. Fra queste riflessioni, una speciale la merita la connessione fra l'Italia e i Carabiniere.

Nella prospettiva di un secolo e mezzo di storia, la funzione, il ruolo, i risultati e la certezza nel futuro che ci offre oggi l'Arma sono uno dei fondamenti su cui si basa non solo il nostro assetto istituzionale, ma anche le nostre singole esistenze.

Il Fiat 500 Club Italia, sodalizio popolare che vive e progredisce nella sicurezza e nel rispetto della convivenza civile, ha una particolare propensione verso l'opera quotidiana dei Carabiniere. Cioè, in altre parole, fra i cinquecentisti e i carabinieri esiste feeling e stima.

A testimoniare tale legame ecco l'instancabile opera del nostro socio Francesco Silvagni che ha creato una sua mitica 500 con i colori e il logo dell'Arma ed è applaudito e valorizzato in tutti i raduni a cui partecipa.

Silvagni, contrariamente a quanto si potrebbe pensare, non è un carabiniere in pensione. Spiega il nostro socio: «Purtroppo una serie di contrattempi mi impedirono a suo tempo di entrare nell'Arma, ove hanno prestato servizio anche tanti miei parenti. Nei Carabiniere avrei potuto dare concretezza alla mia aspirazione al volontariato che oggi (è estate e sono in Liguria con mio figlio proprio per un impegno legato alla solidarietà sociale) ancora mi anima».

Silvagni ci ha proposto di pubblicare la Preghiera del Carabiniere, con la quale chiudiamo questo nostro articolo, ricordando quanto per l'Italia abbiano fatto i Carabiniere, capaci di essere fedeli, anche a costo della vita, ai "fratelli italiani".

Ecco il testo della preghiera:

*Dolcissima e gloriosissima Madre di Dio e nostra,
noi Carabiniere d'Italia,
a Te eleviamo reverente il pensiero,
fiduciosa la preghiera e fervido il cuore!*

*Tu che le nostre Legioni invocano confortatrice e protettrice
con il titolo di Virgo Fidelis*

*Tu accogli ogni nostro proposito di bene
e fanne vigore e luce per la Patria nostra.*

Tu accompagna la nostra vigilanza,

Tu consiglia il nostro dire,

*Tu anima la nostra azione, Tu sostenta il nostro sacrificio,
Tu infiamma la devozione nostra!*

E da un capo all'altro d'Italia

suscita in ognuno di noi

l'entusiasmo di testimoniare,

con la fedeltà fino alla morte

l'amore a Dio e ai fratelli italiani.

Amen!



La 500 di Francesco Silvagni, con i colori dell'Arma e le scritte che si riferiscono all'Associazione Nazionale Carabiniere Sezione di Rivoli (TO). L'ANC, fondata già nel 1886, unisce carabinieri in servizio, in congedo, i loro familiari e tutti i simpatizzanti in quella che è definita "la grande famiglia dell'Arma" (info su www.assocarabinieri.it).



ART MEETING A MILANO

Una collettiva d'arte targata... 500

>Pamela **Dima Ruggiano**

Perché un'idea così?

Sono le circostanze che creano il momento ideale per un'ispirazione, di conseguenza un'iniziativa come **500 Art Meeting**.

Ero molto giovane, prima ancora di sposarmi, quando l'ho vista per la prima volta: era ormai in fase di rottamazione, sembrava mi stesse guardando, ho subito deciso di prenderla, restaurarla e tenerla in vita.

Sono riuscita a salvarla: ora è sempre con me. Mi sono anche sposata sulla mia 500.

Un pomeriggio caldo portavo Brando, mio figlio di 2 anni, in campagna, non sapeva ancora parlare. Nel pieno della sua curiosità, vede una vecchia 500, non parla, non richiama la nostra attenzione, si limita a seguirla con lo sguardo... Sorride!

Mi sento subito attratta: ora, dopo alcuni raduni, la cosa che mi impressiona di più è il sorriso che la gente sprigiona spontaneamente. Non c'è età, è irresistibilmente romantica, forse per alcuni un po' nostalgica, oggi davvero glamour.



Io amo la mia 500.

Da qui nasce la volontà di renderla davvero infinita, per sempre; cosa di meglio se non attraverso l'arte che esprime in modo chiaro e limpido il pensiero, le sensazioni, i desideri dell'essere umano. Arttwee, in collaborazione con Spazi Possibili, crea la prima mostra di arte contemporanea per onorare al meglio questo mito e renderlo eterno, attraverso le opere prodotte dai migliori artisti internazionali.

Auto da corsa di Sofia Car con motore 500 Fiat, unico prototipo, che sarà esposta durante la mostra.

Tra gli artisti presenti, anche il nostro affezionatissimo Stefano Visora.

Cos'è 500 Contemporary Art Meeting

Si tratta di una mostra d'arte contemporanea applicata ad un'icona inconfondibile, la mitica Fiat 500, che si svolgerà dal 21 settembre (vernissage dalle 18 alle 22) al 2 ottobre 2011, con opere di pittura, fotografia, video, scultura, aerografia, grafica. Il tutto "condito" con una sfilata di cinquini. Tra gli obiettivi dell'iniziativa, sostenere un'arte alla portata di tutti, avvicinandola alla quotidianità (prendendo come motto le parole di William Morris: «Non voglio un'arte per pochi, come non voglio un'educazione per pochi o libertà per pochi»), promuovere la creatività giovane e creare un'occasione di intrattenimento arricchita da spessore culturale.

«La 500 – spiegano gli organizzatori – nasconde un messaggio ed esprime una realtà che da sempre si chiama "libertà". L'Italia è stata, e secondo noi lo è ancora, espressione pura di quell'artigianato ed estetica che ha permesso al nostro Paese di rappresentare nel mondo uno stile di riferimento».

Per maggiori info, i siti ufficiali:

www.arttwee.com e www.umbenet.it.

Ovviamente il Fiat 500 Club Italia è partner dell'evento e, ci fa piacere sottolinearlo, Pamela è nostra socia.

Sede della mostra è Spazio Concept in Via Forcella 7-13 a Milano (zona Tortona).

Per ulteriori info sulla location:

www.spazioconcept.org.



500 Club Italia Shop!

La nuova sezione
denominata 500 SHOP!
è disponibile
sul nostro sito internet
www.500clubitalia.it
Dove trovate l'esclusivo
abbigliamento ed i gadgets
della 500 Club Italia.
Non perdetevi!!!



GLI SPOSI.. DISEGNATI



Fotografatissima!

È la 500 carretto siciliano del socio Francesco Lo Gaglio, una delle auto più ammirate negli eventi di Torino e Garlenda 2007 (in occasione del 50° compleanno della mitica bicilindrica). Qui la vediamo a Carini, durante periodo natalizio, e la sorridente bionda accanto alla vettura è Graziella, moglie di Francesco e autrice della poesia "Partinico terra d'amuri" che è riprodotta sulla carrozzeria.



Michela De Vincentis di Agropoli (SA) ha sposato il suo Giuseppe e naturalmente la 500 c'era!

Non solo la vettura li ha accompagnati, ma era presente sulla torta nuziale!

In più, ecco un bellissimo disegno – usato come invito – che rappresenta la coppia e l'inseparabile cinquina: e con questo un posto nella sezione "500&Arte" se lo sono guadagnati con tanta simpatia (e le nostre scuse per averli fatti un po' attendere per la pubblicazione...).



C'è traffico in paese...

... naturalmente di 500. E il paese in questione è una simpatica "miniatura" realizzata dal socio ferrarese Giorgio Vancini, possessore di una Francis Lombardi e di una D. Le casette che compongono il mini-borgo sono realizzate con pietra arenaria proveniente da una cava di Alfero. Questa originale dichiarazione d'amore per la storica utilitaria, frutto di tanta pazienza, ha lo scopo di ricordare a tutti coloro che transitano davanti alla casa di Giorgio che «la mitica 500 è sempre la mitica 500», suscitando anche «un po' di nostalgia». E che bello «aprire la finestra al mattino e vedere subito le 500 lì davanti».



ALLONS ENFANTS DE LA 500

Garlanda 2011

>Marco Palermo

 Encore une fois tout était au rendez-vous: les FIAT 500 de toutes les couleurs et leurs dérivés, l'organisation et l'accueil des participants, les sourires, une ambiance de fête pendant trois jours. Il faut dire que le Club Italien de Garlanda possède une structure et une logistique à faire pâlir les plus grands clubs d'Europe, ainsi qu'une équipe de bénévoles qui fait des merveilles pour rendre l'évènement le plus festif possible, un club fort de 21.000 membres, toutes nationalités confondues.

2011: année de la France comme pays d'honneur, mais également un anniversaire historique pour l'Italie: les 150 ans de l'unité italienne, un vrai jumelage, une osmose parfaite entre deux pays voisins de cœur et animés par une passion commune: la Fiat 500. Cet anniversaire a été commémoré en présence des personnages du Roi Victor Emmanuel II et de Giuseppe Garibaldi scellant l'unité italienne et véhiculés dans... 2 Fiat 500 bien sûr, aux couleurs du drapeau italien. Nous avons vécu un moment de grande émotion en entendant l'hymne italien, parfois chanté par les français d'origine italienne, puis ce fût au tour de l'hymne français.

Il y avait environ une soixantaine d'équipages français, venus d'un peu partout, avec un fort contingent sudiste. Le dimanche 3 juillet, pour la parade de clôture à l'hippodrome, de nombreux personnages de cinéma, de dessins animés, de bandes dessinées se sont donné rendez-vous pour rendre hommage à la France, ils l'ont fait de très belle manière: tout en couleurs, en originalité et en bonne humeur.

Je voudrais citer également "Maurice Gallina" et sa Fiat 500 transformée en

poulailler, une Fiat 500 déguisée en voiture de Police Italienne, toutes les deux venues de la lointaine région de Grenoble, ainsi que la "Scuderia Annacatafoca" petit groupe d'amis, amoureux de la Fiat 500, de la bonne table, et de l'Italie bien sûr!, c'est dommage car avec toutes les couleurs présentées cette année, le rose de Max & Flo Mounoud aurait été la cerise sur le gâteau.

Ils ont tous eu leur moment de "gloire", offert aux français par le club italien: un passage avec les 500, sur le podium sous les applaudissements des specta-

tion photo y a été organisée "Le Cinqino dans le paysage italien". Cette exposition a donné lieu à des discussions infinies sur le charme de la FIAT ainsi que sur le cadre dans lequel ces grandes petites voitures étaient immortalisées. Ce fameux musée, et son conservateur – Ugo Giacobbe – qui est aussi un ami, un passionné, une personne extrêmement disponible et ouverte, à qui j'adresse un message personnel, Ugo: quand nous feras tu le plaisir d'ouvrir une nouvelle partie du musée avec (si possible) tous les modèles de Fiat 500, et pourquoi pas



teurs et les commentaires amusés du staff italien.

Concerts, danses, spectacles et musique ont divertit le public pendant toute la durée du week-end. Outre l'occasion de célébrer la Fiat 500, la réunion devient un moyen supplémentaire de promouvoir le tourisme dans la vallée et de propager la culture liée à la petite grande voiture qui a aidé les Italiens à grandir. Des milliers de personnes ont visité le musée "Dante Giacosa" et une exposi-

– ne nous restreignons pas – : tous les dérivés aussi... Evidemment, il va falloir trouver encore plus de place, voire un nouvel endroit, mais ce serait vraiment magnifique de donner cette opportunité à toutes les visiteurs, qui viennent parfois de très loin pour apprendre encore plus sur cette petite voiture qui nous fait toujours autant rêver.

Je voudrais conclure en remerciant l'organisation, et toutes ces personnes qui travaillent très dur toute l'année pour



pouvoir rendre possible cet événement et nous offrir trois jours de fête.

Merci aussi à tous les membres du club Italien, certains que je connais depuis des années, je pense notamment à Domenico Romano véritable show-man et fondateur du club, d'autres que je connais depuis peu, je pense à Sandro Scarpa (merci pour sa complicité... «Tutti al mare!»), à Samantha Simone pour sa joie, sa bonne humeur et ses superbes photos, une pensée aussi pour Francesca Caneri et sa gentillesse, et aussi pour tous ceux que je ne peux citer: un seul mot me vient à l'esprit «GRAZIE».

Je vous donne rendez-vous à l'année prochaine et... *God save the queen and the Fiat 500 too!*

Una sessantina gli equipaggi, venuti da ogni parte della Francia, ma soprattutto dal sud. Domenica 3 luglio, per la parata di chiusura all'ippodromo, in tanti hanno indossato i costumi di personaggi del cinema, dei fumetti, dei cartoni animati per rendere omaggio alla Francia in maniera colorata, originale e con buonumore.

Vorrei citare "Maurice Gallina" con la sua Fiat 500 trasformata in "pollo" e una Fiat 500 mascherata da auto della Polizia Italiana, entrambe dalla lontana regione di Grenoble; la "Scuderia Annacatafoca" formata da un piccolo gruppo di amici innamorati della 500, della buona tavola e sicuramente dell'Italia! È un vero peccato che Max-André e Florence Mounoud non fossero con noi (*per motivi persona-*

opportunità per i visitatori che giungono anche da molto lontano per saperne di più sull'argomento.

Vorrei concludere ringraziando quanti lavorano duramente tutto l'anno per rendere possibile questo avvenimento ed offrirvi tre giorni di festa.

Grazie anche a tutti i soci del Club italiano, a Domenico Romano, vero show-man e fondatore del Club, a Sandro Scarpa (grazie per la sua complicità...«Tutti al mare!»), a Samantha Simone per la sua gioia, il suo buonumore e le sue superbe fotografie, a Francesca Caneri ed alla sua gentilezza ed a tutti quelli che non posso citare. Vi do appuntamento all'anno prossimo e... *God save the Queen and the Fiat 500 too!*

Dall'Australia...

L'ambasciatore italiano a Camberra Gianludivico de Martino ha ricevuto copia del libro e del dvd sulla storia del nostro Club ed ha espresso il suo ringraziamento con una lettera al nostro vicepresidente Alessandro Scarpa. Con la stessa comunicazione ha inviato anche un articolo del giornale locale "La Fiamma" riferito ad una manifestazione cui hanno preso parte ben 330 vetture italiane. Nella foto più a destra, i fratelli Di Rocco e Charlie Losinno con le cravatte del Fiat 500 Club Italia; a proposito dell'Italian Made Social Motoring Club e di Leo Di Rocco, la sua Abarth 695 del 1969 è stata



premiata il 29 maggio ad un Concorso svoltosi presso il Club Marconi in occasione della Festa della Repubblica. Nella foto sopra, un'altra australiana, Karen Ho, al Raduno di Thienne con la maglietta di Garlenda 2010.



❖ ❖ ❖
 (Traduzione sintetica). Ancora una volta tutto era pronto: le 500, l'organizzazione e l'accoglienza per i partecipanti, i sorrisi, un ambiente di festa. Bisogna dire che il Fiat 500 Club Italia possiede una struttura ed una logistica da fare impallidire i più grandi club d'Europa così come una squadra di volontari che fanno cose meravigliose per rendere l'avvenimento il più festoso possibile. Il 2011 è l'anno della Francia come paese d'onore, ma anche del 150° dell'Unità d'Italia: un vero gemellaggio fra due Paesi vicini di cuore e animati da una passione comune: la Fiat 500. Questo anniversario è stato commemorato con la ricostruzione dell'incontro tra Re Vittorio Emanuele II e Giuseppe Garibaldi in chiave cinquecentesca. Ci ha molto emozionato l'inno di Mameli, cantato anche dai francesi di origine italiana, seguito dalla Marsigliese.

li n.d.R.) perché la loro 500 rosa sarebbe stata la ciliegina sulla torta.

Momento di gloria, il passaggio con le 500 sul "podio" tra gli applausi degli spettatori ed i divertenti commenti dello staff. Concerti, danze, spettacoli e musica hanno divertito il pubblico durante tutto il week-end. Migliaia di persone hanno visitato il Museo "Dante Giacosa" e la mostra fotografica "Il Cinquino nel paesaggio italiano" ha stimolato molte conversazioni sul fascino della vettura e degli scenari nei quali è stata immortalata.

Al conservatore Ugo Giacobbe - che è anche un amico, appassionato, una persona estremamente disponibile e aperta - rivolgo un appello per un futuro ampliamento della struttura per ospitare più modelli, derivate incluse. Certo occorre più spazio e magari una nuova collocazione, ma sarebbe una magnifica



Da Cabo Verde

Il socio Davide Balotta segnala questo avvistamento di cinquino, avvenuto appunto a Capo (o Cabo) Verde, piccola repubblica costituita da dieci isole atlantiche site al largo delle coste del Senegal (Africa Occidentale).

500 SCATTI

dall'album dei soci



uno



due



tre



quattro



cinque



sei



sette



otto

Un'altra cinquina caratterizzata dalla decorazione stile "carretto siciliano": la segnala Gloria Mignone di Genova a Selinunte (TP) (1).

Restiamo in Sicilia con l'incontro tra il fiduciario Giovanni Modica e i coniugi Di Carlo: la foto (2) è stata scattata davanti al Bar Fucsia, che ha una 500 sul tetto: «Mi è dispiaciuto soltanto che l'incontro sia durato poche ore poiché oltre al gelato, alle famose "scaccette" ed agli "arancini" modicani non ho potuto far loro conoscere il nostro splendido barocco».

«Il nostro vulcanico Franco Bottaro ha eliminato la livrea "rosa-giro-d'Italia" ed ora partecipa ai raduni con

il suo simpatico convoglio in tricolore (3) per celebrare l'anniversario dell'Unità d'Italia» segnala Franco Pastore di Alessandria.

Gianni Grisolia (4) e Gigi Napoli (5) hanno personalizzato la loro vettura con disegni e composizioni a tema per la curiosità e la gioia dei piccoli sui è stato dedicato il raduno svoltosi a Savona l'8 maggio (vedi pag. 18).

A proposito di Gianni Grisolia, ecco il suo inseparabile Tobia al raduno di San Valentino a Savona (6).

Il piccolo Daniel, nipotino del fiduciario Adriano Bonavita, sorride di sicuro pensando alle 500... (7).

Valerio Garau con la fidanzata Cinzia e la nipotina Sofia,



nove



dieci



undici



dodici



tredici



quattordici



quindici



sedici



diciassette

futura cinquecentista, che per Pasqua ha ricevuto la 500 di cioccolato (8)... meglio dell'uovo, no? Valentina Donzè augura buon trentottesimo compleanno al suo compagno Mirco, qui con il loro bimbo Jacopo e il cinquino (9); il compleanno è avvenuto il 29 luglio, purtroppo non ci è stato possibile pubblicare la foto nello scorso numero di 4piccoleruote, ma, anche se tardivi, siamo certi che questi auguri specialissimi saranno molto graditi! Domenico di Venosa presenta il figlio Francesco (10). Da Giuliana Bigongiari, una foto della sua 500 R (11), scattata in occasione della giornata "Seste di Lucca", dove ha fatto da apri-pista, molto corteggiata dalle oltre

400 Vespe presenti! Margot, figlia di Luca Cella, nata il 31/05/2011 e già amante della mitica 500 (12). Da Cristian Papandrea di Torino, la figlia Giada con la loro 500 R del 1973 (13). Maria e Annina sorridenti in 500: la foto ce la manda Gaetano Pascarella (14). Giovanni Gatto da Cosenza con la sua F sui monti della Sila (15). Massimiliano, nipote di Aquino Zoccarato, con mamma Paola sulla mitica 500 L (16). Segnalata dai fiduciari Luisella Marmo e Claudio Bertolusso, la foto del socio Giovanni con mamma Rosa (17).

500 &
SPOSI

dall'album dei soci



uno



due



tre



quattro



cinque



sei



sette



otto

Scrivete Beppe Giordano «Mia moglie Fabiola Brignone è orgogliosa proprietaria di una 500 da quando aveva 18 anni e per il nostro matrimonio l'ha voluta assolutamente usare per uscire dalla chiesa». Le nozze si sono svolte il 19 settembre 2009 a Carini e, con la pubblicazione della foto, esaudiamo volentieri il desiderio di Beppe a fare un piccolo ma gradito regalo alla sua consorte (1).

Maristella Bono e Roberto Gualdesi sposi in Garlenda con i testimoni Paola Pezzati e Gerolamo Calleri (2).

Claudio e Rosi, sposi il 4 giugno 2011 a Cantù (CO), ringraziano la socia Gianfranca Vittani ed il marito Pietro per aver tramutato un sogno in realtà grazie al cinquino blu (colore scelto

anche per le bomboniere ed i vari addobbi della cerimonia (3). Il 9 settembre 2009 il nuovo fiduciario Rocco Cotruvo del Coordinamento di Cassano delle Murge è convolato a nozze con i due amori della sua vita: la moglie Antonella e la My Car del '72 (4).

Maurizio Di Maio ha messo a disposizione la sua 500 per il giorno più bello della nipote Marilia (5).

Su segnalazione dei fiduciari Luisella Marmo e Claudio Bertolusso, ecco Luca e Romina sposi il 28 giugno 2009 a Ferrere (AT) in 500 R (6) e la 500 L del socio Angelo Sconditti usata come vettura nuziale il 14 maggio 2011 (7).

Daniele e Valentina Rolleri sposi il 10 luglio 2010. Segnala il



nove



dieci



undici



dodici



tredici



quattordici



quindici



sedici



diciassette

fiduciario Stefano Rolleri (8).
 Da Isabella Banterla, il matrimonio di Matteo e Silvia, sposi il 4 luglio 2009 (9). Matrimonio di Matteo e Rita, da Angelo Savoca di Poggio a Caiano (PO) (10).
 Matteo ed Elisa da Grosseto ringraziano l'amico - e nostro socio - Piero Scartabelli che il 31 gennaio 2011 ha loro prestato la 500 per il giorno del matrimonio (11).
 Francesco Rispoli e Iris Larcher da Trento, sposi il 28 maggio 2011 (12).
 Federico e Roberta per le loro nozze hanno scelto la Gamine rossa del fiduciario di Imperia Alberto Tornatore (13).
 La cinquina di papà Adriano Pasero per Alessandra e Davide

(14). Monia e Amerigo sposi in 500 Ferves Ranger l'11 giugno 2011 (15). 25° anniversario di matrimonio per Vito e Antonella, Cassano delle Murge (BA); segnala Vasco Damiano (16).
 Da Antonio Ielo, le nozze di G. Crico e Giusy Versace, avvenute il 2 luglio 2011 (17).

N.B.: ricordiamo a quanti mandano foto per la sezione Album di specificare SEMPRE la propria identità, nonché quella delle persone ritratte nelle foto. Spesso questi dati essenziali mancano e non sappiamo cosa scrivere nelle didascalie! Siate precisi e completi, evitando che la Redazione vi debba ricontattare per completare le informazioni mancanti.

DAL L.U.M.: IMPIANTO ELETTRICO (4^A P.)

Motore di avviamento

>a cura di Enrico Bo

(Tratto dal manuale: "Istruzioni per le riparazioni della vettura Fiat Nuova 500" Fiat Assistenza Tecnica).

Sulla "Nuova 500" è applicato il motore di avviamento FIAT B 76-0,5/12 S, avente le seguenti caratteristiche:

- tensione 12 V;
- potenza nominale 0,5 kW;
- rotazione, lato pignone, sinistrorsa;
- quattro poli;
- avvolgimento di eccitazione in serie.

L'indotto ruota su boccole di bronzo autolubrificanti.

I supporti sono fissati alla carcassa mediante due tiranti che passano negli spazi interpolarari.

L'accesso al collettore ed alle due spazzole si ottiene togliendo la fascia di protezione chiusa da una vite.

Sulla carcassa lato pignone è montato l'interruttore, il quale ha un contatto fisso collegato direttamente alla batteria, mentre l'altro contatto fisso è collegato ad una estremità dell'avvolgimento induttore; l'altra estremità dell'avvolgimento è direttamente collegata al portaspazzola positivo (vedi schema fig. 317).

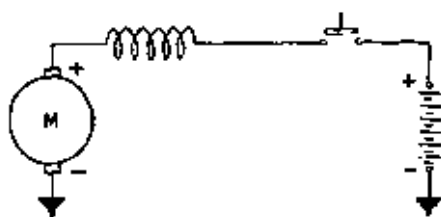

Fig. 317 - Schema di funzionamento del motore di avviamento B 76-0,5/12-S.

La spazzola negativa è a mazza. I due contatti dell'interruttore sono elettricamente isolati tra di loro e dalle parti a massa; vengono collegati tra di loro, tramite un contatto mobile, solo quando si vuole far funzionare il motore di avviamento.

L'interruttore è facilmente ispezionabile, togliendo le due viti di fissaggio. Il motore di avviamento è provvisto di un innesto avviamento con ruota libera (vedere le figg. 318 e 319),

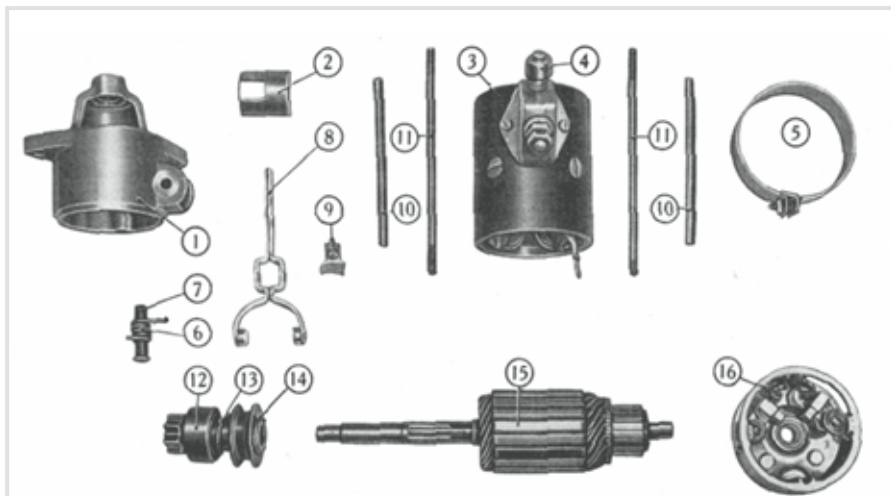

Fig. 318 - Particolari del motore di avviamento tipo B 76-0,5/12-S. - 1. Supporto lato pignone. - 2. Cappuccio per supporto. - 3. Carcassa. - 4. Interruttore. - 5. Fascia per supporto lato collettore. - 6 e 7. Molla a perno per leva B. - 8. Leva per innesto. - 9. Semicappuccio per supporto. - 10 e 11. Guaine e tiranti per il fissaggio supporti. - 12. Pignone completo. - 13. Molla per innesto. - 14. Manicotto per innesto e mozzo per ruota libera. - 15. Indotto. - 16. Supporto lato collettore.

che consiste delle seguenti parti principali:

- Pignone munito di campana, nell'interno della quale è ricavata la pista cilindrica esterna della ruota libera.
- Mozzo per ruota libera, munito all'estremità di quattro risalti, intercalati da altrettante piste inclinate. Dette piste, tramite quattro rulli, trascinano il pignone in movimento, quando il mozzo ruota in un determinato senso. Il mozzo è scorrevole sull'albero indotto con l'interposizione di un accoppiamento scanalato diritto.
- Manicotto, sul quale è investita la forcella di comando dell'innesto che può scorrere sul mozzo.
- Molla elicoidale di pressione.
- Anello elastico di arresto del manicotto, premuto contro di esso dalla molla elicoidale predetta.

Funzionamento

Quando viene tirata la leva per l'avviamento del motore termico, si agisce, mediante trasmissione flessibile, sulla leva esterna del motore di avviamento. Questa leva determina l'avanzamento del dispositivo di innesto verso la corona del volano.

Si possono verificare i due casi seguenti:

- 1) Il dente del pignone trova immediatamente il corrispondente vano nei denti della corona, favorito

dall'apposito smusso che viene praticato sia sui denti del pignone che su quelli della corona del volano del motore.

La leva di comando, nel suo movimento, sposta pure il contatto mobile dell'interruttore di avviamento, e quando è arrivata quasi a fondo corsa, l'interruttore viene chiuso ed il motore si pone in rotazione, trascinando il volano del motore.

- 2) Il dente del pignone trova invece un dente della corona ed avviene l'impuntamento.

La leva per il comando dell'innesto compie però ugualmente la propria corsa, in quanto il manicotto scorre sul mozzo, comprimendo la molla interposta; la quale così, oltre a permettere la rotazione della leva, spinge con la sua reazione il pignone contro la corona.

Quando la leva nella sua corsa arriva a chiudere l'interruttore, il motore si pone in rotazione e dopo una piccola corsa angolare, il pignone trova il suo imbocco, favorito dagli appositi smussi, ingrana sotto la spinta della molla caricata dal manicotto e trascina in rotazione il volano.

Ai primi scoppi del motore termico, la leva deve essere abbandonata. Per effetto della molla di richiamo contatto mobile interruttore, l'innesto a ruota libera viene riportato nella

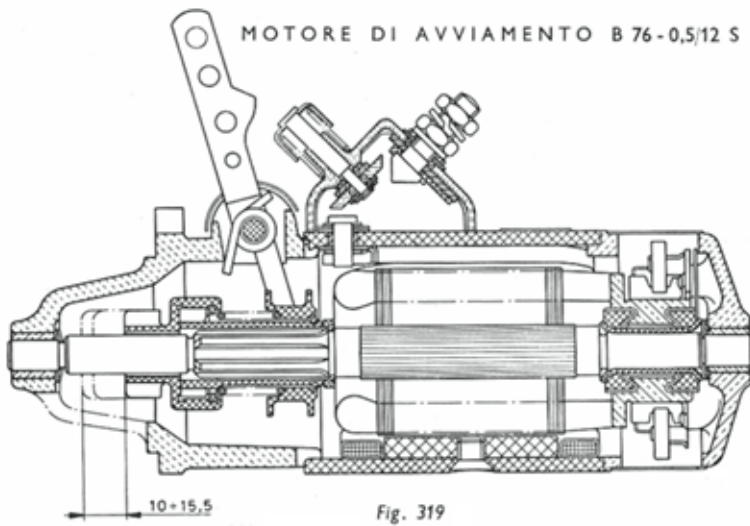

Fig. 319

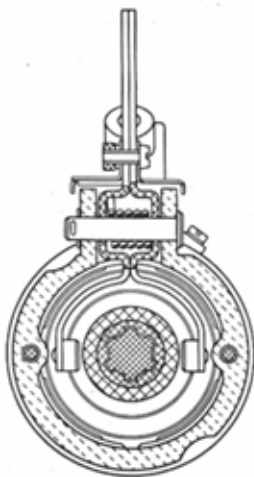

Fig. 320

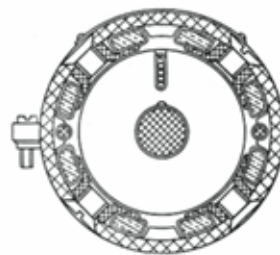

Fig. 321

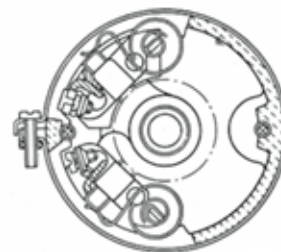

Fig. 322

- Fig. 319** - Sezione longitudinale del complessivo.
- Fig. 320** - Sezione trasversale sul comando innesto pignone.
- Fig. 321** - Sezione sulle espansioni polari ed avvolgimento induttore.
- Fig. 322** - Sezione sul supporto lato collettore con vista delle spazzole.

È buona norma, comunque, evitare di accelerare il motore termico durante o alla fine dell'avviamento, quando il pignone è ancora ingranato con la corona, onde evitare un eccessivo affaticamento della ruota libera e conseguentemente un suo rapido deterioramento.

Nella fig. 323 sono riportate le curve caratteristiche per il motore di avviamento B 76-0,5/12-S. Le curve si ottengono con le prescritte batterie, nelle prescritte condizioni di stato di carica e temperatura, oppure con un altro generatore che fornisca la stessa "caratteristica esterna", cioè la stessa curva tensione-corrente (vedere la fig. 232). Se la curva tensione-corrente è diversa, soltanto la curva coppia-corrente subirà variazioni praticamente inapprezzabili, mentre varierà la velocità e, di conseguenza, la potenza ed il rendimento.

Qualora non si disponga di un mezzo per realizzare la curva tensione-corrente prescritta, il confronto con le curve date non potrà che limitarsi a quello della curva coppia-corrente (e solo con una certa approssimazione).

Nanni Bologna

ricambi sportivi per Fiat 500
Visita il nostro sito (680 foto):
www.fiat500sport.com
tel. 348 8852994 - 338 3096922
fax 051 969855

posizione iniziale mediante lo scorrimento sull'accoppiamento scanalato, il pignone viene disinnestato dalla corona, l'interruttore si apre ed interrompe la corrente al motore. Se la leva per il comando del motore non viene subito abbandonata ad avviamento avvenuto, dato il forte rapporto di trasmissione esistente fra la corona del volante ed il pignone del motore, l'indotto verrebbe trascinato ad una velocità elevatissima, con il pericolo della centrifugazione. A questo inconveniente provvede la ruota libera. Essa consente infatti al pignone di essere trascinato momentaneamente dalla corona a velocità elevate, mentre l'indotto non supera di molto la velocità normale "a vuoto".

Fig. 323
Curve caratteristiche del motore di avviamento B 76-0,5/12-S.

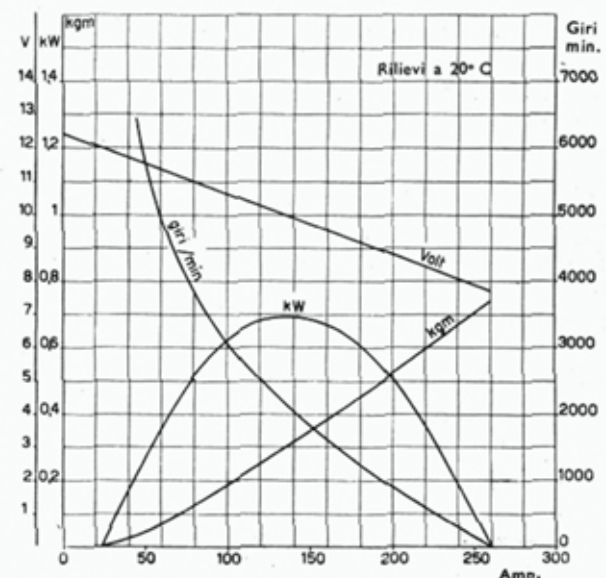

ASI E COMMISSIONE TECNICA TARGHE DI REGISTRO

INFORMATIVA AGGIORNATA AL MAGGIO 2011

Tutti i soci sono pregati di leggere con attenzione

Come da disposizioni della Segreteria Generale ASI, qualsiasi richiesta da inoltrare DEVE passare attraverso il Club Federato di appartenenza. **NON bisogna quindi inoltrare le pratiche direttamente in ASI, ma indirizzarle alla Commissione Tecnica del Club e NON in Sede a Garlanda. L'indirizzo si trova in calce alla circolare allegata ad ogni singola domanda.**

Le pratiche ASI che vengono trattate dalla Commissione Tecnica del Club

● **Attestato di Datazione e Storicità** (costo 20,00 euro per le auto e 10,00 euro per le moto). Con tale documento la tassa di circolazione/proprietà viene ridotta ad una quota fissata da ogni singola Regione, in genere 30,00 euro. Alcune Compagnie Assicuratrici richiedono questo documento per stipulare la polizza con premio ridotto per auto di interesse storico e collezionistico ed alcuni Comuni per l'esenzione alla limitazione della circolazione.

● **Certificato di Rilevanza Storica e Collezionistica** (costo € 105,00 per le auto, 60,00 euro per le moto). Se richiesto quale documento attestante la storicità del veicolo (ai sensi del D.M. 17/12/2009), ai fini della circolazione e per la revisione il costo è di soli 20,00 euro. Se richiesto contestualmente al Certificato di Identità, il costo per le due pratiche è di 105,00 euro per le auto e 60,00 per le moto). Con l'entrata in vigore, il 20 marzo 2010, del D.M. del 17 dicembre 2009, con questo documento si possono rimettere in circolazione (reimmatricolare) veicoli radiati per demolizione, radiati d'ufficio, radiati per detenzione su suolo privato, di provenienza estera, di provenienza sconosciuta. Inoltre è il documento ufficiale riconosciuto che sancisce il veicolo di Interesse Storico e Collezionistico.

● **Certificato di Identità** (costo 105,00 euro per le auto e 60,00 per le moto). Gratuito per i veicoli ante 1918. Se richiesto in contemporanea al Certificato di Rilevanza Storica e Collezionistica il costo per le due pratiche è di 105,00 euro). È il documento ASI che certifica la storicità del veicolo nel rispetto della configurazione originaria.

● **Carta d'Identità FIVA** (costo 105,00 euro per le auto). È il documento che consente la partecipazione a manifestazioni/gare nazionali e internazionali dove è previsto questo certificato.

I moduli necessari per le pratiche di cui sopra devono essere richiesti direttamente alla Commissione Tecnica del Fiat 500 Club Italia e possono essere spediti per fax, e-mail o per posta tradizionale a seconda della tipologia della pratica. Occorre essere Soci Club e Soci ASI: non è possibile inoltrare una pratica in ASI senza il numero di tessera ASI.

Ai moduli viene allegata una circolare informativa con le indicazioni riguardanti la compilazione, che i Soci devono seguire passo passo onde evitare ulteriori richieste di documentazione, fotografie e quant'altro di mancante che ritarderebbe l'inoltro in ASI, con conseguente rallentamento dell'emissione del certificato richiesto.

La Commissione Tecnica può trattare tutte le pratiche ASI di qualsiasi veicolo (compresi moto, autocarri, veicoli utilitari, veicoli trasporto persone, caravan, autocaravan, trattori, aeromobili e natanti) di qualsiasi marca di proprietà del Socio o famigliari conviventi. Però, data la tipologia del Club (Registro di Modello), occorre che si inoltri una domanda, anche in contemporanea, riguardante la 500, o che per la 500 sia stato già richiesto precedentemente un documento ASI, per poter procedere con la richiesta di certificati di altri veicoli di altri modelli/marche.

Si ricorda che gli Attestati di Datazione e Storicità per gli autocarri o per i veicoli trasporto persone sono validi per l'esenzione/riduzione del bollo o per l'eventuale stipula del contratto assicurativo (se la Compagnia prevede e richiede tale documento) o per la circolazione, solamente nel caso in cui sia stata azzerata la portata ed eliminata la licenza di trasporto persone, con la conseguente registrazione sulla carta di circolazione: in questo modo si potrà dimostrare l'utilizzo esclusivo a scopi collezionistici e non più commerciali. In caso contrario il documento attesta solamente l'avvenuta registrazione del veicolo nell'Albo Storico.

Si ricorda inoltre che per rendere validi i documenti ASI di cui sopra è

necessario essere in regola annualmente con l'associazione al Club e all'ASI, specialmente se i certificati vengono richiesti a fini assicurativi o fiscali.

Richiedere l'associazione all'ASI senza far domanda per un certificato riguardante la vettura non ha alcun valore, in quanto il veicolo non compare registrato nell'Albo.

La Commissione Tecnica si occupa anche di fornire documentazioni per i restauri delle 500 e delle altre vetture dei Soci, ricerche d'archivio di vario genere e valutazioni vettura.

Le pratiche sono tutte registrate nell'archivio informatico. Pertanto, quando si telefona, si prega di precisare il tipo di pratica per la quale si chiedono informazioni (Attestato di Datazione e Storicità, Certificato di Rilevanza Storica e Collezionistica, Certificato di Identità, Carta FIVA, Targa di Registro), in modo da effettuare una ricerca mirata. Non richiedere lo stato delle pratiche alla Segreteria di Garlanda, poiché la richiesta verrebbe girata alla Commissione Tecnica, quindi rivolgersi direttamente a quest'ultima.

Per le richieste via email è opportuno chiedere/rispondere ogni volta sul messaggio originario per facilitare la ricerca e la conseguente risposta.

Per invio domande ASI, Targhe di Registro, informazioni tecniche, rivolgersi:

Fiat 500 Club Italia 

Commissione Tecnica

Via Vanchiglia 21E - 10124 Torino
011.5534057 - fax 011.19716336,
registro.storico@500clubitalia.it.

In ufficio: Michele Gallione.

Orari: dal lunedì al venerdì dalle 14.30 alle 19.15; sabato dalle 8.30 alle 12; martedì e giovedì dalle 8 alle 22.

In qualsiasi orario: Enrico Bo 338.9311283.

Per associazioni Club e ASI per informazioni burocratiche e amministrative, rivolgersi:

Fiat 500 Club Italia 

Via Roma 90 - 17033 Garlanda (SV)
0182.582282 - fax 0182.580015.

Enrico Bo

Il Commissario Tecnico di Club

COMMISSARI DI REGISTRO E ANALISTI

Per ragguagli circa la compilazione delle schede per la richiesta della Targa di Registro e le pratiche ASI

CONSERVATORE

Enrico BO – Conservatore

Da lunedì a venerdì dalle 18,30 alle 19,15. Sabato dalle 8 alle 12 - Martedì e giovedì dalle 20 alle 22 - tel.011.5534057
fax 011.19716336 - cell.338.9311283
registro.storico@500clubitalia.it

COMMISSARI DI REGISTRO E ANALISTI

Alberto BERTOLI – Commissario

Via Aurelia 16 bis
18015 Riva Ligure (IM)
Martedì e giovedì 8-12 e 15-19
tel.0184.485962 oppure
cell.347.2621276
alberto.bertoli500@tiscali.it
Competenza: D - F - L - R

Marco CORSINI – Commissario

Via Konrad Adenauer 11/B
00061 Anguillara Sabazia (RM)
Martedì e venerdì dalle 17
cell.338.2013918, 21-22
tel.06.99900176
corsaroblu1971@alice.it
Competenza: Nuova 500 1957-1960

Carlo DE BONIS RICASOLI – Commissario

Via Flaminia 109 - 00196 Roma
Giovedì e sabato dalle 16 alle 20
cell.338.9934383

blackdanny@virgilio.it

Competenza: Nuova 500 1957-1960

Tommaso DETOMA – Analista

Via Cilea 60 - 70059 Trani (BT)
Tutti i giorni dalle 8 alle 20
Tel/fax 0883.580195 cell.347.6430701
tommasodetoma@libero.it
Competenza: D - F - L - R

Renato DONATI – Commissario

Viale Filopanti 4/c - 40126 Bologna (BO)
Tutte le sere dopo le 21
cell.333.2184321
renato.donati@fastwebnet.it
Competenza: Abarth

Domenico FACCHINI – Analista

Via Molfettesi d'America 94
70056 Molfetta (BA)
Tutti i giorni tel/fax 080.3388611
cell.338 3159753
d.facchini@500clubitalia.it
Competenza: D - F - L - R - Giardiniera

Michele GALLIONE – Archivista

Strada Comunale di Cavoretto 23/12
10133 Torino (TO)
Dal lunedì al venerdì dalle 14.30 alle 19
tel.011.5534057
sociasi.registro@500clubitalia.it
Competenza: pratiche di tutte le vetture

Lorenzo INGRASSIA – Analista

Via Favorita 1 - 91025 Marsala (TP)
Mercoledì e venerdì dalle 16 alle 18
cell.328.1109708 - 340.9908408
ingrassia.lorenzo@comune.marsala.tp.it
Competenza: D - F - L - R

Camillo LUCENTI – Consulente di modello

Via Nino Bixio 4 - 10138 Torino (TO)
Martedì e giovedì dalle 20 alle 21.30
cell.340-3014960
camy_lu@yahoo.com
Competenza: Nuova 500 - D - F - L - R - Giardiniera

Federico MOIOLI – Commissario

Piazza Santuario 2 - 24020 Ardesio (BG)
Tutti i giorni
cell.338.2295888
f.moioli@500clubitalia.it
Competenza:
in particolare Nuova 500 ('57-'60) oltre
a D - F - L - R - Giardiniera - Steyr Puch

Roberto POLA – Commissario

Via Clemente Coen 3/2
41034 Finale Emilia (MO)
Orario d'ufficio - cell.347.4853366
jrpola@tin.it
Competenza:
Scoiattolo e derivate fuoristrada

Simone TORTINI – Commissario

Via Brera 18/H - 20010 Cornaredo (MI)
Dopo le ore 19 - cell.349.4790911
simo_500@hotmail.com
Competenza: L - F - R

Marco VALABREGA – Analista

Corso Belgio 86/12 - 10153 Torino (TO)
Tutti i giorni - cell.338.7543762
m.valabrega@500clubitalia.it
Competenza: D - F - L - R

Antonino Villa – Commissario

Via dei Castagnoli 7 - 00049 Velletri (RM)
Tutti i giorni dalle 16 alle 19
tel.06.9632582
tvilla@tiscali.it
Competenza: Giannini

Paolo ZAMBIANCHI – Tesoriere

Via Cherubini 15 - 10154 Torino (TO)
Dal lunedì al venerdì dalle 20
cell.393.1079138
p.zambianchi@500clubitalia.it
Competenza:
F (8 bulloni) - Giardiniera

Regolarità in 500 tra "Collesano e Piano Zucchi"

Sono di "regolarità classica auto storiche" le gare riservate alle vetture storiche ed in particolare a quelle di produzione o in allestimento da corsa con configurazione storica. Scopo è mantenere viva la memoria di vetture e gare, sia pure con un contenuto agonistico limitato esclusivamente alla tipologia della regolarità. Il rispetto dei tempi prestabiliti per percorrere i diversi settori in cui è suddiviso il percorso (controlli orari) e determinati tratti dello stesso (prove speciali cronometrate, di media, con diversa tipologia) costituisce infatti il fattore determinante per la classifica. Lo scorso 19 giugno, a Collesano (PA) si è tenuta la 7ª edizione della gara di regolarità denominata Historic Revival "Collesano-Piano Zucchi", rievocazione della omonima cronoscalata: per anni questa prova ha richiamato fiumi di appassionati in uno degli scenari più belli delle Madonie, che oggi impreziosisce l'omonima riserva ambientale, apprezzata nel mondo per il ricco assortimento storico, culturale e naturalistico. La Collesano-Piano Zucchi è nata su iniziativa degli sportivi locali, trascinati dall'entusiasmo di due grandi cultori dell'automobilismo: Giacinto Gargano e Nino Colombo. Il desiderio di vedere sfrecciare i bolidi da corsa in quel delizioso contesto è la ovvia conseguenza del loro amore per la Targa Florio, alla quale sono molto legati. Le strade che dal paese si spingono fino alle montagne, dense di sinuosità planimetriche, sembrano lo scenario perfetto per dare forma al loro sogno. I due le conoscono bene ed intravedono il successo della proposta. La manifestazione, organizzata dal Sikanìa Motor Club di Casteldaccia, è valevole per il Trinacria Challenge di regolarità per auto d'epoca, ha avuto inizio con le verifiche



(Collesano, dalle 8,30 alle 10). La partenza della prima vettura è scoccata alle 10,15. Il percorso, da Collesano, ha attraversato le Madonie, con Piano Zucchi (Isnello), Piano Battaglia (Petralia Sottana) e Piano Pomieri, dove la manifestazione ha avuto il suo epilogo. Alla gara hanno partecipato i fratelli Gaetano e Vittorio Folisi a bordo della loro 500 ottenendo il 4º posto di classe. A due precedenti manifestazioni sempre appartenenti al Trinacria Challenge, la storica 500 del '72 in rosso, di proprietà dei Folisi, si è classificata al 1º posto di classe (nel 2010 con l'equipaggio formato da Vittorio Folisi e Totuccio Carvotta, nostro fiduciario di Santa Caterina Villarmosa) ed al 3º posto di classe (sempre nel 2010 con l'equipaggio formato dai due fratelli, sempre più affiatati ed agguerriti per le prossime gare).

CALENDARIO RADUNI > FIERE



NOSTRO CLUB

3 - 10 SETTEMBRE

Saluzzo (CN) - Parigi
2° Tour Saluzzo - Parigi
Coord. Saluzzo - Paire
Mauro 3392639051 - Piera
3334517030 -
saluzzo.500@alice.it -
Nicoletta Ag. Viaggi Vivere &
Viaggiare di Saluzzo
0175217461 (pomeriggio)

3 - 4 SETTEMBRE

San Lorenzo al Mare (IM)

V Meeting 500 al mare
Coord. Imperia - Tornatore
Alberto 3387774542

Tarquinia - Civitavecchia (RM)

IV Raduno Fiat 500
Tarquinia Coord.
Tarquinia - Marzoni Luigi
3395971777

4 SETTEMBRE

Fano (PU)

III Raduno Fiat 500 "La
500 in festa al Codma!"
Coord. Pesaro e Ancona -
Isabettni C. 3387728191 -
isacar2007@libero.it

Cumiana (TO)

Raduno Fiat 500 Cumiana "ai
piedi dei tre denti"
Coord. Pinerolo - Pala
Francesco 3202117438 -
Modica Vincenzo
3393110697

San Damiano d'Asti (AT)

IV Raduno Fiat 500
Coord. Asti - Marmo
Luisella 3382548154 ore
pasti - 3334926957 Claudio -
Prenot.obbligat. entro
1/9/2011 Max 100 auto

Roncadelle (BS)

In 500 al centro
commerciale Le Rondinelle
- II° Edizione
Coord. Brescia - Signor
Begotti Mario 030312501 -
mario.begotti@alice.it

Assago (MI)

A tutto motore
Coord. Milano Città -
Marchetti Massimiliano
3485350261

Sarissola - Busalla (GE)

Campo Parrocchia
S. Giorgio
2° Meeting della mitica 500
Coord. Valle Scrivia -
Radole Pietro 3337952062 -
3472525001 Rinaldi

Bisceglie (BT)

12° Raduno Nazionale Fiat
500 e derivate "Il Dolmen"
Coord. Bisceglie - Belsito
Antonio 3206467575 -
totocry@fastwebnet.it

Pescara

Raduno Fiat 500
Coord. Pescara - Alvaro
Fabrizio 3476681498

Montesarchio (BN)

13° Meeting Nazionale Fiat
500 storica - Auto e Moto
d'Epoca - III Tour Città di
Montesarchio, Storia e Motori
Coord. Benevento - Farese
Ferdinando 3395767488 -
tel/fax 0824835377 -
Caudina Club
Mino Ceglie 3894378854
08241900389 - 08241900392
Prenot.obbligat.

10 - 11 SETTEMBRE

Belpasso (CT) -
Camporotondo -
Etnapolis

VI Meeting Città di
Belpasso
Coord. di Belpasso/Paternò
- Cappadonna Davide
Carmelo 3397646226

11 SETTEMBRE

Cantù (CO) Loc. Mirabello

1° Raduno Fiat 500 Mirabello
Coord. Como - Lembo
Giovanni 3383363748

Termoli (CB)

II Meeting Fiat 500 a
Termoli
Coord. Termoli - Metere
Andrea Antonio
3478111095

Ponte a Tressa (SI)

6° Raduno Fiat 500 - Siena
- Ponte a Tressa

Coord. Siena - Pandiscia
Filippo 3335255941 -
3496921466 -
filippo@cinquinosiena.it

Castel di Lama (AP)

Raduno Fiat 500
Coord. Ascoli Piceno - De
Carolus Giancarlo
3280282569

Ceva (CN)

Meeting Fiat 500 nella terra
dei Funghi - Città di Ceva
Coord. Ceva e Mondovì -
Nardini Italo 3479656917 -
Umberta 3342257466

Vespolate (NO)

I Raduno della Bassa Novarese
Fiat 500 e auto storiche

Coord. Romagnano Sesia -
Gianola Vittorio. Resp.
Sig.ra Muletti Doris
3386341518 - 3294189741

Villa d'Agri (PZ)

1° Meeting Fiat 500 Villa d'Agri
Coord. Potenza - Pellegrino
Giuseppe 3397612289
g.pellegr@tiscali.it

Locorotondo (BA) 2°

Raduno Fiat 500 e derivate
in Valle D'Itria
organizz. Giacobuzzo
Tommaso con Fiat 500
Club Italia - 3339616461 -
t.giacobuzzo@blasciofiat500
@gmail.com

Martignana Po (CR)

Raduno Fiat 500 "in arte 500"
organizz. Pro Loco Martignana Po
e Coordin. Cremona -
Tentolini Raul 3398692774
- r.tentolini@500clubitalia.it
- Prenot.obbligat. Entro
8,9,2011 - Max 30 auto

Cascata delle Marmore -
Terni

Coord. Terni - Mario
Fortunati 3338361850 -
Prenotaz. obbligat. - Livio
0744401587 - 3355369057

17 - 18 SETTEMBRE

Olbia (OT)

Raduno Fiat 500 - I
Memorial Katia Derosas
Coord. Olbia - Deiana
Antonio 0789593048 -
335414258 - 3387565339

Isola di Capri (NA)

3° Meeting "in 500 tra
Fragilioni e grotta azzurra"
Coord. Penisola Sorrentina
- Capri - Stabiae - Raffaele
Stalano 3806672373 -
Peppe 3476191951

18 SETTEMBRE

Manfredonia (FG)

5° Raduno Fiat 500 e derivate
Coord. Manfredonia -
Cotrufo Matteo
3333217803 -
matteo.cotrufo@tiscali.it

Prato

Allegrini in 500
Coord. Firenze- Prato -
Cascella Matteo
3298229191 - fax
055/9029009 -
matteo@cinquino.it

Castel Bolognese (BO)

2° Raduno Fiat 500 "Un
sogno diventato realtà"
Coord. Bologna - Candini
Maurizio - Organizzatrice
Signora Erica D'Angelo
3291858592 - fax
054650986

Roverbella Mantova (MN)

2° Raduno Fiat 500 e
derivate
Coord. Mantova - Menarbin
Fabrizio 3391529002 -
0376693070

19 SETTEMBRE

Ruschi (RA)

500 in Fiera
Coord. Ravenna - Fabbri
Giovanna Valeria -
500raduni@libero.it -
0544451465 - 3935523484

24 - 25 SETTEMBRE

Caraglio (CN)

I Raduno Fiat 500 Caraglio
- Valleggrana
Patrocinio del Fiat 500 C.I.
Brignone Patrik
3282956433
Ruggiero 3805332194
Mattia 3932701016

25 SETTEMBRE

Vermezzo (MI)

Festa di Fine Estate
Coord. Milano - Parolini
Luigi 3394526850

Savona

2° Raduno Fiat 500 "Sensa
Sprescia"
Coord. Savona - Salvetto
Tiziana 3486700600

Empoli (FI)

Raduno Fiat 500
Coord. Empoli - Val d'Elsa -
Giordano Vincenzo
3473651388 - tel e fax
057177016 -
vgiordano@alice.it

San Giovanni in Croce
(CR)

Raduno Fiat 500 alla Rocca
della Dama con l'Ermellino
- Cecilia Gallerani
Coord. Cremona - Tentolini
Raul 037542454 -
3398692774 -
r.tentolini@500clubitalia.it

Crespellano (BO)

8° Raduno Fiat 500 Festa
Fiera Crespellano
Coord. Bologna - Candini
Maurizio - Resp. Signor
Bacco Carmine 051964331
- 3396584002

Rivoli (TO)

III Meeting Città di Rivoli
Coord. Torino - Silvia &
Paolo tel. 01119706423
(sera) - cell. 3473205045

Isola della Scala (VR)

11° Meeting Fiat 500 alla
Fiera del Sor...riso
Coord. Verona
Tesini Luca 3493737791
luka500@yahoo.it

Sabaudia (LT)

Raduno Fiat 500 "A spasso
nell'Agro"
Coord. Latina - Crivellaro
Aldo 0773531581 -
3384475128 -
acrivell@libero.it

1 - 2 OTTOBRE

Fano - Assisi (PU)

III Gita Fano - Assisi per
tutti
Coord. Pesaro e Ancona -
Isabettni Claudio
3387728191 -
isacar2007@libero.it

2 OTTOBRE

Montichiari (BS)

2° Spiedo Day
Coord. Lago di Garda -
Valbusa Renato
3477329368

Cesio (IM)

I raduno 500 Giancarlo
Armato - II Memorial
Giancarlo Armato - Binelli
Roberto
Coord. Imperia - Tornatore
Alberto 3387774542
torny500@libero.it -
3383601602 Roberto

Colfelice (FR)

6° Raduno Fiat 500 - 7°
Memorial G. Iannarilli
Coord. Frosinone -
Serrecchia Gaetano Attilio
380/5069741 -
Prenot.obbligat.

Sanfrè (CN)

1° Raduno Fiat 500 e
derivate
Coord. Alba e Bra -
Bertolusso Claudio
3334926957 - Luisella
3382548154 ore pasti -
Prenot.obbligat. entro
30.09.2011

9 OTTOBRE

Crispiano (TA)

Rè 500 Crispiano
Coord. Crispiano -
Parascandolo Claudio
3487485139

Arsenale di Verona - Fiera
Vintage

12° Meeting Esposizione
Statica
Coord. Verona - Tesini Luca
3493737791

16 OTTOBRE

Mondovì (CN)

Meeting 500 Città di
Mondovì Coord. Ceva e
Mondovì - Nardini Italo
3479656917

Pieve a Nievole (PT)
Via Donatori Sangue 16

Raduno Fiat 500
Patrocinio del Fiat 500 C.I.
Pontenani Vincenzo
3296152704 - Di Vita Mario
3358049454 - Andrea
3493497166

Portogruaro (VE)

1° Meeting Internazionale
sapori e colori,
degustazioni, musica,
giochi e attrazioni
Coord. Venezia Treviso
Belluno - Gherardi Maurizio
3388559473 - fax.
0421200219

Milano - Corso Buenos
Aires

Raduno Fiat 500
Coord. Milano - Parolini
Luigi 3394526850 -
0297272294

23 OTTOBRE

Signa (FI)

Love 500 - Raduno di
Beneficenza
Coord. Firenze- Prato -
Cascella Matteo
3298229191
fax 055 9029009

Saluzzo (CN)

12° Meeting Nazionale del
Marchesato
Coord. Saluzzo - Paire
Mauro 3392639051 - Piera
3334517030 -
saluzzo.500@alice.it

S.Zenone al Lambro (MI)

Piazza Aldo Moro
7° Raduno Fiat 500 in
occasione della 300° Sagra
Coord. San Zenone al
Lambro - Iannolo Giuseppe
3358394496 -
iannolo_giuseppe@libero.it

30 OTTOBRE

Roma

Rendez Vous di Roma - II
Club al Quirinale
festeggiamenti del 150°
Unita d'Italia
Coord. Roma - Rubeo
Pierluigi tel. 062153181 -
0697608167 -
fiat500club.roma@tiscali.it -
Max 100 auto -
Prenot.obbligat. entro
15.10.2011

5 NOVEMBRE

Biella

4° Cena degli auguri del
Coordinamento
Coord. Biella - Fogliano
Ivan 0152562351 - Ore
19:00 - 21:00

6 NOVEMBRE

Vitolini (FI)

14° Raduno Fiat 500 - 4°
Memorial Vincenzo
Santanna
Coord. Empoli - val d'Elsa -
Giordano Vincenzo
3473651833 - 3474805902
- Anna 3497574300 - Ilaria
3386423283 - tel/fax
057177016 -
vgiordano43@alice.it

13 NOVEMBRE

Bra (CN)

V Meeting d'Autunno Bra
Coord. Alba/Bra -
Bertolusso Claudio
3334926957 - 3382548154
Luisella - Prenotaz.
obbligat. entro 10/11/2011

11 DICEMBRE

Firenze

II Raduno di Firenze Sud in
Fiat 500 e derivate
Coord. Valdarno - Firenze
Sud - Nocentini Giovanni
3357053591 - Susanna
3398970707

18 DICEMBRE

Grottazzolina (FM)

4° Raduno Fiat 500 Coord.
Fermo - Rossini Bruno
3483208446

FIERE

24 - 25 SETTEMBRE

Caorle (VE)

16° Mostra Scambio
Internazionale Caorle
Stand del Fiat 500 club
Italia - Coord. Venezia -
Treviso - Belluno - Gherardi
Maurizio 3388559473

27 - 30 OTTOBRE

Padova

Auto e Moto d'Epoca
Fiera di Padova
Stand del Fiat 500 club
Italia - Coord. Torino Silvia
& Paolo cell. 3473205045 -
01119706423

RADUNI > FIERE



FIERE

5 - 13 NOVEMBRE

Cavour (TO)
Tuttomele 2011
Stand del Fiat 500 Club Italia - Coord. Saluzzo - Paire Mauro 3392639051 - saluzzo.500@alice.it

18 - 20 NOVEMBRE

Novegro (MI)
53° Mostra Scambio - Grande Fiera
Stand Fiat 500 Club Italia

ALTRI CLUB

3 SETTEMBRE

Rondanina (GE)
Rally Raduno Rondanina
Emanuele 3282009227 - iscrizioni@brt-motorsport.it

4 SETTEMBRE

Reggio Calabria, P.za Duomo
2° Raduno "Party in 500" dalle ore 8.30. Angelo Presidente Club Fiat 500 - 0965881295 - 3495687991

10 - 11 SETTEMBRE

Alatri - Via Madonna della Sanità (FR)
2° Festa dei Motori - Memorial Vittime della strada
Ciociar Club Cinquecento - prenotaz. entro 30.07.2011
Ettore Sarandrea 3384485259 www.500maxi.com

18 SETTEMBRE

Pomaranze (PI) 10°
Raduno auto d'Epoca Club Ruote Storiche " Il Leone Rampante" - 3471866699 - 340 9427711
- Spinelli Giacomo - Ghilli Giacomo

2 OTTOBRE

San Giorgio delle Pertiche (PD)
IV Raduno Fiat 500 Comitato Sagra del Rosario - San Giorgio delle Pertiche 0495747321 - matteo.squizzato@inwind.it

22 - 23 OTTOBRE

Busto Arsizio (VA), Colonia Elioterapica
Mostra scambio auto - moto e ricambi
info@automotoepoca.eu

GESTIONE CALENDARIO

Tutte le comunicazioni relative agli eventi a calendario vanno inviate a:

segreteria@500clubitalia.it

o al fax 0182580015

all'attenzione di Elena.

Per l'uscita sul n.6 (nov./dic.2011) i dati devono pervenire obbligatoriamente entro il 29 settembre 2011.

Il calendario è sempre aggiornato su:



Iniziamo la pubblicazione delle foto finaliste del concorso "Il Cinquino nel paesaggio italiano": "Storiche emozioni dal carattere italiano" (Roma, "angolo colosseo", 1 gennaio 2011), realizzata dal socio romano Giovanni Amendolagine; la vettura È la sua 500 F.



4PICCOLERUOTE: PER COLLABORARE

Ringraziando per tutti i contributi che continuano ad arrivare numerosissimi, la Redazione chiede che quanti vogliono mandare testi e foto si attengano scrupolosamente alle seguenti regole.

PREMESSA:

- **il materiale va inviato preferibilmente in formato digitale** via posta elettronica (utilizziamo la carta solo quando è indispensabile);

PER IL RECAPITO:

- **tutto il materiale va inviato a s.ponzone@500clubitalia.it** (se indirizzato ad altre caselle possono esserci disguidi). Unica eccezione, gli appuntamenti da inserire nel Calendario Raduni, che vanno comunicati a segreteria@500clubitalia.it (Elena);
- **in caso di foto stampate**, disegni, documenti, CD e DVD, spedire (meglio per raccomandata) o consegnare a mano alla sede del Club (Via Roma 90 – 17033 Garlenda SV);
- **il fax (0182.580015)** può essere eventualmente utilizzato solo per trasmettere testi dattiloscritti, mai fotografie, disegni o documenti da riprodurre.

RACCOMANDAZIONI GENERALI:

Si prega vivamente di:

- **essere sintetici:** non possiamo accettare testi troppo lunghi; in alcuni casi la Redazione può valutare la pubblicazione "a puntate", ma la natura del materiale deve giustificare tale misura;
- **essere chiari e completi:** il materiale deve essere firmato; se si inviano foto per la sezione "Album", specificare i nomi delle persone ritratte (è necessario per scrivere le didascalie);
- **non scrivere a mano;**
- **non mescolare materiale per la Redazione** con quello per la Segreteria: potrebbero esserci ritardi o disguidi sia a livello di pubblicazione di articoli sia nel disbrigo delle vostre pratiche;
- **inviare testi e foto insieme;** se invece vengono inviati da due persone diverse o in tempi diversi, avvisate la Redazione. Evitate però di includere le immagini nel testo (facendo un unico file .doc o .pdf): crea problemi di impaginazione.

PER LE FOTOGRAFIE:

È indispensabile:

- **mandare foto "grandi":** non rimpicciolite i files delle immagini, né permettete che lo faccia in automatico il programma di posta elettronica per facilitarne l'invio; mandateceli come li avete scaricati dalla fotocamera; se sono tanti e "pesanti", spedite un CD/DVD;
- **evitare le foto scattate con i telefoni cellulari**, a meno che non si tratti di apparecchi con caratteristiche paragonabili a quelle di una vera fotocamera;
- **evitare stampe "casalinghe" di bassa qualità:** sono generalmente inutilizzabili;
- **se proprio non si dispone dei files** (es. per uso di apparecchi a pellicola), inviare le stampe, purché realizzate con criteri professionali; ovviamente tenetene una copia, in quanto non saranno restituite, ad eccezione fatta

per il materiale d'epoca e/o in unico esemplare; se non siete pratici, evitate di utilizzare lo scanner: una scansione non corretta è poco utile.

ED ANCORA:

- **Per chi utilizza gli allegati scaricabili** (GigaMail, Jumbo-Mail...): talvolta la Redazione non fa in tempo ad eseguire il download, quindi non impostate una scadenza breve, ma lasciate che i files siano a disposizione per il massimo del tempo consentito.
- **Quando sarà pubblicato il mio materiale?** A questa domanda – che ci fate in tanti – non possiamo rispondere con certezza. I contributi sono molti, le uscite della rivista solo 6 all'anno e bisogna tener conto dei tempi di lavorazione. Calcolate quindi che se volete che il materiale esca per una data ricorrenza, dovrà essere inviato con largo anticipo (ma non possiamo fornire garanzie).
- **Impaginazione, stampa e spedizione:** ciascun numero impiega varie settimane per essere preparato ed arrivare nelle vostre case e si pubblicano i contributi già presenti in Redazione; non si garantisce quindi di riuscire ad inserire materiale che arrivi durante la lavorazione.
- **Disguidi e smarrimenti: purtroppo possono avvenire.** Fate sempre in modo di poter rispedire il materiale qualora non fosse arrivato o ci fossero stati problemi tecnici.
- **Le variazioni di indirizzo vanno segnalate** alla Segreteria, affinché provveda all'aggiornamento della vostra scheda di iscrizione, e non alla Redazione.
- **Se non ricevete un numero della rivista**, avvisate tempestivamente la Segreteria e non lasciate passare troppo tempo, perché le copie potrebbero esaurirsi.
- **Per qualsivoglia comunicazione con Stefania Ponzone** utilizzare sempre s.ponzone@500clubitalia.it; è possibile fare riferimento anche a Francesca Caneri (**0182.582282**, marketing@500clubitalia.it), alla quale possono rivolgersi anche le Aziende interessate ad inserire le proprie pubblicità sulla rivista.

INFINE:

- **Tutto il materiale viene preso in considerazione** per la pubblicazione, ma la Redazione, in accordo con la Dirigenza del Club, si riserva di gestirlo e modificarlo per esigenze di impaginazione, pur nel rispetto della volontà di chi lo ha inoltrato.
- **Qualora il materiale non corrispondesse** alle caratteristiche sopra indicate, la Redazione potrà ricontattare gli interessati per ottenere un adeguamento, ma sarà sempre data precedenza al materiale completo e corretto.
- **Visti sia l'ampio incremento di notizie e foto presenti sul nostro sito** (forum compreso), sia la miglior gestione dei contributi sulla rivista, la Redazione sta valutando altre formule per la doppia pubblicazione degli articoli (carta e web).
- **Si ricorda infine ad i fiduciari** che possono pubblicare propri interventi sulle pagine riservate ai Coordinamenti (per l'attivazione scrivere a relazioni.esterne@500clubitalia.it).

SONDAGGIO: 4PICCOLERUOTE MI PIACE/NON MI PIACE PERCHÉ...

■ **Quale sezione di 4piccoleruote apprezzi di più?** (indicare nel quadratino il numero corrispondente al gradimento: **0** = non mi piace/non la leggo; **1** = indifferente/la leggo occasionalmente; **2** = mi piace/la leggo spesso; **3** = mi piace molto/la leggo sempre).

- Primo Piano (gli eventi più importanti organizzati o partecipati dal Club, le informazioni istituzionali, il Museo...)
- 500 a tutto gas (le cronache dei raduni)
- Diario (il Club e la passione per la 500 raccontati dalla penna di Romano Strizioli)
- 500... Storie (racconti di viaggio, vicende personali dei cinquecentisti, curiosità...)
- 500, Libri&Arte (poesie, racconti, romanzi, saggi, opere d'artigianato e d'arte, naturalmente a tema 500)
- 500 International (notizie dall'estero e per l'estero)
- Album (le foto dei soci)
- Strada&Officina (la tecnica, i restauri, lo sport, gli approfondimenti sugli aspetti normativi e assicurativi)

■ **A quali argomenti vorresti che fosse dato più spazio?** (selezionare con una X massimo tre risposte)

- Racconti di viaggio
- Racconti di famiglia
- Cronache dei raduni e delle fiere di settore
- Esperienze di restauro
- Nozioni di tecnica
- Approfondimenti sui vari modelli
- Approfondimenti di carattere storico e di costume
- Eventi sportivi (competitivi e non) per auto storiche
- Recensioni di libri
- Aspetti normativi e assicurativi



■ **La grafica di 4piccoleruote ti piace** (selezionare una sola risposta)?

- no poco abbastanza molto

■ **Se hai risposto "no" o "poco", come mai?**

.....

.....

■ **Hai mai inviato materiale per 4piccoleruote?** SI NO

■ **Se no, pensi di farlo in futuro?** SI NO

■ **Hai già in mente cosa mandarci?** (specificare)

■ **Se sì, hai gradito come è stato pubblicato il tuo contributo?** SI NO (specificare la ragione)

.....

.....

■ **Hai dei suggerimenti su come migliorare 4piccoleruote nel suo complesso?**

.....

.....



PER ISCRIVERSI AL CLUB

ISCRIZIONE AL CLUB

Inviare la fotocopia compilata del modulo d'iscrizione con allegata la fotocopia del versamento di **45 Euro** sul CCP **10786176** intestato a Fiat 500 Club Italia. NON inviare fotocopie del libretto.

ISCRIZIONE ALL'ASI (FACOLTATIVA)

Inviare PER POSTA alla segreteria del Fiat 500 Club Italia la fotocopia del libretto di circolazione (solo le pagine con i dati tecnici dell'auto) e l'attestazione di proprietà + la copia del versamento di **42 Euro** sul nostro CCP **10786176** (specificare nella causale "iscrizione ASI") + la fotocopia del tesserino del Codice Fiscale.

L'iscrizione si intende per anno solare (da gennaio a dicembre). È possibile effettuare un unico versamento di 87 Euro (iscrizione Club+ASI). Una volta iscritti A.S.I., per quanto riguarda l'Attestato di Storicità e il Certificato di Identità (ex omologazione ASI) della vettura è

necessario telefonare al Commissario Tecnico del Club, Enrico Bo. Per ottenere l'Attestato di Storicità l'auto deve essere in buono stato e del colore originale. Per il Certificato di Omologazione l'auto deve essere completamente originale ed in ottimo stato.

BOLLO

Deve essere pagato sempre se l'auto circola. I veicoli con più di 30 anni pagano un bollo ridotto stabilito dalla regione di residenza (consultare l'ACI). Per i veicoli tra 20 e 30 anni in diverse regioni viene richiesto l'attestato di storicità

ASSICURAZIONI

Alcune Compagnie applicano agevolazioni purché la vettura sia iscritta ad un Club Federato A.S.I. come il nostro, altre richiedono anche l'iscrizione A.S.I. (quindi tessera Club + tessera ASI + Attestato di iscrizione della vettura all'A.S.I.), altre ancora esigono il Certificato di Identità (ex omologazione ASI) e quindi richiedono che l'Auto sia storica a tutti gli effetti. Ai fini assicurativi è necessario che l'intestatario

della tessera sia anche l'intestatario dell'auto. Il nostro Club non ha stipulato alcun accordo vincolante con le Compagnie. Le tariffe sono stabilite dalle Compagnie e potrebbero subire delle variazioni. Perché la polizza sia valida è necessario essere in regola con l'associazione al Club (e all'ASI, qualora venga richiesta). Il Club non è responsabile dei rapporti tra Socio e Assicurazione.

RINNOVI

Per rinnovare la tessera è sufficiente pagare il bollettino prestampato che viene recapitato a domicilio ogni anno a novembre. Se non si è in possesso di tale bollettino è possibile utilizzarne uno in bianco che si può trovare presso qualunque ufficio postale e compilarlo con i seguenti dati: CCP **10786176** intestato a Fiat 500 Club Italia, via Roma 90, 17033 Garlenda (SV). La quota per il 2011 è di **45 euro**. Per non attendere i tempi di notifica dell'avvenuto pagamento è possibile inviare la ricevuta via fax allo 0182.580015.



INCONTRIAMOCI A...

BARI

Ogni primo venerdì del mese, a Bari-Palese in via Vittorio Veneto 1, alle ore 19.30. Informazioni, iscrizioni, rinnovi, pratiche Asi. Mimmo 3383159753. Rossella 338 1597334.

BELPASSO - PATERNÒ

Ogni primo giovedì del mese, dalle 19 alle 21, allo Sport Garage Salvo, in Via Piersanti Mattarella 66, a Piano Tavola (CT) frazione Belpasso.

Cappadonna C. 3397646226
c.cappadonna@500clubitalia.it

BIELLA

Ogni secondo mercoledì del mese dalle ore 21.30 a Sordevolo in Via Eugenio Bona. Fogliano I. 3487504963

CALTANISSETTA

Tutti i venerdì di ogni mese, dalle 19,00 alle 21,00 presso il bar "Irish" viale Monaco 7. Peppe Anzaldi, cell. 3491655401.

CASALE - VALENZA

Ogni 2° lunedì del mese presso i locali sottostanti alla Chiesa del S. Cuore a Valenza in Via Bologna 36, Massimo Chivetto 3333504792; pres. Gruppo Mot. S. Cuore, Cesare Baldi 3381585688.

CASSANO delle MURGE

Ogni lunedì dalle 18 a Cassano delle Murge in via Maggior Turitto 5 presso la sede condivisa con gli amici del Moto Club Casa Jani, per iscrizioni, rinnovi, pratiche ASI, opinioni e discutere problemi. Rocco 3283618316 - roktid76@libero.it

CASTELVETRANO

Ogni ultimo venerdì del mese dalle 17,30 alle 19,30 a Castelvetro in via Partanna al km 1 presso il Circolo Selinus. Vincenzo Parrino 3280736448 fax 09241916012.

CATANIA

Il 3° giovedì del mese in via Etna 376, Mascalucia (CT). lervasi, cell. 330962710.

COMO

Ogni secondo mercoledì del mese, presso la nuova sede Sabry e Franky Caffè, Via al Monte 9, 22063 Cantù (CO). Giovanni Lembo 3383363748

CORLEONE

Ogni martedì del mese, dalle ore 21,00 in poi in piazza Sant'Orsola. 3334457980, totucciog@interfree.it

FERMO

Tutti i venerdì sera dalle 20,30 alle 23 in Via delle Mura 20 Bruno Rossini 3483208446, 340 5737905.

FOGGIA

Il primo e il terzo venerdì di ogni mese dalle ore 18 alle ore 21 in Viale degli Aviatori 136 Foggia Massimo Testa 3397748706.

GENOVA

Ogni secondo venerdì del mese dalle ore 21,00 in poi presso la C.A.I.M. in via Dino Col, 6 R (al 2° piano dell'ex Palazzo Fiat). Il piano è raggiungibile direttamente in auto. Gino Rigolli 3495090980 Christian Micelli 3470680937.

GUALTIERI

Ogni primo giovedì del mese dalle 20,30 presso Palazzo Greppi - Strada Statale 63 n° 176 - Santa Vittoria di Gualtieri (RE), primo ingresso a sinistra, 1° piano. Federica Gabba 3388253648

MARSALA

Il primo venerdì di ogni mese dalle 17 alle 19 presso il Museo dell'oggettistica della Fiat 500 a Marsala (TP), in Contrada Santo Padre delle Perriere 15, Lorenzo Ingrassia tel. 0923736881, oppure cell. 3409908408.

MESSINA Riviera Jonica

Tutti i mercoledì del mese dalle 16 alle 19 in via Umberto I 413 primo piano a Nizza di Sicilia (ME). Giuseppe Perez 3474859967

MILANO-CORSICO

Il 1° giovedì del mese presso "Lo Spizzico" di Corsico. Luigi Parolini 0297272294, 339 4526850.

MILANO CITTÀ

Il primo giovedì del mese presso Memphis Café Milano, Via Giulio Romano - ang. Via Altaguardia - 17, Milano; Massimiliano Marchetti 3485350261

m.marchetti@500clubitalia.it

MODICA

Ultimo sabato del mese in Via Trapani Rocciola 25/B - sub. 50 - dalle ore 16,30 alle ore 18,30, 0932905848 3335031004.

MONTESARCHIO

Tutti i sabato del mese, dalle ore 19.30 presso Stazione Servizio Agip di Serao Giuseppe in Via Benevento, 129. Farese, tel e fax. 0824835377 - 3395767488 fareseferdinando@alice.it.

PARTINICO

Ogni sabato (non festivo) dalle 9 alle 12 e ogni martedì (non festivo) dalle 15.30 alle 18.30 in via Crocifisso 33. 3283075223.

Penisola Sorrentina CAPRI - Stabiae

Il primo martedì del mese presso Piazza della Repubblica a Piano di Sorrento (NA); Raffaele 3806672373.

PISTOIA

Ogni primo e terzo martedì del mese alle ore 21 presso il Circolo Arci di Bonelle. Carla Meirano 0573381195.

PRATO

Vi aspettiamo tutti i martedì dalle 21,30 nella sede di Signa, in Via Cavalcanti Cattani. 3298229191 - fax 0559029009.

REGGIO CALABRIA

L'ultimo sabato di ogni mese, dalle ore 17,30 alle ore 19,30, presso la saletta del Bar nello stabile del "Brico Center" in Viale Calabria a Reggio Calabria (RC), Giuseppe Spadaro 3283926129.

RIMINI

Ogni giovedì di fine mese presso il Bar Falco, Via Marechiese 160 a Rimini, dalle ore 21,00 alle 23,00. Lorenzo Lami 3471512116.

ROMA

Tutti i giovedì dalle 16,30 alle 19,30 in Via Piave 32 (centro storico) a Frascati. 062153181 - 0696843038 - info@assicar.eu - fiat500clubroma@tiscali.it.

SEVESO

L'ultimo mercoledì del mese alle ore 21,00, presso il Bar Piccadilly in via Trento e Trieste 68 a Seveso (MB). Antonio Orsini 3356340667

SIENA

Tutti i martedì ore 21-23 al Bar Osteria Tre Pere, Torrita di Siena (SI) 0577687474

SONDRIO

Il primo giovedì non festivo di ogni mese dalle 20,45 presso la Sala della Casa delle Associazioni, via Morelli 16 (ex uffici Enel di fronte all'ingresso del Pronto Soccorso) a Morbegno. Luca Parravicini 0342680223 500valtellina@libero.it.

TORINO

Ogni secondo lunedì del mese allo Sporting Club Italgas, via Passo Buole 29 (angolo via Trofarello).

Paolo Zambianchi 01119706423 (sera) Silvia Depaoli 3473205045.

UDINE E PORDENONE

L'ultimo mercoledì di ogni mese dalle 20,30 alle 22,30 nella birreria-pizzeria "Limousine", via Centro 25 a Saletto di Morsano al Tagliamento (PN) Luciano Odorico: 3471200878.

VARESE

Ogni primo martedì del mese, ore 21,00, presso Bar Go-Go Fruit, P.zza XX Settembre 1, Varese Giudici Marco 3922302245

VERONA

Il primo lunedì del mese dalle ore 19.30 alle 21.30 alla trattoria "La Pergola" in Piazzetta Santa Maria in Solaro 10 (Verona, vicino ponte Garibaldi). Luca 3493737791

PUBBLICAZIONE RADUNI

FIAT 500

Inviare almeno 40 giorni prima dell'uscita del giornalino e 90 prima della manifestazione

NOME RADUNO.....

LOC./FRAZIONE.....

DATA RADUNO.....

ORGANIZZATO DA.....

TELEFONO (specificare il numero da pubblicare per informazioni)

E-MAIL.....

NOME DEL RESPONSABILE.....

DATA

FIRMA.....

I dati saranno trattati seguendo le disposizioni della legge 196/03, firmando se ne autorizza il trattamento.

è valida una fotocopia

TARGHE DEL REGISTRO STORICO DI MODELLO FIAT 500

COGNOME.....

NOME.....

VIA.....N.....

CAP..... CITTÀ.....

NUMERO TESSERA.....

COSTO 75 Euro

(COMPRESIVO DI TARGA E DICHIARAZIONE DI ORIGINALITÀ)
E SPESE DI SPEDIZIONE PARI A 7,00 EURO

Tempi di consegna 6 mesi

DATA.....

FIRMA.....

I dati saranno trattati seguendo le disposizioni della legge 196/03, firmando se ne autorizza il trattamento.

Inviare via fax allo 0182580015 il presente modulo + copia della ricevuta di versamento con causale "targa di registro" pari a 75 Euro (CCP 10786176 intestato al FIAT 500 CLUB ITALIA)

FIAT 500 CLUB ITALIA
VIA ROMA 90 17033 GARLENDIA (SV)

è valida una fotocopia

PRIMA ISCRIZIONE AL CLUB

SOLO PER NUOVI SOCI

COGNOME.....

NOME.....

VIA.....N.....

(indicare solo 1 indirizzo, residenza o domicilio: quello dove si vuole ricevere la posta)

CAP..... CITTÀ.....

LOC./FRAZIONE.....

PROVINCIA.....

TEL..... FAX.....

E-MAIL.....

LUOGO DI NASCITA.....

DATA DI NASCITA.....

TIPO (500, D, F, L, etc.)..... ANNO IMMATR.....

TARGA AUTO.....

SI ACCETTANO SOLO 500 IMMATRICOLATE DAL 1957 AL 1975
L'iscrizione è valida per tutte le cinquecento intestate all'iscritto e si versa UNA SOLA QUOTA.

Ho ricevuto le informazioni dal Sig./Sig.ra (specificare nome)

Per l'iscrizione: rispedire il presente modulo compilato in stampatello + ricevuta del versamento sul CCP 10786176 intestato al FIAT 500 CLUB ITALIA al seguente numero di Fax 0182580015
Scrivere sul bollettino di ccp il nome dell'iscritto che compare sul modulo d'iscrizione. Non è possibile avere la tessera in giornata - esistono tempi tecnici.

LA QUOTA PER IL 2011 È DI 45 Euro
si prega di non inviare fotocopie del libretto
L'iscrizione si intende per anno solare (Gennaio-Dicembre)
ATTENZIONE: LA TESSERA SCADE IL 31-12-2011

FIRMA.....

I dati saranno trattati seguendo le disposizioni della legge 196/03, firmando se ne autorizza il trattamento.

è valida una fotocopia

FIDUCIARI ITALIANI

VALLE D'AOSTA

Massimo Allegrì
Fraxione Entrèves 127
11016 La Thuile (AO)
339 3669778
allegrì.massimo@libero.it

PIEMONTE

TORINO
Paolo Zambianchi
Via Cherubini 15
10154 Torino
011 19706423
p.zambianchi@500clubitalia.it

ALBA-BRA
Claudio Bertolusso
Via Alba Narzole 7bis
12055 Diano d'Alba CN
333 4926957

ASTI
Luisella Marmo
Via Alba Narzole 7bis
12055 Diano d'Alba CN
338 2548154 (ore pasti)
333 4926957
l.marmo@500clubitalia.it

BIELLA
Ivan Fogliano
Via Camillo Verzellone 68
13817 Sordevolo BI
015 2562351- 348 7504963
coordinamento.
biella@500clubitalia.it

CARMAGNOLA
Fabrizio Chicco
Via Braida 16
10041 Carignano TO
347 8861713
fchicco@molinete.piemonte.it

CEVA e MONDOVI'
Italo Nardini
Via Mombasiglio 30
12073 Ceva CN
0174 700116 - 347 9656917

GARESSIO
Marco Baracco
Via Valcasotto 61
12075 Garesio CN
339 278999
info@amici500garesio.com

OVADA
Deborah Mazzarello
Via Roma 40/2
15074 Molare AL
0143 888632 - 328 8436835

PINEROLO
Francesco Pala
Via Bignone 1
10064 Pinerolo (TO)
320 2117438

ROMAGNANO SESIA
Vittorio Gianola
Via Rossini 3
28078 Romagnano Sesia NO
368 3970487
vittorio.gianola@tiscali.it

SALUZZO
Mauro Paire
Via Madonna Occa 31
12030 Envie CN
339 2639051
saluzzo.500@alice.it

VALENZA e CASALE
Massimo Chivetto
Via Bologna 10
15048 Valenza AL
333 3504792
chivettom@yahoo.it

VALLI DI LANZO
Carlo Martone
Via Villa inf. 27
10070 Mezzenile TO
0123 581174

VALLE DI SUSÀ
Gaetano Bertolo (Johnny)
c/o Carrozzeria Diellepi
Via Susa 89/A
10050 Chiusa San Michele TO
347 2225738
g.bertolo@500clubitalia.it
johnnyspedline@virgilio.it

LIGURIA

GENOVA CENTRO
Adriano Bonavita
Via Campi 88
16024 Ferriere di Lumarzo GE
0185 91009 - 339 4125963

GENOVA LEVANTE
Tito Tripodi
Via Caduti della Libertà 29
16030 Uscio GE
0185 91009 - 339 4125963

GENOVA PONENTE
Luigi (Gino) Rigolli
Via Malfettani 1-18 16151 Genova
010 413880 - 349 5090980

ALBENGA
Domenico Foti
Via XXV Aprile 1 B 6
17031 Albisola SV 3479100341
nervoso2008@hotmail.it

ALBISOLA SUPERIORE
Giuseppe Pastorino
Via Poggi 2/1
17013 Albisola Superiore SV
348 7951655

CENGIO
Lucia Fresia
Via 2 giugno 16/3
17056 Cengio SV
339 4581303 - fax 019 555285
lux_pier@libero.it

FINALE LIGURE
Ivo Barbacini
Via Calvisio 14
17024 Finale Ligure SV
347 8821456 ivo.barbacini@tiscali.it

IMPERIA
Alberto Tornatore
Via Cipressa 56
18017 S. Lorenzo al Mare IM
338 7774542 torny500@libero.it

PIETRA LIGURE
Gianni Baisini
Via Vassallo 43
17020 Tovo S. Giacomo SV
019 648693

SANREMO - RIVA LIGURE
Alberto Bertoli
Via Aurelia 18
18015 Riva Ligure IM
0184 485962
bertoli@alberto500@tiscali.it

SAVONA
Tiziana Salvetto
Via S. Lorenzo 13/2
17100 Savona - 348 6700600
t.salvetto@500clubitalia.it

VAL DI VARA
Alessandro Boeri
Via Monte 3 - Torpiana
19020 Zignago SP 0187865044
boeri.alessandro@gmail.com

VADO LIGURE
Carlo Giuliani
Via Forzano 3/9, 17100 Savona SV
347 1061434 - 019 807124
carlogiuliani@msn.com

VALLE SCRIVIA
Pietro Radole
Via Isola Buona, 16
16019 Ronco Scrivia GE
333 7952062
autoradole@pietroradole.191.it

LOMBARDIA

MILANO OVEST
Luigi Parolini
Via Papa Luciani 2
20011 Corbetta MI
02 97272294 - 339 4526850
giovanni.parolini@alice.it

MILANO CITTA'
Massimiliano Marchetti
Via Caterina da Forlì 32
20146 Milano MI 348 5350261
m.marchetti@500clubitalia.it

MILANO NORD EST
Stefano Rollerì
Via Milano 38
20090 Cesano Boscone MI
338 7485413 rolleri1@libero.it

BERGAMO

Antonio Cassella
Via Cortesi 1, 24020 Villa di Serio BG
035 656763 - 335 6021905
a.cassella@500clubitalia.it

BRESCIA

Mario Begotti
Villaggio Badia - Via Quinta 39
25132 Brescia - 030 312501
mario.begotti@alice.it

COMO

Giovanni Lembo
Via Pinturicchio 5
22063 Cantù CO
031 735076 - 338 3363748
giole500evo@tiscali.it

CREMONA
Raul Tentolini
Via Dante Alighieri 32
26041 Casalmaggiore CR
0375 42454 - 339 8692774
r.tentolini@500clubitalia.it

LAGO DI GARDA
Renato Valbusa
Via Mantova 1
25017 Lonato BS
030 9131815
renededesensa@alice.it

LECCO (incarico provvisorio)
Luca Parravicini
0342 680223
500valtella@libero.it

MANTOVA
Fabrizio Menarbin
Via De Nicola 14
46048 Roverbella MN
0376 693070 - 339 1529002

MONZA e BRIANZA EST
Gilberto Celletti
Via S. Gottardo 7 - 20052
Monza MI
392 2637284 - fax 039.971656
g.celletti@500clubitalia.it

MONZA e BRIANZA OVEST
Antonio Orsini
Via IV Novembre 9
20031 Cesano Maderno MI
335 6340667 -
anto.orsini@tiscali.it

S. ZENONE AL LAMBRO
Giuseppe Iannolo
Viale Rimembranze 8
20070 S. Zenone al Lambro MI
335.8394496

SONDRIO
Luca Parravicini
Via Belenasco 2
23016 Cercino SO
Tel. 0342 680223

500valtella@libero.it
VALLI BERGAMASCHE
Daniilo Bianchi
Via Trento 7
24020 Casnigo BG
335 6952257
d.bianchi@500clubitalia.it

VARESE
Marco Giudici
Via Maino 4
21012 Cassano Magnago VA
392 2302245
500varese@gmail.com

TRENTINO ALTO ADIGE

BOLZANO
Guido Coltri
Via Don Bosco 9
39042 Bressanone BZ
338 6380900
orsolupo@email.it

TRENTO
Roby Novello
Via dei Bersaglieri 35/A
38054 Transacqua TN
345 5652470

VENETO

VENEZIA TREVISO
BELLUNO
Maurizio Gherardi
Via Pacinotti 2
30020 Pramaggiore VE
338 8559473 fax 0421 200219
gherardi@alice.it

DELTA DEL PO VENETO
Giovanni Pozzato
Via Matteotti 231
45018 Porto Tolle RO
338 2940339
giovannipozzato@hotmail.it

PADOVA
Giovanni Munaron
Via C. Colombo 8
35020 Albignasego PD
347 8550950
giovanni.munaron@tin.it

SALARA
Guido Mancin
Via Croce 42, 45030 Salara RO
tel/fax 0425705302 3393513485
guidom48@virgilio.it

VERONA
Luca Tesini
Via Corso 6
37131 San Felice Extra VR
349.3737791 -
luka500@yahoo.it

FRIULI VENEZIA GIULIA

TRIESTE
Giuliana Fonzari Benvenuti
Scala Bonghi 25
34139 Trieste (TS)
040 947206

GORIZIA
Mauro Busetтини
via Androna Veneta 29
34070 Villesse (GO)
tel. 335 6123441
bubu.yoghibubu@alice.it

UDINE-PORDENONE
Luciano Odorico
Via Calle Silvestri 5
33050 Ronchis (UD)
347 1200878
l.odorico@500clubitalia.it

EMILIA ROMAGNA

BOLOGNA
Maurizio Candini
Via Bellaria 103
40068 San Lazzaro (BO)
349 1186144 (alla sera)
solangecandini@libero.it
(S. Yannoulis dalle 9 alle 16
051 6146212)

CESENA
Marcella Picco
Strada Prov. per Sogliano 35
47030 Borghi (FC)
333 9194549 - 348 5583670
marcella59@live.it

FERRARA
Mirko Magri
Via Bologna 441
44100 Ferrara (FE)
349 6907828 (ore pasti)
magrimirko@gmail.com

FIDENZA
Vilmer Rolli
Strada di Pongennaro 195
43019 Soragna (PR)
338 6473916
500daysoragna@email.it

FORLÌ
Mascia Gurioli
Via Pilastrino 7 - Loc. Barisano
47122 Forlì - 347 7930834
masciamirko@libero.it

GUALTIERI
Federica Gabba
Via T. Tasso 10
42024 Castelnuovo di Sotto RE
338 8253648
federica@incoop.eu

MODENA
Idris Morselli
Via Gramsci 2/A
41030 Bastiglia (MO)
338 4238834

PARMA (incarico provvisorio)
Federica Gabba
338 8253648
federica@incoop.eu

PIACENZA
Lorenzo Achilli
Via G. Berti 6
29015 Castel S. Giovanni PC
0523 882143 - 338 8128562
lorenzo500pc@alice.it

RAVENNA
Giovanna Valeria Fabbri
c/o Giovass - via Candiano 4
48122 Ravenna
388 3556259
(orario 13-15/19-21)
500raduni@libero.it

RIMINI
Lorenzo Lami
Via Castrocaro 3 - S. Giustina
47821 Rimini (RN)
tel. /fax 0541 680334
347 1512116 -
500clubrimini@tiscali.it

TOSCANA
FIRENZE-PRATO
Matteo Cascella
Via Liguria 11
50145 Firenze (FI)
tel/fax 055 318113
329 8229191 fax 0559029009
matteo@cinquino.it

AREZZO
Claudio Salimbeni
V. Vespucci 18
52100 Arezzo (AR)
328 4160462
scorpione500@inwind.it

EMPOLI - VAL D'ELSA
Vincenzo Giordano
Via Luigi Settembrini 13
50053 Empoli (FI)
347 4805902

FOLLONICA
Aurelio Bertini
Via Atene 4
58022 Follonica GR
347 8117994
amici500@virgilio.it

GROSSETO
Daniilo Cosci
Via Amm. Concialini 32
Loc. Braccagni
58100 Grosseto (GR)
333 2063732
daniilo500club@alice.it

ISOLA D'ELBA
David Berti
Via San Francesco 25
Isola d'Elba
57033 Marciana Marina (LI)
0565 904383

LUCCA
Gianfranco Borgia
Via Mordini 6
55051 Barga (LU)
0583 766135

MUGELLO
Daniilo Danti
Viale Del Pino 24
50041 Pinciano (FI)
347 3026184
daniilo.danti@virgilio.it

PISA-ULIVETO TERME
Antonio Bartolini
Via Nazionale 51
Loc. Uliveto Terme
56010 Vicopisano (PI)
339 8244135
ulivetoterme500@alice.it

PISTOIA
Carla Meirano
Via Arezzo 84 Loc. Bonelli
51100 Pistoia (PT)
0573 381195
normandia1982@hotmail.it

SANTA FIORA
Caterina Pinzuti
Contrada dalla Chiesa 19
58037 Santa Fiora (GR)
338 7443628 - catx@iol.it

SIENA
Filippo Pandiscia
Via Belriguardo 122
53100 Siena (SI)
349 6921466 - 333 5255941
057 71912373
filippo@cinquinosiena.it

TORRITA DI SIENA
VALLDICHIANA
Mario Peruzzi
Via A. De Gasperi 25
53049 Torrita di Siena (SI)
0577 685138

VALDARNO - FIRENZE SUD
Giovanni Nocentini
Via Trento 4
50063 Figline Valdarno (FI)
055.959649 - 3357053591
339.8970707
giovanni.500@virgilio.it

UMBRIA
PERUGIA
Stefano Mezzasoma
Via Marsicanese 263
06170 Perugia (PG)
360 893477
stefanomezza@libero.it

LAGO TRASIMENO
Luciano Dentini
Via Roma 9
06063 Magione (PG)
075 843175 - 347 1868245
luciano.dentini@live.it

NARNI
Mario Fortunati
Via Capitonense 52
05035 Narni (TR)
333 8361850
mariofortunati@libero.it

MARCHE
ANCONA
Claudio Isabettoni (incarico provvisorio)
tel/fax 0721 883023
338 7728191
isacar2007@libero.it

ASCOLI PICENO
De Carolis Giancarlo
Via Campanella 5
63031 Castel di Lama (AP)
328 0282569

FERMO
Bruno Rossini
Via Sassotetto 42
63023 Fermo (AP)
348 3208446 - 340 5737905
andreina55@hotmail.it

MACERATA
Mirko Mancinelli
Via Fortunato Savini 7
62032 Camerino (MC)
333 4908040
mancimir@libero.it

PESARO

Claudio Isabettni
V.Falcineto 36,61032 Fano PS
tel/fax 0721 883023
338 7728191 -
isacar2007@libero.it

LAZIO

ROMA

Pierluigi Rubeo
Piazza Sabaudia 39-40
00171 Roma
06 2594125 fax 0621800242
Via Piave 32 - 00044 Frascati
tel/fax 06 96843038
pierluigirubeo@virgilio.it

ANZIO - NETTUNO

Giuliano Bellani
in Via Nettunense km 4500
Pavona
00041 Albano Laziale (RM)
tel/fax 069315405 3296319228
onilugia@libero.it

CASSINO

Agostino De Martino
Via Montebello 8
03043 Cassino (FR)
0776 23944

FROSINONE

Gaetano Attilio Serrecchia
Via Roma 28
03030 Colfaiere (FR)
380 5069741
sergaetano@libero.it

LATINA

Aldo Crivellaro
Via P. Centrale 22 Loc. Vodice
04010 Sabaudia (LT)
0773 531581 acrivell@libero.it

RIETI

Antonio Potestà (incarico provvisorio)
0763734968 willyewilly@libero.it
328 4828143 - 347 6099148

TARQUINIA

Luigi Marzioni
Località S. Antonio snc -
01016 Tarquinia (VT)
tel/fax 0766 855024
raduno500@gmail.com

VITERBO

Antonio Potestà
Via Sforzeca 202
58034 Castell'Azzara (GR)
0763734968 willyewilly@libero.it
328 4828143 - 347 6099148

ABRUZZO

L'AQUILA

Alessandro Marinangeli
Via Saas Fee 17
67047 Rocca di Cambio (AQ)
338 3600264
marinangelialessandro@virgilio.it

AVEZZANO

Alvaro Fabrizio
Via Tommaso Masala 42
00148 Roma - 347 6681498
afabrizio.fabrizio@alice.it

PESCARA

Alvaro Fabrizio
(incarico provvisorio)
347 6681498

SILVI MARINA

Fabrizio Centorame
Via Cerrano 9 - Silvi Marina
64028 Silvi (TE)
333 7957511

TERAMO

Carlo Castagnoli
Piane di Nocella 13
64012 Campi TE
086156846

VASTO

Alfredo Sorge
Via Osidia 5 - 66054 Vasto CH
0873 60488 - 337 916835

MOLISE

CAMPOBASSO

Salvatore Casmìro
Via S.Rocco 46, 86010 Tufara CB
0874 718161

TERMOLI

Andrea Antonio Metere
Via Masaccio 1 B
66050 San Salvo CH
3478111095
audri500@tiscali.it

CAMPANIA

NAPOLI AREA NORD

Giovanni Mondo
Via A. De Gasperi 11
80025 Casandrino NA
081 5051868 - 320 4339729
word90@libero.it

AGRO NOLANO MARIGLIANESE

Luigi Barbati
Corso Vittorio Emanuele 123
80030 Casposano NA
3356119738
luigi.barbati@libero.it

BENEVENTO

Ferdinando Farese
Via Tesa Centro 71
82016 Montesarchio BN
tel e fax 0824 835377
339 5767488
fareseferdinando@alice.it

CASERTA

Giuseppe Oliva
Piazza De Michele 10
81030 Cesa CE - 340 4552194
pinoliva63@gmail.com

CILENTO

Tonino Altilio
Via Fusciolo snc - Paestum
84063 Capaccio (SA)
3930179250 - fax 0828811831
tonialtilio@tiscali.it

COSTA DI AMALFI

Carlo Mascolo
Via Lovieno 89
80051 Agerola NA
081 8731209 - 320 2839294
392 4189697
carlo.mascolo500@libero.it

PENISOLA SORRENTINA

CAPRI-STABIAE

Raffaele Staiano
Via Breccioni 16
80063 Piano di Sorrento (NA)
3806672373 raffaele500@alice.it

PAESI VESUVIANI

Valentino Merolla
Via Botteghelle 15
80041 Boscoreale NA
320 4170501
valentino.merolla@tin.it

SALERNO

Francesco D'Albero
Via Porto 65
84010 S.Valentino Torio SA
081 5185004 - 338 6359800

SELE / TANAGRO

Antonio Cruglio
Via A. Conte 79 Loc. Perrazze
84020 Palomonte SA
339 4836614
autoricambircs@email.it

VALLO LAURO-BAIANESE

Giuseppe Peluso
Via G. Anisio 41
83020 Domicella AV
339 8308190 - 331 6706475
peluso67@alice.it

BASILICATA

POTENZA

Giuseppe Pellegrino
1^a tr. A. Moro 12
85029 Venosa PZ
097231903 - 339 7612289
g.pellegr@tiscali.it

PUGLIA

BARI

Domenico Facchini
Via Molfettesi d'America 94
70056 Molfetta BA
080 3388611 - 338 3159753
d.facchini@500clubitalia.it

ANDRIA

Felice Cafagna
Via Malpighi 135
70031 Andria BA
340 6140061
tel./fax 0883 591069
felicecafagna@live.it

ARNO-SUD SALENTO

Cosimo Errico
Via Mazarò 41
Loc. Torre Lapillo
73010 Porto Cesareo LE
3899084599 errico76@live.it
info@arnoesudsalento.it

BISCEGLIE

Antonio Belsito
Via San Andrea 239/C
70052 Bisceglie BA
3206467575 totocry@fastwebnet.it

BRINDISI E LECCE

Oronzo Calasso
Via Latiano 264
72028 Torre S. Susanna BR
0831 740379 - 333 7289223
oronzocalasso@yahoo.it

CASSANO DELLE MURGE

Rocco Cotruvo
Via Fratelli Esposito 11
70020 Cassano delle Murge BA
328 3618316
roktid76@libero.it

CRISPIANO

Claudio Parascandolo
C.da Quirico 88, 74012 Crispiano TA
348 7485139
re500@libero.it

FOGGIA

Romeo Massimiliano Testa
Viale Degli Aviatori 136
71100 Foggia FG
3397748706 romeotesta@hotmail.it

MANFREDONIA

Matteo Cotrufo
Via XXIV Maggio 50
71043 Manfredonia FG
333 3217803
matteo.cotrufo@tiscali.it

MODUGNO

Giovanni Di Grumo
Via S. Francesco d'Assisi 6
70026 Modugno BA
347 4553145
giovannidigrumo@libero.it

TARANTO

Paolo Giovinazzi
Via N. Lazzaro 1-74016
Massafra TA
099.8807098 - 339.6627010
giovinazzi@live.it

CALABRIA

COSENZA

Gianvincenzo Bruno
Via Fulloni 5
87040 Mendicino CS
340 8664935

REGGIO CALABRIA

Giuseppe Spadaro
Via Sbarre Inferiori Trav. IX 33
90149 Reggio Calabria RC
0965 593950 - 328 3926129
alfa147ss@libero.it

SICILIA

PALERMO

Rosolino Montaperto
Via Rossi 10
90147 Palermo PA
091 530052
BELPASSO-PATERNO'

Davide Carmelo Cappadonna
C.so Mediterraneo 43
95032 Belpasso CT
339 7646226
c.cappadonna@500clubitalia.it

BALOGNETTA

Giovanni Pirandelli
Via Galletti 118
90123 Palermo PA
091 6141605

CALTAGIRONE

Giacomo Marcinnò
Via F. Nigro 6
95041 Caltagirone CT
339 8049183
jammix83@yahoo.it

CALTANISSETTA

Giuseppe Anzaldi
Via Redentore 48
93100 Caltanissetta
388 1847620

CASTELVETRANO

Vincenzo Parrino
Via Merano 26
91022 Castelvetro TP
328 0736448 - 335 8058290
vincenzoparrino@yahoo.it

CATANIA

Giuseppe Iervasi
Via Etna 376
95030 Mascalucia CT
330 962710
gipi500@virgilio.it

CORLEONE

Salvatore Greco
C.da Poggio
90034 Corleone PA
091 8461197 - 333 4457980
totuccio@interfree.it

ENNA

Pietro Folisi
Via Maddalena II 12
94010 Calascibetta EN
333 8517492
pietrofolisi@yahoo.it

MARSALA

Lorenzo Ingrassia
Via Favorita 1
91025 Marsala TP
0923 736881 - 328 1109708
ingrassia.lorenzo@comune.marsala.tp.it

MESSINA-RIVIERA JONICA

Giuseppe Perez
Piazza Col. Interdonato 32
98026 Nizza di Sicilia ME
0942 715277 - 347 4859967

MONTEDORO

Angelo Marranca
Via Montessori 24
93010 Montedoro CL
0934 934519

MONREALE - PALERMO

Giuseppe Tripoli
Via Circonvallazione 92
90046 Monreale PA
091 6407865 - 335 1891678
giuseppe-tripoli@virgilio.it

PARTINICO

Rosario Maria Prатели
Via Crocifisso 36
90047 Partinico PA
fax 0918900774 - 328 3075223
rosarioprattelli@tiscali.it

RAGUSA

Giovanni Modica
Via Trapani Rocciola 19
97015 Modica RG
0932 905848
giovannimodica1943@alice.it

S. CATERINA VILLARMOSA

Salvatore Carvotta
Via Aldisio 32
93018 S.Caterina Villarmosa CL
0934 672612

SCIACCA

Mario Turturici
V. Alcide De Gasperi 11
92019 Sciacca AG
348 8913645

SIRACUSA NORD

Antonino Briganti
Via delle Vittorie 136
96015 Francofonte SR
tel/fax 095 940787
335 5773800

SIRACUSA SUD

Antonino Di Tommasi
Via Salvatore Garrafa 27
97015 Modica RG
338 4151357
antonioditommasi@virgilio.it

TRAPANI

Salvatore Grignano
Via Pacini 31
91027 Paceco TP
347 8191644 - 333 1295998
tel/fax 0923883655
salvo.gng@live.it

SARDEGNA

CAGLIARI

Piero Pilloni
Via Vittorio Veneto 39
09123 Cagliari CA
339 1126221 - 070 272176
pieropilloni@yahoo.it

CARBONIA-IGLESIA

Antonio Pusceddu
Via Nazionale 63
09017 Sant'Antioco CI
328 9427643
antonioipuxe@gmail.it

MEDIO CAMPIDANO

Cristian Ballocco
Via Umberto I 4
09030 Pabillonis MD
347 9010885

OLBIA

Antonio Deiana
Via Vignola 36
07026 Olbia OT
337 812301 - 329 4482701
meggyl13@virgilio.it

TEMPIO PAUSANIA

Giacomino Deiana
Via Mezaustu 26
07029 Tempio Pausania OT
340 6683662

FIDUCIARI ESTERI



BELGIO

Patrice Claes
Rue Laport, 19 B.TE 0/42
B - 4000 Liege
Belgio

CANADA

Paolo Cargioli
P.O. Box 56600
5289 Highway 7 Unit 7
Woodbridge L4L8V3 - Ontario
Canada tel 001-905-4756513
e-mail : 5cento@rogers.com

CITTÀ DEL VATICANO

Eugenio Hasler
Quart. Guardia Svizzera
Pontificia
00120 Città del Vaticano
06 69885268 - 333 2985653

FRANCIA NORD-EST

Gino Frau
47, Rue du General de Gaulle
67600 Kintzheim - Francia

FRANCIA SUD-OVEST

Pascal Renaudeau
7, Rue Eugène Chevreul
F - 33160 St.Médard en Jalles
Francia - +33683951821
p.renaudeau@free.fr

COSTA AZZURRA

Marco Palermo
Rue Paul Doumer 9
06310 Beaulieu sur Mer
Francia
palermomarco@yahoo.fr

GIAPPONE

Andrea Fortunato
V.Muscola 28/2, 16153 Ge-Sestri
010 6512259

Seiro Itoh
104,2-111-1 Shoji Toyonaka-shi
Osaka-Fu 560-0004 Giappone
tel.052 8830222 - fax 052
8830777

GRECIA

Stathis Vlahacos
Dimocratias 11
15451 Neo Psichico Athens
0030.210.6421219

SERBIA

Giorgio Andrian
Via Fasolato 5 - 35132 Padova
335 6802024 fax 049 616898
giorgio.andrian@libero.it

OLANDA

Rinse Wierda
Fiat 500 Club Nederland
Postbus 68
NL - 3970 AB Driebergen
Rijsenburg - Olanda

PRINCIPATO DI MONACO

Salvatore Ignaccolo
9, Av. des Papalins
MC 98000 MONACO
Principato di Monaco
339 8421921 -
00377 93303282

SPAGNA

Manuel Andrés Cases Y Puig
Gran Via C.Catalanes, 806,
8^a, pta.62
E - 08013 BARCELONA
Spagna 0034 609484061

SVIZZERA

Elio Maroadi
Churerstr. 108
CH 8808 Präfikon
Svizzera 0041(0)794.082867
eliomaroadi@bluewin.ch

URUGUAY

Salvador Ciccarriello
Centrao
Regimiento 9/1621
11700 Montevideo - Uruguay

GERMANIA ALTA BAVIERA

Wally Fischer
An Der Weilach 28
D - 86529 Schrobenhausen
Germania +49 825 24848

ASSICURAZIONI

Compagnia	Agenzia	Indirizzo	Telefono	E-mail e note
Augusta	V.I.P. Assicurazioni s.a.s.	Via Mazzini 53 - 10135 Torino	011 344309	augusta.agenzia15@gmail.com su tutto il territorio nazionale
Divisione Auto Storiche		Via S. Apollonia 51, 31030 Altivole (TV)	330 563927	autostoriche@live.it
Fondiarìa-Sai Divisione Fondiaria	Chiocca Luigi & C. s.a.s.	Via L. Brea 51, 18100 Imperia	0183 297964	imperia.0288@agenzie.sai.it
Fondiarìa-Sai Divisione Sai	Agenzia di Cantù - Como	Via Cesare Battisti 3, 22063 Cantù (CO)	031 716022 fax 031716292	info@saicantucomo.it
Assicurazioni Strozzi	Rag. Strozzi	Viale Monte Stella 6/C, 10015 Ivrea (TO)	0125 641263 fax 0125 641546	info@assistrozzi.com
Milano Assicurazioni Divisione La Previdente	Caldarelli Servizi Assic. sas	Via Monte Grivola 43 - 11100 Aosta	0165 554060	info@caldarelli.eu
	Manione Assicurazioni di Sbilordo Guido	Via Giuseppe La Farina Is. R 98100 Messina	090 2930940	g.sbilordo@virgilio.it
	Ag. Calcaterra	Via Roma 146 - 20013 Magenta	02 9794232 02 97291680 fax 02 97291156	
	Subagenzia	Via Roma 55 20010 Marcallo con Casone	tel/fax 02 9760490	
AllianzRAS	Ag. Catania Bordighera	Largo Bordighera 26, 95127 Catania	095 7223704 fax 095 7224499	assicurazioni@cataniabordighera.it
UNIPOL Assicurazioni div. Navale	Agenzia Generale Assicar Roma	Piazza Sabaudia 39/40 00171 Roma	06 2594125	info@assar.it per tutti gli iscritti al club polizza rca comprensiva di "assicurazione del conducente" e "soccorso stradale" euro 200,00 annuale
	Agenzia Generale Assicar Frascati	Via Piave 32 - 00044 Frascati	06 96843038	
Royal & Sunalliance Assic.	Assilogos s.a.s.	Corso Tassoni 52 - 10144 Torino	011 4376320 fax 011 4376494	graziadio.laura@assilogos.it
	Centro Assicurat. 'Pavese' srl	Via Marchesi 33 - 27100 Pavia	0382 22052	info@centroasspavese.it
RSA Assicurazioni	Agente Raffaella Lullo	Via Nino Bixio 144 18015 Riva Ligure (IM)	0184 486243	
Sara Assicurazioni	Agente Capo Marzio Belotti	Viale Libert� 20 - 24021 Albino (BG)	035 753780	ag5303@saraagenzie.it
	Direzione Centrale	Via Po 20, 00198 Roma	800 095 095	
Toro Assicurazioni		Via Mazzini 53, 10123 Torino (TO)	011 0029111 (centralino)	www.toroassicurazioni.it
AXA Assicurazioni		Via Giacomo Leopardi 15 20123 Milano (MI)	02 480841	www.axa-italia.it

■ Altre Agenzie sono presenti nella sezione "Punto Amico" sul sito www.500clubitalia.it.

Il presente elenco comprende le Compagnie Assicuratrici che si sono rese disponibili a stipulare polizze per veicoli storici. Sugeriamo ai Soci di informarsi sulle condizioni necessarie per usufruire delle stesse (es. iscrizione al Fiat 500 Club Italia, iscrizione all'ASI...). L'assicurazione   valida solo se si   in regola con il pagamento della tessera del Fiat 500 Club Italia e con tutti i documenti richiesti dalla Compagnia.

Il punto assicurativo: Avvisiamo i nostri soci che, se hanno ottenuto sulle polizze assicurative dei loro mezzi sconti particolari condizionati alla validit  dell'iscrizione al nostro Club (federato ASI) e/o all'ASI, scaduta la validit  della/e tessera/e annuale/i (31.12.2011), la copertura assicurativa, anche se   formalmente successiva a questa data,   assolutamente inoperante, in quanto condizione indispensabile per la copertura assicurativa   la validit  stessa delle suddette iscrizioni. Quindi affrettatevi a rinnovare le tessere di cui sopra per non incorrere in gravissime scoperture assicurative.

Renato Donati

■ Consigliamo i Soci di consultare anche i propri Fiduciari regionali che potrebbero avere utili informazioni.



da compilare e inviare a
Fiat 500 Club Italia
via Roma 90
17033 Garlenda SV
oppure
fax: **0182 580015**
email: **marketing@500clubitalia.it**

il sottoscritto:

nato a: _____ il: _____
residenza: _____ cod.fiscale: _____
titolare dell'azienda: _____
con sede in (indirizzo completo): _____
sede legale (se diversa dalla precedente): _____
partita IVA: _____ cod.fiscale: _____
iscriz. CCIAA: _____
settore merceologico: _____
telefono: _____ fax: _____
e-mail e sito internet: _____

Richiede di inserire la suddetta Azienda nell'elenco dei "Punto Amico"

A presentare l'Azienda sono:
Cognome e Nome:

N° tessera: Firma:

Cognome e Nome:

N° tessera: Firma:

Cognome e Nome:

N° tessera: Firma:

il sottoscritto si impegna a praticare la seguente condizione di favore:

TIMBRO DELL'AZIENDA

- 1) l'adesione non comporta un giudizio o una garanzia di qualità da parte del Club a proposito dell'operato dell'Azienda che si impegna a non tenere un comportamento che possa ingenerare nel pubblico una tale convinzione;
- 2) l'adesione non comporta per il Club alcuna responsabilità per gli eventuali danni subiti dal socio per l'inosservanza degli impegni assunti dall'Azienda
- 3) il Club può cancellare l'Azienda in qualsiasi momento dall'elenco a suo insindacabile giudizio qualora venissero meno i presupposti di cui sopra
- 4) la targa viene consegnata in comodato d'uso. In caso di non rinnovo dell'adesione la targa deve essere restituita.

Il costo dell'iscrizione è di 60 Euro (IVA incl.) regolarmente fatturato, ed ha validità di 12 mesi a partire dall'accettazione della presente domanda. Il pagamento può essere effettuato tramite Conto Corrente Postale sul n° 10786176, intestato a Fiat 500 Club Italia oppure tramite bonifico bancario su Banca Carige cod.Iban IT 58 J061 7549 5500 0000 6024 380. Il presente modulo va inviato unitamente alla copia della ricevuta di versamento o via-fax al numero 0182 580015 oppure via e-mail a marketing@500clubitalia.it

Data

Firma autorizzata



BLU OFFICINA

è un Network di 1000 autoriparatori indipendenti, presenti su tutto il territorio italiano, che da oltre 15 anni, con professionalità e cortesia si prendono cura della tua auto.

PARAFLU è il protettivo per radiatori che permette un'ottimale asportazione del calore dalla camera di combustione del motore e la massima protezione contro:

- l'azione del gelo,
- l'ebollizione nei periodi caldi, nelle code autostradali, nei percorsi cittadini,
- la formazione di calcare,
- la corrosione di tutti i materiali metallici che costituiscono il circuito di raffreddamento,
- gli eccessivi rigonfiamenti delle gomme e delle plastiche del circuito.

PARAFLU è un prodotto PETRONAS LUBRICANTS che puoi trovare in tutte le Blu Officina.

CONTROLLA PERIODICAMENTE IL LIVELLO DEL LIQUIDO DEL RADIATORE.



Qui di seguito l'elenco di alcune delle migliori **Blu Officina d'Italia:**

CECCARELLI LUCA - Via S. Giovanni, 3/A - Cupramontana (AN)

MACCHIA GERARDO - P.zza S. Felice, 5 - Capriaglia Irpina (AV)

IL CAVALLINO OFF. MECC. DI CAPOBIANCO MARCIANO - C/da Fiumara, 45 Bis - Carife (AV)

AUTORIPARAZIONI LA SCAIOLA DI LUCCHETTI G. & C. S. - Via Scaiola, 14 - Nuvolera (BS)

D.B.CAR DI BOSIO DAVIDE - Via Trinità, 44 - Loc. Case Sparse - Benevagienna (CN)

GARBELLINI MARCO - Via Della Crispa, 21 - Focomorto (FE)

C.R.R.A. CENTRO RIPREV.AUTO S.R.L. - Strada Sabotino, 14 - Borgo Piave (LT)

O.M.A.R. S.N.C. DI SENARIGHI-PETROCCHI-ROSSI - Contrada Camponotico, 235 - Sarnano (MC)

AUTOFFICINA GOMMISTA DEI F.LLI ROSA S.N.C. - Via della Fisica, sn - Caponago (MI)

NEW CAR DI COZZI EMILIO - Via A. Vespucci, 71 - Legnano (MI)

SPORT AUTOFFICINA DI CAVICCHI ROBERTO & C. S.N.C. - Via Dario Gualtieri, 1/2loc. La Confina Vernio (PO)

SEVERINI ANDREA MASSIMO SAURO S.N.C. AUTOFF. - Via Montefeltresca, 9/a - Villagrande di Montecopiolo (PU)

AUTORIP. F.LLI ASCARI DI ASCARI GIANFRANCO E C.S.N. - Via S. Martino, 10 - Correggio (RE)

MARCELLI CLAUDIO AUTOFFICINA - Via del Campo, 11/B - Roma (RM)

L'OFFICINA DI GIÒ DI LE DONNE GIOVANNI - Via Circonvallazione, 186/16 - Santena (TO)

AUTOFF. F.LLI BANDIERA S.N.C. - Via Giulia Augusta, 9 - Aquileia (UD)



www.bluofficina.it