



4 Piccole Ruote

Notiziario - anno XXIII
N.4 Luglio-Agosto 2011
€ 3,00

Poste Italiane S.p.A. - Spedizione in abbonamento postale - D.L. 353/2003 (conv. in L. 27/02/2004 n.46) art. 1, comma 1 - CNS GENOVA - n. 68 anno 2007. Iscrizione al R.O.C. n° 14901 del 21/07/2006.



LA PICCOLA GRANDE AUTO CHE HA AIUTATO GLI ITALIANI A CRESCERE

CONCORSO FOTOGRAFICO

Il Cinquino nel paesaggio italiano



LA PASSIONE CONTINUA....

IL DVD

In omaggio ai soci per l'anno 2011, il DVD che mostra come il seme gettato a Garlenda nel lontano 1984 abbia generato un imponente fenomeno di massa e di costume, legato ad un capolavoro inimitabile del design e dell'ingegneria italiana. Un viaggio in ogni angolo del pianeta tra le numerosissime manifestazioni, le presenze sui media, i personaggi, lo staff, le iniziative benefiche culminate con nomina a Testimonial di Pace Unicef. 27 anni di attività ed uno sguardo proiettato nel futuro, alle nuove generazioni che perpetueranno la passione.

LA FAVOLA

Lo sguardo fresco, divertito e divertente dei più piccoli per tanti disegni, ma anche filastrocche, temi ed interviste per raccontare il mitico cinquino. Dal concorso-mostra "La 500 agli occhi dei bambini" e non solo, con in più un racconto illustrato realizzato appositamente. Parte del ricavato della vendita sarà destinato all'Unicef.

IL MANUALE

"Tutti i colori della 500" è un libro scritto dal nostro commissario tecnico Enrico Bo, dedicato agli abbinamenti tra la carrozzeria e gli interni nei vari modelli della storica bicilindrica. Una pubblicazione utilissima per chi si accinge ad un restauro nel rispetto dell'originalità del mezzo ed ha difficoltà a risalire ai colori originali.



DVD
VIDEO



LIBRO
96 PAG



MANUALE
98 PAG

Il DVD ed il Libri sono disponibili su **"500 Shop!"**
www.500clubitalia.it o contattando la Segreteria.

Fiat  Club Italia 



Copertina: 500 e mulino del sale a Paceco (TP - Sicilia); auto e foto di Salvatore Altese.

On the cover: 500 and the salt windmill at Paceco (TP - Sicily); car and photo of Salvatore Altese

In questo numero "4piccoleruote" • N. 4 • Luglio-Agosto 2011

Guida alla lettura

Sfogliando questo numero di 4piccoleruote si ha chiaramente la sensazione che il nostro Club, oltre che alla passione per i motori, ed in particolare per quelli della mitica bicilindrica, si sappia dedicare a tante altre cose: cultura, educazione, solidarietà, persino... mondanità (vedi pag. 14, l'incontro con Lapo Elkann). Ancora in primo piano il nostro impegno con l'Unicef (pag. 5) e poi, finalmente, i risultati del concorso fotografico "Il cinquino nel paesaggio italiano" (pag. 6). Circa i raduni e le fiere, su questo numero vi parliamo di: Marsala, Classicshow ad Adria, TuttoMele a Cavour, "Golosaria", Alba, Fossano, Canelli, Mondovì, Cengio, Savona (S. Valentino), Camogli, Varese, Taglio di Po, Verona (in stile... vintage), San Lazzaro di Savena, Finale Emilia, Marina Romea, Fano, Cupello, Ischia, Manfredonia. Per sorridere un po' c'è la seconda puntata de "La Cinquina Commedia" (pag. 34), mentre a pag. 36 leggiamo la storia della 500 Unicef; a pag. 39 una vicenda che sarà molto apprezzata da chi ama gli animali, quella del gattino Cinquino, oggi mascotte del Forum. Con "Rumenta?" (pag. 42) parliamo di arte, ecologia e sani valori. A pag. 44, la cronaca del raduno di Mentone: la Francia - paese d'onore al Meeting di Garlenda 2011 - non è mai stata così vicina! Ed a proposito di Garlenda, a pag. 46 Renato Donati ripercorre con numerose foto l'edizione 2010. A pag. 51, il consueto capitolo tecnico si concentra ancora sull'impianto elettrico. Chiudiamo queste note scusandoci per il ritardo nella consegna del numero scorso (3 maggio-giugno), dovuto prevalentemente a problemi delle Poste Italiane.

Reader's Guide

Going through this edition of 4PiccoleRuote it is clear that our Club dedicates itself to much more than engines: culture, education, social issues, even fashion events (see page 14, meeting Lapo Elkann). On page 5 we continue with our commitment to UNICEF cause. Moreover, on page 6 you can read all about the photographic competition "The 500 in Italian scenery". In this edition we will tell you about the meeting of Marsala, Classic Show Adria, TuttoMele at Cavour, Golosaria, Alba, Fossano, Canelli, Mondovì, Cengio, Savona, Camogli, Varese, Taglio di Po, Verona (in vintage style), San Lazzaro di Savena, Finale Emilia, Marina Romea, Fano, Cupello, Ischia, Manfredonia. A bit of humor on page 34 with the second appointment with "500 comedy" and the story of the UNICEF Fiat 500. On page 39 a cute story that animal fans will love: 500 Pussy Cat, the forum's mascot. On page 42 we will you about the art exposition "Rubbish?", occasion for ecologic and cultural discussions. Moreover on page 44 the report of the meeting in Menton: France (guest honor of this year's International Meeting in Garlenda) has never been so near! On page 46 Renato Donati goes down the lane of memory with the photographs of last year's meeting. On page 51, Enrico's technical advice on electronic parts. We close this reader's guide apologizing for the delay in the delivery of the last number of 4PiccoleRuote, due to the Italian Post Office service.

+ notizie su www.500clubitalia.it



FEDERATO ASI

Via Roma 90 - 17033 Garlenda (SV)
tel. 0182.582282 - fax: 0182.580015
c.c.p. n. 10786176
e-mail: info@500clubitalia.it
www.500clubitalia.it

4piccoleruote

Direttore responsabile: Romano Strizioli

Redattrice: Stefania Ponzzone

In Redazione: Francesca Caneri,
Roberto De Capitani

Grafica e fotocomposizione: Daniele Griggio •
Marco Garofalo • Albenga

Stampa: Alma Tipografica

ORGANIGRAMMA

Presidente: Stelio Yannoulis (051.6146212)

Vice Presidente: Alessandro Scarpa (331.6263880)

Segretario: Danilo Cosci (333.2063732)

Vice Segr.: Luigi Rigolli (010.413880)

Consiglieri: Domenico Facchini (338.3159753),
Maurizio Gherardi (338.8559473), Carlo Giuliani
(347.1061434), Giuseppe Pellegrino (0972.31903),
Piero Rubeco (06.2153181)

Presidente Fondatore: Domenico Romano
(0182.582282 - 334.1539102)

Presidenti Onorari: Franco Cerva (0182.582282),
Silvia Depaoli (011.19706423 - 334.1161054),
Marino Ribet (0121.58340)

Presidente Pro Loco: Fabrizio Amerio (335.5372389)

Probiviri: Lorenzo Ingrassia (0923.736881),
Alessandro Marinangeli (338.3600264),
Mauro Paire (339.2639051), Giuseppe Cabona

(0185.91275), Francesco Cappato (0182.582282)

Revisori dei conti: Luigi Fratepietro (0182.559115),
Bruno Fadda (0182.559024), Mario Ferrando
(010.7492415), Paolo Pizzo (0182.20446),
Giancarlo Tassistro (0182.582282)

Commissario Tecnico e Conservatore del Registro:
Enrico Bo (011.5534057 - fax 011.19716336)

Conservatore del Museo: Ugo Giacobbe
(0182.582282 - u.giacobbe@500clubitalia.it)

Vice-Conservatore del Museo:
Carlo Giuliani (019.807124-347.1061434).

Segreteria: Valentina Beffi, Francesca Caneri,
Roberto De Capitani, Elena Gottardo, Daniela Schivo,
Samantha Simone, Monica Tassistro

Addetti stampa: Stefania Ponzzone (0182.582282
s.ponzzone@500clubitalia.it),
Fabio Fabbricatore (333.8913212
f.fabbricatore@500clubitalia.it).



Le foto sono tratte dall'archivio del Club e/o inviate dai soci e sono spesso a carattere amatoriale.

La qualità, quindi, talvolta può non essere perfetta. Tutto il materiale per la rivista va inviato a s.ponzzone@500clubitalia.it.

QUATTROPICCOLERUOTE

APPUNTI DI VIAGGIO

Aggiornamenti sulle attività del Club

>Stelio Yannoulis

Mentre preparo queste note, siamo a metà maggio e l'attività del nostro Club sta entrando nella fase più calda.

Voglio ricordare alcuni avvenimenti che ci hanno visti protagonisti, iniziando dalla nostra presenza all'assemblea ASI, dove abbiamo contribuito, come in passato, all'elezione dell'avvocato Loi. A tutti i Club presenti sono stati consegnati alcuni libri editi dalla "Libreria ASI" e fra questi – e la cosa ci rende particolarmente fieri – è stata inclusa l'opera del nostro Enrico Bo "Tutti i colori della 500". Ringraziamo il confermato Presidente Loi per l'attenzione che ci ha dedicato.

Gli aspetti culturali ci stanno molto a cuore e ciò sembra riscuotere l'approvazione di voi soci: le vendite dei nostri due primi libri lo stanno a dimostrare. Chiedo perciò l'aiuto di tutti al fine di far conoscere ciò che abbiamo pubblicato, sia per il valore delle opere stesse sia, nel caso de "La favola del Cinquino", per promuovere un'azione benefica.

Teniamo molto alla valorizzazione ed alla conservazione delle nostre vetture come erano in origine. Potremo dimostrarlo una volta di più in occasione della seduta di omologazione ASI a San Pellegrino Terme (BG) il 17 settembre 2011, seguita, il giorno successivo, dal Concorso di Eleganza. Auspichiamo una partecipazione di gran livello – con le candidature vagliate dai nostri esperti – e siamo certi che si creerà un contesto unico e quasi irripetibile, ovviamente con l'atmosfera tipica delle nostre manifestazioni.

Il 16 aprile 2011 si è riunita a Torino l'Assemblea dell'ASI per il rinnovo delle cariche sociali per il prossimo quadriennio. Erano presenti 194 Club sui 254 federati, provenienti da tutta Italia, che hanno confermato per "acclamazione" l'avvocato Loi alla presidenza. Alla fine del 2010 i tesserati ASI risultavano 160.040 con un incremento rispetto alla stessa data 2009 di 16.751 unità. Grazie all'opera dell'ASI il parco dei veicoli storici italiani per qualità e consistenza risulta tra i migliori al mondo.

Ai primi di aprile siamo stati presenti in forze all'assemblea nazionale Unicef a Firenze: la nostra 500 con i colori del famoso organismo internazionale a tutela dell'infanzia ha suscitato un'enorme curiosità fra i tanti giovanissimi volontari. Anche in questa occasione abbiamo potuto farci conoscere ed illustrare il nostro impegno a favore dell'Unicef. Naturalmente ci siamo presentati per come siamo, semplici, con i vivaci colori ed il "rombo" delle nostre vetture. A seguito di quest'esperienza abbiamo ricevuto una lettera di ringraziamento da parte del presidente di Unicef Italia Vincenzo Spadafora, ringraziamento che esteso a quanti del nostro Club hanno preso parte a questa bella e faticosa impresa. Nel secondo fine settimana di maggio a Molfetta (Bari) si è riunito il Consiglio Direttivo: erano presenti dieci membri del Consiglio stesso, tre probiviri e 15

fiduciari di Puglia e Campania. Desidero ringraziare i tanti che si sono assunti l'onere di una trasferta così faticosa, ma credo di grande soddisfazione sia per l'atmosfera creata fra i componenti sia per i risultati raggiunti. Un ringraziamento particolare va alla famiglia Facchini che tanto si è adoperata nell'organizzazione dell'evento.

Mentre scrivo si stanno per svolgere i raduni nei quali il Club si è organizzato al fine di celebrare il 150° anniversario dell'Unità d'Italia. Appuntamenti quali Torino, Monza, Palermo, Roma e Firenze. Saremo presenti a Neive per l'avvenimento che ricorda ogni cinque anni il papà delle nostre 500, Dante Giacosa, ed in men che non si dica, arriveremo al Meeting di Garlenda.

Vi saluto cordialmente e spero di incontrare molti di voi alle nostre manifestazioni.



Avvisi

1) Invitiamo tutti i soci a segnalare alla Segreteria la propria casella di posta elettronica, in quanto questo prezioso strumento permette di migliorare le comunicazioni e di usufruire di nuovi servizi (ad esempio, ricevere informazioni su iniziative in programma nella propria zona). È poi fondamentale che tutti i dati siano sempre aggiornati, quindi vanno segnalate variazioni di indirizzo, di recapiti telefonici e così via.

2) Sono pervenuti alcuni bollettini di rinnovo dell'associazione senza nominativo o che risultano pagati da terzi. Poiché è impossibile risalire a quale socio abbia effettuato questi versamenti, chi si accorgesse di aver compilato in maniera incompleta o irregolare il proprio bollettino, è pregato di contattare la Segreteria: tel. **0182.582282, fax **0182.580015** e-mail: **sociasi@500clubitalia.it****

TIPI DA... PISTA

Monza, il Club va... veloce

>Stefania **Ponzone**

Scrivo queste note pochissimi giorni prima della "chiusura" della rivista (come si dice in gergo quando si sta completando una pubblicazione per poterla mandare in stampa) ed ho ricevuto le prime, positive impressioni "a caldo" circa il raduno svoltosi all'Autodromo di Monza nell'ambito della Coppa Intereuropa. Raduno che ha impegnato



nell'organizzazione ben tre fiduciari (Antonio Orsini, Giovanni Lembo e Gilberto Celletti) e che ha dovuto vedersela con il maltempo, ma che ha regalato ai partecipanti l'ebbrezza di entrare in uno dei templi del motorismo. Per la

Incidente

Purtroppo, ritornando dal raduno all'Autodromo di Monza, la nostra socia Anna Lippi ha avuto un grave incidente sull'Autostrada dei Fiori, dal quale poteva uscire ben... peggio! La 500 Unicef, essendo stata violentemente tamponata, difficilmente potrà essere recuperata. Assume quindi un significato particolare (ed una vena di tristezza) la storia di questa vettura raccontata alle pagine 36-37.

cronaca dell'evento rimandiamo al prossimo numero, ma colgo l'occasione per una brevissima riflessione.

Il nostro fondatore Domenico Romano ed il presidente Stelio Yannoulis si sono spesso soffermati sulla necessità di realizzare eventi di qualità che gratifichino i partecipanti e contribuiscano a diffondere la conoscenza del Club.

Un verbo chiave potrebbe essere "diversificare". Nel senso di diversificare l'offerta di eventi, perché è naturale pensare che con migliaia e migliaia di soci gli approcci alla passione per la 500 siano davvero tanti. Ci devono perciò essere raduni "a presidio del territorio" che rispondono ai graditi inviti delle Amministrazioni Locali; raduni in *location* particolari, che offrano al

cinquecentista l'idea di poter accedere a luoghi "speciali"; raduni - come quello di Monza - che solletichino lo spirito "rombante" di chi sogna la pista; appuntamenti, come il Concorso di Eleganza che ci attende a San Pellegrino a settembre, che ci ricordino che nel mondo delle auto storiche "di pregio" ci siamo anche noi e pure a pieno titolo.

Con tale varietà, si può sperare di "schiodare" dalle poltrone anche coloro che sinora hanno vissuto l'amore per la bicilindrica in maniera rigorosamente privata, guardando magari con un po' di perplessità alle vivaci domeniche del "popolo dei meeting".

 **The 4th and 5th of June there has been a meeting at the "Autodromo di Monza"; a new and important event for the Club: on the next edition you will find the reportage and more photographs.**



Lieti eventi

Congratulazioni al nostro fiduciario genovese Adriano Bonavita, che è diventato nonno di Daniel.

Restando dalle parti della Lanterna, fiocco rosa per il socio Maurizio Lucciello, diventato papà di Sofia; la piccola, con mamma Laura, ha fatto la sua prima uscita pubblica salutando i partecipanti del 2° Raduno Marina di Genova Aeroporto (Sestri Ponente).

Complimenti anche alla socia Monica Carletto di Bologna per la nascita del nipotino Alessandro.

Lutti

Sincere condoglianze a Romano Strizioli, giornalista del quotidiano "La Stampa" e il direttore responsabile di "4piccoleruote", che l'8 giugno ha perduto la propria consorte.

È scomparso Gianni Negrini, nostro socio fin dagli anni '90. Grande appassionato, partecipava quando possibile alle nostre manifestazioni, con notevole entusiasmo e spirito critico. Il Coordinamento di Bologna si stringe con affetto alla sua famiglia.

IL CLUB INFORMA

Direttivo, seduta del 7-8 maggio 2011

>Stelio Yannoulis

Il Consiglio Direttivo del Fiat 500 Club Italia si è riunito nel weekend del 7-8 maggio presso il Garden Hotel di Molfetta. Il sabato è stato dedicato ai temi tipici del Consiglio.

I lavori, iniziati alle ore 14, si sono conclusi alle 20.

Questi i principali argomenti discussi.

- Andamento del tesseramento al 30 aprile: i soci sono oltre 18.000, e superano di alcune centinaia la quota degli iscritti nello stesso periodo del 2010.
- Il Consiglio ha ribadito la propria decisione di continuare iniziative al fine di rafforzare sempre più la fidelizzazione dei soci; tutto ciò è realizzato attraverso la nostra segreteria e dalla rete dei fiduciari. I risultati sono incoraggianti, occor-
- re continuare con determinazione.
- Il Consiglio ha esaminato il bilancio relativo al 2010, chiuso in attivo, e che sarà pubblicato su 4piccoleruote ed approvato dalla assemblea dei soci il prossimo 4 dicembre.
- Per la prima volta è intervenuto in Consiglio Carlo Giuliani, in sostituzione del dimissionario Marcello Scatola.
- Il Consiglio ha esaminato la situazione di "Punto Amico": oltre 650 gli aderenti al momento. Dalla fine di maggio è in distribuzione la speciale pubblicazione – anche questa realizzata come 500 Club Italia Edizioni – che accoglie le aziende che formano questo importante network.
- Soddisfacente l'andamento dell'e-commerce (commercio elettronico) per gli acquisti dei nostri soci. Ribadiamo quindi l'invito ad utilizzare questo nuovo strumento, che si aggiunge ai tradizionali quali telefono, fax e 4piccoleruote.
- Sono stati nominati nuovi fiduciari ed accolte alcune dimissioni (l'elenco aggiornato alle pagine 62-63).
- Il Consiglio ha approvato le relazioni del Conservatore del Museo e della Commissione Tecnica del Registro di Modello.
- Il prossimo Consiglio Direttivo si terrà a Garlanda nei giorni 8 e 9 ottobre.
- Il 4 dicembre a Garlanda si voterà per l'elezione dei membri del Consiglio Direttivo, dei Revisori dei Conti e del Collegio dei Probi-Viri per il biennio 2012-2013.

Domenica 9 maggio la seduta è stata allargata ai fiduciari di Puglia, Campania, Calabria e Molise.

Si è analizzato l'andamento del tesseramento relativo a queste regioni e dibattuto sulle realtà locali, con particolare attenzione ai problemi assicurativi. Si sono illustrate le iniziative del Club quali il "Punto Amico" e l'e-commerce.



Guida Punto Amico 2011

E' uscita la prima edizione!

Nel libro troverete le aziende, di tutta Italia, segnalate dai soci per serietà, cortesia e professionalità.

Si tratta di una rete di eccellenza, costruita dai soci per i soci, a cui rivolgersi per ottenere un servizio all'altezza delle loro aspettative!

Troverete anche notizie utili per i vostri viaggi, con i recapiti dei fiduciari, notizie sul Club e i siti per le informazioni turistiche.

La guida è in vendita su **"500 Shop!"** nel sito **www.500clubitalia.it** al prezzo di 10 euro.





ANCHE LE 500 CORRONO PER ARRIVARE A 0

Donazioni all'Unicef

>Mirella Vitale

Cari amici cinquecentisti, il meeting nazionale Unicef che si è svolto a Firenze ai primi di aprile ha visto un'entusiasmante partecipazione di molte 500 del nostro Club, a cui si è aggiunta, in prima uscita, la cinquina Unicef approntata e finanziata dalla nostra socia Anna Lippi, accolta con incredibile entusiasmo dai partecipanti e dallo stesso presidente nazionale Unicef, Vincenzo Spadafora. Siamo lanciati verso una

fattiva e incisiva collaborazione con la prestigiosa onlus, Premio Nobel per la Pace, in linea con i sani e umanitari principi che sempre hanno animato il Club. Nel maggio dello scorso anno a Genova, firmando un Protocollo d'Intesa, siamo diventati Testimonial di pace per la Liguria e presto lo diventeremo ufficialmente per l'Italia intera, anche se di fatto lo siamo già. Senza dubbio riempie di orgoglio ogni socio sapere di essere parte attiva nel diffondere gli obiettivi della grande onlus: eliminare la fame e la povertà estrema, garantire l'istruzione primaria, ridurre al minimo

 **Our Club underlines the commitment to the UNICEF cause. We are ready to cooperate with the prestigious Onlus at national level.**

la mortalità infantile, migliorare la salute materna, combattere l'AIDS e le altre malattie invalidanti. L'Unicef è l'unica agenzia dell'Onu interamente dedicata all'infanzia, perché da sempre convinta che aiutare i bambini a sviluppare ogni loro potenzialità è il migliore investimento per il progresso dell'umanità. Chi può rimanere insensibile sapendo che 11 milioni di bambini muoiono ogni anno per problemi di malnutrizione, che 400 milioni di bambini non hanno accesso all'acqua potabile, in media 1/5, che nel mondo oltre 120 milioni di bambini non frequentano la scuola, che ogni giorno 22.000 bambini muoiono prima di aver compiuto cinque anni per malattie che possono essere prevenute e curate? Prendendo spunto dallo slogan della recente campagna Unicef relativa al 5x1.000, anche noi vogliamo contribuire ad "arrivare a zero", azzerando cioè questi terribili dati sulla mortalità infantile: correre in tal senso farà onore al nostro amato Club e a ciascuno di noi. Vi terremo costantemente informati sulle nostre iniziative in merito.



Ogni euro donato...

Nel 2009 l'UNICEF Italia ha raccolto 60,9 milioni di euro grazie alle donazioni di privati cittadini, aziende e associazioni.

Nel 2009, il "5 per 1000" ha generato entrate per 7,5 milioni di euro corrispondenti alle dichiarazioni presentate nel 2008, relative ai redditi del 2007.

Sono stati 234.683 gli italiani che hanno scelto l'UNICEF per la destinazione del loro 5 per 1000 (ricordiamo che il codice fiscale da inserire è 01561920586). Ma come vengono impiegati i fondi raccolti? Il 73% va a sostegno dei programmi per i bambini e per le comunità nei Paesi in via di sviluppo. Questa somma si traduce direttamente in aiuti concreti per la salute e l'ali-

mentazione, l'acqua potabile e i servizi igienici, l'istruzione e la protezione da violenza, sfruttamento e HIV/AIDS. Un'esigua frazione di questa percentuale è destinata alle attività di promozione dei diritti dell'infanzia e dell'adolescenza in Italia.

Il 20% rappresenta i costi della raccolta fondi, cioè l'investimento che il Comitato fa per raccogliere i fondi per i programmi attraverso la comunicazione e la promozione delle attività presso i donatori.

Con 20 centesimi di euro è possibile raccogliere un altro euro e proseguire così il circolo virtuoso della solidarietà.

Come per ogni altra organizzazione privata che non riceve finanzia-



menti governativi, anche per il Comitato Italiano per l'UNICEF i costi di gestione vengono dedotti dalle entrate complessive.

Per le spese amministrative e gestionali il Comitato trattiene il 7% del proprio bilancio.

500... CHE SCATTO!

200 foto per il Concorso
"Il cinquino nel paesaggio italiano"



>Samantha **Simone** e
Stefania **Ponzone**

Ed anche stavolta ce l'abbiamo fatta. Superata brillantemente la nuova sfida che il Museo Multimediale della 500 ha lanciato per realizzare la sua quarta mostra annuale. Dopo fumetti&cartoons (2008), dipinti (2009) e disegni dei bambini (2010), per il 2011 ecco le fotografie ed un tema in carattere con le celebrazioni del 150° dell'Unità d'Italia: il cinquino abbinato agli scorci naturali ed architettonici del nostro Paese.

Poco più di 70 i partecipanti – di cui un quarto nella categoria "non soci";

segno che comunque abbiamo attirato l'attenzione al di fuori del Club – e 200 gli scatti, che hanno messo a dura prova la giuria, composta da Ugo Giacobbe, Stefano Visora, Lucia Fresia, Ivana Mantero e dalle sottoscritte.

Una prima, accurata selezione ha ridotto le candidate ad un'ottantina. La seconda fase ha visto l'ulteriore esame di ogni singolo scatto, con la lettura di titolo e descrizione e la compilazione di una scheda di valutazione con voti da 1 a 10 per "Rispetto del tema", "Qualità tecnico/artistica", "Simpatia/originalità". Alla fine, un po' di matematica ed un ultimo controllo – con qualche ripescag-

La giuria al termine delle votazioni. Nelle mani dei giurati, si intravedono le foto vincitrici (ma non vogliamo svelare troppo...).
In basso, il simpatico disegno di Stefano Visora realizzato come simbolo della Mostra.

gio – hanno permesso di selezionare le 54 immagini finaliste e di proclamare i vincitori.

Per la categoria soci:

- 1° class. Fabio Sciutto di Acqui Terme (AL) con "La 500 alla Bol-lente";
- 2° class. Cinzia Altese di Trapani con "Mulino Maria Stella";
- 3° class. Maurizio Lauciello di Genova con "500 e non solo";
- Premio simpatia: Nensi Trevaini di Entratico (BG) con "Lago d'Iseo e Montisola".

Per la categoria non soci:

- 1° class. Daniel Di Gallo da Seattle (USA) con "Principessa Medievale";
- 2° class. Massimo Carolla da Grosseto con "Soltanto i muri non si oltre-passano";
- 3° class. Fabio Boco da Civitella d'Agliano (VT) con "Panorama di Ci-vitella d'Agliano e 500 L";
- Premio simpatia a Gianni Ottonello di Genova per "Agrigento modelli-no 500".

 **54 finalists out of 200 photographs that have participated to the competition "the 500 in Italian scenery" will be on exposition for the whole summer at our Museum. During the Meeting the prize giving ceremony. Not only members of the Club, but also many other 500 fans have sent their pictures. Between the winners, one from USA.**



EVOLUZIONI



Mystery Machine ci fa scorrazzare nelle avventure horror-comiche dell'alano Scooby-Doo, mentre la Match Patrol ci fa volare nello spazio con Daitarn III. Rispetto alla mostra, gli "avvistamenti" di cinquini qui riportati sono di più e comprendono tra l'altro anche la recentissima storia di Topolino dedicata al 150° dell'Unità d'Italia. Ampliata anche la parte sulle altre vetture, con esempi celebri quali le Mini di Mr Bean e di City Hunter, la Ecto1 dei Ghostbusters o la Gadgetmobile dell'Ispezzore Gadget. E poi vari robottoni giapponesi le cui componenti sono auto o camion ed alcune serie, sempre nipponiche, ispirate al mondo delle corse come "Falco il superbolide" o "Gran Prix-Il campionissimo".

Siamo consapevoli di non aver esaurito l'argomento: la sera della presentazione Daniela Schivo della Segreteria ci ha giustamente citato la macchina di Crudelia De Mon ne "La carica dei 101"! Però contiamo proprio nelle segnalazioni degli appassionati di disegni&motori. Occhio alla 500, ma non vanno trascurate le altre marche e gli altri modelli. L'importante è che il mezzo abbia un qualche ruolo nella storia o che sia un "accessorio" fondamentale del personaggio, tanto da non poterlo pensare alla guida di un altro veicolo! Scrivete a s.ponzone@500clubitalia.it o contattatemi su Facebook. "500, Cars&Comics" è disponibile su 500 Shop e presso la casa editrice (www.ilfoglioletterario.it), ma prova-



Nella pagina precedente, la cover del libro, alcune vignette di un fumetto francese, naturalmente con cinquino. Sopra, il titolo "scritto animato". Sotto, Giuseppe Palmeri, Stefania Ponzone e Marco Timossi.

The first series of lectures at the Multimedial Museum of Fiat 500 has finished. The last appointment was the presentation of the book "500 Cars&Comics", dedicated to the most famous cars in comics and cartoons.

te anche a chiederlo al vostro libraio di fiducia: la piccola editoria (piccola per dimensioni e non per qualità) può avere spazio se la richiesta del pubblico c'è e si fa sentire.

Concluso "Incontriamoci al Museo"

Il 17 maggio, con la presentazione di "500, Cars&Comics", abbiamo chiuso la prima edizione di "Incontriamoci al Museo". Ringraziamo quanti ci hanno seguito – anche a distanza, grazie alla webcam – e promettiamo che studieremo un nuovo ciclo di conferenze che soddisfi sia i soci sia chi è "al di fuori" del nostro mondo, diversificando ancor di più gli argomenti. Per i cinquecentisti stiamo pensando a dei veri e propri seminari, con tanto di iscrizione e attestato finale; per un pubblico più generico invece potremmo anche discostarci un po' dal nostro tema principe, la 500, per prestare volentieri il nostro spazio alla cultura... senza confini. Vi terremo aggiornati!

Un grazie a Giuseppe Palmeri che, nella serata del 3 maggio, non solo ci ha fatto viaggiare (tra l'altro i presenti

hanno avuto modo di assistere al bel reportage – realizzato da professionisti – del primo Tour della Tunisia), ma ci ha dato una bella lezione sullo spirito del cinquecentista, sull'orgoglio di possedere un'auto che non ha nulla da invidiare ai modelli più blasonati e che è un prezioso strumento per scoprire i luoghi, vicini e lontani, e conoscere tanta gente. Un grazie a tutti i relatori che si sono avvicendati da gennaio, anche ad Alessandro Soncin, la cui serata non si è potuta svolgere per problemi organizzativi, ma al quale farà senz'altro piacere sapere che il suo libro "500 disegni" è stato il gadget per i piccoli partecipanti alla giornata della sicurezza stradale (vedi pag. 10), così come era stato per il concorso "La 500 agli occhi dei bambini".

Ugo Giacobbe



Alunni ed insegnanti seguono le spiegazioni del comandante Fusco.



LA SICUREZZA SI IMPARA DA PICCOLI

Tra 500 e mezzi della Stradale

>Stefania Ponzone

120 alunni delle Scuole Primarie del 2° Circolo Didattico di Albenga con le loro insegnanti giovedì 26 maggio 2011 hanno vissuto un'esperienza speciale a contatto con le storiche utilitarie e le affascinanti strumentazioni in dotazione alla Polizia Stradale. Si è svolta infatti la 2ª Giornata dell'Educazione e della Sicurezza Stradale, organizzata da Fiat 500 Club Italia, Unione Ciclistica Garlenda e Leo Club Albenga, con il patrocinio della Provincia di Savona e del Comune di Garlenda. Al Museo Multimediale della 500 "Dante Giacosa", i bambini hanno svolto una breve visita guidata, accolti dal conservatore Ugo Giacobbe e da vari membri dello staff e fiduciari quali Lucia Fresia e Giuseppe Pastorino. Nella sala conferenze hanno poi potuto apprendere dalle parole del Comandante della Polizia Stradale di Albenga Pino Fusco i capisaldi del corretto comportamento da tenere come pe-

doni e come ciclisti, davvero l'ABC di chi si muove nel traffico ed un domani si cimenterà con ciclomotori, auto ed altri mezzi. Nel parcheggio antistante, li attendevano invece – oltre ad alcune 500 – due vetture ed una motocicletta della Stradale, le cui caratteristiche e dotazioni di bordo sono state illustrate dai pazienti Giovanni Delle Site, Renata Sartori e Antonio Bonacci. Il vigile Roberto Dones si è invece occupato di guidare lo svolgimento di una prova pratica a confronto con la segnaletica orizzontale e verticale presso la pista ciclabile di Parco Serre. Soddisfazione è stata espressa dagli assessori garlendesini Emanuela Simone ed Alessandro Navone e dal direttore didattico Giuseppe Pelosi, che ha parlato di una riuscita fusione tra divertimento ed istruzione su un tema di grande importanza. Durante la giornata c'è stata anche una visita del consigliere provinciale Mauro Demichelis. A tutti i bambini che hanno preso parte alla 2ª Giornata dell'Educazione e della Sicurezza Stradale è stato consegnato uno speciale "patentino" a ricordo di quanto appreso e sperimentato.

Dato il successo della manifestazione, si sta già pensando alla prossima edizione, che si auspica possa coinvolgere le scuole di una più ampia porzione di territorio.



 **Our Museum is an active centre for road education. Thanks to the local Police Department, the 26th of May 120 children from the primary schools have learnt the basic rules of road-behaviour and had the occasion to visit the police cars and equipment.**





LA "FAVOLA" A BORDIGHERA

E prima della presentazione, tappa a Seborga

>Samantha **Simone**

22 maggio 2011. Iniziano le prime domeniche con il profumo e la temperatura dell'estate e le nostre 500 sono pronte per la tintarella. Capeggiate dalla bellissima 500 azzurro Unicef di Elisanna Lippi si ritrovano in un piccolo gruppo a Bordighera, la fiorita e graziosa città dell'imperiese.

Il giro turistico parte da Corso Italia, vicino alla sede dell'Unicef della provincia di Imperia con la sua simpatica vetrina dalla quale tante Pigotte salutano e portano speranza e pace per tutti i bambini. Dopo tante curve e panorami stupendi di tutto il litorale si arriva al Principato di Seborga dove le 500 vengono accolte nientemeno che da S.A.S. Principe Marcello I con la Principessa, i Ministri, i Priori, i Cavalieri e tutto il Corpo Diplomatico. Si festeggia con gustoso aperitivo e grigliata l'investitura del Principe a Gran Priore dei Cavalieri, mentre due magnifici frisoni

neri sfilano con tutta la loro regalità per il caratteristico borgo. Dopo una piacevole passeggiata tra i vicoli e i graziosi negozietti del Principato arriva l'ora di salutare e di ringraziare per la cordiale accoglienza; il programma della giornata non è ancora finito, ci aspettano a Bordighera nella stupenda Chiesa Anglicana.

Contornata dal verde e da dolci risate di bambini che giocano, la Chiesa ci offre uno scenario ideale per presentare il libro "La Favola del Cinquino". Colomba Tirari, presidente Unicef Imperia, presenta con calore i tre autori presenti: Lucia Fresia, Stefania Ponzone e Stefano Visora (assenti Marco Timossi per ragioni di lavoro e Ugo Giacobbe perché impegnato al Raduno di Sori). Ma non manca lo spazio dedicato ai bambini che ci arricchiscono il cuore ballando per noi, spensierati e gioiosi come tutti dovrebbero essere. Si esibiscono anche quattro bravissimi cantanti di "Itinerando Live" coordinati da Francesco Lacalamita con una nuova canzone portatrice di pace e l'insegnante di ballo Tony Arceri con la sua compagna. Non poteva concludersi in maniera migliore questa

appassionante domenica tra principe e bambini, tutto per rinnovare il nostro impegno di Testimonial di Pace Unicef.

Le guardie a cavallo accanto ai cinquini; con il principe vicino alla 500 Unicef; il momento clou della presentazione; l'esibizione dei bambini.

🎯 The presentation of "La favola del Cinquino" continues. The selling of the book will go to UNICEF; the 22nd of May we went to Bordighera, in the west part of Liguria, and made a quick pit-stop in Seborga, a small village that defines its self a principality.



Ricambi e accessori vasto assortimento per fiat 500

con passione... da sempre...

Corso Resina, 73 - Ercolano (NA)
Tel./Fax 081 7393270
info@autoricambiugon.it - www.autoricambiugon.it



LAPO ELKANN AD ALASSIO

Foto di Samantha Simone, Francesca Caneri e Tommy Marinelli



Ospiti le 500

>Samantha **Simone**
e Francesca **Caneri**

Cosa ci fanno le 500 nel budello di Alassio? Non è una zona offlimits per tutti i mezzi a motore? Non è certo comune vedere le auto che a passo d'uomo si fanno avanti lungo le antiche vie allassine, ma le piccole beniamine sono autorizzate, unica eccezione, a passare tra lo stupore dei presenti. L'occasione è data dall'arrivo di Lapo Elkann direttamente da Torino per inaugurare il primo punto vendita monomarca in Italia del suo "Italian Independent". Il Club, ospite d'onore, è stato invitato ad accogliere l'erede Fiat.

Le nostre tre 500 (una verde, una bianca e una rossa) parcheggiate davanti al negozio, si intonano alla perfezione con l'appariscente giacca tricolore di Elkann, attorniato dalla folla che lo segue immortalandolo in mille scatti.

Atterrato direttamente all'Aeroporto di Villanova d'Albenga, Lapo ha fatto una piccola tappa da Spotti, locale glamour allassino, per arrivare con solo pochi ed eleganti minuti di ritardo. Non risparmiandosi con gli autografi e le pose fotografiche, si è dedicato un po' a noi ammirando con stupore il simbolo Unicef impresso sul cofano della 500. Ci ha chiesto informazioni ed ha appoggiato con entusiasmo la nostra causa. Inoltre Domenico Roma-

Alcuni momenti dell'incontro con Lapo Elkann; le 500 intervenute sono di Giovanni Bighin, Domenico Romano, Alessandro Vinotti.

Lapo Elkann came to Alassio for the inauguration of his new shop: Italian Independent. The Club welcomed Lapo with 3 Fiat 500s, one red, one white and one green, the national colours!

no, nostro presidente fondatore, gli ha consegnato una copia del suo libro "Storia di una passione" scritto con Stefania Ponzone.

È stato gratificante riscontrare tale interesse attorno alle nostre attività e confidiamo di ospitare Lapo per molte altre iniziative.

La calca si è spostata verso il nuovo negozio, di ultima generazione, creato per dare la sensazione dell'ingresso all'interno di un'imbarcazione in legno... e, naturalmente, il bancone è un grazioso muso di 500!

Ma lo spettacolo non è ancora finito, perché mentre la folla sembra continuamente interessata alle nostre beniamine (soprattutto i bambini), la festa prosegue sulla spiaggia dove solo chi è in possesso dell'invito ufficiale può accedere per gustare calici di champagne ed amabili stuzzichini in un'atmosfera di classe. Lapo è rimasto a disposizione degli invitati sino a tardo pomeriggio, illuminato dai flash e riconoscibilissimo nella sua tenuta



tricolore: certo sa come apparire e soprattutto come fare tendenza, un po' come la 500, che dal 1957 è sempre al centro dei riflettori, ovunque si trovi!



The 27th of March at Sanremo, important touristic location of the Riviera, the Fiat 500's of the Club have paraded during "Corso Fiorito", a manifestation with allegorical floats decorated with flowers; the theme of this year was the 150th anniversary of the Union of Italy.

500 a Sanremo in Fiore

Domenica 27 marzo 2011 tre Fiat 500 dei fiduciari Alberto Bertoli ed Alberto Tornatore e del socio Gianni Federico hanno partecipato alla sfilata di "Sanremo in Fiore". La manifestazione, ripresa dalle telecamere di Rai 1, è uno degli eventi di punta del calendario della rinomata cittadina del ponente ligure (per maggiori info www.sanremoinfiore.it).

Fra numerose bande arrivate da tutta Europa e dodici carri fioriti, allestiti da altrettante località della provincia di Imperia e dedicati alle dodici città simbolo del 150° dell'Unità di Italia, le tre cinque hanno ben rappresentato il Fiat 500 Club Italia e sono state molto applaudite. Sui loro cofani, un tricolore con la scritta "Centocinquanta".

Una ulteriore, colorata occasione di visibilità per il nostro Club.



Carrozzeria Miola

- Modifiche di ogni genere e montaggio accessori tuning
- Restauro secondo le modalità ASI
- Sconto del 35% sui preventivi ai Soci del Club + Gadget in omaggio



www.carrozzeriamiola.it

10146 TORINO - Via Pacchiotti, 46 (ang. Via meina) Tel./Fax 011.779.35.28
e-mail: info@carrozzeriamiola.it

“I COLORI” A MARSALA

Trasferta siciliana per Enrico Bo

>Vincenzo Parrino

Nei giorni 26 e 27 marzo 2011 a Marsala presso la sede dell'Associazione Arma Aeronautica Sergente Motorista Gioacchino Tumbarello si è svolta una mostra statica del Fiat 500 Club Italia organizzata dal fiduciario nonché referente regionale della Sicilia Renzo Ingrassia.

Nella giornata del 26 sono intervenuti circa 60 cinquini: un buon numero, calcolando che, dopo una



lunga settimana di lavoro, il sabato è giornata spesso dedicata alla spesa. Ci siamo rincontrati con tanti vecchi amici ed i cinquini naturalmente non vedevano l'ora di rimettersi ancora una volta – dopo una lunga astinenza – in mostra come piccole star al loro primo debutto. Sono state ammirate da ciascuno di noi, in cerca di qualche piccola modifica fatta nel frattempo; a tutti i partecipanti è stato offerto un succulento buffet con bevraggio di ogni tipo: non poteva mancare il marsala, tipico liquore locale. Nella serata, per quelli che sono rimasti, cena con alcuni piatti di tavola calda, apprezzate specialità siciliane.

Nella mattinata di domenica 27 si sono date appuntamento circa 90 bicilindriche, come sempre tirate a lucido come tante fanciulle vanitose. Con grande sorpresa e piacere, abbiamo accolto il nostro commissario tecnico Enrico Bo.

Personalmente, ho subito approfittato delle sue conoscenze tecniche essendo possessore di una Fiat 500 L tutta originale del 1970, che a breve spero di omologare ASI... Verso le

11 si è tenuta una conferenza stampa per la presentazione del libro “Tutti i colori della 500”, scritto dallo stesso Enrico Bo, molto interessante, frutto di anni di duro lavoro, pieno di dettagli e consigli utili per chi voglia intraprendere il restauro. Sono intervenuti: Federico Internicola, che ci ha raccontato delle sue esperienze nel mondo delle corse, cui partecipava in prima persona con la sua 500 Abarth, diventando campione italiano alla fine degli anni '60; il giovane pilota Aldo Fina, astro nascente con la sua Fiat 695 Giannini, la cui passione è stata trasmessa dal padre; Marta Errera, addetta alle traduzioni simultanee; Alessia Bilardello, addetto stampa di Radio Azzurra di Mazara del Vallo, e Carla Bilardello.

Verso le 13 una pausa pranzo per chi si fosse trattenuto anche nel pomeriggio. Io purtroppo per motivi di lavoro non sono riuscito a fermarmi. Vorrei ringraziare Renzo per avermi invitato: come sempre il suo impegno per la buona riuscita degli eventi è tanto e non dimentichiamoci della moglie Carla Bilardello e della figlia Sara, che sono gli ingranaggi principali della macchina organizzatrice di tutte le sue manifestazioni. Saluto tutti i cinquecentisti intervenuti per la passione che mettono per queste piccole autovetture che hanno fatto la storia del nostro Paese.

🎯 The 26th and 27th of March at Marsala (Sicily) there has been a static exposition with 90 cars. At the event there was our technical advisor Enrico Bo, that presented his book “Tutti i colori della 500”

3° CLASSICSHOW DI ADRIA



 The Club with its committees has taken part at motor fairs (such as the one in Adria, in Veneto) and other events (for example "Tutto Mele" at Cavour, in Piedmont). A good way to keep in contact with the members and to meet people who don't know our association yet.

>Giovanni Pozzato

Nei giorni 9-10 aprile 2011 si è svolta ad Adria la 3ª edizione del Classicshow, mostra scambio mercato di auto e moto d'epoca. Il Coordinamento del Delta del Po Veneto era presente con un stand tricolore per stare in tema con i festeggiamenti del 150° dell'unità d'Italia. Proprio per tale circostanza, abbiamo avuto ospite il comitato del C.O.N.I. del Veneto, presente all'Autodromo per la

cerimonia di premiazione degli atleti polesani. A tutti i visitatori abbiamo dato informazioni sul nostro Club, offrendo la consueta cordialità, ma soprattutto... pane, salame e formaggio accompagnati da un ottimo vino, tutti prodotti locali... certo che dopo aver consumato quanto sopra, qualche socio dava informazioni anche in inglese... masticato (noi veneti in questi casi diventiamo dei poliglottiti!). Nello stand erano in mostra due vetture 500 Abarth, le più rappresentati-

ve del nostro Coordinamento, dei soci Denis Aguiari di Rosolina e Giovanni Fioravanti di Taglio di Po (nella foto). Abbiamo dimostrato ancora una volta la nostra presenza nel territorio e dobbiamo rilevare che tanti stanno recuperando i loro cinquini in rimessa da anni grazie alla nostra disponibilità di informazione ed a ciò che offre il Club. Un ringraziamento ai soci che hanno collaborato all'organizzazione dell'evento.

Tutto Mele 2010

Dal 6 al 14 novembre 2010 il Fiat 500 Club Italia ha partecipato per la terza volta consecutiva alla fiera autunnale che ormai da 30 anni porta a Cavour (TO) gente da ogni parte non solo del Piemonte, ma da tutta l'Italia nord-occidentale.

Come nelle passate edizioni, la mitica 500 parcheggiata nello stand, in questo caso messa a disposizione dal socio cavourese Marco Remondino, tirata a lucido per l'occasione, ha saputo attirare l'attenzione di moltissime persone, dai più piccoli ai meno giovani, i quali rimpiangevano di non aver più la loro prima macchina. Sono stati 9 giorni trascorsi in piena allegria, tra cinquecentisti soci del Club e altri che proprio grazie a Tutto Mele lo sono diventati. L'ultima giornata è stata caratterizzata dalla presenza al nostro stand di Luca Rossetto, il pinerolese noto per aver partecipato all'"Isola dei famosi", celebre trasmissione di Rai 2 (con noi nella foto). Non ci resta che dire grazie mitica 500, ancora una volta sei stata grande, portando amicizia e buon umore tra la gente. Arrivederci a Tutto Mele 2011.

Mauro Paire e Piera Manera





>500 A TUTTO GAS

Piemonte



4 appuntamenti tra Astigiano e Cuneese

la manifestazione, per la preziosa collaborazione apportata per un'ottima riuscita, nonché tutte le Autorità dei paesi che ci hanno accolto.

La pioggia incessante di tutta la giornata non ci ha fermato e speriamo per il prossimo anno che un po' di sole accompagni un altro tour!

Alba, "54 anni 500"

Per il quinto anno consecutivo Alba (CN) si è colorata di 500 e, domenica 27 marzo 2011, 160 equipaggi – provenienti anche da Savona, Genova,

Cantina Terre del Barolo di Castiglione Falletto. Cena in agriturismo.

Domenica mattina il sole non splendeva, ma non minacciava la tanto temuta pioggia. Alle 8,30 le prime 500 sono iniziate ad arrivare strombazzando e così fino alle 11, quando la piazza si è riempita. Partenza per il giro turistico con tappa aperitivo alla Cantina Sociale del Nebiolo di Vezza d'Alba. Pranzo presso il ristorante "La Trifola Bianca" sempre a Vezza d'Alba. Durante il pranzo si sono svolte le premiazioni per i gruppi provenienti da lontano e suc-

>Luisella Marmo

Golosaria, tour enogastronomico 2011

Domenica 13 marzo alcuni equipaggi si sono ritrovati per partecipare a "Golosaria", tour di cultura e gusto nelle colline astigiane.

Il tour prevedeva diverse tappe, la prima per il ritrovo presso la magnifica Tenuta di Montemagno. Qui il titolare ci ha fatto visitare la cantina, che è stata restaurata con un'impeccabile cura, offrendo poi una degustazione. Seconda tappa a Grana, dove al nostro arrivo il "Gruppo Storico Reggimento di Fanteria Svizzera Kalbermatten" – presente per la rievocazione storica dei 150 anni dell'Unità d'Italia – ha sparato alcuni colpi di fucile. Purtroppo la pioggia non ci ha permesso di vedere la preparazione dei formaggi. A Castell'Alfero, all'interno del Castello dei Conti Amico, abbiamo visitato la rassegna dei produttori di cose buone del Golosario 2011. Pranzo a Montiglio presso la struttura MontExpo, itinerario enogastronomico fra i piatti della cucina monferrina a cura delle Pro Loco e dei Circoli Montigliesi. Dopo il pranzo, visita alle Cantine Bava di Cocconato d'Asti con degustazione. Ultima e non da meno la tappa a Moncalvo, alla Bottega del Vino, dove sono stati offerti assaggi e degustazioni dei produttori del luogo. Doveroso ringraziare Paolo Massobrio e la Sig.ra Sara, coordinatrice del-



Ferrara, Lucca, Bergamo, Varese, Milano, Piacenza, Verbania – hanno raggiunto la capitale delle Langhe per partecipare al raduno organizzato dal fiduciario del Coordinamento di Alba-Bra Claudio Bertolusso.

Già al sabato pomeriggio sono giunti equipaggi da Varese, Bergamo, Piacenza, Genova, Lucca; tra loro, anche Luciano e Mirella Vitale. I cinquecentisti sono stati accompagnati per una visita al Castello ed all'Enoteca di Grinzane Cavour ed una visita con degustazione alla

cessivamente per i singoli equipaggi ed i ragazzi del Forum. Al termine del pranzo la lotteria, che aveva come primo premio il "musetto" della 500 completo di accessori, che ha creato un po' di suspenso perché faceva gola a tutti i partecipanti.

La giornata volgeva al termine, alla spicciolata il ristorante si è svuotato ed i cinquecentisti si sono messi in viaggio per il rientro.

Un saluto a tutti i partecipanti e vi aspettiamo alla VI edizione nel 2012.



In 500 a Pasquetta

Lunedì 25 aprile 2011 per la prima volta la città di Fossano (CN) si è colorata di 500 che si sono ritrovate nella piazza ai piedi del Castello



degli Acaja per il raduno organizzato dal Coordinamento di Alba-Bra. Dopo la routine della registrazione di ogni equipaggio, alle 11 il gruppo si è messo in marcia per raggiungere l'azienda artigianale di specialità dolciarie del Cuneese "Mandrile e Melis".

Qui si sono potute assaggiare alcune prelibatezze e per la felicità dei bambini rompere due enormi uova di cioccolato. Alle 13 tutti al ristorante "Il Giardino dei Tigli" di Cussanio per il pranzo con tanto di tradizionale grigliata di Pasquetta.

Durante il pranzo è stato estratto, in base al numero di iscrizione dell'autovettura, un uovo di cioccolato da 5 kg con disegnata una 500 fatto preparare appositamente; a seguire, le premiazioni.

Per essere stata la prima volta a Fossano, il risultato è stato soddisfacente: ben 54 equipaggi presenti per la gita "fuori porta", naturalmente in 500!

In 500 allo Shopping Center Il Castello

Anche per il Coordinamento di Asti è iniziata la stagione dei raduni e domenica 1 maggio le mitiche hanno raggiunto Canelli (AT).

Dopo giorni di tempo incerto, finalmente il sole splendeva ed invogliava a mettere in moto il cinquino e partire. Piano piano "le piccole" iniziano ad arrivare ed il piazzale si anima e si colora attirando l'attenzione dei clienti del Centro Commerciale.

Alle 11,30 tutti in marcia verso Nizza Monferrato per fare una tappa aperitivo presso la Cantina "Vinchio e Vaglio". Pronti e si riparte per arrivare al ristorante di Calamandrana "Bianca Lancia". Alle 16,30 rientro al Centro Commerciale per le premiazioni singole e a sorteggio in base al numero di iscrizione dell'autovettura. La 500 proveniente da più lontano è stata quella del socio Alessandro Capanni da Bellinzago Novarese.

Un caloroso ringraziamento al direttore del Centro Commerciale Luigi Chiarle, che non fa mai mancare la sua entusiastica collaborazione.



Golosaria: le 500 a Castell'Alfero; il gruppo in visita a Moncalvo. Alba: la piazza inizia a riempirsi; sfilata per le vie cittadine; Claudio Bertolusso con sindaco ed assessore. Fossano: il Castello; la sfilata. Canelli: nel Centro Commerciale; pronti per la partenza; Luisella Marmo con i dirigenti al rinfresco.



Avviso

Poiché abbiamo dovuto anticipare la "chiusura" di questo numero di 4piccoleruote, non siamo riusciti ad includere le cronache di alcune manifestazioni giunte in redazione tra la fine di maggio e l'inizio di giugno: saranno naturalmente pubblicate sul numero 5 (settembre-ottobre). Per esigenze organizzative dovute alle tradizionali chiusure aziendali d'agosto, anche il numero 5 sarà preparato con un certo anticipo e perciò riusciremo ad includere indicativamente solo gli articoli giunti entro i primi di luglio.



>Italo Nardini

Un centinaio di cinquini coraggiosi, sfidando un tempo freddo e piovoso, domenica 17 ottobre sono arrivati da varie località – alcune oltre confine – in Piazza Ellero per il settimo raduno a Mondovì. Dopo un giro turistico per le vie della città, il lungo serpentone si è diretto verso Villanova Mondovì e Roccaforte, con tappa aperitivo a Prea, paese del Presepe vivente, per poi consumare un succulento pranzo presso il ristorante Commercio di Norea. La giornata in allegria e buona compa-

7° Raduno a Mondovì



gnia si è conclusa con musica, balli, vin brulé, castagne ed estrazione di premi. Il sottoscritto, fiduciario del Coordinamento Ceva e Mondovì, ringrazia tutti coloro che hanno contribuito con il

loro supporto alla buona riuscita della manifestazione, in particolare gli "Amici della 500", e naturalmente tutti gli equipaggi intervenuti, ai quali rinnova l'invito per il 2011.



Anno intenso a Cengio

Che dire dell'anno appena trascorso... veramente ricco di impegni, soddisfazioni e grandi emozioni.

Partito a gennaio con il concorso "La 500 agli occhi dei bambini", che mi ha messo in stretto contatto con bimbi ed insegnanti delle scuole del Coordinamento, è stato un susseguirsi di iniziative e nuove idee. Come le due giornate didattiche tenutesi a maggio a Cosseria e Dego, dove come Club abbiamo portato una 500 per ogni modello – compresa una N del 1959 – per illustrare agli alunni entusiasti e curiosi la storia e l'evoluzione del nostro mitico cinquino. Dopo le allegre premiazioni a Garlanda del concorso, che ha visto vincitori due bimbi di Cengio e Millesimo iscritti alla Scuola di Cosseria, è stata la volta del nostro raduno annuale, tenutosi a Cengio il 25 luglio con la partecipazione di 85 cinquini.

Ritrovo come sempre nella piazza del Comune per iscrizioni e colazione, per poi partire per un breve giro turistico che ci ha portati a Cosseria, dove ci è stato offerto l'aperitivo e dove abbiamo visitato l'appena inaugurato "Museo della Bicicletta", sotto la sapiente guida di Luciano Ber-

ruti, appassionato ciclista, ideatore e conservatore del museo stesso. La giornata è proseguita a Murialdo presso il Ristorante "Il Ponte", Punto Amico del Club, che come ogni anno ci ha preparato un ottimo pranzo completato alla fine con il taglio, da parte di Domenico Romano, della ormai famosa torta della Pasticceria "Susy" di Cengio. Una vera e propria "Torta d'autore", abbellita da una vignetta di Stefano Visora che ritrae Domenico nei panni del pifferaio magico che incanta i nostri cinquini. A conclusione del raduno, la consueta ricca ed allegra lotteria. Ma le iniziative del Coordinamento di Cengio non si sono esauri-



I cinquini pronti per la partenza; la "torta d'autore"; foto ricordo con Olgo Lamberti (il quarto da sinistra), classe 1927, di Millesimo, già nostro socio nei primi anni '90 e che tornato a far parte del sodalizio proprio in occasione del raduno di Cengio.





San Valentino savonese

>Tiziana Salvetto

Lunedì 14 febbraio 2011. Non è il massimo un San Valentino di lunedì, per questo abbiamo provato ad anticipare a domenica 13 i festeggiamenti di questa ricorrenza molto sentita da tutte le coppie che si vogliono bene. E perché non festeggiarla insieme alle nostre 500? È quindi nato in forma "sperimentale" il primo mini raduno denominato "San Valentino col cinquino", riservato esclusivamente a coppie a bordo di Fiat 500 d'epoca e derivate con numero chiuso a

30 vetture. Al ritrovo nella centralissima zona a traffico limitato di Corso Italia, a Savona, eravamo però oltre 40 auto, grazie agli appassionati che hanno comunque voluto presenziare. La consueta tabella portanumero del Club è stata personalizzata con un cuore rosso lucido riportante i nomi della coppia partecipante; una cosa un po' diversa dal solito, da tenere appesa alle pareti a ricordo dell'evento. Alberto Tornatore, fiduciario di Imperia, ha portato, direttamente dal suo albero, della splendida mimosa che ha offerto a tutte le signore. Iscrizione completamente gratuita, foto, *welcome bag* comunque ben imbottita con articoli attinenti al tema, giretto in auto a tutto clacson, aperitivo e spuntini offerti dal C.R.C.S. Luceto (Albisola Superiore). Poi altro breve trasferimento per il pranzo tenuto al noto ristorante "Pitosforo" nel porticciolo turi-



te qui: in autunno ha visto la luce il libro "La favola del Cinquino", che ha esordito al Pranzo degli Auguri il 5 dicembre. Abbiamo iniziato il 2011 con le presentazioni del libro e poi, continuando la collaborazione con le scuole, ad aprile abbiamo avuto il piacere di ospitare la mostra "Rumenta?" (vedere pag. 42), in cui abbiamo inserito due importanti serate culturali. Tema portante proprio i bambini, che sempre meno spazio trovano per esprimersi nella nostra società e che vanno invece ascoltati e tutelati. Tali serate sono state curate dal Comitato di Cengio della C.R.I. anche grazie al prezioso supporto del Comitato Regionale C.R.I. Liguria e del Corpo Militare IV Centro di Mobilitazione Genova Ufficio N.A.A.Pro. Savona coordinato dal Capitano Carlo Colla (che tutti i giorni va al lavoro con sua fidata ed inseparabile 500) e sono state dedicate in particolar modo a genitori ed insegnanti. Relatori d'eccezione, il dott. Angelo Giusto, medico CRI esperto in emergenze pediatriche e neonatali, la dott.ssa Rosita Bormida, psicologa e psicoterapeuta, dirigente del Dipartimento Materno Infantile ASL2 Savonese, ed il dott. Amnon Cohen, direttore della Struttura Complessa di Pediatria dell'Ospedale S. Paolo di Savona, che si sono gentilmente e gratuitamente messi a disposizione per affrontare le difficili tematiche delle emergenze non solo mediche, ma anche sociali e psicologiche viste con gli occhi di bambini. Un intero ed intenso anno è quindi passato e siamo già al lavoro per continuare con tante altre iniziative, prima tra tutte il 14° Raduno di Cengio in programma il prossimo 24 luglio, a cui tutti naturalmente siete invitati.

Lucia Fresia

Simpatici dettagli "di stile" che sottolineano il carattere romantico della manifestazione.

stico di Celle Ligure con tavola imbandita e palloncini a cuore che ben si sposavano con le pagnotte di uguale forma presenti nella sacca. Durante il pranzo si è tenuta un'estrazione di premi assegnati in base al numero della vettura. Primo premio una serata di gala per due persone offerta dallo stesso ristorante. Al termine dell'ottimo pranzo a base di pesce e dopo il "giro" finale di mio limoncino fatto in casa, ci siamo salutati felici di aver festeggiato tra amici e con le nostre 500 il San Valentino 2011. Ringraziamo tutti coloro che hanno voluto partecipare ed in particolare agli appassionati che sono arrivati dalla Sardegna con ben due vetture.



Profumo di primavera a Camogli

>Stefania **Ponzone**

Dopo qualche incertezza, domenica 20 marzo 2011 il sole ha baciato lo splendido e fotografatissimo borgo di Camogli (GE), con le case, il Castello della Dragonara e la Basilica di Santa Maria Assunta proprio sul mare. A far risplendere ulteriormente la Gemma del Golfo Paradiso, le 500 convenute per il raduno organiz-



zato dal club 500 Mania, "costola motoristica" dell'Unione Sportiva Fontanegli '74. Molti i cinquecentisti del nostro Club (tra loro, anche referente regionale Gino Rigolli e, in trasferta dalla Toscana, il fiduciario di Empoli Vincenzo Giordano), per un appuntamento che ha permesso di schierare le vetture a pochi passi dalla sabbia, colorate e lucenti come turiste ansiose di esporsi ai primi raggi primaverili. Raggi tiepidi

e scorcì irresistibili hanno attirato anche la sottoscritta e Samantha Simone della Segreteria che, accomunate dalla passione per la fotografia, hanno concesso alle "piccoline" molte inquadrature. Con i saluti del nostro fondatore Domenico Romano, abbiamo anche consegnato (vedi foto) una copia di "Storia di una passione" a Giorgio Lustrico, nostro socio ed ideatore della manifestazione.



Cinquini in Villa nel cuore del Delta

8° Raduno del Delta e 7° Memorial Danilo Schiavon. Taglio di Po, 25 aprile 2011. Ritrovo in

Piazza IV Novembre in una bellissima giornata di sole con 74 auto provenienti da Lombardia, Emilia Romagna, Friuli Venezia Giulia e da varie province venete. Presenti pure tre fiduciari: Fabrizio Menarbin e Renato Valbusa, coppia tosta della Lombardia, e Mauro Busetini con la consorte Katia, coppia friulana che ha portato nella nostra piazza il cinquino Hello Kitty molto ammirato dai tanti presenti. Ospiti d'onore Beppe Donazzan da Vicenza, inviato del Gazzettino, Cleto Zili da Modena, meccanico ufficiale della Ferrari in pensione, Arnaldo Cavallari da Adria, pilota detentore di cinque titoli italiani di rally.

Partenza per il giro turistico direzione Villa Avanzo in località Ca' Zen, una vil-



la veneta situata presso le rive del Po Grande, costruita dalla famiglia Zen, patrizi veneziani del '700. All'arrivo siamo ricevuti dagli attuali proprietari, i Casalecchio-Avanzo, per una sosta con visita ed aperitivo. I cinquecentisti sono rimasti incantati da tanta bellezza. A seguire, le foto di rito e l'omaggio

ai proprietari del nostro gagliardetto ufficiale. Dopo i saluti, partenza direzione ristorante per il pranzo sociale a base di pesce e per finire le premiazioni con i ringraziamenti da parte di Fiorenzo Fontolan, Silvano Moschini, Mauro Schincariol. Un ringraziamento anche ai fiduciari intervenuti.



>Marco Giudici

22 maggio 2011. La sveglia suona alle 5,30. Che ansia! Come sarà il tempo? Apro la finestra e fortunatamente le mie preoccupazioni si placano: il cielo è sereno! Oggi per me e per gli amici del mio Coordinamento è il gran giorno, quello del nostro raduno. Alle 7 arrivo a Varese: quest'anno la manifestazione partirà dalla Piazza Repubblica, una delle più ampie e centrali della città. Lo staff è già sul posto e tutto è pronto per ricevere i cinquecentisti. Alle 8 ecco arrivare i primi iscritti, due simpatici



Qui sopra: due belle coppie, una altesina (Nico e Ramona) ed una friulana (Mauro e Katia); foto di gruppo finale. A sinistra: tre cinquini nella corte della Villa con la giovane proprietaria, Fiorenzo Fontolan e Katia Schiavon.



>500 A TUTTO GAS

21

In 130 a Varese

signori di Varese al loro primo raduno e, da quel momento, una dopo l'altra ecco le altre 500: di tanti colori e modelli, da quelle rigorosamente originali a quelle che della 500 originale hanno solo il libretto di

La *location* è incantevole, un'enorme tensostruttura un po' arabeggiante, posizionata al centro di un immenso prato verde; ad accompagnare il pranzo luculliano, il rilassante sottofondo di una cantante. Alle



17, sfiniti ma contentissimi, facciamo le premiazioni di rito e l'estrazione di ricchi premi: televisori a led, navigatori satellitari, videocamere, macchine fotografiche e molto altro: i partecipanti sono entusiasti, ci fanno mille sinceri complimenti dicendo che il nostro raduno "ha una marcia in più". Quanta soddisfazione! Alle 18 tutti gli amici ci salutano e le piccole 500 riprendono la strada

di casa. Anche quest'anno tutto è andato magnificamente, ma il pensiero è già al raduno 2012, dobbiamo fare sempre meglio! O almeno ci proviamo... Permettetemi da fare un po' di ringraziamenti a quanti hanno lavorato insieme a me per la buona riuscita di questa splendida manifestazione: i miei grandi amici Gianfranco Pagani e Alessandro Verona che sopportano di buon grado la mia organizzazione un po' "dittatoriale"; gli amici Gabriele Casellato, Vilmer Bolognesi, Renato Cristofolletti, Alessandro Pozzi, Renè Macchi, Giorgio Marini, Luca Mottino e tanti altri che sarebbe troppo lungo elencare. Un altro enorme ringraziamento al Club Varese Automotostoriche, al suo presidente Angelo Degiorgi ed al vicepresidente Alberto Cavallini che tutti gli anni organizzano con noi quello che ormai è diventato un appuntamento immancabile per il mondo delle auto storiche in provincia di Varese. Permettetemi un ultimo ma importante riconoscimento: alla mia cara amica Mariangela Granieri che, con simpatia e voglia di fare, mi ha accompagnato per tutto il periodo dell'organizzazione e con la sua allegria ha dato una ventata di novità a questa giornata tra amici. Grazie a tutti e... ci vediamo il prossimo anno!

circolazione (forse!), ma il bello è proprio questo, l'infinita possibilità di personalizzazione! Alle 10, raggiunte 130 auto e oltre 200 persone per il pranzo, chiudiamo le iscrizioni e... via! Si parte per il lungo giro (60 km) che, toccando le zone più belle del Lago di Varese, ci porterà verso il ristorante in località Cassano Valcuvia. La caratteristica del nostro raduno è proprio il percorso: cinque anni fa, fin dalla nostra prima esperienza, abbiamo deciso che i raduni troppo statici non facevano per noi. Abbiamo perciò voluto regalare ai partecipanti la gioia di poter guidare i loro gioielli ammirando tutte le bellezze della nostra verde provincia. Alle 12 circa facciamo sosta aperitivo nella magica cornice del paesino di Caldè. Sfilata il riva al lago davanti al porticciolo e ricco buffet organizzato dalla Proloco. Ripartiamo dopo mezz'oretta affrontando la parte più bella del percorso, 7 km di tornanti e saliscendi in mezzo al bosco: che fatica per le piccole bicilindriche! Prima o poi qualche partecipante ci ucciderà! Alle 13,30 arriviamo finalmente nella splendida cornice di "Villa Puccini 2", ristorante dell'amico Roberto, che ormai da due anni ci sopporta e ci coccola con la sua raffinata cucina.



>Luca Tesini

Si è svolto con buon successo il 10° incontro organizzato dal Coordinamento di Verona. Abbiamo avuto la possibilità di essere presenti a una delle più belle fiere organizzate nel centro storico di Verona, la Mostra Mercato Vintage Moda Musica Design presso l'ex Arsenale.

La manifestazione, a forte richiamo anni '70, ha attirato moltissimi appassionati del settore ed il Club ha espo-

500&Vintage

sto all'aperto il suo gazebo ed una decina di veicoli restaurati o ben conservati.

Moltissimi i giovani e così i curiosi della Fiat 500; si è stimata una presenza di 7.000 persone, grazie a un'ottima organizzazione di RetroBottega ed alla presenza di band locali che hanno suonato musica dell'epoca.

Erano presenti nei due padiglioni molti espositori provenienti da tutta Italia che vendevano vestiti, accessori, oggettistica, arredamento. Ringrazio molto l'organizzatore della mostra Leonardo e chi con me ha portato la propria vettura in esposizione:



il nonno Carlo Barzon, Giancarlo Nicolai, Diego Cinquecentista, Andrea Alban, Silvano Magagnini, Lino Romagnoli e il mitico Ottavio Vecchietti.

La prima volta a Finale Emilia

Nel pomeriggio di sabato 7 maggio ha avuto luogo il 1° Raduno Fiat 500 a Finale Emilia in provincia di Modena; una trentina di equipaggi si sono dati appuntamento presso il Centro Sportivo Comunale dove era in corso la Festa della Croce Rossa Italiana. Il raduno aveva lo scopo di esporre le nostre Fiat 500 in un pomeriggio dedicato ai bambini, assieme ad altre iniziative organizzate dai Volontari CRI di Finale Emilia. Molta ammirazione hanno suscitato le auto tirate a lucido e schierate modello "Le Mans" sulla pista di pattinaggio (qualche cinquino con velleità agonistiche ha pure provato il giro lanciato); variegato il tipo di auto presen-



ti, dalle più vecchie D, alle F, L, alcune con vistose elaborazioni, una splendida Gamine e alcune Bianchina Trasformabile e Spider. Buona la presenza del pubblico e dei bambini che hanno esaurito ben presto i gadget messi a disposizione dal Club. Dopo l'iscrizione e la consegna della borsina con gli omaggi, il pomeriggio è proseguito con l'aperitivo accompagnato da frittelle gnocco fritto in perfetto stile modenese; l'intero ricavato delle iscrizioni e di alcuni sponsor è stato devoluto in beneficenza ai Volontari della Croce Rossa Italiana di Finale Emilia per l'acquisto di materiale sanitario d'emergenza: a loro uno speciale ringraziamento per l'ospitalità.

La manifestazione è stata curata dal sottoscritto con l'appoggio del fiduciario di Modena Idris Morselli.

Roberto Pola



>Valeria Piccinini

Un'estate improvvisa ha accompagnato, domenica 3 aprile, la tredicesima edizione del raduno internazionale "Primavera in 500", organizzata dal Coordinamento di Bologna con la presenza del presidente Stelio Yannoulis. La primavera era infatti solo nel nome del raduno: un sole già estivo faceva scintillare i colori brillanti dell'ottantina di vetture partecipanti, tirate a lucido per l'occasione; una temperatura sorprendentemente calda invitava ad aprire le capotine e ad abbassare i finestrini. L'umore era alle stelle fra gli equipaggi delle cinquine che – partite

Primavera in 500



dalla piazza principale di San Lazzaro di Savena con la benedizione del parroco ed i saluti dei sindaci di San Lazzaro e di Pianoro – si inerpicavano lungo la Val di Zena fra verdi prati e frutteti in fiore, a testimoniare, questi sì, che la primavera era appena iniziata.

In località Zena pit stop con riordino delle auto, ma anche con abbondanza di crescentine e salumi per tutti. Eppoi su, su, con uno strappo ripido fino ai 638 metri di altitudine del Santuario di Monte delle Formiche. Tutte le vet-

ture ce l'hanno fatta: complimenti a queste nostre amate 500, indomabili nonostante l'età, e complimenti anche ai proprietari che, con passione, le mantengono efficienti. In breve il piazzale della Chiesa si è trasformato in una esposizione di autovetture, sotto l'occhio benevolo e la benedizione del parroco del monastero.

Il Santuario di Santa Maria di Zena, meglio noto come Monte delle Formiche, si erge su uno sperone roccioso a strapiombo, a dominare le valli dell'Idice e di Zena in un ampio panorama circolare che spazia fino agli Appennini più alti, il Monte Cimone e il Corno alle Scale. Il nome deriva da un fenomeno naturale molto particolare che qui si verifica: ogni anno, dai tempi più remoti, nei primi giorni di settembre migrano a sciami su questa vetta, dal centro dell'Europa, i maschi delle formiche alate della varietà *Mirmyca Scabrinodis* per compiere il loro volo nuziale. Qui, fra queste montagne di cui Goethe scrisse "Gli Appennini sono per me un pezzo meraviglioso del creato", questo sito fu dedicato alla religiosità fin dai tempi remoti, con stratificazioni di costruzioni, come testimonia il piccolo ma interessante Museo annesso, che i partecipanti hanno potuto visitare, così come la Chiesa, assistiti da una guida che ne ha illustrato la lunga storia. La chiesa infatti, nel corso dei

secoli, è stata riedificata varie volte: quella attuale risale al 1957 ed è stata ricostruita, su disegno dell'architetto Gaetano Marchetti, dopo essere stata completamente distrutta durante la Seconda Guerra Mondiale. In tempi pre-cristiani, questa vetta, come del resto molte altre della zona, come per esempio Monte Bibele, era ritenuta sacra a divinità pagane.

Al momento della foto-ricordo si è svelato tutto lo spirito romantico di Maurizio Candini, fiduciario di Bologna ed instancabile organizzatore della giornata: ad ogni signora presente è stata consegnata in omaggio una piantina fiorita, per fare sbocciare la scalinata della chiesa di volti sorridenti e fiori primaverili. Prima di raggiungere il ristorante, tappa a sorpresa a Gorgognano per incontrare... la balena! Sì, proprio così, una balena pliocenica che si fermò sul fondo marino, quando questi dolci colli della Val di Zena, tre milioni di anni fa, erano misteriosi abissi. Il suo scheletro quasi completo è ora al Museo Cappellini di Scienze naturali a Bologna e qui, nel luogo esatto del ritrovamento, è posata una sua fedele ricostruzione. All'ultima tappa, l'Agriturismo "Il Rulletto", gustosi piatti della tradizione culinaria bolognese e una ricchissima lotteria, prima del commiato e dell'arrivederci al 14° raduno "Primavera in 500" nel 2012.



Gita di Primavera a Molinella

>Renato Donati

Domenica 17 aprile 2011 il Coordinamento di Bologna, capitanato dall'infaticabile ed attivissimo fiduciario Maurizio Candini, ha organiz-



zato un Raduno Internazionale denominato "Gita di Primavera", riservato alle Fiat 500 e derivate. Il programma della manifestazione era particolarmente interessante.

Alle 8 del mattino ci si trova tutti, vetture e partecipanti, in Piazza Massarenti a Molinella di Bologna, dove avviene il ritiro dei pass e dei numeri di partecipazione, col solito brindisi di benvenuto, durante il quale Maurizio Candini consegna al Sindaco un ricordo della manifestazione.

Alle ore 9 tutte le vetture si incolonnano per un giro turistico di circa 60 chilometri in direzione Argenta, Alfonsine e Mandriole.

Qui, alle ore 10,30, avviene la prima interessante sosta con visita al "Sacello di Anita Garibaldi".

Alle ore 11 ci si trasferisce per una visita all'"Azienda Merendi", che produce dell'ottimo pane e companatico in uno storico forno che funziona ancora coi metodi di tanti anni fa: durante

la fermata prendiamo l'occasione per acquistare le delizie lì preparate. Alle ore 11,30 si parte per la località "Porto Corsini", con la visita al "Capanno Garibaldi".

Alle ore 13 ci dirigiamo tutti al pranzo verso il mare di Marina Romea, con un menù tutto a base di pesce. Alle ore 16 avvengono i rituali saluti di commiato, con ancora negli occhi i bellissimi panorami di questa entusiasmante gita "fuori porta".

**In questa pagina:
scambio di omaggi con le autorità;
il monumento che ricorda Anita,
la consorte dell'Eroe dei due mondi;
il "Capanno Garibaldi".**

**Nella pagina accanto:
le vetture schierate;
la Miss alle prese con
l'antico telaio e, nella foto
successiva, in compagnia
di Claudio Isabetini
e Maurizio Candini.**

Promuovi la tua Azienda su 4 Piccole Ruote!

I numeri parlano chiaro: **oltre 21.000 i soci iscritti** ed una tiratura di oltre 100.000 copie all'anno



Vuoi saperne di più? Fiat 500 Club Italia +39 0182 582282 • www.500clubitalia.it • marketing@500clubitalia.it



4° Raduno a Fano

>Claudio Isabettni

Il 18 luglio 2010 il Coordinamento della Provincia di Pesaro ha organizzato il 4° Raduno Fiat 500 Club Italia – Fano Città della Fortuna. Già di buon mattino gli organizzatori si sono ritrovati in Piazza XX Settembre per procedere agli ultimi preparativi, ma soprattutto per accogliere i primi partecipanti, che sono giunti già dalle 7,30; persino il fiduciario di Bologna Maurizio Candini alle 8 era già presente con la sua Gamine. Alle 9 la piazza era già invasa dalle 90 Fiat 500, lasciando sbalordito il pubbli-

re. Mentre gustavamo quelle prelibatezze, a sorpresa abbiamo ricevuto la visita di Miss Fano 2009, la bellissima Giusy Ranucci, e tutti si sono scatenati con le foto. Dopo mezz'ora, seppur a malincuore, siamo ripartiti in compagnia della Miss, che è salita sulla F del dell'emozionatissimo socio Francesco Giovannelli, che è stata messa in testa alla carovana. Il giro turistico è proseguito percorrendo le splendide vallate delle province di Pesaro e di Ancona, passando per il suggestivo centro storico di Corinaldo (paese natale di Santa Maria Goretti) con lo stupore dei residenti. Verso mezzogiorno e dopo 40 km di splendidi scenari, siamo giunti ad Ostra Vetere, accolti dagli abitanti, sindaco

Ostra Vetere è giunto al termine e, vista l'ora (circa le 13,30), ho condotto le 500 al Ristorante "Il Sentiero" in frazione Pongelli per il pranzo: anche l'Amministrazione Comunale ha voluto partecipare ed il Sindaco si è seduto a tavola in mezzo ai cinquecentisti. Mentre i presenti si gustavano le specialità locali e chiacchieravano, l'organizzazione ha provveduto alle premiazioni, ai ringraziamenti, all'annuncio dei programmi futuri ed ai saluti di rito. Circa le premiazioni, sono state eseguite da Miss Fano, con notevole emozione degli interessati, che puntualmente venivano anche immortalati da scatti fotografici e da riprese video. Alle 17,30 ho invitato tutti a risalire ancora una volta in auto



co presente e gli stessi partecipanti, che passeggiavano ammirando le vetture nei particolari e scambiandosi opinioni. Alle ore 9,30 puntualmente è giunto il Vicario Generale della Diocesi di Fano, che facendo le veci di S.E. Mons. Trasarati, ha raccolto gli equipaggi in un momento di preghiera e ha impartito una benedizione solenne, augurando buon divertimento per la giornata. Visto che eravamo già in ritardo sulla tabella di marcia, attorno alle 9,50 ho invitato tutti a salire a bordo delle auto ed a mettere in moto, perché eravamo attesi! Le 90 cinquine hanno lasciato Piazza XX Settembre e, percorrendo le vie del centro storico, hanno puntato alla volta di Caminate, dove alla Macelleria Canestrari Basilio c'era uno stuzzicante aperitivo gentilmente offerto dal titolare in collaborazione con la Cantina Mariotti Cesa-

Massimo Bello ed assessori in prima fila. Il caloroso benvenuto è stato sottolineato da un ricchissimo buffet offerto dall'Amministrazione Comunale; con l'occasione, anche il primo cittadino di Ostra Vetere ha voluto farsi immortalare con Giusy. Gli equipaggi sono anche stati invitati a visitare il locale museo ed hanno ascoltato la storia del paese, caratterizzato da una splendida basilica che con il suo campanile domina tutta la valle del Cesano. Per la componente femminile del raduno, c'è stata la visita al negozio "Sinfonie del colore e del ricamo", dove la gentilissima signora Luciana ha illustrato le sue opere artistiche: lei infatti realizza tende personalizzate con un telaio risalente alla Prima Guerra Mondiale e decora tegole con meravigliosi dipinti a mano. Purtroppo anche il tempo dedicato ad

per rientrare – attraversando le Valli del Cesano e del Metauro – a Fano, dove sul Lungomare Simonetti ci attendeva un numeroso pubblico, composto sia da residenti sia da turisti che magari avevano appena lasciato la spiaggia. Le nostre 500 sono state ammirate, fotografate, filmate ed ognuno di noi si è impegnato a soddisfare le curiosità degli spettatori, informando sul Club e sulle sue iniziative, grazie anche a copie di 4piccoleruote. Presente anche il sindaco Stefano Aguzzi, che, dopo i saluti, si è unito a noi per il brindisi finale, a conclusione della magnifica giornata. Il sottoscritto, ancora con il bicchiere in mano, ha salutato tutti a malincuore, perché era ormai il momento del commiato, ma dando appuntamento all'edizione 2011, ancora più bella e ricca delle precedenti.



>Alfredo Sorge

Domenica 1 maggio 2011 si è svolto il 4° Raduno del Coordinamento di Vasto nella città di Cupello (CH), con l'indispensabile collaborazione del simpatizzante Bruno Sabatini. Il tempo non ha favorito gli appassionati del cinquino: una pioggia battente accompagnata da un gelido, forte vento, quasi invernale, non ha però tenuto lontani l'impeccabile Mario Casagrande e vari equipaggi provenienti da paesi e regioni vicini.

La manifestazione si è aperta alle 9, con l'arrivo dei primi partecipanti, in particolare il fiduciario di Termoli Andrea Mete-re, gli amici di Cupello e dell'Alto Vastese. Un'ora più tardi, a causa delle intemperie, anche la numerosa compagine del Club di Campobasso. Non mancava il simpatico Antonio Rotondo (per gli amici Tonino) con la sua macchinetta fotografica. Tutti gli equipaggi, dopo aver allineato le proprie beniamine lungo il corso principale della città, si sono ritrovati al riparo



Il maltempo non frena le 500 a Cupello

sotto il magnifico porticato comunale per procedere all'iscrizione ed alla consegna della borsa con i gadget (compresa una bottiglietta di ottimo olio d'oliva extravergine offerta dal "Frantoio Olearius" di Cupello) ed il portanumero. Successivamente, il buffet di benvenuto offerto da due giovani signore, che hanno allietato la colazione con le loro prelibatezze caserecce e tanta cordialità e gentilezza.

Alle 12 è iniziato il giro turistico lungo le vie del centro storico di Cupello, con strombazzamenti di clacson dai suoni più svariati sotto gli sguardi incuriositi dei passanti e gli applausi dei cittadini divertiti ed entusiasti per la colorata coreografia! Verso le 13 ha cominciato ad intravedersi il sole. Il coloratissimo serpentone ha proseguito il giro in direzione Vasto (città fondata dal mitico Diomede e denominata anticamente Histonium), percorrendo le verdi colline cupellesi, coltivate con i rinomati carciofi. Dopo un susseguirsi di tornanti e salite, ecco apparire alla vista dei cinquecentisti, in Via San Michele, ad una altezza di 144 m sul livello del mare, un panorama mozzafiato dello splendido golfo di Vasto, panorama esteso fino al litorale di Termoli ed alla punta del Gargano; scrutando all'orizzonte di questo mare blu cobalto, nella giornata priva di foschia, si notano le famose Isole Tremiti.

Passando tra Via Veneto e Corso Garibaldi, arriviamo alla Piazza Rossetti, cuore della città, dove è possibile ammirare la Torre di Bassano del 1427 e il retrostante



campanile della Chiesa di Santa Maria Maggiore, lo splendido Castello Caldoreasco con tanto di fossato perimetrale e di ponte, la Fontana a Cannelle del 1629 in Piazza Barbacani e la sede del Palazzo Comunale. Dopo un giro in Piazza Verdi, alle ore 13,30 facciamo ritorno a Cupello per recarci al ristorante "L'Arcobaleno" per il pranzo, naturalmente a base di carciofi quale specialità del luogo, e l'accompagnamento musicale del giovanissimo amico Valentino con la sua fisarmonica e la "du bott", tipico strumento abruzzese. La manifestazione è proseguita festosamente con balli di gruppo, trenini, risate, premiazioni, foto ricordo e taglio della torta.

La festa si è conclusa con i saluti ed un arrivederci ai prossimi raduni ed in particolare a quello dell'11 settembre 2011 organizzato dal Coordinamento di Termoli. Lo staff organizzativo ringrazia il Comune di Cupello che ha permesso la realizzazione della manifestazione ed elogia i cinquecentisti che con la loro nutrita presenza e la loro vivacità hanno reso felice questa giornata che rischiava di essere rovinata dalle pessime condizioni meteorologiche.

In Breve

Liguria: Porta la sporta

Il 24 e il 25 aprile c'erano anche le borsine del Club (con impressa la simpatica cinquina rossa che sempre ci rappresenta!) alla Campagna 2011 "Porta la sporta". Il consiglio che, attraverso l'Associazione culturale di cui faccio parte con mio marito Luciano, si è cercato di far passare è quello di non usare per pochi minuti cose che inquinano per cento anni. Il sacchetto di plastica è uno spreco di energia e di risorse; la plastica dispersa in mare uccide ogni anno migliaia di mammiferi marini, tartarughe, uccelli... Il messaggio "Fa' come noi, rifiuta l'usa e getta, porta sempre con te borse riutilizzabili" è stato accolto con favore e la speranza è che venga diffuso, possibilmente accanto alla pubblicità del nostro amato Club.

Mirella Vitale





Staff Organizzativo

L'appuntamento annuale per il tour dell'isola di Ischia ha inaugurato la stagione degli incontri primaverili del 2011 in Campania. L'organizzazione ha visto la consolidata collaborazione tra Carlo Mascolo, fiduciario della Costa d'Amalfi, ed il Tour Operator Andiamofuori di Lisa Sannino Marrone. A causa di eventi spiacevoli che hanno colpito alcuni soci - ai quali rinnoviamo il saluto in questa occasione - il numero di equipaggi giunti al ritrovo di sabato mattina è stato ridotto a 11. Il programma è stato regolarmente rispettato. La tranquillità del mare e la consumazione di un leggero aperitivo hanno reso la navigazione molto pia-



Sulla magica Ischia

cevole e consentito ai partecipanti una prima conoscenza reciproca. Sbarcati a Casamicciola, la prima tappa è stato il ristorante preso il quale ci attendeva un gustoso buffet, con prodotti tipici locali. A pancia piena, tutti a bordo: attraversando i Comuni di Casamicciola e Lacco Ameno percorrendo il panoramico e suggestivo lungomare, le auto sono state esposte nella piazza antistante la celebre Chiesa di Santa Maria del Soccorso di Forio. Il centro storico è stato visitato prima a piedi, dedicandosi anche allo shopping lungo il corso, poi attraversato a bordo delle auto dirigendoci in hotel. Assegnate le camere, tempo libero per relax personale e ritrovo per la cena. Serata danzante con balli di gruppo, pianobar e simpatica lotteria che hanno unito il nostro gruppo ad altri ospiti presenti in sala. La domenica mattina, all'uscita dell'hotel il gruppo è stato salutato da una folla di turisti. La carovana si è di-

retta prima a Sant'Angelo, dove le auto sono state esposte al borgo marinaro offrendo uno scenario mozzafiato immortalato dai fotografi al seguito; di qui al belvedere di Serrara per poi attraversare Barano e giungere ad Ischia Ponte. Altra scenografica esposizione al Castello Aragonese e tempo libero per shopping e visita pedonale del centro storico. Alle 13,30 arrivo al ristorante per un pranzo di specialità marinare. Nel pomeriggio imbarco per il rientro ed al porto di Pozzuoli un caloroso arrivederci. Ringraziamo i presenti giunti da Roma, Foggia, Formia, Napoli, Salerno, Bari e la stessa isola di Ischia.



Campania:

150° dell'Unità

Le nostre vetture il 17 marzo 2011 hanno partecipato alle celebrazioni per il 150° dell'Unità d'Italia: è successo a Pompei (con il Coordinamento dei Paesi Vesuviani guidato da Valentino Merolla) ed a San Valentino Torio (con il Coordinamento di Salerno guidato da Francesco D'Albero).



In Breve



Toscana: da Empoli all'Argentina

Segnalata dal fiduciario Vincenzo Giordano, questa foto ritrae le simpatiche Silvana, Carmelina e Gina davanti alla celeberrima Casa Rosada a Buenos Aires con le magliette del raduno di Empoli.

Le t-shirt sono poi state rimaste in Argentina, donate dalle signore ai loro ai giovani cugini. A proposito di tale raduno, nell'articolo pubblicato sullo scorso numero, per un refuso le auto partecipanti sono state "ridotte" a 23, mentre erano ben 127.



>Matteo Cotrufo

Alle ore 8 di domenica 20 settembre 2009 abbiamo aperto Piazza Giovanni XXIII al 4° Raduno Nazionale di Manfredonia. Giornata splendida e tensione alta. Io, come fiduciario, ero più emozionato della prima volta perché l'evento era in memoria di Carmine Cotrufo, mio padre, che era il più grande appassionato

4° Raduno a Manfredonia

per le vie principali della nostra bella città. Alle 13,30 tutti al Regio Hotel Manfredi che ringrazio per il buonissimo pranzo, l'ottimo servizio e la grande disponibilità a farci usufruire (a prezzi contenuti) di una così bella struttura. Il pranzo è stato rallegrato dai maestri Giovanni Esposto, Roberto Valente e da me con la mia amata fisarmonica. Prima di salutarci ha fatto il suo ingresso una torta a forma di 500 di 45 chili offerta dal famoso Bar Impero di Manfredonia, uno spettacolo che tutti i presenti hanno voluto immor-



nato di 500. Alle ore 8,15 sento nell'aria il rombo dei motori, i battiti cardiaci cominciano ad aumentare... dopo due anni ecco il faticoso giorno! Tutto era perfetto nei minimi particolari grazie ai miei collaboratori: una macchina ben oliata, con ogni componente a svolgere il suo compito con passione.

Alle 10 la piazza era gremita di auto, oltre 350, non sapevamo più dove metterle. Il mio sogno era diventato realtà. I partecipanti venuti da varie parti d'Italia hanno apprezzato l'organizzazione ed i prodotti tipici di Manfredonia messi a disposizione dai nostri sponsor. Verso le 12,15 accesi i nostri piccoli "mostri", abbiamo esternato con entusiasmo e responsabilità il nostro amore sfilando

talare con una personale foto ricordo. Verso le 19 ho ringraziato i partecipanti donando un quadro raffigurante la Piazza Giovanni XXIII con la mitica 500. Voglio fare un inciso: ho voluto più di ogni altra cosa invitare i diversamente abili che con, la loro innocenza, hanno dato un valore aggiunto a questa manifestazione gratificando tutti con le loro personali performance. In questa occasione voglio mettermi in secondo piano e dare me-

rito a chi dalla prima volta ha creduto in questa manifestazione e cioè il Comandante dei Vigili Urbani, il Commissario di Pubblica Sicurezza, il Capitano dei Carabinieri, la Curia Arcivescovile e la Giunta Comunale. Un particolare ringraziamento all'ex sindaco Francesco Paolo Campo ed all'ex consigliere regionale Angelo Riccardi ed ora attuale sindaco di Manfredonia. Agli sponsor: Sdanga Costruzioni, Oleificio F.lli Grifa, Castriotta Auto, Bar Impero, Pasta Fresca Tarallificio Nella, Euroambiente, Caffetteria al Duomo, Point Service, Rimat, Paradiso Gioielli, Paglione Calzature, Severo Artiserigrafiche, Gastronomia al Duomo, Mozzarella di Bufala Campana Il Parco, Assicurazione Zurich, SA.FER., Il Duomo Spizzicherie, Edil R.A.M., Di Bari Agricoltura, Bar al Porto, Gagliardi Euroricambi, Agriconsult, Libergolis Pneumatici, Autofficina Renzullo Saverio, Nuovo Elettrauto di Zerulo Antonio, Corol Sistem, Autocarrozzeria di Armillotta Antonio, Ritz Mobile Phone, Cantine Padre Pio di Torre Maggiore e il Regio Hotel Manfredi.



Natale&Carnevale in 500



Il 6 marzo di quest'anno, invece, nonostante il tempo incerto, c'era tanta voglia di festeggiare il Carnevale e di far sfilare le cinquine. Raccontano i cinquecentisti di Manfredonia: «Finalmente alle ore 16 il cielo pian piano si è schiarito e decidiamo di uscire; passiamo a prendere il sosia di Garibaldi, facendogli prendere posto al centro della 500 con il tettuccio aperto; intanto comunichiamo immediatamente agli assessori allo sport e turismo che ci stiamo avvicinando al Comune. Matteo Cotrufo, in prima fila a piedi, sguinzaglia la sua splendida fisarmonica suonando e canticchiano filastrocche carnevalesche assieme a due noti artisti spontini detti "I Forbicioni". Subito dietro, a mo' di processione, il nostro gruppo formato da una quarantina di persone. La popolazione di Manfredonia è rimasta incredula nel vedere tante Fiat 500 ornate da fasce tricolori e coriandoli vari e ci ha applaudito in continuazione. Infine siamo arrivati nei pressi del palco per ricevere la targa ricordo in onore di Ze Peppe».



Restiamo a Manfredonia: vista la partecipazione di alcuni diversamente abili al raduno del settembre 2009, che nell'occasione si sono divertiti tantissimo, Matteo Cotrufo e la sua squadra hanno deciso di fare una sorpresa anche a tutte le altre persone del Centro disabili di Padre Pio. Durante le Festività di fine anno i cinquecentisti hanno portato loro dei doni e soprattutto un po' di allegria vestendosi da Babbo Natale.



AUTOCARROZZERIA OFFICINA

NISSAN

CENTRO RIPARAZIONE SOSTITUZIONE CRISTALLI

RESTAURO FIAT 500 E AUTO D'EPOCA

MARIO DOGLIO

VIA AURELIA, 266 - TEL. 0182/992406 - 17023 CERIALE (SV)

SOCCORSO STRADALE

Partita IVA: 00610450090

In Breve

Sicilia: visite museali

Una bella foto di gruppo a ricordo di una visita di amici cinquecentisti e soci del Coordinamento di Marsala al Museo dell'oggettistica della Fiat 500 allestito dal fiduciario Renzo Ingrassia.

Nella pagina accanto, il Raduno di Manfredonia, con la piazza gremita e la splendida torta; qui sopra, i cinquecentisti in versione natalizia e carnevalesca.





Cotrufo sogna di trapiantare Garlenda a Manfredonia

La simpatia ed il carisma di Matteo Cotrufo, fiduciario di Manfredonia, sono evidenti sin dalla prime battute della nostra conversazione. È Matteo a parlare del suo accento e del fatto che «Da buon pugliese, quando mi chiedono di fare un discorso deludo un po' perché esco sempre qualche parola in dialetto, ma forse proprio per questo riesco ad acquistare simpatia».

Il nostro dirigente ha 33 anni (età che abbina forza di lavoro e già un bagaglio di esperienza), sposato felicemente con Anna Rita, padre di Carmine e Leonardo, 14 e 7 anni. L'adesione di Cotrufo, che si è iscritto al nostro Club circa dieci anni fa (divenendone fiduciario nel 2004) su sollecitazione e consiglio del fiduciario di Bari, Domenico Facchini, è una vera e propria vocazione, sostenuta e sospinta dal suo stupendo parco di automezzi d'epoca che sono ventotto, collocati nel capannone di Via XXIV maggio 70, ove ha anche sede il Coordinamento di Manfredonia. «Sono proprietario, – dice Matteo, – di tre 500: un modello Abarth, una D originale e una TVL Giannini originale».

Ma il fiore all'occhiello del Coordinamento di Manfredonia è il "Raduno delle Fiat 500 e deri-

SIMPATIA E
CARISMA SONO
DOTI MOLTO
EVIDENTI NEL
FIDUCIARIO
PUGLIESE.

«NEI DISCORSI
OGNI TANTO
MI SCAPPA
UNA PAROLA
IN DIALETTO».»

vate" che ha esordito quattro anni fa, ottenendo l'insperata adesione di 157 vetturine, che si sono più che raddoppiate già alla quarta edizione (raggiungendo quota 350). Ma Cotrufo non si arrende e progetta di riuscire ad aumentare ancora il numero dei partecipanti, intensificando la sua attività nell'area di tutto il Gargano. Spiega infatti: «Il mio sogno è poter fare un megaraduno a Manfredonia come è il mitico raduno di Garlenda, a cui con gli amici stiamo progettando di partecipare per la prima volta quest'anno».

Dice Cotrufo: «Mi stimola nella mia attività l'amicizia di tanti appassionati iscritti al Club. Apprezzo del Club prima di tutto la passione per il piccolo bolide (che definisco "unico"), la serietà e l'organizzazione, la capacità di informare e comunicare ed il rispetto reciproco».

«La mia ammirazione per la 500 risale a quando avevo solo 4 anni ed andavo al mare con la 500 dei miei zii. Ricordo: per evitare che entrasse la polvere chiudemmo i finestrini e ci accorgemmo che la polvere entrava da sotto, dai pianali che erano bucati...».

«Secondo me, per dare sempre maggiore vitalità al Club, occorre inserire i giovani in cariche di responsabilità. Il giornale è già bello e completo così com'è».



"Le gite polverose con la 500 degli zii"



Mario e Marco Ferrando

pilastrini fondativi del Club

Quando si parla dei pilastrini del nostro Club, corre l'obbligo di ricordare "I Ferrando" di Genova. Ferrando al plurale, perché il figlio Marco (classe 1962) e il carismatico padre Mario sono stati con il loro attivismo e con il loro entusiasmo vero lievito per il nostro sodalizio.

Vale la pena di raccontare come avvenne l'innamoramento con la 500 che, su iniziativa di Ferrando junior, coinvolgerà poi anche Ferrando senior (già dirigente di motoclub). Marco è "burba" a Bari e legge sul quotidiano ligure "Il Secolo XIX" del primo raduno di Garlenda. Mancano poche ore. Ma le difficoltà non fanno che spronare la giovane recluta. Sentiamo il suo racconto: «Parto deciso e mi reco dal comandante per chiedergli un permesso per farmi in un fine settimana più di mille chilometri ad andare ed altri mille a ritornare per essere presente al primo raduno. Il comandante alla fine si lascia convincere, solo dopo aver avuto la mia parola d'onore che sarei ritornato in tempo, evitando così di trasformarmi in un disertore. Prendo l'aereo da Bari e scendo a Genova. Da Sestri arrivo a casa con le ore contate, tanto che non salgo neppure in casa e vado direttamente a prendere la mia 500, quella su cui ho imparato a guidare, e riesco a raggiungere Garlenda».

Da allora Mario e il padre non mancheranno a nessuna delle edizioni del raduno. «Ricordo l'esordio, con le 30 vetture partecipanti, allineate di fronte alla sede della Bocciofila...». Ed inizia la collaborazione con i garlendesini. «Partivamo alle sette di sera, arrivavamo a Garlenda e discutevamo tutta la sera e parte della notte, rientrando a Genova verso le tre del mattino. Per avere indicazioni su come formulare lo statuto ci eravamo portati con noi il ragioniere Silvano Parodi, esperto quale fondatore della Scuderia Valpolcevera. Ci riunivamo nel salone del ristorante Rosalina...».

I Ferrando sono titolari delle tessere numero

2.000 KM PER PARTECIPARE AL PRIMO RADUNO DI GARLENDA. NELLA NOTTE LE DISCUSSIONI PER FONDARE IL SODALIZIO. MARCO: «SONO STATO PRESENTE A TUTTE LE EDIZIONI DEL MEETING».

20 e 21 e nella loro pluriennale attività hanno fatto iscrivere centinaia di soci. I loro ricordi percorrono tutti i tempi pionieristici, la collaborazione con Romano e con De Capitani.

«Neppure il matrimonio con mia moglie Franca Bergamasco, da cui sono nati due gemelli, Federico e Martina di 10 anni, mi ha tenuto lontano dal raduno di Garlenda. La cerimonia avvenne in un sabato di luglio del 1995 a Varazze. Avevano invitato Domenico Romano e il "trombettiere" delle 500, Rosolino

Montaperto. Ma il giorno dopo eravamo tutti a Garlenda», racconta Marco.

Fra i ricordi dei due dirigenti c'è anche la partecipazione alla seconda edizione di Autostory con una apposita "bisarca", guidata da Vittorio Balestrino, che trasportò le Gamine del pittore Mario Berrino e del presidente De Capitani alla Fiera del Mare di Genova, durante una incredibile tempesta di neve abbattutasi sulla Riviera. Padre e figlio Ferrando sono ammirati per la crescita inverosimile dei soci. «Per noi la crescita del sodalizio è immune da critiche.

E constatiamo che nei circa 200 raduni a cui abbiamo preso parte c'è anche una buona partecipazione di giovani. Noi diciamo che il Fiat 500 Club Italia andrà avanti... per sempre».

Fra i tanti primati dei Ferrando ci sono anche i primissimi adesivi prodotti a Genova grazie anche all'interessamento di De Capitani. E il futuro? «Occorre continuare a far produrre i pezzi di ricambio...», avvertono "I Ferrando", che vantano, nel garage di Ceranesi (Genova) una spettacolare collezione di auto d'epoca.



Marco e Mario Ferrando posano nello studio ricco di cimeli.

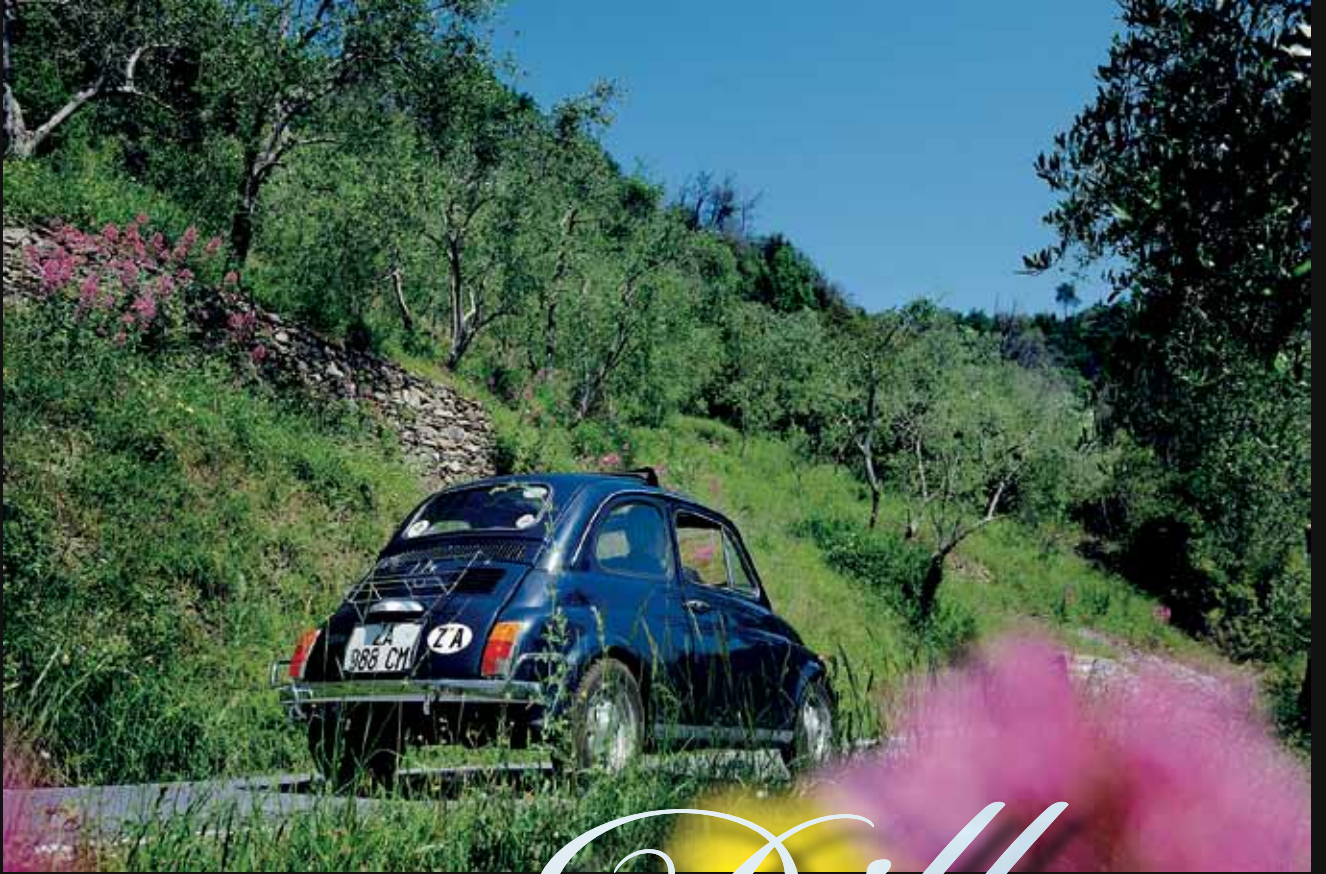

Dillo con



- La 500 del vicepresidente Alessandro Scarpa tra il verde ed i fiori di Paravenna (Garlenda): lo scatto fa parte del servizio realizzato un paio d'anni fa dalla prestigiosa rivista di turismo tedesca "Abenteuer und Reisen".
- La campagna piemontese e la Giardiniera di Andrea Povero.
- Scenario montano (durante il



una foto!



Tour della Corsica organizzato dal Coordinamento di Saluzzo) per la cinquina della fiduciaria di Savona Tiziana Salvetto. • La Giardiniera del fiduciario di Verona Luca Tesini sfreccia tra i prati: anche questa vettura è stata oggetto di un servizio realizzato l'anno scorso da Gianni Tomazzoni per "Ruoteclassiche".



LA CINQUINA COMMEDIA (2^A PARTE)

E poi arriva... il Club!

>Mara Depini

Nella puntata precedente...

Mara sposa Lorenzo (Achilli) nel 1988. Ma lui nel cuore ha un'altra. Donna? Nooo... una 500! Una bella cinquina che rimpiazza quella che gli fu rubata nel 1984 e, finalmente, un bel giorno la trova! Ma la piccola vettura deve essere rimessa in sesto...

Fu un parto lungo e difficoltoso.

Il carrozziere in questione, oberato di lavoro, spesso e volentieri lasciava da parte la cinquina per dedicarsi ad auto più recenti e che avevano bisogno di restauri più rapidi.

L'amato bene, caricato su quattro cavallotti, svuotata del suo interno ed in attesa di estirpare ruggine, peli superflui e rughe, aveva un aspetto abbandonato in un angolo della carrozzeria.

Ricordo che un paio di volte, in preda alla commozione per la lunga degenza, mi lasciai trasportare al capezzale dell'inferma, e notai che il lifting doveva essere radicale per soddisfare le aspettative del novello sposo.

Ingrato!

Per amore si dovrebbero sopportare anche un paio di rughe, no?

Me ne feci un punto a mio favore.

Io, al contrario di lei, non sarei mai stata scaricata da un carrozziere a farmi tirare a lucido!

Se però Lorenzo mi proponesse una settimana in una *beauty-farm* con trattamento completo, credo che lo accetterei senza fare storie.

Orbene, alla piccola vennero cambiati il fondo, i parafranghi, il musetto e tutte le parti che erano necessarie e poi venne rinchiusa in un forno per una bella verniciata ad hoc.

Ne uscì brillante e completamente ringiovanita.

Confesso che ho guardato a quel forno come ad una macchina miracolosa, e che magari con una mano di rosa cipria avrebbe potuto ringiovanire anche me. Il "marito" gongolava come dopo aver ricevuto il sospirato "sì", e se non la acca-



Mara e Lorenzo Achilli con al centro il figlio Luca, ritratti da Renato Donati in occasione del Meeting di Garlenda 2010.

rezzava era solo perché si stava trattando data la presenza di estranei.

Di quei mesi di attesa e di preparazione al "matrimonio", Lorenzo conserva vari album di foto, album che documentano il primo incontro, il fidanzamento, uno spogliarello veramente integrale, gli interventi di chirurgia plastica per correggere i segni dello scorrere del tempo, il prima e il dopo del soggiorno dal carrozziere, e l'uscita dalla "chiesa" dopo il sì.

In quegli album ci sono più foto che in quello del suo matrimonio "vero" con me... Probabilmente perché non ho ancora preso contatto con il chirurgo plastico... La "ragazza" venne rimessa insieme.

Il motore era stato ripulito così come i sedili, che aveva curato personalmente Lorenzo.

Quando uscì dal carrozziere non venne steso il tappeto rosso solo perché non ne possedevamo uno.

Lillo, così come venne da me benevolmente battezzata, fece ritorno a casa.

E vi posso garantire che si dava un sacco di arie.

L'avreste mai detto di una nera ventiduenne?

L'uomo dai due grandi amori (Lorenzo) la notte del ritorno dormì beatamente.

L'opera era compiuta, ora avrebbe potuto volare per il mondo al volante della cinquina, capotta aperta e capelli al

vento!!! (Si fa per dire, già allora i capelli avevano cominciato a disertare all'appello!).

Ora però dobbiamo fare qualche passo indietro nel tempo.

E cioè all'ultima domenica di luglio del 1991, giorno dell'ottavo Meeting Nazionale del Fiat 500 Club Italia.

Lo so che siete curiosi e che vi state domandando cosa sia successo in quei giorni!

Non spingete, fate silenzio ed ascoltate!

Lorenzo era a conoscenza dell'esistenza del mitico Club già da molti anni, ne aveva seguito le tracce sui giornali.

Allora internet era ancora agli albori e non avevamo neppure un computer. Reperire articoli era opera da certosino dopo aver sfogliato la stampa di mezza Italia. Ma era riuscito ugualmente a trovare il numero di telefono del Club.

Tenete presente che io, come al solito, vivevo beatamente nella mia ignoranza e non sapevo cosa mi avrebbe riservato il futuro.

Or bene, in mia presenza, l'altra metà del mio mondo (Lorenzo) telefonò al Club, chiedendo delucidazioni, informazioni ed – udite! udite! – chiedendo anche di poter diventare fiduciario per la zona di Piacenza e provincia.

...importanti carteggi tra il Club e Lorenzo... Erano vere e proprie missive d'amore...

Venne accettato!

Avrebbe dovuto presentarsi al Parco Villafranca nel giorno del raduno.

Lì gli sarebbero stati consegnati i documenti e sarebbe stato investito della carica di "Fiduciario".

L'unica cosa che mi preoccupò, da casa, fu se avrei dovuto mettermi in pompa magna per l'occasione, dato il mio futuro ruolo di *first-lady*.

Poi pensai al caldo che avrei dovuto patire e decisi che avrei indossato calzoncini corti e maglietta come una qualsiasi *première dame* in vacanza.

Il tutto fu immortalato da Lorenzo con una vecchia fotocamera, seduta su di una sedia, al sole, aspettando che finalmente arrivasse l'ora di tornare a casa.

Cosa non si fa per amore!

Hei! Non mi riferisco alla foto!

Ma torniamo a noi.

Al parco a Lorenzo venne consegnata una busta mezzo sacco bianca da una ragazza che mi sembra di ricordare dai lunghi capelli rossi, che rispose ad un paio di domande e che poi ci congedò in fretta data l'affluenza di altri "malati" di cinquecentite.

I ricordi sono un po' confusi, sono passati vent'anni ed io, dall'alto della mia età,

qualcosa mi dimentico sicuramente.

Ma ricordo che pensai: "tutto qui"?

La busta conteneva vari fogli che spiegavano ciò che il Club desiderava facesse un buon fiduciario, altro materiale informativo, qualche gadget e la tessera: la mitica n° 724.

Passò sotto silenzio il fatto che fossimo andati con un'altra auto perché Lillo era alle "cure termali".

Lorenzo volava tanto alto che dovetti attaccarlo al mio polso con un filo legato ai piedi perché non si disperdesse nell'atmosfera!

Passammo la giornata a girare in lungo e in largo nel parco, Lorenzo esaurendo rullini su rullini di foto, io disidratandomi e a cercare posti a sedere all'ombra sperando che quella tortura avesse fine, prima o poi.

Il nostro primo raduno fruttò la conoscenza di tante altre persone "perse" dietro le 500, ognuno con una storia alle spalle, con recuperi da miracolo delle mitiche magari sotto quintali di paglia in un fienile.

Ognuno di loro bramava di raccontare la propria storia, e Lorenzo ascoltava e poi proponeva la sua, di storia. Io non riuscivo mai ad introdurmi nella conversazione, mi mancavano gli argomenti. Come ho già avuto modo di dire in un'altra occasione su queste pagine, non ho mai posseduto una 500, così come la mia famiglia.

Tacevo il mio peccato, sorridevo all'occorrenza, stringevo mani e mi chiedevo perché mai Lorenzo non avesse sviluppato un amore così forte per qualche

bel motoscafo della Riva...

Quel giorno lontano, però, non avemmo l'occasione di conoscere alcun oligarca del Club.

Niente paura, avremmo rimediato negli anni a venire.

Tornammo a casa la sera stessa.

Io ero distrutta, lui su un altro pianeta.

Solo ora posso dire che comunque allora era ancora tutto rose e fiori.

Il bello sarebbe venuto dopo...

Da quel giorno in poi cominciarono ad arrivare a casa delle buste bianche, spesso assai corpose, che contenevano importanti carteggi tra il Club e Lorenzo. Lorenzo le leggeva con totale abnegazione e dedizione, compilava, scriveva, rispondeva, produceva e rinviava.

Erano vere e proprie missive d'amore, quelle che un tempo venivano legate con nastri colorati e riposte nei bauli ad imperitura memoria.

Lui ed il Club, oltre che alla nuova arrivata, cominciarono a diventare una cosa sola.

Ehi, ci sono anch'io!!!! (continua)

La posta di Mara

Siete cinquecentiste sfegatate, sempre in prima linea se c'è da andare ad un raduno? Carburatori, spinterogeni e dinamo non hanno segreti per voi? Oppure, pazienti come Penelope in attesa di Ulisse, (mal) sopportate la passione dei vostri uomini per la mitica bicilindrica? Aspettiamo le vostre storie! Inviatele a s.ponzone@500clubitalia.it, specificando "Per la Posta di Mara".



elvezioesposito

Tappezzeria auto d'epoca

- Interni auto d'epoca
- Capote
- Tappeti
- Guarnizioni e gommini
- Ricostruzione guarnizioni anche su campione

Per la tua Fiat 500:

- Tappezzerie in Kit pronte da montare
- Capote, tappeti, guarnizioni, gommini e copri auto
- Ordini online 24 ore su 24
- Spedizioni in contrassegno
- Qualità, velocità, novità ed offerte

OFFERTA ESCLUSIVA
SCONTO DEL 10% su tutti gli
ARTICOLI FIAT 500
 presenti in catalogo

LEGGI IL NOSTRO BLOG



DIVENTA FAN SU FACEBOOK

Tel. e Fax 0984 36074 • Call. 340 5274950 www.elvezio.com • info@elvezio.com

Professionisti del settore

Dediti da più di 40 anni al confezionamento degli interni per le auto d'epoca, il nostro obiettivo è quello di far rivivere gli interni della tua auto. Per il confezionamento utilizziamo modelli di tappezzerie dell'epoca e materiali contemporanei riprodotti come l'originale, in conformità all'omologazione A.S.I.. Qualità dei materiali e precisione nelle rifiniture sono caratteristiche essenziali del nostro prodotto. Assistenza tecnica e celerità nella gestione dell'ordine sono il cuore del nostro servizio al cliente. Restaurare gli interni d'epoca non è solo il nostro lavoro, ma è anche la nostra passione.

IL RACCONTO DI ANNA

Com'è nata la cinquina Unicef

>Elisanna Lippi

Ciao, sono una cinquina nata il 4 marzo 1971; in origine mi chiamavo IM088328, ma oggi il mio nome è ZA659SD.

Da piccola ero graziosa, conducevo una vita serena in un contesto di sole, mare, temperature sempre miti ed avevo tante amiche come me, colorate e scattanti, che percorrevano le belle strade della Riviera. Avevo un giovane padrone che alla sera con la sua morosa mi portava lungo stradine impervie, solitarie e talmente ripide che arrivavo in cima con la lingua fuori ed il cofano sempre fumante! Eravamo un bel trio noi! Io sempre presente alle loro dolci effusioni d'amore, ad ascoltare romantiche parole di cui oggi, purtroppo, si sta quasi perdendo traccia e memoria. Ricordo ancora quando prima di rientrare a casa Giovanni, il mio simpatico e giovane padroncino, si fermava a fumare l'ultima sigaretta della giornata su un promontorio antistante la costa senza alcuna luce, se non quella delle stelle. Se vi capita fate una passeggiata vicino al mare sotto un cielo terso e stellato e con il solo rumore dell'infrangersi delle onde sulle scogliere, sentire-



te come si apre il vostro cuore e come da dentro di voi sgorga una musica celestiale... mio Dio, una cinquina della mia età non può abbandonarsi a simili romanticismi!

Con il passare degli anni la sera uscivo sempre più raramente, ma di giorno... certe scorrazzate! Bambini da portare avanti e indietro, con un carico enorme di pannolini, di zainetti, giocattoli di ogni dimensione, seggiolini, borse frigo, sdraio... ed io sempre a chiedermi: ce la farò? Poi, si sa come vanno le cose, sempre la stessa storia: i figli diventano grandi, si hanno sempre più pretese, il

mio proprietario mette "la bozza" (sembra in dolce attesa), a stento riesce a sedersi al volante, io tossisco sempre di più, ed il "parun" dice che sono diventata alquanto scomoda. Ed allora ciao 500, ti vendo perché non mi servi più! Mi sento veramente tradita! Io che per lui ho affrontato pericoli ed angosce di ogni genere, ho sopportato graffi, botte e polvere che accumulandosi mi ha del tutto privato di quel luccichio a cui tenevo tanto! Ed ora? Venduta, anzi svenduta con l'onta di vedermi privata della mia bella targa originale, sostituita da un orrido pezzo di rozza lamiera rettangolare con su scritto AT608VY, che roba oscena!

Il mio nuovo padrone è antipatico, lo sento ostile ed io sono sempre più depressa. Arriva al punto di sbarazzarsi di me affidandomi ad una carrozzeria i cui proprietari mi sbattono fuori in un angolo esposto alle intemperie, dimenticata da tutti. Sento che si avvicina a grandi passi la fine, tra poco diventerò un ammasso di lamiera riciclabile. Ma un giorno... che strano... qualcuno



Sopra, un simpatico fotomontaggio che ha dato alla cinquina gli occhi (ugualmente azzurri) della sua proprietaria. A sinistra, Anna Lippi guida la sua vettura al Raduno di Mentone; nella pagina successiva, in alto, Anna con il suo cagnolino G.L. e Samantha Simone a Eze Village.

apre la mia arrugginita portiera, solleva il cigolante cofano... mi mettono dei cavi che mi provocano un certo solle-



tichino. Sono sporca, vecchia, perché volete umiliarmi, non vedete che son tutta "ingropada"? Un pizzicorino mi fa aprire gli occhi, riescono a mettermi in moto! Il mio orgoglio in un batter d'occhio si risveglia e *brum brum brum* il mio cuore inizia di nuovo a battere, anzi a cantare. Vedo e sento poco, non capisco... sono del tutto rintronata! Provate voi a risvegliarvi dopo un così lungo sonno, sareste rintronati anche voi! Intravedo una signora di piccola statura (ma di profondi sentimenti, come capirò dopo!) che manifesta l'intenzione di acquistarmi. Vorrei dirle: "Dai bella signora, portami via, fammi rivivere, non ti deluderò, ti farò felice, ti regalerò momenti indimenticabili, vedrai ce la metterò tutta!". Non riesco a comunicarle i miei segreti pensieri, non capisco nulla di quanto dicono, vorrei piangere, ma una sola goccia esce dal motore... *E da tant che sunt incropada la tuca gnanca tera!!* Ma non mi sentono, entrano in ufficio e dopo se ne vanno tutti senza degnarmi neppure di uno sguardo. Passa un mese, io sono di nuovo caduta in uno stato comatoso, quando un mattino riconosco la voce di quella signora, sento anche che si chiama Anna, parla con il carrozziere di "azzurro ciano"... ehi signora, sei ciucca? Di che cavolo di colore stai parlando? D'accordo vestimi come vuoi, ma prendimi e portami da un dottore che mi rimetta un po' in forma! Su, forza Anna!

Mi dipingono tutta, mi mettono scritte rotonde, adesivi, ma non fa niente, purché mi riportino in vita!

Affidano a un dottore di nome Gianni la cura dei miei tanti acciacchi. Sopporto tutto con pazienza, animata come sono dal desiderio di vivere, perfino che mi cambino identità, cioè targa; mi chiamerò ZA659SD. Alla fine sono pronta, manca solo Anna...arriva... mi porta via! Evviva! Dove mi vuole portare? A Firenze? Così di botto? Ma non è un po' troppo ardimentosa? Ho una sensazione quasi di paura, ma la supero in fretta.. Mi piaci, Anna, sei proprio un bel tipo, coraggiosa, forse un po' incosciente, ma sento che con te passerò degli anni favolosi, insieme faremo una vera coppia di matte!

Parlano di Meeting Unicef, dicono che faremo una lunga carovana di cinquine, perché Anna mi ha iscritto al Fiat 500 Club Italia di Garlenda. Brava padrona, mi fai sentire una sgarsulina!

Quante amiche luccicanti e variopinte conosco alla partenza, tutte pronte per farsi ammirare! Ma chi è quella smorfiosetta laggiù? Sento che il suo nome è Gamine. Di sicuro si sente la più bella, la più elegante. Ma io in mezzo a tanta "noblesse oblige" tiro su di naso e dentro di me dico: "Vi aspetto al varco!"

All'arrivo a Firenze ci aspetta una lunga e riposante notte nel garage dell'albergo, domani si vedrà.

Il mattino successivo quella testa matta della mia padroncina è affiancata da un'altra testa matta, quella di Domenico, il presidente fondatore del nostro Club. Mentre gli altri amici ancora se la dormono o si stanno abbuffando di brioches, attraversata la sbarra del Palacongressi, loro entrano da padroni, senza trovare alcun ostacolo. Quel mio bel musetto azzurro ciano, quella prestigiosa scritta Unicef e quelle due facce da schiaffi hanno infranto ogni ostacolo! Chi l'avrebbe mai detto! In un attimo sono circondata da una moltitudine enorme di giornalisti, giovani, bambini, adulti che mi vogliono fotografare, accarezzare. Io povera cinquina che pensavo di dover essere schiacciata, destinata ad una fine ingloriosa, sono diventata una star!! Sono la macchina Unicef, sono la portabandiera dei diritti di tutti i bambini sfortunati del mondo! Questo mi riempie di grande orgoglio e mi dà la sicurezza che ormai non avrò più che

Pensavo di dover essere schiacciata, destinata ad una fine ingloriosa, ma sono diventata una star!

questo compito, che sento come una vera e propria missione e ci sarò ogni volta che potrò!

La rediviva cinquina ringrazia tutti!

8 maggio 2011



Un'ambulanza per i piccoli

Festa della mamma: quale miglior giorno per inaugurare un'ambulanza pediatrica!

Sul solettone di Vallecrosia (IM) la Croce Azzurra ha inaugurato la prima ambulanza pediatrica del ponente ligure, dotata di ventilatore polmonare, culla termica, attacco ossigenoterapia, kit traumatico, defibrillatore pediatrico... In aggiunta, per la serenità dei piccoli pazienti durante il trasporto, un monitor led a scomparsa per la visione dei cartoni animati.

A questo importante evento ha partecipato anche la nostra cinquina ZA-569SD, testimonial dal 3 aprile scorso, in occasione del 2° Meeting dell'Unicef a Firenze, dell'amore e della solidarietà dei cinquecentisti verso tutti i bambini sfortunati del mondo. Sono state donate due pigotte che faranno parte del kit di serenità. La cerimonia ha commosso tutti i presenti, ma certamente riempirà di gioia anche il cuore di chi leggerà la notizia. O no?

Mirella Vitale



FIAT 500 F GIANNINI

Dal 1965, la storia continua

>Francesco **Uliano**

Il 1965 è una ventata di giovinezza. Mentre a Roma nasceva il Piper, una scintilla che accese tutte le polveri delle città di Italia, a Castellammare di Stabia, terra dal cuore antico situata al centro del Golfo di Napoli, ai piedi del Monte Faito, all'inizio della Penisola Sorrentina, si accendeva l'entusiasmo di una giovane intraprendente, che dopo anni di duro lavoro e lunga preparazione, si accingeva ad acquistare il successo del momento, la scintillante quattro ruote, piccola, ma decisa e rampante. Il 1965 è l'anno di nascita della Fiat 500 F, rielaborata anche da Gianni, destinata a diventare il mito intramontabile di tante generazioni.

Il 1965 è l'inizio della storia della mia Fiat 500 F Gianni TV, divenuta parte integrante della famiglia Acerra-Uliano. È l'inizio della mia storia che continua assieme a lei.

Scelta per caso, onde evitare le lunghe attese di prenotazione... o chissà, fu proprio il destino a farle incontrare in quell'autosalone di San Giuseppe Vesuviano.

Immatricolata il 4 gennaio del 1966, il cinquino tuttofare e l'instancabile proprietaria Maria Acerra, ufficiale giudiziario, in un tacito patto si giurarono fedeltà per sempre e si accompagnarono l'un l'altra tra le varie vicende della vita senza mai separar-

Dall'alto in basso, Maria Acerra e la sua Fiat 500 F Gianni (anno 1969); nella foto sotto, Gaeta, viaggio di nozze, Carmine Uliano. Maria Acerra nel 1969 a Gaeta e nel 2005 davanti alla sua abitazione nel quartiere Rovigliano a Torre Annunziata. Qui a sinistra, Francesco con la sorella Giuseppina nel 1978 sul Vesuvio.

Il tempo passa e cambia ciò che ci circonda, ma una stella resta tale nonostante il trascorrere degli anni.

si: nel quotidiano, tra le strade della città, tra una notifica e l'altra, per lavori di ogni genere, compresi i traslochi, in viaggio di nozze, alla nascita di mia sorella ed alla mia, giungendo fino a Torino, dove ha vissuto per oltre 4 anni.

Tra gioia e dolore, la "bambina" (come la definiscono gli australiani), da sempre è vissuta con la mia famiglia ed assieme siamo cresciuti.

Con oltre 200.000 km è stata fedelmente restaurata per ravvivare la sua intramontabile bellezza.

Vispa, sorridente, caparbia, ambiziosa, oggi più di prima, attende solo l'omologazione, sua degna premiazione.

Il gioiello che chiunque vorrebbe possedere, il tesoro di famiglia più prezioso e soprattutto è il ricordo che mia madre mi ha lasciato prima di andar via, per sentirla sempre accanto a me.

Nel 2009, un po' per gioco o forse per amore, per inaugurare degnamente la fine del lungo e minuzioso restauro, ho voluto posizionare la mia Fiat 500 F Gianni TV, ribattezzata da me con lo stesso nome di mia madre, Maria, dinnanzi casa mia nella stessa posizione dopo circa 30 anni (*la doppia foto è stata selezionata tra le finaliste del nostro concorso e la vedremo pubblicata prossimamente, ndr*).

Il tempo passa e cambia ciò che ci circonda, ma una stella resta tale nonostante il trascorrere degli anni.

Qualcuno disse: "Signori si nasce" e le due mie care Marie in ogni occasione lo hanno dimostrato.

*A mia madre
Con profondo affetto*

IL FORUM MASCOTTE

Calimero ed il piccolo orfano felino

>Luigi **Trombetta**

Il mio nome è Luigi (in arte Calimero), ho 39 anni, sono sposato e padre di una ragazza di 15 anni. Provengo da Lettere, un piccolo paese collinare in provincia di Napoli. Mi sono trasferito nella provincia di Venezia circa 18 anni fa e attualmente vivo a Camponogara. Sono figlio di contadini e da sempre ho convissuto con animali domestici di qualsiasi genere. La casa in cui vivono i miei genitori è appartenuta ai miei nonni e ricordo che a pranzo e a cena erano sempre presenti sotto al tavolo un paio di cagnolini e due o tre gatti, pronti a raccogliere qualsiasi cosa venisse dato loro (lo so, a qualcuno potrebbe sembrare poco igienico, ma, come vedete, sono... sopravvissuto!).

L'amore per gli animali è radicato nei membri della mia famiglia da sempre; prima di trasferirsi nella casa dei nonni, i miei genitori abitavano a pochi chilometri di distanza, animali di proprietà non ne avevamo, e quindi mi accontentavo di accarezzare quelli dei vicini.

Un giorno venne a trovarmi mio nonno e come regalo tirò fuori da una scatola un micetto bianco e nero, potete immaginarvi la mia gioia! Non lontano da noi viveva una famiglia anch'essa di contadini con una vera fattoria. Mi alzavo alle 6 del mattino per recarmi da loro a piedi e comperare un paio di litri di latte appena munto. Andavo così presto perché mi piaceva dar da mangiare agli animali mentre i proprietari della fattoria erano intenti a mungere le mucche.

I tempi e le cose cambiano, ad un certo punto della vita mi sono ritrovato emigrante, ma ho portato con me la passione per gli animali.

Cinque anni fa, come d'abitudine, andai in vacanza dai miei genitori e fra le cataste di legna usata per scaldarsi in inverno notai una cucciolata di gatti e decidemmo di adottarne uno. Agli inizi mia moglie non era tanto d'accordo, ma fra i "Ti prego" di mio figlio ed i consigli di mia madre, siamo riusciti a convincer-



HA TROVATO UNA

la. La gatta in questione è un incrocio di siamese ed europeo e si chiama Melina. Tutte le mattine mi aspetta davanti al cancello, dorme su un muretto in camera da letto e mentre scrivo queste righe è sdraiata accanto a me sulla scrivania... in poche parole è la regina della casa.

La maggior parte delle domeniche mia moglie ed io lavoriamo, ma poiché nei festivi non ci sono pullman, accompagnano lei al lavoro e poi vado a prenderla nel pomeriggio.

Domenica 15 maggio 2011, mentre mi recavo a prendere mia moglie, infuriava il temporale. Ad un certo punto mi sono accorto che in mezzo alla carreggiata c'era qualcosa che si muoveva e che veniva schivato dalle automobili provenienti dalla direzione opposta. Avvicinandomi mi sono accorto che era un gattino. Ho fatto subito inversione, fermandomi con le quattro frecce, ed ho recuperato il piccolo, tutto infreddolito e bagnato. Non riuscivo a capire come fosse arrivato fin lì, e dando un'occhiata in giro, mi sono accorto che sotto ad un muretto c'era anche la madre ferita. Ho adagiato il micetto in macchina e mi sono avvicinato alla gatta, spaventatissima, che ha cercato subito di scappare, ma purtroppo aveva le gambe posteriori immobilizzate. Tra mille soffi di minaccia e un po' di graffi sono riuscito a portare anch'essa in macchina. Il pensiero più grande era proprio per lei perché era ferita e non sapevo cosa fare. Ho chiamato il 118 e molto gentilmente mi hanno dato il numero di un veterinario. Poi mi è venuto in mente che in zona c'è il rifugio "Mamma Rosa" per cani e gat-

Purtroppo abbiamo poi appreso che mamma gatta non ce l'ha fatta a sopravvivere, ma – e questo ha restituito il sorriso agli utenti – il micetto è stato adottato dallo stesso Calimero e, su proposta di Claudio (Bertolusso), è stato eletto mascotte del forum.

ti abbandonati. Ho portato il micetto a casa e poi mi sono recato presso il rifugio con la gatta ferita: lì l'hanno subito soccorsa e chiamato un loro veterinario di fiducia. Ho riferito l'accaduto e con un volontario siamo andati a casa mia per prendere anche il micetto. Tornando al rifugio ci siamo recati sul luogo del ritrovamento per vedere se c'erano altri cuccioli, ma purtroppo nessuna traccia. Tutto ciò non sarebbe accaduto se quella povera gatta avesse avuto una famiglia. La mia speranza è che leggendo queste poche righe si possa scuotere qualche coscienza! Gli animali sanno darvi molto più di quello che potete immaginare. Se non siete più in grado di accudirli, non li abbandonate (loro non lo farebbero mai con voi!), ma abbiate l'accortezza di affidarli ad altri che possano prendersene cura.

Un'altra mia grande passione sono le Fiat 500 d'epoca, che mi ha permesso di conoscere persone meravigliose con le quali condividere questa vicenda. Un gran ringraziamento va a tutto lo staff del Fiat 500 Club Italia ed ai membri del forum, i quali si sono organizzati in una raccolta fondi da donare al rifugio. Insieme agli altri e su suggerimento dell'amico David abbiamo deciso di battezzare il micetto con il nome – e non poteva essere altrimenti – di "Cinquino".

TUTTI VOGLIONO SPOSARSI IN 500...

...be', se si tratta di un fiduciario, come quello di Firenze-Prato Matteo Cascella con la sua Ilaria, la vettura d'ordinanza è d'obbligo, persino per gli invitati! Le nozze si sono celebrate il 30 aprile 2011, alla presenza, tra gli altri, del nostro presidente Stelio Yannoulis; come bomboniere sono stati scelti

ovviamente modellini di 500! Il problema (si fa per dire) è che la cinquecentite è assai contagiosa e si estende anche a chi, a vario titolo, frequenta il nostro Club...Parliamo in questo caso di Diego Fecit, che da qualche anno si occupa di filmare gli eventi più importanti del nostro sodalizio (come

il Meeting di Garlenda) e che ha curato il montaggio del dvd gadget 2011 "La passione continua". In Albenga, il 27 marzo scorso, Diego ha sposato Rossana Bassano; qui li vediamo tra le famose Torri del centro storico in compagnia di una Giardiniera. Per loro le bomboniere sono state "targate" Unicef.

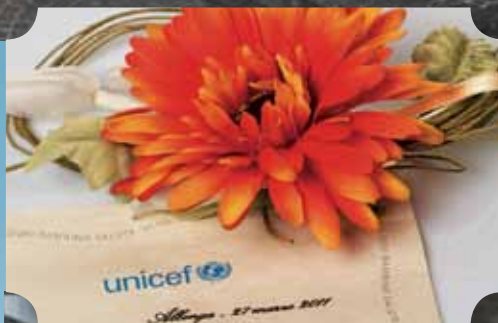



RUMENTA?...

NO!

Non tutto è da buttare

>Stefania **Ponzone** e Lucia **Fresia**

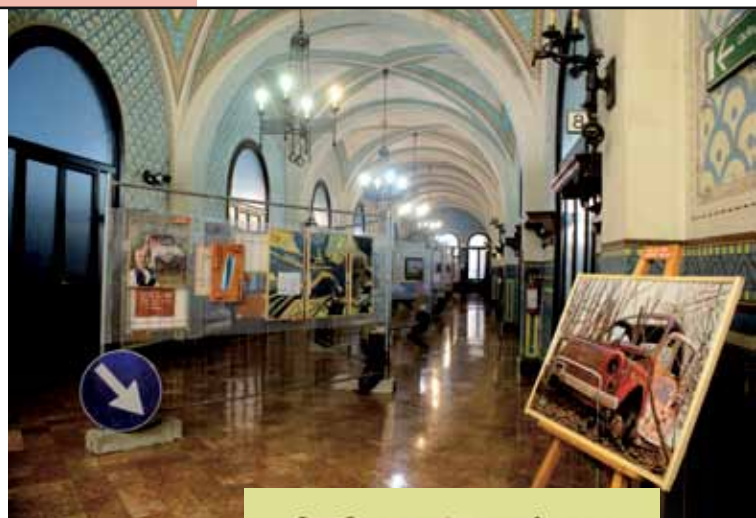

La Galleria di Palazzo Rosso con le opere esposte; i disegni dei bambini; un simpatico decalogo; il suggestivo quadro dal titolo "Epilogo"

-DECALOGO ECOLOGICO-

1. QUARANTATI INTORNO E NON PARE RUMORE, ACCENDI IL CERVELLO, SPENGI IL TELEVISORE.
2. SE PENSI ED AGISCI NEL BENE DI TUTTI, IL SEME CHE PIANTI DARÀ BUONI FRUTTI.
3. SE INVECE DEL MOTORE I NIENTI FAN GIRARE, UN MONDO PIÙ PULITO POTRAI RESPIRARE.
4. PIANTÀ UN ALBERO ANCHE IN CITTÀ, L'EFFETTO SERRA VERRÀ SPARIRÀ.
5. CONSUMA DI MENO CHE NON TI FA MALE, SCENDE LO SPRECO, SALE IL MORALE.
6. SCEGLI PRODOTTI CON POCO IMBALLAGGIO, RICORDA CHE IL MONDO L'HAI FATTO IN OMAGGIO.
7. RECUPERA CARTA, VETRO E LATTINE, MENO DISCARICHE, PIÙ MATERIE PRIME.
8. NON CALPESTARE CHI SEMBRA PERDENTE, UN MONDO DI FORTI NON SERVE A UN BEL NIENTE.
9. SORRIDI PER STRADA A CHI È PENSIEROSO, DI UN MONDO DIVERSO SARAI ORGOGLIOSO.
10. NON STARE DA SOLO MA CERCA ALTRA GENTE PER RENDERE LA TERRA UN PO' PIÙ ACCOGLIENTE.

Spazzatura, monnezza, pattume o, alla ligure, rumenta. I rifiuti, insomma. La parola stessa suggerisce che sono tutto ciò che non serve più, che non vogliamo, che appunto, rifiutiamo. Ma è sempre così? Noi crediamo di no ed aggiungendo un punto di domanda è nata "RUMENTA?"; la mostra del nostro amico artista Stefano Visora, che, organizzata dal Coordinamento di Cengio (SV) in collaborazione con l'Assessorato alla Cultura del Comune ed il locale Comitato di Croce Rossa, si è svolta dal 20 aprile al 1° maggio 2011 nei suggestivi locali dello storico Palazzo Rosso messi a disposizione da Syndial. In mostra si potevano ammirare le sue ormai celebri carcasse d'auto abbandonate all'oblio del tempo (500 comprese), con l'iperrealistica ruggine che quasi quasi vien voglia di provare a grattar via, ma anche i coloratissimi dipinti in "stile bambino", tratti dai disegni dei suoi stessi figli ed eseguiti dall'artista, destrimane, interamente con la mano sinistra. Originali specchi realizzati con dadi, bulloni, rondelle, ingranaggi e varie altre minutaglie hanno inoltre accompagnato i visitatori a "riflettere" sul valore che noi attribuiamo alle cose. Ci sono oggetti che meritano di soprav-

vivere – anche al di là del normale ciclo d'uso – perché dotati di un valore (affettivo e non solo) che dovrebbe garantir loro un pizzico di eternità. Tra questi collochiamo le auto d'epoca, belle, preziose, amate anche per i ricordi che ancora oggi – letteralmente – trasportano. Ci sono oggetti che, con la giusta attenzione ed un pizzico di fantasia, possono esserci ancora utili. Ci sono materiali che devono tornare a nuova vita, ancora ed ancora, e non essere *rifiutati* perché inquinanti. Il tutto con un po' di creatività, intesa non come fuga *dalla* realtà, ma per meglio agire *nella* realtà. Perché altrimenti sarebbe, banalmente, uno spreco. È il tema del riuso e del riciclo, operazioni indispensabili per la salvaguardia ambientale e per non subire gli aspetti più deleteri del nostro stile di vita, improntato all'"usa&getta", che pare purtroppo applicato anche ai sentimenti ed agli antichi valori. Valori che per fortuna sono anco-

ra presenti nei più piccoli, come dimostrano i loro ormai celebri disegni de "La 500 agli occhi dei bambini" e lo striscione di 6 metri nato in occasione del raduno di Cengio del 2009 (che in mostra hanno trovato spazio accanto alle opere di Visora)... tutto ciò che ha dato vita al libro "La favola del Cinquino", che ancora una volta ha suscitato un grande interesse nel pubblico. La mostra "RUMENTA?" ha infatti voluto essere qualcosa di più anche in relazione all'impegno del nostro Club con l'Unicef.





I dischi del cinquino

Continua la nostra "caccia" alle cover musicali che riportano la mitica bicilindrica. Sembra proprio che la 500 sia percepita come un forte simbolo di italianità: ma avevamo ancora dubbi in merito? In questo doppio CD greco, segnalatoci dal nostro fiduciario locale Stathis Vlahacos, ecco una graziosa L gialla e pure una Vespa, l'ideale compagna a due ruote della piccola utilitaria.

Realtà in compagnia

Una 500 "enogastronomica" tra Emilia e Romagna: ce la propone Sauro Miccini, compagno di viaggio ai raduni del nostro socio Franco Broglio di San Lazzaro di Savena.



500 Club Italia Shop!

La nuova sezione e-commerce 500 SHOP! è disponibile sul nostro sito internet www.500clubitalia.it. Dove trovate l'esclusivo abbigliamento ed i gadgets Fiat 500 Club Italia. Non perdetevi!



MENTON, 4ÈME SHOW DES 500

Cinquini&profumi

>Samantha **Simone**

Meravigliosa giornata sulle coste francesi per i cinquecentisti che si sono ritrovati domenica 17 aprile 2011, a Mentone, ad un passo dalla frontiera con l'Italia.

L'Automobile Club di Menton ha organizzato uno splendido raduno con ritrovo davanti al Casino Barrière. Le 500 si sono disposte ai lati della verde piazza e hanno creato due lunghe e colorate file destando l'attenzione di tutti i passanti. Più di 75 gli equipaggi, gran parte italiani e persino la 500 Unicef di Elisana Lippi era presente. Folta e simpatica la rappresentanza del Coordinamento di Albenga, guidato da Domenico Foti, oltre al presidente fondatore Domenico Romano, al conservatore del Museo Multimediale della 500 Ugo Giacobbe, alla giornalista Stefania Ponzone ed alla sottoscritta, contabile della Segreteria.

Il presidente dell'Automobile Club Menton Didier Meffre, Marco Palermo e gli altri membri dello staff hanno accolto i partecipanti con grande calore e simpatia creando un'atmosfera di festa, felici che il numero di partecipanti sia triplicato rispetto all'anno scorso.

La splendida Jolly del 1958, forse prima appartenuta al principe Ranieri di Monaco e Grace Kelly, la celeste Gamine, la vecchia Topolino e la rara Weinsberg; insieme alle altre coloratissime vetture

hanno dato sfoggio di tutto il loro pregio ed ogni modello di macchina fotografica (comprese la mia e quella di Stefania!) le ha immortalate in tutte le posizioni.

Terminate le iscrizioni è iniziata la sfilata prima attraversando Menton e poi lungo la strada a mezza costa. Le 500 hanno dominato dall'alto il Principato di Monaco con il suo ricco porto ed i suoi alti grattacieli sul mare per far tappa a Eze, una graziosa cittadella turistica in cima ad una rocca. La Profumeria Fragonard ha ospitato tutti i cinquecentisti

per illustrare l'antica tradizione dei maestri profumieri con i loro laboratori per la creazione di sempre nuove fragranze, del famoso olio d'Argan, delle miracolose creme e delle dolci saponette.

Inebriati dai mille odori, la sfilata è proseguita per giungere ai rilassanti giardini Bioves di Menton dove è arrivata l'ora del pranzo, seguita da grandi premiazioni per ogni partecipante, confermando che questo è un appuntamento a cui non si può mancare.

Una fantastica giornata all'insegna del-



QUATTROPICCOLERUOTE



l'allegria e del relax, il modo migliore per inaugurare la stagione primaverile dei raduni in 500 e per saldare il connubio con i cinquecentisti francesi, che tra l'altro quest'anno saranno gli ospiti d'onore al XXVIII Meeting Internazionale di Garlanda.

Li aspettiamo numerosissimi!





Dalla Serbia...

Il cinquino del nostro fiduciario Giorgio Andrian (già esposto allo stand del Club alla Fiera di Padova) all'annuale Raduno delle Auto d'Epoca di Belgrado è stato fonte di grande interesse per il pubblico e i media. «In quell'occasione sono andato anche a vedere una delle 500 che Agnelli regalò a Tito e che il Direttore del Museo dell'Automobile (dove è esposta) mi ha promesso di mettere a disposizione per l'inaugurazione del Tour» spiega l'interessato. Il tour è quello della Serbia in programma a fine agosto e sulla 500 di Tito aspettiamo con curiosità l'articolo che Giorgio ci ha promesso!!



Un gradito omaggio dalla Grecia...

Il nostro Fiduciario greco Stathis Vlahacos ci ha inviato una bella brochure con molte foto ed articoli di giornale che parlano della vivace attività dei cinquecentisti greci dal 2006 al 2009. Vi sono, ben documentati con foto e racconti, anche alcuni loro viaggi in Italia e tra questi c'è il Meeting di Garlenda del 2007, al quale parteciparono numerosi.



La "piccola rosa" in TV

La 500 rosa dei coniugi Mounoud è stata affittata per la presentazione del programma televisivo "Chéri fait les valises" che è stato trasmesso su France2 il 10 maggio 2011 nella fascia preserale. Barbie e Ken sono interpretati da Ariane Brodier & Nagui.



500 da spedire

Un cinquino dalla grinta sportiva per far arrivare prima le lettere? Ci hanno provato gli olandesi... Il francobollo in questione è stato donato al nostro Museo dal fiduciario Idris Morselli.



Ricordo di
Garlenda
2010

di Renato Donati



uno



due



tre



quattro



cinque



sei



sette



otto

Ormai è mia consuetudine proporre, alla vigilia di ogni meeting di Garlenda, una documentazione fotografica dell'evento dell'anno precedente, convinto che le cose belle vadano ricordate e che i racconti fotografici siano, forse, i più facili da leggere e da memorizzare. Ecco a voi lettori il tutto, sperando che queste immagini vi possano far ricordare tanti momenti intensamente vissuti, fra amici sinceri, vetture amate ed esperienze da non dimenticare. Fra madre e figlia: «Che te ne pare?» (1); Paola e

Maurizio (2); 500... decorata (3); Marco, il grande (4); 500... poliziotta (5); 500... Martini (6); ...scherzi a parte (7); Giardiniera bicolor (8); Giacinto... in rosso (9); ...raggiunti i 1000 iscritti? (10); i... principi giapponesi (11); cinquecentisti dal Giappone (12); ...anche in maschera (13) cinquecentista dalla Grecia (14); tutto... in rosa (15); bellezze in 500 (16); 500 e roulotte al seguito (17); Giannini che soffre... il caldo (18); grandi e... piccole tifose (19); Maria e Antonio Erario (20).



novè



dieci



undici



dodici



treddici



quattordici



quindici



sedici



diciassette



diciotto



diciannove



venti

500 SCATTI

dall'album dei soci

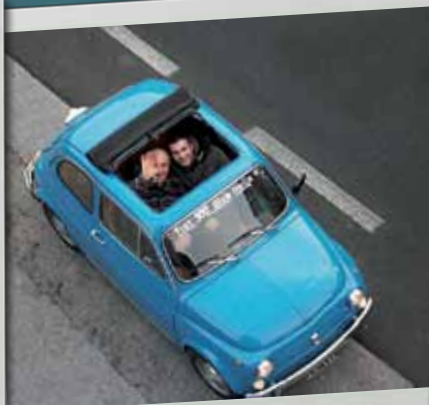

uno



due



tre



quattro



cinque



sei



sette



otto

Gino e Pietro D'Amore a zonzo per l'Appennino Tosco-Emiliano (1).

Le famiglie Squillaci di Mascalucia e Santonocito di San Pietro Clarenza sono sempre unite nell'unica passione per la 500 (2).

L'originale foto-augurio di Pasqua di Roberto Pola da Finale Emilia, Modena (3).

Roberto Gregori di San Pietro in Casale (BO) mostra la partenza della gita pasquale fatta con i soci Robert Orlandini e Tiberio Baccileri; le vetture sono una L rossa del 1969, una F azzurra del 1966 ed una Gamine

nera del 1968 (4). Il piccolo Francesco, figlio del socio Domenico di Venosa (5).

Cristina Merlini e Marco Pollero presentano la loro figlia Giulia, nata il 31 gennaio 2011; la famigliola posa con la 500 F del 1972 fresca di restauro e la cagnolina di casa (6).

Il fiduciario di Ferrara Mirko Magri con la sua "makkina" pronta e scattante al raduno (7) ed in compagnia del socio Luca Ciliberti (8).

Ancora, Luca con la cinquina "Zucarín" ed un piccolo nuovo arrivato (9). Infine, al Raduno della Fragola, la 500 di Mirko, Zucarín (di Milena Magri) ed un



nove



dieci



undici



dodici



tredici



quattordici



otto



dall'album dei soci



sedici

amico "alato" (10).
 Francesco, figlio di Domenico Stigliano, già affezionatissimo alla mitica bicilindrica: «La vuol vedere tutte le sere nel garage non appena rientro dal lavoro e già dice che è sua» racconta il papà (11).
 La 500 di Emanuele Griseri (12).
 Dal socio Andrea Arena (13). Dal recente Raduno di Mentone e dal fiduciario di Finale Ligure Ivo Barbacini, Loic (14), Ives&Ivette (15).
 Passiamo agli sposi. Dal fiduciario Gaetano Attilio Serrecchia, il matrimonio del socio Gianluca Vignone con

Francesca Amendola, celebrato in data 27/08/2010 a Paola, in provincia di Cosenza. Gianluca è partito dal Giglio di Veroli provincia di Frosinone con la sua 500 D Rossa, ha percorso 450 km in 7 ore e 30 minuti ed ha coronato il suo sogno (16).
 Giorgia Pavan ci mostra la foto dei genitori Maurizio e Marilena il giorno del loro nozze d'argento (26 settembre 2010, a Magliano Sabina, Rieti) con una 500 del 1968 (17).
 Sandro e Gisella il prossimo 11 agosto festeggeranno 32 anni di matrimonio; la foto la manda il genero Antonio Gallinelli e per loro ci sono gli auguri del nipotino Leonardo (18).



diciasette



diciotto



diciannove



venti



ventuno



ventidue



ventitre



ventiquattro



venticinque

Rosario Musumeci ha sposato la sua Rita il 10/06/2010; per l'occasione sono stati accompagnati dalla 500 f dell'amico e socio Gianfranco Gravagno (19). «Con immenso piacere gli sposi Alessandro Convertino e Simona Maddalo inviano la foto del loro matrimonio che è stato il 3 giugno 2010 a Cellino S. Marco (BR)» (20). Giuseppe Ciffo ci propone il matrimonio degli amici Francesco e Valentina, che si sono sposati il 26/04/2011 nella Chiesa della Matrice a Caltagirone (CT) (21). Giuseppe La Mattina ha sposato Lina Lo Curto il 23 agosto 2010 nella Chiesa di Maria SS. del Carmelo in Delia (CL) con la 500 D del 1964 di papà Vincenzo La Mattina, nostro socio di Campobello di Licata (AG) (22).

«Antonio Bellini e Katy Monaci il 18/12/2010 si sono presentati con una fiammante 500 rossa presso la Biblioteca comunale di Follonica per unirsi in matrimonio e dopo il "Sì" davanti al Sindaco sempre a bordo del rombante bicilindrico hanno scorrazzato per le vie di Follonica. A questi amici i cinquentisti di Follonica fanno 500 milioni di auguri!» parola del fiduciario Aurelio Bertini (23). Anche in Romania la 500 piace: l'hanno scelta Daniel ed Alejandra per le loro nozze in data 14/05/2011. La vettura è della socia Wilma Gentile (24). Mario Bonomo e Daniela Zerilli, 4 dicembre 2010. La sposa è la sorella di Giuseppe Zerilli, socio del Coordinamento di Marsala (25).

DAL L.U.M.: IMPIANTO ELETTRICO (3^A P.)

Funzionamento della dinamo

>a cura di Enrico Bo

(Tratto dal manuale: "Istruzioni per le riparazioni della vettura Fiat Nuova 500" Fiat Assistenza Tecnica).

Alle basse velocità la tensione della dinamo non raggiunge valori sufficienti a far circolare, negli avvolgimenti in derivazione del regolatore di tensione e dell'interruttore di minima, una corrente tale da creare una azione magnetizzante capace di attrarre le àncore, mentre il limitatore di corrente non è neppure eccitato, mancando nel suo avvolgimento magnetizzante ogni passaggio di corrente.

Tutte le àncore sono quindi a riposo ed in tale posizione i contatti dell'interruttore di minima sono aperti, mentre quelli del limitatore di corrente e del regolatore di tensione sono chiusi.

Aumentando la velocità della dinamo aumenta la tensione da essa fornita e quindi la corrente che percorre gli avvolgimenti in derivazione.

Tale aumento di corrente dà luogo ad un aumento dell'attrazione dell'àncora.

Raggiunta una determinata velocità ed una determinata tensione, la forza attrattiva sull'àncora dell'interruttore di minima vince la reazione delle molle di richiamo, per cui l'àncora si abbassa ed i contatti si chiudono. Si produce allora una corrente che, partendo dalla spazzola positiva della dinamo, va da un lato agli apparecchi utilizzatori che si trovano eventualmente inseriti sul circuito e dall'altro lato al terminale positivo della batteria, per chiudere poi il circuito alla spazzola negativa della dinamo.

Questa corrente passa nell'avvolgimento in serie dell'interruttore di minima, producendo una azione magnetizzante che si somma a quella dell'avvolgimento in derivazione e passa anche nell'avvolgimento del limitatore di corrente.

Per l'interruttore di minima l'effetto di questa corrente è quello di contribuire a tenere più fortemente chiusi i contatti. I contatti del limitatore di corrente invece non si aprono ancora; per provocarne l'apertura è necessario che la corrente raggiunga un determinato valore, specificato più avanti. In generale, dopo la chiusura dell'interruttore di minima, se la tensione della dinamo

continua ad elevarsi, raggiunto il valore di taratura del regolatore di tensione si verificherà l'apertura dei contatti di detto regolatore.

Con l'apertura di questi contatti, provocata dall'azione magnetizzante esercitata sull'àncora dall'avvolgimento, viene inserita nel circuito di eccitazione della dinamo la resistenza di regolazione.

La corrente di campo subisce allora una diminuzione e con essa la tensione della dinamo, fino alla richiusura dei contatti del regolatore di tensione; con ciò la corrente di eccitazione aumenta nuovamente e con essa la tensione della dinamo.

Questo ciclo si ripete in rapidissima successione, in modo che le variazioni di tensione suddette risultano insensibili e la tensione viene mantenuta al valore di taratura del regolatore.

Qualora l'assorbimento degli utilizzatori superi un certo limite, oppure la batteria sia scarica, alla dinamo viene richiesta una forte erogazione di corrente. Con tale corrente la forza attrattiva sull'àncora del limitatore raggiunge un aumento tale da riuscire ad attrarre l'àncora, vincendo la reazione delle molle; i contatti si aprono ed inseriscono la resistenza di regolazione nel circuito di eccitazione della dinamo, producendo i medesimi effetti più sopra descritti per il regolatore di tensione, col risultato di contenere il valore della corrente entro un determinato limite. Se la richiesta di corrente si mantiene superiore a detto limite, l'àncora del limitatore di corrente vibra continuamente, sostituendo quella del regolatore di tensione, che resta nella posizione di riposo.

Il limitatore di corrente, in sostanza, viene a limitare col suo valore di taratura la corrente massima erogata dalla dinamo, mentre il regolatore di tensione assicura il mantenimento di una tensione compresa entro determinati limiti (di taratura) convenienti per la batteria, per tutto quel campo di funzionamento dell'impianto di ricarica per il quale viene richiesta alla dinamo, dagli utilizzatori e dalla batteria, una potenza che non raggiunge il massimo. Quest'ultimo viene raggiunto al limite di funzionamento fra i due elementi: regolatore di tensione e limitatore di corrente, e viene denominato anche "carico di punta". Se la velocità della dinamo diminuisce in modo che la sua tensione scenda al di sotto di quella fornita dalla batteria, si pro-

duce una corrente di ritorno dalla batteria alla dinamo. La corrente di ritorno percorrerà in senso inverso l'avvolgimento serie del limitatore di corrente e dell'interruttore di minima. Sul limitatore di corrente non avrà conseguenze, perché il valore di detta corrente non sarà tale da provocare l'attrazione dell'àncora, mentre sull'interruttore di minima, avente ancora i contatti chiusi, contribuirà a produrre una azione smagnetizzante, la quale, non appena la corrente di ritorno raggiungerà un determinato valore, determinerà il rilascio dell'àncora e l'apertura dei contatti, impedendo così alla batteria di scaricarsi sulla dinamo.

La curva caratteristica del gruppo di regolazione è riportata nel diagramma della fig. 305.

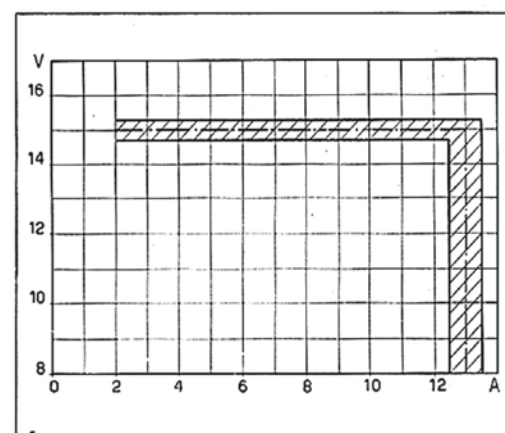

Fig. 305 – Curva caratteristica di regolazione V-A su batteria. In ambiente a $50 \pm 3^\circ \text{C}$ – Velocità dinamo 4.500 giri/min.

Nel diagramma la zona di raccordo tra le due strisce segna il limite di funzionamento tra il regolatore di tensione ed il limitatore di corrente.

Come si può rilevare dall'esame della curva caratteristica, la corrente si mantiene costante fino ad una determinata tensione, dopo di che diminuisce rapidamente.

Detto sistema di regolazione, sfruttando al massimo la potenza della dinamo, permette di mantenere ad un buon livello di carica una batteria sottoposta a condizioni di lavoro difficili, quali possono aversi su un autoveicolo soggetto a frequenti avviamenti o che ha un notevole carico di utilizzatori.

Nel caso poi che la dinamo si trovi a funzionare con una batteria scarica, questa viene ricaricata con la massima corrente

erogabile dalla dinamo e queste condizioni vengono mantenute fino a che la batteria non ha raggiunto uno stato di carica molto avanzato: circa 15 V.

Quando viene raggiunto un conveniente stato di carica della batteria, entra in azione il regolatore di tensione, che stabilizza la tensione a circa 15 V, determinando una rapida riduzione della corrente di carica (sempre che non vi siano inseriti degli utilizzatori che assorbano per proprio conto). In tal modo la batteria raggiunge il suo pieno stato di carica senz'essere minimamente danneggiata.

Con la batteria carica l'erogazione si stabilizza a valori di pochi ampère, in modo da mantenere un buon livello di carica della batteria senza provocare eccessiva elettrolisi, formazione delle griglie positive, riscaldamenti eccessivi, danneggiamenti ai separatori, ecc.

Si fa notare che nel caso di batterie anche completamente cariche, lasciate a riposo per qualche tempo, per cui la loro tensione torna ad abbassarsi intorno al valore nominale (12 V), al momento in cui la dinamo riprende a funzionare, l'erogazione non ritorna ai valori ridotti corrispondenti a fine carica, ma si ha un certo periodo, più o meno lungo, di forte erogazione con entrata in azione del limitatore di corrente, perché la batteria non raggiunge subito valori elevati di tensione. Man mano però che la tensione cresce, l'erogazione si riduce fino ai minimi valori. In altre parole si ripete, in periodo molto più breve, il completo ciclo di ricarica della batteria.

Dalla descrizione fatta si rileva che il gruppo A 4-180 12, munito di limitatore di corrente, ha vantaggi notevoli rispetto ai gruppi che ne sono privi, cioè a curva caratteristica inclinata "cedevole"; esso offre: una migliore protezione della dinamo contro i sovraccarichi; una maggiore sicurezza di funzionamento ed una maggiore durata per la presenza di due elementi regolanti che si suddividono il compito; una ricarica più rapida e più razionale della batteria (che con i gruppi a caratteristica "cedevole" rimane generalmente in uno stato di semicarica, a meno che la dinamo non abbia una potenza esuberante rispetto a quella degli utilizzatori, condizione impossibile a verificarsi in pratica).

Come specificato nel capitolo precedente, il regolatore di tensione e l'interruttore di minima hanno la molla a cerniera in bime-

tallo: essa serve per la compensazione termica della tensione. Difatti, col variare della temperatura delle bobine la loro resistenza ohmica varia, e di conseguenza varia l'assorbimento dell'avvolgimento in derivazione e quindi l'attrazione magnetica dell'ancora. Precisamente, al crescere della temperatura aumenta la resistenza chimica, diminuisce l'attrazione e cresce quindi la tensione di taratura (di apertura contatti per il regolatore di tensione e chiusura contatti per l'interruttore di minima).

Per compensare la riduzione dell'azione attrattiva sull'ancora, la molla a cerniera è in bimetallo ed è disposta in modo tale da

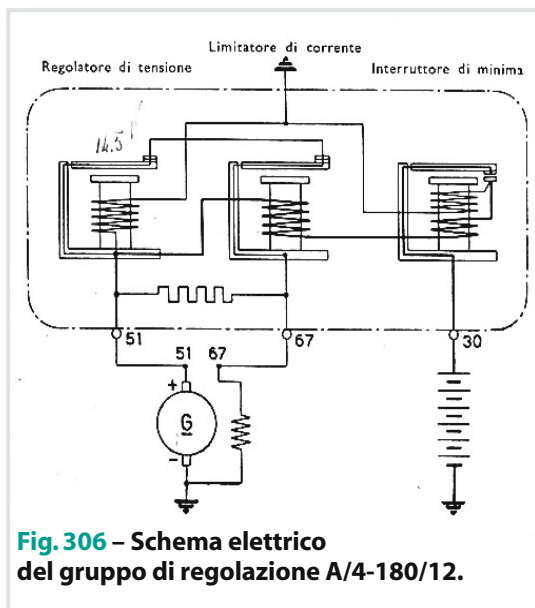

Fig. 306 - Schema elettrico del gruppo di regolazione A/4-180/12.

scaricare gradualmente la molla di regolazione coll'aumentare della temperatura. Nel caso del regolatore di tensione si tratta di una "sovracompensazione termica", vale a dire l'azione della molla bimetallica è superiore a quella che sarebbe necessaria per mantenere inalterata la tensione di taratura al variare della temperatura ambiente. Ne consegue che al crescere della temperatura ambiente (estate), la tensione di taratura del regolatore di tensione diminuisce leggermente. Il contrario si verifica se la temperatura ambiente diminuisce (inverno).

Detta "sovracompensazione termica" è necessaria, perché la tensione di una batteria, attraversata da corrente, diminuisce al crescere della temperatura del suo elettrolito, e viceversa. La temperatura dell'elettrolito, d'altra parte, subisce l'influenza della temperatura ambiente.

Qualora la tensione di taratura del regolatore di tensione non si adeguasse a quella richiesta dalle condizioni ambientali di temperatura alle quali si trova la batteria, si avrebbero i seguenti inconvenienti:

- con temperatura ambiente elevata, la tensione di taratura diverrebbe eccessiva e la batteria sarebbe costretta ad assorbire una corrente troppo intensa, una volta raggiunto il normale stato di carica, con conseguente elettrolisi eccessiva, danneggiamento delle piastre, ecc.;
- con temperatura ambiente bassa, la tensione di taratura diverrebbe viceversa scarsa e la batteria non potrebbe raggiungere un buon livello di carica.

AVVERTENZE

1. Si fa notare che lo scambio dei morsetti 67 e 51 del gruppo di regolazione (cioè il collegamento errato del cavo proveniente dalla dinamo numerato 67 col morsetto 51 del gruppo di regolazione ed il collegamento errato del cavo numerato 51 col morsetto 67 del gruppo) lo danneggia *istantaneamente*, poiché (vedere le figure 306 e 307) la corrente erogata dal morsetto 67 perviene agli utilizzatori ed alla batteria attraverso i contatti del limitatore di corrente e del regolatore di tensione.

Gli effetti sono facilmente immaginabili: non appena l'innalzarsi della tensione della dinamo determina l'apertura dei contatti del regolatore di tensione (o del limitatore di corrente, a seconda delle condizioni di carica della batteria e dell'assorbimento degli utilizzatori), dovendo tali contatti interrompere l'intera corrente erogata dalla dinamo (anziché inserire soltanto una resistenza sul circuito di eccitazione della dinamo), si producono delle fortissime scintille, con fusione di materiale, riscaldamento dell'intero contatto, ossidazione, ecc. Insistendo per qualche tempo si può giungere fino alla saldatura completa dei contatti.

Le gravi conseguenze di questo scambio di serrafili consistono nel fatto che il gruppo, sia pure in modo anormale e fornendo una tensione ridotta, può funzionare per qualche tempo in queste condizioni ed un operatore poco esperto, o comunque non munito di strumenti di controllo, può non accorgersi dell'errore finché non si manifesta la cessazione di funzionamento del gruppo per saldatura dei contatti, alla quale fa seguito la bruciatura dell'avvolgimento della dinamo. Teniamo comunque a mettere bene in evidenza che anche un funzionamento soltanto istantaneo con i collegamenti errati, come sopra specificato, danneggia il gruppo, in quanto i contatti si scaldano, si perlinano e subiscono un inizio di ossidazione. Ne consegue che il gruppo,

rettificati subito i collegamenti, può tornare bensì a funzionare in modo normale, ma la durata dei contatti è irrimediabilmente compromessa e ben presto si produrrà un fenomeno della punta a cratere (se ha avuto luogo una fusione iniziale localizzata che innesca il fenomeno), o un'ossidazione progressiva che finisce per isolare i contatti.

Si fa notare che gli inconvenienti derivanti dall'inserzione errata dei cavi ai serrafili 67 e 51 non sono caratteristici soltanto di questo tipo di regolatore, ma sono comuni a tutti i tipi a vibrazione. Per quanto riguarda l'avvertenza che il gruppo deve essere accoppiato soltanto con la dinamo prescritta, precisiamo che detta avvertenza è di grande importanza, se si intende ottenere dal gruppo un funzionamento ed una durata regolari. In particolare il gruppo non deve essere fatto funzionare con dinamo a terza spazzola, anche se di uguali dimensioni della prescritta dinamo a regolatore, sia semplicemente eliminando la terza spazzola o, peggio, collegando la dinamo a terza spazzola come se fosse a regolatore.

Quanto sopra perché il gruppo è studiato nei suoi elementi (avvolgimenti, resistenza di regolazione, ecc.) per la dinamo con la quale deve funzionare e reciprocamente gli avvolgimenti della dinamo, specialmente l'avvolgimento induttore, sono studiati in modo da ottenere le migliori caratteristiche per il gruppo di regolazione. Accoppiando il gruppo con altra dinamo, il funzionamento diviene irregolare, i valori della taratura si alterano e, quel che è peggio, la durata dei contatti diviene minima.

2. Raccomandiamo che il gruppo di regolazione, durante le operazioni di smontaggio e rimontaggio sulla vettura, non abbia a subire danneggiamenti per urti, riservando speciale attenzione alla parte inferiore, ove è sistemata la resistenza di regolazione. Analoga avvertenza deve essere considerata nel periodo di immagazzinamento dei gruppi di ricambio.

3. Nell'installazione del gruppo sul banco prova per controllo, è bene interporre un foglio isolante tra basamento del gruppo e supporto sul quale viene installato, usando l'avvertenza, durante le prove, di applicare il gruppo verticalmente con i morsetti rivolti in basso.

4. Durante tali prove, i collegamenti elettrici del gruppo con la dinamo, la batteria e la massa, dovranno essere effettuati secondo gli schemi più avanti indicati, tenendo presente che è di importanza essenziale, per quanto specificato nel capitolo "Fun-

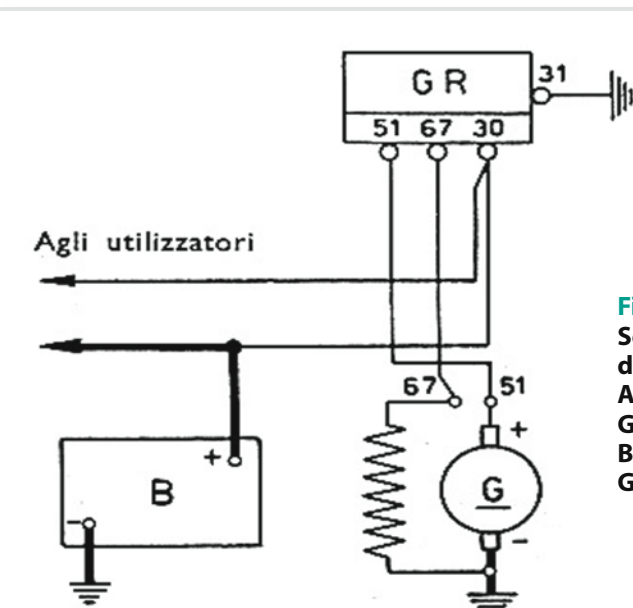

Fig. 307
Schema dei collegamenti del gruppo di regolazione A/4-180/12.
 GR. - Gruppo di regolazione.
 B. - Batteria.
 G. - Dinamo.

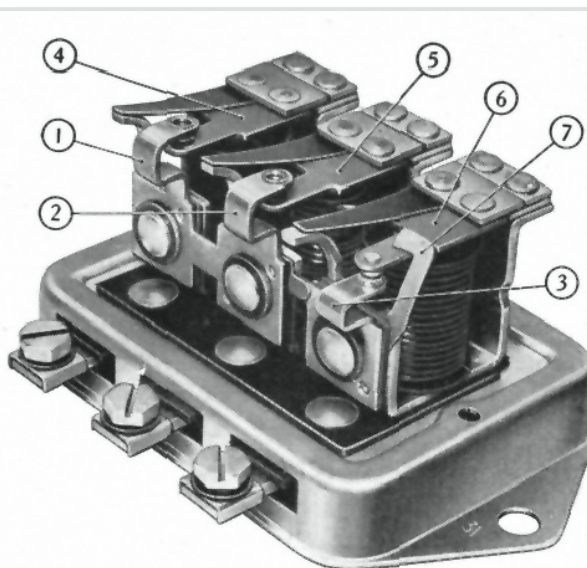

Fig. 308
Gruppo di regolazione A/4-189/12.
Vista lato interruttore di minima.
 1. Staffa porta-contatto regolatore di tensione.
 2. Staffa porta-contatto limitatore di corrente.
 3. Staffa porta contatto interruttore di minima.
 4. Ancora del regolatore di tensione.
 5. Ancora del limitatore di corrente.
 6. Ancora dell'interruttore di minima.
 7. Arresto ancora interruttore di minima.

zionamento" curare che il cavo portante alla estremità la fascetta numerata 51, unisca il morsetto 51 della dinamo al morsetto 51 del gruppo di regolazione, e che il cavo con l'estremità numerata 67, unisca il morsetto 67 alla dinamo al 67 del gruppo di regolazione.

5. Il collegamento tra il basamento (31) del gruppo e la massa del veicolo deve essere sicuro. In caso contrario la regolazione non interviene (gli avvolgimenti in derivazione delle bobine non sono percorsi da corrente), e la dinamo fornisce una tensione che, non essendo regolata, si eleva fortemente con la velocità, determinando la bruciatura della dinamo stessa, nonché il deterioramento dei contatti del regolatore di tensione e del limitatore di corrente, che sono percorsi dai valori eccessivi raggiunti dalla corrente di campo della dinamo.

IMPORTANTE

È dannoso inserire condensatori anti-disturbi radio di qualsiasi valore di capacità tra:

- serrafilo n. 67 e massa;
- serrafili nn. 67 e 51, sia del gruppo di regolazione che della dinamo.

Inserendo condensatori su detti serrafili, i contatti del gruppo si deteriorano in brevissimo tempo.

In caso di disturbi dovuti al regolatore, usare eventualmente un cavo schermato per il collegamento 67, oppure sostituire il regolatore.

Normalmente il regolatore di tensione non provoca disturbi radio.

Qualora questa avvertenza non sia eseguita, si danneggerà il gruppo, come spiegato in precedenza.

(Continua sul prossimo numero)

ASI E COMMISSIONE TECNICA TARGHE DI REGISTRO

INFORMATIVA AGGIORNATA AL MAGGIO 2011

Tutti i soci sono pregati di leggere con attenzione

Come da disposizioni della Segreteria Generale ASI, qualsiasi richiesta da inoltrare DEVE passare attraverso il Club Federato di appartenenza. **NON bisogna quindi inoltrare le pratiche direttamente in ASI, ma indirizzarle alla Commissione Tecnica del Club e NON in Sede a Garlanda. L'indirizzo si trova in calce alla circolare allegata ad ogni singola domanda.**

Le pratiche ASI che vengono trattate dalla Commissione Tecnica del Club

● **Attestato di Datazione e Storicità** (costo 20,00 euro per le auto e 10,00 euro per le moto). Con tale documento la tassa di circolazione/proprietà viene ridotta ad una quota fissata da ogni singola Regione, in genere 30,00 euro. Alcune Compagnie Assicuratrici richiedono questo documento per stipulare la polizza con premio ridotto per auto di interesse storico e collezionistico ed alcuni Comuni per l'esenzione alla limitazione della circolazione.

● **Certificato di Rilevanza Storica e Collezionistica** (costo € 105,00 per le auto, 60,00 euro per le moto). Se richiesto quale documento attestante la storicità del veicolo (ai sensi del D.M. 17/12/2009), ai fini della circolazione e per la revisione il costo è di soli 20,00 euro. Se richiesto contestualmente al Certificato di Identità, il costo per le due pratiche è di 105,00 euro per le auto e 60,00 per le moto). Con l'entrata in vigore, il 20 marzo 2010, del D.M. del 17 dicembre 2009, con questo documento si possono rimettere in circolazione (reimmatricolare) veicoli radiati per demolizione, radiati d'ufficio, radiati per detenzione su suolo privato, di provenienza estera, di provenienza sconosciuta. Inoltre è il documento ufficiale riconosciuto che sancisce il veicolo di Interesse Storico e Collezionistico.

● **Certificato di Identità** (costo 105,00 euro per le auto e 60,00 per le moto). Gratuito per i veicoli ante 1918. Se richiesto in contemporanea al Certificato di Rilevanza Storica e Collezionistica il costo per le due pratiche è di 105,00 euro). È il documento ASI che certifica la storicità del veicolo nel rispetto della configurazione originaria.

● **Carta d'Identità FIVA** (costo 105,00 euro per le auto). È il documento che consente la partecipazione a manifestazioni/gare nazionali e internazionali dove è previsto questo certificato.

I moduli necessari per le pratiche di cui sopra devono essere richiesti direttamente alla Commissione Tecnica del Fiat 500 Club Italia e possono essere spediti per fax, e-mail o per posta tradizionale a seconda della tipologia della pratica. Occorre essere Soci Club e Soci ASI: non è possibile inoltrare una pratica in ASI senza il numero di tessera ASI.

Ai moduli viene allegata una circolare informativa con le indicazioni riguardanti la compilazione, che i Soci devono seguire passo passo onde evitare ulteriori richieste di documentazione, fotografie e quant'altro di mancante che ritarderebbe l'inoltro in ASI, con conseguente rallentamento dell'emissione del certificato richiesto.

La Commissione Tecnica può trattare tutte le pratiche ASI di qualsiasi veicolo (compresi moto, autocarri, veicoli utilitari, veicoli trasporto persone, caravan, autocaravan, trattori, aeromobili e natanti) di qualsiasi marca di proprietà del Socio o famigliari conviventi. Però, data la tipologia del Club (Registro di Modello), occorre che si inoltri una domanda, anche in contemporanea, riguardante la 500, o che per la 500 sia stato già richiesto precedentemente un documento ASI, per poter procedere con la richiesta di certificati di altri veicoli di altri modelli/marche.

Si ricorda che gli Attestati di Datazione e Storicità per gli autocarri o per i veicoli trasporto persone sono validi per l'esenzione/riduzione del bollo o per l'eventuale stipula del contratto assicurativo (se la Compagnia prevede e richiede tale documento) o per la circolazione, solamente nel caso in cui sia stata azzerata la portata ed eliminata la licenza di trasporto persone, con la conseguente registrazione sulla carta di circolazione: in questo modo si potrà dimostrare l'utilizzo esclusivo a scopi collezionistici e non più commerciali. In caso contrario il documento attesta solamente l'avvenuta registrazione del veicolo nell'Albo Storico.

Si ricorda inoltre che per rendere validi i documenti ASI di cui sopra è

necessario essere in regola annualmente con l'associazione al Club e all'ASI, specialmente se i certificati vengono richiesti a fini assicurativi o fiscali.

Richiedere l'associazione all'ASI senza far domanda per un certificato riguardante la vettura non ha alcun valore, in quanto il veicolo non compare registrato nell'Albo.

La Commissione Tecnica si occupa anche di fornire documentazioni per i restauri delle 500 e delle altre vetture dei Soci, ricerche d'archivio di vario genere e valutazioni vettura.

Le pratiche sono tutte registrate nell'archivio informatico. Pertanto, quando si telefona, si prega di precisare il tipo di pratica per la quale si chiedono informazioni (Attestato di Datazione e Storicità, Certificato di Rilevanza Storica e Collezionistica, Certificato di Identità, Carta FIVA, Targa di Registro), in modo da effettuare una ricerca mirata. Non richiedere lo stato delle pratiche alla Segreteria di Garlanda, poiché la richiesta verrebbe girata alla Commissione Tecnica, quindi rivolgersi direttamente a quest'ultima.

Per le richieste via email è opportuno chiedere/rispondere ogni volta sul messaggio originario per facilitare la ricerca e la conseguente risposta.

Per invio domande ASI, Targhe di Registro, informazioni tecniche, rivolgersi:

Fiat 500 Club Italia 

Commissione Tecnica

Via Vanchiglia 21E - 10124 Torino
011.5534057 - fax 011.19716336,
registro.storico@500clubitalia.it.

In ufficio: Michele Gallione.

Orari: dal lunedì al venerdì dalle 14.30 alle 19.15; sabato dalle 8.30 alle 12; martedì e giovedì dalle 8 alle 22.

In qualsiasi orario: Enrico Bo 338.9311283.

Per associazioni Club e ASI per informazioni burocratiche e amministrative, rivolgersi:

Fiat 500 Club Italia 

Via Roma 90 - 17033 Garlanda (SV)
0182.582282 - fax 0182.580015.

Enrico Bo

Il Commissario Tecnico di Club

COMMISSARI DI REGISTRO E ANALISTI

Per raggiugli circa la compilazione delle schede per la richiesta della Targa di Registro e le pratiche ASI

CONSERVATORE

Enrico BO - Conservatore
Da lunedì a venerdì dalle 18,30 alle 19,15.
Sabato dalle 8 alle 12 - Martedì e giovedì dalle 20 alle 22 - tel.011.5534057
fax 011.19716336 - cell.338.9311283
registro.storico@500clubitalia.it

COMMISSARI DI REGISTRO E ANALISTI

Alberto BERTOLI - Commissario
Via Aurelia 16 bis
18015 Riva Ligure (IM)
Martedì e giovedì 8-12 e 15-19
tel.0184.485962 oppure
cell.347.2621276
alberto.bertoli500@tiscali.it
Competenza: D - F - L - R

Marco CORSINI - Commissario
Via Konrad Adenauer 11/B
00061 Anguillara Sabazia (RM)
Martedì e venerdì dalle 17
cell.338.2013918, 21-22
tel.06.99900176
corsaroblu1971@alice.it
Competenza: Nuova 500 1957-1960

Carlo DE BONIS RICASOLI - Commissario
Via Flaminia 109
00196 Roma
Giovedì e sabato dalle 16 alle 20
cell.338.9934383
blackdanny@virgilio.it
Competenza: Nuova 500 1957-1960

Tommaso DE TOMA - Analista
Via Cilea 60
70059 Trani (BT)
Tutti i giorni dalle 8 alle 20
Tel/fax 0883.580195 cell.347.6430701
tommasodetoma@libero.it
Competenza: D - F - L - R

Renato DONATI - Commissario
Viale Filopanti 4/c
40126 Bologna (BO)
Tutte le sere dopo le 21
cell.333.2184321
renato.donati@fastwebnet.it
Competenza: Abarth

Domenico FACCHINI - Analista
Via Molfettesi d'America 94
70056 Molfetta (BA)
Tutti i giorni tel/fax 080.3388611
cell.338 3159753
d.facchini@500clubitalia.it
Competenza: D - F - L - R - Giardiniera

Michele GALLIONE - Archivist
Strada Comunale di Cavoretto 23/12
10133 Torino (TO)
Dal lunedì al venerdì dalle 14.30 alle 19
tel.011.5534057
sociasi.registro@500clubitalia.it
Competenza: pratiche di tutte le vetture

Lorenzo INGRASSIA - Analista
Via Favorita 1 - 91025 Marsala (TP)
Mercoledì e venerdì dalle 16 alle 18
cell.328.1109708 - 340.9908408
ingrassia.lorenzo@comune.marsala.tp.it
Competenza: D - F - L - R

Camillo LUCENTI - Consulente di modello
Via Nino Bixio 4
10138 Torino (TO)
Martedì e giovedì dalle 20 alle 21.30
cell.340-3014960
camy_lu@yahoo.com
Competenza: Nuova 500 - D - F - L - R - Giardiniera

Federico MOIOLI - Commissario
Piazza Santuario 2
24020 Ardesio (BG)
Tutti i giorni
cell.338.2295888
f.moioli@500clubitalia.it
Competenza:
in particolare Nuova 500 ('57-'60)
oltre a D - F - L - R -
Giardiniera - Steyr Puch

Roberto POLA - Commissario
Via Clemente Coen 3/2
41034 Finale Emilia (MO)
Orario d'ufficio - cell.347.4853366
jrpola@tin.it
Competenza:
Scoiattolo e derivate fuoristrada

Simone TORTINI - Commissario
Via Brera 18/H
20010 Cornaredo (MI)
Dopo le ore 19 - cell.349.4790911
simo_500@hotmail.com
Competenza: L - F - R

Marco VALABREGA - Analista
Corso Belgio 86/12
10153 Torino (TO)
Tutti i giorni - cell.338.7543762
m.valabrega@500clubitalia.it
Competenza: D - F - L - R

Antonino Villa - Commissario
Via dei Castagnoli 7
00049 Velletri (RM)
Tutti i giorni dalle 16 alle 19
tel.06.9632582
tvilla@tiscali.it
Competenza: Giannini

Paolo ZAMBIANCHI - Tesoriere
Via Cherubini 15
10154 Torino (TO)
Dal lunedì al venerdì dalle 20
cell.393.1079138
p.zambianchi@500clubitalia.it
Competenza:
F (8 bulloni) - Giardiniera

www.500clubitalia.it

presto on-line
la nuova versione

CALENDARIO RADUNI

+ notizie su www.500clubitalia.it

NOSTRO CLUB

1-2-3 LUGLIO

Garlanda (SV)

XXVIII Meeting Internazionale
Sede Fiat 500 Club Italia - 0182 582282
www.500clubitalia.it

3 LUGLIO

Sterpeti di Montefelcino (PU)

Fiat 500 e auto d'epoca per combattere la droga
Coord. Pesaro - Isabettoni Claudio 3387728191 - isacar2007@libero.it

Reggio Calabria

4° Raduno Fiat 500 e derivate Città di Reggio Calabria

Coord. Reggio Calabria - Spadaro Giuseppe 0965593950 - 3283926129

Luco dei Marsi (AQ)

2° Raduno Fiat 500
Coord. Avezzano - Alvaro Fabrizio 3476681498

Monticchio Bagni (PZ)

18° Meeting del Vulture
Coord. Potenza - Pellegrino Giuseppe 3397612289 - 097231903

9-10 LUGLIO

Sesta Godano (SP)

8° Meeting Fiat 500 Alta Val di Vara
Coord. Alta Val di Vara - Boeri Alessandro 3396468789 con Croce Rossa Italiana - Calabria Davide 3338544362

10 LUGLIO

Boscoreale (NA)

In 500 alle falde del Vesuvio
Coord. Paesi Vesuviani - Merolla Valentino 3204170501

San Giacomo di Roburent - Sant'Anna Collarea (CN)

2° Raduno Fiat 500 San Giacomo di Roburent
Coord. Ceva e Mondovì - Nardini Italo 3479656917 - Uff. Turistico 0174227575

Trapani

7° Raduno Fiat 500 Città di Trapani
Coord. Trapani - Grignano Salvatore 3478197644 - 3331295998

Capalbio (GR)

Raduno Fiat 500
Coordinamento Grosseto Cosci Danilo 3332063732 - danilo500club@alice.it

Mezzenile (TO)

Raduno Fiat 500 Mezzenile
Coord. Valle di Lanzo - Martone Carlo 0123 581174

14 LUGLIO

Casalmaggiore - P.zza

Garibaldi (CR)
Casalmaggiore di Notte
Coord. Cremona - Tentolini Raul 037542454 - Pro Loco 037540039

17 LUGLIO

Uliveto Terme (PI)

9° Raduno Fiat 500
Coord. Pisa-Uliveto Terme - Bartolini Antonio 3398244135 - 050789004 - ulivetoterme500@alice.it

Milano

I Raduno Fiat 500 di Milano
Coord. Milano Città - Marchetti Massimiliano 3485350261

Nottura - Villafranca P.Te (TO)

1° Raduno di Nottura
Coord. Pinerolo - Pala Francesco 3202117438 - Nicola Giuseppe 3396551530

Località Fianello - Montebuono (RI)

Raduno Fiat 500 - IV Memorial Massimiliano Galluzzi
Coord. Viterbo - Potestà Antonio 3284828143 - Pavan Maurizio 0744919576 - Tocci Gianfranco 3299180028

Costigliole d'Asti (AT)

3° Raduno Fiat 500 e derivate Coord. Asti - Marmo Luisella 3382548154 - 3334926957

Claudio - Prenot.obbligatoria entro 14.7.2011

Fano (PU)

V Raduno Fiat 500 Città della Fortuna Fano
Coord. Pesaro e Ancona - Isabettoni Claudio 3387728191 - isacar2007@libero.it

Monsampietro Morico (FM)

2° Raduno Fiat 500
Coord. Fermo - Rossini Bruno con Graziano Senzacqua 3474882302 - 3396346424

Ronco Scrivia (GE) - Zona Sportiva

3° Raduno Mitica 500
Coord. Valle Scrivia - Radole Pietro 3337952062 - Rinaldi Piero 3472525001

23 LUGLIO

Loiano (BO)

Raduno Fiat 500 - 8° Memorial Mario Musolesi organizz. 500 Team Loiano con Coord. Bologna - Candini Maurizio Nascetti Giordano 3480622314

23-24 LUGLIO

Como - Zona Lago

I Raduno Fiat 500 Città di Como
Coord. Como - Lembo Giovanni 3383363748 - Albert 3315694593
Costiera Amalfitana
2° Tour by night Costiera Amalfitana
Coord. Costa d'Amalfi - Mascolo Carlo 3924189697

24 LUGLIO

Fiera di Primiero (TN)

Raduno Fiat 500 e derivate
Coord. Trento Novello Roby 345 5652470
Marco Jacconi 3474171754
Loris Orsingher 3494632057

Lucio Zuliani 3289890257 cristinagadenz@alice.it

Ghislarengo (VC)

1° Raduno della Baraggia Fiat 500 e derivate
Coord. Romagnano Sesia - Gianola Vittorio 3683970487 - 0161860284

Cengio (SV)

14° Raduno Fiat 500
Cengio
Coord. Cengio - Fresia Lucia 339 4581303

San Pelino - Avezzano (AQ)

V Raduno Fiat 500 Memorial Antonio Ferreri
Coord. Avezzano - Alvaro Fabrizio 3476681498

Bagni di Lucca (LU)

Raduno Fiat 500
Coord. Lucca - Borgia Gianfranco 0583766135

Borgata Città - San Giorgio (TO)

Festa degli scultori del legno e della Pietra
Coord. Valle di Susa Bertolo Gaetano (Johnny) 3331506273
Mirella 3333033759
Mario 3337940042

30-31 LUGLIO

Morino (AQ)

2° Raduno Fiat 500 Coord. di Avezzano - Alvaro Fabrizio 3476681498

Morgex e La Thuile (AO)

Sulla strada di Annibale...
3° Raduno delle Valli del Monte Bianco

Coord. Valle d'Aosta Allegri M. 3393669778 allegri.massimo@libero.it

31 LUGLIO

Baura (FE)

Raduno di San Lorenzo Fiat 500 e non solo
Coord. Salara - Mancin Guido - Coord. Delta Po Veneto - Pozzato Giovanni con Pro Loco di Baura - Organizz. Antonio Cerundolo 3391464109

Mannoli (CR)

4° Raduno Fiat 500 e derivate Città di Mannoli
Coord. Reggio Calabria - Spadaro Giuseppe 0965593950 - 3283926129

Cura Carpignano (PV)

2° Raduno di Cura Carpignano
Festeggiando il Tricolore Organizz. Comune di Cura Carpignano - Grignani Cesare 3407001077 - Simona 3382086950 con Fiat 500 Club Italia. prenot.obbligatoria

6 AGOSTO

Brancaleone (RC)

2° Raduno Fiat 500 e deriv. Città di Brancaleone
Coord. Reggio Calabria - Spadaro Giuseppe 0965593950 - 3283926129

7 AGOSTO

Prato Nevoso (CN)

III Raduno Fiat 500 Prato Nevoso quota 1400 mt
Coord. Ceva e Mondovì - Nardini Italo 3479656917 - Umberta 3342257466

Ortucchio (AQ)

IV Raduno Fiat 500 - Memorial Alessandra Celeste
Coord. di Avezzano - Alvaro Fabrizio 3476681498

Collarme (AQ)

3° Raduno Fiat 500
Coord. Avezzano - Alvaro Fabrizio 3476681498

Sessant (AT)

2° Raduno Le mitiche 500 a Sessant
Coord. Asti - Marmo Luisella 3382548154 Ore pasti - 3334926957 Claudio

Mezzogoro (FE)

3° Raduno Interregionale Fiat 500 e derivate (festa del cocomero)
Coord. Ferrara e Delta del Po Veneto
Magri Mirko 3496907828 - Pozzato Giovanni 3463565200

14 AGOSTO

Camerino (MC)

3° Raduno Fiat 500 Città di Camerino
Coord. Macerata - Mancinelli Mirko 3334908040
mancimir@libero.it

21 AGOSTO

Albizzano (PR)

2° Raduno 500 in quota
Coord. Fidenza Rolli Vilmer 3386473916 - 500daysoragna@email.it

Pocapaglia (CN)

V Raduno Fiat 500 ..e non solo
Coord. Alba/Bra - Bertolusso Claudio 3334926957 - 3382548154
Luisella Ore pasti - prenot. obbligatoria entro 18/8/2011

Perano (CH)

Perano in 500
Coord. Vasto - Alfredo Sorge 3201563809 - con Lannutti Andrea Presidente Associaz. 500 a Castello

22 AGOSTO

Portacomaro (AT)

Esposizione auto
Coord. Asti - Marmo Luisella 3382548154
Claudio 3334926957

28 AGOSTO

Capannoli (PI)

III Raduno Fiat 500 Coord. di Pisa-Uliveto Terme - Bartolini Antonio 3398244135 - 050789004 - ulivetoterme500@alice.it - Tirabassi Massimo 3496459173

Comiso (RG)

IV Raduno Fiat 500 Maria SS delle Grazie - Comiso III Memorial Davide Arcidiacono
Coord. Ragusa - Modica Giovanni; Battaglia Emanuele 3343226076 - prenot.obbligat. entro 23.08.2011

Collegno (TO)

2° Meeting Fiat 500 bicilindriche e derivate
Coord. Torino - Silvia & Paolo tel. 01119706423 (sera) - cell. 3473205045

Rocca di Cambio (AQ)

III Raduno Fiat 500 Altopiano delle Rocche
Coord. L'Aquila - Alessandro Marinangeli 3383600264

Albenga, Viale Martiri (SV)

2° Raduno Fiat 500
Coord. Albenga - Foti Domenico 3479100341 - nervoso2008@hotmail.it - Prenot. entro 21.08.2011

3-4 SETTEMBRE

San Lorenzo al Mare (IM)

V Meeting 500 al Mare
Coord. di Imperia - Tornatore Alberto 3387774542

Tarquinia - Civitavecchia (RM)

IV Raduno Fiat 500 Tarquinia
Coord. Tarquinia Marchioni Luigi 3395971777

4 SETTEMBRE

Fano (PU)

III Raduno Fiat 500 La 500 in festa al Codma!
Coord. Pesaro e Ancona - Isabettoni Claudio 3387728191 - isacar2007@libero.it

Cumiana (TO)

Raduno Fiat 500 Cumiana Ai piedi dei tre denti
Coord. Pinerolo - Pala Francesco 3202117438 - Modica 3393110697

San Damiano d'Asti (AT)

IV Raduno Fiat 500
Coord. di Asti Marmo Luisella 3382548154 ore pasti - 3334926957 Claudio - prenot. obbligatoria entro 1.9.2011 - Max 100 auto

Roncadelle (BS)

2° In 500 al centro commerciale Le Rondinelle
Coord. Brescia - Begotti Mario 030312501 - mario.begotti@alice.it

Assago (MI)

A tutto motore
Coord. Milano Città - Marchetti Massimiliano 3485350261

Busalla (GE)

Raduno Fiat 500
Coord. Valle Scrivia - Radole Pietro 3337952062

Bisceglie (BT)

12° Raduno Nazionale Fiat 500 e derivate "Il Dolmen"
Coord. Bisceglie - Belsito Antonio 3206467575 - totocry@fastwebnet.it

Montesarchio (BN)

13° Meeting Nazionale Fiat 500 storica - Auto e Moto d'Epoca - III Tour Città di Montesarchio fra Storia e Motori

Coord. Benevento - Farese Ferdinando 3395767488 - tel/fax 0824835377 - Caudina Club - Mino Ceglia 3894378854 - tel.08241900389 - fax 08241900392

prenot.obbligatoria

10-11 SETTEMBRE

Belpasso (PA) - Camporotondo - Etnapolis

VI Meeting Città di Belpasso
Coord. di Belpasso/Paternò Cappadonna Davide Carmelo 3397646226

11 SETTEMBRE

Ponte a Tressa (SI)

6° Raduno Fiat 500 Siena - Ponte a Tressa
Coord. di Siena - Pandiscia Filippo 3335255941 - 3496921466 - filippo@cinquinosiena.it

Termoli (CB)

2° Meeting Fiat 500 Club Italia
Coord. Termoli Andrea Antonio Metere tel. 347 8111095

RADUNI • FIERE

+ notizie su www.500clubitalia.it



11 SETTEMBRE

Vespolate (NO)
I Raduno della Bassa Novarese Fiat 500 e auto storiche
Coord. Romagnano Sesia - Gianola Vittorio.
Muletti Doris 3386341518 - 3294189741

Castel di Lama (AP)

Raduno Fiat 500
Coord. Ascoli Piceno De Carolis Giancarlo 3280282569

Ceva (CN)

Meeting Fiat 500 nella terra dei Funghi - Città di Ceva
Coord. Ceva e Mondovì - Nardini Italo
3479659656917 - Umberta 3342257466

Villa d'Agri (PZ)

1° Meeting Fiat 500
Villa d'Agri
Coord. Potenza - Pellegrino Giuseppe 3397612289
Locorotondo (BA)
2° Raduno Fiat 500 e derivate in Valle D'Itria
Giacovazzo Tommaso con Fiat 500 club Italia - 3339616461 - t.giacovazzo@blascofiat500@gmail.com

17-18 SETTEMBRE

Olbia (OT)

Raduno Fiat 500 - I Memorial Katia Derosas
Coord. Olbia - Deiana Antonio 0789593048 - 335414258 - 3387565339

Isola di Capri (NA)

3° Meeting "in 500 tra Faraglioni e Grotta Azzurra"
Coord. Penisola Sorrentina - Capri, Stabiae - Raffaele Staiano 3806672373 - Peppe 3476191951

18 SETTEMBRE

Manfredonia (FG)
5° Raduno Fiat 500 e deriv.
Coord. Manfredonia - Cotrufo Matteo 3333217803 - matteo.cotrufo@tiscali.it

Prato

Allegrini in 500
Coord. Firenze-Prato - Cascella Matteo 3298229191 - fax 055 9029009 - matteo@cinquino.it

Castel Bolognese (BO)

2° Raduno Fiat 500 "Un sogno diventato realtà"
Coord. Bologna - Candini Maurizio - Erica D'Angelo 3291858592 - fax 054650986

Roverbella Mantova (MN)

2° Raduno Fiat 500 e derivate
Coord. Mantova - Menarbin Fabrizio 3391529002 - 0376693070

25 SETTEMBRE

Vermezzo (MI)

Festa di Fine Estate
Coord. Milano - Parolini Luigi 3394526850

Savona

Raduno Fiat 500
Coord. Savona - Salvetto Tiziana 3486700600 dopo le 16:00

Crespellano (BO)

8° Raduno Fiat 500 Festa Fiera Crespellano
Coord. Bologna - Candini Maurizio - Bacco Carmine 051964331 - 3396584002

Arezzo

Raduno Fiat 500
Coord. di Arezzo - Salimbeni Claudio 3284160462 - scorpione500@inwind.it

San Giovanni in Croce (CR)

Raduno Fiat 500 alla Rocca della Dama con l'Ermellino - Cecilia Gallerani
Coord. Cremona - Tentolini Raul 037542454 - 3398692774 - r.tentolini@500clubitalia.it

Partinico (PA)

7° Raduno Fiat 500 "40 miglia in 500"
Coord. Partinico - Pratelli Rosario 3283075223 - rosarioprattelli@tiscali.it

Rivoli (TO)

III Meeting Città di Rivoli
Coord. Torino - Silvia & Paolo tel. 01119706423 (sera) - cell. 3473205045

Sabaudia (LT)

Raduno Fiat 500 "A spasso nell'Agro"
Coord. Latina - Crivellaro Aldo 0773531581 - 3384487128 - acrivell@libero.it

2 OTTOBRE

Fano (PU)

3°Gita Fano - Assisi per tutti
Coord. Pesaro e Ancona - Isabettoni Claudio 3387728191 - isacar2007@libero.it

Montichiari (BS)

2° Spiedo Day
Coord. Lago di Garda - Valbusa Renato 3477329368

Cesio (IM)

I Raduno 500
II Memorial Giancarlo Armato - Binelli Roberto
Coord. Imperia - Tornatore Alberto 3387774542 - 3383601602 Roberto

Colfelice (FR)

6° Raduno Fiat 500
7° Memorial G. Iannarilli
Coord. Frosinone - Serrecchia Gaetano Attilio 380/5069741 - prenotaz.obbligatoria

Sanfrè (CN)

1° Raduno Fiat 500 e deriv.
Coord. Alba e Bra - Bertolusso Claudio 3334926954 - Luisella 3382548154 ore pasti - prenotaz.obbligatoria entro 30.09.2011

9 OTTOBRE

Viotto di Scalenghe (TO)

I cinquini con le Ferrari
Coord. Pinerolo - Pala Francesco 3202117438 - Claudio 3463397670

Empoli (FI)

2° Raduno Fiat 500 Città di Empoli
Coord. Empoli - Val d'Elsa - Giordano V. 3473651833 - Ilaria 3386423283 - Anna 3497574300 - tel.-fax 057177016 - vgordano43@alice.it

16 OTTOBRE

Mondovì (CN)

Meeting 500 Città di Mondovì
Coord. Ceva e Mondovì - Nardini Italo 3479656917

Portogruaro (VE)

1° Meeting Internazionale Sapori e Colori, degustazioni, musica, giochi e attrazioni. Gherardi Maurizio 338 8559473

23 OTTOBRE

Signa (FI)

Love 500 - Raduno di Beneficenza
Coord. Firenze-Prato - Cascella M. 3298229191 - fax 055 9029009

Saluzzo (CN)

12° Meeting Nazionale del Marchesato
Coord. Saluzzo Paire Mauro 3392639051 - Piera 3334517030 - saluzzo.500@alice.it

6 NOVEMBRE

Vitolini (FI)

14° Raduno Fiat 500
4° Memorial Vincenzo Santanna
Coord. di Empoli - val d'Elsa
Giordano V. 3473651833 - 3474805902 - Anna 3497574300 - Ilaria 3386423283 - tel-fax 057177016 - vgordano43@alice.it

13 NOVEMBRE

Bra (CN)

V Meeting d'Autunno Bra
Coord. Alba/Bra - Bertolusso Claudio 3334926957 - 3382548154
Luisella - prenot. obbligat. entro 10 novembre

11 DICEMBRE

Firenze

II Raduno di Firenze Sud in Fiat 500 e derivate
Coord. Valdarno - Firenze Sud - Nocentini Giovanni 3357053591 - Susanna 3398970707

18 DICEMBRE

Grottazzolina (FM)

4° Raduno Fiat 500
Coord. Fermo - Rossini Bruno 3483208446

FIERE

22 AGOSTO

Portacomaro (AT)

Esposizione/Mostra Statica Stand del Fiat 500 Club Italia - Coord. Asti - Marmo Luisella 3382548154 - 3334926957

24-25 SETTEMBRE

Caorle (VE)

16° Mostra Scambio Internazionale Caorle
Stand Fiat 500 Club Italia
Coord. Venezia - Treviso - Belluno - Gherardi Maurizio 3388559473

27-30 OTTOBRE

Padova

Auto d'Epoca-Fiera di Padova
Stand del Fiat 500 Club Italia - Coord Torino Silvia & Paolo 3473205045 - 0111970642

5-13 NOVEMBRE

Cavour (TO)

Tuttomele 2011
Stand Fiat 500 Club Italia - Coord. Saluzzo Paire Mauro 3392639051 - saluzzo.500@alice.it

ALTRI CLUB

3 LUGLIO

Monsummano Terme (PT)
Raduno Fiat 500
Marcello 3937886557 - 057281766

9-10 LUGLIO

Ollolai (NU)

6° Raduno Regionale 500 d'Epoca Barbagia di Ollolai
Club 500 Barbagia - Bussu Pietro Paolo 3492978815 - 078451546

10 LUGLIO

Rep. San Marino

Raduno Fiat 500
Terenzi Enrico 3355298576 - fax 0549908608

17 LUGLIO

Lago Moncenisio (TO)

Gemellaggio 500 Italia/Francia
Organizzato dalla Carrozzeria Dielepi 3489535376

Montese (MO)

14° Nostro Raduno Annuale Gruppo Fiat 500 La Ciliegia - Mauro 3343837087

28 LUGLIO- 2 AGOSTO

Villar Perosa (TO)

II Raduno Fiat 500
Ass. Turistica Pro Loco Villar Perosa Torino

31 LUGLIO

San Pellegrino al Cassero (PT)

Raduno Fiat 500
Taddei Vanna 3495893080 - vannataddei@agenziaterritorio.it

3-4 SETTEMBRE

Asiago (VI)

11° Raduno Fiat 500 Città di Asiago
Team 500 Alto Vicentino 0444 586495 - team500av@hotmail.it

10-11 SETTEMBRE

Alatri - Via Madonna della Sanità (FR)

2° Festa dei Motori - Memorial Vittime della strada
Ciocar Club Cinquecento - prenotaz. entro 30.07.2011 - Ettore Sarandrea 3384485259 - www.500maxi.com

24-25 SETTEMBRE

Caraglio (CN)

I Raduno Fiat 500 Caraglio - Vallegiana
Brignone Patrik 3282956433 - Ruggiero 3805332194 - Mattia 3932701016

25 SETTEMBRE

Caorle (VE)

4° Raduno Fiat 500 "1/2 Litro Team"
Silvano 347 4607763

2 OTTOBRE

San Giorgio delle Pertiche (PD)

IV Raduno Fiat 500 Comitato Sagra del Rosario - San Giorgio delle Pertiche 0495747321 - matteo.squizzato@inwind.it

GESTIONE CALENDARIO

Tutte le comunicazioni relative agli eventi a calendario vanno inviate a:

segreteria@500clubitalia.it o al fax 0182580015

all'attenzione di Elena.

Per l'uscita sul n.5 (set./ott.2011) i dati devono pervenire obbligatoriamente entro il 5 agosto 2011.

Il calendario è sempre aggiornato su:

+ notizie su www.500clubitalia.it

www.500clubitalia.it

21/27 Agosto 2011

Tour della Serbia

Ai partecipanti verrà proposto un itinerario di 7 giorni completi dal 21 al 27 agosto 2011 durante i quali verranno guidati attraverso le località più belle e significative del Paese. Le informazioni dettagliate potete trovarle sul sito: www.tourdellaserbia.eu
u Informazioni: **Giorgio Andrian, 3356802024**, Fiduciario di Belgrado.

3-10 SETTEMBRE

Saluzzo - Parigi

2° Tour Saluzzo - Parigi

Coordinam. Saluzzo Paire Mauro 3392639051
Piera 3334517030 - saluzzo.500@alice.it
Nicoletta, Ag. Viaggi Vivere & Viaggiare, Saluzzo 0175217461 (pomeriggio)



4PICCOLERUOTE: PER COLLABORARE

Ringraziando per tutti i contributi che continuano ad arrivare numerosissimi, la Redazione chiede che quanti vogliono mandare testi e foto si attengano scrupolosamente alle seguenti regole.

PREMESSA:

- **il materiale va inviato preferibilmente in formato digitale** via posta elettronica (utilizziamo la carta solo quando è indispensabile);

PER IL RECAPITO:

- **tutto il materiale va inviato a s.ponzone@500clubitalia.it** (se indirizzato ad altre caselle possono esserci disguidi). Unica eccezione, gli appuntamenti da inserire nel Calendario Raduni, che vanno comunicati a segreteria@500clubitalia.it (Elena);
- **in caso di foto stampate**, disegni, documenti, CD e DVD, spedire (meglio per raccomandata) o consegnare a mano alla sede del Club (Via Roma 90 – 17033 Garlenda SV);
- **il fax (0182.580015)** può essere eventualmente utilizzato solo per trasmettere testi dattiloscritti, mai fotografie, disegni o documenti da riprodurre.

RACCOMANDAZIONI GENERALI:

Si prega vivamente di:

- **essere sintetici:** non possiamo accettare testi troppo lunghi; in alcuni casi la Redazione può valutare la pubblicazione "a puntate", ma la natura del materiale deve giustificare tale misura;
- **essere chiari e completi:** il materiale deve essere firmato; se si inviano foto per la sezione "Album", specificare i nomi delle persone ritratte (è necessario per scrivere le didascalie);
- **non scrivere a mano;**
- **non mescolare materiale per la Redazione** con quello per la Segreteria: potrebbero esserci ritardi o disguidi sia a livello di pubblicazione di articoli sia nel disbrigo delle vostre pratiche;
- **inviare testi e foto insieme;** se invece vengono inviati da due persone diverse o in tempi diversi, avvisate la Redazione. Evitate però di includere le immagini nel testo (facendo un unico file .doc o .pdf): crea problemi di impaginazione.

PER LE FOTOGRAFIE:

È indispensabile:

- **mandare foto "grandi":** non rimpicciolite i files delle immagini, né permettete che lo faccia in automatico il programma di posta elettronica per facilitarne l'invio; mandateceli come li avete scaricati dalla fotocamera; se sono tanti e "pesanti", spedite un CD/DVD;
- **evitare le foto scattate con i telefoni cellulari**, a meno che non si tratti di apparecchi con caratteristiche paragonabili a quelle di una vera fotocamera;
- **evitare stampe "casalinghe" di bassa qualità:** sono generalmente inutilizzabili;
- **se proprio non si dispone dei files** (es. per uso di apparecchi a pellicola), inviare le stampe, purché realizzate con criteri professionali; ovviamente tenetene una copia, in quanto non saranno restituite, ad eccezione fatta

per il materiale d'epoca e/o in unico esemplare; se non siete pratici, evitate di utilizzare lo scanner: una scansione non corretta è poco utile.

ED ANCORA:

- **Per chi utilizza gli allegati scaricabili** (GigaMail, Jumbo-Mail...): talvolta la Redazione non fa in tempo ad eseguire il download, quindi non impostate una scadenza breve, ma lasciate che i files siano a disposizione per il massimo del tempo consentito.
- **Quando sarà pubblicato il mio materiale?** A questa domanda – che ci fate in tanti – non possiamo rispondere con certezza. I contributi sono molti, le uscite della rivista solo 6 all'anno e bisogna tener conto dei tempi di lavorazione. Calcolate quindi che se volete che il materiale esca per una data ricorrenza, dovrà essere inviato con largo anticipo (ma non possiamo fornire garanzie).
- **Impaginazione, stampa e spedizione:** ciascun numero impiega varie settimane per essere preparato ed arrivare nelle vostre case e si pubblicano i contributi già presenti in Redazione; non si garantisce quindi di riuscire ad inserire materiale che arrivi durante la lavorazione.
- **Disguidi e smarrimenti: purtroppo possono avvenire.** Fate sempre in modo di poter rispedire il materiale qualora non fosse arrivato o ci fossero stati problemi tecnici.
- **Le variazioni di indirizzo vanno segnalate** alla Segreteria, affinché provveda all'aggiornamento della vostra scheda di iscrizione, e non alla Redazione.
- **Se non ricevete un numero della rivista**, avvisate tempestivamente la Segreteria e non lasciate passare troppo tempo, perché le copie potrebbero esaurirsi.
- **Per qualsivoglia comunicazione con Stefania Ponzone** utilizzare sempre s.ponzone@500clubitalia.it; è possibile fare riferimento anche a Francesca Caneri (**0182.582282**, marketing@500clubitalia.it), alla quale possono rivolgersi anche le Aziende interessate ad inserire le proprie pubblicità sulla rivista.

INFINE:

- **Tutto il materiale viene preso in considerazione** per la pubblicazione, ma la Redazione, in accordo con la Dirigenza del Club, si riserva di gestirlo e modificarlo per esigenze di impaginazione, pur nel rispetto della volontà di chi lo ha inoltrato.
- **Qualora il materiale non corrispondesse** alle caratteristiche sopra indicate, la Redazione potrà ricontattare gli interessati per ottenere un adeguamento, ma sarà sempre data precedenza al materiale completo e corretto.
- **Visti sia l'ampio incremento di notizie e foto presenti sul nostro sito** (forum compreso), sia la miglior gestione dei contributi sulla rivista, la Redazione sta valutando altre formule per la doppia pubblicazione degli articoli (carta e web).
- **Si ricorda infine ad i fiduciari** che possono pubblicare propri interventi sulle pagine riservate ai Coordinamenti (per l'attivazione scrivere a relazioni.esterne@500clubitalia.it).

SONDAGGIO: 4PICCOLERUOTE MI PIACE/NON MI PIACE PERCHÉ...

■ **Quale sezione di 4piccoleruote apprezzi di più?** (indicare nel quadratino il numero corrispondente al gradimento: **0** = non mi piace/non la leggo; **1** = indifferente/la leggo occasionalmente; **2** = mi piace/la leggo spesso; **3** = mi piace molto/la leggo sempre).

- Primo Piano (gli eventi più importanti organizzati o partecipati dal Club, le informazioni istituzionali, il Museo...)
- 500 a tutto gas (le cronache dei raduni)
- Diario (il Club e la passione per la 500 raccontati dalla penna di Romano Strizioli)
- 500... Storie (racconti di viaggio, vicende personali dei cinquecentisti, curiosità...)
- 500, Libri&Arte (poesie, racconti, romanzi, saggi, opere d'artigianato e d'arte, naturalmente a tema 500)
- 500 International (notizie dall'estero e per l'estero)
- Album (le foto dei soci)
- Strada&Officina (la tecnica, i restauri, lo sport, gli approfondimenti sugli aspetti normativi e assicurativi)

■ **A quali argomenti vorresti che fosse dato più spazio?** (selezionare con una X massimo tre risposte)

- Racconti di viaggio
- Racconti di famiglia
- Cronache dei raduni e delle fiere di settore
- Esperienze di restauro
- Nozioni di tecnica
- Approfondimenti sui vari modelli
- Approfondimenti di carattere storico e di costume
- Eventi sportivi (competitivi e non) per auto storiche
- Recensioni di libri
- Aspetti normativi e assicurativi



■ **La grafica di 4piccoleruote ti piace** (selezionare una sola risposta)?

- no poco abbastanza molto

■ **Se hai risposto "no" o "poco", come mai?**

.....

.....

■ **Hai mai inviato materiale per 4piccoleruote?** SI NO

■ **Se no, pensi di farlo in futuro?** SI NO

■ **Hai già in mente cosa mandarci?** (specificare)

■ **Se sì, hai gradito come è stato pubblicato il tuo contributo?** SI NO (specificare la ragione)

.....

.....

■ **Hai dei suggerimenti su come migliorare 4piccoleruote nel suo complesso?**

.....

.....

PER ISCRIVERSI AL CLUB



ISCRIZIONE AL CLUB

Inviare la fotocopia compilata del modulo d'iscrizione con allegata la fotocopia del versamento di **45 Euro** sul CCP **10786176** intestato a Fiat 500 Club Italia. NON inviare fotocopie del libretto.

ISCRIZIONE ALL'ASI (FACOLTATIVA)

Inviare PER POSTA alla segreteria del Fiat 500 Club Italia la fotocopia del libretto di circolazione (solo le pagine con i dati tecnici dell'auto) e l'attestazione di proprietà + la copia del versamento di **42 Euro** sul nostro CCP **10786176** (specificare nella causale "iscrizione ASI") + la fotocopia del tesserino del Codice Fiscale.

L'iscrizione si intende per anno solare (da gennaio a dicembre). È possibile effettuare un unico versamento di 87 Euro (iscrizione Club+ASI). Una volta iscritti A.S.I., per quanto riguarda l'Attestato di Storicità e il Certificato di Identità (ex omologazione ASI) della vettura è

necessario telefonare al Commissario Tecnico del Club, Enrico Bo. Per ottenere l'Attestato di Storicità l'auto deve essere in buono stato e del colore originale. Per il Certificato di Omologazione l'auto deve essere completamente originale ed in ottimo stato.

BOLLO

Deve essere pagato sempre se l'auto circola. I veicoli con più di 30 anni pagano un bollo ridotto stabilito dalla regione di residenza (consultare l'ACI). Per i veicoli tra 20 e 30 anni in diverse regioni viene richiesto l'attestato di storicità

ASSICURAZIONI

Alcune Compagnie applicano agevolazioni purché la vettura sia iscritta ad un Club Federato A.S.I. come il nostro, altre richiedono anche l'iscrizione A.S.I. (quindi tessera Club + tessera ASI + Attestato di iscrizione della vettura all'A.S.I.), altre ancora esigono il Certificato di Identità (ex omologazione ASI) e quindi richiedono che l'Auto sia storica a tutti gli effetti. Ai fini assicurativi è necessario che l'intestatario

della tessera sia anche l'intestatario dell'auto. Il nostro Club non ha stipulato alcun accordo vincolante con le Compagnie. Le tariffe sono stabilite dalle Compagnie e potrebbero subire delle variazioni. Perché la polizza sia valida è necessario essere in regola con l'associazione al Club (e all'ASI, qualora venga richiesta). Il Club non è responsabile dei rapporti tra Socio e Assicurazione.

RINNOVI

Per rinnovare la tessera è sufficiente pagare il bollettino prestampato che viene recapitato a domicilio ogni anno a novembre. Se non si è in possesso di tale bollettino è possibile utilizzarne uno in bianco che si può trovare presso qualunque ufficio postale e compilarlo con i seguenti dati: CCP **10786176** intestato a Fiat 500 Club Italia, via Roma 90, 17033 Garlenda (SV). La quota per il 2011 è di **45 euro**. Per non attendere i tempi di notifica dell'avvenuto pagamento è possibile inviare la ricevuta via fax allo 0182.580015.

INCONTRIAMOCI A...



BARI

Ogni primo venerdì del mese, a Bari-Palese in via Vittorio Veneto 1, alle ore 19.30. Informazioni, iscrizioni, rinnovi, pratiche Asi. Mimmo 3383159753. Rossella 338 1597334.

BELPASSO - PATERNÒ

Ogni primo giovedì del mese, dalle 19 alle 21, allo Sport Garage Salvo, in Via Piersanti Mattarella 66, a Piano Tavola (CT) frazione Belpasso.

Cappadonna C. 3397646226
c.cappadonna@500clubitalia.it

BIELLA

Ogni secondo mercoledì del mese dalle ore 21.30 a Sordevolo in Via Eugenio Bona. Fogliano I. 3487504963

CALTANISSETTA

Tutti i venerdì di ogni mese, dalle 19,00 alle 21,00 presso il bar "Irish" viale Monaco 7. Peppe Anzaldi, cell. 3491655401.

CASALE - VALENZA

Ogni 2° lunedì del mese presso i locali sottostanti alla Chiesa del S. Cuore a Valenza in Via Bologna 36, Massimo Chivetto 3333504792; pres. Gruppo Mot. S. Cuore, Cesare Baldi 3381585688.

CASSANO delle MURGE

Ogni lunedì dalle 18 a Cassano delle Murge in via Maggior Turitto 5 presso la sede condivisa con gli amici del Moto Club Casa Jani, per iscrizioni, rinnovi, pratiche ASI, opinioni e discutere problemi. Rocco 3283618316 - roktid76@libero.it

CASTELVETRANO

Ogni ultimo venerdì del mese dalle 17,30 alle 19,30 a Castelvetro in via Partanna al km 1 presso il Circolo Selinus.

Vincenzo Parrino 3280736448
fax 09241916012.

CATANIA

Il 3° giovedì del mese in via Etna 376, Mascalucia (CT). lervasi, cell. 330962710.

COMO

Ogni secondo mercoledì del mese, presso la nuova sede Sabry e Franky Caffè, Via al Monte 9, 22063 Cantù (CO). Giovanni Lembo 3383363748

CORLEONE

Ogni martedì del mese, dalle ore 21,00 in poi in piazza Sant'Orsola. 3334457980, totucciog@interfree.it

FERMO

Tutti i venerdì sera dalle 20,30 alle 23 in Via delle Mura 20 Bruno Rossini 3483208446, 340 5737905.

FOGGIA

Il primo e il terzo venerdì di ogni mese dalle ore 18 alle ore 21 in Viale degli Aviatori 136 Foggia

Massimo Testa 3397748706.

GENOVA

Ogni secondo venerdì del mese dalle ore 21,00 in poi presso la C.A.I.M. in via Dino Col, 6 R (al 2° piano dell'ex Palazzo Fiat). Il piano è raggiungibile direttamente in auto. Gino Rigolli 3495090980 Christian Micelli 3470680937.

GUALTIERI

Ogni primo giovedì del mese dalle 20,30 presso Palazzo Greppi - Strada Statale 63 n° 176 - Santa Vittoria di Gualtieri (RE), primo ingresso a sinistra, 1° piano.

Federica Gabba 3388253648

MARSALA

Il primo venerdì di ogni mese dalle 17 alle 19 presso il Museo dell'oggettistica della Fiat 500 a Marsala (TP), in Contrada Santo Padre delle Perriere 15, Lorenzo Ingrassia tel. 0923736881, oppure cell. 3409908408.

MESSINA Riviera Jonica

Tutti i mercoledì del mese dalle 16 alle 19 in via Umberto I 413 primo piano a Nizza di Sicilia (ME). Giuseppe Perez 3474859967

MILANO-CORSICO

Il 1° giovedì del mese presso "Lo Spizzico" di Corsico. Luigi Parolini 0297272294, 339 4526850.

MILANO CITTÀ

Il primo giovedì del mese presso Memphis Café Milano, Via Giulio Romano - ang. Via Altaguardia - 17, Milano; Massimiliano Marchetti 3485350261

m.marchetti@500clubitalia.it

MODICA

Ultimo sabato del mese in Via Trapani Rocciola 25/B - sub. 50 - dalle ore 16,30 alle ore 18,30. 0932905848

3335031004.

MONTESARCHIO

Tutti i sabato del mese, dalle ore 19.30 presso Stazione Servizio Agip di Serao Giuseppe in Via Benevento, 129. Farese, tel e fax. 0824835377 - 3395767488 fareseferdinando@alice.it.

PARTINICO

Ogni sabato (non festivo) dalle 9 alle 12 e ogni martedì (non festivo) dalle 15.30 alle 18.30 in via Crocifisso 33. 3283075223.

Penisola Sorrentina CAPRI - Stabiae

Il primo martedì del mese presso Piazza della Repubblica a Piano di Sorrento (NA);

Raffaele 3806672373.

PISTOIA

Ogni primo e terzo martedì del mese alle ore 21 presso il Circolo Arci di Bonelle.

Carla Meirano 0573381195.

PRATO

Vi aspettiamo tutti i martedì dalle 21,30 nella sede di Signa, in Via Cavalcanti Cattani. 3298229191 - fax 0559029009.

REGGIO CALABRIA

L'ultimo sabato di ogni mese, dalle ore 17,30 alle ore 19,30, presso la saletta del Bar nello stabile del "Brico Center" in Viale Calabria a Reggio Calabria (RC), Giuseppe Spadaro 3283926129.

RIMINI

Ogni giovedì di fine mese presso il Bar Falco, Via Marechiese 160 a Rimini, dalle ore 21,00 alle 23,00. Lorenzo Lami 3471512116.

ROMA

Tutti i giovedì dalle 16,30 alle 19,30 in Via Piave 32 (centro storico) a Frascati. 062153181 - 0696843038 - info@assicar.eu - fiat500clubroma@tiscali.it.

SEVESO

L'ultimo mercoledì del mese alle ore 21,00, presso il Bar Piccadilly in via Trento e Trieste 68 a Seveso (MB). Antonio Orsini 3356340667

SIENA

Tutti i martedì ore 21-23 al Bar Osteria Tre Pere, Torrita di Siena (SI) 0577687474

SONDRIO

Il primo giovedì non festivo di ogni mese dalle 20,45 presso la Sala della Casa delle Associazioni, via Morelli 16 (ex uffici Enel di fronte all'ingresso del Pronto Soccorso) a Morbegno. Luca Parravicini 0342680223 500valtellina@libero.it.

TORINO

Ogni secondo lunedì del mese allo Sporting Club Italgas, via Passo Buole 29 (angolo via Trofarello).

Paolo Zambianchi 0119706423 (sera) Silvia Depaoli 3473205045.

UDINE E PORDENONE

L'ultimo mercoledì di ogni mese dalle 20,30 alle 22,30 nella birreria-pizzeria "Limousine", via Centro 25 a Saletto di Morsano al Tagliamento (PN) Luciano Odorico: 3471200878.

VARESE

Ogni primo martedì del mese, ore 21,00, presso Bar Go-Go Fruit, P.zza XX Settembre 1, Varese Giudici Marco 3922302245

VERONA

Il primo lunedì del mese dalle ore 19.30 alle 21.30 alla trattoria "La Pergola" in Piazzetta Santa Maria in Solaro 10 (Verona, vicino ponte Garibaldi). Luca 3493737791

PUBBLICAZIONE RADUNI

FIAT 500

Inviare almeno 40 giorni prima dell'uscita del giornalino e 90 prima della manifestazione

NOME RADUNO.....

LOC./FRAZIONE.....

DATA RADUNO.....

ORGANIZZATO DA.....

TELEFONO (specificare il numero da pubblicare per informazioni)

E-MAIL.....

NOME DEL RESPONSABILE.....

DATA

FIRMA.....

I dati saranno trattati seguendo le disposizioni della legge 196/03, firmando se ne autorizza il trattamento.

è valida una fotocopia

TARGHE DEL REGISTRO STORICO DI MODELLO FIAT 500

COGNOME.....

NOME.....

VIA.....N.....

CAP..... CITTÀ.....

NUMERO TESSERA.....

COSTO 75 Euro

(COMPRESIVO DI TARGA E DICHIARAZIONE DI ORIGINALITÀ)
E SPESE DI SPEDIZIONE PARI A 7,00 EURO

Tempi di consegna 6 mesi

DATA.....

FIRMA.....

I dati saranno trattati seguendo le disposizioni della legge 196/03, firmando se ne autorizza il trattamento.

Inviare via fax allo 0182580015 il presente modulo + copia della ricevuta di versamento con causale

"targa di registro" pari a 75 Euro
(CCP 10786176 intestato al FIAT 500 CLUB ITALIA)

FIAT 500 CLUB ITALIA
VIA ROMA 90 17033 GARLENDIA (SV)

è valida una fotocopia

PRIMA ISCRIZIONE AL CLUB

SOLO PER NUOVI SOCI

COGNOME.....

NOME.....

VIA.....N.....

(indicare solo 1 indirizzo, residenza o domicilio: quello dove si vuole ricevere la posta)

CAP.....CITTÀ.....

LOC./FRAZIONE.....

PROVINCIA.....

TEL..... FAX.....

E-MAIL.....

LUOGO DI NASCITA.....

DATA DI NASCITA.....

TIPO (500, D, F, L, etc.).....ANNO IMMATR.....

TARGA AUTO.....

SI ACCETTANO SOLO 500 IMMATRICOLATE DAL 1957 AL 1975
L'iscrizione è valida per tutte le cinquecento intestate all'iscritto e si versa UNA SOLA QUOTA.

Ho ricevuto le informazioni dal Sig./Sig.ra (specificare nome)

Per l'iscrizione: rispedire il presente modulo compilato in stampatello + ricevuta del versamento sul CCP 10786176 intestato al FIAT 500 CLUB ITALIA al seguente numero di Fax 0182580015
Scrivere sul bollettino di ccp il nome dell'iscritto che compare sul modulo d'iscrizione. Non è possibile avere la tessera in giornata - esistono tempi tecnici.

LA QUOTA PER IL 2011 È DI 45 Euro
si prega di non inviare fotocopie del libretto
L'iscrizione si intende per anno solare (Gennaio-Dicembre)
ATTENZIONE: LA TESSERA SCADE IL 31-12-2011

FIRMA.....

I dati saranno trattati seguendo le disposizioni della legge 196/03, firmando se ne autorizza il trattamento.

è valida una fotocopia

I dati saranno trattati seguendo le disposizioni della legge 196/03, firmando se ne autorizza il trattamento.

I dati saranno trattati seguendo le disposizioni della legge 196/03, firmando se ne autorizza il trattamento.

I dati saranno trattati seguendo le disposizioni della legge 196/03, firmando se ne autorizza il trattamento.

FIDUCIARI ITALIANI

VALLE D'AOSTA

Massimo Allegri
Frazione Entrèves 127
11016 La Thuile AO
339 3669778
allegri.massimo@libero.it

PIEMONTE

TORINO

Paolo Zambianchi
Via Cherubini 15
10154 Torino
011 19706423
p.zambianchi@500clubitalia.it

ALBA-BRA

Claudio Bertolusso
Via Alba Narzole 7bis
12055 Diano d'Alba CN
333 4926957

ALESSANDRIA

Gianfranco Ardrizzi
Via Scazzola 25
15121 Alessandria AL
347 4248926
ardrizzi.clubitalia@libero.it

ASTI

Luisella Marmo
Via Alba Narzole 7bis
12055 Diano d'Alba CN
338 2548154 (ore pasti)
333 4926957
l.marmo@500clubitalia.it

BIELLA

Ivan Fogliano
Via Camillo Verzellone 68
13817 Sordevolo BI
015 2562351 - 348 7504963
coordinamento.
biella@500clubitalia.it

CARMAGNOLA

Fabrizio Chicco
Via Braida 16
10041 Carignano TO
347 8861713
fchicco@molinette.piemonte.it

CEVA e MONDOVI'

Italo Nardini
Via Mombasiglio 30
12073 Ceva CN
0174 700116 - 347 9656917

CUNEO

Marco Novelli
Via Potasso 21
12010 Roccasparvera CN
0171 74039 - 338 8043288
nuvelli@libero.it

GARESSIO

Marco Baracco
Via Valcasotto 61
12075 Garesio CN
339 2787999
info@amici500garesio.com

OVADA

Deborah Mazzarello
Via Roma 40/2
15074 Molare AL
0143 888632 - 328 8436835

PINEROLO

Francesco Pala
Via Bignone 1
10064 Pinerolo (TO)
320 2117438

ROMAGNANO SESIA

Vittorio Gianola
Via Rossini 3
28078 Romagnano Sesia NO
368 3970487
vittorio.gianola@tiscali.it

SALUZZO

Mauro Paire
Via Madonna Occa 31
12030 Envie CN
339 2639051
saluzzo.500@alice.it

VALENZA E CASALE

Massimo Chivetto
Via Bologna 10
15048 Valenza AL
333 3504792
chivettom@yahoo.it

VALLI DI LANZO

Carlo Martone
Via Villa inf. 27
10070 Mezzenile TO
0123 581174

VALLE DI SUSA

Gaetano Bertolo (Johnny)
c/o Carrozzeria Diellepi
Via Susa 89/A
10050 Chiusa San Michele TO
347 2225738
g.bertolo@500clubitalia.it
johnnyspeedline@virgilio.it

LIGURIA

GENOVA CENTRO

Adriano Bonavita
Via Campi 88
16024 Ferriere di Lumarzo GE
0185 964000 - 348 282532

GENOVA LEVANTE

Tito Tripodi
Via Caduti della Libertà 29
16030 Uscio GE
0185 91009 - 339 4125963

GENOVA PONENTE

Luigi (Gino) Rigolli
Via Malfettani 1-18 16151 Genova
010 413880 - 349 5090980

ALBENGA

Domenico Foti
Via XXV Aprile 1 B 6
17031 Albenga SV 3479100341
nervoso2008@hotmail.it

ALBISOLA SUPERIORE

Giuseppe Pastorino
Via Poggi 2/1
17013 Albisola Superiore SV
348 7951655

CENGIO

Lucia Fresia
Via 2 giugno 16/3
17056 Cengio SV
339 4581303 - fax 019 555285
lux_pier@libero.it

FINALE LIGURE

Ivo Barbacini
Via Calvisio 14
17024 Finale Ligure SV
347 8821456 barbacini.ivo@tiscali.it

IMPERIA

Alberto Tornatore
Via Cipressa 56
18017 S. Lorenzo al Mare IM
338 7774542 torny500@libero.it

PIETRA LIGURE

Gianni Baisini
Via Vassallo 43
17020 Tovo S. Giacomo SV
019 648693

SANREMO - RIVA LIGURE

Alberto Bertoli
Via Aurelia 18
18015 Riva Ligure IM
0184 485962
bertoliaalberto500@tiscali.it

SAVONA

Tiziana Salvetto
Via S. Lorenzo 13/2
17100 Savona - 348 6700600
t.salvetto@500clubitalia.it

VAL DI VARA

Alessandro Boeri
Via Monte 3 - Torpiana
19020 Zignago SP 0187865044
boeri.alessandro@gmail.com

VADO LIGURE

Carlo Giuliani
Via Forzano 3/9, 17100 Savona SV
347 1061434 - 019 807124
carlogiuliani@msn.com

VALLE SCRIVIA

Pietro Radole
Via Isola Buona, 16
16019 Ronco Scrivia GE
333 7952062
autoradole@pietroradole.191.it

LOMBARDIA

MILANO

Luigi Parolini
Via Papa Luciani 2
20011 Corbetta MI
02 97272294 - 339 4526850
giovanni.parolini@alice.it

MILANO CITTA'

Massimiliano Marchetti
Via Caterina da Forlì 32
20146 Milano MI 348 5350261
m.marchetti@500clubitalia.it

MILANO NORD EST

Stefano Rolleri
Via Milano 38
20090 Cesano Boscone MI
338 7485413 rolleri1@libero.it

BERGAMO

Antonio Cassella
Via Cortesi 1, 24020 Villa di Serio BG
035 656763 - 335 6021905
a.cassella@500clubitalia.it

BRESCIA

Mario Begotti
Villaggio Badia - Via Quinta 39
25132 Brescia - 030 312501
mario.begotti@alice.it

COMO

Giovanni Lembo
Via Pinturicchio 5
22063 Cantù CO
031 735076 - 338 3363748
giole500evo@tiscali.it

CREMONA

Raul Tentolini
Via Dante Alighieri 32
26041 Casalmaggiore CR
0375 42454 - 339 8692774
r.tentolini@500clubitalia.it

LAGO DI GARDA

Renato Valbosa
Via Mantova 1
25017 Lonato BS
030 9131815
renededesensa@alice.it

LECCO (incarico provvisorio)

Luca Parravicini
0342 680223
500valtellina@libero.it

MANTOVA

Fabrizio Menarbin
Via De Nicola 14
Roverbella 46048 MN
0376 693070 - 339 1529002

MONZA E BRIANZA EST

Gilberto Celletti
Via S. Gottardo 7 - 20052
Monza MI
392 2637284 - fax 039.971656
g.celletti@500clubitalia.it

MONZA E BRIANZA OVEST

Antonio Orsini
Via IV Novembre 9
20031 Cesano Maderno MI
335.6340667 -
anto.orsini@tiscali.it

S. ZENONE AL LAMBRO

Giuseppe Iannolo
Viale Rimebranze 8
20070 S. Zenone al Lambro MI
335.8394496

SONDRIO

Luca Parravicini
Via Belenasco 2
23016 Cercino SO
Tel. 0342 680223
500valtellina@libero.it

VALLI BERGAMASCHE

Daniilo Bianchi
Via Trento 7
24020 Casnigo BG
335 6952257
d.bianchi@500clubitalia.it

SAVONA

Marco Giudici
Via Maino 4
21012 Cassano Magnago VA
392 2302245
500varese@gmail.com

TRENTINO ALTO ADIGE

BOLZANO

Guido Coltri
Via Don Bosco 9
39042 Bressanone BZ
338 6380900
orsolupo@email.it

TRENTO

Roby Novello
Via del Bersagliere 35/A
38054 Transacqua TN
345 5652470

VENETO

VENEZIA TREVISO

BELLUNO

Maurizio Gherardi
Via Pacinotti 2
30020 Pramaggiore VE
338 8559473 fax 0421 200219
gherardibao@alice.it

DELTA DEL PO VENETO

Giovanni Pozzato
Via Matteotti 231
45018 Porto Tolle RO
338 2940339
giovannipozzato@hotmail.it

PADOVA

Giovanni Munaron
Via C. Colombo 8
35020 Albignasego PD
347 8550950
giovanni.munaron@tin.it

SALARA

Guido Mancin
Via Croce 42, 45030 Salara RO
tel/fax 0425705302 3393513485
guidom48@virgilio.it

VERONA

Luca Tesini
Via Corso 6
37131 San Felice Extra VR
349.3737791 -
luka500@yahoo.it

FRIULI VENEZIA GIULIA

TRIESTE

Giuliana Fonzari Benvenuti
Scala Bonghi 25
34139 Trieste
040 947206

GORIZIA

Mauro Busetтини
via Androna Veneta 29
3407 Villesse GO
tel. 335 6123441
bubu.yoghibusu@alice.it

UDINE-PORDENONE

Luciano Odorico
Via Calle Silvestri 5
33050 Ronchis UD
347 1200878
l.odorico@500clubitalia.it

EMILIA ROMAGNA

BOLOGNA

Maurizio Candini
Via Bellaria 103
40068 San Lazzaro BO
349 1186144 (alla sera)
solangecandini@libero.it
(S. Yannis dalle 9 alle 16
051 6146212)

CESENA

Marcella Picco
Strada Prov. per Sogliano 35
47030 Borghi FC
333 9194549
348 5583670
marcella59@live.it

FERRARA

Mirko Magri
Via Bologna 441
44100 Ferrara
349 6907828 (ore pasti)
magrimirko@gmail.com

FIDENZA

Vilmer Rolli
Strada di Pongennaro 195
43019 Soragna PR
338 6473916
500daysoragna@email.it

FORLÌ

Mascia Gurioli
Via Pilastrino 7
Loc. Barisano
47122 Forlì - 347 7930834
masciamirko@libero.it

GUALTIERI

Federica Gabba
Via T. Tasso 10
42024 Castelnuovo di Sotto RE
338 8253648
federica@incoop.eu

MODENA

Idris Morselli
Via Gramsci 2/A
41030 Bastiglia MO
338 4238834

PIACENZA

Lorenzino Achilli
Via G. Berti 6
29015 Castel S. Giovanni PC
0523 882143
338 8128562
lorenzino500pc@alice.it

RAVENNA

Giovanna Valeria Fabbri
c/o Giovass, Via Candiano 4
48122 Ravenna
388 3556259
(orario 13-15/19-21)
500raduni@libero.it

RIMINI

Lorenzo Lami
Via Castrocaro 3 - S. Giustina
47821 Rimini
tel. /fax 0541 680334
347 1512116 -
500clubrimini@tiscali.it

TOSCANA

FIRENZE-PRATO

Matteo Cascella
Via Liguria 11
50145 Firenze
tel/fax 055 318113
329 8229191 fax 0559029009
matteo@cinquino.it

AREZZO

Claudio Salimbeni
V. Vespucci 18
52100 Arezzo
328 4160462
scorpione500@inwind.it

EMPOLI - VAL D'ELSA

Vincenzo Giordano
Via Luigi Settembrini 13
50053 Empoli FI
347 4805902

FOLLONICA

Aurelio Bertini
Via Atene 4
58022 Follonica GR
347 8117994
amici500@virgilio.it

GROSSETO

Daniilo Cosci
Via Amm. Concialini 32
L. Braccagni
58100 Grosseto
333 2063732
daniilo500club@alice.it

ISOLA D'ELBA

David Berti
Via San Francesco 25
Isola d'Elba
57033 Marciana Marina LI
0565 904383

LUCCA

Gianfranco Borgia

Via Mordini 6
55051 Barga LU
0583 766135

MUGELLO

Daniilo Danti

Viale Del Pino 24
50041 Calenzano FI
347 3026184
dantiilo.danti@virgilio.it

PISA

Giancarlo Pistolesi

V. Palestro 18
56038 Ponsacco PI
346 0299101

PISA-ULIVETO TERME

Antonio Bartolini
Via Nazionale 51 Loc. Uliveto
Terme
56010 Vicopisano PI
339 8244135
uliveto500@alice.it

PISTOIA

Carla Meirano
Via Arezzo 84 Loc. Bonelli
51100 Pistoia
0573 381195
normandia1982@hotmail.it

SANTA FIORA

Caterina Pinzuti
Contrada dalla Chiesa 19
58037 Santa Fiora GR
338 7443628 - catx@iol.it

SIENA

Filippo Pandiscia
Via Belguardo 122
53100 Siena
349 6921466 - 333 5255941
057 71912373
filippo@cinquinosiena.it

TORRITA DI SIENA

Valdichiana
Mario Peruzzi
Via A. De Gasperi 25
53049 Torrita di Siena SI
0577 685138

VALDARNO - FIRENZE SUD

Giovanni Nocentini
Via Trento 4
50063 Figline Valdarno FI
055 959649 - 3357053591
339.8970707
giovanni.500@virgilio.it

UMBRIA

PERUGIA

Stefano Mezzasoma
Via Marsicanese 263
06170 Perugia
360.893477
stefanomozza@libero.it

LAGO TRASIMENO

Luciano Dentini
Via Roma 9
06063 Magione PG
075 843175 - 347 1868245
luciano.dentini@live.it

MARCHE

ANCONA

PESARO

Claudio Isabetini
V.Falcineto 36.61032 Fano PS
tel/fax 0721 883023
338 7728191 -
isacar2007@libero.it

LAZIO

ROMA

Pierluigi Rubeo
Piazza Sabaudia 39-40
00171 Roma (ROMA)
06 2594125 fax 0621800242
Via Piave 32 - 00044 Frascati
tel/fax 06 96843038
pierluigirubeo@virgilio.it

ANZIO - NETTUNO

Giuliano Bellani
in Via Nettunense km 4500
Pavona
00041 Albano Laziale RM
tel/fax 069315405 3296319228
onilugia@libero.it

CASSINO

Agostino De Martino
V. Montebello 8
03043 Cassino FR
0776 23944

FROSINONE

Gaetano Attilio Serrecchia
Via Roma 28
03030 Colfelice FR
380 5069741
sergaetano@libero.it

LATINA

Aldo Crivellaro
Via P. Centrale 22 Loc. Vodicce
04010 Sabaudia LT
0773 531581 acrivell@libero.it

RIETI

Antonio Potestà (incarico
provvisorio)
0763734968 willywilly@libero.it
328 4828143 - 347 6099148

TARQUINIA

Luigi Marzioni
c/o Alluminio snc, Via A. Volta
Lotto 36 zona artigianale
01016 Tarquinia VT
0786 840629 - 339 5971777 -
393 8233638 fax 0766 840629
raduno500@gmail.com

VITERBO

Antonio Potestà
Via Sforzesca 202
58034 Castell'Azzara GR
0763734968 willywilly@libero.it
328 4828143 - 347 6099148

ABRUZZO

L'AQUILA

Alessandro Marinangeli
Via Saas Fee 17
67047 Rocca di Cambio AQ
338 3600264
marinangelialessandro@virgilio.it

AVEZZANO

Alvaro Fabrizio
Via Tommaso Masala 42
00148 Roma - 347 6681498
afabrizio.fabrizio@alice.it

PESCARA

Alvaro Fabrizio
(incarico provvisorio)
347 6681498

SILVI MARINA

Fabrizio Centorame
Via Cerrano 9 - Silvi Marina
64028 Silvi TE
333 7957511

TERAMO

Carlo Castagnoli
Piane di Nocella 13
64012 Campi TE
086156846

VASTO

Alfredo Sorge
Via Osidia 5 - 66054 Vasto CH
0873 60488 - 337 916835

MOLISE

CAMPOBASSO
Salvatore Casmìro
Via S.Rocco 46, 86010 Tufara CB
0874 718161

TERMOLI

Andrea Antonio Metere
Via Masaccio 1 B
66050 San Salvo CH
3478111095
audri500@tiscali.it

CAMPANIA

NAPOLI AREA NORD

Giovanni Mondo
Via A. De Gasperi 11
0025 Casandrino NA
081 5051868 - 320 4339729
word90@libero.it

AGRO NOLANO MARIGLIANESE

Luigi Barbati
Corso Vittorio Emanuele 123
80030 Camposano NA
3356119738
luigi.barbati@libero.it

BENEVENTO

Ferdinando Farese
Via Tesi Centro 71
82016 Montesarchio BN
tel e fax 0824 835377
339 5767488
fareseferdinando@alice.it

CASERTA

Giuseppe Oliva
Piazza De Michele 10
81030 Cesa CE - 3404552194
pinoliva63@gmail.com

CILENTO

Tonino Altilio
Via Fusillo snc - Paestum
84063 Capaccio SA
3930179250 - fax 0828811831
tonialtilio@tiscali.it

COSTA DI AMALFI

Carlo Mascolo
Via Lovieno 89
80051 Agerola NA
081 8731209 - 320 2839294
392 4189697
carlo.mascolo500@libero.it

PENISOLA SORRENTINA

CAPRI-STABIAE

Raffaele Staiano
Via Breccioni 16
80063 Piano di Sorrento NA
3806672373 raffaele500@alice.it

PAESI VESUVIANI

Valentino Merolla
Via Botteghele 15
80041 Boscoreale NA
320 4170501
valentino.merolla@tin.it

SALERNO

Francesco D'Albero
Via Porto 65
84010 S. Valentino Torio SA
081 5185004 - 338 6359800

SELE / TANAGRO

Antonio Cruglio
Via A. Conte 79, Loc. Perrazze
84020 Palomonte SA
339 4836614
autoricambircs@email.it

VALLO LAURO-BAIANESE

Giuseppe Peluso
Via G. Anisio 41
83020 Domicella AV
339 8308190 - 331 6706475
peluso67@alice.it

BASILICATA

POTENZA

Giuseppe Pellegrino
1° tr. A. Moro 12
85029 Venosa PZ
097231903 - 339 7612289
g.pellegr@tiscali.it

PUGLIA

BARI

Domenico Facchini
Via Molfettesi d'America 94
70056 Molfetta BA
080 3388611 - 338 3159753
d.facchini@500clubitalia.it

ANDRIA

Felice Cafagna
V. Malpighi 135
70031 Andria BA
340 6140061
tel./fax 0883 591069
felicecafagna@live.it

ARNEO-SUD SALENTO

Cosimo Errico
Via Mazarò 41
Loc. Torre Lapillo
73010 Porto Cesareo LE
328 6769670 - 328 6768869
errico76@live.it
info@arneosudsalento.it

BISCEGLIE

Antonio Belsito
Via San Andrea 239/C
70052 Bisceglie BA
3206467575 totocry@fastwebnet.it

BRINDISI E LECCE

Oronzo Calasso
Via Latiano 264
72028 Torre S. Susanna BR
0831 740379 - 333 7289223
oronzoalasso@yahoo.it

CASSANO DELLE MURGE

Rocco Cotruvo
Via F.lli Esposito 11
70020 Cassano delle Murge BA
328 3618316
rokiid76@libero.it

CRISPIANO

Claudio Parascandolo
C.da Quirico 88, 74012 Crispiano TA
348 7485139

FOGGIA

Romeo Massimiliano Testa
Viale Degli Aviatori 136
71100 Foggia FG
3397748708 romeotesta@hotmail.it

MANFREDONIA

Matteo Cotrufo
Via XXIV Maggio 50
71043 Manfredonia FG
333 3217803
matteo.cotrufo@tiscali.it

MODUGNO

Giovanni Di Grumo
Via S. Francesco d'Assisi 6
70026 Modugno BA
347 4553145
giovannidigrumo@libero.it

TARANTO

Paolo Giovinnazzi
Via N. Lazzaro 1-74016
Massafra TA
099.8807098 - 339.6627010
giovinnazzi@live.it

CALABRIA

COSENZA

Gianvincenzo Bruno
Via Fulloni 5
87040 Mendicino CS
340 8664935

REGGIO CALABRIA

Giuseppe Spadaro
Via Sbarre Inferiori Trav. IX 33
89129 Reggio Calabria RC
0965 593950 - 328 3926129
alfa147ss@libero.it

SICILIA

PALERMO

Rosolino Montaperto
Via Rossi 10
90147 Palermo PA
091 530052

MONTEORO

Angelo Marranca
Via Montessori 24
93010 Montedoro CL
0934 934519

BELPASSO-PATERNO'

Davide Carmelo Cappadonna
C.so Mediterraneo 43
95032 Belpasso CT
339 7646226
c.cappadonna@500clubitalia.it

BOLOGNETTA

Giovanni Pirandelli
Via Galletti 118
90123 Palermo PA
091 6141605

CALTAGIRONE

Giacomo Marcinno
Via F. Nigro 6
95041 Caltagirone CT
339 8049183
jammix83@yahoo.it

CALTANISSETTA

Giuseppe Anzaldi
C.so Umberto I 5
93100 Caltanissetta
388 1847620

CASTELVETRANO

Vincenzo Parrino
Via Merano 26
91022 Castelvetro TP
328 0736448 - 335 8058290
vincenzoparrino@yahoo.it

CATANIA

Giuseppe Iervasi
Via Etna 376
95030 Mascalucia CT
330 962710 gipi500@virgilio.it

CORLEONE

Salvatore Greco
C.da Poggio
90034 Corleone PA
091 8461197 - 333 4457980
totuccicog@interfree.it

ENNA

Pietro Folisi
Via Maddalena II 12
94010 Calascibetta EN
3338517492
pietrofolisi@yahoo.it

MARSALA

Lorenzo Ingrassia
Via Favorita 1
91025 Marsala TP
0923 736881 - 328 1109708
ingrassia.lorenzo@comune.marsala.tp.it

MESSINA - RIVIERA JONICA

Giuseppe Perez
Piazza Col. Interdonato 32
98026 Nizza di Sicilia ME
0942 715277 - 347 4859967

MONREALE - PALERMO

Giuseppe Tripoli
Via Circonvallazione 92
90046 Monreale PA
091 6407865 - 335 1891678
giuseppe-tripoli@virgilio.it

PARTINICO

Rosario Maria Prатели
Via Crocifisso 36
90047 Partinico PA
fax 0918900774 - 328 3075223
rosarioprattelli@tiscali.it

RAGUSA

Giovanni Modica
Via Trapani Rocciola 19
97015 Modica RG
0932 905848
giovannimodica1943@alice.it

SCIACCA

Mario Turturici
Via Alcide de Gasperi 11
92019 Sciacca AG
348 8913645

S. CATERINA VILLARMOSSA

Salvatore Carvotta
Via Aldisio 32
93018 S. Caterina Villarmosa CL
0934 672612

SIRACUSA NORD

Antonino Briganti
Via delle Vittorie 136
96015 Francofonte SR
tel/fax 095 940787
335 5773800

SIRACUSA SUD

Antonino Di Tommasi
Via Salvatore Garrafa 27
97015 Modica RG
338 4151357
antonioditommasi@virgilio.it

TRAPANI

Salvatore Grignano
Via Pacini 31
91027 Paceco TP
347 8191644 - 333 1295998
tel/fax 0923883655
salvo.grig@live.it

SARDEGNA

CAGLIARI

Piero Pilloni
Via Vittorio Veneto 39
09123 Cagliari CA
339 1126221 - 070 272176
pieropilloni@yahoo.it

CARBONIA-IGLESIA

Antonio Pusceddu
Via Nazionale 63
09017 Sant'Antioco CI
328 9427643
antoniofuse@gmail.it

MEDIO CAMPIDANO

Cristian Balocco
Via Umberto I 4
09030 Pabillonis MD
347 9010885

OLBIA

Antonio Deiana
Via Vignola 36
07026 Olbia OT
337 812301 - 329 4482701
meggy13@virgilio.it

TEMPIO PAUSANIA

Giacomino Deiana
Via Mezaustu 26
07029 Tempio Pausania OT
340 6683662

FIDUCIARI ESTERI

Patrice Claes

Rue Laport, 19 B. TE 0/42
B - 4000 Liege
Belgio

CANADA

Paolo Cargioli
P.O. Box 56600
93C Woodbridge Avenue
Woodbridge L4L8V3 (Ontario)
Canada
001 905 8567237

CITTA DEL VATICANO

Eugenio Hasler
Quart. Guardia Svizzera
Pontificia
00120 Città del Vaticano
06 69885268 - 333 2985653

Gino Frau

47, Rue du General de Gaulle
67600 Kintzheim - Francia

FRANCIA SUD-OCCIDENT.

Pascal Renaudeau
7, Rue Eugène Chevreul
F - 33160 St.Médard en Jalles
Francia - +33683951821
p.renaudeau@free.fr

COSTA AZZURRA

Marco Palermo
Rue Paul Doumer 9
06310 Beaulieu sur Mer
Francia
palemomarco@yahoo.fr

Andrea Fortunato

V.Muscola 28/2, 16153 Ge-Sestri
010 6512259

Seiro Itoh

104.2-111-1 Shoji Toyonaka-shi
Osaka-Fu 560-0004 Giappone
tel.052 8830222 - fax 052
8830777

GRECIA

Stathis Vlahacos
Dimocratias 11
15451 Neo Psichico Athens
0030.210.6421219

SERBIA

Giorgio Andrian
Via Fasolato 5 - 35132 Padova
335 6802024 fax 049 616898
giorgio.andrian@libero.it

Rinse Wierda

Fiat 500 Club Nederland
Postbus 68
NL - 3970 AB Driebergen
Rijsenburg - Olanda

PRINCIPATO DI MONACO

Salvatore Ignaccolo
9, Av. des Papalins
MC 98000 MONACO
Principato di Monaco
339 8421921 -
00377 93303282

SPAGNA

Manuel Andrés Cases Y Puig
Gran Via C.Catalanes, 806,
8°, pta.62
E - 08013 BARCELONA
Spagna 0034 609484061

Elio Maroadi

Churerstr. 108
CH 8808 Pfäffikon
Svizzera 0041(0)794.082867
eliomaroadi@bluewin.ch

ANDREA RIGAZZI

C.da San Marco 42
CH 6982 Agno - Canton Ticino
Svizzera 0041763221749

URUGUAY

Salvador Cicciariello
Centrado
Regimiento 9/1621
11700 Montevideo - Uruguay
GERMANIA ALTA BAVIERA
Wally Fischer
An Der Weilach 28
D - 86529 Schrobenhausen
Germania +49 825 24848

ASSICURAZIONI

Compagnia	Agenzia	Indirizzo	Telefono	E-mail e note
Divisione Auto Storiche		Via S. Apollonia 51, 31030 Altivole (TV)	330 563927	autostoriche@live.it solo nord Italia
Fondiarìa-Sai Divisione Fondiarìa	Chiocca Luigi & C. s.a.s.	Via L. Brea 51, 18100 Imperia	0183 297964	imperia.0288@agenzie.sai.it
Fondiarìa-Sai Divisione Sai	Agenzia di Cantù - Como	Via Cesare Battisti 3, 22063 Cantù (CO)	031 716022 fax 031716292	info@saicantucomo.it Solo per le 500 nessuna limitazione geografica. Iscriz. registro storico ASI
Assicurazioni Strozzi	Rag. Strozzi	Viale Monte Stella 6/C, 10015 Ivrea (TO)	0125 641263 fax 0125 641546	info@assistrozzi.com non richiede iscriz.ASI
Milano Assicurazioni Divisione La Previdente	Caldarelli Servizi Assic. sas	Via Monte Grivola 43 - 11100 Aosta	0165 554060	info@caldarelli.eu
	Manione Assicurazioni di Sbilordo Guido	Via Giuseppe La Farina ls. R 98100 Messina	090 2930940	g.sbilordo@virgilio.it
	Ag. Calcaterra	Via Roma 146 - 20013 Magenta	02 9794232 02 97291680 fax 02 97291156	
	Subagenzia	Via Roma 55 20010 Marcallo con Casone	tel/fax 02 9760490	
Allianz RAS	Ag. Catania Bordighera	Largo Bordighera 26, 95127 Catania	095 7223704 fax 095 7224499	assicurazioni@cataniabordighera.it Per vetture iscritte al registro storico ASI o FIAT e con attestato di rischio
Allianz RAS Napoli Plebiscito	Umberto D'Andrea	Via Vittoria Colonna 30, 80121 Napoli	081 4207118	Per vetture iscritte al registro storico ASI o FIAT e con attestato di rischio
Navale Assicurazioni Gruppo UGF	Agenzia Generale Assicar Roma	Piazza Sabaudia 39/40 00171 Roma	06 2594125	info@assicar.eu Costo polizza 200 euro per tesserati al Club. No obbligo ASI. Non assicurano Campania
	Agenzia Generale Assicar Frascati	Via Piave 32 - 00044 Frascati	06 96843038	
Royal & Sunalliance Assic.	Assilogos s.a.s.	Corso Tassoni 52 - 10144 Torino	011 4376632 fax 011 4376494	info@assilogos.com
	Centro Assicurat.'Pavese' srl	Via Marchesi 33 - 27100 Pavia	0382 22052	info@centroasspavese.it solo polizza cumulativa per più mezzi storici e richiedono per ciascuno attestato di rischio.
RSA Assicurazioni	Agente Raffaella Lullo	Via Nino Bixio 144 18015 Riva Ligure (IM)	0184 486243	
Sara Assicurazioni	Agente Capo Marzio Belotti	Viale Libertà 20 - 24021 Albino (BG)	035 753780	ag5303@saraagenzie.it
	Direzione Centrale	Via Po 20, 00198 Roma	800 095 095	
Toro Assicurazioni		Via Mazzini 53, 10123 Torino (TO)	011 0029111 (centralino)	www.toroassicurazioni.it
AXA Assicurazioni		Via Giacomo Leopardi 15 20123 Milano (MI)	02 480841	www.axa-italia.it

- Consigliamo i soci di consultare i Fiduciari di Zona della propria regione per avere ulteriori informazioni e suggerimenti.
- Altre Agenzie sono presenti nella sezione "Punto Amico" sul sito www.500clubitalia.it .

Il presente elenco comprende le Compagnie Assicuratrici che si sono rese disponibili a stipulare polizze per veicoli storici. Sugeriamo ai Soci di informarsi sulle condizioni necessarie per usufruire delle stesse (es. iscrizione al Fiat 500 Club Italia, iscrizione all'ASI...). L'assicurazione è valida solo se si è in regola con il pagamento della tessera del Fiat 500 Club Italia e con tutti i documenti richiesti dalla Compagnia.

Il punto assicurativo: Avvisiamo i nostri soci che, se hanno ottenuto sulle polizze assicurative dei loro mezzi sconti particolari condizionati alla validità dell'iscrizione al nostro Club (federato ASI) e/o all'ASI, scaduta la validità della/e tessera/e annuale/i (31.12.2011), la copertura assicurativa, anche se è formalmente successiva a questa data, è assolutamente inoperante, in quanto condizione indispensabile per la copertura assicurativa è la validità stessa delle suddette iscrizioni. Quindi affrettatevi a rinnovare le tessere di cui sopra per non incorrere in gravissime scoperture assicurative.

Renato Donati



da compilare e inviare a
Fiat 500 Club Italia
via Roma 90
17033 Garlenda SV
oppure
fax: **0182 580015**
email: **marketing@500clubitalia.it**

il sottoscritto: _____
nato a: _____ il: _____
residenza: _____ cod.fiscale: _____
titolare dell'azienda: _____
con sede in (indirizzo completo): _____
sede legale (se diversa dalla precedente): _____
partita IVA: _____ cod.fiscale: _____
iscriz. CCIAA: _____
settore merceologico: _____
telefono: _____ fax: _____
e-mail e sito internet: _____

Richiede di inserire la suddetta Azienda nell'elenco dei "Punto Amico"

A presentare l'Azienda sono:
Cognome e Nome: _____ N° tessera: _____ Firma: _____
Cognome e Nome: _____ N° tessera: _____ Firma: _____
Cognome e Nome: _____ N° tessera: _____ Firma: _____

il sottoscritto si impegna a praticare la seguente condizione di favore:

TIMBRO DELL'AZIENDA

- 1) l'adesione non comporta un giudizio o una garanzia di qualità da parte del Club a proposito dell'operato dell'Azienda che si impegna a non tenere un comportamento che possa ingenerare nel pubblico una tale convinzione;
- 2) l'adesione non comporta per il Club alcuna responsabilità per gli eventuali danni subiti dal socio per l'inosservanza degli impegni assunti dall'Azienda
- 3) il Club può cancellare l'Azienda in qualsiasi momento dall'elenco a suo insindacabile giudizio qualora venissero meno i presupposti di cui sopra
- 4) la targa viene consegnata in comodato d'uso. In caso di non rinnovo dell'adesione la targa deve essere restituita.

Il costo dell'iscrizione è di 60 Euro (IVA incl.) regolarmente fatturato, ed ha validità di 12 mesi a partire dall'accettazione della presente domanda. Il pagamento può essere effettuato tramite Conto Corrente Postale sul n° 10786176, intestato a Fiat 500 Club Italia oppure tramite bonifico bancario su Banca Carige cod.Iban IT 58 J061 7549 5500 0000 6024 380. Il presente modulo va inviato unitamente alla copia della ricevuta di versamento o via-fax al numero 0182 580015 oppure via e-mail a marketing@500clubitalia.it

Data _____

Firma autorizzata _____



BLU OFFICINA

è un Network di 1000 autoriparatori indipendenti, presenti su tutto il territorio italiano, che da oltre 15 anni, con professionalità e cortesia si prendono cura della tua auto.

PARAFLU è il protettivo per radiatori che permette un'ottimale asportazione del calore dalla camera di combustione del motore e la massima protezione contro:

- l'azione del gelo,
- l'ebollizione nei periodi caldi, nelle code autostradali, nei percorsi cittadini,
- la formazione di calcare,
- la corrosione di tutti i materiali metallici che costituiscono il circuito di raffreddamento,
- gli eccessivi rigonfiamenti delle gomme e delle plastiche del circuito.

PARAFLU è un prodotto PETRONAS LUBRICANTS che puoi trovare in tutte le Blu Officina.

CONTROLLA PERIODICAMENTE IL LIVELLO DEL LIQUIDO DEL RADIATORE.



Qui di seguito l'elenco di alcune delle migliori **Blu Officina d'Italia**:

- GAMARINO S.A.S. DI GAMARINO S. A. & C. - Via Torino, 102/104 - Murisengo (AL)
AMABILI PIETRO OFFICINA MECCANICA - Via Salaria, 127 - Fraz. Stella - Stella di Monsampolo (AP)
AUTORIPARAZIONI MELZI DI L. SBRUZZI E FIGLI S.N.C. - Via G. Massaia, 2 - Brescia (BS)
2 ERRE AUTORIPARAZIONI S.N.C. DI RATTI CLAUDIO & MASSIMO - Via Mondovi, 54/B - Morozzo (CN)
AUTOFFICINA ARFILLI & GALASSI DANIELE S.N.C. - Via C. Maestri, 13 - Gambettola (FC)
LA CLINICA DELL'AUTO DI VILLARUSSO FRANCESCO - Viale Usa, 2 - Cerignola (FG)
CADALETA A. & MASTROPIERRO R. S.N.C. - Via Novella, 13 - Zona 167 - San Ferdinando di Puglia (FG)
ELLI ROTTIGNI AUTOFFICINA S.N.C. - Via Marcello Cerruti, 6-8/N - Genova Sestri P. (GE)
TRE.B. TRADING S.A.S. DI BARDETTI GIUSEPPE - Via Galliano, 1 - Castelnuovo B.ca D'adda (LO)
NUOVA O.M.V. DI VESCOVINI CLAUDIO & CAPPI ANDREA S.N.C. - Via G. Pascoli, 51 - Rovereto di Novi (MO)
AUTODUE DI PERINI PAOLO - Via Provinciale Vicarese, 226 - S. Giovanni alla Vena (PI)
RICCARDO AUTOFFICINA S.N.C. DI MANTOVANI RUBENS & C. - Via Dell'Officina, 3 - Vaiano (PO)
MOSCATELLI ROBERTO - Via Fornace Vecchia, s.n. - Fermignano (PU)
AUTOFFICINA BLU DI TERRANOVA RODOLFO - Via Vetulonia, 70 - Roma (RM)
ROMANI TONINO - Corso Umberto, 5 - Montepagano (TE)
MIGLIORE & TOSCO - Via Circonvallazione km 9 - Santena (TO)



www.bluofficina.it