



# Piccole Ruote

Il nuovo motore  
1.100 cc  
100 km/h  
100 km/h  
100 km/h



NOI E LA FIAT  
W IL MADE IN ITALY

LA PICCOLA GRANDE AUTO CHE HA AIUTATO GLI ITALIANI A CRESCERE



# L'AUTO che ha unito l'ITALIA



CON IL PATROCINIO DEL  
COMUNE DI STEZZANO

**Le due torri**  
shopping center

EVENTO ORGANIZZATO DAI  
COORDINAMENTI DI BERGAMO  
E DELLE VALLI BERGAMASCHE  
DEL FIAT 500 CLUB ITALIA

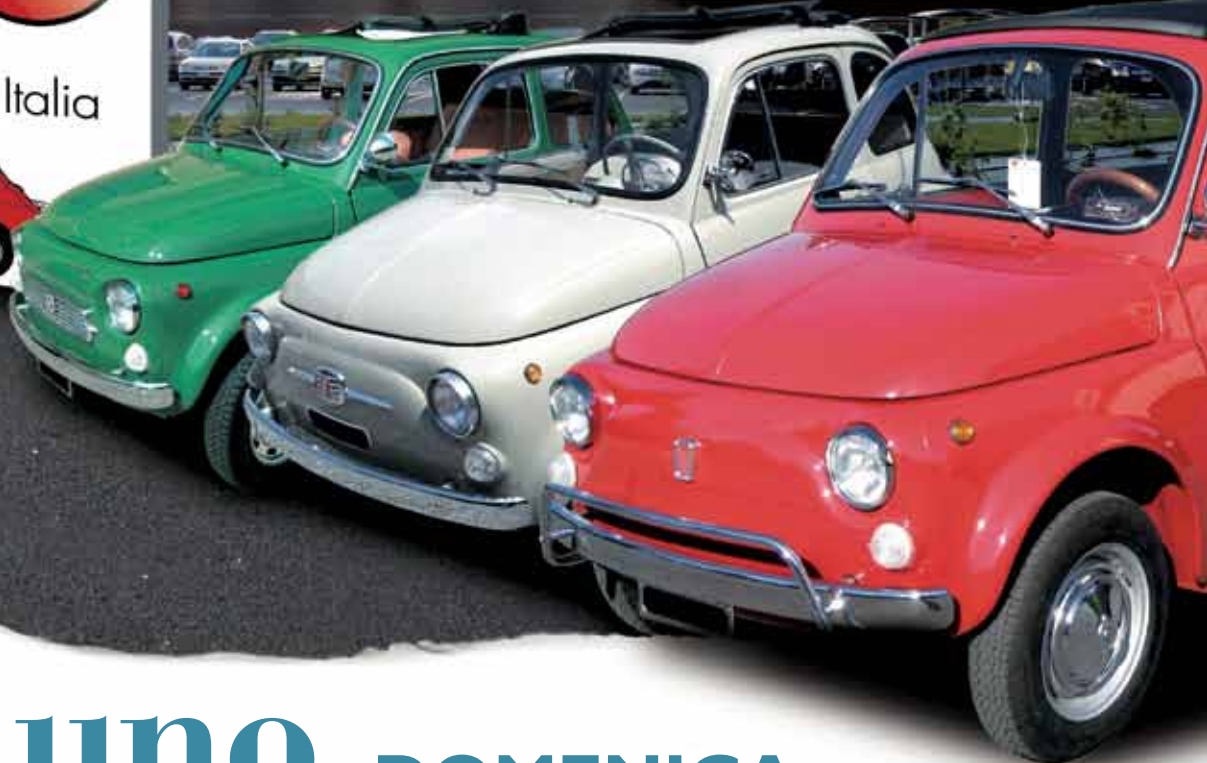

bitcomunica.com

# Raduno Fiat 500

**DOMENICA  
29 MAGGIO ORE 10.00**  
PRESSO LE DUE TORRI SHOPPING CENTER

RITROVO PRESSO IL PARCHEGGIO DEL CENTRO  
COMMERCIALE, SEGUIRA' VISITA TRA LE VIE DEL  
CENTRO DI STEZZANO.

AL TERMINE DELLA MANIFESTAZIONE, PRESSO IL CENTRO  
COMMERCIALE LE DUE TORRI, IL FIAT 500 CLUB ITALIA  
METTERA' IL PALIO, A SORTEGGIO PER TUTTI GLI ISCRITTI  
PRESENTI CON L'AUTO UNA BELLISSIMA VESPA\*

PER INFORMAZIONI: 335 6021905 ANTONIO CASSELLA  
PER ISCRIZIONI: FAX 035 656763  
**ISCRIZIONE E SORTEGGIO GRATUITI**

**A TUTTI GLI ISCRITTI VERRA' OFFERTO  
UN BUONO PASTO (UNA PERSONA PER OGNI AUTO).**

PARTNER DELL'INIZIATIVA



\* Vedi il nostro sito [www.leduetorri.net](http://www.leduetorri.net) per visualizzare foto e modelli.

**IL CENTRO FUORI DAL COMUNE - WWW.LEDUETORRI.NET**



**100 NEGOZI E 1 SUPERSTORE** A STEZZANO (BG) - A4 USCITA DALMINE

NEGOZI DAL LUNEDI AL SABATO 9.00-22.00, DOMENICHE DI APERTURA 9.00-21.00 RISTORAZIONE DAL LUNEDI AL SABATO DALLE 9.00-22.00, DOMENICHE DI APERTURA 9.00-21.30



Copertina/Cover: La 500 che fu del presidente della Repubblica Italiana Sandro Pertini (Museo dell'Automobile di Torino)/The Fiat 500 of the former Italian President Sandro Pertini (Turin Car Museum) - Foto di Silvio Pezzana/Photo by Silvio Pezzana

## In questo numero "4piccoleruote" • N. 3 • Maggio-Giugno 2011

### Guida alla lettura

È un numero molto ricco quello che vi accingete a sfogliare: innanzitutto, dopo il consueto punto della situazione del presidente Yannoulis, affiancato da un intervento del nostro fondatore Romano e dall'annuncio dell'uscita della Guida Punto Amico (pag. 2), abbiamo l'onore di ospitare un contributo dello scrittore Luca Goldoni (pag. 3), poi c'è una bella intervista allo showman Renzo Arbore (pag. 4), forse il più celebre tra i cinquecentisti VIP. A pag. 6 conosciamo meglio la nostra Segreteria, lo staff che quotidianamente si "prende cura" di tutti voi soci. Il 19 marzo a Torino abbiamo visto la mostra sui 150 anni dell'Unità d'Italia ed il riaperto Museo dell'Automobile: vi raccontiamo tutto a pag. 8. I punti di forza del XXVIII Meeting Internazionale di Garlenda sono a pag. 10, mentre a pag. 11 trovate il modulo per l'iscrizione: per il programma dettagliato e costantemente aggiornato vi invitiamo sul nostro sito [www.500clubitalia.it](http://www.500clubitalia.it). La rivista prosegue con la cronaca delle serate del ciclo "Incontriamoci al Museo" (12), con un approfondimento sul libro "Tutti i colori della 500" (13) e con la nostra partecipazione alle fiere di settore: Automotoretrò a Torino (14), Ferrara e Forlì (16) e Rovigo (17). "500 a tutto gas" ci propone la consueta cavalcata tra i raduni e le altre manifestazioni: La Thuile (18), San Giacomo di Roburent e Ceva (19), Saluzzo (20), la visita alla Brumm (21), Ceriale e Cavallino Treponti (22), il giro nella zona del Montecucco DOC (a pag. 23, in un bell'articolo a firma del giornalista RAI Vittorio Introcaso), Empoli e Vitolini (24), la "carica delle 500" ad Ancona e la partecipazione all'evento sportivo "Colle Mar-athon" (25), San Valentino Torio e l'inaugurazione del "punto d'incontro" del Coordinamento di Reggio Calabria (26), Crispiano (27), la passeggiata Corleone-Giuliana (28), Ortigia-Siracusa e la cena di fine anno del Coordinamento di Belpasso-Paternò (29). Chiudiamo la sezione con due iniziative a Modica (30), ma per poi dare ampio risalto ad un meeting non di 500, ma durante il quale le nostre bicilindriche hanno fatto un figurone: il Meeting Nazionale dei Volontari Unicef a Firenze (31). "500... Storie" si apre con un "gemellaggio" 500&radio (36); a pag. 39 troviamo la storia di Orietta e del cinquino Saetta, a pag. 40 un particolare dialogo mette a confronto la 500 storica e quella nata nel 2007. Luciano Vitale traccia con la consueta ironia il profilo del patito dei motori a tutto tondo (41) e gli risponde idealmente Mara Depini con la prima puntata della "Cinquina Commedia", ovvero come si campa nei panni della moglie del cinquecentista sfigatato e per di più fiduciaro (42); la storia di "Gialletta" salvata dalla rottamazione è a pag. 44, mentre a pag. 45 riproponiamo ancora il questionario per partecipare al sondaggio su 4piccoleruote: non mancate di farci pervenire le vostre risposte! Seguono le rubriche "500&Arte", "500 International" (con notizie da Australia, Giappone, Lituania, Thailandia...), "Album". A pag. 54 l'analisi del libretto di uso e manutenzione affronta ancora l'impianto elettrico. Vi invitiamo a prestare particolare attenzione alle pagine 56-57, dedicate all'ASI, alla Commissione Tecnica ed al Registro, che sono state rinnovate nei contenuti e con un ulteriore miglioramento della chiarezza.



### Reader's guide

This issue of 4PiccoleRuote is a very rich one! After the usual introduction of our president Stelio Yannoulis, an intervention by the founder of the Club Domenico Romano and the presentation of the first edition of the Guide "Punto Amico" (page 2), we have the honour of reading an article of the famous writer Luca Goldoni. You will also find an interview to one of our most active VIP members: the showman Renzo Arbore (p. 4). Do you want to know more about the headquarters? Who are the people who work there and take care of the subscriptions and all the members' questions? Read the article on page 6! In March a delegation of the Club was in Turin for the re-opening of the great "Museo dell'Automobile" and the exposition dedicated to the 150<sup>th</sup> anniversary of the Union of Italy: read all about it on page 8. The international meeting of Garlenda is getting closer... learn all about it on page 10: for updates keep an eye on our website [www.500clubitalia.it](http://www.500clubitalia.it) where you can also find the subscription form in English. At page 12 you will find a reportage about the cultural meetings that have taken place at the Museum Dante Giacosa this spring, an in-depth about the book "Tutti i colori della 500" (page 13) and the presence of the Club at the biggest car shows: Automotoretrò at Turin (p. 14) and others at Ferrara, Forlì (p. 16) and Rovigo (p. 17). After that, an overview of some of the meetings all over Italy: La Thuile (18), San Giacomo di Roburent and Ceva (19), Saluzzo (20), the visit at Brumm (21), Ceriale, Cavallino Treponti (22), the tour at Montecucco DOC (at page 23 the article of Vittorio Introcaso,

RAI journalist), Empoli and Vitolini (24); and moreover "500 assault" at Ancona and the participation at "Colle Mar-athon" (25); on page 27 you will read about San Valentino Torio and the opening of the meeting point of the committee of Reggio Calabria; after that the meeting in Crispiano (27), the drive between Corleone and Giuliana (28), the meeting in Ortigia-Siracusa and the new year's dinner of the committee of Belpasso-Paternò (29). This section ends with an event in Modica (30) and the participation of Fiat 500 Club Italia at the National Meeting of Volunteers UNICEF in Florence (31). "500 Stories" begins with a "twinning" between 500&radio (36); on page 39 you can read the story of Orietta and the 500 Saetta; on page 40 a dialog that compares the old 500 with the new one born in 2007. Luciano Vitale describes the real passionate portrait with his usual ironic attitude (41) and Mara Depini replies with the first episode of "Cinquina Commedy", the survival adventures of the wife of a real 500 fan. You can find the story of Gialletta, a 500 saved from scrapping. At page 45 you will find a questionnaire to help us improve this magazine. The next pages are dedicated to 500&Art, 500 International (with fresh news from Australia, Japan, Thailand, Lithuania...) and "Album" with photographs from our members. At page 54 the technical section will describe the electric system. We invite you to pay attention at pages 56 and 57, where you can find renewed information about ASI, Technical Commission and Historical Registry.



Via Roma 90 - 17033 Garlenda (SV)  
tel. 0182.582282 • fax: 0182.580015  
c.c.p. n. 10786176  
e-mail: [info@500clubitalia.it](mailto:info@500clubitalia.it)  
[www.500clubitalia.it](http://www.500clubitalia.it)

**4piccoleruote**  
**Direttore responsabile:** Romano Strizioli  
**Redattrice:** Stefania Ponzone  
**In Redazione:** Francesca Caneri, Roberto De Capitani  
**Grafica e fotocomposizione:** Daniele Griggio • Marco Garofalo • Albenga  
**Stampa:** Alma Tipografica

+ notizie su [www.500clubitalia.it](http://www.500clubitalia.it)



#### ORGANIGRAMMA

**Presidente:** Stelio Yannoulis (051.6146212)  
**Vice Presidente:** Alessandro Scarpa (331.6263880)  
**Segretario:** Danilo Cosci (333.2063732)  
**Vice Segr.:** Luigi Rigolli (010.413880)  
**Consiglieri:** Domenico Facchini (338.3159753), Maurizio Gherardi (338.8559473), Carlo Giuliani (347.1061434), Giuseppe Pellegrino (0972.31903), Piero Rubeo (06.2153181)  
**Presidente Fondatore:** Domenico Romano (0182.582282 - 334.1539102)  
**Presidenti Onorari:** Franco Cerva (0182.582282), Silvia Depaoli (011.19706423 - 334.1161054), Marino Ribet (0121.58340)  
**Presidente Pro Loco:** Fabrizio Amerio (335.5372389)  
**Probiviri:** Lorenzo Ingrassia (0923.736881), Alessandro Marinangeli (338.3600264), Mauro Paire (339.2639051), Giuseppe Cabona

(0185.91275), Francesco Cappato (0182.582282)  
**Revisori dei conti:** Luigi Fratepietro (0182.559115), Bruno Fadda (0182.559024), Mario Ferrando (010.7492415), Paolo Pizzo (0182.20446), Giancarlo Tassisto (0182.582282)  
**Commissario Tecnico e Conservatore del Registro:** Enrico Bo (011.5534057 - fax 011.19716336)  
**Conservatore del Museo:** Ugo Giacobbe (0182.582282 - [u.giacobbe@500clubitalia.it](mailto:u.giacobbe@500clubitalia.it))  
**Vice-Conservatore del Museo:** Carlo Giuliani (019.807124-347.1061434).  
**Segreteria:** Valentina Beffi, Francesca Caneri, Roberto De Capitani, Elena Gottardo, Daniela Schivo, Samantha Simone, Monica Tassisto  
**Addetti stampa:** Stefania Ponzone (0182.582282 [s.ponzone@500clubitalia.it](mailto:s.ponzone@500clubitalia.it)), Fabio Fabbriatore (333.8913212 [f.fabbriatore@500clubitalia.it](mailto:f.fabbriatore@500clubitalia.it)).

! Le foto sono tratte dall'archivio del Club e/o inviate dai soci e sono spesso a carattere amatoriale. La qualità, quindi, talvolta può non essere perfetta. Tutto il materiale per la rivista va inviato a [s.ponzone@500clubitalia.it](mailto:s.ponzone@500clubitalia.it).

QUATTROPICCOLERUOTE





# Obiettivo 30.000

Per festeggiare degnamente il 30° anniversario della fondazione del nostro Club, nel 2014, sarebbe bello arrivare a 30.000 soci. È un obiettivo possibile, dato il numero di 500 ancora in circolazione e date le caratteristiche del nostro sodalizio.

## Ma qual è la strada da seguire?

- 1) **Si può innanzitutto partire da chi è già nostro tesserato**, con una attenta opera di fidelizzazione, comprendendo ad esempio i motivi che portano alcuni cinquecentisti a non rinnovare l'iscrizione.
- 2) **Dobbiamo continuare a sostenere l'azione dei fiduciari**, nostra validissima rappresentanza sul territorio, affinché incrementino la presenza sui giornali, radio e televisioni della loro zona per far conoscere il Club.
- 3) **Dobbiamo puntare ad offrire sempre nuovi servizi**, (assicurazioni, rete Punto Amico e altro).
- 4) **Organizzare raduni di buon livello** che diano la massima soddisfazione ai soci ed una positiva immagine del Club.
- 5) **Dobbiamo evitare l'autoreferenzialità e riprendere l'entusiasmo** degli inizi, quando, ad ogni cinquecentista che incontravamo, parlavamo del nostro Club, in modo che ciascuno di noi si senta chiamato in prima persona ad essere un promotore della nostra associazione.

Domenico Romano

# APPUNTI DI VIAGGIO

## Aggiornamenti sulle attività del Club

>Stelio Yannoulis

Il numero di marzo-aprile di 4piccole-ruote è arrivato in ritardo presso le case di voi soci e ce ne scusiamo: abbiamo applicato le nuove disposizione postali ed il viaggio all'interno della burocrazia non ha mai tempi certi, ma sicuramente lunghi.

Come avrete notato, ora la nostra rivista è custodita all'interno di una busta di carta riciclabile: siamo ecologisti convinti nei fatti e non solo nelle affermazioni di principio.

Il 12 febbraio, nell'ambito di Autometrotrò a Torino, presso lo stand ASI è stato presentato il libro del nostro commissario tecnico Enrico Bo "Tutti i colori della 500". È stato un importante avvenimento che ha suscitato molto interesse nel pubblico partecipante. Il libro tratta con grande meticolosità e precisione l'abbinamento degli interni con il colore della carrozzeria: la ritengo un'opera imperdibile per chi ama la propria auto originale.

È acquistabile presso i nostri canali di distribuzione (sito internet/fax/telefono) ed al fine di contenere le spese di spedizione, sollecitate il vostro fiduciario di zona ad averne un certo numero presso il Coordinamento.

È il secondo libro da noi pubblicato come "500 Club Italia Edizioni" dopo "La favola del Cinquino", realizzato al fine di dare un contributo reale all'Unicef. Un'altra iniziativa culturale sarà la sedu-

...le nostre vetture...

possono dare il meglio di sé insieme ai loro orgogliosi proprietari...

ta di omologazione ASI a San Pellegrino Terme (BG) il 17 settembre 2011, seguita il giorno successivo dal Concorso di Eleganza. Attendiamo le proposte di parte-

cipazione per creare un contesto unico e quasi irripetibile.

Mentre scrivo queste note siamo ai primi di aprile, i dati relativi al tesseramento alla fine di marzo sono buoni, leggermente superiori a quelli dello stesso mese del 2010. Naturalmente dobbiamo tutti impegnarci al fine di ripetere e superare l'ottimo risultato dello scorso anno.

Con la primavera siamo entrati nel periodo dei raduni: le nostre vetture, dopo il meritato riposo invernale, possono dare il meglio di sé insieme ai loro orgogliosi proprietari.

Il Club metterà particolare attenzione per celebrare – proprio in occasione di alcuni raduni – il 150° dell'Unità d'Italia, fino ad arrivare al Meeting di Garlenda. L'impegno del Club è nell'organizzare eventi che soddisfino chi è già socio e convincano altri appassionati ad unirsi a noi.

Un cordiale saluto a tutti e spero di incontrare molti di voi durante le nostre manifestazioni.



# La Guida Punto Amico

È in uscita la Guida Punto Amico 2011:

non più un opuscolo a supplemento di "4piccoleruote", bensì un vero e proprio libro, con tutto ciò che bisogna sapere per conoscere il nostro Club e le sue molte attività, interessanti informazioni di carattere turistico sulle 20 regioni italiane e naturalmente centinaia di indirizzi delle aziende amiche del cinquecentista, per trovare sempre – in ogni angolo del Paese – chi opera con serietà, professionalità e cortesia riservando condizioni di favore ai soci del:

Fiat  Club Italia 



UN RITRATTO DELLA 500, SCRITTO PER I NOSTRI LETTORI,  
DALLA PRESTIGIOSA PENNA DI LUCA GOLDONI

# COL PRIMO STIPENDIO COMPRAI UNA TOPOLINO IMMATRICOLATA AD ADDIS ABEBA NEL 1935

>Luca Goldoni

Fiat 500. Due riflessioni iniziali sul suo ruolo storico. 1) È stata la prima macchina dell'emancipazione femminile, nel senso che le mogli non dovettero più elemosinare l'auto del marito. 2) Rappresentò la vettura del benessere consolidato perché fu la prima vera "seconda macchina".

La 500 era nipote della Topolino e lo dico con un certo gusto perché a metà anni '50, con il mio primo stipendio acquistai una "balestra corta" di seconda, anzi di dodicesima mano. Il suo libretto sembrava un elenco telefonico: il primo proprietario l'aveva comprata nel 1935 ad Addis Abeba. Il dodicesimo doveva essere un maniacco della personalizzazione: tra i tanti accessori, trovai anche quell'aggeglio allora molto di moda: una specie di miniparabrezza a metà cofano per deviare l'aria e impedire che i moscerini si spacciassero sul vetro. Lo feci togliere per decenza: in quarta non superavo i sessanta e non si spiacciavano nemmeno i moscerini suicidi. La 500, rispetto alla Topolino, era pura fantascienza, perché non si trattava di una due posti più cuccia del cane, ma di una vera quattro posti (dietro ci stavano comodi i bambini, oppure due nonni martiri).

Apparteneva a un mondo semplice e civile in cui si diceva pane al pane e utilitaria all'utilitaria. Oggi si chiamano tutte city car e nessuno ha più il coraggio di battezzarle utilitarie, anche perché hanno l'aria condizionata e il navigatore satellitare come le ammiraglie.

Pochi altri modelli hanno rivestito un punto di svolta nel costume nazionale come la 500: oltre a icona del riscatto femminile e dello status symbol familiare – cui ho prima accennato

– la macchinetta si lasciò docilmente trasformare in mostro da competizione. Non esisteva ancora il dio turbo, ma bastava abbassare la testa di quel motorino a due cilindri, lucidare i condotti, dipingere due strisce rosse sulla capote, montare le ruote larghe, alzare un po' il cofano del motore posteriore e si entrava nella leggenda. Così piccola e così cattiva. Se Mickey Mouse fosse nato trent'anni dopo avrebbe fatto le corse su una 500 truccata.

Come del resto hanno fatto schiere di americani che oggi danno vita a decine di club e curano la macchinina come un trumeau e affrontano costose trasferte per venire in Italia e partecipare ai raduni di cinquecentisti.

Chiudo con due risvolti erotici: 1) i primi modelli avevano gli sportelli che si aprivano controvento e, nello scendere le donne erano costrette a scomporsi un attimo, rivelando preziose penombre. Così nei parcheggi delle scuole o dei supermarket stazionavano gruppetti di maschi in attesa paziente. Erano i candidi progenitori dei guardoni del Grande Fratello. 2) I ragazzi che fino ad allora si erano amati "contre les portes de la nuit", fregavano la 500 alle madri (o se la facevano

prestare) e procedevano sul divanetto, facendo sobbalzare la macchina come nel mitico spot sulle sospensioni, delle coccinelle innamorate.



## Luca Goldoni biografia

**TRE MILIONI DI COPIE.** Durante la sua carriera di giornalista, Luca Goldoni ha fatto il cronista di nera, poi l'inviato di guerra, infine l'osservatore di costume. Già opinionista del *Corriere della Sera*, scrive ora per *Il Resto del Carlino*. Tiene una rubrica di commenti su *TV Sorrisi e Canzoni*. Fra i molti suoi libri: *Lei m'insegna, È grido l'abito scuro* e *Cioè* (Mondadori), *Maria Luigia donna in carriera*, *Italia al guinzaglio*, *Il sopravvissuto* (Premio Fenice Europa), *Garibaldi, l'amante dei due mondi*, *Vita da bestie* (Premio Cimitile 1999), *Una bestia per amico*, tutti editi da Rizzoli; inoltre ha scritto *Se torno a nascere* pubblicato nel 1981 per la Mondadori. Ha ricevuto diversi premi tra i quali si segnala il Libro d'oro, per aver superato i tre milioni di copie vendute con i suoi titoli. È famoso per aver attribuito a Nilla Pizzi il titolo di Regina della canzone italiana. (r.s.)

QUATTROPICCOLERUOTE

# ARBORE E LA 500

## SIMBOLI DI "ITALIA 150"

**“La piccola grande auto è l'espressione della genialità italiana. La mia fu una generazione coetanea della simpatica utilitaria. L'Italia malandata del dopoguerra fu rimessa in marcia dalla nostra macchinina”**

>Romano Strizioli

La Fiat 500 è centrale in questi festeggiamenti di "Italia 150" e Renzo Arbore, il grande uomo di spettacolo, ne è il perfetto interprete. Cosa meglio, quindi, che festeggiare la Nazione che già Dante, Petrarca e Machiavelli preconizzavano secoli prima della sua unificazione, alzando a simbolo del secolo e mezzo di unità nazionale proprio il Cinquino e Arbore, che col nostro Club ha stabilito un simpatico rapporto, quasi a trovare quegli ulteriori motivi che da molto tempo lo legano alla piccola grande auto che ha aiutato gli italiani a crescere.

Raggiungiamo l'attore e musicista (lui ci tiene ad essere definito suonatore jazz di clarinetto, anche se la sua fama è legata al suo genio di talent-scout e di comunicatore televisivo) durante una sua tournée in Italia. È subito disponibile a scambiare impressioni ed idee ed è compiaciuto della nostra intenzione di dedicargli idealmente questi 150 anni unitari, assumendolo come simbolo di questo percorso storico. Un percorso, naturalmente, ricoperto a bordo della 500.

«Io considero la 500 quale espressione della genialità italiana. È il risultato di chi riesce nella vita e nella storia a fare di necessità virtù. Lo posso dire io che ho vissuto appieno la generazio-

ne che interveniva sulla scena proprio negli anni della Ricostruzione e del Boom economico. Quella, lo ripeto con piena convinzione, fu una generazione benedetta».

Arbore si accalora, anche se non perde mai la misura e la compostezza del suo stile: «Fu benedetta quella generazione perché, messa a dura prova, seppe impegnarsi, lavorare, raggiungere risultati di grande cambiamento e miglioramento sociale. Noi di quella generazione abbiamo voluto e vogliamo molto bene alla "macchinina" con la quale abbiamo conquistato quella autonomia e quella libertà che in quegli anni non erano certo assicurate. Allora pensavamo a ricostruire un'Italia malandata. Quella fu una generazione meravigliosa per il nostro Paese».

Arbore e la 500, quindi, simbolo di un'Italia che ha saputo imporsi anche a livello internazionale, simbolo di quel "made in Italy" che oggi la globalizzazione un poco offusca ma che comunque non cancella. Anzi ne fa una sfida ed una direzione di marcia.

«Ricevo regolarmente la vostra rivista, 4piccoleruote, che mi dà elementi per rinforzare la mia passione per la 500 che ha motorizzato gli italiani, con quel pizzico di simpatia e quel piglio sbarazzino che ce la fa amare. Prima c'era la Balilla, ricordo, ma non era un'auto molto democratica, era una

vettura per gente benestante. La democrazia è stata mettere a disposizione di quasi tutti una quattro ruote che ha voluto dire mobilità, libertà, che ha aperto nuovi orizzonti».

Continua il creatore di "Quelli della notte": «È un regalo che mi fate, quello di riconoscermi con la 500 simbolo dei vostri festeggiamenti di Italia 150. Non smetterei mai di parlare della



**IL PLAID GALEOTTO** Privilegiati i rapporti di Arbore con il Fiat 500 Club Italia. Il 24 settembre 2004 gli è stato conferito il titolo di "Personaggio dell'anno". L'artista (proprietario di una F del 1970, verde acqua, acquistata da Gabriele D'Annunzio, nipote del Vate) è molto apprezzato quando si esibisce in alcune sue canzoni. Fra i gadget donatigli, anche un "plaid messicano" venduto, a completamento del corredo ai cinquecentisti, con le prime 500 che non avevano ancora il sedile ribaltabile. Arbore è stato anche festeggiato il 10 agosto 2010, mentre si trovava in tournée a Sanremo, da una delegazione del Club.



500... Ricordate? C'erano famiglie che vi si imbarcavano in quattro, cinque persone e si raggiungeva appena possibile il mare, persino le località di montagna. E ancora oggi piace ai giovani perché è una utilitaria spiritosa, vivace, ed offre, non dimentichiamolo, la possibilità di un approccio intimo. È stata uno strumento che moltissimi di noi tengono nel loro cuore e che ci ha educato sentimentalmente».

Renzo (così, noi della 500, possiamo chiamare Arbore?) ribadisce: «È veramente un regalo che mi fate. Bravi, bravissimi...». E ad una nostra domanda non esita a rispondere: «Perbacco se ho la 500, sempre liscia a nuovo.

**TUTTO INIZIÒ CON LA RADIO** - Lorenzo Giovanni Arbore è figlio di un medico e di una casalinga. Cominciò a distinguersi proprio a Foggia, dove è nato nel 1937. Nella sua poliedrica attività ha riscosso successi in vari campi: memorabili le trasmissioni radiofoniche con Gianni Boncompagni. È stato attore e regista cinematografico ("Il pap'occhio", 1980; "FF.SS.", 1983). Indimenticabili le sue trasmissioni televisive (fra tutte "Quelli della notte", 1985). Ha avuto il merito di lanciare personaggi fra i quali Roberto Benigni, Giorgio Bracardi, Mario Marengo, Marisa Laurito, Nino Frassica, Milly Carlucci, Daniele Luttazzi. Renzo Arbore è "l'autorevole ambasciatore dello stile italiano nel mondo".

Di che colore è? È color acqua marina. Una grande presenza per me...».

Il presidente fondatore del nostro Club, Domenico Romano, che, a nome del Fiat 500 Club Italia, aveva insignito Arbore del titolo di "Personag-

gio dell'anno 2004", afferma: «Arbore è il testimonial ideale della 500: pur essendo un grande artista conosciuto in tutto il mondo, come i cinquecentisti ama l'essenziale e preferisce essere anziché apparire».





Daniela



Elena



Roberto



Valentina



Samantha



Francesca

# LE GAMBE VELOCI DELLA SEGRETERIA

**È l'arma segreta del nostro sodalizio. Funzionalità. Naturalezza. Roberto: "C'è il pro e c'è il contro". Una massiccia continuità di orario. Yannoulis: "Professionalità e impegno".**

## >Romano e Daniele Strizioli

Dicono che ogni organizzazione di successo abbia una sua arma segreta. Se anche il Fiat 500 Club Italia ce l'ha, direi che non è neppure tanto segreta... Sì, perché il sodalizio si avvale delle "gambe" di una Segreteria che unisce funzionalità e naturalezza, gioventù e voglia di confrontarsi. Così, là dove quasi tutte le associazioni presentano lentezze ed indecisioni, là dove gli orari sono ristretti e le

risposte ci mettono poco a diventare impazienti, nella Segreteria del nostro Club, a Garlenda, non ci sono lentezze, non ci sono indecisioni, c'è un orario che copre sei giorni alla settimana, c'è voglia di confrontarsi.

La grande stanza ove sono ospitate le segretarie, coordinate da Daniela Schivo, è di forma rettangolare. Le postazioni con i desks dei computer sono ricavate tutto attorno al blocco delle scaffalature centrali.

È una Segreteria, quella di Garlen-

da, che è molto cresciuta, seguendo l'aumentare degli iscritti: i 2 mila 907 soci del 2000 sono diventati alla fine dell'anno scorso la bella cifra di 21 mila 84 (i soci ASI 2010 assommano a 3 mila 870). A vederla lavorare viene in mente la filosofia che aveva portato Giacosa a progettare la Bicilindrica: con un minimo di materiale, il massimo della resa.

Resa che si misura soprattutto con i problemi relativi alle iscrizioni e alle mansioni generali. Della squadra fa

## PRONTO, QUI PARLA IL FIAT 500 CLUB ITALIA DI GARLENDIA

Ecco i componenti della Segreteria:

**Valentina Beffi** (merchandising) [shop@500clubitalia.it](mailto:shop@500clubitalia.it)

**Francesca Caneri** (marketing e supporto ufficio stampa, Punto Amico) [marketing@500clubitalia.it](mailto:marketing@500clubitalia.it)

**Roberto De Capitani** (informatica, gestione del sito) [relazioni.esterne@500clubitalia.it](mailto:relazioni.esterne@500clubitalia.it)

**Michele Gallione** (pratiche ASI e archivista del Registro Storico a Torino) [sociasi.registro@500clubitalia.it](mailto:sociasi.registro@500clubitalia.it)

**Elena Gottardo** (raduni) [segreteria@500clubitalia.it](mailto:segreteria@500clubitalia.it)

**Daniela Schivo** (capoufficio, rapporti con i dirigenti ed i fiduciari) [amministrazione@500clubitalia.it](mailto:amministrazione@500clubitalia.it)

**Samantha Simone** (contabilità) [contabilita@500clubitalia.it](mailto:contabilita@500clubitalia.it)

**Monica Tassistro** (gestione soci ASI) [sociasi@500clubitalia.it](mailto:sociasi@500clubitalia.it)

## ORARI NEI QUALI LA SEGRETERIA RISPONDE AL TELEFONO

**Dal 1 aprile al 30 novembre:**

dal lunedì al venerdì dalle 9 alle 12 e dalle 15 alle 18; il sabato dalle 9 alle 12.

**Dal 1 dicembre al 31 marzo:**

dal lunedì al sabato dalle 9 alle 12, il martedì e giovedì dalle 15 alle 18.



Monica



Michele

parte, a latere, ma nello stesso tempo "interconnessa" profondamente, Stefania Ponzone, che nella sua funzione di addetta stampa e di redattrice di 4piccoleruote, co-curatrice del sito e collaboratrice col Museo, trova spunti e sinergie proprio conoscendo il minuto funzionamento.

Proviamo ad aggirarci fra le postazioni e chiedere alle "ragazze" (la fascia di età è quella della trentina) cosa viene loro spontaneo di suggerire agli interlocutori, cogliendo anche questa occasione per rendere più semplificati i rapporti. Iniziamo con Monica: «È importante che i soci si attengano alle istruzioni che sono state fornite o che si possono leggere su rivista e sito; ma, in caso di dubbi, siamo a disposizione per tutti i chiarimenti». C'è poi Roberto, unico maschio fra

tante donne («Essere l'unico uomo ha il suo pro ma anche il suo contro»): «Consultate il nostro sito internet e segnalateci eventuali malfunzionamenti, cose che possono essere migliorate od integrate; utilizzate la posta elettronica per comunicare con noi». Francesca afferma: «Ricordiamo che l'ufficio è attivo tutto l'anno. La bella stagione certo ci impegna con il Meeting di Garlenda e le altre manifestazioni, ma uno dei momenti di maggior lavoro è nel periodo dicembre-marzo, quando vengono effettuate le iscrizioni».

Osserva Elena: «Compilare il calendario raduni è come realizzare un puzzle con tanti pezzi! Per informare bene è importante che gli organizzatori siano celeri e precisi nel comunicarmi date, luoghi e modalità di partecipazione». I rapporti fra colleghi sono anche caratterizzati da comunanza di interessi:

musica, lettura, fotografia... Daniela suggerisce: «Al di là del lavoro, una cosa che ci accomuna è che siamo tutti amanti degli animali, possediamo cani, gatti e persino un cavallo, e, adesso che andiamo verso l'estate, rinnoviamo il nostro appello contro il fenomeno degli abbandoni...». Ricordiamo che dello staff fa parte anche Michele Gallione, che lavora nell'ufficio di Torino, a fianco del nostro commissario tecnico Enrico Bo. Il nostro presidente Stelio Yannoulis così commenta: «La Segreteria è senz'altro una delle cose migliori del nostro Club. C'è in questo team qualità professionale e impegno. La loro massiccia continuità di orari è il nostro miglior biglietto da visita. Ringraziarli per i risultati non è un apprezzamento retorico ma un atto di riconoscenza mista ad una viva simpatia».

## RACCOLTA DELLE EMAIL DEI SOCI

**Si invitano tutti i soci che non lo avessero già fatto a comunicare alla Segreteria il proprio indirizzo di posta elettronica.** Questo strumento, efficace ed economico, permette di migliorare ulteriormente le comunicazioni del Club con i propri associati e consente di mettere in campo nuovi servizi.

Anche la Redazione di 4piccoleruote invita a privilegiare la posta elettronica per inviare i contributi per la rivista o chiedere informazioni, perché si facilitano tutte le ope-

razioni di gestione di articoli e foto, nonché le ricerche. Si ricorda inoltre ai soci che, in caso di mancata ricezione della rivista, possono richiedere un nuovo invio alla Segreteria e, se il problema si ripete, è bene verificare (sempre con la Segreteria) che l'indirizzo registrato nel database del Club sia corretto e completo.

È poi possibile comunicare un indirizzo alternativo, al fine di garantire un più sicuro recapito non solo di 4piccoleruote ma, ad esempio, anche della tessera e dei gadget annuali.



# QUI SI È FATTA L'ITALIA...

Mazzini,  
Garibaldi, Cavour...  
ed il cinquino

>Stefania Ponzone e Lucia Fresia

scono il susseguirsi degli eventi, sia in senso tematico: la religione, l'istruzione, l'agricoltura, l'industria, l'emigrazione, la guerra, la politica, i consumi, lo spettacolo, i trasporti...

Ci "perdiamo" piacevolmente nei grandi spazi, cogliamo gli spunti di riflessione e

scono di cogliere i discorsi delle autorità, ma forse le parole qui sono superflue... si scalpita per iniziare il giro!

È stato emozionante poter rivedere le stesse auto già apprezzate in visite precedenti affiancate da molti nuovi inserimenti, rivivere nei creativi allestimenti



Un sole finalmente primaverile ci accoglie in una Torino che mostra alle sue finestre tante bandiere tricolore. Passiamo accanto al Museo dell'Automobile mentre si sta concludendo la visita del presidente della Repubblica Giorgio Napolitano: noi abbiamo l'invito per l'inaugurazione del pomeriggio, perciò decidiamo di trascorrere la mattinata gustandoci la mostra "Fare gli italiani - 150 anni di storia nazionale" alle Officine Grandi Riparazioni. Già il contenitore - le enormi strutture che servivano alle riparazioni dei treni - è un affascinante esempio di archeologia industriale felicemente recuperato.

Entrando, veniamo accolti dai busti dei "Padri della Patria" e da una selezione di splendidi dipinti a tema risorgimentale. Poi, una cavalcata - con un sapiente uso della multimedialità mescolata agli oggetti reali, tangibili - lunga 150 anni, organizzata sia in senso strettamente cronologico, con pannelli che scandi-

ci emozioniamo, ad esempio, davanti alla gigantesca rete colma di bagagli dei migranti oppure alle cupole dei paracadute sulle quali scorrono minacciose le ombre dei bombardieri in volo...

Arrivando ad affrontare la metà del Novecento, ci aspettiamo di incontrare lei, la 500: ed infatti la troviamo, assieme alla cugina 600 ed a tutti quei prodotti che hanno segnato gli anni del boom economico ed il colorato mondo di Carosello. Cosa ancor più gradita, è una "nostra" 500, o meglio del nostro socio torinese Giorgio Rota.

Proseguiamo il giro, cogliendo l'occasione per visitare anche le altre mostre presenti. Poi, dopo il pranzo, ci muoviamo per ritornare al Museo dell'Automobile. Troviamo una gran folla: gli invitati sono tanti, curiosi di vedere il nuovo assetto di questa importante struttura museale, che è evidentemente "mancata" ai molti appassionati del settore. La ressa ed il brusio ci impedi-



QUATTROPICCOLERUOTE

- ricchi di immagini - ambientazioni storiche, oggetti simbolo, suoni e colori che evocano ricordi che permettono di compiere un vero e proprio viaggio nel tempo. Ci si addentra infatti non solo nella storia dell'automobile, ma dell'intera epoca che va dalla fine dell'800 ad oggi, spingendosi con qualche idea anche nel futuro... chissà, forse verso le emissioni zero. Il viaggio parte dalle ricostruzioni delle macchine di Leonardo da Vinci





passando subito ai cavalli "fantasma" che trainano una carrozza vera propria, che a metà '800 veniva spinta da un motore a vapore di derivazione ferroviaria che poteva raggiungere gli 8 km orari! Si continua con la prima auto al mondo che nel 1899 ha superato la soglia dei 100 km/h: la Jamais Contente, con un motore non a scoppio, ma elettrico. Si procede nel "Garage del Futuro", dove si possono ammirare le evoluzioni tecnologiche e stilistiche che hanno accompagnato l'automobile attraverso i primi quarant'anni del '900, iniziando dall'entusiasmo dell'epoca futurista, che elevava l'auto e la velocità a simbolo di progresso, di potere, ma anche di sfida e di coraggio (come dimostra l'impresa del principe Scipione Borghese, che alla guida della sua Itala 35/45 HP nel 1907 vinse il raid Pechino-Parigi), passando attraverso la Prima Guerra Mondiale, durante la quale l'auto motorizzò l'esercito, come simboleggiato dal Taxi francese che portò le truppe alla Battaglia della Marna. Si prosegue negli anni '20 con la comparsa delle prime carrozzerie berlina dalle forme più morbide ed aggraziate (segnale della crescente emancipazione femminile) e con il razionalismo durante gli anni '30: grazie al progresso industriale, l'auto migliora sotto il profilo tecnico e, in parallelo con il grande sviluppo della rete stradale ed autostradale, diventa utilitaria. Ed intanto influenza l'arte, la moda ed il costume.

Lo scoppio della Seconda Guerra Mondiale segna un punto di svolta. Ma, dopo il buio della distruzione, comincia la ricostruzione, un periodo di ricrescita, di speranza in cui elaborare nuovi progetti, inseguire nuovi sogni e darsi nuovi obiettivi.

Nulla meglio dell'automobile, simbolo di velocità, libertà e progresso poteva prestarsi ad essere plasmata sotto questo slancio creativo. Proprio nel secondo dopoguerra infatti fioriscono modelli come la splendida Granturismo Cisitalia del 1947 esposta anche al MoMA di New York, sportive come la Fiat Turbina del 1954 di derivazione aeronautica, microcar come la Acma Vespa simpaticamente esposta come un modellino che esce dalla sua scatola di cartone. Queste sono le premesse per il cosiddetto "miracolo economico", che trasforma l'Italia da paese agricolo in industriale. Alla metà degli anni '50 per la prima volta anche la classe operaia può accedere alla maggior parte delle nuove tecnologie che si vanno diffondendo, diventando simbolo di benessere e di felicità come il frigorifero, il televisore, la lavatrice, la macchina fotografica, il frullatore, il telefono e naturalmente... l'automobile!

Proseguendo la visita del Museo di Torino, troviamo tutto questo semplicemente passeggiando tra una 600 multipla vicina ad una Lambretta ambientate per l'occasione di una gita fuori porta, una rivoluzionaria Citroën DS, fino ad arrivare alla Mini, passando attraverso la 2CV in allestimento "figli dei fiori" ed il Furgone Bully VW adottato dai giovani hippy, qui presentato in un originale spaccato. Naturalmente tra queste pietre miliari della storia dell'auto non poteva mancare la nostra mitica 500, presente con due esemplari, una F bianca e la D che fu di proprietà del presidente della Repubblica Sandro Pertini, piazzata al centro di un'ampia scenografia, il cui pavimento rappresenta una veduta aerea della città

di Torino contornata dalle Alpi innevate. Sopra al tettuccio del cinquino svetta la Mole Antonelliana a rappresentare la 500 e la Fiat come eccellenza italiana nel campo automobilistico. Ci è spiaciuto però cogliere il non perfetto stato di conservazione, testimoniato dalla ruggine che affiora dal sottoporta, ed infastidisce un po' la mascherina anteriore rotta (ok la conservazione, ma forse poteva essere ripristinata con un pezzo originale). Inoltre poteva essere applicata una targa a riproduzione di quella dell'epoca in cui il Presidente la utilizzava su e giù per l'entroterra savonese. Lui, Pertini, è forse il grande assente: sarebbe stato opportuno un pannello con una foto che lo ricordasse accanto od a bordo alla sua vettura. Sentimentalismo? Forse è solo credere che il valore di un'auto d'epoca non stia solo nel suo buon restauro, ma anche nella conservazione della memoria storica che tale veicolo porta con sé.

Il viaggio nel Museo continua con auto da corsa, motori che testimoniano i progressi tecnologici, alternando auto di lusso, di design, sportive ed utilitarie, danzando tra storia e futuro, tra romantici ricordi e stuzzicanti idee al suono di una musica equilibrata ma davvero emozionante... come il suono di un motore.

Nello scorso numero di 4PR, l'articolo che anticipava la notizia della riapertura del Museo torinese si chiudeva con la proposta di dotare il nostro Museo Multimediale di Garlanda di un DVD sulla nuova realtà per dare modo ai nostri visitatori di poterla apprezzare, anche se solo virtualmente. Ottima idea! Ma ribaltiamo la questione: perché non proporre noi un DVD da proiettare, magari proprio accanto alla 500 D del 1962 che fu del Presidente Pertini, che faccia conoscere il "Dante Giacosa" ed illustri i vari modelli di cinquino? Così i visitatori potrebbero avere qualche informazione e curiosità in più sulla mitica bicilindrica che ha motorizzato gli italiani, facendosi magari venire la voglia di approfondire l'argomento con una bella gita a Garlanda...

**Nella pagina precedente: la 500 del socio Giorgio Rota all'interno della mostra "Fare gli italiani"; una simpatica "testa" che rappresenta il Piemonte (con cinquino); la facciata del Museo dell'Automobile adornata con il tricolore ed un cinquino molto... "verde". In questa pagina: da auto ad oggetto di design; la F bianca (foto S. Ponzone, S. Pezzana).**

**In the previous page: the Fiat 500 of our member Giorgio Rota at "Fare gli Italiani" show; the head represents Piedmont region (with Fiat 500); the front facade of the "Museo dell'Automobile", decorated with an Italian flag and a very "green" 500. In this page: from car to design object; the white 500F.**



## XXVIII MEETING INTERNAZIONALE

1-2-3-luglio 2011 – Francia Paese d'onore



**Il grande carosello all'Ippodromo dei Fiori; le famose torri di Albenga; Parco Villafranca, il cuore della manifestazione; i suggestivi portici di Pieve di Teco; tanta musica; il mare... a due passi!**

Sportivi, pigri, nottambuli, mattinieri, ghiottoni, amanti dell'arte, musicofili, spiaggia e basta, campeggiatori, agrituristi, cinquestellati, bambini, giovani, meno giovani, francesi, europei, extraeuropei, italiani... e... soprattutto patiti del cinquino... accomodatevi, ce n'è per tutti!

- **Quattro Band** con diversi stili, dal rock al folk ed al liscio.
- **Il più grande Acquapark** della Liguria.
- **Una discoteca** di grido.
- **Due escursioni** in due città polivalenti, Albenga e Pieve di Teco.
- **Un trekking** a piedi o a cavallo.
- **Country e Carribean** dance.
- **Carrozza a cavalli** di linea Sede Club, Parco Villafranca, Parco Serre, Sede Club.
- **Intrattenimento per bambini.**
- **Megashow con brindisi Asti** Spumante + cinquino il frollino.
- **Self service** con specialità enogastronomiche locali.
- **Venti ristoranti** nella Valle.
- **Un Centocinquantesimo dell'Unità d'Italia** come si deve!
- **Una welcome-bag** da urlò.
- **Un 500 shop** esclusivo.
- **Il Museo Multimediale** della 500 "Dante Giacosa".
- **Un annullo filatelico** dedicato.
- **Il più grande mercato** ricambi dedicato alla 500!



Ci sono già cento persone che stanno lavorando per voi!  
Benvenuti a Garlenda! Vi aspettiamo!  
Potrete verificare eventuali ulteriori arricchimenti:

**+ notizie su** [www.500clubitalia.it](http://www.500clubitalia.it)

*Il Direttore del Meeting*  
**Alessandro Scarpa**

**Ricordiamo che il numero massimo di vetture ammesse è 1.000 e le preiscrizioni (costo 20 euro) sono aperte fino al 20 giugno 2011, mentre il costo delle iscrizioni durante il Meeting è di 25 euro.**





# DI GARLEND A



## Inviare il presente modulo + fotocopia versamento di 20 €

sul ccp 10786176 (intestato a Fiat 500 Club Italia • codice IBAN del Conto Corrente Postale: **IT 05 U076 0110 6000 0001 0786 176**)  
al numero di fax **0182 580015** oppure via email a **segreteria@500clubitalia.it**

Vi preghiamo di compilare correttamente in STAMPATELLO questo modulo, in modo da metterci in condizione di offrirvi durante e dopo il Meeting un servizio migliore.

**Il sottoscritto** Cognome: \_\_\_\_\_ Nome: \_\_\_\_\_

Via: \_\_\_\_\_ Numerocivico: \_\_\_\_\_

Frazione/Località: \_\_\_\_\_

C.A.P.: \_\_\_\_\_ Città: \_\_\_\_\_ Prov.: \_\_\_\_\_

Data di nascita: \_\_\_\_\_ km percorsi dall'abitazione a Garlenda: \_\_\_\_\_

Telefono (obbligatorio) prefisso: \_\_\_\_\_ Numero: \_\_\_\_\_

Iscritto al Club: \_\_\_\_\_ Tessera numero: \_\_\_\_\_

Appartenente al Gruppo: \_\_\_\_\_

E-mail: \_\_\_\_\_

**Iscrive al XXVIII Meeting Internazionale Fiat 500 Bicilindriche e Derivate l'autovettura** Marca: \_\_\_\_\_

Modello: \_\_\_\_\_ Targa: \_\_\_\_\_

Data di prima immatricolazione: \_\_\_\_\_ Numero passaggi di proprietà: \_\_\_\_\_

La mia presenza è prevista nei giorni dal: \_\_\_\_\_ al: \_\_\_\_\_

**Dichiara** di accettare integralmente e senza riserve le regole di partecipazione al meeting e le indicazioni che perverranno dall'organizzazione; che l'autovettura iscritta è regolarmente immatricolata ed assicurata e conforme alla normativa del Codice della Strada; di impegnarsi al rigoroso rispetto delle norme del Codice della Strada in materia di circolazione; **di sollevare l'organizzazione del Fiat 500 Club Italia da ogni e qualsiasi responsabilità per eventuali danni, incidenti od altre anomalie occorsi prima, durante e dopo la manifestazione. I dati saranno trattati seguendo le disposizioni della legge 196/2003. Firmando se ne autorizza il trattamento.**



Firma \_\_\_\_\_

L'organizzazione del  
**XXVIII MEETING INTERNAZIONALE DI GARLEND A**  
del Fiat 500 Club Italia vi augura buon divertimento e **vi ricorda di rispettare**  
rigorosamente le norme del codice  
della strada.





# ANCORA SERATE AL MUSEO

## Si avvia alla conclusione il primo ciclo



>Ugo **Giacobbe** e  
Stefania **Ponzone**

Già tempo di bilanci per il primo ciclo di "Incontriamoci al Museo". Complessivamente possiamo dirci soddisfatti, visto che finora nessuna serata è andata deserta ed abbiamo avuto persino un pubblico "a distanza" grazie alla possibilità di seguire in streaming le conferenze. Unico "intoppo", l'annullamento della presentazione del libro "500 Disegni", in programma il 19 aprile, per alcuni piccoli inconvenienti che, sommati, ne avrebbero pregiudicato lo svolgimento: ci scusiamo con Alessandro Soncin e promettiamo che recupereremo appena possibile. Tornando al pubblico, qualche persona in più sarebbe stata gradita, anche se siamo consapevoli che molti amici – cinquecentisti e non – sono stati assenti giustificati. Inoltre bisogna ancora consolidare l'abitudine, l'idea dell'appuntamento fisso, del luogo aperto a tutti e non solo riservato ai soci. Ci lavoreremo su! Stiamo infatti già pensando al calendario dei prossimi incontri, che partiranno probabilmente in autunno, una volta chiusa la mostra fotografica, e l'intenzione è di variare il più possibile l'offerta di temi. Intanto, un complimento sincero va a tutti i relatori, che sono stati in grado di rendere gradevoli e comprensibili anche gli argomenti più tecnici. Come il nostro Enrico Bo, che il 22 febbraio ha presentato il suo "Tutti i colori della 500". Ma anche Marina Re, che con

simpatia ed autoironia ha raccontato come si vive la passione per i motori declinata al femminile, nel corso della serata dell'8 marzo che ha visto anche l'intervento del maresciallo dei Carabinieri Davide Chaia, che, con grande professionalità e sensibilità, ha spiegato come si può contrastare la violenza contro "l'altra metà del cielo", con strumenti che vanno da quelli culturali a quelli giudiziari, ma con alla base la necessità di un profondo cambiamento della mentalità corrente, anche da parte delle donne stesse.

Il 22 marzo Antonio Erario ci ha guidati nell'affascinante storia del marchio dello Scorpione, soffermandosi in particolare sul magico connubio Abarth-Zagato e raccontandoci quanto possa essere "avventurosa" la storia di una singola auto, con esemplari rari o rarissimi la cui "caccia" impegnerebbe anche Indiana Jones! Inoltre Antonio ci ha aggiornati circa l'iniziativa benefica legata al suo libro "Tutti gli scorpioni velenosi": il 13 maggio ci sarà l'inaugurazione della scuola in Perù che ha contribuito a costruire con i proventi dell'opera. Ne parleremo sui prossimi numeri. Molta curiosità e voglia di provare prima o poi un'esperienza tra cronometri, "radar", pressostati etc. etc. hanno caratterizzato la serata del 5 aprile con David Arlandi ed il tema delle gare di regolarità. Interessanti gli interventi provenienti dagli utenti del forum, di cui David è uno dei moderatori, e che ci seguivano tramite la webcam.



Nel momento in cui scriviamo si devono svolgere gli ultimi due appuntamenti: il 3 maggio con Giuseppe Palmeri ed i suoi viaggi attraverso i Paesi del Mediterraneo, il 17 maggio con "500, Cars&Comics" di Marco Timossi e Stefania Ponzone, libro realizzato con il materiale raccolto in occasione dell'omonima mostra, ospitata dal Museo nell'estate 2008.

**Dall'alto: Ugo Giacobbe ed Enrico Bo mostrano dettagli dei materiali degli interni della 500; l'intervento di Colomba Tirari dell'Unicef durante la serata dell'8 marzo; Davide Chaia e Marina Re; Antonio Erario; David Arlandi.**

# I colori vanno forte



Grande interesse tra gli appassionati sta suscitando il libro di Enrico Bo "Tutti i colori della 500", che ha debuttato a Torino, ma è stato presentato anche a Garlenda e Novogro e sta "girando" per le varie fiere di settore cui il nostro Club prende parte. Utile

strumento per un restauro nel pieno rispetto dell'originalità della vettura, ma anche "viaggio" documentato attraverso l'evoluzione del mezzo, un'evoluzione passata naturalmente anche per tinte e materiali.

Cuore del libro, le tabelle che descrivono minuziosamente gli abbinamenti carrozzeria/interni con una precisa scansione cronologica, di versione in versione e di modello in modello, accompagnate tra l'altro dai disegni e dagli schemi dei sedili anteriori e posteriori con tutta la terminologia (preziosa per

i neofiti dell'argomento, ma non solo). Non mancano i cenni generali sulle caratteristiche dei mezzi, tutti i numeri della produzione, le riproduzioni di documenti quali la dichiarazione di conformità e le targhette di punzonatura del veicolo. Ricordiamo che il libro è acquistabile (anche online su [www.500clubitalia.it](http://www.500clubitalia.it)) al prezzo scontato di 18 euro per i soci.

Come nota di colore – e stavolta è proprio il caso di dirlo! – durante la presentazione ad Automotoretrò, Enrico ha ricevuto in omaggio dalla fiduciaria di Cengio Lucia Fresia un modellino da lei realizzato che riproduce il cinquino "multicolor" della copertina del libro (un altro esemplare è stato donato al Museo).



## All the colours of the 500

Enrico Bo's ALL THE COLOURS OF THE 500, wants to help, if it is possible, those who want to restore their Fiat 500 and its following versions. The schedules in the book simplify the research in order to bring the car back to its original configuration. If it isn't possible to find the original colour of the car you can consult the schedules in the book in order to have the correspondences between the colors of the body and those of the inside upholstery. If you want to keep the car the nearest to the original one or if you desire to preserve its history, you will varnish it with the same colour of the latter. The car's frame, inclusive of the underbody and the wheel, has the same colour of the body. All versions of the car have the door panels in polyvinyl chloride. Silvia Depaoli's said: Enrico Bo's book, doesn't collect simply the matches of colours and bodies. The 500

is considered a little but great car. There are lots of fans who want to know everything about this everlasting myth. It is difficult to find technical information because there aren't specialized books or manuals. This book could be the first of a long series, because it would be possible to write an encyclopedia about this topic. It's amazing to think about the several versions realized during these 20 years of production.

Stelio Yannoulis' said that: This volume is useful for those who want to restore our loved 500. Our club has the purpose to spread our knowledge about the 500 to all the fans.

Roberto Loi's said that this is: A little book for a little car. The fiat 500's owners can use this support as their "Bible". Wishing a well-deserved success to the author, we hope that it will be other books like this in order to create a series.

## E la "Favola" continua...



Piace "La favola del Cinquino", così come l'idea di poter contribuire, tramite il suo acquisto, al sostegno dell'Unicef: chi non lo avesse ancora fatto, può richiederlo in sede

a Garlenda (prezzo di copertina 10 euro). Qui accanto vedete una foto della presentazione svoltasi a Ceriale (un grazie agli amici della Proloco ed allo staff dell'Osteria Nerea, che ha ospitato la serata) il 15 febbraio, ma sono in vista altri appuntamenti, come il 22 maggio a Bordighera (IM). Sulle altre presentazioni vi terremo aggiornati tramite il nostro sito.

**AUTOCARROZZERIA  
OFFICINA**

CENTRO  
RIPARAZIONE  
SOSTITUZIONE  
CRISTALLI



RESTAURO  
FIAT 500 E  
AUTO D'EPOCA

**MARIO DOGLIO**

VIA AURELIA, 266 - TEL. 0182/992406 - 17023 CERIALE (SV)  
SOCCORSO STRADALE  
Partita IVA: 00610450090



# 35.000 IN VISITA AD AUTOMOTORETRÒ

## Una decina le vetture del Club

>Silvia Depaoli

La XIX edizione di Automotoretrò si è svolta nei giorni 11-12-13 febbraio presso il Lingotto, antica sede operativa della Fiat ed ora principale centro espositivo della città di Torino con la famosa pista di collaudo sul tetto. Rispetto allo scorso anno è aumentata la presenza degli espositori che hanno attirato 35.000 visitatori nei tre giorni.

L'edizione di quest'anno è stata dedicata alle autovetture storiche elettriche ed è stata caratterizzata dalla mostra di 40 moto inglesi e da un'asta dei giocattoli per la prima volta proposta in Italia.

È stata incrementata la presenza degli "artigiani del restauro" che hanno attirato la curiosità del pubblico e l'interesse dei collezionisti, bisognosi dell'opera di questi veri artisti.

È stata incrementata la presenza degli "artigiani del restauro"...

Insieme a tante vetture prestigiose, non poteva di certo mancare lo stand del nostro Club e numerosi erano i modelli in esposizione: la 500 del 1957 colore blu 456 di Francesco Bueti; la 500 economica del 1960 di Andrea Alberto; la 500 Scioneri di Andrea Poletti; la 500 My Car T.A. di Gianmarco Bello; la 500 coupé Moretti di Giuseppe Palmeri da Genova; la 500 F otto bulloni del 1965 di Terenzio Gagliasso; la 500 Giannini N.P. di David Arlandi; la 500 L di Graziella Gallo; la 500 Jerry personalizzata rosso Ferrari di Valter Grasso. Infine, la 500 furgonata della presidente



onoraria, che ha svolto il suo consueto ruolo di "500 ripostiglio".

Nel corso della manifestazione è stata presente allo stand un'"artista della 500", Anna Gennaro, che ha esposto i suoi modellini personalizzati con vari disegni tratti dal mondo dei fumetti e ha realizzato alcune delle sue opere in diretta per i visitatori dello stand.

Sabato è stato presentato presso lo stand dell'ASI, alla presenza del presidente dell'Automotoclub Storico Italiano avv. Roberto Loi e del nostro presidente Stelio Yannoulis, il libro curato da Enrico Bo "Tutti i colori della 500", una guida molto accurata di tutti gli abbinamenti interni/colore della carrozzeria. Un libro che non potranno certo perdere i maniaci del restauro "originale".

Un grazie a tutti gli amici che hanno dato una mano allo stand: Ezio e Mariuccia Assente, Michele Gallione, Claudio Bertolusso, Luisella Marmo, Beppe Mocciaro, Elsa ed Enzo Cucciati, Domenico Piazzolla, Francesco Bueti, Francesco Tibaldi, Angelo Scoditti, Domenico Fiorenza, Camillo Lucenti, Fabio Bertarelli, Francesco Pala. In tutti i tre giorni uno spazio è stato dedicato agli utenti del forum, che si sono potuti finalmente conoscere "de visu", coordinati dal moderatore più famoso, David.

Arrivederci alla prossima edizione.





## Un amico ritrovato

È stato un piacere essere presente allo stand del Club allestito a Torino in occasione di Automotoretrò, ed aver avuto l'occasione di assistere al cordiale incontro di alcuni vecchi amici che si sono rivisti dopo tanti anni, non nascondendo una nota di evidente emozione. Si tratta di un gruppo di soci storici del nostro Club come Francesco Uliano di Castellamare di Stabia, Lorenzo Achilli, Sergio Boggione, Federico Moioli e Carlo Martone che con gioia hanno potuto festeggiare il ritorno nel Club di un altro storico amico: Beppe Laurenti, che con la sua 500 personalizatissima aveva allegramente movimentato i primi raduni del Fiat 500 Club Italia quando ancora si chiamava "Amici della 500". Beppe, Sergio Boggione, Domenico Romano ed il compianto Paolo Mattheis avevano partecipato alle spedizioni in Svizzera ed in Olanda nel 1988/90. È passato qualche anno, è vero, ma l'amicizia e lo spirito bicilindrico rimangono immutati.

Lucia Fresia

Qui sopra, la vetrina dei modellini. Nella pagina di sinistra e dall'alto: la presentazione del libro di Enrico Bo allo stand dell'ASI (a sinistra, l'Avv. Roberto Loi); soci, fiduciari ed amici per l'immane foto ricordo; i soci giapponesi con Andrea Fortunato in visita allo stand; le nostre 500 in esposizione.

 In mid February a delegation was at the 19th edition of Turin's most important car show: Automotoretrò; this has been visited by more than 35,000 people. We had 10 cars on display at our stand; one of the top events has been the presentation of the book "Tutti i colori della 500" that was held at the ASI stand by the author Enrico Bo. We also received the visit of our Japanese friends guided by the trustee Andrea Fortunato.



# Libreria dell'Automobile

www.librieriadellautomobile.it

www.giorgionadaeditore.it

SCONTO DEL 15% AI SOCI F500 CI

VIENI A VISITARE IL NOSTRO nuovo punto vendita

Corso Venezia, 45 - 20121 Milano  
Tel/Fax 02/76006524

Ufficio di vendita per corrispondenza:  
Mail order department:

Tel 02/27301462-3 Fax 02/27301454  
(Lunedì/Venerdì 9-18)  
E-mail: ordini@librieriadellautomobile.it  
info@librieriadellautomobile.it  
Web Site: www.librieriadellautomobile.it

### MANIFESTAZIONI

venite a trovarci!  
2011

- 6/8 MAGGIO NOVESENO RUOTE COLLECTION MOSTRA SCAMBIO AUTO/MOTO (MI) - PAD. A
- 4/5 GIUGNO MONZA COPPA INTEREUROPA STORICA
- 10/11 SETTEMBRE INOLA MOSTRA SCAMBIO BOX N° 21
- 12/13 OTTOBRE MOTORSPORT EXPUTESH MODENA
- 27/30 OTTOBRE PADOVA AUTO DI OGNI EPOCA PAD. 1

<p><b>ABARTH 595/695</b></p> <ul style="list-style-type: none"> <li>• € 39,00</li> <li>• PAG: 168</li> <li>• FOTO: 200 COL e B/N</li> <li>• TESTO: Italiano</li> </ul> 	<p><b>FIAT 500</b></p> <ul style="list-style-type: none"> <li>• € 25,00</li> <li>• PAG: 144</li> <li>• FOTO: 49 COL e 272 B/N</li> <li>• TESTO: Italiano</li> </ul> 	<p><b>FIAT 500 GUIDA AL RESTAURO</b></p> <ul style="list-style-type: none"> <li>• € 25,00</li> <li>• PAG: 96</li> <li>• FOTO: 250 COL</li> <li>• TESTO: Italiano</li> </ul> 	<p><b>FIAT 500 FUORISERIE</b> Nuova edizione 2010</p> <ul style="list-style-type: none"> <li>• € 29,00 • PAG: 144</li> <li>• FOTO: 130 COL e 220 B/N</li> <li>• TESTO: Italiano</li> </ul> 	<p><b>FIAT 500 LA GUIDA THE GUIDE</b></p> <ul style="list-style-type: none"> <li>• € 20,00 • PAG: 140</li> <li>• FOTO: oltre 250 B/N</li> <li>• TESTO: Italiano/Inglese</li> </ul> 
<p><b>FIAT 500</b></p> <ul style="list-style-type: none"> <li>• € 95,00</li> <li>• Prezzo scontato € 49,00</li> <li>• PAG: 288</li> <li>• FOTO: 503 B/N e COL</li> <li>• TESTO: Italiano</li> </ul> 	<p><b>FIAT LA NUOVA 500 TIPO 110 USO E MANUTENZIONE</b></p> <ul style="list-style-type: none"> <li>• € 25,00</li> <li>• PAG: 68</li> <li>• FOTO: 90 B/N</li> <li>• TESTO: Italiano</li> </ul> 	<p><b>Bambina</b> The Fiat 500 in New Zealand</p> <ul style="list-style-type: none"> <li>• € 29,00</li> <li>• PAG: 128</li> <li>• FOTO: 13 COL e 95 B/N</li> <li>• TESTO: Italiano/Inglese</li> </ul> 	<p><b>I LOVE FIAT 500</b></p> <ul style="list-style-type: none"> <li>• € 19,00 • PAG: 130</li> <li>• FOTO: 700 COL e B/N</li> <li>• TESTO: Giapponese</li> </ul> 	<p><b>IL GRANDE LIBRO DELLE PICCOLE FIAT (GNE)</b></p> <ul style="list-style-type: none"> <li>• € 39,00</li> <li>• PAG: 232</li> <li>• FOTO: 307 COL e 74 B/N</li> <li>• TESTO: Italiano</li> </ul> 

• VENDITA PER CORRISPONDENZA MINIMO D'ORDINE € 29,00 •

ISCRIVITI ALLA NOSTRA MAILING LIST SU  
www.librieriadellautomobile.it



# IN FIERA A FERRARA



## >Silvia Depaoli

Nei giorni 29-30 gennaio 2011 si è svolta l'annuale edizione della Fiera di Ferrara e la presenza del nostro Club è stata organizzata dal coordinatore di zona Mirko Magri.

Allo stand erano esposte quattro vetture (vedi foto, nell'ordine): una stupenda L rosso corallo, perfettamente originale e con la targa del Registro Storico Nuova Fiat 500 Club Italia, di Nico Marangon; la 500 F rosso Ferrari di Claudio Perinelli; la 500 replica Abarth dello stesso Mirko

Magri; la sportiva di Gianni Zucchelli, detto Scheggia. Quest'ultima ha caratteristiche da vero bolide: un motore di 650 cc, potenza al banco di 44,6 cavalli a 7.250 giri, coppia massima a 5.500 giri, rapporto di compressione 11:15, carburatore dall'Orto da 42.

Sabato erano presenti allo stand il presidente Stelio Yannoulis ed il coordinatore di Bologna Maurizio Candini.

Un grazie a Mirko per la buona riuscita della manifestazione, anche se a causa del maltempo i visitatori non sono stati numerosi come lo scorso anno.



## Old Time Show Forlì

Grande successo per l'Old Time Show 2011, svoltosi il 12 e 13 marzo a Forlì, evento che sta diventando vero e proprio punto di riferimento per gli appassionati del settore. Come da tradizione non

poteva mancare lo stand del nostro Club con quattro 500 esposte: una L blu, corredata di tenda anni '70 sul tetto, del sempre unico e infaticabile Maurizio Candini, una L bianca di Andrea Pellicciari, un'ammirabilissima L rossa Targa Oro ASI di Graziano Lombardi ed una F bianca di Mascia Gurioli. A capitanare il gruppo, il nostro presidente Stelio Yannoulis. Durante i due giorni sono stati tanti gli amici che si sono avvicinati per rinnovare la tessera o fare la prima iscrizione al Club, così come tante sono state le indicazioni tecniche date agli appassionati; va rilevato il grandissimo successo del libro "Tutti i colori della 500" di Enrico Bo. Il bilancio non può che essere positivo soprattutto per lo spirito di autentica amicizia che si è creato fra i membri lo staff che ha animato lo stand e per i complimenti ed i ringraziamenti ricevuti dal pubblico. Un arrivederci al 2012.

**Mirko Garvini**





# PRIMA VOLTA A ROVIGO FIERE

## Con i Coordinamenti del Delta del Po e di Salara e di Salara

>Guido Mancin

Si è tenuta il 5 e 6 marzo 2011 a Rovigo la 22ª mostra scambio auto, moto storiche, cose del passato, ricambi ed accessori.

Quest'edizione ha visto partecipare per la prima volta anche il Fiat 500 Club Italia, con i Coordinamenti di Salara e del Delta del Po, rappresentati rispettivamente dal sottoscritto e da Giovanni Pozzato.

Partita un po' in sordina al sabato, per la scarsa affluenza di pubblico, ha ottenuto un discreto successo nella giornata di domenica.

Il sabato è stato caratterizzato dalla visita dell'amico Maurizio Candini, fiduciario di Bologna, accompagnato da due soci del suo Coordinamento, Ivaldo Bernardini e Andrea Pellicciari, che ci hanno tenuto compagnia per gran parte della giornata.

La domenica si è presentata con la nebbia, ma col passare delle ore si è trasformata in una splendida giornata di sole, anche se un po' fredda.

Il pubblico è accorso a frotte, vuoi per una manifestazione di Fiat 500 organizzata dalla stessa mostra scambio, vuoi per la concomitanza con i festeggiamenti del carnevale, interessandosi molto alle caratteristiche del Club ed alle sue iniziative.

Il nostro presidente Stelio Yannoulis ci ha onorati della sua presenza per gran



parte della giornata, e, da buon mattiniero, era sul posto già all'apertura dei cancelli.

Un plauso va al mio collega fiduciario Giovanni Pozzato ed ai miei amici cinquecentisti, soci del Club, Erica Mantovani, Cristiano Turetta, Ermano e Rossanna Stabellini, Fausto Boarini, che si sono offerti di esporre le loro vetture e di aiutarmi nell'allestimento e nella permanenza alla mostra.

Considerando che questa mostra scambio non è molto conosciuta ed apprezzata come quelle di Ferrara e

Padova, che è stata la nostra prima partecipazione e che la manifestazione si è svolta durante il Carnevale, nel complesso delle cose, la nostra presenza è stata costruttiva e, dato che l'intento era quello di far apprezzare il nostro Club anche in queste zone, il risultato è stato soddisfacente.

Do appuntamento per la prossima edizione, perché contiamo di ripetere l'esperienza, cercando di essere ancor più incisivi e di aumentare la visibilità e la presenza del Fiat 500 Club Italia nella provincia di Rovigo.

 **The Club pays a lot of attention to the motor shows dedicated to historical vehicles. For the first time we were present with a stand at Rovigo (thanks to the two committees of Salara and Delta del Po); we also had a stand at Ferrara and Forlì. As usual on exposition real precious 500s of our members, original and perfectly conserved or restored, even some special limited models or uniquely equipped ones.**







## 2° Raduno "Sulla strada di Annibale"



>Massimo **Allegri**

La Thuile, Valle d' Aosta, 29 agosto 2010. Con mio grande stupore, già molti giorni prima del raduno avevo ricevuto le adesioni di sette equipaggi che desideravano passare anche la giornata di sabato nel mio bel paese.

Quando sono arrivati e si sono sistemati nei loro alloggi, ci siamo ritrovati per cenare insieme e assaggiare i piatti tipici toscani, pensando che la domenica avremmo degustato solo cucina valdostana. Dopo cena, quasi tutti hanno fatto una passeggiata per il paese mentre io sistemavo gli ultimi dettagli per il giorno dopo.

La domenica, sveglia presto per montare il gazebo e gli striscioni nel centro del paese e poi pronti ad aspettare i soci. Arrivano i più mattinieri e poi via via i restanti equipaggi che mi avevano dato la loro adesione. Oltre ai valdostani, molti i piemontesi (Biella), i lombardi di Pavia e Varese, un folto gruppo da Garessio con una bimba di un mese,

dalla Liguria una favolosa 500 con roulotte ed infine un equipaggio svizzero.

Alle 10,30 si fa un giro turistico nei villaggi di montagna e poi tutti di nuovo in piazza per l'aperitivo. Si ritorna poi in macchina e via verso il ristorante per mangiare piatti tipici locali.



Fine pranzo e ultimo ricordo del raduno a tutti con un pensiero valdostano agli equipaggi un po' particolari.

I saluti ed il piacevole rumore dei motori chiudono questa bellissima giornata. Ringrazio tutte le persone che hanno ancora una volta creduto in noi, i commercianti e il Comune e quanti in vario modo hanno contribuito alla riuscita della manifestazione. E un grazie particolare a Marco e Paolo, validi collaboratori, a Manuela, Nicola e Gianluca.

Vi aspetto per la prossima edizione... con molte novità!







# 1° Raduno nella Valle dei Castagni

>Simona Rizzo

Domenica 11 luglio 2010 si è tenuto il primo raduno di 500 e derivate bicilindriche della Valle dei Castagni, con l'ausilio del Fiat 500 Club Italia.

Il Raduno è stato realizzato e seguito dalle Pro Loco di Sant'Anna Collarea e di San Giacomo di Roburent, con il supporto tecnico della Pro Loco di Roburent. Proprio per questa collaborazione, abbiamo scelto di intitolare l'evento "Raduno della Valle dei Castagni", perché sono le associazioni che attivamente lavorano e si impegnano

ormai da molti anni a creare e promuovere le manifestazioni delle ridente vallata verdeggiante che ci circonda.

La giornata è iniziata alle 8 con l'arrivo delle prime 500 per l'iscrizione e dopo la foto ricordo con alle spalle un panorama mozzafiato, via via la strada centrale di San Giacomo di Roburent si è colorata di modelli diversi fino ad arrivare ad una sessantina di autovetture. Un record per il primo raduno e un'ottima soddisfazione per coloro che si sono adoperati a preparare ed organizzare il tutto al meglio.

Il giro panoramico non poteva deludere le aspettative dei partecipanti e quindi via al serpentine colorato lungo la vallata, attraversando il territorio montano e il verde dei castagneti. Al rientro a San Giacomo, ad aspettare i partecipanti un ricco aperitivo e poi

il pranzo presso Sant'Anna Collarea, dove la Pro Loco ha servito un ricco pasto a base di prodotti tipici; al termine, un'allegria e ricca lotteria ha premiato parecchi presenti.

Chi pensava che l'evento fosse al termine si sbagliava, perché i partecipanti erano attesi per una gustosa merenda nuovamente a Roburent, con crostate, torte salate e molto altro ancora. Insomma, una giornata in allegria e colma di prodotti tipici, nei luoghi montani e dove si respira ancora aria sana.

Ciò è stato possibile grazie al contributo di tutti gli sponsor e di quanti a vario titolo hanno collaborato: a loro il nostro ringraziamento. Ricordiamo che la 2ª edizione del Raduno della Valle dei Castagni si terrà domenica 10 luglio 2011, quindi segnatevi l'appuntamento e partecipate, vi aspettiamo a braccia aperte!



nuti con curiosi animali ed attrezzi agricoli di un tempo.

L'ottimo pranzo con i tipici funghi del cevano presso il ristorante San Remo, tappa consueta e molto apprezzata, e l'estrazione dei premi hanno concluso la giornata in allegria.

Un pensiero va a Silvio Gamba, l'assessore nostro amico e sostenitore, improvvisamente scomparso nel mese di aprile, al quale è stato dedicato questo undicesimo raduno.

Il sottoscritto, fiduciario di Ceva-Mondovì, ed il suo gruppo "Amici della 500" ringraziano, salutano e vi danno appuntamento per il dodicesimo raduno l'11 settembre 2011.

Italo Nardini

## In 170 a Ceva

Sotto un sole settembrino e con un'aria frizzante, 170 equipaggi provenienti da varie province e regioni, affrontando un viaggio di chilometri con le loro rombanti cinque, sono arrivati puntuali ed hanno contribuito alla perfetta riuscita di questa manifestazione.

Simpatica la tappa all'Agriturismo di Priero "La Braia", dove durante l'aperitivo i cinquecentisti si sono intratte-



**Carrozzeria Miola**

- Modifiche di ogni genere e montaggio accessori tuning
- Restauro secondo le modalità ASI
- Sconto del 35% sui preventivi ai Soci del Club + Gadget in omaggio



**www.carrozzeriamiola.it**

10146 TORINO - Via Pacchiotti, 46 (ang. Via meina) Tel./Fax 011.779.35.28  
e-mail: info@carrozzeriamiola.it



# 11° Meeting del Marchesato di Saluzzo

>Samantha **Simone**

Il sole sorge oltre la fila di autunnali alberi ricchi di ambrate foglie cadenti e si fa spazio tra le nubi per illuminare le prime 500 che gremiscono la piazza del Foro Boario di Saluzzo.

Accolti con la solita cordialità di Mauro e Piera, ci affrettiamo a riscaldarci con un buon caffè ed aiutando negli ultimi preparativi mattutini. E mentre la coda di cinquini va a sciogliersi nelle lunghe file colorate, la banda di Villar Perosa dà il via alla musica con le note dell'inno nazionale. La presentatrice Ilaria prende con bravura la conduzione del palco, ringraziando tutti i collaboratori e le autorità.

Nel cielo si libra un mazzo formato da

undici palloncini a rappresentare le undici edizioni del Raduno del Marchesato, lanciato dall'assessore provinciale Roberto Mellano, per proclamare l'apertura dell'evento.

Scoppiettano i 232 motori, uno dopo l'altro son tutti pronti alla partenza per il tour. La meta è il Comune di Torre San Giorgio, un paese agricolo, dove veniamo accolti dal sindaco Mario Monge, dal vicesindaco e dal presidente della Pro Loco Livio Albertengo. Il buffet che ci viene offerto è generoso ed addirittura la Messa è stata anticipata per accogliere al meglio. Salutiamo e ci accingiamo alla sfilata nel centro storico di Saluzzo in Corso Italia, normalmente chiuso al traffico, ma aperto appositamente per accogliere le nostre 500. Veniamo ac-



clamati da due muri di gente curiosa e interessata che ci saluta e ci fa strada.

Tornate dal tour, le 500 portano con loro ancora più sole che scalda tutti gli infreddoliti partecipanti ed è finalmente ora di pranzo. Le portate si susseguono sostanziose e gustose come di consueto con le prelibatezze piemontesi. Intanto la bellissima Ilaria dà il via alle premiazioni chiamando i conducenti che giungono da più lontano, quelli con l'auto più anziana e più originale. Non poteva mancare la premiazione dei bimbi più piccoli presenti al raduno: Leonardo di 1 mese, Nicolò e Beatrice di 2 e Nicholas che di mesi ne ha 5, diventati cinquecentisti del 2010 per il Coordinamento di Saluzzo, che ritirano assonnati in braccio alle mamme il loro bavagliolo personalizzato con nome e 500.

Si continua e, sorteggiando prima gli equipaggi e poi i numeri della lotteria, ogni vallata riceve il suo premio, da Li-



quecentisti fanno un giro in 500 nella pista dei go kart allestita con balle di fieno e organizzata sotto la responsabilità della Savigliano Corse, a fianco della piazza del Foro Boario. La città di Saluzzo, nel valorizzare il proprio territorio, sa ospitare più manifestazioni in concomitanza, organizzate da associazioni diverse. Non per niente l'antica Capitale del Marchesato è tra le più visitate del Piemonte.

500 grazie alle Amministrazioni Comunali di Saluzzo e Torre San Giorgio, all'assessore Provinciale Mellano, ai Vespa Club di Verzuolo e Busca, che con i loro mezzi hanno contribuito nel segnalare gli incroci durante il giro turistico, a tutti i ragazzi/e che hanno aiutato nel montare la piazza ed a tutte le persone e le ditte che si sono adoperate nel far sì che si potesse svolgere l'11° Meeting Nazionale del Marchesato - 11ª targa Domenico Paire.

500 grazie alle Amministrazioni Comunali di Saluzzo e Torre San Giorgio, all'assessore Provinciale Mellano, ai Vespa Club di Verzuolo e Busca, che con i loro mezzi hanno contribuito nel segnalare gli incroci durante il giro turistico, a tutti i ragazzi/e che hanno aiutato nel montare la piazza ed a tutte le persone e le ditte che si sono adoperate nel far sì che si potesse svolgere l'11° Meeting Nazionale del Marchesato - 11ª targa Domenico Paire.

500 grazie alle Amministrazioni Comunali di Saluzzo e Torre San Giorgio, all'assessore Provinciale Mellano, ai Vespa Club di Verzuolo e Busca, che con i loro mezzi hanno contribuito nel segnalare gli incroci durante il giro turistico, a tutti i ragazzi/e che hanno aiutato nel montare la piazza ed a tutte le persone e le ditte che si sono adoperate nel far sì che si potesse svolgere l'11° Meeting Nazionale del Marchesato - 11ª targa Domenico Paire.





# Gita alla brumm



**Nella pagina precedente, Saluzzo: le vetture in piazza, l'apertura della manifestazione con l'assessore Mellano, i vespisti, Mauro Paire con il sindaco Mario Monge, le 500 "invadono" Torre S. Giorgio.**

**In questa pagina, visita alla Brumm: foto di gruppo, la cesta degli scarti, i modellini in produzione, "Giotto" all'opera, Claudio Bertolusso "lavoratore in prova".**



>Silvia Depaoli

Sabato 19 febbraio 2011 il Coordinamento di Torino ha organizzato una gita con visita alla Brumm di Oltrona San Mamette (CO), la più famosa azienda italiana produttrice di modellini.

Alle ore 8,30 è partito il pullman in direzione Como con a bordo 25 partecipanti provenienti da tutto il Piemonte. Alle 10,30 il torpedone è arrivato a destinazione, accolto da Rio Tattarletti, patron della Brumm, che ha guidato la vista allo stabilimento, al cui interno è anche presente una collezione di vetture storiche.

Qui accanto la sequenza fotografica della visita: c'è anche chi si è cimentato con la produzione, con la speranza



di essere assunto... ma non ha superato il periodo di prova.

La visita si è conclusa con il pranzo presso il Ristorante al Muretto di Bulgagrasso (CO), occasione per parlare tra i partecipanti della bellissima esperienza vissuta in mattinata.

Dobbiamo ringraziare Rio Tattarletti per la massima pazienza e disponibilità avuta nei nostri confronti e per i simpatici omaggi di modellini di 500 che hanno gratificato ogni partecipante.

Al ritorno in pullman i partecipanti si sono espressi per una ripetizione dell'esperienza, qualcuno era talmente soddisfatto da ronfare sonoramente per tutto il viaggio.





&gt;Stefania Ponzone

Il sole prova a sconfiggere le nuvole e ci regala una suggestiva alba, subito immortalata da Samantha Simone, presente in qualità di fotografa ufficiale. Con un pizzico di pigrizia, Piazza della Vittoria a Ceriale si sveglia in questa domenica 19 dicembre 2010, la domenica che precede il Natale.

Poi, però, il grigio raffredda – letteralmente – gli entusiasmi dei primi partecipanti (indovinate chi è stato il numero uno? Il nostro inossidabile fiduciario Giuseppe Pastorino!). Una certa preoccupazione mi coglie non vedendo arrivare Domenico Foti, fiduciario di Albenga, sotto il cui Coordinamento si svolge questa terza edizione di "Auguri in 500"... che sia successo qualcosa? Eh sì, un problema... idraulico (perdi-

## 3° Auguri in 500

ta d'acqua in garage)... ovviamente ci scherzeremo su per tutta la giornata! Agli equipaggi – una trentina – viene consegnata la welcome bag e soprattutto una copia del libro "La favola del Cinquino".

Simpatico ed emblematico anche il gadget scelto dagli amici del CIV "In Ceriale": un raschietto da ghiaccio. Che la lungimirante Anna Pesce si sia ricordata di quello che dovvemmo togliere nel 2009 dal parabrezza della Marea del Club? Gli eroici allievi dell'A.S.D. El Barrio Latino guidati dalla mitica Rosy Porpora ci intrattengono con le loro esibizioni di danza, poi tutti all'aperitivo presso il Bar Pasticceria Bacicin, dove il titolare Gian Benedetto Calcagno ha ospitato la mostra "La 500 agli occhi dei bambini".

Partenza in direzione Peagna per ammirare la Piana e l'Isola Gallinara lungo



le curve della Strada Panoramica, con tanto di sosta per la foto di gruppo, e poi prosecuzione del giro fino al Ristorante Torre Pernice al confine tra Albenga e Cisano sul Neva. A guidare l'ordinata colonna, la mia Panda blu pignatta, che prima o poi spero sia nominata cinquino onorario...

Pranzo in allegria, piccola premiazione e saluti. Stavolta non siamo riusciti a garantire il sole, ma le risate non sono mancate... e questo già basta a scaldare il cuore!

## 8° Raduno a Cavallino Treporti

Il 5 settembre 2010 nel vacanziero litorale di Cavallino Treporti si è svolto l'8° Raduno internazionale di Fiat 500 e derivate. La giornata, inizialmente nuvolosa, ci ha favoriti facendo sì che i numerosi turisti, invece di affollare le spiagge, seguissero l'evento. Dalle 8 alle 10 presso il ristorante pizzeria "Soleado" sono state registrate circa 80 vetture, con la consegna delle tabelle di iscrizione ed il premio partecipazione; come nostra consuetudine, agli equipaggi è stata offerta la colazione. A seguire, il colorato e strombazzante corteo, con la scorta dei mezzi della polizia locale, si è mosso lungo il nostro suggestivo litorale costeggiando le famose "barene" e la laguna, transitando anche nei luoghi dove sta sorgendo l'opera di sbarramento contro le alte maree (il "Mose") per giungere in località Punta Sabbioni presso il Camping "Marina di Venezia" per una

sfilata nei viali. L'entusiasmo dei turisti alla vista del variopinto serpentone di vetture, l'esposizione delle stesse nel viale principale seguito dall'intrattenimento degli animatori con giochi



e musica, nonché l'elezione di miss 500 Laguna Club 2010 ed un buon rinfresco hanno reso frizzante l'ambiente. La carovana ha poi lasciato il campeggio in direzione Cavallino per giungere, dopo aver transitato per Ca' Savio, al Ristorante "Ai Pini" per il pran-

zo a base di pesce e la lotteria; al termine, ai partecipanti che avessero avuto la disponibili-

tà di fermarsi ancora è stato consegnato un pass per poter accedere al rinomato Camping "Union Lido" con la possibilità di usufruire della spiaggia e dei servizi d'intrattenimento. Calorosa l'accoglienza da parte del personale e degli ospiti del campeggio; l'esposizione delle vetture lungo il viale principale e nella piazzetta ha offerto uno splendido colpo d'occhio. A seguire, rinfresco e gelato, premiazioni per i club ed i singoli proprietari, nomina della "Miss 500 evergreen 2010".

I ringraziamenti ai partecipanti ed a tutti coloro che hanno reso possibile e sostenuto l'evento hanno condotto ai saluti ed alla conclusione della manifestazione.

**Valter Darisi**



>Vittorio Introcaso

Diciamola tutta... Affascinanti auto storiche con una lunga storia alle spalle, con livree da sogno e motori rombanti non avrebbero senso se si trovassero per strade non adeguate allo stile che rappresentano; ed in ciò, fortunatamente, l'Italia dei mille borghi medievali, delle città d'arte, dei lungomare mozzafiato e dei percorsi suggestivi ed alberati,



>500 A TUTTO GAS

## Fiat 500, la macchina del tempo nel Montecucco doc



**Qui sopra: "Gli Amici del Parco": Ademio, Fausto, Enzo, Cesare, Mario, Miris, Cinzia, Dina, Silvano (accompagnatore), Gloria, Rosanna e Lorenzo Spaghetti, nostro socio.**

non è seconda a nessuna altra nazione. Detto questo, spesso l'immagine del Bel Paese all'estero è identificata con una regione in particolare: la Toscana. Non tutti però sanno che parte di essa è semiconosciuta, che esistono territori estranei alle consuete rotte turistiche, in cui è possibile godere di paesaggi mozzafiato e di produzioni di eccellenza, quale è ad esempio il territorio del vino Montecucco Doc. Un ambiente naturale, incontaminato, possiamo dire senza esagerare, incantato; un luogo di straordinaria bellezza compreso tra la Maremma ed il Monte Amiata, trasformato ma non deturpato dall'attività degli uomini, capaci di mantenere inalterato il suo spirito selvaggio. È qui che con antica armonia si alternano la macchia mediterranea, i pascoli, i castagneti, le dolci colline che ospitano vigne ed uliveti. Questo è lo straordinario ambiente che si sono goduti domenica 24 ottobre 2010, 30 equipaggi di storiche Fiat 500, in un raduno organizzato dal Fiat 500 Club Italia di Garlenda assieme al Consorzio di tutela del Montecucco Doc. Partito da Paganico, il festoso e colorato corteo ha

toccato diverse località come Montenero d'Orcia, Monticello Amiata, Cinigiano, Sasso d'Ombrone, Poggi del Sasso, Campagnatico, alla scoperta del vino, degli antichi sapori, e delle cantine d'autore. Tre aziende (Colle Massari, Pieve Vecchia e Le Vigne) hanno inoltre aperto le porte delle loro splendide cantine, ospitando con classe i cinquantenni che non

si sono fatti sfuggire l'occasione: non capita infatti sovente di poter effettuare una visita guidata negli ambienti eleganti e naturali di tre importanti Cantine, accompagnati peraltro dai canti del coro maremmano "Gli Amici del Parco". I visitatori hanno mostrato sincero interesse nell'apprendere il procedimento tramite cui l'uva, con fatica e passione, diventa buon vino.

Durante la visita alla propria azienda è stato lo stesso presidente del Consorzio, Claudio Carmelo Tipa, a dare il benvenuto al simpatico gruppo «L'intento è stato quello di coniugare due eccellenze italiane nate dalla passione, dall'impegno e dal genio che tutto il mondo ci invidia. Il Consorzio è sempre interessato ad iniziative che promuovono e tutelano le nostre eccellenze, e la vecchia 500 Fiat con la sua storia è da sempre icona ed esempio del genio italico... e poi è stata la mia prima vettura!».

Gli autisti hanno guidato su strade uniche e meravigliose, luoghi ideali dove far scivolare, tra dolci curve, saliscendi e cipressi che ammirano il mare, le ruote d'epoca delle bicilindriche. «È stato un privilegio ammirare come la natura e l'uomo nel corso del tempo abbiano creato splendidi percorsi, dove ancora oggi viaggiare assume un significato antico, che equivale non tanto ad ar-

rivare in tempi brevi, bensì a godersi il tragitto. Ed oggi questo percorso tra natura, vini e cantine della Doc Montecucco, ce lo siamo davvero goduto». Queste le parole di Danilo Cosci, consigliere del Club e fiduciario per la zona di Grosseto, uno degli organizzatori del raduno; una splendida giornata di sole e l'ingenuo e divertito vociare dei molti bambini presenti a bordo delle 500 hanno fatto da cornice al raduno.

Dal canto mio posso dire che il panorama affascinante invita alla lentezza e alla calma nel guidare. È un viaggio che si fa scoperta, curva dopo curva di un territorio incantato sconosciuto ai più. Descrivere tutto il piacere che si prova a guidare una storica in questi saliscendi amiatini è compito arduo, ancor più difficile è narrare la sensazione che si prova ad ascoltare il rumore antico della storica mista agli odori ed ai sapori che sprigiona la campagna del Montecucco, in un luogo dove sembra che il tempo si sia fermato. Quello che sorprende ogni volta, quando si ha la fortuna di fare una passeggiata da queste parti, è che quello che si sta vivendo, ammirando, sentendo in quell'istante, è praticamente identico a ciò che i primi automobilisti provavano 50 o 60 anni fa. Quindi non è soltanto il godere di un bel paesaggio, è sentirsi parte di esso, viaggiando a ritroso nel tempo, accompagnati in ciò da un bicchiere di una eccellente Doc odierna. Per gli equipaggi il Montecucco è stata una grande scoperta: la bellezza del territorio, la bontà del vino, la piacevolezza delle strade hanno indiscutibilmente fatto breccia tra i partecipanti. Anche per questo l'iniziativa sarà ripetuta.

La Casa di produzione Cinematografica e televisiva Iris Multimedia di Firenze con le sue telecamere ha filmato diversi momenti della giornata; da queste riprese nascerà un documentario che avrà per protagonisti il territorio del Montecucco e, naturalmente, i cinquini del Fiat 500 Club Italia di Garlenda.



## Prima volta ad Empoli

Il 26 settembre 2010 a Empoli, con il patrocinio del Comune, si è svolto il 1° Raduno Fiat 500 e derivate: in una mattinata stupenda, dopo una settimana da urlo per il tempo molto brutto, Simona e Ilaria hanno avuto il loro bel da fare al tavolo delle iscrizioni per redigere i moduli, perché il numero partecipanti ha superato di gran lunga ogni nostra aspettativa. Gli equipaggi sono arrivati da diverse regioni (Piemonte, Liguria, Emilia Romagna, Veneto, Sicilia...) per un totale di 23. Mi hanno onorato della loro presenza, fin dal sabato, la presidente onoraria Silvia Depaoli ed il marito, fiduciario di Torino, Paolo Zambianchi, per l'occasione con la loro 500 Abarth. Durante le iscrizioni e alla consegna della sacca con i gadget, la Fiat Concessionaria Scotti, nella persona del signor Guido, ci ha omaggiato di una t-shirt della Abarth. Completate le iscrizioni, siamo partiti per il giro turistico: lasciata Empoli centro ci siamo diretti

verso i paesi limitrofi che sorgono sulle bellissime colline toscane, oggetto di ispirazione per molti dei nostri artisti del Rinascimento. Durante il giro sono stati consegnati due omaggi "al volo"



stop and go: ad Empoli dall'amico Renzo, patron della Maltinti Lampadari, ed a Montespertoli da Corsini Ceramiche. A Baccaiano la signora Fulvia, proprietaria del "Bistrot Mami" ci ha offerto un ricco aperitivo. Grazie di cuore a tutti! Infine, il pranzo al Ristorante "Lo Spigo" di Adelindo.

Durante il pranzo sono state effettuate



le premiazioni: tra le tante targhe consegnate ne è stata donata anche una ricordo per "Miss 500 2010 Città di Empoli": gestione perfetta a cura di Antonio "Baffo" Bartolini Premi per tutti i club e ricordo per tutti gli equipaggi. Un saluto ai presenti è stato dato da Silvia Depaoli e le abbiamo consegnato una targa del Coordinamento Fiat 500 Empoli.

Pian piano la bella giornata è passata e i saluti sono stati calorosi e sinceri.

Grazie a tutti: al sindaco Luciana Cappelletti, all'Amministrazione Comunale ed alla Polizia Municipale; a Claudio Salimbeni, fiduciario di Arezzo, per l'aiuto e l'esperienza; al signor Pierluigi del Vespa Club di Empoli; a Niccolai Viero del Club Bianchina e a Simona, Ilaria, Anna Antonietta, Maria, Luigi collaboratori validissimi. Arrivederci alla prossima edizione.

**Vincenzo Giordano**

## 13° Raduno a Vitolini - 3° Memorial V. Santanna

7 novembre 2010. Alle 8,30 iniziano le iscrizioni e la consegna della borsa con i gadget. Ad aspettarci ci sono già

molto "tosta" ed alla fine la soddisfazione è tanta perché gli equipaggi infatti, diventano oltre 120, arrivati da varie regioni. Soddisfazione mia e anche del nostro presidente Stelio Yannoulis, che anche questo anno mi ha onorato della sua presenza.

Dopo l'iscrizione, a tutti i partecipanti stuzzichino a base di fettunta con Olio Novo del nostro Montalbano e vino delle nostre zone. Alle ore 11,45 partenza per il giro panoramico: quest'anno un po' diverso dal

solito e anche più veloce in quanto il tempo è cambiato in peggio. Alle ore 13, in capanna "Compagnia Degli Ortacci". Capitano di sempre Maurizio Pini, organizzatore attento, dalla cucina al servizio e all'animazione della

festa. Pranzo, come sempre, ottimo. Durante il pranzo, tante e varie premiazioni: cinque ricchi premi, messi in palio da Maurizio, sono andati a sorteggio. Poi tutti i club sono stati premiati; consegnati molti altri premi e una medaglia ricordo a tutti gli equipaggi. Durante il pranzo, il presidente Yannoulis ha voluto esprimere un saluto a tutti i partecipanti e fare i complimenti agli organizzatori: un particolare abbraccio ad Anna, figlia di Vincenzo Santanna, del quale ha ricordato la figura di socio, di vulcanico fiduciario, di amico fraterno. Noi tutti ne abbiamo un ricordo sempre vivo, come ha manifestato anche Maurizio Candini, fiduciario di Bologna. Finisce anche questa bella manifestazione: i nostri cinquini, fuori, sono tutti ben lavati perché ora piove a dirotto! A Maurizio, Ilaria, Anna, Meri, Paolo, Giuseppe, Marcello e Luigi un grazie per la fattiva collaborazione, come sempre eccezionale.

Alla prossima!

**Vincenzo Giordano**



alcuni cinquecentisti: il tempo è discreto, ma alcune telefonate di rinuncia arrivano dalla zona di Prato, dove sta piovendo. Questo mi preoccupa molto, ma la preoccupazione pian piano svanisce perché l'affluenza è



## La carica delle 500

Già di prima mattina tutti gli equipaggi in partenza dalla città di Fano si sono ritrovati presso il Bar Zanzibar per le procedure di iscrizione e la partenza con destinazione Piazza Cavour ad Ancona, ove sono giunti alle ore 9. Sul posto c'erano già sia un folto pubblico sia gli altri amici cinquecentisti. terminate iscrizioni, consegna gadget, colazione, i 48 cinquini si sono messi in moto per il giro turistico. Alle 10 la carovana ha lasciato Piazza Cavour tra saluti, applausi, scatti fotografici, urla di gioia da parte dei presenti, con destinazione Offagna.

Una volta parcheggiate le 500, l'Amministrazione Comunale è stata ben felice di ospitarci e di illustrare ai partecipanti la storia del paese con i suoi monumenti, poi c'è stato un gradito aperitivo. A malincuore siamo dovuti ripartire perché attesi ad Osimo. Anche qui l'Amministrazione Comunale ci ha dato il suo benvenuto, prima ospitandoci nel teatro, poi offrendoci un buonissimo spuntino, infine accompagnandoci nel centro storico con



>500 A TUTTO GAS 25

una visita guidata. Ancora una volta abbiamo dovuto fare i conti con l'orologio perché attesi per il pranzo. Le nostre 500 hanno dunque raggiunto Osimo Stazione ed il Ristorante "La Cantinetta del Conero". Tra una gustosissima portata e l'altra, si è proceduto con le premiazioni per i partecipanti, l'elezione di miss e mister 500 e le varie chiacchierate a tema cinquecentesco. È stato un vero peccato, ad un certo punto, doversi salutare! È doveroso ringraziare i nostri amici del Vespa Club di Fano, che sono stati con noi tutta la giornata e con i loro scooter ci hanno accompagnato lungo le strade dell'entroterra anconetano, fungendo da staffette ed avvertendo i mezzi del traffico regolare che stavano per incrociare... la carica delle 500.

**Claudio Isabettoni**



Il 14 marzo 2010 il Coordinamento della provincia di Pesaro-Urbino ha organizzato il 2° Raduno Fiat 500 Club Italia - La Carica delle 500 nella città di Ancona, abbinato alla manifestazione Gran Fondo del Conero, evento cicloturistico e professionistico con la partecipazione di oltre 1.000 ciclisti.

## Colle Mar-athon, la maratona in 500

Anche per l'edizione 2010 il comitato organizzatore della Colle Mar-athon ha invitato il Coordinamento di Pesaro-Urbino a mettere le proprie vetture a disposizione come apripista; per la terza volta, quindi, abbiamo accettato con grande entusiasmo, con la prospettiva di una bellissima giornata da trascorrere insieme e da ricordare, visto il grande fascino dell'evento e di tutto ciò che gira attorno a questa manifestazione, che richiama oltre 1.000 concorrenti da tutto il mondo. Il 2 maggio i quindici fortunati equipaggi hanno raggiunto la cittadina di Barchi (PU), luogo di partenza della Colle Mar-athon, in quanto il nostro compito era di transitare lungo tutto il percorso della maratona (i famosi 42 km) cinque minuti prima degli atleti.

Alle 9 in punto viene dato il via, noi con le nostre 500 precediamo i partecipanti attraverso i paesi del bellissimo scenario della Valle del Metauro (Barchi, Mondavio, Orciano, S. Giorgio, Piagge, Cerasa, S. Costanzo, Fano). In tutti i Comuni attraversati dalla maratona gli organizza-

tori avevano preparato delle attrazioni e le strade erano invase da un folto pubblico, che ha potuto ammirare anche le nostre vetture, che procedevano in fila indiana ed a velocità ridottissima, salutandoci con gioia.

Al traguardo, nel porto turistico di Fano, la Marina dei Cesari, abbiamo parcheggiato le nostre vetture, abbiamo distribuito riviste e risposto alle domande che ci venivano poste, attendendo il nostro amico fanese, il sig. Marinelli, grande appassionato della 500 e partecipante anche lui alla maratona nella categoria over 65, arrivato dopo una trentina di minuti.

Naturalmente abbiamo ancora atteso i ritardatari, ma verso le 13 ci è venuto appetito e quindi abbiamo fatto rom-

bare le nostre 500 e ci siamo diretti al ristorante, dove avevo fatto preparare un delizioso pranzetto. Tra una portata e l'altra, quattro chiacchiere e due buoni bicchieri di vino, si sono fatte le 17 senza



che manco ce ne accorgessimo, quindi ci siamo salutati e ciascuno è rientrato a casa propria lieto della giornata trascorsa. Per fortuna che esistono giornate così, insieme alle nostre 500.

**Claudio Isabettoni**





Campania

## 9° Meeting a S. Valentino Torio

>Francesco Leonardo **D'Albero**

Il 29 agosto 2010, nella città di San Valentino Torio, si è svolto il 9° Meeting di Fiat 500 e auto d'epoca con la partecipazione di circa 160 autovetture, quasi tutti cinquini di vario tipo e con vario allestimento. Al mattino mi sono recato nel piazzale antistante la Villa Comunale dove si posizionavano tutti gli striscioni (quelli del Fiat 500 Club Italia, dell'Agro Club di San Valentino Torio e dei vari sponsor). Preparata la postazione con le mie due figlie Regina e Stefania, con mio nipote Angelo e

l'amico Salvatore Esposito, figlio di uno degli sponsor, Raffaele Sorvillo ed Eduardo Mantovano (tutti appassionati delle 500), si iniziavano le iscrizioni. Ci aspettavamo circa un centinaio di equipaggi, visto il periodo, per i quali avevo fatto preparare da mia moglie, dalle mie figlie e dai miei nipoti le borse del Club, con i doni degli sponsor ed i portanumeri. Superata tale quota, non avendo più borse, ma solo portanumeri, ho fatto iscrivere gli altri equipaggi promettendo loro il dono ricordo del 9° meeting: così è stato, onorando la parola data! Alle 11 si è tenuto il rito della benedizione da parte del parroco Don Alessandro, il benvenuto e il ringraziamento da parte del sindaco Felice Luminello ai radunisti con foto ricordo, così poi siamo partiti per il giro della città. L'invasione di tutte quelle auto ha suscitato il vivo entusiasmo degli abitanti. Dopo il passaggio per le strade di San Valentino ci siamo diretti alla volta di San Marzano S. Sarno per poi proseguire per Pagani/Nocera Inf. fino a raggiungere la Caffetteria Vergati (nostro Punto Amico) per l'aperitivo offerto dalla stessa. Consumato l'aperitivo e fatte le foto ricordo, ci siamo diretti di nuovo alla Villa di San Valentino Torio salutando così chi



non pranzava con noi. I restanti equipaggi invece hanno raggiunto il Ristorante Foris. Durante il pranzo abbiamo sorteggiato i doni offerti dagli sponsor. Concluso il pranzo abbiamo distribuito il ricordo dell'evento (un modellino Bburago della 500 gialla dell'impresa Bari/Pechino). Infine, abbiamo salutato i presenti con un arrivederci al prossimo anno! Il sottoscritto ringrazia tutti gli sponsor della manifestazione, perché se non ci fossero loro a sostenerla, sia economicamente sia con i loro prodotti locali, non potrebbe riuscire. Si ringraziano il Sindaco, l'Assessore allo Sport turismo e Cultura del Comune di San Valentino Torio, la Polizia Municipale, le Forze dell'Ordine. Un ringraziamento ulteriore a tutti quelli che mi sostengono moralmente e in particolare a mia moglie Annamaria Nizza, alle mie figlie Regina e Stefania, a mio genero Giovanni Carbone e i miei nipotini Angelo e Valentina! Grazie a tutti!



Calabria

## "Punto di incontro" a Reggio Calabria

Sabato 29 gennaio 2011, al Maxi Brico, l'inaugurazione del "Punto Incontro" del Coordinamento di Reggio Calabria.

I cinquecentisti fanno un nuovo pieno di passione e schiacciano sempre di più l'acceleratore! Dopo i grandi successi ottenuti nei raduni di Reggio Calabria, Brancaleone (RC) e Gioia Tauro (RC), che hanno fatto registrare la presenza di numerosi appassionati provenienti da tutta la Calabria e dalla Sicilia, il sottoscritto ed il suo valente collaboratore Enzo Polimeni hanno deciso di inau-

gurare un "Punto Incontro" per favorire i rapporti fra i cinquecentisti. Un'occasione per ritrovarsi all'insegna dello storico veicolo: ogni ultimo sabato del mese, dalle 17,30 alle 19,30, presso i lo-

cali del Bar del Maxi Brico, di proprietà di Fabrizio Nucera.

Ben riuscito l'incontro inaugurale, alla presenza degli appassionati della nostra provincia, così come delle pro-





## In 340 a Crispiano

>Mariella **Locorotondo**  
Claudio **Parascandolo**

Strepitoso successo per il 5° Raduno di Crispiano (TA), con oltre 340 auto iscritte e circa 650 partecipanti.

Domenica 10 ottobre 2010 il paese era invaso da cinquini: incoraggiati dal tempo soleggiato, tutti gli amici della mitica 500 sono venuti per partecipare alla nostra manifestazione e per gustare i prodotti tipici del territorio delle Cento Masserie.

Già dal sabato sera era iniziata la nostra grande festa di accoglienza per gli amici arrivati da lontano: quelli di Manfredonia guidati da Matteo Cutrufo; quelli di Agerola con Carlo Mascolo; quelli della Costiera Amalfitana-San Bartolomeo Ingaldo (BN) con Donato Latella ed infine gli amici di Sierra Capriola (FG). A tutti abbiamo riservato il massimo dell'ospitalità.

L'indomani mattina al risveglio, già si udivano i primi rombi dei motori dei cinquini degli associati del gruppo Rè 500 di Crispiano, che si affrettavano a recarsi nella piazza del raduno per gli ultimi ritocchi e dare il via alla manifestazione. Alle 8 si sono aperte le iscrizioni ed una dietro l'altra sono arrivate le auto fino a colmare tutta Via Palermo. Ad ogni partecipante sono state offerte la colazione al bar della piazza, le mozzarelle filate sul momento dal caseificio adiacente e la sacca del Club piena di prodotti tipici locali e di gadget.

Il presidente della Proloco di Crispiano Egidio Ippolito ha presenziato allo svolgimento della manifestazione intervistando i proprietari delle auto e le autorità presenti.

Al termine delle iscrizioni, il taglio del nastro e via per le strade del paese, passando dalle grotte del Vallone alle vie principali, per poi inoltrarsi nelle campagne per una breve sosta in una Azienda Agricola Vinicola. All'interno dell'azienda ci attendeva la Proloco di Montemesola che aveva imbandito una lunga tavolata piena di pietanze caserecce pugliesi, preparate dalle brave donne dell'associazione: dalle fave con la cicoria alle friselline col pomodoro e la ricotta forte, alle focaccine con le olive, il tutto accompagnato da ottimo vino.

Al termine della sosta, tutti al ristorante per trascorrere insieme il resto del-

**A lato, Enzo Polimeni, l'on. Giovanni Nucera e Giovanni Spadaro. Nella pagina a sinistra, foto di gruppo con i soci della città di Molochio.**

torano ed Elisa Campolo in rappresentanza dell'on. Antonio Rappocci.

L'entusiasmo non è stato solo degli appassionati, ma anche di chi ha preso parte alla manifestazione ed ha deciso di iscriversi al Club. Centrato dunque l'obiettivo che ci eravamo prefissati (favorire la socializzazione tra i cinquantenni e avvicinare a questa passione sempre più persone), ma non solo: grazie ad un accordo con alcune Agenzie Assicuratrici, i nostri iscritti pagheranno solamente 150 euro all'anno per assicurare le proprie 500.

**Giuseppe Spadaro**



la giornata mangiando, brindando e scambiando due chiacchiere... allietati dalla musica dei cantanti di zona! Un ringraziamento particolare per la buona riuscita della manifestazione va alla Provincia di Taranto, alla Regione Puglia, al Comune di Crispiano, alle Proloco di Crispiano e di Montemesola, ai Vigili Urbani ed ai Carabinieri di Crispiano.

Un grazie alle autorità intervenute: al consigliere regionale Francesco Laddomada e al consigliere provinciale Michele Conserva.

Un grazie di cuore agli sponsor che ci hanno consentito di realizzare tutto questo, senza di loro ora non staremmo qui a raccontare...

Un arrivederci a tutti al prossimo raduno!





&gt;Francesco Piazza

## Passeggiata d'epoca Corleone-Giuliana

Tra le manifestazioni del 2009, grande importanza ha rivestito la "Passeggiata d'epoca Corleone-Giuliana", organizzata il 6 settembre dal Coordinamento di Corleone con la collaborazione dell'Associazione "Autodepocacorleone". Il raduno si è svolto lungo il territorio che congiunge Corleone con Giuliana, paese distante circa 90 km dal capoluogo siciliano e che si caratterizza per la sua altitudine dal livello del mare. Inutile sottolineare la purezza dell'aria che si respira da quelle parti, anche se il caldo estivo non ha permesso di goderne a pieni polmoni!

L'esercito dei nostri cinquini si è radunato presso Piazza Garibaldi, nello spazio antistante Palazzo Cammarata, sede del Comune di Corleone, dove fin dalle prime ore della mattinata, oltre ai partecipanti, sono intervenuti molti appassionati. Erano presenti quasi tutti i Coordinamenti della Sicilia occidentale. La colazione è stata offerta dall'Amministrazione di Corleone guidata dal Sindaco

lannazzo presso lo storico Bar "Ruggirello". Terminata la procedura di iscrizione, un po' lunga visto l'alto numero dei partecipanti, ma divertente grazie alla piacevole e competente opera di Francesco, Roberto ed Alessandro dell'Associazione "Autodepocacorleone", le auto sono partite alla volta di Giuliana. Il corteo ha fin dall'inizio offerto una suggestiva immagine di compostezza ed ordine, grazie alla meritoria opera dei vigili, che hanno egregiamente gestito un numero così alto di vetture. Le auto sono arrivate a Giuliana alle 11 e si sono collocate lungo la via Papa Giovanni XXIII.

I partecipanti hanno così potuto visitare il centro storico dell'antica cittadina per poi essere trasportati da una navetta messa a disposizione dal Comune di Giuliana presso l'antico

Castello della città, posizionato nella parte più alta del centro abitato. La visita del Castello è stata gradita dai cinquecentisti, che hanno potuto apprezzare un monumento molto pregiato dell'entroterra siciliano, testimone di una storia lunga diversi secoli, nonché la bellezza del paesaggio, visibile dalla sommità del castello.

Prima del pranzo è avvenuto il saluto delle autorità locali con la consegna delle targhe di riconoscimento.

Alle ore 12,30 i partecipanti hanno ri-  
acceso i loro rombanti cinquini per recarsi presso il ristorante "La Collinetta" di Chiusa Sclafani, paese situato tra Corleone e Giuliana, dove si sono rifocillati con un pranzo a base di carne nostrana e bevande fresche.

Al termine lo staff, capitanato dall'ormai famoso fiduciario di zona Salvatore

Greco, ha tagliato la consueta torta offerta dal Biscottificio Siragusa di Prizzi. Dettaglio assolutamente non trascurabile è il sorteggio dei gadget (tanto amati dagli appassionati!), effettuato durante il pranzo dagli organizzatori.

Un ringraziamento particolare va alle Amministrazioni Comunali di Corleone e Giuliana, che come sempre hanno mostrato grande sensibilità per questo evento, ed a tutti i partecipanti.



## Presepi a Calatafimi



Segnalatoci dal socio Rosario Vivona, un'originale iniziativa svoltasi nella cittadina siciliana a cura del locale Gruppo 500: presepi allestiti all'interno dei cinquini.

Accanto ai canonici bue ed asinello, dunque anche la mitica bicilindrica?

Un modo senz'altro simpatico per celebrare le festività natalizie e coniugare tradizione, sentimento religioso e passione motoristica.



# Diario di viaggio, meta Ortigia

>Carla **Bilardello**

Macinare circa 300 km partendo in 500 da Marsala per partecipare al 1° Meeting di Siracusa è stato indimenticabile. Sapevamo che ne sarebbe valsa la pena, nonostante un tempo incerto e qualche perplessità da parte di chi stava condividendo per la prima volta con noi questo tipo di esperienza su una bicilindrica. È inutile dire che le nostre macchinine, nonostante equipaggio, bagagli, vettovaglie e oggetti destinati alla riffa, filavano pimpanti e sicure, poi l'occasione di rivivere l'allegria e l'estemporaneità tipica di queste escursioni è sempre tanto ghiotta da risultare irrinunciabile.

Dopo cinque ore di viaggio, caratterizzate anche da soste varie, siamo giunti a Siracusa a sera inoltrata. Entrare ad Ortigia, che è il cuore della città, ha richiesto un ultimo sprint fino a Piazza Archimede, contro il tempo e mentre ad ogni metro c'era qualcosa di storico da osservare. Piazza Archimede è il cuore di Ortigia, bella, antica ed elegante, centro vitale di una città in cui i fasti del passato hanno lasciato tantissime testimonianze da scoprire o riscoprire. Ci trovavamo, di sabato sera, per le vie di un'autentica bomboniera a passeggio con Antonio Briganti e Salvatrice, e già questo ci ripagava del viaggio; di lì

a poche ore, poi, avrebbe avuto inizio il meeting.

Alle 9 di domenica, la piazza, già fitta di 500 provenienti da tanti Coordinamenti, nonostante un cielo poco promettente e qualche leggera spruzzata di pioggia, era davvero un bel vedere che si offriva generoso al pubblico, mentre gli equipaggi, disbrigate le ri-



dal gruppo di animazione di Salvo Lo Giusto, che è riuscito a divertire i presenti coinvolgendoli nello spettacolo. Niente da ridire: tirando le somme di questa giornata, Antonio e sua moglie, nel pieno spirito del nostro Club, hanno curato tutto al meglio, dai gadget al

tuali pratiche di iscrizione e la prima colazione, hanno potuto visitare ed addentrarsi nella scoperta di quelle reminiscenze ellenistiche, di quel fasto antico che sempre affascina. Alle 12,30 – come un lunghissimo boa variopinto e sinuoso – abbiamo riempito le strette vie di Ortigia per un ultimo saluto ai siracusani e abbiamo raggiunto, sfrecciando sulla provinciale rumorose e festanti, il Ristorante "La Spiaggetta" dove abbiamo goduto di un ottimo pranzo frammentato da momenti di cabaret veramente esilaranti curati

pranzo, dalla riffa ai premi per i fiduciari intervenuti, non risparmiandosi in nessun aspetto dell'organizzazione, sempre con il sorriso, scegliendo mete e percorsi interessanti, consigliando al meglio per i pernottamenti, esaudendo chi, come noi, pur amando i cinquini, desidera però soprattutto ritrovarsi con amici e conoscenti e condividere belle esperienze. Ortigia, 24 ottobre 2010, è stata una bella esperienza, e tutto il brutto tempo e la pioggia incontrati sulla via del ritorno a casa, non hanno scalfito questa certezza.



## Cena di fine anno

Sabato 18 dicembre il Coordinamento di Belpasso-Paternò si è riunito per festeggiare un 2010 passato tra raduni, visite a musei e varie attività assai gradite dai molti soci che ne fanno parte. L'appuntamento è – come da cinque anni a questa parte – nel caratteristico ristorante Feudo Delizia, posto proprio sui tornanti che portano a l'Etna; alle 21 tutti i soci partecipanti vengono accolti con gentilezza e simpatia dai ristoratori che sanno deliziare i nostri palati con ottimi menù. Durante la cena abbiamo stilato il bilancio di un'annata molto impegnativa per via delle moltissime attività che sono venute a susseguirsi a ritmo forsennato, iniziate con il raduno organizzato a Viagrande a gennaio e finite con questa bella serata di fine dicembre.

Soddisfatti dell'anno concluso nel migliore dei modi, iniziamo già a tracciare i primi progetti per la nuova stagione, nella speranza che anche il 2011 sia ricco di divertimento e scorrazzate con i nostri cinquini in giro per la Sicilia e non solo.

Per festeggiare la fine di questa stupenda serata, una torta tutta dedicata al nostro magico Fiat 500 Club Italia.

**Daive Carmelo Cappadonna**



## Essenza della Sicilia: le Bugatti a Modica

>Giovanni Modica



Così è intitolato l'evento straordinario che, fra le tante località dell'itinerario del Giro della Sicilia, ha visto protagoniste il 14 ottobre 2010 più di 20 Bugatti della prima metà del '900 in sosta nel centro storico di Modica.

Ad attendere gli equipaggi, provenienti da molte città del nord Italia e da varie nazioni europee,

oltre alle autorità locali, un folto ed incuriosito pubblico con molte scolaresche. Il sottoscritto, fiduciario di Ragusa, e Nino Di Tommasi, fiduciario di Siracusa-Sud, hanno dato il benvenuto ai rappresentanti del gruppo Alessandro Bergomi di Robecco Pavese (PV) e Pierluigi Pivas di Sanremo in mancanza, fra i partecipanti, del nostro fiduciario del Principato di Monaco Salvatore Ignacolo (assente quel giorno per motivi di famiglia) offrendo loro due vassoi colmi di "mpanatigghie" (famoso dolce modicano) da dividere con gli altri. Alle ore 12,30, dopo avere visitato il Duomo di S. Pietro e gli splendidi palazzi in stile barocco, estasiati dall'assaggio della tipica cioccolata, della pasta di mandorla e di ogni altra leccornia modicana, gli equipaggi hanno messo in moto gli efficientissimi motori dal classico rombo della Bugatti per proseguire alla scoperta delle meraviglie paesaggistiche della Sicilia Sud-Orientale.

## Modica in rosso: diversamente abili in Ferrari

>Giovanni Modica



Il 17 ottobre 2010 il Corso Umberto di Modica si è tinto di Rosso Ferrari per la gioia dei diversamente abili, ai quali era dedicata la "2° Passeggiata in Ferrari" per le vie cittadine.

La manifestazione, ben organizzata da Giovanni Scrofani, segretario A.S.A.S. di Siracusa, ha visto protagoniste oltre 30 Ferrari, provenienti dalle province di Ragusa e Siracusa, che hanno offerto ad altrettanti diversamente abili la felicità e l'euforia di viaggiare con delle vetture, per molti, da sogno.

Le splendide auto rigorosamente omologate A.S.I. dell'A.S.A.S. di Siracusa e le 500 del Coordinamento di Ragusa (complessivamente oltre 100), hanno contribuito a riempire il Corso Umberto con gioioso stupore di un folto pubblico locale e di numerosissimi stranieri presenti in questa meravigliosa città dai molteplici palazzi in stile barocco. Si ringrazia l'organizzatore per il gentile invito alla partecipazione.

## Doppio appuntamento a San Pellegrino Terme (BG)

**Sabato 17 settembre 2011 presso l'ex Casinò Municipale si svolgerà una Sessione di verifica A.S.I.** per l'assegnazione del Certificato di Identità in particolare riservata alle Fiat Nuova 500 (1957-1975). Il termine per la presentazione delle richieste è fissato al **31 maggio 2011**, data entro la quale la pratica, completa di fotografie specifiche per il certificato in oggetto, dovrà pervenire al nostro commissario tecnico **Enrico Bo** (i recapiti sono a pagina 56). Data la necessità da parte della Commissione Tecnica di verificare la documentazione presentata e di richiedere eventualmente integrazioni e dato il numero massimo di vetture iscrivibili (50), si consiglia vivamente di farsi avanti per tempo.

**Domenica 18 settembre 2011**, sempre a San Pellegrino Terme – splendida località in stile liberty della Valle Brembana – si terrà il **"Concorso d'Eleganza" per Fiat Nuova 500 e Bianchine**. Questo evento internazionale, unico nel suo genere, giunto alla quarta edizione, è riservato esclusivamente alle vetture, sia restaurate che conservate, rigorosamente nella loro livrea originale (colore vettura, relativi interni abbinati e motore di serie). Le categorie rappresentate saranno tre: "Nor-



mali", "Sportive", "Carrozzerie Speciali"; le vetture selezionate saranno al massimo 50, scelte fra le numerose candidate pervenute alla Commissione Tecnica del Concorso d'Eleganza. Quest'anno la priorità nella selezione, a parità di caratteristiche delle vetture, sarà data ai proprietari che non abbiano mai partecipato al Concorso, alle vetture della prima serie (1957-1960), a quelle che sono già in possesso di Certificato di Identità A.S.I. o abbia-

no partecipato alla Sessione A.S.I. del 17 settembre con esito positivo. La richiesta di partecipazione al Concorso d'Eleganza, unitamente ad una foto della vettura di 3/4 anteriore, una dell'interno ed una del vano motore, dovrà pervenire, entro il **31 maggio 2011**, a Federico Moioli, responsabile della Commissione Tecnica del Concorso d'Eleganza e commissario del Registro Storico di Modello Fiat Nuova 500 all'indirizzo e-mail [f.moioli@500clubitalia.it](mailto:f.moioli@500clubitalia.it) (per info 338.2295888). Anche in questo caso, si suggerisce di muoversi per tempo: la Commissione del Concorso sta già stilando una pre-lista di vetture idonee, da cui saranno selezionate le 50 candidate a diventare la "Regina del Concorso d'Eleganza 2011".

# IL CLUB IN TRASFERTA A FIRENZE

## Per il 2° Meeting dei Volontari Unicef

>Mirella Vitale

Questa volta, più di tutte le altre, è un piacere raccontare agli amici che non hanno avuto la fortuna di essere con noi, l'esperienza della tre giorni di Firenze (1-2-3 aprile) che ha visto il nostro Club partecipare al 2° Meeting dei Volontari Unicef con una nutrita delegazione di soci. Sapevamo, fin da quando a Genova ricevemmo l'invito dalla nostra amica Colomba Tirari, presidente Unicef della Provincia di Imperia, e da Giacomo Guerrera, presidente Unicef della Liguria, che si sarebbe trattato di una trasferta molto impegnativa, ma senza alcuna esitazione, anzi con grande orgoglio ed entusiasmo, abbiamo accettato di presenziare al prestigioso incontro come Testimonial di Pace, titolo di cui si può vantare il nostro Club.

Si è subito messa in moto una efficace macchina organizzativa guidata dal nostro fondatore, Domenico Romano, dal vicepresidente Sandro Scarpa, con la collaborazione della sempre valida Segreteria, e da me e mio marito, che abbiamo l'onore di curare i rapporti con la prestigiosa Onlus nostra amica.

In considerazione dei posti riservati, le adesioni sono state limitate al nostro presidente Stelio Yannoulis, presente solo sabato 2 aprile, ai già citati Domenico e Sandro accompagnati dalle consorti Franca e Wilmy, al segretario del Club Danilo Cosci, ad alcuni fiduciari della nostra zona, a Diego Fecit (nostro collaboratore per videoproduzioni) affiancato dalla neosposa Rossana ed a due valide esponenti della Segreteria, Samantha (che ha scattato molte delle foto che

qui vedete) e Daniela. Con noi anche il meccanico dell'officina Punto Amico di Albenga, Simone De Andreis, indispensabile quando a muoversi per lunghi percorsi sono le nostre cinque, accompagnate dal nostro camper-ufficio mobile, che questa volta oltreché trasportare la consueta documentazione del Club, ha caricato un'enorme quantità di valigie. Ultima come posto nella lista, ma prima per l'importanza – visto che era la sua prima uscita – l'auto Unicef di Anna Lippi, la persona che ha concretizzato e... finanziato il desiderio che avevamo da tempo: possedere e far aprire i nostri cortei da una cinquina Unicef,



**Le girandole azzurre nel Palazzo dei Congressi. Il ballerino Kledi Kadiu ed alcuni giovani volontari accanto al cinquino Unicef. Dettaglio delle pigotte e della copertina de "La favola del Cinquino". In gruppo con il sindaco di Firenze Matteo Renzi.**





che rappresentasse la convinta ed entusiastica adesione del Club all'Organizzazione in difesa dei bambini svantaggiati.

Il primo gruppo della carovana si è ritrovato a Garlenda; in seguito si è ingrandito prima a Varazze, poi a Sestri Levante e poi via... il serpentello colorato si è spinto, spedito e coraggioso, lungo l'autostrada, salutato da frequenti colpi di clacson delle auto che ci sorpassavano, fino alla meritata pausa pranzo, intorno alle 13, a Ca-

maiore. Lì il gruppo compattato ed affamato ha chiaramente dimostrato come sia bello essere amici e avere il piacere di condividere, uno per tutti e tutti per uno, gustosi panini, naturalmente inaffiati da un buon bicchiere di vino (poco perché si deve guidare!), riuniti attorno ad un tavolo: quello del camper ufficio mobile e, in questo caso, pure buffet del Club.

Il piano di viaggio, gentilmente preparato da Giuseppe Palmeri, il fortunato ed ammirato proprietario della sgarriante Gamine, è stato rispettato alla perfezione, al punto da arrivare a Firenze mezz'ora prima del previsto, cioè alle 15 anziché alle 15,30. Gradita sorpresa quando ad accoglierci abbiamo trovato un elegante albergo, Nuovo Hotel, che ci ha messo a disposizione la famosa cortesia dei toscani e camere assai confortevoli. Breve riposo meritato dei "guerrieri", doccia d'obbligo e via a registrarsi per il Meeting Unicef nel vicino Palazzo dei Congressi, enorme ed elegante struttura con intorno uno splendido parco disseminato di prati abbelliti da miriadi di girandole azzurre Unicef, che, mosse da una leggera brezza, creavano una favolosa atmosfera. Giovani ovunque ad accoglierci sorridenti e disponibili, a fornire le informazioni necessarie e ad indirizzarci alla fila giusta da seguire.

Completata questa operazione, ci attendeva Firenze con il suo splendore sotto un sole per la verità un po' troppo caldo, ma comunque gradevole ed allora, anche se stanchi, incolonnati come una educata scolaresca che segue il suo prof. guida e cicerone – in questo caso il simpatico e preparato (anche in frizzanti aneddoti e barzellette!) Antonio Bartolini, fiduciario di Pisa-Uliveto Terme – abbiamo percorso tutto il centro di Firenze ammalia-

ti dalle sue bellezze artistiche. Con i piedi gonfi e le gambe stanche, tutti a mangiare in un locale vicino a Piazza della Signoria con un contributo dell'organizzazione Unicef.

A quel punto molti amici del gruppo, in un ultimo sprazzo di forze, si sono recati a Piazza Santa Croce per l'evento-sfilata "La pigotta è uno spettacolo". Io e mio marito purtroppo abbiamo dovuto dare forfait e ritornare in albergo, anche perché sapevamo che il giorno dopo ci avrebbe atteso una lunga ed impegnativa giornata. Quando si dice: tutto non si può avere, in questo caso "gustare"!

Sabato 2 aprile: il Club riesce ad avere il permesso per introdurre la cinquina Unicef di Anna Lippi che, arrivata subito all'apertura accompagnata da Domenico Romano e Sandro Scarpa, grazie alle capacità diplomatiche dei nostri capi viene collocata per più di un'ora proprio davanti alla scalinata del Palazzo dei Congressi, dove viene letteralmente assalita da fotografi e reporter che si scatenano con fotografie e interviste. Quando poi viene fatta spostare vicino al cancello d'ingresso, per tutta la giornata continua ad essere, addobbata con le sue tre pigottine sul portapacchi, la "mascotte" che tutti hanno ammirato e fotografato, mentre accanto in bella vista sono stati collocati i libri "La favola del Cinquino", che parecchi hanno acquistato, anche perché parte del ricavo andrà proprio all'Unicef.

Il pranzo è stato consumato negli enormi locali del seminterrato del Palazzo dei Congressi, dove ci siamo recati divisi per gruppi. Strabiliante eleganza e ricchezza del self service composto da ottime prelibatezze preparate con ammirevole capacità organizzativa e culinaria da un catering di prim'ordine.





Innumerevoli gli appuntamenti del pomeriggio, suddivisi tra Auditorium, Sala Verde, Sala Arancione, Sala Blu, Sala Limonaia. Ciascuno, programma alla mano, poteva scegliere di partecipare agli incontri che preferiva: tavole rotonde, relazioni di lavori Unicef in varie parti del mondo disagiate, formazione dei volontari, presentazione di libri, racconti dal campo di giovani volontari. Mille ragazze e ragazzi, provenienti da ogni parte d'Italia, la Younife Generation, si sono confrontati sui temi di più stretta attualità dell'agenda internazionale, dalle guerre ai cambiamenti climatici, dalle catastrofi ambientali alla discriminazione, proponendo soluzioni concrete. Che fantastica boccata di ossigeno vedere tanta sana gioventù!

Il nostro già "pazzo" gruppo intorno alle ore quindici si è arricchito della presenza di molte cinquine variegata, provenienti da Firenze e zone limitrofe, radunate da Matteo Cascella, fiduciario di Firenze-Prato, e da Danilo Danti, fiduciario del Mugello. Autorizzato dal sindaco Matteo Renzi, tra i visi stupiti e divertiti dei presenti, ecco il via alla carovana colorata, scatenata e strombazzante per il centro di Firenze fino allo splendido Piazzale Michelangelo che domina la città.

La singolare giornata non poteva che completarsi con una cena degna dell'occasione. Matteo Cascella aveva prenotato l'osteria-bottigliera Nuvoli, quasi di fronte alla Chiesa di Santa Croce, dove abbiamo potuto gustare tipicità toscane come i crostini, la ribollita, la trippa e il lampredotto.

Domenica mattina, 3 aprile, ancora una volta la cinquina Unicef ha aperto l'ingresso a tutte le altre "sorelline" ed al nostro camper ufficio mobile, che è stato preso d'assalto perché tutti chiedevano di avere gadget del Club e di

acquistare felpe, giubbotti, cappellini, anche in considerazione di uno sconto del 40% che il nostro magnanimo presidente ci aveva autorizzato ad applicare. Abbiamo provato una dolce sensazione nell'aver attorno una vociante folla che ci mostrava simpatia e apprezzamento.

A concludere, sfilata finale attorno agli enormi prati del Palazzo dei Congressi, foto con autorità, in primo luogo con il simpatico socio-onorario, ormai nostro grande fan e amico, Vincenzo Spadafora, presidente Unicef per l'Italia, e con l'immane Colomba, felice anche se prostrata da un'improvvisa forte influenza.

Ciao, Firenze: si ritorna verso casa! Prima però ulteriore bel momento: partecipazione, anche se alquanto tardiva, al raduno del Mugello, organizzato da Danilo Danti, che non solo ci ha permesso di gustare un buon pranzo toscano (e qui non poteva mancare la porchetta!), ma anche (udite, udite!) di fare un giro per l'autodromo del Mugello dove mancava solo il grande Valentino!

Della serie "non ci siamo fatti mancare nulla", sosta presso "Il Palagiaccio", caseificio che ci ha permesso, oltreché di gustare un ottimo gelato artigianale, anche, per chi lo voleva, di acquistare formaggi e salumi della casa.

Che sia stata una bella esperienza e che ancora una volta abbiamo dato prova di essere un'associazione unica, credo si sia potuto rilevare dalle mie pur sommarie cronache. Ma una cosa è fondamentale: che resti impresso



nei nostri cuori il monito della grande Audrey Hepburn, la celebre attrice che la prima Goodwill Ambassador internazionale dell'Unicef: «Aprite le vostre braccia per stringere il maggior numero di bambini, amarli e proteggerli come se fossero i vostri».

Il nostro Club ce la sta mettendo tutta per concretizzare, per quanto può, quelle splendide parole.

Ad maiora!

**Con Lino Banfi, uno dei più famosi testimonial Unicef. Tutti insieme sotto allo striscione.**

**Con Andrea Cadioli del gruppo "dARI", volto di MTV.**

**Alessandro Scarpa con l'assessore regionale ligure Lorena Rambaudi.**

**Turisti molto speciali al belvedere di Piazzale Michelangelo.**

**Tutti in fila.**

**Quel che si dice un'entrata memorabile....**

**I cinquini schierati nel giardino del Palazzo dei Congressi..**

**Vincenzo Spadafora con un modellino del Club..**

**Circuito del Mugello: l'avventura è quasi alla fine...**



## IV Memorial Dante Giacosa

11-12 giugno 2011

Si svolgerà a Neive (CN) la quarta edizione del memorial Dante Giacosa, dedicato a tutte le vetture progettate dal mitico ingegnere. Alla precedente edizione (2006) erano presenti 300 vetture. La manifestazione è organizzata dall'Amministrazione Comunale di Neive.

**Ecco il programma di massima:**

**Sabato 11 giugno**

- ore 9 inizio iscrizioni Memorial;
- ore 13 pranzo libero;
- ore 15 giro turistico nelle Langhe;
- ore 17,30 commemorazione presso la tomba dell'Ingegnere Dante Giacosa;
- ore 19,30 grigliata d'estate;
- ore 21 serata danzante.

**Domenica 12 giugno**

- ore 8 proseguimento iscrizioni;
- ore 10,15 intervento dei personaggi di ieri e di oggi nel ricordo dell'Ing. Dante Giacosa;

- ore 11 consegna della targa "Dante Giacosa" alla presenza della figlia dell'Ingegnere e delle Autorità;
- ore 12 aperitivo in piazza offerto dalla Pro Loco;
- ore 13 pranzo;
- ore 15,30 intervento dei club presenti.

**Saranno presenti:**

un mercato ricambi; il servizio navetta per il pernottamento del sabato sera. Il costo di iscrizione al raduno è di 15 euro; le fotografie ricordo della manifestazione verranno recapitate al domicilio dei partecipanti. Il costo del pranzo presso struttura convenzionata è di 23 euro per gli adulti e 16 euro per i bambini fino ai 10 anni. Iscrizione vettura + due pranzi presso struttura convenzionata costo 55,00 euro. L'iscrizione delle vetture e la prenotazione al pranzo dovrà essere effettuata tramite versamento sul CCP n. 8324832 - intestato a IV Memorial



Dante Giacosa Neive e una copia va inviata per fax al 0173.677781.

**Per informazioni e prenotazioni rivolgersi a:**

Comune di Neive Signora Carla tel. 0173.67004 interno 4.

Per il pernottamento di sabato 11 giugno consultare l'elenco delle strutture ricettive presenti sul sito:

[www.comune.neive.cn.it/economia](http://www.comune.neive.cn.it/economia)

oppure

[www.unioneseinlanga.it](http://www.unioneseinlanga.it)

Il numero massimo di vetture ammesso è di 400.

## 500 & Cavalli - Arrivano i piemontesi

5 giugno 2011

**Raduno all'Ippodromo di Vinovo (TO)**

Per il secondo anno si svolgerà un importante appuntamento estivo organizzato dal Coordinamento di Torino

del Fiat 500 Club Italia all'Ippodromo di Vinovo, una suggestiva location per i nostri cinquini e per trascorrere una giornata in compagnia e grande divertimento.

**Il programma sarà così articolato:**

- ore 8,30-11,15 iscrizioni presso l'Ippodromo di Vinovo, Via Stupinigi 167 con foto;
  - ore 11,30-12,45 giro turistico;
  - ore 13 ritorno all'Ippodromo per pranzo;
  - ore 15-17 premiazioni;
  - ore 17,30 giro in pista all'Ippodromo.
- Saranno presenti i ricambisti.

**Sono ammesse 250 vetture.**

Il costo dell'iscrizione è di 12 euro a vettura; il costo del pranzo è di 18,00 euro a persona.

**Prenotazione obbligatoria entro e non oltre il 27 maggio 2010.**

Per info Silvia & Paolo cell. 347.3205045.





# Raduno di Firenze

5 giugno 2011

## Programma:

- **ore 9.00 iscrizioni** presso il Piazzale Michelangelo e colazione presso il bar del piazzale;
- **ore 11.30 partenza** giro nel centro storico di Firenze (Piazza S. Croce, Piazza Duomo, Piazza San Firenze, Lungarni, ecc.);
- **ore 13.30 pranzo** presso il Ristorante La Certosa via Cassia (fronte Certosa di Firenze e vicino uscita A1 Firenze Certosa); durante il pranzo si svolgeranno le consuete premiazioni;
- **ore 16.30 ringraziamenti** e saluti ai partecipanti.

## I prezzi sono:

- solo iscrizione..... € 10,00;
- pranzo adulti..... € 27,00;
- pranzo bambini 3-10 anni..... € 15,00.

È gradita la prenotazione sul sito:

[www.cinquino.it](http://www.cinquino.it)

**150° Unità d'Italia**  
**10° Raduno Nazionale**  
**Città di Firenze**  
**Piazzale Michelangelo, ore 9.00**  
**5 Giugno 2011**  
**FIAT 500 Club Italia**  
 FIRENZE - PRATO - MUGELLO  
**Cinquino.it**  
 max. 130 auto prenotazione obbligatoria dal sito [www.cinquino.it](http://www.cinquino.it) Numero 3298229191

**CATTOLICA ASSICURAZIONI**  
 Marzio Monticelli  
 SOCIETA' CATTOLICA MARCCALDONI  
 Via Rucellai Bencivenni 36  
 50013 Campi Bisenzio (FI)  
 Tel: 055892148

**Tropical Parquet**  
 Via Elio, 4 via 1042 Firenze - Tel. 055.7327.168

**SO.PA. CARTONGERMO E CONTROSOFFITTI**  
 Via del Politeo, 41 20088 - SALDA A DETTINO (MI)  
 Capitale Sociale 10.000.000  
 Tel. 02.779641 - Fax 02.779677  
 www.so.pa.it

**PRINZI**  
 PRINZI R & F S.p.A.  
 Direzione di Firenze  
 Via del Politeo, 41  
 50013 Campi Bisenzio (FI)  
 Tel. 055.40000  
 Fax 055.40000  
 www.prinzi.it

# 1° Raduno Autodromo di Monza

4-5 giugno 2011

**Iscrizione al raduno:** gratuita. Biglietto d'ingresso a persona: sabato € 14,00 - domenica € 14,00. Bambini fino a 12 anni gratis. Validità biglietto: ingresso, tribune, paddock, mercatino ricambi e modellismo.

**Parcheggio gratuito:** per i primi 100 iscritti che avranno preventivamente versato il costo del biglietto sistemati nell'area paddock, i restanti verranno indirizzati in altra area riservata, alle sole Fiat 500 (vedi nota\*).

**Parata in pista** solo il sabato 04.06 ad uso esclusivo del Fiat 500 Club Italia. Ingresso in pista dalle ore 18 circa (previa sottoscrizione del modulo di scarico di responsabilità) al costo di € 0,00 a vettura. L'ingresso alla pista sarà regolamentato a discrezione degli organizzatori dell'autodromo.

Per ulteriori e dettagliate informazioni consultare il sito [www.500clubitalia.it](http://www.500clubitalia.it) oppure contattare i fiduciari dei Coordinamenti: Monza e Brianza Est - Gilberto Celletti cell. 392.2637284; Monza e Brianza Est - Antonio Orsini cell. 335.6340667; Como - Giovanni Lembo - cell. 338.3363748.

Email: [info500raduni@gmail.com](mailto:info500raduni@gmail.com)

\* **Nota Bene:** il pagamento del biglietto (sabato-domenica) e della parata (facoltativa) dovrà essere anticipato entro e non oltre il **14 maggio 2011** ed dovrà essere effettuato solo ed esclusivamente tramite ricarica Postepay negli uffici postali (no tabaccherie). **Numero della carta 4023 6006 0079 2057** intestata a **Campaner Alessio**.

**MONZA**  
**autodromo 4 - 5 giugno 2011**  
 nella manifestazione della  
**150° Unità d'Italia**  
**1° Raduno**

**Fiat 500 Club Italia**  
 Fondata e Diretta nel 1954  
 Coordinamenti di Monza e Brianza Est/Ovest, Como

**50° ANNI DI VITA**  
**MONZA**  
 D'EPoca

con il Patrocinio ed il Contributo del  
**COMUNE DI MONZA**  
 Approvato dal Consiglio Comunale

**INFORMAZIONI:**  
 Gilberto Celletti  
 392.2637284  
 Antonio Orsini  
 335.6340667  
 Giovanni Lembo  
 338.3363748  
[info500raduni@gmail.com](mailto:info500raduni@gmail.com)





# QUI RADIO CITTÀ BOLLATE...



...risponde  
Fiat 500 Club Italia!

>Guido **Bigotti**

Mi chiamo Guido e scrivo da Milano. Sono appassionato di Radio (quella fatta sul campo, per intenderci!) e di Fiat 500, naturalmente! La foto che vedete è stata scattata negli studi di "Radio Città Bollate" durante il mio programma sportivo "D Come... Dilettanti!!!" (**tutti i sabati dalle 10 alle 11,30, fm 101.700 streaming [www.radiocittabollate.it](http://www.radiocittabollate.it)**).

Siamo in studio, dopo la puntata in cui ho avuto come ospiti Enzo Mallano, Marco Affò e Giovanni Bergamini, una rappresentativa del "Qt8 Milano", unihockey floorball, simpatico sport in ascesa nel nostro Paese.

Sì, perché nel mio programma si parla di sport alternativi, quindi spazio all'hockey (pista e prato), volley, rugby, baseball, softball e tanti, tanti altri... ad esempio l'anno scorso sono venuti a trovarmi gli amici del "Lambretta Club Lombardia"!

Avete visto cosa indosso? È la maglia del XXVII Meeting Internazionale di Garlenda, ma dobbiamo prima fare un passo indietro... Da circa due anni ho lanciato il gioco del "Lungo Viaggio"

Guido con i suoi ospiti sportivi.



della maglia di Radio Città Bollate: grazie a tanti amici, la maglietta di RCB sta girando per il mondo (Giappone, Stati Uniti, Svizzera, Finlandia, Svezia), ma anche tanti fantastici luoghi della nostra Penisola sono stati immortalati con la presenza di questo capo. Ho pensato di contattare anche il Fiat 500 Club Italia e, vista la risposta, è nata l'idea di uno scambio di magliette e foto: io in studio con la maglietta del Club e la maglietta di RCB tra tante belle e simpatiche 500! Un sogno realizzato!

Un caro saluto a tutti i cinquecentisti ed alla "mitica" Claretta, la Fiat 500 di mio papà Aldo (*socio del Club, ndr*), che in questo momento è nel box che aspetta la bella stagione, così da sfrecciare sulle strade milanesi. Un saluto anche alle nostre prime due 500, Carolina (la mia prima autovettura) ed alla 500 Abarth, che purtroppo non ci sono più, ma vivono nei nostri ricordi.

Ora, però, aspetto anche voi in studio. W la Radio e W le 500!!!

## Lutti

**Il 16 febbraio 2011 il nostro socio tessera n° 39324** ha terminato di scorrazzare per Salerno con il suo cinquino. Armando D'Antonio ci ha preceduto nel Regno del Signore, le più sentite condoglianze dal sottoscritto, fiduciario di Salerno, e dal Fiat 500 Club Italia tutto alla famiglia D'Antonio ed al nostro socio Armando Galderisi per la grave perdita.

**Francesco Leonardo D'Albero**



**Sentite condoglianze al fiduciario di Alba-Bra Claudio Bertolusso**, che ad inizio aprile ha perso il papà.



Valentina Beffi della Segreteria all'interno del Museo con la maglia di RCB.

# LA PASSIONE CONTINUA....

## IL DVD

In omaggio ai soci per l'anno 2011, il DVD che mostra come il seme gettato a Garlanda nel lontano 1984 abbia generato un imponente fenomeno di massa e di costume, legato ad un capolavoro inimitabile del design e dell'ingegneria italiana. Un viaggio in ogni angolo del pianeta tra le numerosissime manifestazioni, le presenze sui media, i personaggi, lo staff, le iniziative benefiche culminate con nomina a Testimonial di Pace Unicef. 27 anni di attività ed uno sguardo proiettato nel futuro, alle nuove generazioni che perpetueranno la passione.

## IL LIBRO

Lo sguardo fresco, divertito e divertente dei più piccoli per tanti disegni, ma anche filastrocche, temi ed interviste per raccontare il mitico cinquino. Dal concorso-mostra "La 500 agli occhi dei bambini" e non solo, con in più un racconto illustrato realizzato appositamente. Parte del ricavato della vendita sarà destinato all'Unicef.



DVD  
VIDEO



LIBRO  
96 PAG

Il DVD ed il Libro sono disponibili su **"500 Shop!"**  
[www.500clubitalia.it](http://www.500clubitalia.it) o contattando la Segreteria.

Fiat  Club Italia 





**LA VOCE DEI LETTORI**

**L'occhio indiscreto dei nostri «inviati»**

Il regolamento prevede che i giornalisti, ma le compagnie aeree trasformate in una sorta di arte contemporanea. Foto di Stefano Ferreri di Anzenberger

...anche fermata di bus (non più di 15 minuti), esentramentali, con il... di Anzenberger. La foto di un pittore... di Anzenberger.

...comitato della Valle di Susa... di Anzenberger.

...il lavoro di un pittore... di Anzenberger.

...del dipartimento di... di Anzenberger.

**GLI IMPUNITI DEL TELEFONINO**

«Pecunia circa 60 mila chilometri all'anno e tutti i giorni m'imbatta in persone - gli donne che uomini - che guidano usando il cellulare senza autorizzare: un comportamento molto pericoloso, come testimoniano i loro continui cambi di velocità e gli scarti improvvisi a destra o a sinistra. A me è capitato, come a tanti, di prendere multa per aver superato i limiti di velocità di poco più di 10 km/h, con le relative conseguenze pecuniarie»

**IL QUATTROPICCOLE** Settembre 2009

# Le "radici" della 500



Questa cinquina (o meglio, ciò che ne rimane) con tanto di albero (non motore) è stata ritrovata qualche tempo fa dal nostro socio Max Raselli. La particolarità della vettura albrata non è però sfuggita all'occhio lungo dei media, infatti una sua foto è stata pubblicata da "Quattropiccole" nel numero di gennaio, di cui riportiamo la pagina. Nell'altra immagine, vediamo un originale addobbo natalizio..

# Una guida...rombante

Segnalatoci da Giuseppe Palmeri, una simpatica guida turistica, "101 cose da fare in Liguria almeno una volta nella vita" di Fabrizio Calzia (Newton Compton Edizioni), che, al punto n° 32 mette la 500 e la realtà garlense, citate addirittura nelle note di quarta di copertina.





# PICCOLO GRANDE AMORE



## L'incontro con "Saetta"

>Orietta **Bruzzone**

Sin da bambina sognavo ad occhi aperti di avere una 500 tutta mia e ogni volta che ne vedevo scorrazzare una per la strada, mi immaginavo di esserci sopra; mi chiedevo cosa si provava a guidarla e che bello sarebbe stato. Le vedevo ai raduni ed "invidiavo" i proprietari. Sono cresciuta con questo sogno, portando all'esasperazione i miei cari, ma dovendo fare delle scelte pratiche di vita, la piccola 500 non poteva proprio stare in garage.

Così rimase nel cassetto dei miei sogni, fin quando, il 28 luglio 2008, compii 32 anni. Non dimenticherò mai quel giorno: mi ritrovai una 500 L del '72 rosso corallo tutta mia ad aspettarmi nel capannone del mio fidanzato Domenico! Non credevo ai miei occhi, sono rimasta senza parole, piangevo di gioia, avevo quasi paura a salirci, a toccarla, e soprattutto non credevo che sarebbe stata proprio la mia. Una sorpresa che mi ha lasciato senza fiato.

Domenico aveva architettato tutto con lo zampino di mio fratello Daniele (l'unico a mettere le mani su Saetta: è il suo meccanico di fiducia) per trovarmene una. Non c'è stato regalo più bello. Da quel giorno io e Saetta (con mio

**Ceriale, raduno "Auguri in 500" (dicembre 2008).**

**Da sinistra: Ugo ed Ivana Giacobbe, Enrico e Paola Angelino con i rispettivi cinquini, Domenico ed Orietta con Enzo e Lara (tutti e quattro hanno viaggiato a bordo di Saetta).**

nipote Edoardo di 6 anni abbiamo scelto questo nome, assolutamente appropriato) siamo inseparabili: mi accompagna al lavoro e nei miei innumerevoli giri, ho imparato a guidare con filosofia, le parlo pure... io e lei siamo una cosa sola.

Quando la lascio parcheggiata, è fiera di farsi guardare e chi le lancia un'occhiata immancabilmente pensa alla sua gioventù.

La mia passione cresce ogni giorno di più ed ovviamente ora partecipiamo ai raduni del Club ogniqualvolta possiamo, con la compagnia di tanti nuovi amici quali Ugo, Ivana, Paola ed Enrico.

Un viaggio in 500 è qualcosa di magico, ti avvolge nel piacere di guidare e di goderti appieno la natura; ti fa tornare indietro nel tempo e non c'è prezzo per tutto questo, data la vita frenetica che facciamo.

Questa è la mia storia, questo è stato il mio sogno nel cassetto che si è avverato e con questo racconto vorrei ringraziare il mio fidanzato Domenico e mio fratello Daniele per questo dono. Grazie di esistere!



## elvezioesposito

Tappezzeria auto d'epoca

- Interni auto d'epoca
- Capote
- Tappeti
- Guarnizioni e gommini
- Ricostruzione guarnizioni anche su campione

**Per la tua Fiat 500:**

- Tappezzerie in Kit pronte da montare
- Capote, tappeti, guarnizioni, gommini e copri auto
- Ordini online 24 ore su 24
- Spedizioni in contrassegno
- Qualità, velocità, novità ed offerte

**OFFERTA ESCLUSIVA**  
**SCONTO DEL 10%** su tutti gli  
**ARTICOLI FIAT 500**  
 presenti in catalogo

**LEGGI IL NOSTRO BLOG**



**DIVENTA FAN SU FACEBOOK**

Tel. e Fax 0984 36074 • Cell. 340 5274950 • [www.elvezio.com](http://www.elvezio.com) • [info@elvezio.com](mailto:info@elvezio.com)

## Professionisti del settore

Dediti da più di 40 anni al confezionamento degli interni per le auto d'epoca, il nostro obiettivo è quello di far rivivere gli interni della tua auto. Per il confezionamento utilizziamo modelli di tappezzerie dell'epoca e materiali contemporanei riprodotti come l'originale, in conformità all'omologazione A.S.I.. Qualità dei materiali e precisione nelle rifiniture sono caratteristiche essenziali del nostro prodotto. Assistenza tecnica e celerità nella gestione dell'ordine sono il cuore del nostro servizio al cliente. Restaurare gli interni d'epoca non è solo il nostro lavoro, ma è anche la nostra passione.





# INCONTRI RAVVICINATI

Una sera,  
in un garage...

>Marinella Pifferi

Nel garage di un grande albergo una sera, casualmente, si incontrano una Fiat 500 L ed una nuovissima 500 Multiair uscita da pochi giorni dal salone di un concessionario.

La nuova 500 Multiair è curiosa di conoscere la 500 L, che non ha ancora avuto modo di incontrare per strada, e le pone alcune domande. Qui comincia un dialogo che abbiamo di seguito ricostruito in base ad alcune testimonianze raccolte.

«Come ti chiami?»

«Fiat 500 L. E tu?»

«Fiat 500 Multiair. Quando sei nata?»

«Nel 1969. E tu?»

«Nel 2010. E dove sei nata?»

«A Mirafiori, in Italia. Tu?»

«In Polonia. Qual è la tua potenza?»

«18 CV. E tu?»

«90 CV. Segni particolari?»

«Sono stata la più amata nel mio periodo, nella categoria che adesso si definisce "city car". E tu?»

«Sono anche io una "city car", ma in chiave moderna, poi me la cavo bene nel fuori-porta e persino in autostrada sono a mio agio. Caratteristiche particolari?»

«Beh, ho il pavimento ricoperto di moquette, una finezza per l'epoca, la strumentazione da auto più grande, segnale per tempo ai miei padroni quando ho sete. La plancia è rivestita di plastica ed all'esterno i miei paraurti mi avvolgono e proteggono, almeno questa era l'idea di chi mi ha progettato, l'ingegner Dante Giacosa. E tu?»

«Gia... chi? Io sono la figlia della tecnologia, il mio motore è il massimo del progresso attuale: potente, silenzioso e sobrio. Altro da aggiungere?»

«Il mio motore ha un suono (sound, si direbbe adesso)

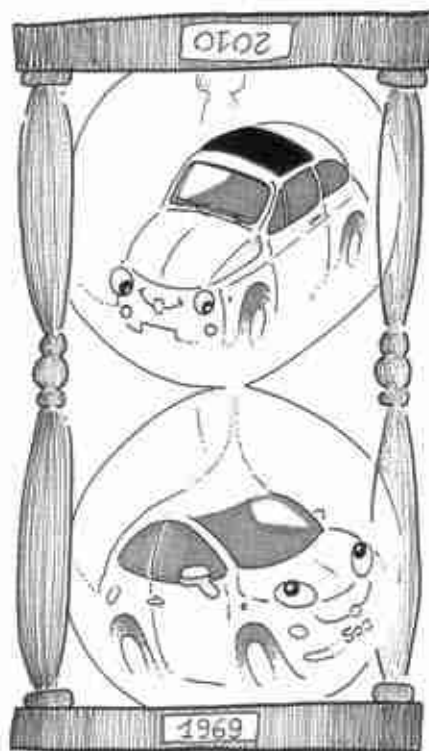

**Gira che ti rigira...  
il tempo è relativo...  
specie per i miti  
(vignetta di Stefano Visora).**

molto caratteristico, lo si riconosce subito. Sobrio, elastico e potente quanto basta per l'uso cittadino. Sono poi una buona arrampicatrice, non veloce, ma tenace. E tu?»

«Cara collega di altri tempi, fra me e te non ci sono paragoni, io scatto da 0 a

100 in 11 secondi. Tu mi rimani dietro con il tuo buffo *pot pot...* a proposito, ci arrivi a 100 all'ora?»

«Certo, soprattutto se la strada è in leggera discesa! Posso dirti ancora qualcosa, mia giovane amica: quando tu sei nata io avevo fatto il giro del mondo in tutti i sensi. Tu sarai un simbolo della tecnologia, ma io sono un fenomeno mondiale con appassionati in tutte le latitudini. Sono ricercata, richiesta, curata e restaurata anche da gente che ha metà dei miei anni. Chi ti dice che il turismo debba essere sempre di corsa, non sai cosa ti perdi ad andare sempre veloce. E poi...»

«Lasciami parlare, collega. Non te la prendere in questa maniera... non è colpa mia se sono stata costruita per essere veloce ed ideale per due persone. Riconosco che se sei sulla breccia da tanti anni, devi avere dei numeri. Allora, come concludiamo?»

«Bene, vedo che cominci a capire! Sei tanto giovane, riconosco che come mia erede hai un certo fascino e mi assomigli almeno nella linea esterna. Questo dovrebbe farti pensare qualcosa...»

«Bene, credo che possiamo trovare una soluzione. Tu continui la tua marcia per le strade del mondo con tutti i tuoi appassionati. Io quando ti raggiungerò cercherò di rispettarli e sorpassarti con i dovuti modi, ti saluterò con un colpo di clacson e tu mi risponderai con il tuo buffo *pot pot...*».



## Sul set col cinquino

Nei mesi di novembre e dicembre a Torino si sono svolte le riprese per la fiction "La donna della domenica", dall'omonimo romanzo di Fruttero&Lucentini, dal quale già nel 1975 fu tratto un film.

Per l'occasione sono state richieste delle auto d'epoca, ovviamente non mi sono lasciato sfuggire l'occasione per poter partecipare anche come figurante insieme alla mia "piccola" 500 R!

**Antonio Marzano**

# LA PASSIONE CONDIVISA

## Da "smanettoni" a "studiosi" dei motori?

>Luciano **Vitale**

Si è parlato e scritto molto sul mito del cinquino e non mi sogno di riprendere un argomento arcinoto, che non cessa mai di interessarci e stupirci. Ed allora esamino un aspetto che è preso sottogamba, forse perché ovvio e scontato o perché surclassato in ogni dove dal fenomeno di aggregazione e socializzazione che mirabilmente la nostra piccola autovettura (e la capacità organizzativa del nostro Club) è riuscita a realizzare.

Ebbene sì, lo confesso, ho nel DNA la passione per il mondo dei motori, che mi attrae, mi affascina tanto da rimanerne estasiato e quel particolare rumore, che mi indica che tutto procede secondo il giusto ritmo, diventa mirabilmente musica per i miei orecchi.

La curiosità mi ha preso la mano fin dalla giovane età, quando, pur senza la minima preparazione, ho cominciato a pulire le parti meccaniche, sostituire i pezzi ormai vetusti ed affaticati dall'uso, poi gradatamente mi sono avventurato con le parti più complesse: manipolazioni al carburatore, elaborazione del motore, interventi vari alla parte elettronica, sostituzione di marmitte con altre più spinte, coppe più capienti e griffate, pompe dell'olio,

{ ...la passione per tutto ciò che sa di benzina e di olio bruciato...

albero a cammes e così via.

Alla fine quasi inavvertitamente sono stato totalmente coinvolto da quella passione cresciuta a dismisura che credo mi accompagnerà fino alla fine dei miei giorni.

Penso che ciò che è capitato a me, sia assai simile a quanto provato da molti amici del nostro Club. Mi sto forse sbagliando? Non credo proprio!

Ti accorgi che con il passare del tempo diventi più esigente, cerchi il particolare, ti documenti acquistando libri, riviste specifiche e manuali d'officina, frequenti i principali mercatini, le fiere e ti meravigli di quanto sia piacevole trascorrere ore a discorrere con estranei, che per il solo fatto di avere il tuo stesso amore per i motori, ti sono subito amici, come se li conoscessi da sempre; in tempi di grande incomunicabilità, quali sono quelli che stiamo vivendo, quanto accade ha davvero dello strabiliante.

Scopri che non sei l'unico a sognare di avere una Jolly Ghia, una Gamine, una Moretti o qualche altra 500 personalizzata da portentosi carrozzieri, veri artisti nel campo. Purtroppo devi combattere con il portafogli che non è mai sufficientemente capiente per acquistare simili gioielli. Ed allora ripieghi (si fa per dire!) su qualche rottame da restaurare e ti metti in gara con te stesso, quasi a dimostrare che puoi essere abile anche volando più basso. Un "mio rottame" è stato una Vespa del '53 che solo uno dotato di buona fantasia come me poteva immaginare favolosa a restauro avvenuto, una Lambretta a cui nessuno avrebbe dato la benché minima attenzione, ecc. ecc.. Adesso è la volta della Guzzi di mio nonno, una Sport 15, il cui lungo restauro è in via

di completamento e che mi sta facendo sudare cento camicie... anzi cento tute! Stavolta all'amore per i motori si è aggiunto un discorso altamente affettivo, allora tutto si è fatto molto più avvincente e la gara con me stesso più gratificante. La storia è ricominciata: ho iniziato a smontarla pezzo per pezzo (227!) tutti maniacalmente catalogati, a cercare di recuperare il recuperabile, a ripristinare le cromature, verniciare con i colori dell'epoca, trovare le parti mancanti, reperire documentazione in ogni dove, libri, manuali, foto... È un puzzle che si compone pian piano, senza mai avere fretta e senza mai perdersi d'animo e... di pazienza, sempre nell'assoluto rispetto dell'originalità legata all'età piuttosto avanzata. Allora, cari amici cinquecentisti, confessatelo senza alcun timore, ditelo apertamente che accanto all'amore sconfinato che avete per la vostra splendida bicilindrica, alberga nel vostro cuore la passione per tutto ciò che sa di benzina e di olio bruciato, una passione che ci accomuna e che nello stesso tempo ci arricchisce, rendendoci dei giovincelli in grado di sperimentare sempre forti emozioni.

Un doveroso pensiero alle compagne, alle mogli coinvolte nella nostra comune passione, perché in loro c'è una sublime sopportazione, una finta condivisione per la nostra mania, al punto da rimanere impassibili quando dici loro che finalmente hai trovato il carburatore a 300 euro e pistone, biella e fasce elastiche a soli 180 euro. Statene certi, in quel momento provano due sentimenti nettamente contrapposti: sempre grande affetto, malgrado tutto, nei vostri confronti, ma un quasi irrefrenabile desiderio di tirarvi quei costosissimi pezzi su quella testa irrimediabilmente persa. Non c'è che dire, avete il privilegio di condividere la vostra vita con sante donne che vi assecondano anche quando vorrebbero mandarvi a stendere. In compenso, sopportandovi, non hanno bisogno di confessarsi per ottenere il perdono dai loro peccati! Per quanto concerne il mio destino è segnato e l'assoluzione tanto agognata, non l'avrò mai.

## Donne, avete...

Un marito, un padre, un fratello che corrisponde al ritratto tracciato da Luciano? Appartenete alla schiera delle "martiri del motore"? Allora girate pagina...





# LA CINQUINA COMMEDIA

Quando  
in una famiglia  
arriva la 500...

>Mara Depini

Lorenzo si sposava per la seconda volta dopo il nostro matrimonio celebrato nell'agosto 1988.

Solo che la prima volta aveva sposato me, in carne ed ossa, donna a tutti gli effetti. Forse ai tempi fin troppo magra, 47 chili appena, ma su un metro e 60 scarsi di altezza potevano anche essere giusti.

Matrimonio con tutti i crismi, parenti, amici, abito bianco voluminoso con strascico, bouquet ed auto di una certa importanza: una 164 nera, una "belva" come amava definirla allora Lorenzo. L'auto piaceva anche a me, ma apparteneva allo zio che l'aveva messa a disposizione volentieri per il matrimonio del nipote.

Che Lorenzo fosse appassionato di auto l'avevo capito già dal momento in cui ci eravamo conosciuti, quasi due anni prima. Ma quando si è giovani si perdona tutto, anche una pecca così grande. Avevo ventisei anni, una nuova vita in due si prospettava felice ed allegra, la passione per le auto sarebbe passata...

Già, ma quando?

Ai tempi (22 anni fa) Lorenzo era proprietario di una Alfa 90 bianca, che a suo dire gli dava parecchi problemi relativi alla meccanica.

Nel 1990 però riuscì ad acquistare una 164 nera, nuova di fiamma, ed io, dall'alto della mia saggezza, decretai essere l'auto che avrebbe posseduto per almeno dieci anni, dato il costo.

Sembrò andare tutto a meraviglia. Nella mia ingenuità non feci caso ad alcuni pericolosi campanelli di allarme che cominciarono a squillare inascoltati alle mie orecchie.

Lorenzo cominciò a parlare sempre più spesso di una 500 rossa che gli era appartenuta fino al 1984, anno in cui venne operato di una ulcera allo stomaco, e che nel giorno stesso dell'operazione gli fu rubata nel corti-

le dell'ospedale.

Cominciò a parlarne con sempre più rimpianto, ipotizzando chi potesse avere commesso reato così grave e che fine avesse potuto fare la malcapitata. Mi raccontava di come venisse definito dagli amici, quando ne era al volante, come un "beg in dal pum" (un baco nella mela) data l'esiguità dello spazio interno della 500 e la statura di Lorenzo (1,90 m).

Ascoltavo interessata, mi dispiacevo per il ratto dell'amato bene, ridevo all'immagine di lui lombrico con testa umana fornita di occhiali, ma per me la cosa finiva lì.

Poi cominciò a raccontarmi della 500 appartenuta a suo padre, una D verдина con la quale si era capottato in un campo alla fine di una discesa alquanto ripida. E poi quella della sorella, nera con l'interno marrone e con la marmitta "sportiva" così come il piccolo volante. Ai tempi ancora non mi chiedevo il motivo di tali racconti. Io poi che non avevo mai frequentato l'auto in questione, non riuscivo ad entrare nell'atmosfera che la "tipa" sapeva creare. E neppure immaginavo che la "ragazza" mi stesse in un certo senso "rubando" il marito.

Fino a che, come dicevo prima, Lorenzo non si sposò una seconda volta, nel maggio 1991, con una 500 L del 1970, nera con gli interni rossi.

Da quel giorno il nostro matrimonio ha cominciato a diventare "affollato".

La vedemmo, o meglio, la vide nel cortile di un concessionario di auto del nostro paese: Castel San Giovanni.

Vederla e costringere la nostra auto ad una rapida frenata con bacio del parabrezza anteriore fu tutt'uno.

Al momento non capii cosa stesse succedendo. La strada davanti a noi era sgombra di intralci o traffico o animali selvatici in attraversamento o di aspiranti suicidi.

Così guardai Lorenzo con sorpresa e timore.

Cosa aveva potuto fargli bloccare l'auto a quel modo, rischiando gomme e possibile tamponamento, data l'ora trafficata?

Una pazzia improvvisa? Uno spasmo muscolare? Un... ictus? Lui era molto

...era al volante...  
come un baco  
nella mela...

agitato, balbettava e non rispondeva alle mie domande. Lo vidi innestare la retro ed infilarsi nel cortile che era aperto nonostante fosse domenica.

Balbettò qualcosa che capii essere riferito ad una macchinetta nera sovrastata da altre ben più grandi e giovani e che pareva essere la causa di tutto quel trambusto.

Scese rapidamente dall'auto, con balzo felino fu vicino alla piccola, le girò intorno guardingo, ne scrutò l'interno senza perdere neppure un dettaglio, e poi si accucciò sul terreno per scrutarne anche... le parti intime.

Lei fece l'indifferente. Non si mosse, non mandò neppure un fremito di emozione.

Eppure sapeva di essere lì, in bella mostra, solo per essere venduta al miglior offerente.

Quando Lorenzo risalì in macchina era irriconoscibile.

Gli brillavano gli occhi, balbettava ancor più di prima e disse la fatidica frase: «Domani chiamo e sento quanto vuole».

Ma già sapevo che non sarebbe stata una questione di soldi.

Passò la giornata in uno stato febbrile. O non parlava per lunghi momenti, immerso in chissà quali pensieri, oppure partiva a raffica parlando solo di lei, la macchinetta nera.

Solo dopo cominciai a chiamarla anch'io famigliarmente "cinquina".

La mattina dopo Lorenzo chiese un permesso al lavoro e andò dritto dal concessionario.

Ne uscì un uomo nuovo, un uomo soddisfatto, un uomo realizzato nelle sue più recondite aspirazioni: essere di nuovo possessore di una 500!

Io, ancora giovane ed inesperta, molto incosciente ed impreparata, non feci troppo caso alla cosa.

Pensai che la famiglia si stava allargando e che il garage poteva contenere una sola auto.

Il giorno seguente la cinquina fece il suo ingresso trionfale nel cortile del Villaggio Enel dove abitavamo ai tempi. Non ci furono festoni, né fuochi artificiali, non una bottiglia di champagne e neppure qualche stuzzichino al caviale. Solo il rumore del motore della 500 e qualche collega alla finestra a guardare scendere Lorenzo (il baco) dalla sua 500 nera con interni rossi (la mela). I commenti?

«Ma ga stet deitar?»

(Traduzione dal dialetto piacentino "Ma ci stai dentro?")

Un piccolo giro di curiosi dai 6 ai 12 anni e poi la cinquina traslocò nel garage di mamma e papà, in attesa di collocazione migliore.

Insomma, un ingresso trionfale nella nostra vita ed anche nel nostro matrimonio.

Gelosa? Chi io? Mai!

Però certe volte la detesto....

Per parecchi giorni dopo l'arrivo della "ragazza" registrai lunghe assenze da casa di Lorenzo.

Arrivava a casa dal lavoro, mi dava il

solito bacio, mi chiedeva come fosse andata la mia giornata lavorativa e poi spariva dicendo che andava a casa dei suoi, distante una 50ina di metri.

Il fatto è che poi non tornava a casa fino a che non era buio pesto.

Io mi preoccupavo per la salute dei genitori, ma lui era immerso in tutt'altro.

Chiuso nel garage controllava la cinquina in ogni sua parte, stabilendo quali lavori di restauro fossero necessari. Dopo solo una settimana la "ragazza" venne trasferita dal carrozziere di fiducia che la prese in carico amorevolmente per le operazioni di restauro.

Ero invidiosa: io che non ero mai andata dall'estetista per una pulizia del viso o qualche massaggio anti cellulite, vedevo lei, la "ragazza" di qualche anno più giovane di me, ricoverata in una *beauty farm* per una cura ringiovanente.

Cosa aveva lei più di me se non qualche "fiore" di ruggine?

Lorenzo dimostrava più amore per lei che non per me! Avrei dovuto battere i piedi e pretendere uguale trattamento?

Meglio di no. Avevo qualche dubbio che il carrozziere potesse fare al caso mio.

Una volta portata lontano pensai ingenuamente che Lorenzo sarebbe stato più presente a casa.

Invece arrivava trafelato all'ora di cena portando come scusa che era stato a vedere i lavori alla cinquina.

«Sei tornato tardi perché il carrozziere ha chiuso bottega vero?»

A volte non capiva la mia ironia...

(continua)

## La posta di Mara

Siete vittime della cinquecentite di padri, fratelli, fidanzati, mariti? Oppure siete appassionate della piccola bicilindrica come e più dei maschi di casa? Prendendo spunto dal simpatico racconto autobiografico di Mara Depini Achilli, invitiamo la componente femminile del Fiat 500 Club Italia a riferire le proprie esperienze, che dovranno essere inviate in Redazione ([s.ponzone@500clubitalia.it](mailto:s.ponzone@500clubitalia.it), Via Roma 90 - 17033 Garlenda) specificando nell'oggetto dell'email o sulla busta "Per la posta di Mara".



**I Centri Coordinamento di Grosseto e Pisa-Uliveto Terme ORGANIZZANO**

**Daniilo Cosci**  
Coordinamento di Grosseto  
cell. 333 2063732

**Bartolini Antonio**  
Coordinamento di Pisa-Uliveto Terme  
cell. 339 8244135



### PROGRAMMA

**1° MEETING "Tutti al mare"**  
27-28-29 MAGGIO 2011



#### Venerdì 27 MAGGIO

Arrivo dei partecipanti.  
Serata libera e per tutti i partecipanti e accompagnatori sconto del 10% per cena alla carta presso il ristorante "Giglio di Mare" all'interno de "La Esperidi Village".

#### Sabato 28 MAGGIO

Colazione e mattina libera

Pomeriggio: "Festa degli Aquiloni" e Mercatino al Fosso di Bibbona.  
Gonfiabili per tutti i bambini all'interno del villaggio  
Cena: grigliata in Piazza Esperidi con Musica dal vivo.  
(€ 11,00 per gli adulti e € 7,00 per i bambini sotto i 10 anni)

#### Domenica 29 MAGGIO

Colazione libera

Ore 8,30: apertura iscrizioni al Meeting (€ 10,00 per partecipazione).

Ritiro borsa omaggio e curioso bonus pranzo

Ore 10,30: partenza escursione "Sulla Strada dell'Olio e del Vino" con visita di Bolgheri e sosta a Bibbona con degustazione di prodotti tipici.

Ore 13,00: rientro in villaggio e pranzo al ristorante "Giglio di Mare" (costo € 20,00 per gli adulti e € 10,00 per i bambini sotto i 10 anni)

Ore 15,00: in Piazza Esperidi elezione di "Miss 500 Esperidi Village" con consegna ricordo speciale di partecipazione.

Premiazioni particolari per auto ed equipaggi "particolari"



Comune di Bibbona



**27.28.29 maggio 2011**  
**Marina di Bibbona (LI)**

informazioni e prenotazioni  
[info@esperidi.it](mailto:info@esperidi.it) +39 0586 600196

In OMAGGIO a tutti i partecipanti al raduno

[brumm.it](http://brumm.it)



BANCA DI CREDITO COOPERATIVO DI GROSSETO E LIVORNO  
N sede amministrativa:  
Domenichini Via Aurelia, 11 Tel. 0586 109111  
Viale La California Bibbona Via Venezia, 37  
[www.bccogrosseto.it](http://www.bccogrosseto.it)

**LE ESPERIDI village**  
Via Del Cavallotti Nord, 23  
57020 Marina di Bibbona (LI)  
[info@esperidi.it](mailto:info@esperidi.it)





# IL RECUPERO DI "GIALLETTA"

## Salvata dalla demolizione e di nuovo in forma

>Giovanni Longo

Sfogliando 4piccoleruote e leggendo le varie storie di famiglia, mi è venuto il desiderio di raccontare la storia della mia 500 R e della mia ritrovata passione per questa piccola grande auto, che mi ha fatto tanto sognare in passato e che oggi mi occupa tutto il tempo disponibile, tanto da continuare a farmi sognare ancora.

I ricordi della mia giovinezza sono tanti, con lei scorrazzavo per le vie del mio paesino, quasi avessi tra le mani un grande bolide.

Ero appena diciottenne quando mio padre acquistò questa 500 da un amico, era ancora in rodaggio ed io incominciai a divertirmi girando e rigirando in paese con molta disinvoltura, ma mio padre la usava anche per sbrigare i lavori della campagna e della famiglia, come raccogliere l'uva e portare al frantoio le olive.

Con il passare degli anni questa 500, color giallo positano, era diventata un... limone perché era usata tanto sia da me che da lui, ma era sempre arzilla e scattante.

Mio padre le aveva attaccato dietro un rimorchietto, adibito al trasporto delle attrezzature per i lavori in campagna e della legna che serviva in casa.

Il tempo passava e la 500 diventava sempre più vecchia, sbiadita nel colore e rovinata di carrozzeria, tanto che mio padre, qualche anno fa, la voleva addirittura demolire perché era diventata un vero catorcio. Poiché però stavo assistendo alla minuziosa ristrutturazione della 500 di un amico, fui preso dalla curiosità di vederla circolare pari al nuovo. Così mi decisi e riuscii a convincere mio padre a non demolirla, in quanto io mi sentivo capace di rimettere in movimento la nostra gialletta.

Allora iniziai, con molta pazienza e dedizione, la lunga impresa di restauro



Giovanni Longo di Faggiano (TA) con la sua "gialletta"

della piccolina, naturalmente nei momenti liberi del mio lavoro.

I miei genitori erano scettici sulla buona riuscita di tutta l'operazione di rinascita della nostra gialletta, ma io, aiutato dal mio amico Pasquale Cannarile, dagli zii e da tutta la famiglia, sono riuscito a ricostruire alla perfezione la nostra 500 R, dopo tantissimi giorni di lavoro preciso e indimenticabile. Finalmente l'anno scorso la nostra gialletta vedeva la luce e muoveva i primi passi come se fosse il suo primo giorno di vita. Il lavoro è stato lungo, ma ripagato dalla soddisfazione di guidare una piccola grande auto che ha fatto la storia d'Italia

e che continua a suscitare emozioni perché questa passione sta coinvolgendo veramente tanti. Ora alla guida mi sembra di volare alto nei cieli, essere ammirato da tutti al passaggio ed al rombo del suo motore, col suo vestito nuovo.

Ora tutti in famiglia hanno cura di questa 500 rinata a nuova vita e che conserva tanti ricordi e tanti altri ancora ne vivrà.

La espongo nei vari raduni d'auto d'epoca dove viene ammirata dalle persone più mature ed apprezzata dalle nuove generazioni. Anche io sono incredulo di fronte al messaggio che la mia R riesce a promuovere.

## Sondaggio: attendiamo le vostre opinioni

Pubblichiamo anche in questo numero il semplice questionario da compilare per partecipare al sondaggio sul gradimento di 4piccoleruote. L'opinione dei soci-lettori sarà per noi di grande aiuto per continuare a migliorare la qualità del nostro bimestrale. Per rendere più veloce ed economica la spedizione (senza quindi ricorrere a fax e buste), vi ricordiamo che è scaricabile dal nostro sito un file in formato **.doc**, che va inoltrato a [s.ponzone@500clubitalia.it](mailto:s.ponzone@500clubitalia.it).

I risultati saranno resi noti a fine 2011, ma è importante che a rispondere siate in tanti, ai fini della rilevanza statistica degli stessi.

# SONDAGGIO: 4PICCOLERUOTE MI PIACE/NON MI PIACE PERCHÉ...

■ **Quale sezione di 4piccoleruote apprezzi di più?** (indicare nel quadratino il numero corrispondente al gradimento: **0** = non mi piace/non la leggo; **1** = indifferente/la leggo occasionalmente; **2** = mi piace/la leggo spesso; **3** = mi piace molto/la leggo sempre).

- Primo Piano (gli eventi più importanti organizzati o partecipati dal Club, le informazioni istituzionali, il Museo...)
- 500 a tutto gas (le cronache dei raduni)
- Diario (il Club e la passione per la 500 raccontati dalla penna di Romano Strizioli)
- 500... Storie (racconti di viaggio, vicende personali dei cinquecentisti, curiosità...)
- 500, Libri&Arte (poesie, racconti, romanzi, saggi, opere d'artigianato e d'arte, naturalmente a tema 500)
- 500 International (notizie dall'estero e per l'estero)
- Album (le foto dei soci)
- Strada&Officina (la tecnica, i restauri, lo sport, gli approfondimenti sugli aspetti normativi e assicurativi)

■ **A quali argomenti vorresti che fosse dato più spazio?** (selezionare con una X massimo tre risposte)

- Racconti di viaggio
- Racconti di famiglia
- Cronache dei raduni e delle fiere di settore
- Esperienze di restauro
- Nozioni di tecnica
- Approfondimenti sui vari modelli
- Approfondimenti di carattere storico e di costume
- Eventi sportivi (competitivi e non) per auto storiche
- Recensioni di libri
- Aspetti normativi e assicurativi



■ **La grafica di 4piccoleruote ti piace (selezionare una sola risposta)?**

- no    poco    abbastanza    molto

■ **Se hai risposto "no" o "poco", come mai?**

■ **Hai mai inviato materiale per 4piccoleruote?**  SI    NO

■ **Se no, pensi di farlo in futuro?**  SI    NO

■ **Hai già in mente cosa mandarci?** (specificare) .....

■ **Se sì, hai gradito come è stato pubblicato il tuo contributo?**  SI    NO (specificare la ragione)

■ **Hai dei suggerimenti su come migliorare 4piccoleruote nel suo complesso?**





# CINQUINI... MONUMENTALI

La 500 si fa scultura...



Ormai siamo nella bella stagione, ma proviamo un piacevole brivido rinfrescante con queste immagini. La prima è riferita ad una cinquina di ghiaccio a Moena, in Val di Fassa, con tanto di targa personalizzata (TN 11 MOENA). Ad averla realizzata è lo scultore Sandro Scalet, che ha iniziato la sua carriera lavorando il legno, ma si è cimentato anche con

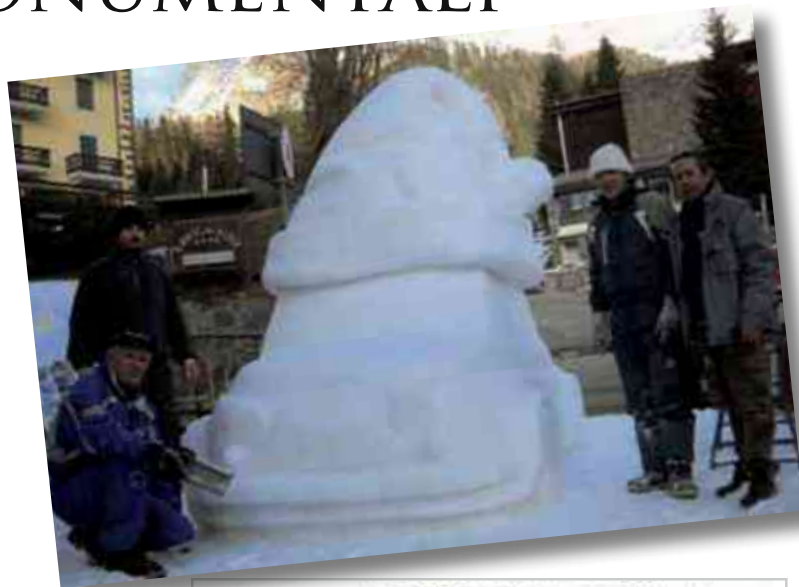

il cioccolato e, appunto, con neve e ghiaccio, che abbondano negli inverni della sua terra. Quella della statua di ghiaccio è una tradizione di Moena ed ogni anno adorna la sua piazzetta centrale. Lo scatto che vi proponiamo è di Enrico Orlando, ma il primo ad averci segnalato questo candido cinquino ed il suo autore è stato Pasquale Tedesco.

La seconda foto viene da Fiorenzo Fontolan di Taglio di Po (Rovigo) ed è stata scattata a San Martino di Castrozza: notare il simpatico "cappellino"! Proseguiamo con un'immagine che ha ormai fatto il giro del mondo – come testimonia questo ritaglio, che ci è stato mandato dal nostro fiduciario greco Stathis Vlahacos – anche perché l'oggetto in questione è già stato esposto ad Abu Dhabi, Valencia e Londra. Si tratta di "Vroom Vroom", la scultura di Lorenzo Quinn, uno dei rampolli del celebre attore Anthony. Si tratta del cinquino dell'artista – la sua prima automobile – raccolta dall'enorme mano di un bambino (modellata su quella del figlio di Lorenzo), come se fosse un giocattolo, un modellino. L'opera vuole esprimere il rap-

porto tra genitori e figli ed il senso di indipendenza provato da Quinn quando acquistò la vettura. Ricordi, sentimenti e sensazioni che molti nostri soci conoscono bene e che spesso sono al centro delle storie di famiglia che pubblichiamo su 4piccoleruote.



## Giovani talenti

Come già nello scorso numero, presentiamo con piacere elaborati di giovani cinquecentisti. Ecco un bel disegno di Stefano Maiani, diciassettenne di Bologna, che frequenta l'Istituto Rubbiani.





MASTERPIECE PRESENTS  
THE ULTIMATE ITALIAN DISCO FUNK COLLECTION  
volume 1

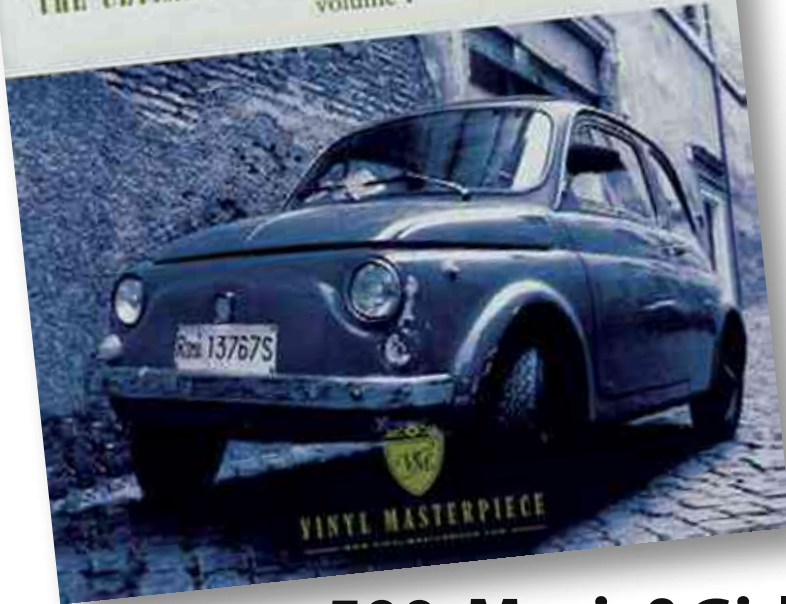

## 500, Music&Girls...

Dopo aver letto l'articolo "I dischi del cinquino" di Simone Tortini (4PR 1/2011, pag. 36), Franco Pastore da Alessandria ci ha mandato questa copertina, che vede ritratta la nostra beneamata.

Si tratta della cover di una raccolta di brani funk. Non è sulla copertina di un disco, ma, come scrive Franco «il cinquino c'è e nel mio museo personale ci sta bene pure lei»: ecco la showgirl del momento

Belén Rodriguez dalle pagine di "Max". E la musica? Be', la caliente fanciulla argentina si è cimentata anche come cantante ed ha presentato l'ultimo Festival di Sanremo...

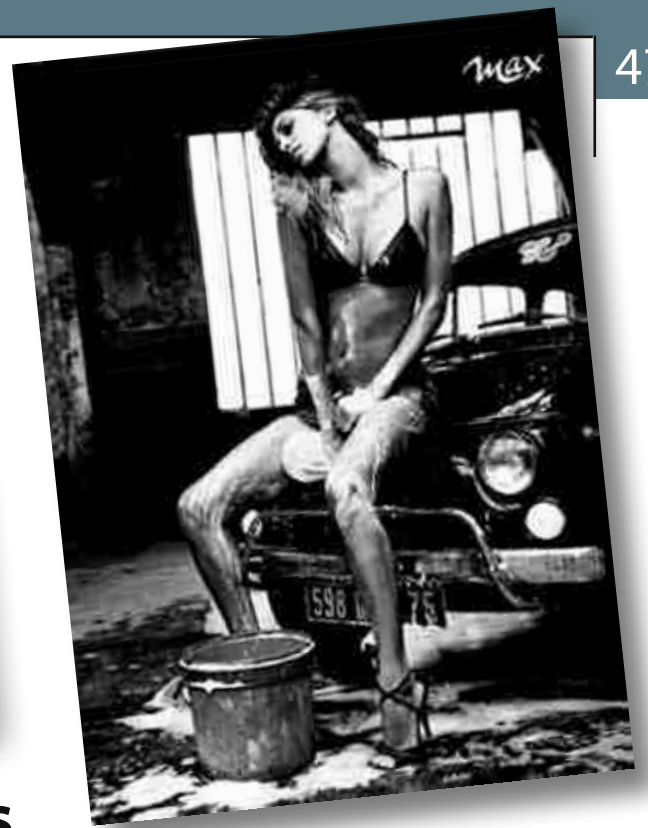

"Il grande mondo della piccola 500 a portata di mouse



Carrozzeria Lannutti "Il restauro"

visitate i nostri siti internet : [www.500mania.it](http://www.500mania.it) [www.carrozzerialannutti.it](http://www.carrozzerialannutti.it)

oltre 600 articoli per la tua Fiat 500  
inoltre nell' Automarket puoi inserire  
un annuncio per comprare o vendere la tua 500:  
[www.500mania.it/automarket](http://www.500mania.it/automarket)

Discuti con gli altri utenti nel forum su tutto ciò  
che riguarda la tua amata!

[www.500mania.it/forum](http://www.500mania.it/forum)

500 Mania via Madonna della Vittoria, 219, 66100 - Chieti -  
tel +39 (0) 871 560992 e-mail [info@500mania.it](mailto:info@500mania.it)

Carrozzeria Lannutti via R.Grieco 19, 40024 Castel San Pietro T - Bo -  
tel +39 (0) 51 940347 [info@carrozzerialannutti.it](mailto:info@carrozzerialannutti.it)



Carrozzeria auto e riparazioni  
Restauro della meccanica  
Trasformazioni estetiche  
Dal 1974 ripristiniamo tutti  
i modelli di Fiat 500  
Organizzazione Raduni

RADUNI 2011 [www.500acastello.it](http://www.500acastello.it)

Castel San Pietro T. (BO) 7/8 maggio 2011  
7° Raduno Nazionale Amarcord 500 del Castello...  
Casoli (Chieti) 18/19 giugno 2011  
3° Raduno Nazionale della Maiella Fiat 500  
Perano (Chieti) 21 agosto 2011  
3° Raduno Perano in 500  
Castel San Pietro T. (BO) 10/11 settembre 2011  
Fiat 500 in mostra sotto il cassero  
Castelbolognese (RA) 18 settembre 2011  
2° Raduno mitica Fiat 500...un sogno diventato realtà



## Australia: un premio per Alan



Tramite il nostro vicepresidente Alessandro Scarpa, riceviamo puntualmente notizie dall'Australia e stavolta ci ha scritto Alan Steele, che ci ha anche inviato la versione in pdf della rivista del Fiat Club NSW (thanks!). Alan ha da poco acquistato una nuova Fiat 500, che si va ad affiancare al suo cinquino storico (come si vede nella foto); cinquino che ha vinto il primo premio di categoria al Meeting nazionale Fiat 2011 di Goldburn: congratulazioni! Per il suo nipotino, invece, una 500 a...pedali!



## Inarrestabile Lang!

Restando in Australia, apprendiamo che l'avventuroso Lang Kidby (quello del giro del mondo con la moglie Bev a bordo del cinquino rosso) ha scelto la sua prossima impresa: un viaggio di sei settimane attraverso Ucraina, Romania, Bulgaria, Grecia, Turchia, forse Siria, Giordania ed Israele (valutando la situazione di quei Paesi, notoriamente turbolenti) oppure Italia con una comitiva composta soprattutto da australiani, ma anche da neozelandesi e statunitensi. I mezzi di trasporto scelti stavolta? Vecchie moto militari russe con sidecar... Partenza il 1 maggio. Chi volesse seguire l'avventura online, il sito è sempre il solito: [www.next-horizon.org](http://www.next-horizon.org).

## Dalla Gran Bretagna...

I nostri amici del Fiat 500 Enthusiast Club GB continuano ad impegnarsi sul fronte della conservazione della piccola 500 nell'isola britannica. Sono numerose le attività e gli incontri che hanno organizzato: a partire al capodanno a Brookland, tra auto vintage e aerei da museo, ai vari meeting a "tema italiano".

Un incontro importante è stato a Londra, il 30 e 31 Maggio al Crystal Palace per un esilarante motor sport ed un altro ancora a giugno, al Goodwood Festival od Speed, con tanto di Ferrari F1 seguita da una 500... rosso Ferrari, ovviamente. Nel mese di agosto.

Nel mese di agosto hanno partecipato al Microcar Show Amberley Classic presso un interessante museo di macchine da lavoro, inclusa una locomotiva e diversi mezzi di trasporto storici.



**Due momenti degli eventi organizzati in Gran Bretagna; notare in particolare il "gemellaggio" 500&Ferrari.**



# Rosa shocking a Phuket

Giuseppe Matassa ci segnala questa 500, immortalata nella nota città thailandese: «Qualche ritocchino è stato abbondantemente fatto» spiega il nostro socio, che risiede in Germania, «ma rimane comunque una bella forma di marketing per un ristorante italiano. E non solo! È una delle automobili più fotografate di Phuket!».



# Un cinquino sul Baltico

Non so se vi ricordate di noi, siamo quelli del viaggio in Lituania, era il lontano 1997, e già raccontaste la nostra

bianca, la patente con una R rossa, e tuttora ai raduni con una F grigia che mia nonna comprò nuova nel '66, prima che nascessi io, e con la quale i miei genitori fecero il viaggio di nozze nel Settecento. Ma la vera appassionata per la 500 è mia moglie Vita, lei è lituana, venne in Italia nel 1989 con una delegazione di giornalisti sovietici e la cosa che la colpì di più del nostro Paese fu proprio quella macchinina col tetto nero...

Ci conoscemmo proprio a causa di una F bianca che comprammo per "due soldi", dal suo ottavo (!) proprietario. Questa, date le condizioni, ebbe vita breve, ma gloriosa... e tanta fu la nostalgia per lei, che mia moglie ne volle comprare un'altra allo scopo di portarsi una 500 in Lituania. E così fece: una F gialla con cui facemmo il viaggio, da soli, senza cellulari, navigatori o altro, da Grosse-

to a Vilnius, 2.650 km in una settimana. Durante il viaggio fummo supportati da vari sponsor italiani e lituani e dai Club di Garlenda, di Trieste e di Budapest (conoscevo Danilo Cosci, ma non sapevo che avesse la 500...).

Poi, con quel cinquino, ci sposammo, ma era anche l'auto di tutti i giorni, e con le gomme da neve affrontava i -10 dell'inverno baltico... Nell'agosto '99 facemmo il giro della Lituania, altri 800 km (in un Paese in cui non si trovano ricambi...). Negli anni successivi, vivendo a Vilnius, cercammo di far conoscere la 500 ai lituani, collaborando con giornali, fumetti, tv, radio e raduni di auto storiche (abbiamo tanto materiale...!) ed il nostro Fiatukas (Fiat-ino, in lituano) era la mascotte del Club dei Maggiolini (essendo l'unica auto non-VW accettata ai loro raduni...!)

Avendo cercato invano, ritengo che il cinquino di Vita sia l'unico in Lituania (di certo è stato il primo ad arrivare lassù) e per questo vorrei onorare la tenacia e la passione di mia moglie per la 500: che ne direste di nominarla fiduciaria per la Lituania?

**Emanuele Colarieti Tosti**



avventura (allora in bianco e nero...). Io, come tantissimi italiani, sono cresciuto fra le 500, l'infanzia con una D

# Solidarietà per il Giappone

A nome del coordinamento giapponese del Fiat 500 Club Italia, tenevo ad informare tutti i soci ed amici che il terribile sisma che si è abbattuto in Giappone al momento non sembra aver provocato danni né al nostro Coordinamento, che ha sede a Nagoya, né ad alcuno dei nostri iscritti. Tuttavia è ancora emergenza in vari fronti: nuove scosse, nuovi tsunami e minaccia nucleare. Come per altre tragedie, crediamo che anche questa volta il popolo giapponese riuscirà a reagire da questo terribile evento. Ho anche espresso a tutti i nostri soci locali la solidarietà del Fiat 500 Club Italia che – come sempre – si dimostra più che un Club una vera e propria famiglia. Seiro Itoh, il nostro fiduciario in loco, ringrazia tutti per l'affetto dimostrato in questi giorni.

**Andrea Fortunato (14 marzo 2011)**

FABBRICA ARGENTERIE  
ARVAL ARGENTI VALENZA

**ARVAL ARGENTI VALENZA**  
Vi invita a partecipare al  
"18° Meeting 500 Città dell'Oro"  
in Tour in Val Borbera  
il 5 giugno 2011



# 500 SCATTI

dall'album dei soci



uno



due



tre



quattro



cinque



sei



sette



otto

Katia Airaudi ci propone la foto del marito Gianluca Caglio con il loro figlio Simone. Mamma Katia si è raccomandata di scrivere che Simone, futuro cinquecentista, manda un grande bacio al suo papà (1).  
Maurizio Davicino con Alice (2).  
La piccola Carlotta, figlia di Giovanni Amendolagine (3).  
Il cinquino di Alessandro Loscalzo (4).  
Da Daniele Truppi, la foto di «Michele e Irene, due cugini innamorati della piccola 500» (5).  
Da Luca Pastore, la sua dolce metà ed il loro bimbo al raduno di Savona (6).  
Alberto Marcinnò da Caltagirone (CT) posa accanto alla sua 500 Giardiniera con il nipote Davide (7).

La piccola Zoe, figlia di Stefano Samarini (8).  
Luca Pecchioli presenta la sua Deborah, un'appassionata precoce della 500 (9).  
Donato Piccininni con la sua vettura (10).  
Da Lisbona, in Portogallo, Nuno e Pilar ci raccontano che, durante un loro viaggio a Roma, hanno scattato delle foto ad alcuni cinquecentisti vicino al Palazzo di Giustizia. Per i due turisti portoghesi, un momento molto piacevole. Questo è uno degli scatti (11).  
Vera Bilardo con il suo papà ed il loro cinquino (12). Per Vera, che dichiara di apprezzare particolarmente questa rubrica, sarà senz'altro un piacere esservi inserita!  
Scrivo Mauro Recchia: «Cari amici del Fiat 500 Club Italia,





*nove*



*dieci*



*undici*



*dodici*



*tredici*



*quattordici*



*quindici*



*sedici*



*diciasette*

sono trascorsi sei anni da quando siamo entrati a far parte dell'associazione; mia moglie ed io siamo felicissimi e vi ringraziamo per il lavoro che svolgete. Mia moglie Vincenza dice che io sono affetto da una malattia, la "cinquecentite", per fortuna curabile. La giusta terapia è costituita dai raduni, ciò di cui in questi mesi invernali ho sentito la mancanza! La foto che vi proponiamo vede la nostra cara L sempre bella ed elegante come una vip in abito da sera. È stata scattata ad ottobre al porto di Trani e in quella circostanza si sono avvicinati alcuni turisti stranieri, che, affascinati hanno cominciato anche loro a fotografarla!» (13)  
Da Perugia, Adelvaïse Capretta con marito e nipotina (14).

«Ercolina è stata immatricolata nel 1970, Diego nel 2008, ma insieme stanno benissimo!»; così scrive Antonella, moglie del socio Domenico Fagioli, nella sua simpatica lettera in cui ci ha raccontato il legame tra suo figlio e la 500 (15).  
Nella foto trasmessaci dal fiduciario di Empoli Vincenzo Giordano, ecco i nipotini di Achille e Norma Lenzi: «Bravo Lorenzo, metti pure tu la cintura di sicurezza come Samuele» scrivono i nonni nella spiritosa didascalia. Eh sì, la sicurezza stradale si impara da piccoli (16)!  
Al Meeting di Garlenda 2010, Ivaldo Bernardini con la sua bella Gamine blu Bugatti (17).



500 &  
SPOSI

dall'album dei soci



uno



due



tre



quattro



cinque



sei



sette



otto

Massimo Cerami ci manda la foto dei suoi genitori in occasione del loro 50° anniversario. Lo "sposino" è il nostro socio Salvatore Cerami di Cefalù (PA), che ha impalmato la sua Rosaria nel 1960 (1).

Altro cinquantesimo di matrimonio per Adolfo e Lucia, genitori del socio Livio Marzo, che per l'occasione hanno scelto la "cugina" Bianchina (2).

Le nozze di Silvia Ricci, avvenute il 16 ottobre 2010 (3).

Ernes Bonora, socio del Coordinamento di Udine e Pordenone, animato dalla passione per il cinquino e dopo il meticoloso restauro eseguito assieme a suo padre, è coinvolto a nozze con Elisa il 22 maggio 2010 a Moggio Udinese (UD) accompagnato dall'inseparabile 500 (replica 595

Abarth), fida compagna di molti raduni e scampagnate (4). Segnalata dal fiduciario Claudio Bertolusso, la foto delle nozze di Roberto Capello con la sua Elena (5).

Dino Andreetta ci presenta il matrimonio del figlio Davide con Silvia, avvenuto il 23 ottobre 2010 presso la chiesa parrocchiale di Gaggio (VE); gli sposi sono ritratti a bordo della sua 500 L (6).

Fabio e Claudia, sposi il 1 luglio 2010, ringraziano il socio Igor Cazzaniga, Alfredo e Rosalba di Briosco «che ci hanno permesso di coronare il nostro sogno con il loro splendido gioiellino!» (7).

Il socio Christian Goldin e l'amico Ivan Avi di Selva Gardena hanno usato due 500 come macchine per il matrimonio di





nove



dieci



undici



dodici



tredici



## SODDISFAZIONI PER I NOSTRI SOCI

La vita sociale nell'ambito del Fiat 500 Club Italia può essere occasione di soddisfazioni, ma a noi naturalmente fa molto piacere venire a conoscenza dei risultati che i nostri iscritti hanno ottenuto in altri settori: sempre nel campo motoristico, magari, oppure nella professione o nella vita privata. È il caso dei genovesi Marina Re e Giuseppe Palmeri, che si sono visti assegnare il Challenger Classic Club 2010, prestigioso trofeo che va a chi totalizza il maggior numero di raduni e di chilometri percorsi nell'arco dell'anno. «È da rilevare che il trofeo è stato assegnato a noi unici cinquecentisti fra tutti i partecipanti, una ulteriore dimostrazione che la 500 può competere ad ogni livello» spiegano gli interessati. Il premio è stato consegnato a fine febbraio a Piacenza, durante l'assemblea dei soci del Classic Club Italia. Il 23 marzo, invece, il socio Andrea Povero (titolare della storica cereria "Asticera" di Celle Enomondo, riconosciuta come "Eccellenza Artigiana" da parte della Regione Piemonte) in Vaticano ha consegnato a Papa Benedetto XVI il cero pasquale – di sola cera d'api – da lui realizzato; lo accompagnava il vicario diocesano Mons. Vittorio Croce, autore di una ricerca storica sul Messale Romano che ha ispirato la creazione dell'esemplare.



Birgit Sendner e Jan Matte Demetz il 23 maggio 2009 nella chiesetta di San Valentino a Siusi, in provincia di Bolzano (8). Il 15 settembre 2010 si sono sposati a Marzameni (SR) Carmelo e Manuela, con la 500 L della sorella di lui, la socia Giuseppina Guarrasi (9). Giampiero Afroditi di Porretta Terme (BO) si è sposato con Silvia Naldi il 12 settembre 2010; ad accompagnarli la 500 del padre della sposa, Francesco; sia Giampiero sia Francesco sono nostri soci (10). Barbara Brigata vuol fare una sorpresa a suo papà Paolino (nella foto a sinistra) ed a Giuseppe, che ha accompagnato la figlia Laura all'altare: tutti in 500 (11)! Giorgio Polliotto ci ha inviato una foto del matrimonio di sua

nipote Stefania Polliotto con Davide Nardo avvenuto il 4 settembre 2010 (12). Scrive Matteo Oliva: «Per il prossimo anniversario di matrimonio (il 27 giugno saranno 34 anni più 6 di fidanzamento, un record per questi tempi, che sicuramente migliorerà!), vorrei fare gli auguri alla mia Patrizia attraverso le pagine della vostra/nostra bella rivista e riconoscerle pubblicamente il merito di possedere ancora la mia prima autovettura, poi divenuta "nostra": la mitica 500 L del 1971. È stata lei, infatti, ad insistere perché la restaurassi ed ancora oggi, nel periodo estivo, la nostra "svincolina" – come la battezzammo allora – ci porta insieme al mare come nell'estate di 40 anni fa» (13).



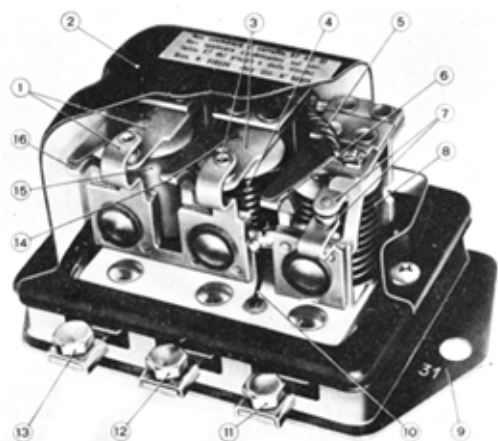

### Gruppo di regolazione elettromeccanico Fiat, parzialmente sezionato:

- 2) Coperchio;
- 9) Base di appoggio.
- Regolatore di tensione:**
- 1) Contatti;
- 10) Cavo dalla resistenza addizionale in serie con l'avvolgimento 15 del regolatore di tensione (la resistenza addizionale e la resistenza di regolazione sono situate sotto il basamento);
- 13) Morsetto di collegamento;
- 15) Avvolgimento;
- 16) Linguetta di taratura.
- Limitatore di corrente:**
- 3) Contatti;
- 4) Avvolgimento;
- 12) Morsetto di collegamento;
- 14) Linguetta di taratura.
- Interruttore di minima:**
- 5) Traccia di rame portacorrente;
- 6) Linguetta di taratura;
- 7) Contatti;
- 8) Avvolgimenti.

# DAL L.U.M.: IMPIANTO ELETTRICO (2<sup>A</sup> P.)

## Regolazione

> Enrico Bo

### Gruppo di regolazione

Poiché il numero di giri del motore di un autoveicolo varia continuamente, anche la velocità di rotazione dell'indotto della dinamo, trascinato in rotazione dall'albero motore, è soggetto a continue variazioni.

Con il variare della velocità di rotazione dell'indotto varia però sensibilmente anche la tensione ai morsetti della dinamo: alle basse velocità la tensione ai morsetti è praticamente nulla, con il crescere del numero di giri aumenta gradualmente anche la tensione ai morsetti, alle alte velocità la stessa tensione raggiunge valori eccessivi.

Gli apparecchi utilizzatori e la batteria dell'autoveicolo richiedono invece una tensione pressoché costante. I filamenti delle lampadine, la batteria, ecc. possono infatti sopportare senza danni solo modeste oscillazioni di tensione e di corrente; d'altra parte ai bassi regimi, quando la tensione ai morsetti della dinamo risulta inferiore a quella esistente ai morsetti della batteria, la corrente della batteria tende a scaricarsi sulla dinamo.

Per ovviare a questi inconvenienti si ricorre in genere ad un gruppo di apparecchi combinati comprendente un regolatore di tensione, un limitatore di corrente ed un interruttore di minima.

Il *regolatore di tensione* ha la funzione di mantenere la tensione della dinamo entro limiti convenienti nelle diverse condizioni di funzionamento.

Il *limitatore di corrente* ha lo scopo di mantenere il valore della corrente erogata dalla dinamo entro un limite massimo prestabilito.

L'*interruttore di minima* ha il compito di chiudere il circuito fra dinamo e batteria quando la tensione della dinamo è superiore a quella della batteria (per consentire la ricarica della batteria) e di interromperlo in caso contrario (per evitare che la batteria

di scarichi sulla dinamo).

Questi tre dispositivi sono di solito riuniti in un unico complesso, detto *gruppo di regolazione*.

### Interruttore di minima

L'interruttore di minima è un interruttore elettromagnetico con una bobina formata da un avvolgimento con molte spire di filo di rame sottile in derivazione fra i morsetti della dinamo (avvolgimento voltmetrico) e da un avvolgimento con poche spire di filo più grosso in serie con il circuito utilizzatore (avvolgimento amperometrico).

I contatti di questo interruttore rimangono aperti quando il motore è fermo o marcia al minimo, cioè quando la tensione ai morsetti della dinamo è nulla o è inferiore a quella della batteria. In quest'ultimo caso la corrente che circola nell'avvolgimento voltmetrico della bobina dell'interruttore non è sufficiente a produrre un flusso magnetico capace di attrarre l'ancora con il contatto collegato alla batteria. Quando invece, con l'aumentare della velocità, la tensione della dinamo raggiunge o supera il valore della tensione della batteria, il flusso magnetico prodotto dalla bobina voltmetrica attrae l'ancora e, vincendo la resistenza delle molle di richiamo, provoca la chiusura dei contatti. In questo caso la corrente passa dalla dinamo agli apparecchi utilizzatori ed alla batteria e percorre anche gli avvolgimenti in serie dell'interruttore di minima e del limitatore di corrente. L'azione smagnetizzante dell'avvolgimento in serie dell'interruttore di minima si somma a quella dell'avvolgimento in derivazione quando la corrente passa dalla dinamo alla batteria; la corrente di ritorno dalla batteria alla dinamo contribuisce invece a produrre un'azione smagnetizzante che determina l'apertura dei contatti, impedendo così alla batteria di scaricarsi sulla dinamo.

### Regolatore di tensione

La regolazione della tensione della dinamo è normalmente ottenuta mediante l'inserzione e l'esclusione di una resistenza sull'avvolgimento di

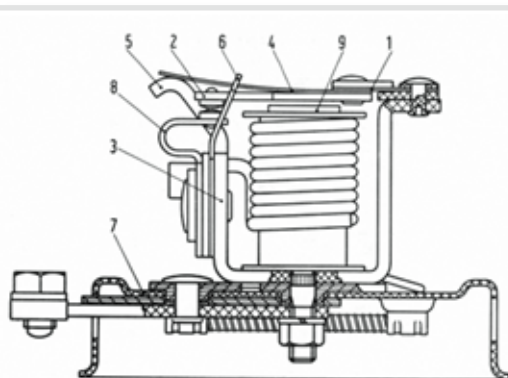

### Interruttore di minima del gruppo di regolazione:

- 1) Molla a cerniera;
- 2) Ancora;
- 3) Corpo;
- 4) Molla di regolazione;
- 5) Linguetta di taratura;
- 6) Arresto ancora;
- 7) Basamento;
- 8) Linguetta supporto contatto fisso;
- 9) Espansione del nucleo.

eccitazione della dinamo per mezzo di un regolatore elettromeccanico od elettronico. I regolatori di tensione di tipo elettromeccanico sono essenzialmente costruiti da un'elettrocalamita, con un avvolgimento formato da molte spire di filo di rame sottile collegato in derivazione con la dinamo, e da una coppia di contatti mantenuti chiusi da una molla. Quando la tensione della dinamo raggiunge il valore di taratura del regolatore di tensione l'elettrocalamita attira un'ancora, provocando l'apertura dei contatti e la conseguente inserzione della resistenza di regolazione  $R_r$  nel circuito di eccitazione della dinamo. La resistenza così inserita determina una diminuzione della corrente di eccitazione e della tensione della dinamo, per cui i contatti si richiudono: ciò determina un nuovo aumento della corrente di eccitazione e della tensione, e quindi una nuova apertura dei contatti. I contatti del regolatore di tensione si chiudono e si aprono dunque alternativamente, con una frequenza tale da mantenere la tensione intorno al valore di taratura del regolatore stesso. Vi sono anche regolatori di tensione con una seconda coppia di contatti vibranti i quali, chiudendosi ed aprendosi, mettono in corto circuito e reinseriscono alternativamente l'avvolgimento di eccitazione della dinamo quando la velocità di questa supera un dato valore.

### Limitatore di corrente

Il limitatore di corrente è un regolatore a contatti, simile al regolatore di tensione, con un avvolgimento di poche spire di filo di rame grosso in serie con il circuito utilizzatore.

Quando la corrente richiesta alla dinamo supera il valore di taratura del limitatore di corrente, il flusso magnetico prodotto dalla bobina attrae l'ancora provocando l'apertura dei contatti e l'inserzione della resistenza di regolazione nel circuito di eccitazione della dinamo. Gli effetti dell'apertura dei contatti del limitatore di corrente sono gli stessi prodotti dall'apertura dei contatti del regolatore di tensione: in questo caso le vibrazioni dei contatti servono ad impedire che la corrente erogata dalla dinamo superi il limite massimo prestabilito.

### Compensazione termica

Per evitare che le variazioni di temperatura ne alterino i valori di taratura, i regolatori di tensione e di corrente e l'interruttore di minima possono essere sensibilizzati termicamente con sistemi diversi. La compensazione termica degli elementi del gruppo di regolazione è ottenuta per mezzo di molle a cerniera in lamina bimetallica (molle termostatiche) e con una resistenza aggiuntiva di nichel-cromo collegata in serie con l'avvolgimento del regolatore di tensione.

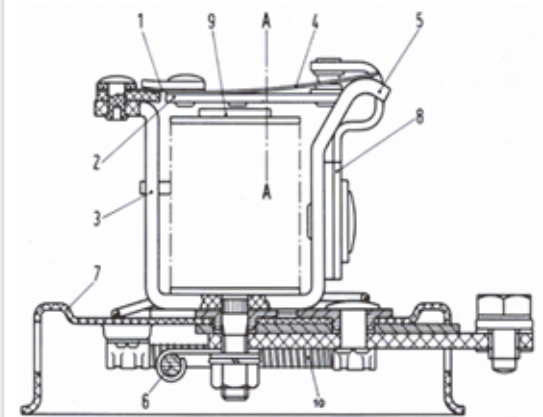

**Schema del regolatore di tensione e del limitatore di corrente del gruppo di regolazione:**

- 1) Molla a cerniera;
- 2) Ancora;
- 4) Molla di regolazione;
- 5) Linguetta di taratura;
- 6) Resistenza di regolazione;
- 7) Basamento;
- 8) Linguetta supporto contatto fisso;
- 9) Espansione del nucleo;
- 10) Resistenza aggiuntiva.

### Lampadina spia

La lampadina spia inserita nell'impianto di ricarica con dinamo si accende quando la dinamo, per una causa qualsiasi, non carica la batteria.



**500 Club Italia Shop!**

La nuova sezione "Compravvisti 500 SHOP!" è disponibile sul nostro sito internet [www.500clubitalia.it](http://www.500clubitalia.it). Non trovate l'esclusivo abbigliamento ed i gadgets della Fiat 500 Club Italia. Non perdetevi!!!





# ASI E COMMISSIONE TECNICA TARGHE DI REGISTRO

**INFORMATIVA AGGIORNATA AL GENNAIO 2011**

## Tutti i soci sono pregati di leggere con attenzione

Come da disposizioni della Segreteria Generale ASI, qualsiasi richiesta da inoltrare DEVE passare attraverso il Club Federato di appartenenza. **NON bisogna quindi inoltrare le pratiche direttamente in ASI, ma indirizzarle alla Commissione Tecnica del Club e NON in Sede a Garlanda. L'indirizzo si trova in calce alla circolare allegata ad ogni singola domanda.**

## Le pratiche ASI che vengono trattate dalla Commissione Tecnica del Club

● **Attestato di Datazione e Storicità** (costo 20,00 euro per le auto e 10,00 euro per le moto). Con tale documento la tassa di circolazione/proprietà viene ridotta ad una quota fissata da ogni singola Regione, in genere 30,00 euro. Alcune Compagnie Assicuratrici richiedono questo documento per stipulare la polizza con premio ridotto per auto di interesse storico e collezionistico ed alcuni Comuni per l'esenzione alla limitazione della circolazione.

● **Certificato di Rilevanza Storica e Collezionistica** (costo 105,00 euro per le auto, 60,00 euro per le moto). Con l'entrata in vigore, il 20 marzo 2010, del D.M. del 17 dicembre 2009, con questo documento si possono rimettere in circolazione (reimmatricolare) veicoli radiati per demolizione, radiati d'ufficio, radiati per detenzione su suolo privato, di provenienza estera, di provenienza sconosciuta. Inoltre è il documento ufficiale riconosciuto che sancisce il veicolo di Interesse Storico e Collezionistico.

● **Certificato di Identità** (costo 105,00 euro per le auto e 60,00 per le moto). Gratuito per i veicoli ante 1918. Se richiesto in contemporanea al Certificato di Rilevanza Storica e Collezionistica il costo per le due pratiche è di 105,00 euro). È il documento ASI che certifica la storicità del veicolo nel rispetto della configurazione originaria.

● **Carta d'Identità FIVA** (costo 105,00 euro per le auto. Se richiesto in contemporanea al Certificato di Identità il costo per le due pratiche è di 105,00 euro). È il documento che consente la partecipazione a manifestazioni/gare nazionali e internazionali dove è prevista la partecipazione con questo certificato.

I moduli necessari per le pratiche di cui sopra devono essere richiesti direttamente alla Commissione Tecnica del Fiat 500 Club Italia e possono essere spediti per fax, e-mail o per posta tradizionale a seconda della tipologia della pratica. Occorre essere Soci Club e Soci ASI: non è possibile inoltrare una pratica in ASI senza il numero di tessera ASI.

Ai moduli viene allegata una circolare informativa con le indicazioni riguardanti la compilazione, che i Soci devono seguire passo passo onde evitare ulteriori richieste di documentazione, fotografie e quant'altro di mancante che ritarderebbe l'inoltro in ASI, con conseguente rallentamento dell'emissione del certificato richiesto.

**La Commissione Tecnica può trattare tutte le pratiche ASI di qualsiasi veicolo** (compresi moto, autocarri, veicoli utilitari, veicoli trasporto persone, caravan, autocaravan, trattori, aeromobili e natanti) di qualsiasi marca di proprietà del Socio o famigliari conviventi. Però, data la tipologia del Club (Registro di Modello), occorre che si inoltri una domanda, anche in contemporanea, riguardante la 500, o che per la 500 sia stato già richiesto precedentemente un documento ASI, per poter procedere con la richiesta di certificati di altri veicoli di altri modelli/marche.

**Si ricorda che gli Attestati di Datazione e Storicità per gli autocarri o per i veicoli trasporto persone sono validi per l'esenzione/riduzione del bollo** o per l'eventuale stipula del contratto assicurativo (se la Compagnia prevede e richiede tale documento) o per la circolazione, solamente nel caso in cui sia stata azzerata la portata ed eliminata la licenza di trasporto persone, con la conseguente registrazione sulla carta di circolazione: in questo modo si potrà dimostrare l'utilizzo esclusivo a scopi collezionistici e non più commerciali. In caso contrario il documento attesta solamente l'avvenuta registrazione del veicolo nell'Albo Storico.

**Si ricorda inoltre che per rendere validi i documenti ASI di cui sopra è necessario essere in regola annualmente con l'associazione al Club e**

**all'ASI**, specialmente se i certificati vengono richiesti a fini assicurativi o fiscali.

**Richiedere l'associazione all'ASI senza far domanda per un certificato** riguardante la vettura non ha alcun valore, in quanto il veicolo non compare registrato nell'Albo.

**La Commissione Tecnica si occupa anche di fornire documentazioni per i restauri delle 500** e delle altre vetture dei Soci, ricerche d'archivio di vario genere e valutazioni vettura.

Le pratiche sono tutte registrate nell'archivio informatico. Pertanto, quando si telefona, si prega di precisare il tipo di pratica per la quale si chiedono informazioni (Attestato di Datazione e Storicità, Certificato di Rilevanza Storica e Collezionistica, Certificato di Identità, Carta FIVA, Targa di Registro), in modo da effettuare una ricerca mirata. Non richiedere lo stato delle pratiche alla Segreteria di Garlanda, poiché la richiesta verrebbe girata alla Commissione Tecnica, quindi rivolgersi direttamente a quest'ultima.

Per le richieste via email è opportuno chiedere/rispondere ogni volta sul messaggio originario per facilitare la ricerca e la conseguente risposta.

**Per invio domande ASI, Targhe di Registro, informazioni tecniche, rivolgersi:**

**Fiat 500 Club Italia** 

**Commissione Tecnica**  
Via Vanchiglia 21E - 10124 Torino  
011.5534057 - fax 011.19716336,  
[registro.storico@500clubitalia.it](mailto:registro.storico@500clubitalia.it).

*In ufficio:* Michele Gallione.

*Orari:* dal lunedì al venerdì dalle 14.30 alle 19.15; sabato dalle 8.30 alle 12; martedì e giovedì dalle 8 alle 22.

*In qualsiasi orario:* Enrico Bo 338.9311283.

**Per associazioni Club e ASI per informazioni burocratiche e amministrative, rivolgersi:**

**Fiat 500 Club Italia** 

Via Roma 90 - 17033 Garlanda (SV)  
0182.582282 - fax 0182.580015.

**Enrico Bo**

*Il Commissario Tecnico di Club*

# COMMISSARI DI REGISTRO E ANALISTI

Per ragguagli circa la compilazione delle schede per la richiesta della Targa di Registro e le pratiche ASI

## CONSERVATORE

**Enrico BO - Conservatore**  
Da lunedì a venerdì dalle 18,30 alle 19,15.  
Sabato dalle 8 alle 12 - Martedì e giovedì dalle 20 alle 22 - tel.011.5534057  
fax 011.19716336 - cell.338.9311283  
[registro.storico@500clubitalia.it](mailto:registro.storico@500clubitalia.it)

## COMMISSARI DI REGISTRO E ANALISTI

**Alberto BERTOLI - Commissario**  
Via Aurelia 16 bis  
18015 Riva Ligure (IM)  
Martedì e giovedì 8-12 e 15-19  
tel.0184.485962 oppure  
cell.347.2621276  
[alberto.bertoli500@tiscali.it](mailto:alberto.bertoli500@tiscali.it)  
Competenza: D - F - L - R

**Marco CORSINI - Commissario**  
Via Konrad Adenauer 11/B  
00061 Anguillara Sabazia (RM)  
Martedì e venerdì dalle 17  
cell.338.2013918, 21-22  
tel.06.99900176  
[corsaroblu1971@alice.it](mailto:corsaroblu1971@alice.it)  
Competenza: Nuova 500 1957-1960

**Carlo DE BONIS RICASOLI - Commissario**  
Via Flaminia 109  
00196 Roma  
Giovedì e sabato dalle 16 alle 20  
cell.338.9934383  
[blackdanny@virgilio.it](mailto:blackdanny@virgilio.it)  
Competenza: Nuova 500 1957-1960

**Tommaso DE TOMA - Analista**  
Via Cilea 60  
70059 Trani (BT)  
Tutti i giorni dalle 8 alle 20  
Tel/fax 0883.580195 cell.347.6430701  
[tommasodetoma@libero.it](mailto:tommasodetoma@libero.it)  
Competenza: D - F - L - R

**Renato DONATI - Commissario**  
Viale Filopanti 4/c  
40126 Bologna (BO)  
Tutte le sere dopo le 21  
cell.333.2184321  
[renato.donati@fastwebnet.it](mailto:renato.donati@fastwebnet.it)  
Competenza: Abarth

**Domenico FACCHINI - Analista**  
Via Molfettesi d'America 94  
70056 Molfetta (BA)  
Tutti i giorni tel/fax 080.3388611  
cell.338 3159753  
[d.facchini@500clubitalia.it](mailto:d.facchini@500clubitalia.it)  
Competenza: D - F - L - R - Giardiniera

**Michele GALLIONE - Archivist**  
Strada Comunale di Cavoretto 23/12  
10133 Torino (TO)  
Dal lunedì al venerdì dalle 14.30 alle 19  
tel.011.5534057  
[sociasi.registro@500clubitalia.it](mailto:sociasi.registro@500clubitalia.it)  
Competenza: pratiche di tutte le vetture

**Lorenzo INGRASSIA - Analista**  
Via Favorita 1 - 91025 Marsala (TP)  
Mercoledì e venerdì dalle 16 alle 18  
cell.328.1109708 - 340.9908408  
[ingrassia.lorenzo@comune.marsala.tp.it](mailto:ingrassia.lorenzo@comune.marsala.tp.it)  
Competenza: D - F - L - R

**Camillo LUCENTI - Consulente di modello**  
Via Nino Bixio 4  
10138 Torino (TO)  
Martedì e giovedì dalle 20 alle 21.30  
cell.340-3014960  
[camy\\_lu@yahoo.com](mailto:camy_lu@yahoo.com)  
Competenza: Nuova 500 - D - F - L - R - Giardiniera

**Federico MOIOLI - Commissario**  
Piazza Santuario 2  
24020 Ardesio (BG)  
Tutti i giorni  
cell.338.2295888  
[f.moioli@500clubitalia.it](mailto:f.moioli@500clubitalia.it)  
Competenza:  
in particolare Nuova 500 ('57-'60)  
oltre a D - F - L - R -  
Giardiniera - Steyr Puch

**Roberto POLA - Commissario**  
Via Clemente Coen 3/2  
41034 Finale Emilia (MO)  
Orario d'ufficio - cell.347.4853366  
[jrpola@tin.it](mailto:jrpola@tin.it)  
Competenza:  
Scoiattolo e derivate fuoristrada

**Simone TORTINI - Commissario**  
Via Brera 18/H  
20010 Cornaredo (MI)  
Dopo le ore 19 - cell.349.4790911  
[simo\\_500@hotmail.com](mailto:simo_500@hotmail.com)  
Competenza: L - F - R

**Marco VALABREGA - Analista**  
Corso Belgio 86/12  
10153 Torino (TO)  
Tutti i giorni - cell.338.7543762  
[m.valabrega@500clubitalia.it](mailto:m.valabrega@500clubitalia.it)  
Competenza: D - F - L - R

**Antonino Villa - Commissario**  
Via dei Castagnoli 7  
00049 Velletri (RM)  
Tutti i giorni dalle 16 alle 19  
tel.06.9632582  
[tvilla@tiscali.it](mailto:tvilla@tiscali.it)  
Competenza: Giannini

**Paolo ZAMBIANCHI - Tesoriere**  
Via Cherubini 15  
10154 Torino (TO)  
Dal lunedì al venerdì dalle 20  
cell.393.1079138  
[p.zambianchi@500clubitalia.it](mailto:p.zambianchi@500clubitalia.it)  
Competenza:  
F (8 bulloni) - Giardiniera



# Viaggio a Parigi

Con il Coordinamento di Saluzzo

+ notizie su [www.500clubitalia.it](http://www.500clubitalia.it)

**Dopo il successo ottenuto dalla Saluzzo-Parigi del 2004** e date le numerose richieste, l'esperienza sarà replicata.

**Questo il programma di massima:**

- **Partenza da Saluzzo (CN)**, la mattina di sabato 3 Settembre;
- **Sosta per la cena** e pernottamento lungo il percorso in hotel prenotato;
- **Arrivo a Parigi il giorno 4**, sistemazione in hotel con parcheggio prenotato;
- **A Parigi la comitiva sosterrà due giorni**, accolta dai cinquecentisti locali, che la accompagneranno con le loro 500 nelle centrali vie della Capitale, con arrivo sotto la Torre Eiffel;
- **Il rinnovo del gemellaggio** tra il Coordinamento di Saluzzo ed il Club parigino sarà l'occasione per trascorrere una serata in piena allegria;
- **Durante il viaggio** di ritorno si farà tappa ad Annecy, anche in questo caso con pernottamento in hotel prenotati;
- **Sabato 10 settembre** nel pomeriggio è previsto l'arrivo a Saluzzo.

**Per info:**

Mauro 339.2639051, Piera 333.4517030,  
Nicoletta Agenzia Viaggi Vivere & Viaggiare di Saluzzo 0175.217461 (pomeriggio).  
Agli interessati sarà inviato il programma dettagliato.



## CALENDARIO RADUNI

+ notizie su [www.500clubitalia.it](http://www.500clubitalia.it)

## NOSTRO CLUB

## 7 MAGGIO

**- Finale Emilia (MO) Pista di Pattinaggio Centro Sport. Comunale**  
Raduno con Esposizione di Fiat 500 e derivate  
Coord. Modena - Morselli Idris 3384238834 - collab. Volontari Croce Rossa It. Finale Emilia  
Roberto 3474853366 - robertopola72@gmail.com

## 7-8 MAGGIO

**- Castel S. Pietro Terme (BO)**  
Raduno Fiat 500, Coord. Bologna Candini Maurizio  
Lannutti A. 338 7014127 fax 051 19987986

## 8 MAGGIO

**- Valmadonna (AL)**  
1° Memorial Jures Broilo - Raduno di Auto, moto e mezzi d'epoca  
Coord. Casale M.to/Valenza Chivetto Massimo 333 3504792 - collab. Lega Italiana Lotta ai Tumori, AL

## - Casalgrande (RE)-Parco Amarcord

Raduno Fiat 500  
Coord. Gualtieri - Gabba Federica 3388253648  
**- Monte San Pietrangeli (FM)**  
Il Raduno Fiat 500  
Coord. Fermo  
Rossini Bruno 3345290382

## - Ortucchio (AQ)

Raduno Fiat 500  
Coord. Avezzano - Alvaro Fabrizio 3476681498

## - Carpignano Sesia (NO)

Raduno Fiat 500  
Il Memorial Dino Gaverio  
Coord. Romagnano Sesia Gianola V. 3683970487 - Riboldazzi G. 3489343063 - prenot. entro 1.5.2011

## - Savona - Piazza Diaz

Bimbi in 500  
Coord. Savona - Salvetto Tiziana 3486700600 max 40 auto riservato ad equipaggi con bimbi 0-12 anni. prenot. entro 5.5.2011

## - Barchi - Fano (PU)

Maratona Collemar-Athon (da Barchi a Fano)  
Coord. Pesaro/Ancona Isabetтини C. 3397728191 tel/fax 0721 883023 - prenot. obbligatoria

## 15 MAGGIO

**- Piacenza**  
Raduno Statico 500 in Fiera  
Coord. Piacenza  
Achilli Lorenzo 0523882143 3388128562 - Ramoscelli 0523869276 - 3339768500

## - Lagosanto (FE)

La Fragola in 500 - Coord. Ferrara Magri Mirko 3496907828 - 3338055064 (ore pasti) - magrimirko@gmail.com

## - Magenta (MI)

Raduno Fiat 500 Città di Magenta  
Coord. Milano - Parolini Luigi e Giovanni 3394526850 - giovanni.parolini@alice.it

## - Castelnuovo Bariano (RO)

Raduno Fiat 500 e non solo Memorial Agide Zenesini  
Coord. di Salara, Mancini G. 3393513485, Raccanelli R. 3294256110, max 100 auto

## - Asti

2° Meeting 500 Day  
Memorial Montano Merola  
Coord. di Asti - Marmo Luisella 3382548154 - Claudio 3334926957 prenot. entro 12.5.2011

## - Passo Scoffera (GE)

Raduno Fiat 500  
Coord. Genova Ponente Rigolli Gino 010413880 - 3495090980

## - Triscina - Castevetrano (TP)

Raduno Fiat 500 "Il Disabile in 500 in un giorno da campione"  
Coord. Castevetrano - Parrino V. 3280736448 fax 09241916012 - vincenzoparrino@yahoo.it collab. Centro A.I.A.S. Castevetrano - Kartodromo Duetto di Besi

## 21-22 MAGGIO

## - Marciana Marina-Isola d'Elba

Cinquecentelba  
Coord. Isola d'Elba  
Berti David 3392400549 - 0565904383 - mariachiara.alfiori@tiscali.it

## 22 MAGGIO

## - Vizzini (CT)

III Meeting Fiat 500 Città di Vizzini nella terra del Verga e tra i vicoli della Cavalleria Rusticana  
Coord. Siracusa Nord Briganti A. 3355773800

## - Sori (GE)

3° Raduno di Sori "Il cinquino va al Mare con la Vespa"  
Coord. Genova Ponente - Rigolli Gino 010413880 - 3495090980  
Risso Fabrizio 3481554639

## - Casale Monferrato (AL)

Raduno 500 Morano sul Po  
Coord. Casale M.to/Valenza Chivetto M. 3333504792 3282217144 chivettom@yahoo.it

## - Giorgiorio (LE)

2° Raduno Fiat 500 a Giorgiorio  
Coord. Arneo Sud Salento - Errico C. 3286769670 - 3483697948 - 3286768869

## - Soragna (PR)

500 Day "Gianni Barezzi" - IV Raduno Storico delle 500  
Coord. Fidenza - Rolli Vilmer 3386473916 - 500daysoragna@email.it

## - L'Aquila

1° Raduno Città di l'Aquila  
Coord. L'Aquila Marinangeli A. 3383600264

## - Cascina (PI)

1° Meeting Fiat 500 nella Cittadina di Cascina  
Coord. Pisa - Uliveto Terme Bartolini A. 3398244135

## - Varese

6° Raduno Fiat 500 Città di Varese - Coord. di Varese Giudici M. 3922302245 - Gianfranco 3495658666

## - Magione (PG)

IV Raduno del Trasimeno per Fiat 500 e derivate  
Coord. Lago Trasimeno Dentini L. 3471868245 luciano.dentini@live.it - Max 150 iscritti

## - Moretta (CN)

1° Meeting Le 500 tra formaggio e Storia Coord. Saluzzo Paire Mauro 3392639051 - Piera 3334517030 - saluzzo.500@alice.it

## 27-28-29 MAGGIO

## - Marina di Bibbona (LI)

1° Meeting Marina di Bibbona  
Coord. li Grosseto e Pisa/Uliveto Terme Cosci Danilo 3332063732 - danilo500club@alice.it - Bartolini Antonio 3398244135 - 050789004 - uliveto500@alice.it

## 28 MAGGIO-2 GIUGNO

## - Barcellona (Spagna)

Crociera in 500 : In 500 a Spasso per la Costa Brava  
Coord. Saluzzo Paire M. 3392639051, Piera 3334517030 e Ag. Vivere Viaggiare Saluzzo 0175 217461 h.15-19 max 35 auto

## 28-29 MAGGIO

## - Cuneo - Piazza Virginio

6° Raduno Fiat 500 Città di Cuneo - Coord. di Cuneo Novelli Marco 3388043288 0171 74039 nuveli@libero.it prenot.obbligatoria

## 29 MAGGIO

## - Casandrino (NA)

III Raduno Fiat 500 Città di Casandrino  
Coord. Napoli Nord Mondo G. 3204339729

## - Molare (AL)

Gita Turismo Alimentare  
Coord. Ovada - Mazzarello Deborah 3288436835

## - None (TO)

III Raduno Fiat 500 di None  
Coord. Pinerolo Pala F. 0121480142 3202117438 - 3398827110

## - Palmanova (UD)

2° Raduno Fiat 500 tra Storia & Shopping  
Coord. Udine/Pordenone - Odorico L. 0432837810 h.10 -19

## - Pollone (BI)

X Raduno Fiat 500 e derivate - VII Memorial "Elena Paganini"  
Coord. Biella - Fogliano Ivan 0152562351 (h. 19.30 - 21) prenot. obbligatoria max 80 auto coordinamento.biella@500clubitalia.it

## - Palazzolo Acreide (SR)

1° Raduno Fiat 500 Città di Palazzolo Acreide  
Coord. Siracusa Sud Di Tommasi Antonino 3384151357

## - Stezzano (BG)

Raduno Fiat 500 "Le Due Torri"  
Coord. Bergamo/Vali Bergam. Cassella A. 3356021905 - Danilo Bianchi

## - Marina Genova Aeroporto - Genova - Sestri Ponente

2° Incontro Fiat 500 e derivate  
Coord. GE Ponente Rigolli G. 3495090980 Micelli C. 3470680937 prenot.entro 25.05.2011 - max 110 auto

## - Santa Caterina Villarmosa - Mussomeli (CL)

Raduno Fiat 500  
Coord. S. Caterina Villarmosa Carvotta Salvatore 0934672612

## 1-5 GIUGNO

## - Sardegna

Tour della Sardegna  
Coord. Costa d'Amalfi Mascolo Carlo 3924189697 - 3297227907

## 2 GIUGNO

## - Larino (CB)

16° Raduno Fiat 500 Larino  
Coord. Termoli Metere Andrea 3204122544

## - Borgo Ticino (NO)

Raduno Fiat 500 Madonna delle Grazie - Coord. Magenta Parolini Luigi 3355351586 - 3394526850 responsabile Pannetta N.

## - Pozzi di Caprile - Roccasecca (FR)

5° Raduno della mitica 500 e auto d'epoca  
Iacobelli Loreto e Coord. Frosinone, iako77@email.it - 0776567410

## 4-5 GIUGNO

## - Monza - Autodromo Nazionale

1° Raduno Fiat 500 Autodromo di Monza  
Coordinamenti Monza e Brianza Est e Ovest, Como Celletti G. 3922637284 Orsini Antonio 3356340667 Lembo G. 3383363748

## 5 GIUGNO

## - Garessio (CN)

7° Raduno Fiat 500 e derivate Città di Garessio  
Coord. Garessio Baracco M. 3392787999 Pier 3391362774 - www.amici500garessio.com

## - Ippodromo di Vinovo (TO)

500 & Cavalli. arrivano i piemontesi  
Coord. di Torino - Silvia & Paolo 01119706423 - 3473205045

## - Macerata

1° Meeting Fiat 500 e derivate - Città di Macerata  
Coord. Macerata Mancinelli M. 3334908040 Andrea Fusari 3408680836 - mancimir@libero.it

## - Papozze (RO)

2° Raduno 500 Day - Memorial Roberto Lipa Giordani  
Coord. Delta del Po Veneto Giovanni P. 3382940339 Bottaro Walter 3488760938

## - Valenza Po - Val Borbera (AL)

18° Meeting Città dell'Oro in tour Val Borbera  
Coord. Valenza e Casale - Chivetto M. 3333504792 - chivettom@yahoo.it Baldi Cesare 3381585668

## - Cava di Catanzaro (CZ)

1° Raduno Fiat 500 e deriv. Città di Catanzaro  
Coord. Reggio Calabria - Spadaro G. 3283926129 - Resp. Alfieri V. 3664961314

## - Latina

Raduno Fiat 500 Città di Latina  
Coord. Latina Crivellaro Aldo 0773531581 acrivell@libero.it

## - Firenze

Firenze in 500  
Coord. Firenze - Prato Cascella M. 3298229191 - fax 0559029009

## - Avegno (GE)

Raduno Fiat 500  
Coord. Genova Ponente - Rigolli Gino 010413880 - 3495090980 Giacobbe Ugo

## 11-12 GIUGNO

## - Neive (CN)

IV Memorial Dante Giacosa Meeting Internaz. riservato alle vetture progettate dall'ing. Dante Giacosa, Comune di Neive e Fiat 500 Club Italia  
Carla 017367004 interno 4 - fax 0173677781  
www.comune.neive.cn.it/ec onomia www.unioneseinlanga.it prenot.obbligatoria

## 12 GIUGNO

## - Senigallia (AN)

Meeting Internaz. 500 e derivate - motori d'epoca  
Coord. Pesaro/Ancona - Isabetтини C. 3387728191 - tel/fax 0721 883023 - prenot.obbligatoria

## - Lago d'Isèo (BG)

Tipo 110 Day - riservato alla Nuova 500 1957 - 1960  
Moioli F. 3382295888 - f.moioli@500clubitalia.it - Mauro Moioli 3299569868 - orafomauro@virgilio.it

## - Piazza al Serchio (LU)

Raduno Fiat 500 e non solo  
Coord. Lucca - Borgia Gianfranco 0583766135

## - Finale Ligure (SV)

Cin-Cin-que 100 "Sorridetevi per favore"  
Coord. Finale Ligure - Barbacini Ivo 3478821456 - barbacini.ivo@tiscali.it

## - Follonica (GR)

Raduno Fiat 500 Città di Follonica  
Coord. Follonica - Bertini Aurelio 3478117994 - 056656149 - amici500@virgilio.it

## - Roma

Rendez Vous Storico  
Coord. Roma - Pierluigi e Piero Rubeo 062153181 - 0696843038 - 3393620080

## - Forlì

1° Raduno Città di Forlì - "Emozioni in 500 - 2011"  
Coord. Forlì Girolmi M. 3477930834

## - Trani (BT)

Le 500 nel territorio federiciano  
De Toma T. 3476430701 - 3406140061 3202584570 - tommasodetoma@libero.it

## - Perrazzo di Palomonte (SA)

Meeting Fiat 500 e derivate  
Coord. Cilento Altilio Tonino 3930179250 - Cruoglio A. 3394836614

## - Ortigia (SR)

Raduno Fiat 500  
Coord. Siracusa Nord - Briganti A. 3355773800

## 18 GIUGNO

## - Desenzano sul Garda (BS)

Notte Bianca sul Garda  
Coord. Lago di Garda - Valbusa R. 3477329368 - Maurizio 3333488820 fax 0309698798

## 18-19 GIUGNO

- Casoli (CH)  
3° Raduno Nazion. della Majella  
Lannutti Andrea e Coord. Vasto - Alfredo Sorge 3387014127 - fax 05119987986



# RADUNI • FIERE

+ notizie su [www.500clubitalia.it](http://www.500clubitalia.it)



**- Porto Tolle (RO)**  
3° Raduno Interreg. delle 3 Isole  
Coord. Delta del Po Veneto  
Giovanni P. 3382940339 -  
Gigi 3466081700

**19 GIUGNO**

**- Cesa - Grignano -  
Carinaro - Aversa (CE)**  
Raduno Fiat 500 - Coord. Caserta  
Oliva G. 3404552194

**- Masone (GE)**  
Raduno Fiat 500 "Le 500 a  
Masone" - Coord. GE Ponente  
Rigolli G.010413880 -  
3495090980  
Giacobbe Ugo 3286943289

**- Lucca - Centro Storico**  
1° Raduno "In 500 sulle  
mura del Cinquecento"  
Coord. Lucca - Borgia G. -  
Resp. Michaela Maffei  
tel/fax 0583495449 -  
3387403968

**- Palermo**  
1° Meeting Regionale della 500  
storica, Coord. Palermo/Monreale  
Tripoli G. 091 6407865 -  
3351891678

**- Dronero (CN)**  
Raduno Fiat 500 "Le 500 nelle  
Valli Occitane" - Coord. Saluzzo  
Paire M. - Poetto M.  
3473178698

Valerio M. 3397982462  
Olagnero O. 3205347728 -  
Valerio Andrea 3467240248  
**- S.Damiano di Brughiero (MB)**  
3° Raduno S.Damiano in cincent  
Coord. Milano Nord Est  
Stefano Rollieri 3387488413

**- Montemignolo (AR)**  
Raduno Fiat 500  
Coord. Arezzo - Salimbeni  
Claudio 3284160462 -  
scorpione500@inwind.it

**- Brusasco (TO)**  
III Meeting Fiat 500  
bicilindriche e derivate  
Coord. Torino - Silvia &  
Paolo 0119706423 -  
3473205045

**- Ravenna**  
Ravenna in 500, Coord. Ravenna  
Fabbri Giovanna Valeria  
3883558259 - 0544451465

**25 GIUGNO**

**- Pinerolo (TO)**  
1° Raduno Notte bianca a  
Pinerolo - Coord. Pinerolo  
Paola F. 3202117438

**26 GIUGNO**

**- Carmignano (PO)**  
7° Memorial G. Arcangeli, II  
Profeta-Coord. Empoli  
Giordano V. 3473651833 -  
Ilaria 3386423283

**- Fermo**  
10° Raduno Fiat 500  
Coord. Fermo  
Rossini B. 3483208446 -  
andreina55@hotmail.it -  
www.fiat500fermo.it

**- Chiaramonte Gulfi (RG)**  
III Raduno Fiat 500 - "8 Musei in  
500" - Coord. Ragusa  
Modica G. 0932905848 -  
3335031004  
prenot. entro 19.6.2011

**- Viglie (LE)**  
IV Raduno e Mostra  
Mercato Auto-Moto Storiche  
Coord. Arneo Sud Salento -  
Errico Cosimo 3286769670  
3483697948 - 3286768869

**- Potenza (PZ)**  
2° Meeting Fiat 500 Città di  
Potenza - Coord. Potenza  
Pellegri G. 3397612289

**- Trinità (CN)**  
VI Raduno in 500 sotto il ciuchè  
Coord. Alba e Bra  
Bertolusso C. 3334926957  
Luisella 3382548154 ore  
pasti.prenot. entro 23.6.2011

**1-2-3 LUGLIO**

**- Garlanda (SV)**  
XXVIII Meeting Internaz.  
Sede Fiat 500 club Italia -  
www.500clubitalia.it

**3 LUGLIO**

**- Reggio Calabria**  
4° Raduno Fiat 500 e  
derivate Città di Reggio C.  
Coord. Reggio Calabria -  
Spadaro Giuseppe  
0965593950 - 3283926129

**- Luco dei Marsi (AQ)**  
2° Raduno Fiat 500  
Coord. Avezzano - Alvaro  
Fabrizio 3476681498

**- Monticchio Bagni (PZ)**  
18° Meeting del Vulture  
Coord. Potenza - Pellegrino  
G. 3397612289 - 097231903

**9-10 LUGLIO**

**- Sesta Godano (SP)**  
8° Meeting Fiat 500 Alta Val di  
Vira - Coord. Alta Val di Vira  
Boeri A. 3396468789 e  
Croce Rossa It. - Calabria  
D. 3338544362

**10 LUGLIO**

**- S. Giacomo di Roburent  
- S. Anna Collarea (CN)**  
II Raduno Fiat 500 S. Giacomo di  
Roburent-Coord. Ceva e Mondovì  
Nardini Italo 3479656917 -  
Uff. Turistico 0174227575

**- Trapani**  
7° Raduno Fiat 500 Città di  
Trapani - Coord. Trapani  
Grignano S. 3478197644 -  
3331295998

**- Capalbio (GR)**  
Raduno Fiat 500, Coord. Grosseto  
Cosci Danilo 3332063732 -  
danilo500club@alice.it

**- Mezzenile (TO)**  
Raduno Fiat 500 Mezzenile  
Coord. della Valle di Lanzo  
Martone Carlo 0123581174

**17 LUGLIO**

**- Uliveto Terme (PI)**  
9° Raduno Fiat 500  
Coord. Pisa-Uliveto Terme  
Bartolini A. 3398244135 -  
050789004  
ulivetoterme500@alice.it

**- Nottura - Villafranca P.te (TO)**  
1° Raduno di Nottura  
Coord. Pinerolo - Pala F.  
3202117438 - Nicola G.  
3396551530

**- Montebuono, Loc. Fianello  
(RI)**

Raduno Fiat 500 - IV Memorial  
M. Galluzzi - Coord. Viterbo  
Potestà A. 3284828143  
Pavan M. 0744919576  
Tocci G. 3299180028

**- Costigliole d'Asti (AT)**  
3° Raduno Fiat 500 e derivate  
Coord. Asti - Marmo Luisella  
3382548154 - 3334926957  
Claudio - prenot. entro  
14.7.2011

**- Fano (PU)**  
V Raduno Fiat 500 Città della  
Fortuna Fano  
Coord. Pesaro/Ancona  
Isabetini C. 3387728191 -  
isacar2007@libero.it

**- Monsampietro Morico (FM)**  
2° Raduno Fiat 500 Coord.  
di Fermo - Rossini B. e  
Graziano Senzacqua  
3474882302 - 3396346424

**- Ronco Scrivia - Zona  
Sportiva (GE)**  
3° Raduno Mitica 500  
Coord. Valle Scrivia -  
Radole P. 3337952062 -  
Rinaldi P. 3472525001

**23-24 LUGLIO**

**- Como - Zona Lago**  
I Raduno Fiat 500 Città di Como  
Coord. Como  
Lembo G. 3383363748  
Albert 3315694593

**- Costiera Amalfitana**  
2° Tour by Night  
Coord. Costa d'Amalfi  
Mascolo Carlo 3924189697

**24 LUGLIO**

**- Cengio (SV)**  
14° Raduno Fiat 500 Cengio  
Coord. Cengio  
Fresia Lucia 3394581303

**- San Pelino - Avezzano (AQ)**  
V Rad. Fiat 500 Memorial A. Ferreri  
Coord. Avezzano  
Alvaro F. 3476681498

**- Bagni di Lucca (LU)**  
Raduno Fiat 500 - Coord. Lucca  
Borgia G. 0583766135

**- Borgata Città-S. Giorgio (TO)**  
Festa degli Scultori del legno e  
della pietra - Coord. Valle di Susa  
Bertolo G. 3331506273  
Mirella 3333033759  
Mario 3337940042

**30-31 LUGLIO**

**- Morino (AQ)**  
2° Raduno Fiat 500  
Coord. Avezzano - Alvaro  
Fabrizio 3476681498

**- Morgex e La Thuile (AO)**  
Sulla strada di Annibale...3°  
Raduno Valli del Monte Bianco  
Coord. Valle d'Aosta  
Allegri M. 3393669778  
allegri.massimo@libero.it

**31 LUGLIO**

**- Baura (FE)**  
Raduno di S. Lorenzo per Fiat  
500 e non solo - Coord. Salara,  
Ferrara e Delta Po Veneto -  
con Pro Loco di Baura -  
Cerundolo A. 3391464109

**- Prato Nevoso (CN)**  
III Raduno Fiat 500 Prato  
Nevoso quota 1400 mt  
Coord. Ceva e Mondovì -  
Nardini Italo 3479656917 -  
Umberta 3342257466

**7 AGOSTO**

**- Ortucchio (AQ)**  
IV Raduno Fiat 500, Memorial  
A. Celeste - Coord. Avezzano  
Alvaro F. 3476681498

**- Collarmele (AQ)**  
3° Raduno Fiat 500  
Coord. Avezzano  
Alvaro F. 3476681498

**- Sessant (AT)**  
2° Raduno "Le miliche 500 a  
Sessant" - Coord. Asti  
Marmo L. 3382548154 ore  
pasti - 3334926957 Claudio

**- Mezzogoro (FE)**  
3° Raduno Interreg. Fiat 500 e  
derivate (festa del cocomero)  
Coord. Ferrara e Delta Po Veneto  
Magri Mirko 3496907828  
Pozzato G. 3463565200

**14 AGOSTO**

**- Camerino (MC)**  
3° Raduno Fiat 500 Città di  
Camerino - Coord. Macerata  
Mancinelli M. 3334908040  
mancimir@libero.it

**21 AGOSTO**

**- Albizzano (PR)**  
2° Raduno "500 in quota"  
Coord. Fidenza  
Rolli V. 3386473916 -  
500daysoragna@email.it

**- Pocopaglia (CN)**  
V Raduno Fiat 500...e non solo  
Coord. Alba/Bra -  
Bertolusso C. 3334926957  
3382548154 Luisella ore  
pasti, prenot. entro 18.8.2011

**- Perano (CH)**  
Perano in 500-Coord. Vasto  
Alfredo Sorge 3201563809  
e Lannutti A. Presidente  
Associaz. 500 a Castello

**28 AGOSTO**

**- Capannoli (PI)**  
III Raduno Fiat 500  
Coord. Pisa-Uliveto Terme  
Bartolini A. 3398244135 -  
050789004 -  
ulivetoterme500@alice.it  
Trabassi M. 3496459173

**- Rocca di Cambio (AQ)**  
III Raduno Fiat 500 Altopiano  
delle Rocche - Coord. L'Aquila  
Marinangeli A. 3383600264

**- Comiso (RG)**  
IV Raduno Fiat 500 "Maria SS  
delle Grazie - Comiso"  
III Memorial Davide Arcidiacono  
Coord. Ragusa - Modica G.  
Battaglia E. 3343226076 -  
prenot. entro 23.8.2011

**- Albenga - Viale Martiri (SV)**  
2° Raduno Fiat 500  
Coord. Albenga  
Foti D. 3479100341  
nervoso2008@hotmail.it -  
prenot. entro 21.08.2011

**FIERE**

**13-15 MAGGIO**  
**- Siena**  
Festa del Motore 2011  
Coord. Siena  
Pandiscia F. 3496921466  
www.cinquinosiena.com  
05771912373 fax 05771959043

**14-15 MAGGIO**  
**- Piacenza**  
Piacenza Expo - Loc. Le Mose  
Fiera di PC - Coord. Piacenza  
Achilli Lorenzo 3388128562

**18-19 GIUGNO**  
**- Fermo**  
Fiera di Fermo - Coord. Fermo  
Rossini Bruno 3483208446

**ALTRI CLUB**

**7-8 MAGGIO**  
**- San Severino Marche (MC)**  
500 septempeda Meeting  
Gruppo Amatori 500 -  
Giovanni C. 3383953412 -  
0733637007

**14-15 MAGGIO**  
**- Savigliano (CN)**  
Manifestazione di regolarità per  
tutte le Fiat 500 "Vecchie glorie a  
Lurisia" www.saviglianocorse.it  
segreteria@saviglianocorse.it  
3452417337 (ore negozio)

**15 MAGGIO**  
**- Poggibonsi (SI)**  
Raduno Fiat 500  
Romano Ernesto  
3356120033 - 0577938580  
500@immobiliareromano.it

**- Montecarlo S. Salvatore (LU)**  
Raduno Fiat 500  
Meschi 0563 228880 -  
Donatini 3389784710 -  
Maraviglia 3471983909

**- Solofra (AV)**  
4° Raduno Nazionale Fiat 500  
Città di Solofra - Solofra Team  
Pellegrino 3495435297 -  
Michele 3921917468 -  
solofrateam@libero.it

**28-29 MAGGIO**  
**- Teramo**  
XV Edizione Gran Meeting  
500 Teramo - Club Amici 500  
0861250051 - tel./fax  
086156846 - 3381781090

**29 MAGGIO**  
**- Thiene (VI)**  
16° Raduno Fiat 500 Città  
di Thiene  
Team 500 Racing -  
www.team500racing.com

**- Garesio (CN)**  
Edizione 2011 Garesio  
Historic - G.H.Events -  
3465869784 - 3315009101  
www.garesiohistoric.eu

**- Fontaniva (PD)**  
4° Raduno della mitica 500  
E-vent - Loviseito 3922711969  
tel/fax 0495940876

**5 GIUGNO**  
**- Villar Dora (TO)**  
Festa delle ciliegie in 500  
Mario 3348153684 -  
mario.1960@live.it

**12 GIUGNO**  
**- Fontanegli (GE)**  
11° Raduno Memorial  
Marco Lastrico - 500 Mania,  
max 100 auto, gradite prenot.  
Lastrico G. 3472501836

**15 GIUGNO**  
**- Pavullo (MO)**  
4° Raduno a Pavullo  
Gruppo Fiat 500 "La Ciliegia"  
Mauro 3343837087

**19 GIUGNO**  
**- S.Michele al Tagliamento (VE)**  
Raduno Fiat 500 Pro Loco  
S.Michele 3385010032 -  
0431520449 Pitaccolo Cristina

**- Porto Ceresio (VA)**  
9° Meeting Fiat 500/126 &  
derivate, 500 Club Ceresio  
- 3482852890 Angelo -  
info@500clubceresio.it

**26 GIUGNO**  
**- Bardonecchia (TO)**  
Visita al Forte Bramafam  
Mirella 3333033759

**- Uboldo (VA)**  
III Meeting Fiat 500  
Francesco 3334657466 -  
Pino 3385295380  
Daniele 3387461131

**GESTIONE CALENDARIO**  
Tutte le comunicazioni  
relative agli eventi a  
calendario vanno inviate a:  
segreteria@500clubitalia.it  
o al fax 0182580015  
all'attenzione di Elena.  
Per l'uscita sul n. 4  
(lug./ago.2011) i dati  
devono pervenire  
obbligatoriamente entro il  
10 giugno 2011.  
Il calendario è sempre  
aggiornato su:

+ notizie su [www.500clubitalia.it](http://www.500clubitalia.it)

(Continua a pagina 60)



## RADUNI ALTRI CLUB

**- Rozzano (MI)**

5° cinquina party  
Lino 3387091608  
Doriano 3476912079  
www.nocinquinonoparty.it

**- Villa Basilica (LU)**

Raduno Fiat 500  
Menzani D. 3347602163 -  
menzaker@alice.it

**- Mede (PV)**

VII Raduno Lomellino - "In  
500 tra le Risale"  
Corninetti G. 3470848536

**3 LUGLIO****- Monsummano Terme (PT)**

2° Raduno Fiat 500  
Marcello 3937686557

**9-10 LUGLIO****- Ollolai (NU)**

6° Raduno Regionale 500  
d'Epoca Barbagia di Ollolai  
Club 500 Barbagia  
Bussu Pietro Paolo  
3492978815 - 078451546

**10 LUGLIO****- Repubblica San Marino**

Raduno Fiat 500  
Terenzi Enrico 3355298576  
- fax 0549908608

**17 LUGLIO****- Lago Moncenisio (TO)**

Gemellaggio 500 Italia/Francia  
Carrozzeria Diellepi 3489535376

**- Montese (MO)**

14° Raduno Annuale Gruppo  
Fiat 500 "La Ciliegia"  
Mauro 3343837087

**28 LUGLIO-2 AGOSTO****- Villar Perosa (TO)**

II Raduno Fiat 500  
Ass. Turist. Pro Loco Villar  
Perosa (TO) 0121 51001

**31 LUGLIO****- S. Pellegrino al Cassero (PT)**

Raduno Fiat 500  
Taddè Vanna 3495893080  
vannataddè@agenziaterritorio.it

**4 SETTEMBRE****- Sant'Antonino di Susa (TO)**

Raduno Auto e Moto d'Epoca  
M.V. Aerografie 3333033759  
e Coord. Val Susa

**Tour della Serbia - 21/28 Agosto 2011**

Ai partecipanti verrà proposto un itinerario di 7 giorni completi dal 21 al 28 agosto 2011 durante i quali verranno guidati attraverso le località più belle e significative del Paese. A cominciare dalla ricchezza di vita e di occasioni di incontro offerte dalla capitale **Belgrado** e dalla seconda città del paese, **Novi Sad**. Per poi continuare lungo gli itinerari percorsi dagli imperatori romani, visitando siti archeologici e fortezze medioevali lungo il **Danubio** e concludendo con la visita dei famosi monasteri ortodossi iscritti nel Patrimonio dell'Unesco. Non mancherà la visita agli stabilimenti della Fiat a **Kragujevac** ed al Museo dell'Automobile di Belgrado dove è esposta una delle 500 che Tito ha ricevuto in regalo da Agnelli. Il costo del viaggio è di 600 euro a testa (1.200 euro ad equipaggio), comprensivi di tutto (pensione completa).

Per informazioni: Giorgio Andrian, 3356802024, Fiduciario di Belgrado.



## PER ISCRIVERSI

**ISCRIZIONE AL CLUB**

Inviare la fotocopia compilata del modulo a pag. 77 con allegata la fotocopia del versamento di **45 Euro** sul CCP **10786176** intestato a Fiat 500 Club Italia. NON inviare fotocopia del libretto.

**ISCRIZIONE ALL'ASI (FACOLTATIVA)**

Inviare PER POSTA alla segreteria del Fiat 500 Club Italia la fotocopia del libretto di circolazione (solo le pagine con i dati tecnici dell'auto) e l'attestazione di proprietà + la copia del versamento di **42 Euro** sul nostro CCP **10786176** (specificare nella causale "iscrizione ASI") + la fotocopia del tesserino del Codice Fiscale.

L'iscrizione si intende per anno solare (da gennaio a dicembre). È possibile effettuare un unico versamento di 87 Euro (iscrizione Club+ASI). Una volta iscritti A.S.I., per quanto riguarda l'Attestato di Storicità e il Certificato di Identità (ex omologazione ASI) della vettura è necessario telefonare al Commissario Tecnico del Club, Enrico Bo.

Per ottenere l'Attestato di Storicità l'auto deve essere in buono stato e del colore originale. Per il Certificato di Omologazione l'auto deve essere completamente originale ed in ottimo stato.

**BOLLO**

Deve essere pagato sempre se l'auto circola. I veicoli con più di 30 anni pagano un bollo ridotto stabilito dalla regione di residenza (consultare l'ACI). Per i veicoli tra 20 e 30 anni in diverse regioni viene richiesto l'attestato di storicità.

**ASSICURAZIONI**

Alcune Compagnie applicano agevolazioni purché la vettura sia iscritta ad un Club Federato A.S.I. come il nostro, altre richiedono anche l'iscrizione A.S.I. (quindi tessera Club + tessera ASI + Attestato di iscrizione della vettura all'A.S.I.), altre ancora esigono il Certificato di Identità (ex omologazione ASI) e quindi richiedono che l'Auto sia storica a tutti gli effetti. Ai fini assicurativi è necessario che l'intestatario della tessera sia anche l'intestatario

dell'auto. Il nostro Club non ha stipulato alcun accordo vincolante con le Compagnie. Le tariffe sono stabilite dalle Compagnie e potrebbero subire delle variazioni. Perché la polizza sia valida è necessario essere in regola con l'associazione al Club (e all'ASI, qualora venga richiesta). Il Club non è responsabile dei rapporti tra Socio e Assicurazione.

**RINNOVI**

Per rinnovare la tessera è sufficiente pagare il bollettino prestampato che viene recapitato a domicilio ogni anno a novembre. Se non si è in possesso di tale bollettino è possibile utilizzarne uno in bianco che si può trovare presso qualunque ufficio postale e compilarlo con i seguenti dati: CCP **10786176** intestato a Fiat 500 Club Italia, via Roma 90, 17033 Gardena (SV). La quota per il 2011 è di **45 Euro**. Per non attendere i tempi di notifica dell'avvenuto pagamento è possibile inviare la ricevuta via fax allo 0182.580015.

## INCONTRIAMOCI A...

**BARI**

Ogni primo venerdì del mese, a Bari-Palese in via Vittorio Veneto 1, alle ore 19.30. Informazioni, iscrizioni, rinnovi, pratiche Asi. Mirmo 3383159753. Rossella 338.1597334.

**BELPASSO - PATERNÒ**

Ogni primo giovedì del mese, dalle 19 alle 21, allo Sport Garage Salvo, in Via Piersanti Mattarella 66, a Piano Tavola (CT) frazione Belpasso. Cappadonna C.D. 3397646226 c.cappadonna@500clubitalia.it

**BIELLA**

Ogni secondo mercoledì del mese dalle ore 21.30 a Sordevolo in Via Eugenio Bona. Ivan Fogliano 3487504963.

**CALTANISSETTA**

Tutti i venerdì di ogni mese, dalle 19,00 alle 21,00 presso il bar "Irish" viale Monaco 7. Peppo Anzaldi, cell. 3491655401.

**CASALE - VALENZA**

Ogni 2° lunedì del mese presso i locali sottostanti alla Chiesa del S. Cuore a Valenza in Via Bologna 36. Massimo Chivetto 333504792; pres. Gruppo Mot. S. Cuore, Cesare Baldi 3381585688.

**CASTELVETRANO**

Ogni ultimo venerdì del mese dalle 17.30 alle 19.30 a Castelvetro in via Partanna al km 1 presso il Circolo Selinus Vincenzo Parrino 3280736448 - fax 09241916012.

**CATANIA**

Il 3° giovedì del mese in via Etnea 376, Mascalucia (CT). Iervasi, cell. 3309827110.

**COMO**

Ogni secondo mercoledì del mese, presso la nuova sede Sabry e Franky Caffè, Via al Monte 9, 22063 Cantù (CO). Giovanni Lembo 3383363748.

**CORLEONE**

Ogni martedì del mese, dalle ore 21,00 in poi in piazza Sant'Orsola. 3334457980, totucciog@interfree.it

**FERMO**

Tutti i venerdì sera dalle 20,30 alle 23 in Via delle Mura 20 Bruno Rossini 3483208446, 3405737905.

**FOGGIA**

Il primo e il terzo venerdì di ogni mese dalle ore 18 alle ore 21 in Viale degli Aviatori 136 Foggia Massimo Testa 3397748706.

**GENOVA**

Ogni secondo venerdì del mese dalle ore 21,00 in poi presso la C.A.I.M. in via Dino Coli, 6 R (al 2° piano dell'ex Palazzo Fiat). Il piano è raggiungibile direttamente in auto. Gino Rigoli 3495090980 Christian Micelli 3470680937.

**GUALTIERI**

Ogni primo giovedì del mese dalle 20,30 presso Palazzo Greppi - Strada Statale 63 n° 176 - Santa Vittoria di Gualtieri (RE). primo ingresso a sinistra, 1° piano. Federica Gabba 3388253648

**MARSALA**

Il primo venerdì di ogni mese dalle 17 alle 19 presso il Museo dell'oggettistica della Fiat 500 a Marsala (TP), in Contrada Santo Padre delle Perriere 15. Lorenzo Ingrassia tel. 0923736881, oppure cell. 3408908408.

**MESSINA-Riviera Jonica**

Tutti i mercoledì del mese dalle 16 alle 19 in via Umberto I 413 primo piano a Nizza di Sicilia (ME) Giuseppe Perez 3474859967.

**MILANO-CORSICO**

Il 1° giovedì del mese presso "Lo Spizzico" di Corsico. Luigi Parolini 0297272294, 3394526850.

**MILANO CITTÀ**

Il primo giovedì del mese presso Memphis Café Milano, Via Giulio Romano - ang. Via Altguardia-17, Milano; Massimiliano Marchetti 3485350261 m.marchetti@500clubitalia.it

**MODICA**

Ultimo sabato del mese in Via Trapani Rocciola 25/B - sub. 50 - dalle ore 16,30 alle ore 18,30 0932905848, 3335031004.

**MONTESARCHIO**

Tutti i sabato del mese, dalle ore 19.30 presso Stazione Servizio Agip di Seroa Giuseppe in Via Benevento, 129. Farese, tel e fax. 0824835377 - 3395767488 fareseferdinando@alice.it

**PARTINICO**

Ogni sabato (non festivo) dalle 9 alle 12 e ogni martedì (non festivo) dalle 15.30 alle 18.30 in via Crocifisso 33. 3283075223.

**Penisola Sorrentina  
CAPRI - Stabiae**

Il primo martedì del mese presso Piazza della Repubblica a Piano di Sorrento (NA). Raffaele 3806672373.

**PISTOIA**

Ogni primo e terzo martedì del mese alle ore 21 presso il Circolo Arci di Bonelle. Carla Meirano 0573381195.

**PRATO**

Vi aspettiamo tutti i martedì dalle 21,30 nella sede di Signa, in Via Cavalcatini Cattani 3286229191 - fax 0559029009.

**REGGIO CALABRIA**

L'ultimo sabato di ogni mese, dalle ore 17,30 alle ore 19,30, presso la saletta del Bar nello stabile del "Brico Center" in Viale Calabria a Reggio Calabria (RC). Giuseppe Spadaro 3283926129.

**RIMINI**

Ogni giovedì di fine mese presso il Bar Falco, Via Marecchiese 160 a Rimini, dalle ore 21,00 alle 23,00. Lorenzo Lami 3471512116.

**ROMA**

Tutti i giovedì dalle 16,30 alle 19,30 in Via Piave 32 (centro storico) a Frascati. 062153181 - 0695843038 - info@assicar.eu - fiat500clubroma@tiscali.it

**SEVESO**

L'ultimo mercoledì del mese alle ore 21,00, presso il Bar Piccadilly in via Trento e Trieste 68 a Seveso (MB). Antonio Orsini 3356340667

**SIENA**

Tutti i martedì ore 21-23 al Bar Osteria Tre Pere, Torrita di Siena (SI) 0577687474

**S. STEFANO Quisquina**

Ultimo sabato del mese, davanti al "Bar della Stazione", di fronte all'Osp. Attardi di S. Stefano di Quisquina (AG). Bellomo Giuseppe 3474479253.

**SONDRIO**

Il primo giovedì non festivo di ogni mese dalle 20,45 presso la Sala della Casa delle Associazioni, via Morelli 16 (ex uffici Enel di fronte all'ingresso del Pronto Soccorso) a Morbegno. Luca Parravicini 0342680223 500valletina@libero.it

**TORINO**

Ogni secondo lunedì del mese allo Sporting Club Italgas, via Profso Buole 29 (angolo via Trofarello). Paolo Zambianchi 01119708423 (sera) Silvia Depaoli 3473205045.

**UDINE E PORDENONE**

L'ultimo mercoledì di ogni mese dalle 20.30 alle 22.30 nella birreria-pizzeria "Limousine", via Centro 25 a Saletto di Morsano al Tagliamento (PN). Luciano Odorico: 3471200878.

**VARESE**

Ogni primo martedì del mese, ore 21,00, presso Bar Go-Go Fruit, P.za XX Settembre 1, Varese. Giudici Marco 3922302245

**VERONA**

Il primo lunedì del mese dalle ore 19.30 alle 21.30 alla trattoria "La Pergola" in Piazzetta Santa Maria in Solaro 10 (centro storico di Verona, vicino ponte Garibaldi). Luca Tesini 3493737791



## PUBBLICAZIONE RADUNI

### FIAT 500

Inviare almeno 40 giorni prima dell'uscita del giornalino e 90 prima della manifestazione

NOME RADUNO.....

LOC./FRAZIONE.....

DATA RADUNO.....

ORGANIZZATO DA.....

TELEFONO (specificare il numero da pubblicare per informazioni)

E-MAIL.....

NOME DEL RESPONSABILE.....

DATA .....

FIRMA.....

I dati saranno trattati seguendo le disposizioni della legge 196/03, firmando se ne autorizza il trattamento.

è valida una fotocopia

## TARGHE DEL REGISTRO STORICO DI MODELLO FIAT 500

COGNOME.....

NOME.....

VIA.....N.....

CAP..... CITTÀ.....

NUMERO TESSERA.....

### COSTO 75 Euro

(COMPRESIVO DI TARGA E DICHIARAZIONE DI ORIGINALITÀ) E SPESE DI SPEDIZIONE PARI A 7,00 EURO

### Tempi di consegna 6 mesi

DATA.....

FIRMA.....

I dati saranno trattati seguendo le disposizioni della legge 196/03, firmando se ne autorizza il trattamento.

Inviare via fax allo 0182580015 il presente modulo + copia della ricevuta di versamento con causale

"targa di registro" pari a 75 Euro (CCP 10786176 intestato al FIAT 500 CLUB ITALIA)

FIAT 500 CLUB ITALIA  
VIA ROMA 90 17033 GARLENDIA (SV)

è valida una fotocopia

## PRIMA ISCRIZIONE AL CLUB

### SOLO PER NUOVI SOCI

COGNOME.....

NOME.....

VIA.....N.....

(indicare solo 1 indirizzo, residenza o domicilio: quello dove si vuole ricevere la posta)

CAP..... CITTÀ.....

LOC./FRAZIONE.....

PROVINCIA.....

TEL..... FAX.....

E-MAIL.....

LUOGO DI NASCITA.....

DATA DI NASCITA.....

TIPO (500, D, F, L, etc.)..... ANNO IMMATR.....

TARGA AUTO.....

SI ACCETTANO SOLO 500 IMMATRICOLATE DAL 1957 AL 1975  
L'iscrizione è valida per tutte le cinquecento intestate all'iscritto e si versa UNA SOLA QUOTA.

Ho ricevuto le informazioni dal Sig./Sig.ra (specificare nome)

Per l'iscrizione: rispedire il presente modulo compilato in stampatello + ricevuta del versamento sul CCP 10786176 intestato al FIAT 500 CLUB ITALIA al seguente numero di Fax 0182580015  
Scrivere sul bollettino di ccp il nome dell'iscritto che compare sul modulo d'iscrizione. Non è possibile avere la tessera in giornata - esistono tempi tecnici.

**LA QUOTA PER IL 2011 È DI 45 Euro**  
si prega di non inviare fotocopie del libretto  
L'iscrizione si intende per anno solare (Gennaio-Dicembre)  
**ATTENZIONE: LA TESSERA SCADE IL 31-12-2011**

FIRMA.....

I dati saranno trattati seguendo le disposizioni della legge 196/03, firmando se ne autorizza il trattamento.

è valida una fotocopia



# FIDUCIARI ITALIANI

## VALLE D'AOSTA

**Massimo Allegri**  
Frazione Entrèves 127  
11016 La Thuile (AO)  
339 3669778  
allegri.massimo@libero.it

## PIEMONTE

### TORINO

**Paolo Zambianchi**  
Via Cherubini 15  
10154 Torino  
011 19706423  
p.zambianchi@500clubitalia.it

### ALBA-BRA

**Claudio Bertolusso**  
Via Alba Narzole 7bis  
12055 Diano d'Alba CN  
333 4926957

### ALESSANDRIA

**Gianfranco Ardrizzi**  
Via Scazzola 25  
15121 Alessandria AL  
347 4248926  
ardrizzi.clubitalia@libero.it

### ASTI

**Luisella Marmo**  
Via Alba Narzole 7bis  
12055 Diano d'Alba CN  
338 2548154 (ore pasti)  
333 4926957  
l.marmo@500clubitalia.it

### BIELLA

**Ivan Fogliano**  
Via Camillo Verzellone 68  
13817 Sordevolo BI  
015 2562351 - 348 7504963  
coordinamento.  
biella@500clubitalia.it

### CARMAGNOLA

**Fabrizio Chicco**  
Via Braida 16  
10041 Carignano TO  
347 8861713  
fchicco@molinetto.piemonte.it

### CEVA e MONDOVI'

**Italo Nardini**  
Via Mombasiglio 30  
12073 Ceva CN  
0174 700116 - 347 9656917

### CUNEO

**Marco Novelli**  
Via Potasso 21  
12010 Roccasparvera CN  
0171 74039 - 338 8043288  
nuvelli@libero.it

### GARESSIO

**Marco Baracco**  
Via Valcasotto 61  
12075 Garesio CN  
339 2787999  
info@amica500garesio.com

### OVADA

**Deborah Mazzarello**  
Via Roma 40/2  
15074 Molare AL  
0143 888632 - 328 8436835

### PINEROLO

**Francesco Pala**  
Via Bignone 1  
10064 Pinerolo (TO)  
320 2117438

### ROMAGNANO SESIA

**Vittorio Gianola**  
Via Rossini 3  
28078 Romagnano Sesia NO  
368 3970487  
vittorio.gianola@tiscali.it

### SALUZZO

**Mauro Paire**  
Via Madonna Ocra 31  
12030 Envie CN  
339 2639051  
saluzzo.500@alice.it

### VALENZA E CASALE

**Massimo Chivetto**  
Via Bologna 10  
15048 Valenza AL  
333 3504792  
chivettom@yahoo.it

### VALLI DI LANZO

**Carlo Martone**  
Via Villa inf. 27  
10070 Mezzenile TO  
0123 581174

### VALLE DI SUSA

**Gaetano Bertolo (Johnny)**  
c/o Carrozzeria Diellepi  
Via Susa 89/A  
10050 Chiusa San Michele TO  
347 2225738  
g.bertolo@500clubitalia.it  
johnnyspeedline@virgilio.it

## LIGURIA

### GENOVA CENTRO

**Adriano Bonavita**  
Via Campi 88  
16024 Ferriere di Lumarzo GE  
0185 964000 - 348 282532

### GENOVA LEVANTE

**Tito Tripodi**  
Via Caduti della Libertà 29  
16030 Uscio GE  
0185 91009 - 339 4125963

### GENOVA PONENTE

**Luigi (Gino) Rigolli**  
Via Malietani 1-18 16151 Genova  
010 413880 - 349 5090980

### ALBENGA

**Domenico Foti**  
Via XXV Aprile 1 B 6  
17031 Albenga SV 3479100341  
nervoso2008@hotmail.it

### ALBISOLA SUPERIORE

**Giuseppe Pastorino**  
Via Poggi 2/1  
17013 Albisola Superiore SV  
348 7951655

### CENGIO

**Lucia Fresia**  
Via 2 giugno 16/3  
17056 Cengio SV  
339 4581303 - fax 019 555285  
lux\_pier@libero.it

### FINALE LIGURE

**Ivo Barbacini**  
Via Calvisio 14  
17024 Finale Ligure SV  
347 8621456 barbacini.ivo@tiscali.it

### IMPERIA

**Alberto Tornatore**  
Via Cipressa 56  
18017 S. Lorenzo al Mare IM  
338 7774542 tormy500@libero.it

### PIETRA LIGURE

**Gianni Baisini**  
Via Vassallo 43  
17020 Tovo S. Giacomo SV  
019 648693

### SANREMO - RIVA LIGURE

**Alberto Bertoli**  
Via Aurelia 18  
18015 Riva Ligure IM  
0184 485962  
bertoli.alberto500@tiscali.it

### SAVONA

**Tiziana Salvetto**  
Via S. Lorenzo 13/2  
17100 Savona - 348 6700600  
t.salvetto@500clubitalia.it

### VAL DI VARA

**Alessandro Boeri**  
Via Monte 3 - Torpiana  
19020 Zignago SP 0187865044  
boeri.alessandro@gmail.com

### VADO LIGURE

**Carlo Giuliani**  
Via Forzano 3/9, 17100 Savona SV  
347 1061434 - 019 807124  
carlogiuliani@msn.com

### VALLE SCRIVIA

**Pietro Radole**  
Via Isola Buona, 16  
16019 Ronco Scrivia GE  
333 7952062  
autoradole@pietroradole.191.it

## LOMBARDIA

### MILANO

**Luigi Parolini**  
Via Papa Luciani 2  
20011 Corbetta MI  
02 97272294 - 339 4526850  
giovanni.parolini@alice.it

### MILANO CITTA'

**Massimiliano Marchetti**  
Via Caterina da Forlì 32  
20146 Milano MI 348 5350261  
m.marchetti@500clubitalia.it

### MILANO NORD EST

**Stefano Rolieri**  
Via Milano 38  
20090 Cesano Boscone MI  
338 7485413 - rolieri1@libero.it

### BERGAMO

**Antonio Cassella**  
Via Cortesi 1, 24020 Villa di Serio BG  
035 656763 - 335 6021905  
a.cassella@500clubitalia.it

### BRESCIA

**Mario Begotti**  
Villaggio Badia - Via Quinta 39  
25132 Brescia - 030 312501  
mario.begotti@alice.it

## COMO

**Giovanni Lembo**  
Via Pinturicchio 5  
22063 Cantù CO  
031 735076 - 338 3363748  
giole500vo@tiscali.it

## CREMONA

**Raul Tentolini**  
Via Dante Alighieri 32  
26041 Casalmaggiore CR  
0375 42454 - 339 8692774  
r.tentolini@500clubitalia.it

## LAGO DI GARDA

**Renato Valbusa**  
Via Mantova 1  
25017 Lonato BS  
030 9131815  
renededsensa@alice.it

## LECCO (incarico provvisorio)

**Luca Parravicini**  
0342 680223  
500valtellina@libero.it

## MANTOVA

**Fabrizio Menarbin**  
Via De Nicola 14  
Roverbella 46048 MN  
0376 693070 - 339 1529002

## MONZA E BRIANZA EST

**Gilberto Colletti**  
Via S. Gottardo 7 - 20052  
Monza MI  
392 2637284 - fax 039.971656  
g.colletti@500clubitalia.it

## MONZA E BRIANZA OVEST

**Antonio Orsini**  
Via IV Novembre 9  
20031 Cesano Maderno MI  
335.6340667 -  
anto.orsini@tiscali.it

## S. ZENONE AL LAMBRO

**Giuseppe Iannolo**  
Viale Rimembranze 8  
20070 S. Zenone al Lambro MI  
335.8394496

## SONDRIO

**Luca Parravicini**  
Via Beinasco 2  
23016 Cercino SO  
Tel. 0342 680223  
500valtellina@libero.it

## VALLI BERGAMASCHE

**Daniilo Bianchi**  
Via Trento 7  
24020 Cassnigo BG  
335 6952257  
d.bianchi@500clubitalia.it

## VARESE

**Marco Giudici**  
Via Maino 4  
21012 Cassano Magnago VA  
392 2302245  
500varese@gmail.com

## TRENTINO AL TO ADIGE

## BOLZANO

**Guido Coltri**  
Via Don Bosco 9  
39042 Bressanone BZ  
338 6380900  
orsolupolo@email.it

## TRENTO

**Roby Novello**  
Via dei Bersaglieri 35/A  
38054 Transacqua TN  
320 2744827

## VENETO

**VENEZIA TREVISO - BELLUNO**

**Maurizio Gherardi**  
Via Pacinotti 2  
30020 Pramaggiore VE  
338 8559473 fax 0421 200219  
gherardibiao@alice.it

## DELTA DEL PO VENETO

**Giovanni Pozzato**  
Via Mattiotti 231  
45018 Porto Tolle RO  
338 2940339  
giovannipozzato@hotmail.it

## PADOVA

**Giovanni Munaron**  
Via C. Colombo 3  
35020 Albignasego PD  
347 8550950  
giovanni.munaron@tin.it

## SALARA

**Guido Mancin**  
Via Croce 42, 45030 Salara RO  
tel/fax 0425705302 3393513485  
guidom48@virgilio.it

## VERONA

**Luca Tesini**  
Via Corso 6  
37131 San Felice Extra VR  
349.3737791 -  
luca500@yahoo.it

## PROV. VENEZIA GIULIA

### TRIESTE

**Giuliana Forzari Benvenuti**  
Scala Bonghi 25  
34139 Trieste (TS)  
040 947206

### UDINE-PORDENONE

**Luciano Odorico**  
Via Calle Silvestri 5  
33050 Ronchis (UD)  
347 1200878  
l.odorico@500clubitalia.it

## EMILIA ROMAGNA

### BOLOGNA

**Maurizio Candini**  
Via Bellaria 103  
40068 San Lazzaro (BO)  
349 1186144 (alla sera)  
solangecandini@libero.it  
(S. Yannis dalle 9 alle 16  
051 6146212)

### CESENA

**Marcella Picco**  
Strada Prov. per Sogliano 35  
47030 Borghi (FC)  
333 9194549  
348 5583670  
marcella59@live.it

### FERRARA

**Mirko Magri**  
Via Bologna 441  
44100 Ferrara (FE)  
349 6907828 (ore pasti)  
magrimirko@gmail.com

### FIDENZA

**Vilmer Rolli**  
Strada di Pongennaro 195  
43019 Soragna (PR)  
338 6473916  
500daysoragna@email.it

### GUALTIERI

**Federica Gabba**  
Via T. Tasso 10  
42024 Castelnuovo di Sotto  
(RE)  
338 8253648  
federica@incoop.eu

### MODENA

**Idris Morselli**  
Via Gramsci 2/A  
41030 Bastiglia (MO)  
338 4238834

### PIACENZA

**Lorenzo Achilli**  
Via G. Berti 6  
29015 Castel S. Giovanni PC  
0523 882143  
338 8128562  
lorenzo500pc@alice.it

### RAVENNA

**Giovanna Valeria Fabbri**  
Piazza X Aprile  
48011 Alfonsine (RA)  
388 3556259  
(orario 13-15/19-21)  
500raduni@libero.it

### RIMINI

**Lorenzo Lami**  
Via Castrocaro 3 - S. Giustina  
47821 Rimini (RN)  
tel./fax 0541 680334  
347 1512116 -  
500clubrimini@tiscali.it

### TOSCANA

**FIRENZE-PRATO**

**Matteo Casella**  
Via Liguria 11  
50145 Firenze (FI)  
tel/fax 055 318113  
329 8229191 fax 0559029009  
matteo@cinquino.it

### AREZZO

**Claudio Salimbeni**  
V. Vespucci 18  
52100 Arezzo (AR)  
328 4160462  
scorpione500@inwind.it

### EMPOLI - VAL D'ELSA

**Vincenzo Giordano**  
Via Luigi Settembrini 13  
50053 Empoli (FI)  
347 4805902

### FOLLONICA

**Aurelio Bertini**  
Via Atene 4  
52022 Follonica GR  
347 8117994  
amici500@virgilio.it

## GROSSETO

**Daniilo Cosci**  
Via Amm. Concialini 32  
L. Braccagni  
58100 Grosseto (GR)  
333 2063732  
daniilo500club@alice.it

## ISOLA D'ELBA

**David Berti**  
Via San Francesco 25  
Isola d'Elba  
57033 Marclana Marina (LI)  
0565 904383

## LUCCA

**Gianfranco Borgia**  
Via Mordini 6  
55051 Barga (LU)  
0583 766135

## MUGELLO

**Daniilo Danti**  
Viale Del Pino 24  
50041 Calenzano (FI)  
347 3026184  
daniilo.danti@virgilio.it

## PISA

**Giancarlo Pistoiesi**  
V. Palestro 18  
56038 Ponsacco PI  
346 0299101

## PISA-ULIVETO TERME

**Antonio Bartolini**  
Via Nazionale 51 Loc. Uliveto  
Terme  
56010 Vicipisano (PI)  
339 8244135  
ulivetoterme500@alice.it

## PISTOIA

**Carla Meirano**  
Via Arezzo 84 Loc. Bonelli  
51100 Pistoia (PT)  
0573 381195  
normandia1982@hotmail.it

## SANTA FIORA

**Caterina Pinzuti**  
Contrada dalla Chiesa 19  
58037 Santa Fiora (GR)  
338 7443628 - catx@iol.it

## SIENA

**Filippo Pandiscia**  
Via Belgruardo 122  
53100 Siena (SI)  
349 6921466 - 333 5255941  
057 71912373  
filippo@cinquinosiena.it

## TORRITA DI SIENA

**Valdichiana**  
**Mario Peruzzi**  
Via A. De Gasperi 25  
53049 Torrita di Siena (SI)  
0577 685138

## VALDARNO - FIRENZE SUD

**Giovanni Nocentini**  
Via Trento 4  
50063 Figline Valdarno (FI)  
055 959649 - 3357053591  
339.6970707  
giovanni.500@virgilio.it

## UMBRIA

### PERUGIA

**Stefano Mezzasoma**  
Via Marsicanese 263  
06170 Perugia (PG)  
075.607577  
stefanomozza@libero.it

### LAGO TRASIMENO

**Luciano Dentini**  
Via Roma 9  
06063 Magione (PG)  
075 843175 - 347 1868245  
luciano.dentini@live.it

## MARCHE

### ANCONA

**Claudio Isabettoni (Incarico provvisorio)**  
tel/fax 0721 883023 - 338  
7728191  
isacar2007@libero.it

### ASCOLI PICENO

**De Carolis Giancarlo**  
Via Campanella 5  
63031 Castel di Lama (AP)  
348 3208446 - 340 5737905

### FERMO

**Bruno Rossini**  
V. Sassotetto 42  
63023 Fermo (AP)  
348 3208446 - 340 5737905  
andreina55@hotmail.it



**PESARO**

**Claudio Isabettni**  
V.Falcineto 36, 61032 Fano PS  
tel/fax 0721 883023  
338 7728191 -  
isacar2007@libero.it

**LAZIO**

**ROMA**

**Pierluigi Rubeo**  
Piazza Sabaudia 39-40  
00171 Roma (ROMA)  
06 2594125 fax 0621800242  
Via Piave 32 - 00044 Frascati  
tel/fax 06 96843038  
pierluigirubeo@virgilio.it

**ANZIO - NETTUNO**

**Giuliano Bellani**  
in Via Nettunense km 4500  
Pavona  
00041 Albano Laziale (RM)  
tel/fax 069315405 3296319228

**CASSINO**

**Agostino De Martino**  
V. Montebello 8  
03043 Cassino (FR)  
0776 23944

**FROSINONE**

**Gaetano Attilio Serrecchia**  
Via Roma 28  
03030 Colfelice (FR)  
380 5069741  
sergaetano@libero.it

**LATINA**

**Aldo Crivellaro**  
Via P. Centrale 22 Loc. Vodicce  
04010 Sabaudia (LT)  
0773 531581 acrivelli@libero.it

**RIETI**

**Antonio Potestà (incarico provvisorio)**  
0763734968 wilyewilly@libero.it  
328 4828143 - 347 6099148

**TARQUINIA**

**Luigi Marzoni**  
c/o Alluminio snc, Via A. Volta  
Lotto 36 zona artigianale  
01016 Tarquinia (VT)  
0766 840629 - 339 5971777 -  
393 8233638 fax 0766 840629  
raduno500@gmail.com

**VITERBO**

**Antonio Potestà**  
Via Sforzesca 202  
58034 Castell'Azzara (GR)  
0763734968 wilyewilly@libero.it  
328 4828143 - 347 6099148

**ABRUZZO**

**L'AQUILA**

**Alessandro Marinangeli**  
Via Saas Fee 17  
67047 Rocca di Cambio (AQ)  
338 3600264  
marinangelialessandro@virgilio.it

**AVEZZANO**

**Alvaro Fabrizio**  
Via Tommaso Masaia 42  
00148 Roma - 347 6681498  
afabrizio.fabrizio@alice.it

**PESCARA**

**Fabrizio Centorame**  
(incarico provvisorio)  
333 7957511

**SILVI MARINA**

**Fabrizio Centorame**  
Via Cerrano 9 - Silvi Marina  
64028 Silvi (TE)  
333 7957511

**TERAMO**

**Carlo Castagnoli**  
Piane di Nocella 13  
64012 Campoli TE  
086156846

**VASTO**

**Alfredo Sorge**  
Via Osida 5 - 66054 Vasto CH  
0873 60488 - 337 916835

**MOLISE**

**CAMPOBASSO**  
**Salvatore Casmìro**  
Via S.Rocco 46, 86010 Tufara CB  
0874 718161

**TERMOLI**

**Andrea Antonio Metere**  
Via Masaccio 1 B  
66050 San Salvo CH  
347811095  
audri500@tiscali.it

**CAMPANIA**

**NAPOLI AREA NORD**

**Giovanni Mondo**  
Via A. De Gasperi 11  
0025 Casandrino NA  
081 5051868 - 320 4339729  
word90@libero.it

**AGRO NOLANO MARIGLIANESE**

**Luigi Barbati**  
Corso Vittorio Emanuele 123  
80030 Camposano NA  
3356119738  
luigi.barbati@libero.it

**BENEVENTO**

**Ferdinando Farese**  
Via Tessa Centro 71  
82016 Montesarchio BN  
tel e fax 0824 835377  
339 5767488  
fareseferdinando@alice.it

**CASERTA**

**Giuseppe Oliva**  
Piazza De Michele 10  
81030 Cesa CE  
340 4552194  
pinoliva63@gmail.com

**CILENTO**

**Tonino Attilio**  
Via Fuscillo snc - Paestum  
84063 Capaccio (SA)  
3930179250 - fax 0828811831  
toniattilio@tiscali.it

**COSTA DI AMALFI**

**Carlo Mascolo**  
Via Loveno 89  
80051 Agerola NA  
081 8731209 - 320 2839294  
392 4189697  
carlo.mascolo500@libero.it

**PENISOLA SORRENTINA**

**CAPRI-STABIAE**

**Raffaello Stalano**  
Via Breccioni 16  
80063 Piano di Sorrento (NA)  
3806672373 raffaello500@alice.it

**PAESI VESUVIANI**

**Valentino Merolla**  
Via Botteghe 15  
80041 Boscoreale NA  
320 4170051  
valentino.merolla@tin.it

**SALERNO**

**Francesco D'Albero**  
Via Porto 65  
84010 S.Valentino Torio SA  
081 5185004 - 338 6359800

**SELE / TANAGRO**

**Antonio Cruoglio**  
Via A. Conte 79  
Loc. Perrazze  
84020 Palmomonte SA  
339 4836614  
autoricambircs@email.it

**VALLO LAURO-BAIANESE**

**Giuseppe Peluso**  
Via G. Anisio 41  
83020 Domicella AV  
339 8308190 - 331 6706475  
peluso67@alice.it

**BASILICATA**

**POTENZA**

**Giuseppe Pellegrino**  
1° tr. A. Moro 12  
85028 Venosa PZ  
097231903 - 339 7612289  
g.pellegrino@tiscali.it

**PUGLIA**

**BARI**

**Domenico Facchini**  
Via Molfettese d'America 94  
70056 Molfetta BA  
080 3388611 - 338 3159753  
d.facchini@500clubitalia.it

**ANDRIA**

**Felice Cafagna**  
V.Malpighi 135  
70031 Andria BA  
340 6140061  
tel./fax 0883 591069  
felicecafagna@live.it

**ARNEO-SUD SALENTO**

**Cosimo Errico**  
Via Mazarò 41  
Loc. Torre Lapillo  
73010 Porto Cesareo LE  
328 6769670 - 328 6768869  
errico78@live.it  
info@arneosudsalento.it

**BISCEGLIE**

**Antonio Belsito**  
Via San Andrea 239/C  
70052 Bisceglie BA  
3206487575 totocry@fastwebnet.it

**BRINDISI E LECCE**

**Oronzo Calasso**  
Via Latiano 264  
72028 Torre S. Susanna BR  
0831 740379 - 333 7289223  
oronzoalasso@yahoo.it

**CRISPIANO**

**Claudio Parascandolo**  
C.da Quinco 88, 74012 Crispiano TA  
348 7485139

**FOGGIA**

**Romeo Massimiliano Testa**  
Viale Degli Aviatori 136  
71100 Foggia FG  
3397748706 romeotesta@hotmail.it

**MANFREDONIA**

**Matteo Cotrufo**  
Via XXIV Maggio 50  
71043 Manfredonia FG  
333 3217803  
matteo.cotrufo@tiscali.it

**MODUGNO**

**Giovanni Di Grumo**  
Via S. Francesco d'Assisi 6  
70026 Modugno BA  
347 4553145  
giovannidigrumo@libero.it

**SAVA**

**Angelo Cesario Pinnella**  
Via G. Mazzini 151  
74028 Sava TA  
099.9746807 - 339.7517423

**TARANTO**

**Paolo Giovinnazzi**  
Via N. Lazzaro 1 - 74016  
Massafra TA  
099.8807098 - 339.6627010  
giovinnazzi@live.it

**CALABRIA**

**COSENZA**

**Gianvincenzo Bruno**  
Via Fullioni 5  
87040 Mendicino CS  
340 8684935

**REGGIO CALABRIA**

**Giuseppe Spadaro**  
Via Sbarre inferiori Trav. IX 33  
89129 Reggio Calabria RC  
0965 593950 - 328 3926129  
alfa147sa@libero.it

**SICILIA**

**PALERMO**

**Rosolino Montaperto**  
Via Rossi 10  
90147 Palermo PA  
091 530052

**AGRIGENTO**

**Angelo Marranca**  
Via Montessori 24  
93010 Montedoro CL  
0934 934519

**BELPASSO-PATERNO**

**Davide Carmelo Cappadonna**  
C.so Mediterraneo 43  
95032 Belpasso CT  
339 7646226  
c.cappadonna@500clubitalia.it

**BOLOGNETTA**

**Giovanni Pirandelli**  
Via Galletti 118  
90123 Palermo PA  
091 6141605

**CALTAGIRONE**

**Giacomo Marcinnò**  
Via F. Nigro 6  
95041 Caltagirone CT  
339 8049183  
jammix83@yahoo.it

**CALTANISSETTA**

**Giuseppe Anzaldi**  
C.so Umberto I 5  
93100 Caltanissetta  
388 1847620

**CASTELVETRANO**

**Vincenzo Parrino**  
Via Merano 26  
91022 Castelvetro TP  
328 0736448 - 335 8058290  
vincenzoparrino@yahoo.it

**CATANIA**

**Giuseppe Iervasi**  
Via Etna 376  
95030 Mascali CT  
330 982710  
gipi500@virgilio.it

**CORLEONE**

**Salvatore Greco**  
C.da Poggio  
90034 Corleone PA  
091 8461197 - 333 4457980  
tolucio@interfree.it

**ENNA**

**Pietro Folisi**  
Via Maddalena II 12  
94010 Calascibetta EN  
333 8517492  
pietrofolisi@yahoo.it

**MARSALA**

**Lorenzo Ingrassia**  
Via Favorita 1  
91025 Marsala TP  
0923 736881 - 328 1109708

**MESSINA - RIVIERA JONICA**

**Giuseppe Perez**  
Piazza Col. Intardonato 32  
98026 Nizza di Sicilia ME  
0942 715277 - 347 4859967

**MONREALE - PALERMO**

**Giuseppe Tripoli**  
Via Circonvallazione 92  
90046 Monreale PA  
091 6407865 - 335 1891678  
giuseppe-tripoli@virgilio.it

**PARTINICO**

**Rosario Maria Prateili**  
Via Crocifisso 36  
90047 Partinico PA  
fax 0918900774 - 328 3075223  
rosarioprateili@tiscali.it

**RAGUSA**

**Giovanni Modica**  
Via Trapani Rocciola 19  
97015 Modica RG  
0932 905848  
giovannimodica1943@alice.it

**S. CATERINA VILLARMOSA**

**Salvatore Carvotta**  
Via Adisio 32  
93018 S.Caterina Villarmosa CL  
0934 472612

**S. STEFANO QUIQUINA**

**Giuseppe Bellomo**  
V. Giotto 10  
92020 S.Stefano Quisquina AG  
347 4479253

**SIRACUSA NORD**

**Antonio Briganti**  
Via delle Vittorie 136  
96015 Francofonte SR  
tel/fax 095 940787  
335 5773800

**SIRACUSA SUD**

**Antonino Di Tommasi**  
Via Salvatore Garaffa 27  
97015 Modica RG  
338 4151357  
antoniodtommasi@virgilio.it

**TRAPANI**

**Salvatore Grignano**  
Via Paolini 31  
91027 Paceco TP  
347 8191644 - 333 1295998  
tel/fax 0923883655  
salvo.grign@live.it

**SARDEGNA**

**CAGLIARI**

**Piero Pilloni**  
Via Vittorio Veneto 39  
09123 Cagliari CA  
339 1126221 - 070 272176  
pieropilloni@yahoo.it

**CARBONIA-IGLESIAS**

**Antonio Pusceddu**  
Via Nazionale 63  
09017 Sant'Antioco CI  
328 9427643  
antoniofuse@gmail.it

**MEDIO CAMPIDANO**

**Cristian Balocco**  
Via Umberto I 4  
09030 Pabillonis MD  
347 9010885

**OLBIA**

**Antonio Delana**  
Via Vignola 36  
07026 Olbia OT  
337 812301 - 329 4482701  
meggy13@virgilio.it

**TEMPIO PAUSANIA**

**Giacomino Delana**  
Via Mezaustu 26  
07029 Tempio Pausania OT  
340 6683662

FIDUCIARI ESTERI

**BELGIO**

**Patrice Claes**  
Rue Laport, 19 B.TE 0/42  
B - 4000 Liege  
Belgio

**CANADA**

**Paolo Carglioli**  
P.O. Box 58600  
93C Woodbridge Avenue  
Woodbridge L4L8V3 (Ontario)  
Canada  
001 905 8587237

**CITTÀ DEL VATICANO**

**Eugenio Hasler**  
Quart. Guardia Svizzera  
Pontificia  
00120 Città del Vaticano  
06 69885268 - 333 2985653

**FRANCIA NORD-EST**

**Gino Frau**  
47, Rue du General de Gaulle  
67800 Kintzheim - Francia

**FRANCIA SUD-OCCIDENT**

**Pascal Renaudeau**  
7, Rue Eugène Chevreul  
F - 33160 St.Médard en Jalles  
Francia - +33683951821  
p.renaudeau@free.fr

**GERMANIA ALTA BAVIERA**

**Wally Fischer**  
An Der Weilach 28  
D - 86529 Schrobenhausen  
Germania +49 825 24848

**GIAPPONE**

**Andrea Fortunato**  
V.Muscola 28/2,16153 Ge-Sestri  
010 6512259

**Seiro Itoh**  
104.2-111-1 Shoji Toyonaka-shi  
Osaka-Fu 560-0004 Giappone  
tel.052 8830222 - fax 052  
8830777

**GRECIA**

**Stathis Vlahacos**  
Democratias 11  
15451 Neo Psichico Athens.  
0030.210.8421219

**SERBIA**

**Giorgio Andrian**  
Via Fasolato 5 - 35132 Padova  
335 6802024 fax 049 616898  
giorgio.andrian@libero.it

**OLANDA**

**Rinse Wierda**  
Fiat 500 Club Nederland  
Postbus 68  
NL - 3970 AB Driebergen  
Rijsenburg - Olanda

**PRINCIPATO DI MONACO**

**Salvatore Ignaccolo**  
9, Av. des Papalins  
MC 98000 MONACO  
Principato di Monaco  
339 8421921 -  
00377 93303282

**SPAGNA**

**Manuel Andrés Cases Y Puig**  
Gran Via C.Catalanes, 806,  
8° pta.62  
E - 08013 BARCELONA  
Spagna 0034 609484061

**SVIZZERA**

**Elio Maroadi**  
Churerstr. 108  
CH 8808 Pfäffikon  
Svizzera 0041(0)794.082867  
eliomaroadi@bluewin.ch

**Andrea Rigazzi**  
C.da San Marco 42  
CH 6982 Agno - Canton Ticino  
Svizzera 0041763221749

**URUGUAY**

**Salvador Ciccarliello**  
Centraro  
Regimiento 9/1621  
11700 Montevideo - Uruguay





# ASSICURAZIONI

Compagnia	Agenzia	Indirizzo	Telefono	E-mail e note
Augusta	V.I.P. Assicurazioni s.a.s.	Via Mazzini 53 - 10135 Torino	011 344309	augusta.agenzia15@gmail.com su tutto il territorio nazionale
Divisione Auto Storiche		Via S. Apollonia 51, 31030 Altivole (TV)	330 563927	autostoriche@live.it
Fondiarìa-Sai Divisione Fondiarìa	Chiocca Luigi & C. s.a.s.	Via L. Brea 51, 18100 Imperia	0183 297964	imperia.0288@agenzie.sai.it
Fondiarìa-Sai Divisione Sai	Agenzia di Cantù - Como	Via Cesare Battisti 3, 22063 Cantù (CO)	031 716022 fax 031716292	info@saicantucomo.it
Assicurazioni Strozzi	Rag. Strozzi	Viale Monte Stella 6/C, 10015 Ivrea (TO)	0125 641263 fax 0125 641546	info@assistrozzi.com
Milano Assicurazioni Divisione La Previdente	Caldarelli Servizi Assic. sas	Via Monte Grivola 43 - 11100 Aosta	0165 554060	info@caldarelli.eu
	Manione Assicurazioni di Sbilordo Guido	Via Giuseppe La Farina Is. R 98100 Messina	090 2930940	g.sbilordo@virgilio.it
	Ag. Calcaterra	Via Roma 146 - 20013 Magenta	02 9794232 02 97291680 fax 02 97291156	
	Subagenzia	Via Roma 55 20010 Marcallo con Casone	tel/fax 02 9760490	
AllianzRAS	Ag.Catania Bordighera	Largo Bordighera 26, 95127 Catania	095 7223704 fax 095 7224499	assicurazioni@cataniabordighera.it
Navale Assicurazioni Gruppo UGF	Agenzia Generale Assicar Roma	Piazza Sabaudia 39/40 00171 Roma	06 2594125	info@assicar.eu
	Agenzia Generale Assicar Frascati	Via Piave 32 - 00044 Frascati	06 96843038	
Royal & Sunalliance Assic.	Assilogos s.a.s.	Corso Tassoni 52 - 10144 Torino	011 4376320 fax 011 4376494	graziadio.laura@assilogos.it
	Centro Assicurat.'Pavese' srl	Via Marchesi 33 - 27100 Pavia	0382 22052	info@centroasspavese.it
RSA Assicurazioni	Agente Raffaella Lullo	Via Nino Bixio 144 18015 Riva Ligure (IM)	0184 486243	
Sara Assicurazioni	Agente Capo Marzio Belotti	Viale Libertà 20 - 24021 Albino (BG)	035 753780	ag5303@saraagenzie.it
	Direzione Centrale	Via Po 20, 00198 Roma	800 095 095	
Toro Assicurazioni		Via Mazzini 53, 10123 Torino (TO)	011 0029111 (centralino)	www.toroassicurazioni.it
AXA Assicurazioni		Via Giacomo Leopardi 15 20123 Milano (MI)	02 480841	www.axa-italia.it

■ Altre Agenzie sono presenti nella sezione "Punto Amico" sul sito [www.500clubitalia.it](http://www.500clubitalia.it) .

Il presente elenco comprende le Compagnie Assicuratrici che si sono rese disponibili a stipulare polizze per veicoli storici. Sugeriamo ai Soci di informarsi sulle condizioni necessarie per usufruire delle stesse (es. iscrizione al Fiat 500 Club Italia, iscrizione all'ASI...). L'assicurazione è valida solo se si è in regola con il pagamento della tessera del Fiat 500 Club Italia e con tutti i documenti richiesti dalla Compagnia.

**Il punto assicurativo.** Avvisiamo i nostri soci che, se hanno ottenuto sulle polizze assicurative dei loro mezzi sconti particolari condizionali alla validità dell'iscrizione al nostro Club (federato ASI) e/o all'ASI, scaduta la validità della tessera annuale (31.12.2011), la copertura assicurativa, anche se è formalmente successiva a questa data, è assolutamente inoperante in quanto condizione indispensabile per la copertura assicurativa è la validità stessa delle suddette iscrizioni. Quindi affrettatevi a rinnovare le tessere di cui sopra per non incorrere in gravissime scoperture assicurative.

Ronato Donati



da compilare e inviare a  
**Fiat 500 Club Italia**  
**via Roma 90**  
**17033 Garlenda SV**  
oppure  
fax: **0182 580015**  
email: **marketing@500clubitalia.it**

il sottoscritto: \_\_\_\_\_  
nato a: \_\_\_\_\_ il: \_\_\_\_\_  
residenza: \_\_\_\_\_ cod.fiscale: \_\_\_\_\_  
titolare dell'azienda: \_\_\_\_\_  
con sede in (indirizzo completo): \_\_\_\_\_  
sede legale (se diversa dalla precedente): \_\_\_\_\_  
partita IVA: \_\_\_\_\_ cod.fiscale: \_\_\_\_\_  
iscriz. CCIAA: \_\_\_\_\_  
settore merceologico: \_\_\_\_\_  
telefono: \_\_\_\_\_ fax: \_\_\_\_\_  
e-mail e sito internet: \_\_\_\_\_

### Richiede di inserire la suddetta Azienda nell'elenco dei "Punto Amico"

A presentare l'Azienda sono:  
Cognome e Nome: \_\_\_\_\_ N° tessera: \_\_\_\_\_ Firma: \_\_\_\_\_  
Cognome e Nome: \_\_\_\_\_ N° tessera: \_\_\_\_\_ Firma: \_\_\_\_\_  
Cognome e Nome: \_\_\_\_\_ N° tessera: \_\_\_\_\_ Firma: \_\_\_\_\_

il sottoscritto si impegna a praticare la seguente condizione di favore:

\_\_\_\_\_  
\_\_\_\_\_  
\_\_\_\_\_

TIMBRO DELL'AZIENDA

- 1) l'adesione non comporta un giudizio o una garanzia di qualità da parte del Club a proposito dell'operato dell'Azienda che si impegna a non tenere un comportamento che possa ingenerare nel pubblico una tale convinzione;
- 2) l'adesione non comporta per il Club alcuna responsabilità per gli eventuali danni subiti dal socio per l'inosservanza degli impegni assunti dall'Azienda
- 3) il Club può cancellare l'Azienda in qualsiasi momento dall'elenco a suo insindacabile giudizio qualora venissero meno i presupposti di cui sopra
- 4) la targa viene consegnata in comodato d'uso. In caso di non rinnovo dell'adesione la targa deve essere restituita.

Il costo dell'iscrizione è di 60 Euro (IVA incl.) regolarmente fatturato, ed ha validità di 12 mesi a partire dall'accettazione della presente domanda. Il pagamento può essere effettuato tramite Conto Corrente Postale sul n° 10786176, intestato a Fiat 500 Club Italia oppure tramite bonifico bancario su Banca Carige cod.Iban IT 58 J061 7549 5500 0000 6024 380. Il presente modulo va inviato unitamente alla copia della ricevuta di versamento o via-fax al numero 0182 580015 oppure via e-mail a marketing@500clubitalia.it

Data \_\_\_\_\_

Firma autorizzata \_\_\_\_\_





## BLU OFFICINA

è un Network di 1000 autoriparatori indipendenti, presenti su tutto il territorio italiano, che da oltre 15 anni, con professionalità e cortesia si prendono cura della tua auto.

**PARAFLU** è il protettivo per radiatori che permette un'ottimale asportazione del calore dalla camera di combustione del motore e la massima protezione contro:

- l'azione del gelo,
- l'ebollizione nei periodi caldi, nelle code autostradali, nei percorsi cittadini,
- la formazione di calcare,
- la corrosione di tutti i materiali metallici che costituiscono il circuito di raffreddamento,
- gli eccessivi rigonfiamenti delle gomme e delle plastiche del circuito.

PARAFLU è un prodotto PETRONAS LUBRICANTS che puoi trovare in tutte le Blu Officina.

**CONTROLLA PERIODICAMENTE IL LIVELLO DEL LIQUIDO DEL RADIATORE.**



Qui di seguito l'elenco di alcune delle migliori **Blu Officina d'Italia**:

- NUOVA BETTIN & MOTTA S.N.C. - Via Gen. Guidoni, 30 - Lissone (MI)  
AUTOFFICINA ELETTRAUTO DI FARNE' ANDREA & C. S.N.C - Via Firenze, 8 - San Lazzaro di Savena (BO)  
AUTO SERVICE DI GIUSEPPE MINERVINO - Via Monfalcone, 37 - Torino (TO)  
ELLI PALERMO S.N.C. DI PALERMO MARTINO & LUCIANO - Via E. De Nicola, 19 - San Salvo (CH)  
AUTOTECNICA DI NUCCIARONE CARMELINA S.N.C. - Via Iconicella, 77 - Trivento (CB)  
GARAGE CENTRALE FLLI NEGRI DI NEGRI ENRICO E C. S.N.C - Via Roma, 25/B - Chiavenna - (SO)  
GIROTTO AUTORIPARAZIONI DI GIROTTO MORETTO MAURO - Via IV Novembre, 3 - Uboldo (VA)  
FRASCHETTI BRUNO - Via Limiti Sud, 62 - Spinacceto Greccio (RI)  
AUTOFF. SERRA GIOVANNI - Via G. Pittaluga, 33/R - Sampierdarena - Genova (GE)  
GARAGE IMPERO DI ROVERE PAOLO & C. - Via IV Novembre, 65/C - Imperia (IM)  
CENTRO REVISIONI DI AUGUSTO E MASSIMO VACCA S.N.C. - Regione Galboneddu, sn - Alghero (SS)  
AUTOEVOLUZIONE DI RAVEANE GABRIELE - Via Ponte Caorame, 6 - Feltre (BL)  
AUTOFFICINA SPADONI BASTIANELLI G. E GUIDI A. S.N.C - Via Senigallia, 19 - Pesaro (PU)  
OFFICINA MECCANICA S.N.C. DI GIUNCHI & BARTOLUCCI - Via Ravegnana, 399 - Forlì (FC)  
AUTOFFICINA SALI S.N.C. DI PELLEGRINI & BAGNOLI - Piazza Mazzini, 18 - Chiesina Uzzanese (PT)  
EUROMOTOR DI MIKE FALIVENA & C. S.A.S. - Zona Artigianale, sn - Laviano (SA)



[www.bluofficina.it](http://www.bluofficina.it)