

4 Piccole Ruote

Notiziario - anno XXIV
N.2 Marzo-Aprile 2012
€ 3,00

Poste Italiane S.p.A. - Spedizione in abbonamento postale - D.L. 353/2003 (conv. in L. 27/02/2004 n.46) art. 1, comma 1, - CNS GENOVA - n. 68 anno 2007. Iscrizione al R.O.C. n° 14901 del 21/07/2006.

LA PICCOLA GRANDE AUTO CHE HA AIUTATO GLI ITALIANI A CRESCERE



Visita al Quirinale
1861-2011

la 500 sale al Colle

LA PASSIONE CONTINUA....



**DVD
VIDEO**

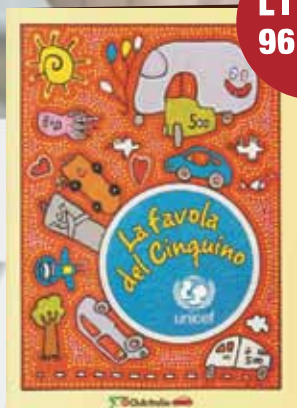

**LIBRO
96 PAG.**



**MANUALE
98 PAG.**



**LA GUIDA
DEL CINQUECENTISTA**

il DVD, la Favola, il Manuale, la Guida...

Dante Giacosa, L'ingegno e il mito

Loredana Dova
Idee, progetti e vetture targati Fiat. (Ed. arabAFenice)



500 Cars & Comics

M. Timossi e S. Ponzone
Il cinquino e altre vetture famose tra fumetti e cartoons. (Ed. Il Foglio)

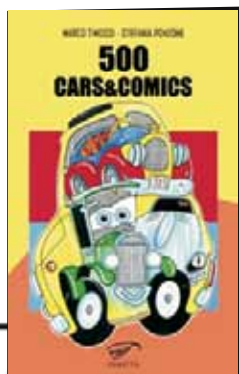

Fiat 500 piccolo grande mito

Alessandro Sanna
La storia della "piccola macchina che aiutò gli italiani a crescere" in 200 immagini. (Ed. Gribaudo)



sempre disponibili

500 Disegni

Alessandro Sencin
Testo semplice ma esauriente, ricco di curiosità per grandi e piccini che vogliono ripercorrere l'evoluzione della 500. (Ed. Grafica Elettronica)





Copertina/Cover: Roma, le 500 salite al Quirinale/Rome, the Fiat 500's at the President's Palace (Quirinale)

In questo numero "4piccoleruote" N.2 • Marzo - Aprile 2012

Guida alla lettura

Le attività del Club sono state esaminate durante il Consiglio Direttivo, tenutosi a gennaio a Bologna: a pag. 2 e 3 il presidente Stelio Yannoulis presenta i propositi per il futuro e le ultime novità. Il periodo delle feste natalizie è stato occasione di molti momenti di aggregazione e solidarietà, descritti da pag. 4 a pag. 7. A pag. 8 potrete leggere di Gamine molto speciali che hanno percorso 1.600 km tra Bologna, Roma e Modena per la rievocazione delle "Mille Miglia"; sulla stessa pagina anche i cinquina natalizi di Genova. A pag. 9 continua l'avventuroso viaggio del cruscotto del Museo, attualmente a New York... ma che ha ancora molta strada da fare! Da pagina 10 a pagina 31 l'immane carrellata di raduni svoltesi negli ultimi mesi lungo tutto lo stivale: Mottura, Sommariva, Bra, Ceva e Saluzzo in Piemonte, il raduno di Savona in Liguria, poi ancora in Lombardia con i raduni di Desenzano, Brescia, S. Giovanni in Croce e Roverbella, coi cinquina a Portogruaro in Veneto, a Castel San Pietro e Castel Bolognese in Emilia Romagna; passiamo per la Toscana, con gli incontri di Marradi, Siena ed Empoli. Presenti anche nelle Marche a San Severino e Fano, dove si è avuta anche una elezione di Miss. In Umbria i cinquina si son ritrovati per una gita alle cascate delle Marmore. Festeggiamenti particolari in Lazio per il 150° dell'Unità di Italia, e poi in Abruzzo a Casoli e Perano, per passare in Campania, precisamente a San Valentino Torio e nell'esclusiva Capri per il Raduno dei Due Faraglioni. Il viaggio continua in Puglia, passando da Crispiano e Cisternino, per finire nella bella Sicilia con Marsala, Pergusa e Aci Castello. Il paginone centrale vuole essere un porta-fortuna per il futuro, con i disegni del nostro artista di fiducia Stefano Visora (pag. 32 e 33). A pag. 34 e 35 Romano Strizioli intervista i fiduciari Matteo Cascella e Alfredo Sorge. Mara Depini Achilli continua a farci sorridere a pag. 36 con la sua "Cinquina Commedia" raccontando lo spirito di sopportazione delle tenaci compagnie dei veri cinquecentisti. Molti studenti continuano a realizzare tesi e tesine sulla 500, non solo analizzando il mito, ma dimostrandone l'attualità e ipotizzando persino... sviluppi futuri, come fa il nostro socio Giacomo Giustizieri (pag.40). A pag. 42 trovate lo speciale Gran Bretagna, che con gli altri Paesi del Commonwealth sarà l'ospite d'onore della prossima edizione del Meeting internazionale di Garlanda a luglio. A pag. 44 leggerete la presentazione di un cortometraggio tutto italiano, realizzato da due ragazzi in viaggio con la Cinquecento. Nella pagina seguente una simpatica poesia contro la crisi e la continuazione della mostra "500 Contemporary Art Meeting". Da pag 46 a 49 le vostre foto negli ormai immancabili album, e poi, a pag. 50, l'atteso approfondimento tecnico sull'impianto elettrico della vostra 500.

Reader's Guide

The recent activities of the Club have been discussed during the Management Committee in Bologna last January: on pages 2 and 3 president Stelio Yannoulis presents the latest news and programs for the future. During seasonal holidays there have been many occasions of solidarity and communion, described from page 4 'till 7. On page 8 you can read all about three very special Gamines that have travelled for 1.600 km from Bologna to Rome and back to Modena for the historical commemoration of the famous race "Mille Miglia"; on the same page, Christmas 500s in Genova. On page 9 the journey of the dashboard from our Museum continues: now in New York, but still with a lot of cities to visit! From page 10 'till 31, the chronicles of the meetings around Italy: Mottura, Sommariva, Bra, Ceva and Saluzzo in Piedmont, the meeting in Savona (Liguria), and further on in Lombardia with Desenzano, Brescia, S. Giovanni in Croce and Roverbella; moreover 500s in Portogruaro (Veneto), Castel San Pietro and Castel Bolognese in Emilia Romagna; then through Tuscany, with the meetings in Marradi, Siena and Empoli. Also present in Marche, at San Severino and Fano, where the election of a Miss took place. In Umbria the 500s met for a visit to the Marmore falls. Special meetings in Lazio for the 150th anniversary of Italy, and then in Abruzzo, at Casoli and Perano; after that in Campania, precisely at San Valentino Torio and in the exclusive isle of Capri for the meeting "Due Faraglioni". The journey continues in Puglia, passing through Crispiano and Cisternino, to end up in sunny Sicily with the meetings in Marsala, Pergusa and Aci Castello. The middle pages are a "good luck wish" for the future from our artist Stefano Visora. On pages 34 and 35, Romano Strizioli interviews Matteo Cascella and Alfredo Sorge. Mara makes us smile with the adventures of a first-lady of a true 500 fan. Many students continue to write thesis regarding the Fiat 500, not only analyzing the myth, but also making further plans for the future, like our member Giacomo Giustizieri (page 40). On page 42 you will find an article dedicate to UK, which will be the honor guest, together with the Commonwealth Countries, at the International Meeting of Garlanda in July. On page 44 the presentation of an Italian moovie: a couple of young people traveling through Italy with the 500. On the next page a poem against the economical crisis and the continuing of the art exposition "500 Contemporary Art Meeting". From page 46 'till 49 the photos from our members and then, on page 50, the article of our technical advisor on the lightening system of your Fiat 500.

+ notizie su www.500clubitalia.it



FEDERATO ASI

Via Roma 90 • 17033 Garlanda (SV)
tel. 0182.582282 • fax: 0182.580015
c.c.p. n. 10786176
e-mail: info@500clubitalia.it
www.500clubitalia.it

4piccoleruote

Direttore responsabile: Romano Strizioli

Redattrice: Stefania Ponzone

In Redazione: Francesca Caneri,
Roberto De Capitani

Grafica e fotocomposizione: Daniele Griggio •

Marco Garofalo • Albenga

Stampa: Alma Tipografica

ORGANIGRAMMA

Presidente: Stelio Yannoulis (051.6146212)

Vice Presidente: Alessandro Scarpa (331.6263880)

Segretario: Danilo Cosci (333.2063732)

Vice Segr.: Lorenzo Ingrassia (0923.736881)

Consiglieri: Domenico Facchini (338.3159753),

Maurizio Gherardi (338.8559473), Giuseppe Pellegrino

(0972.31903), Luigi Rigolli (010.413880),

Piero Rubeo (06.2153181)

Presidente Fondatore: Domenico Romano

(0182.582282 - 334.1539102)

Presidenti Onorari: Franco Cerva (0182.582282),

Silvia Depaoli (011.19706423 - 334.1161054),

Marino Ribet (0121.58340)

Presidente Pro Loco:

Francesco Cappato (0182.582282)

Probiviri: Giuseppino Cabona (0185.91275),

Francesco Leonardo D'Albero (338.6359800),

Alessandro Marinangeli (338.3600264),

Mauro Paire (339.2639051),

Massimiliano Romeo Testa (339.7748706)

Revisori dei conti: Francesco Cappato (0182.582282),

Mario Ferrando (010.7492415), Carlo Giuliani

(347.1061434), Eugenio Navone (0182.582282),

Giancarlo Tassistro (0182.582282)

Commissario Tecnico e Conservatore del Registro:

Enrico Bo (011.5534057 - fax 011.19716336)

Conservatore del Museo: Ugo Giacobbe

(0182.582282 - u.giacobbe@500clubitalia.it)

Vice-Conservatore del Museo:

Luciano Zunino (338.2012546).

Segreteria: Valentina Beffi, Francesca Caneri,

Roberto De Capitani, Elena Gottardo, Daniela Schivo,

Samantha Simone, Monica Tassistro

Addetti stampa: Stefania Ponzone (0182.582282

s.ponzone@500clubitalia.it), Fabio Fabbriatore

(333.8913212) f.fabbriatore@500clubitalia.it).



Le foto sono tratte dall'archivio del Club e/o inviate dai soci e sono spesso a carattere amatoriale.

La qualità, quindi, talvolta può non essere perfetta. Tutto il materiale per la rivista va inviato a s.ponzone@500clubitalia.it.

QUATTROPICCOLERUOTE

APPUNTI DI VIAGGIO

Aggiornamenti sulle attività del Club

>Stelio Yannoulis

Il 4 dicembre 2011 si sono tenute presso la nostra sede a Garlenda le elezioni per il rinnovo delle cariche del Club. È stata una bella giornata trascorsa con la partecipazione di tanti soci provenienti da molte regioni italiane, a conferma che la filosofia del nostro sodalizio, il nostro spirito di aggregazione, continua a dare i suoi frutti. Nella stessa circostanza è stata consegnata la 500 Unicef restaurata da Domenico Intini su iniziativa degli utenti del nostro Forum.

Ringrazio quanti hanno confermato la fiducia nei miei confronti: il Consiglio Direttivo mi ha infatti proposto per la carica di presidente per il biennio 2012-2013 ed ho accettato con grande orgoglio, pur con la preoccupazione per l'impegno che questo ruolo comporta.

Il 2011 è stato un anno positivo e si è chiuso superando quota 21.100 tesserati: un grazie di cuore a tutti coloro che sono entrati o che continuano con fedeltà a far parte del Fiat 500 Club Italia. Ora abbiamo davanti a noi un 2012 che si annuncia non facile per il nostro Paese: dovremo dimostrare ancora una volta tutte le nostre capacità e la nostra caparbieta affrontando le difficoltà, cercando sempre

di trasformarle in opportunità senza rifugiarsi in un comodo pessimismo.

Puntiamo sempre sulla vicinanza e sul coinvolgimento dei nostri soci: a questo scopo, chiedo a quanti non l'abbiano ancora fatto di comunicarci il loro indirizzo di posta elettronica. Utilizzando questa tecnologia vi potremo avvisare tempestivamente di ogni avvenimento organizzato nella vostra zona. I nostri coordinatori sono a vostra disposizione: rivolgetevi a loro con fiducia e stimolateli. La nostra Segreteria, attiva dal lunedì al sabato, è pronta e disponibile ad aiutarvi per ogni vostra necessità. Tutto ciò ci rende un sodalizio che – a fronte di un costo della tessera contenuto – fornisce una gamma di servizi di grande qualità che non ha facilmente riscontro nel panorama di altri club di 500 storiche.

Anche in questo biennio non rinunceremo alla cultura e cercheremo di realizzare interessanti iniziative capaci di coinvolgere gli appassionati. Da sempre siamo attenti e sensibili nei confronti di coloro che soffrono, specie i più piccoli, come hanno ribadito le recenti iniziative negli ospedali e nei reparti pediatrici, di cui potete leggere i resoconti nelle prossime pagine. Grazie per l'attenzione che mi avete dedicato e via, tutti insieme, attraversiamo questo 2012.



4piccoleruote: ATTENZIONE

Ricordiamo che per inviare materiale per la pubblicazione sul nostro bimestrale occorre seguire le istruzioni di pagina 56. In caso di dubbi è possibile richiedere spiegazioni a:

s.ponzone@500clubitalia.it

e

marketing@500clubitalia.it.

Sottolineiamo l'importanza di rispettare i tempi di lavorazione: ogni uscita viene preparata con largo anticipo e man mano che ci si avvicina al momento di andare in stampa modifiche ed integrazioni *last minute* diventano difficili se non impossibili. Così come risulta impossibile attendere ad oltranza eventuale materiale mancante, anche in caso di accordi con la Redazione: possiamo "tenere lo spazio" per un po', ma non tanto da causare ritardi nell'impaginazione.

Con "largo anticipo" intendiamo un paio di mesi: abbiamo iniziato questa rivista tra dicembre e gennaio e mentre voi la leggete stiamo già impaginando il n° 3 (maggio/giugno).

Con piacere comunichiamo che in molte sezioni abbiamo ridotto o azzerato le "liste di attesa" e quindi – compatibilmente con la periodicità della rivista stessa – non si devono aspettare più molti mesi per vedere i propri contributi pubblicati. Questo sempre che i contributi siano effettivamente pervenuti in Redazione e siano chiari e completi.

I disguidi, infatti, sono purtroppo sempre possibili.

Segnaliamo ad esempio alcuni problemi con allegati annunciati e poi di fatto mancanti (in particolare ci riferiamo ad alcune Jumbo Mail in cui si parla di "articolo e foto", ma poi si trovano solo i jpg delle immagini e niente files di testo).

Invitiamo dunque a fare molta attenzione nelle spedizioni, anche nel caso in cui testo e foto siano inviati da persone diverse o con mezzi diversi (es. testo per email e foto su CD/DVD).



@vviso

Segnalateci la vostra email!

Per migliorare le comunicazioni e per avere accesso a nuovi servizi, invitiamo i Soci che non lo avessero ancora fatto a segnalare alla Segreteria del **Fiat 500 Club Italia** il loro indirizzo di posta elettronica.

IL CLUB INFORMA

Consiglio Direttivo, seduta di gennaio

>Stelio Yannoulis

Il Consiglio Direttivo del Fiat 500 Club Italia si è riunito nel weekend del 14-15 gennaio presso il Novotel di Bologna. Il sabato è stato dedicato ai temi tipici del Consiglio: i lavori, iniziati alle ore 14, si sono conclusi alle 20.

Questi i principali argomenti discussi.

- Andamento del tesseramento al 30-11-2011: i soci sono risultati ben 21.108. Si tratta di un buon risultato, ottenuto grazie ai tanti rinnovi che i nostri affezionati cinquecentisti hanno effettuato. Il Presidente ha espresso il proprio ringraziamento a tutti i Consiglieri, ai Fiduciari ed alla Segreteria del Club per l'impegno profuso.
- Il Consiglio ha nominato ufficialmente i membri del Comitato Esecutivo, il presidente del Collegio dei Probiviri, i Referenti Regionali ed ha confermato in carica il Commissario Tecnico e Conservatore del Registro Storico ed il Conservatore del Museo.
- È stato brevemente analizzato il bilancio provvisorio 2011, che sarà portato per l'approvazione al pros-

simo Consiglio Direttivo.

- Sono stati nominati nuovi Fiduciari ed accolte alcune dimissioni.
- Il Consiglio ha approvato la relazione del Commissario Tecnico circa l'andamento della Commissione Tecnica del Registro di Modello.



- Il prossimo Consiglio Direttivo si terrà in Roma nei giorni 14 e 15 aprile. Domenica 15 gennaio la seduta è stata allargata ai Fiduciari dell'Emilia Romagna. Francesca Caneri della Segreteria ha presentato l'andamento del nostro sito, una attenta analisi con molti dati interessanti su cui meditare. Con i Fiduciari si è dibattuto il positivo andamento del tesseramento relativo alla Regione di appartenenza e sono state esaminate le peculiarità delle realtà locali. Si sono illustrate le iniziative del Club quali la rete Punto Amico e l'e-commerce.



È stato stilato il calendario provvisorio delle manifestazioni locali.

Il Conservatore del Museo ha letto la sua relazione, approvata con soddisfazione dal Consiglio.

Ricordiamo a questo proposito la partecipazione del Club alla mostra itinerante "150 anni di Genio Italiano" con uno dei cruscotti del nostro Museo, una mostra destinata a toccare luoghi importanti quali New York, Los Angeles, Toronto, Città del Messico, San Paolo, Tokyo, Camberra e Tunisi (vedere n° 1/2012 pag 12 e, su questo numero, pagina 9).

Qui sopra, due momenti della seduta di Bologna; sotto, Luciano Zunino.

The last board management was held in Bologna on January, 14th and 15th. During the meeting the new assignments have been officialized. The b.m. discussed about the closing balance 2011 and the statistics of the website. Among the new assignments, Luciano Zunino has been nominated vice-curator of the Museum.

Il nuovo Vice Conservatore del Museo

Durante l'ultimo Consiglio Direttivo è stato proposto e approvato il nuovo Vice Conservatore del Museo Multimediale della 500. In precedenza, tale carica è stata ottimamente ricoperta da Carlo Giuliani, fiduciario di Vado Ligure (SV), che essendo stato eletto anche nel Collegio dei Revisori dei Conti ha preferito lasciare l'incarico al socio Luciano Zunino di Deago (SV). Carlo, che farà sempre parte dello staff del Museo, si occuperà di ricerca e documentazione storica della Fiat 500 bicilindrica. Luciano, da sempre appassionato di 500 e di motorismo storico, ha accettato con entusiasmo questa sua nuova nomina che lo vedrà cooperare in tutte le attività del Museo. Tutti noi dello staff diamo a Luciano il nostro più caloroso ed amichevole benvenuto a cui aggiungo il mio personale augurio per una proficua collaborazione.

Ugo Giacobbe



BEFANE, BABBI NATALE E CINQUINI DAL CUORE D'ORO

> Mirella Vitale

Sappiamo ormai tutti quanto sia grande il cuore del nostro Club e quanto il suo "popolo" sempre più numeroso ritenga importante la prossimità con chi è in situazione di difficoltà e... se si tratta di bambini, il cuore della mitica 500 batte ancora più forte. Mi sto riferendo all'edizione 2012 dell'Epifa-



nia all'Ospedale Pediatrico Gaslini di Genova. Grande alleato il bel tempo, che ha convinto a partecipare quasi 60 proprietari di splendide bicilindriche colorate, scoppiettanti, allegre e benauguranti, ciascuna con la sua

svolazzante bandierina Unicef, come sempre supportate da Proloco, Comune e Croce Bianca di Garlanda e "capeggiate" quest'anno dal vicepresidente Sandro Scarpa. Ad accogliere la festosa compagnia, come di consueto, il nostro carissimo amico Pierluigi Bruschettoni, primario di neurochirurgia infantile, e la Gaslini Band Band (grande Emanuele!), la Onlus che si occupa di rendere più "lieve" la

degenza dei piccoli ricoverati. Primo importante momento della giornata la visita alla "Tana dell'orso", recentemente ultimata, a pochi metri dall'uscita dell'Ospedale, uno splendido luogo per accogliere i genitori che si devono trattenere a Genova per seguire i propri piccoli ricoverati e che qui possono sentirsi come a casa. Un luogo dove poter lavare i panni, distrarsi guardando una partita di calcio o leggendo il giornale, gustare una focaccia, un dolcetto o bere un bicchiere di buon bianco o un succo di frutta come abbiamo fatto tutti noi, grazie alla colazione



offertaci dall'ospitale Bruschettoni. A seguire, la riunione in Aula Magna per il saluto del primario, del sempre presente presidente Unicef per la Liguria Giacomo Guerrera, dell'immancabile Colomba Tirari (presidente Unicef di Imperia) e del nostro vicepresidente Alessandro Scarpa, nonché le interviste di Rai Tre, Tele Nord e Primocanale. E quindi... via per i reparti con enormi sacchi per la consegna dei giocattoli, divisi in gruppi capitanati da befane, personaggi delle favole e dei cartoni animati, sempre capaci di suscitare simpatia e meraviglia. Ah, se avessimo potuto portare con noi le nostre graziose cinque, rimaste parcheggiate fuori, certamente avremmo suscitato ancora più sorrisi sui dolcissimi volti dei bambini e dei ragazzi incontrati! A chiudere la mattinata, i saluti: sempre caloroso quello del prof. Bruschettoni (ma perché non si prende una cinquina e si fa socio del nostro Club?). Un sentito grazie a tutti, da Luigi Rigolli, sempre bravissimo a predisporre al meglio la giornata, a Mario Ferrando, pietra miliare del Club, al conservatore del Museo Multimediale della 500 Ugo Giacobbe, ai molti fiduciari presenti e a chi ha avuto ancora una volta il piacere di esserci.

Il gruppo di cinquecentisti si prepara per l'arrivo al Gaslini; il prof. Bruschettoni con 2 delle nostre "Befane" sulla Gamine di Giuseppe Palmeri.



Chiusura in bellezza per PediARTriA

> Lucia **Fresia** e Stefano **Visora**

Il 6 gennaio, come portata via dalla Befana alla stregua di ogni bella festa, si è conclusa l'esperienza di "PediARTriA" laboratori artistici in corsia, lasciando a chi l'ha vissuta il sapore delle cose semplici e riuscite bene. Rimane in noi il ricordo dello sguardo dei bimbi che osservavano quei quadri apparentemente elementari e pieni di coloratissimi mostri, esposti in un luogo così insolito come la corsia del "loro" ospedale! Resta la sensazione del vuoto lasciato sui muri al termine dell'esposizione, ma anche la consapevolezza che altri artisti proseguiranno il progetto, ideato dal dott. Amnon Cohen e da noi realizzato. Vivo è il ricordo del laboratorio artistico, tenutosi per tutto l'autunno ogni giovedì mattina, dove i piccoli pazienti sotto la guida di Stefano, con l'aiuto di noi volontari del Club e

degli educatori della Cresc.i, riscoprivano con allegria la loro manualità momentaneamente sopita dalla tensione della degenza. Con disegni e colori, palloncini, spago, carta e colla abbiamo dato vita ad uno zoo che ora allietta altri bimbi nella saletta giochi; un grande polpo rosa di cartapesta ed un lungo bassotto marrone, quasi due mascotte ufficiali, ora accolgono chi entra. Tutto ciò ci ha dato la consapevolezza che l'arte può prenderci per mano e accompagnarci sorridenti anche in situazioni tristi. Una sola certezza: noi stessi che abbiamo ideato e realizzato il laboratorio abbiamo ricevuto, dalla gioia dei bambini e dal calore del magnifico staff, forse molto più di ciò che abbiamo dato. È stato un immenso piacere riscoprire l'incalcolabile valore delle piccole cose che, per fortuna, il denaro non può comprare. Come in ogni finale che si rispetti, sono d'obbligo i ringraziamenti: ad Amnon Cohen, allegro primario con Gatto Silvestro sul camice; a medici, infermieri e segreteria del Reparto di Pediatria; allo staff dell'Associazione Cresc.i Onlus che coordina l'attività dei clown ed animatori di corsia; all'Associazione

IL DOTT. COHEN



Alcuni animatori della Cresc.i (dott.ssa Sfera, dott. Bisc e dott.ssa Salvagente) in compagnia di polpo, pesce palla e bassotto realizzati in cartapesta; la simpatica caricatura del primario Amnon Cohen, realizzata da Stefano Visora; foto ricordo con il giovane artista Jacopo Sarno, che il 10 novembre è stato tra gli "allievi" del laboratorio in occasione della sua visita in reparto per realizzare il video del suo nuovo singolo "Forse Nevica" in cui i presenti sono stati coinvolti.

ArteXXI secolo di Savona ed al Museo di Masone che ha offerto l'allestimento. Naturalmente il nostro grazie più grande va ai tanti bimbi che con allegria hanno ingannato l'attesa prima di una visita o di un temuto intervento, regalandoci poi un loro sorriso. La speranza è che questa esperienza non resti un episodio isolato ma chissà, magari con un po' di sostegno, possa divenire un appuntamento fisso che arricchirebbe la già ampia offerta di servizi che la Pediatria di Savona offre ai suoi piccoli pazienti-amici.





Befana all'Ospedale Besta: tanti doni per i bimbi

> Massimiliano Marchetti

Un gruppo di Babbi Natale, richiamati in servizio dalla Befana, è arrivato a bordo di Fiat 500 d'epoca in via Celoria, a Milano, per portare regali ai piccoli ospiti dei reparti pediatrici della Fondazione Istituto Neurologico "Carlo Besta".

Ad attendere il convoglio, composto da 7 vetture, per iniziativa del sotto-

scritto e di Danilo Bianchi, un gruppo di bambini che non ha potuto lasciare l'ospedale durante le feste, a cui è stato anche affidato l'incarico di consegnare una parte dei regali ai tanti piccoli pazienti che nei giorni successivi sarebbero rientrati in ospedale per le cure. «Voglio innanzitutto ringraziare – ha detto Carlo Borsani, presidente della Fondazione Istituto Neurologico – il Fiat 500

Club Italia per la simpatica iniziativa e per la sensibilità dimostrata. Nel contempo colgo l'occasione per sottolineare l'impegno della nostra Fondazione a sostegno della ricerca sulle tante malattie neurologiche che colpiscono i bambini, che sta facendo un importantissimo lavoro che può essere migliorato con gli aiuti di cui la ricerca ha sempre bisogno».



> Claudio Isabettoni

Il 4 dicembre 2011 a Fano si è svolto il pranzo di fine anno, che è stato occasione per una raccolta benefica alla quale molti hanno contribuito, in

La Befana aiuta l'A.I.L.

primis lo stesso ristorante, "da Biagion", che ha offerto due pranzi e fatto una donazione. Un altro grande benefattore è stato l'ipermercato "Auchan" di Fano,

che ha contribuito fornendo doni per il centro di ematologia A.I.L. (Associazione Italiana contro le Leucemie-Linfoma e Mieloma) e facendo un grosso sconto per la merce acquistata. Con parte della somma accumulata sono

stati predisposti i doni che il 6 gennaio la Befana, con la sua 500, dopo essere partita da Fano, ha portato ai ricoverati del centro A.I.L. di Pesaro. Il restante è stato consegnato dal sottoscritto all'Associazione tramite un assegno di 830 euro. Ringrazio tutti coloro che hanno partecipato a questa iniziativa, contribuendo come potevano, per arrivare alla cifra ottenuta. Si ringrazia in particolare la signora Vanna, moglie di un nostro tesserato,



Nella pagina accanto in alto, i Babbi Natale al "Besta"; qui sopra, momenti dell'iniziativa marchigiana ed in basso i cinquecentisti a sostegno degli alluvionati toscani.



che, vestita da Befana, ha consegnato i regali ai bambini e ai ricoverati del centro, facendoli ridere e divertire tutti con la sua straordinaria simpatia. È stato un vero piacere e arriverci al prossimo anno, per una esperienza da ripetere.



Un brindisi per ripartire dopo l'alluvione

>Antonio **Bartolini**

Ultimamente diverse parti d'Italia sono state colpite da tremende alluvioni causate da piogge torrenziali. Moltissime persone si sono attivate in gesti di solidarietà allo scopo di aiu-

tare come possibile tanti sfortunati cittadini che hanno subito ingenti danni. Noi Cinquecentisti non potevamo essere da meno! Su iniziativa della gelateria "Paradiso" di Marina, insieme al Vespa Club "Antonio Carrara dei Marmi", il Piaggio Center di Cesare

Volpi e la ProLoco, sono stati raccolti oltre 600 euro, consegnati al vicesindaco Gildo Bertoncini del Comune di Aulla, uno dei maggiormente colpiti dalla catastrofe dell'ottobre 2011.



At Genova, Savona, Milan, Pesaro - Fano 500fans have demonstrated a great sense of solidarity; on the 6th of January (Epiphany day), presents have been taken to hospitalised children in different cities. There has also been a foud-raising for a town (Aulla) that has been affected by a disasterous flood in october.



2011: SEGUENDO LA FRECCIA ROSSA...



Al monumento di Tazio Nuvolari;
a destra, il passaggio a Siena.
Qui sotto, Ivaldo ed Andrea a Bologna.



 During the famous historical revival of the race "Mille Miglia", three of our Gamine drove 1.600 km from Brescia to Rome and back to Modena. Other Fiat 500 amused the public in Genova, decked with Christmas decorations and lights.

Alla Mille Miglia

>Ivaldo **Bernardini**

Il 14 ed il 15 maggio scorsi il Fiat 500 Club Italia ha onorato con la sua presenza la rombante rievocazione della "1000 Miglia" percorrendo i 1.600 km dell'edizione 2011 con tre equipaggi alla guida di altrettante Gamine Spider Vignale.

L'affidabilità delle auto ha permesso di seguire la famosa corsa da Brescia fino a Roma ed al ritorno fino a Modena. Indimenticabili le emozioni provate nelle sfilate a Gambettola, a S. Marino, a Spoleto e sul Terminillo, nella sosta con foto al monumento di Tazio Nuvolari, nel passaggio a Firenze, al passo della Futa, a Bologna e Modena. È stato un trionfo il passaggio di Siena per l'equipaggio femminile composto da Paola Binassi ed Elisabetta Tonelli, tanto che durante l'avanzamento per raggiungere il controllo timbro in piazza del Campo le due ragazze sono state prese d'assalto dai turisti con le loro macchine fotografiche.



Gli altri due equipaggi erano composti da Maurizio Candini con Claudio Calzolari e dal sottoscritto con Andrea Pellicciari.

Ma la vera sorpresa è avvenuta a Modena: nella città natale di Enzo Ferrari, le tre Gamine sono state omaggiate con altrettante pergamene numerate per l'occasione del passaggio della "1000 Miglia" davanti alla casa-museo del grande patron del Cavallino.

Sia a San Quirico d'Orcia che a Modena è stata indispensabile l'opera dei soci ed amici del nostro Club per l'assistenza fornita allo scorrevole passaggio delle auto, in particolare si ringraziano Mario Peruzzi di Torrita di Siena-Valdichiana ed Idris Morselli, fiduciario di Modena.



Genova Natale Fantasy

Domenica 8 dicembre 2011 le strade del capoluogo ligure si sono vestite a festa: artigiani creativi hanno esposto i propri articoli, tentazioni per doni originali in vista del Natale. La giornata, accompagnata dalla musica della Banda "Città di Cogoleto", ha

visto anche la partecipazione di cinquini del Coordinamento genovese. Le auto hanno stazionato in Piazza dei Truogoli di Santa Brigida, in Piazza S. Carlo e davanti all'Hotel Savoia.

Francesca Caneri

IL NOSTRO CRUSCOTTO VARCA L'OCEANO

Per la mostra
"150 anni di genio italiano"

>Daniele Strizioli

Il Cinquino rappresenta ormai uno dei simboli più accattivanti e riconosciuti del genio italiano. La conferma giunge da una importante mostra, organizzata dalla Fondazione Rosselli in stretta collaborazione con i Ministeri degli Affari Esteri e della Pubblica Istruzione. La rassegna espositiva, allestita con il contributo determinante del Festival della Scienza di Genova e dall'Istituto di Cultura di New York, ha avuto luogo nel capoluogo ligure nel mese di ottobre-novembre dell'anno scorso (vedi *4piccoleruote* n° 1/2012 pag. 12) e nella metropoli statunitense nel dicembre-gennaio di quest'anno. Lo scopo dell'iniziativa, in concomitanza con i festeggiamenti per i 150 anni dell'Unità d'Italia, è quello di evidenziare il contributo dato dagli italiani allo sviluppo della civiltà mondiale a partire dalla fine dell'Ottocento.

Ora la mostra itinerante (toccherà anche Toronto, Los Angeles, San Paolo e Buenos Aires, per poi fare ritorno in Italia) è stata



Qui e più sotto (foto g.c. Fondazione Rosselli), il nostro cruscotto esposto a New York.



illustrata in un catalogo curato con la consueta professionalità dall'editore Rubbettino, in cui il Club è messo in rilievo con il Cinquino (e il suo geniale progettista,

Dante Giacosa) grazie alla collaborazione e alla fornitura del materiale sia illustrativo che espositivo (il cruscotto di una 500 F verniciato in rosso) messo a disposizione dell'evento da parte del curatore del nostro Museo Multimediale, Ugo Giacobbe.

La coordinatrice del progetto, Poppi Chimera, spiega: «La mostra fa conoscere molte cose della nostra storia che spesso vengono dimenticate. Il discorso della rassegna ha una apertura verso la scienza e si offre soprattutto ad un pubblico giovane.

Un investimento sul futuro.

«La funzione che svolgiamo, di supporto alla conoscenza del fenomeno sociale e motoristico della 500, giustifica pienamente il nostro operato e la nostra esistenza», ricorda Giacobbe, che aggiunge: «La nostra collaborazione alla mostra "150 anni di genio italiano", ce ne fosse bisogno, evidenzia il vasto campo di azione che ancora ci sta davanti, per offrire alle nuove generazioni elementi di conoscenza della nostra storia, sia di quella "grande" sia di quella minima e quotidiana».

La rassegna si articola in cinque "isole", tanti quanti gli aspetti, da quelli del lavoro ("Lavorare con efficacia") a quelli delle cure mediche ("Curare è vivere").



A dashboard of a 500 F from our Museum is travelling the world for an exposition about Italian creativity and genius. The dashboard is now in New York.



Ciao, Paolo

A fine gennaio ci ha lasciati Paolo Zambianchi, fiduciario del Coordinamento di Torino e tesoriere del Registro Storico. Classe 1951, socio dal 1998 con la tessera 3928, aveva ricoperto la carica di Segretario del Club e si era impegnato per lo sviluppo del sodalizio, curandone a lungo – tra le altre cose – la parte informatica. Appassionato collezionista di automodelli, si preparava a prender parte all'iniziativa "500 modellini di 500" in programma ad Automotoretrò. Tutto il Fiat 500 Club Italia (dai dirigenti alla segreteria e la community del Forum, alla quale Paolo partecipava con il nickname "Redcat") ed i grafici di *4piccoleruote*, si uniscono al dolore della moglie, la presidente onoraria Silvia Depaoli.

Paolo Zambianchi (seduto al centro) con gli amici cinquecentisti in occasione di un raduno.



The Club is in grief for the loss of Paolo Zambianchi, trustee of Turin and ex national secretary.

>500 A TUTTO GAS



Piemonte

>Francesco Pala

Mottura (TO) è una frazione di Villafranca Piemonte dove da dieci anni si svolge un evento che ha dell'incredibile: una borgata di sole 400 anime organizza una festa che dura ben cinque giorni. È per questa occasione che il Comitato "Le Gabbie" mi ha contattato per realizzare un raduno di 500.

1° Raduno di Mottura



Le majorettes e la banda di Mottura. Sotto, a sinistra, Francesco Pala con Nicola Giuseppe.



un susseguirsi di rinfreschi e aperitivi. In seguito, visita ad una Villa del Cinquecento di proprietà della famiglia Novarino, molto felice di ospitarci. Il pranzo è stato servito nel tendone dei festeggiamenti dove, sotto l'occhio vigile della Sig.ra Silvana a cui vanno i nostri ringraziamenti, abbiamo potuto gustare il manzo arrosto, una specialità della zona che i cinquecentisti presenti hanno molto apprezzato. Il tutto si è concluso con le premiazioni, i saluti di rito ed un arrivederci a ripetere l'esperienza.

8 luglio 2011

Festa a Sommariva Bosco

In una calda sera estiva, un piccolo gruppo di cinquecentisti è partito per Sommariva Bosco (CN) per partecipare alla festa del Borgo 4 Cantoni con esposizione di bancarelle e musica dal vivo. Dopo aver parcheggiato le auto e fatto un giro per le vie, ci siamo ritrovati nella piazza principale per cenare ed ascoltare la musica fino a tarda sera. Ringrazio il socio Alessandro del "Chiodo Fisso" per averci invitato a questa bella manifestazione.

Claudio Bertolusso



Il tutto è partito in sordina perché c'erano parecchi problemi da superare, ma con la volontà del comitato e di tutti i collaboratori di Nicola Giuseppe, si è riusciti a fare una bella festa per le nostre 500. Si è cominciato con le iscrizioni alle 8,30 e poi alle 9 una rappresentanza delle varie Armi del nostro Esercito ha effettuato l'Alzabandiera accompagnata dall'Inno Nazionale suonato dalla Banda Musicale Autonoma Santa Cecilia di Villafranca Piemonte; da quel momento è stato

Proponiamo alcune immagini dei numerosi incontri della scorsa estate organizzate dai Coordinamenti di Alba-Bra ed Asti.

Incontro con le miss ad Asti (1 settembre).

QUATTROPICCOLERUOTE

Lo striscione del Coordinamento di Alba-Bra a Cravanzana in occasione della festa della Nocciola.

I soci al C

Giugno 2011

Bar 500... a Bra

Finalmente anche ad Asti un ritrovo per i cinquecentisti: grazie ad alcuni soci e amici abbiamo inaugurato il Bar 500. Così un venerdì di giugno 2011 ci siamo trovati per un apericena per dare il via ad un punto di ritrovo per i cinquecentisti della zona.

Luisella Marmo



5° Meeting d'Autunno

>Luisella Marmo e Claudio Bertolusso

Per il quinto anno consecutivo con Bra (CN) si chiude la stagione dei raduni in Piemonte e nonostante il clima ormai autunnale i cinquini sono usciti per l'ultimo appuntamento in attesa dell'inverno.

Dopo la consueta registrazione degli equipaggi, foto e caffè presso il Bar "Cavour", alle 11 il Sindaco e altre Autorità sono venuti ad ammirare le mitiche e fare i complimenti per i 130 equipaggi che hanno invaso Piazza Carlo Alberto colorando ed animando la mattinata.

Poi il lungo serpentone è partito per la tappa aperitivo preso il Bigstore Gallery di Bra e di nuovo in marcia verso America dei Boschi, frazione di Pocapaglia, al Risto-

rante "Eden" dove si è gustato un ottimo pranzo curato da Enzo e Mariangela.

A circa metà pranzo sono state fatte le premiazioni per far sì che tutti coloro che arrivavano da più lontano potessero mettersi in cammino per il rientro.

Gli equipaggi sono arrivati oltre che dal Cuneese, da Torino, Alessandria, Asti, Oltrepò Pavese, Liguria; il più lontano è arrivato da Piacenza: Domenico e Veronica con la 500 D sono giunti a Bra sin dal sabato pomeriggio. Presenti i Coordinamenti di Torino e di Biella.

Un saluto a tutti coloro che hanno partecipato e a chi non c'era, un arrivederci al prossimo anno.



La scorsa estate...



Golf Club Feudo di Asti (16 giugno).



Al raduno "Sotto il Ciuchè" a Trinità (26 giugno).



I partecipanti del raduno a Costigliole d'Asti (17 luglio).

12° Raduno Città di Ceva



>Samantha **Simone**

L'11 settembre è stata una splendida domenica di sole per il 12° Raduno nella caratteristica città di Ceva (CN).

L'incontro era in piazza Vittorio Veneto per le iscrizioni e già alle ore 9, decine di colorati cinquini si apprestavano a montare il portanumero per poter accedere al centro storico.

I primi arrivati si sono potuti sistemare lungo la via principale accanto ai caratteristici portici pieni di negozietti con prodotti tipici.

Dalle 10 anche la grande piazza attigua sotto il Palazzo di Città si è gremita di cinquini. Grandissima partecipazione dei fiduciari delle zone limitrofe: Claudio Bertolusso, Luisella Marmo, Marco Baracco, Lucia Fresia, Tiziana Salvetto e Massimo Allegri, sceso apposta dalla Valle d'Aosta!

Italo Nardini ha accolto tutti con sim-

patia e grazie al suo team di giovani collaboratori non ha fatto mancare nulla ai partecipanti. Attorno alle 11,30 la sfilata lungo il centro storico, percorrendo le strette stradine dove solo il piccolo cinquino può destreggiarsi così bene.

Il carosello ci ha poi condotti sulle verdissime colline che cingono la città, caratterizzate da paesaggi tranquilli e sereni. Ma le sorprese non erano ancora finite, infatti il tour è terminato presso l'enorme piazzale della ditta Rhibo, Punto Amico, una delle rare aziende con gli stampi originali della carrozzeria della storica 500.

L'ingegner Bortone, direttore generale, ed il proprietario Paolo Signoretto ci hanno offerto un ricco aperitivo e una visita dell'intero edificio.

Naturalmente non potevamo mancare di donare una targa del nostro Club. La giornata si è conclusa nel migliore dei modi con un buonissimo pranzo presso il Ristorante San Remo e con le ricche premiazioni (il primo premio è stato proprio un musetto di 500 aerografato da Rhibo).

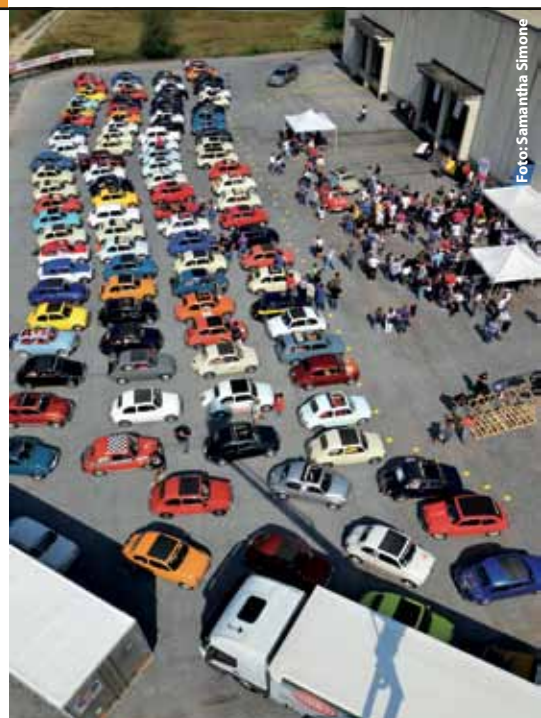

23 ottobre 2011

12° Meeting del Marchesato

L'autunno che miete già vittime tra le gialle foglie che cadono dagli alberi ha comunque riservato una bella giornata il 23 ottobre per la 12ª edizione del Meeting del Marchesato a Saluzzo (CN). I grandi campi di grano ci hanno introdotto nella splendida Saluzzo, cittadina piemontese ricca di affascinanti borghi e tipici negozietti, un po' fredda, certo, ma con le felpe blu con il tricolore dei cinquecentisti si resiste a tutto!

Circa 250 i veicoli partecipanti, ordinati nella grande piazza XX Settembre tutta addobbata a festa; si ritira la sacca e poi tutti a far colazione al Caffè Principe.

Gremita l'intera piazza è il momento per Mauro e Piera, organizzatori del Raduno, di dare il via ufficiale alla manifestazione. Sul Palco è salito per primo il nostro presidente Stelio Yannoulis arrivato direttamente da Bologna. A seguire sono arrivati i saluti del consigliere comunale Gian Luca Arnolfo e dell'assessore provinciale Roberto Mellano



ai quali è stato consegnato un simbolico omaggio di ringraziamento per la loro disponibilità. Non poteva mancare un piccolo riepilogo della fantastica esperienza del Tour Saluzzo-Parigi (vedi n° 1/2012 pag. 42) e un pensiero allo scopo benefico della giornata; il ricavato del raduno, infatti, è stato devoluto all'associazione sportiva per ragazzi diversamente abili "Gabriella Vivalda Onlus". Dopo il lancio dei palloncini nel cielo ci arriva una bruttissima notizia: la





Tintarella in 500 a Savona

>Samantha **Simone**

Ci si alza sempre volentieri e con gran entusiasmo la domenica se ad aspettarci c'è una giornata a spasso con la nostra 500. Oggi, 20 settembre, non si può mancare al raduno del team Senza Sprescia di Savona, capitanato dalla spumeggiante fiduciaria Tiziana Salvetto.

Ad accoglierci in Corso Italia troviamo le collaboratrici con dei curiosi focchi tricolore in testa. Il centro di Savona è tranquillo, si respira aria ancora estiva e come non strappare ad ogni passante un sorriso...ehm...anzi una fotografia, perché possedendo ormai tutti il cellulare dotato di fotocamera, non si resiste a scattare una bella immagine ricordo! Il presidente fondatore Domenico Romano viene omaggiato dai ragazzi del Coordinamento di Garessio con due gemelli, naturalmente a forma di 500. Dopo la prima parte di passerella si sfila per raggiungere tutti gli altri cinquecentisti radunati in piazzale Eroe Dei Due Mondi in zona Prolungamento a Mare.



Dj Enzo è presente anche qui con la sua musica. Ad accoglierci una fantastica colazione con caffè, brioche e focaccia. Nella welcome-bag del raduno c'è anche la bellissima t-shirt nera marchiata "Senza Sprescia". Le piccole vetture arrivano senza sosta e tra una chiacchiera e l'altra, l'enorme piazzale è gremito; ci sono quasi tutti i fiduciari liguri e quelli piemontesi: Italo Nardini, Marco Baracco, Mauro Paire col l'affiatato gruppo della Saluzzo-Parigi, Giuseppe Pastorino, Pietro Radole, Luciano Zunino, Alberto Tornatore, Domenico Foti col suo Team Nervoso stranamente puntuale, Ivo Barbacini e James e Janette Di Carlo. Un "in bocca al lupo" per la riuscita dell'evento ci viene anche dato dal presidente Unicef di Savona Francesco Parino e dall'assessore comunale al Turismo che ha visto nell'incontro tra cinquecentisti una grande attrazione per la città. Attorno

a mezzogiorno si parte per Valleggia dove il Consorzio dei Commercianti C.I.V. Vivi Valleggia offre un ricco aperitivo; ma il tour non finisce qui e la lunga coda di più di 100 auto riparte per l'Altopiano delle Manie, dove tra viste spettacolari si raggiunge il Ristorante Ferrin e tutti finalmente a tavola! La giornata si conclude con la pancia piena e con la ricca lotteria che assegna premi un po' a tutti: il primo è un quadro d'autore del valore di ben 1.500 euro.

di Saluzzo

morte del grande motociclista Marco Simoncelli, che lascia tutti senza parole. Superato lo sbigottimento, si parte e ci si incolonna per il giro turistico che attraversa il centro storico di Saluzzo dove decine di curiosi salutano i cinquini che si arrampicano con coraggio e grinta. Usciti dal centro si attraversa la campagna per arrivare al bellissimo Castello di Lagnasco, dove ci accolgono la Pro Loco e l'Amministrazione Comunale con un ricco aperitivo nel cortile interno del castello stesso, edificio risalente al XII secolo con affascinanti balconi e il fossato. Dopo il ristoro si riparte, questa volta per andare al tradizionale pranzo del Marchesato presso i locali del "Cabaret sull'Aia". Dopo il gustoso e abbondante pranzo è arrivato il momento delle premiazioni e dei saluti. Peccato che anche questa giornata cinquecentistica sia terminata!

Samantha Simone



Foto: Samantha Simone

Foto: Samantha Simone

Lombardia



Le 500 al Centro

APERTI DOMENICA 4 Settembre

in 500 al Centro!

Domenica 4 Settembre, non perdere il fantastica Raduno delle mitiche "500" al Centro Commerciale Le Rondinelle: potrai ammirare tanti storici modelli delle utilitarie che hanno fatto storia!

In collaborazione con:

500

con il patrocinio del Comune di Roncadelle

Auchan **BRICO** **MAXI** **80**

CENTRO COMMERCIALE LE RONDINELLE

Via E. Mattei, 37-39 • Roncadelle • Orario dal Lunedì al Sabato 8.00-21.30 - (Domenica e Festivi) 8.00-20.00

>Mario **Begotti**

Brescia, 4 settembre 2011 - Le mitiche Fiat 500 hanno fatto bella mostra di sé al raduno organizzato dal Coordinamento di Brescia e dal Centro Commerciale Le Rondinelle di Roncadelle.

La giornata è iniziata con le iscrizioni gratuite nel piazzale Orto Mercato. Nonostante le condizioni atmosferiche pessime sono pervenute oltre 100 vetture da Verona, Bergamo, Milano, Trento e Ravenna.

Sosta al Cono Ottico di Roncadelle con ringraziamento del Sindaco all'organizzazione dell'evento.

Nel pomeriggio, dopo il pranzo, è stata effettuata la selezione di Miss 500 2011, molto gradita al numeroso pubblico! I cinque membri della giuria e l'applauso del pubblico hanno eletto vincitrice Nicoletta Begotti mentre il 2° posto è stato assegnato a Lorena Andreoli e il 3° a Barbara Zani.

Sono state consegnate coppe anche all'auto più simpatica, alla più vecchia, alla più distrutta, a quella proveniente da più lontano, ed all'unica Fiat 500 Giardiniera ASI. Inoltre è stato eletto il personaggio più rappresentativo: il grande Raul Tentolini.

Anni '60 - '70

Desenzano: Notte bianca in 500



Mi sembrava di essere ritornato un ragazzo di 18 anni: atmosfera di festa, la musica del periodo delle balere... Gli ambulanti che vendevano le solite cose ed i turisti che ti domandano di tutto e di più.

Veramente una bella serata al Lago, senza parlare della cena al Teatro Alberti dove siedono personaggi dello spettacolo, della politica, dello sport e della cultura: una cosa hollywoodiana, ma con molto "succo" italiano. Con spettacoli e musiche degli anni '60 - '70, tutto in sintonia. Qualche goccia d'acqua è scesa, ma solo per raffreddare gli animi accesi dei cinquecentisti, con poi il défilé in mezzo ai turisti con le 250, ovvero le 500 accorciate, tra le quali la Puffetta e la Pantera Rosa che facevano la spola sul lungolago, caricando ragazzi che volevano provare l'emozione di salire su queste piccolissime autovetture. Proseguendo la serata, la premiazione straordinaria del pubblico con ben quattro televisori. Un grandissimo ringraziamento agli amici dei veicoli storici di Cardenedolo per l'organizzazione, allo sponsor Fiat-Nidesti-Desenzano, all'assessore Diego Beda ed al socio Maurizio ("Tacco Veloce").

Renato Valbusa

Raduno di San Giovanni in Croce

>Carola e Marinella Pifferi

Ciao, sono Carola, la 500 bianca di Marinella. Dopo un anno e mezzo di clausura forzata, il **25 settembre** sono scesa dalle colline bolognesi dove abitualmente vivo sonnecchiando, e finalmente mi dirigo verso il primo raduno. Partenza il sabato mattina: ovviamente portate da Stelio, rispettivamente mio autista e marito di Marinella, arriviamo a San Giovanni in Croce (CR) dove ci attendevano Ugo e Ivana Giacobbe. Nel pomeriggio ci ha raggiunti Raul Tentolini, nostro cicerone nella visita all'interessantissimo Museo Bijou



di Casalmaggiore ed al Circolo del Canottaggio, dove esercita il suo sport preferito, navigare remando sul Po. Il giorno dopo, ecco il raduno nel Giardino della Rocca della Dama dell'Ermellino (edificio attualmente in restauro) ottimamente assistiti dai parcheggiatori sotto la responsabilità del fiduciario di Fidenza, iscrizioni velocissime e nella sacca una bella riproduzione del quadro di Leonardo da Vinci. Partenza poi per il giro nei vari paesi del circondario, con la sicurezza durante tutto il tragitto garantita dai Vigili e dalla Protezione Civile; eravamo accompagnati anche dal servizio meccanico, un Maggiolino storico a inizio colonna e una Fiat 127 4 porte, rarissima, a fine colonna. Arrivati a Torre de' Picenardi, siamo entrati dal ponte levatoio nel cortile della Villa privata per sosta ed aperitivo. Riprendiamo

il giro nella splendida pianura, dove gli unici rilievi sono gli argini dei fiumi Po e Oglio, e i cavalcavia. A proposito, lì abbiamo assistito a una bellissima scena: su uno di essi arrancava una Topolino del 1947, con dietro una 500 rossa che avrebbe potuto sorpassarla facilmente, invece molto attentamente l'ha lasciata riprendere rispettando la sua vetustà. Alla fine del giro rientro nel Parco della Rocca e pranzo nell'Oratorio di S. Giovanni gestito dai Volontari della Pro loco, velocissimo e ottimo, a fine pranzo una mega torta fornita dall'Hotel Ristorante La Clochette, le premiazioni e i ringraziamenti molto sobri com'è nello stile dell'organizzatore Raul Tentolini. Grazie per la splendida giornata in un clima quasi estivo, ("manca solo Giove Pluvio, che ci ha risparmiato!" ha detto Raul) con tanto affetto.



18 settembre 2011

2° Raduno Fiat 500 città di Roverbella

Dopo una settimana di pioggia e previsioni scoraggianti, il 18 settembre 2011 il sole non ha perso l'appuntamento con il 2° Raduno della città di Roverbella (MN) e ha fatto rombare una novantina di cinquini. Alle 8,30 i primi cinquini iniziano ad invadere la Piazza; con l'iscrizione sono state distribuite borsine con prodotti D.O.C. e gadget della zona. Dopo un cappuccino e una brioche fumante, siamo partiti per uno spettacolare e panoramico giro turistico tra i Colli Morenici; una volta giunti a Monzambano abbiamo bevuto un bicchierino di vino e mangiato un buon panino con il salame tipico delle nostre zone. Da lì siamo partiti alla volta di Cavriana per il pranzo, dove purtroppo oltre alla fame ci ha accompagnato la pioggia. Dopo l'abbuffata, abbiamo iniziato l'estrazione della lotteria, che prevedeva come 1° premio un compressore per gonfiare le gomme alle nostre 500. Si sono svolte poi le premiazioni accompagnate dai nostri saluti. Vi aspettiamo numerosi per il 3° Raduno: la piazza di Roverbella è di nuovo pronta per essere invasa da 500 tirate a lucido.

Fabrizio Menarbin





>Maurizio Gherardi



E anche questa è fatta! Si può proprio dire con soddisfazione che la città di Portogruaro ha ricevuto i cinquecentisti con grande calore e ospitalità. L'associazione "Portogruaro insieme", aderente all'Ascom, ha contattato il Coordinamento di Venezia-Treviso-Belluno un po' all'ultimo momento per organizzare un meeting di cinquini da inserire nell'ambito di "Sapori Colori"; è stata una scommessa che abbiamo vinto, grazie all'intensa attività di tanti e soprattutto alla risposta dei cinquecentisti che sono accorsi numerosi. È bene dire che Portogruaro ha un centro storico di grande rilievo ed è stato messo a disposizione dei partecipanti che lo hanno potuto scoprire in tutte le sue peculiarità.

Punto d'incontro nella piazza principale con musica e stand di funghi, castagne, miele, vini e gustose prelibatezze gastronomiche. Nel contesto della manifestazione, in mostra statica, una serie completa di "Ciao", un altro piccolo mito degli anni '60 a torto non ricordato: se la 500 storica ha messo su ruote gli adulti, il motorino Ciao è stato il sogno degli adolescenti. La giornata è stata allietata da un sole benigno. Effettuate le iscrizioni, dopo la colazione e la visita del centro storico, partenza per l'aperitivo presso la cantina "Colombara" che ci ha ricevuto come meglio non si poteva. Dopo, ritorno al punto di partenza con il posizionamento delle auto per la mostra statica a beneficio dei cittadini di Portogruaro, che ne hanno apprezzato le caratteristiche nel

Raduno di Portogruaro

corso della passeggiata pomeridiana. Il pranzo è avvenuto nei ristoranti tipici del centro storico con piatti a base di funghi e altro apprezzato dai commensali. Come da programma, alle 15,45 si sono tenuti i ringraziamenti, le premiazioni ed i saluti. Sul palco si sono succeduti il sindaco di Portogruaro, che ha pronunciato parole veramente gradite e di grande disponibilità, il presidente dell'Ascom e la presidente dell'associazione "Portogruaro Insieme", organizzatrice della manifestazione. Il Fiat 500 Club Italia, grato per la disponibilità, ha consegnato una targa ed il libro "Storia di una passione" che è stato particolarmente gradito. Il mio Coordinamento



desidera trasmettere un ringraziamento particolare all'amico Luciano Odorico, fiduciario di Udine e Pordenone, per l'encomiabile collaborazione e tutti i cinquecentisti che hanno partecipato venendo anche da molto lontano, come i coniugi Calzolari da Bologna. Va ricordato e ringraziato anche il Vespa Club di Portogruaro che ha curato tutta la parte logistica compreso il servizio di staffette che è stato perfetto. Non è mancato un momento di riflessione, quando ai cinquecentisti è stato ricordato il contributo del Club all'Unicef per "arrivare a zero", ovvero per sradicare la piaga della mortalità infantile.

Settembre 2012



Un sogno diventato realtà a Castel Bolognese



I sogni e le passioni sono parti importanti di ognuno di noi. Io ho avuto la fortuna di far coincidere uno dei miei grandi sogni con la mia grande passione: la 500. Nessuno nella mia famiglia la possedeva, da piccola la vedevo solo girare in città, ma il mio amore nei suoi confronti cresceva ogni giorno di più. Alla fine il sogno è diventato realtà, per la mia laurea, nell'ottobre del 2007, ho trovato in garage una 500L tutta mia, di un fantastico colore rosso corallo n° 102.

Grazie all'aiuto e al sostegno della mia famiglia, del Fiat 500 Club Italia e dell'Associazione "500acastello", a settembre 2011 si è svolto il "2° Raduno Mitica Fiat 500: Sogno realizzato a Castel Bolognese". Purtroppo, qualche mese prima del raduno, abbiamo dovuto salutare il socio e grande amico Renato Tampieri, la sua allegria ci è mancata molto. Siamo pronti per la 3° edizione, con la voglia di migliorare. Un grande grazie alle 500 che hanno partecipato e ai loro equipaggi. Vi aspettiamo numerosi a settembre 2012!

Erika D'Angelo



500 raduni di primavera a Castel San Pietro



te, perché abbandoniamo la pianura e saliamo di quota. Ora viene messa alla prova l'abilità dei piloti nel non sfruttare troppo la loro piccola creatura gommata, raggiungendo comunque i punti prestabiliti. Siamo oltre un centinaio e quando da una posizione di testa guardiamo alle nostre spalle il serpentone variopinto che sale, si prova allegria, la stessa dei curiosi che vedono sfilare le auto dei loro padri e dei loro nonni. Raggiungere Monzuno significa arrampicarsi sulla cresta



>Mario Cobellini

Maggio è il mese delle rose, delle esplosioni di fiori, di energie e di voglia di tuffarsi nella vita momentaneamente sopita a causa della cappa invernale. In realtà il rallentamento dei ritmi ha come conseguenza una sorta di "ricarica" che raggiunge l'apice proprio con il riaffacciarsi del sole, della primavera. Ed insieme ai fiori a Castel San Pietro, nel bolognese, fioriscono (o meglio rifioriscono) le 500, che hanno trovato nel Punto Amico carrozzeria dei Lannutti un covo di appassionati. Ed i loro cervelli sono sempre in movimento per studiare nuove mete, facilmente (quasi) raggiungibili con la ormai consueta variopinta carovana. Nel mese di maggio i motori si sono accesi per raggiungere Monzuno, una località sull'Appennino bolognese ad una cinquantina di chilometri dal capoluogo. La formula è quella di unire il dilettevole all'utile, proprio in questo ordine. Il dilettevole consiste nella "scampagnata" che obbligherà i partecipanti a fermate impegnative davanti a posti di ristoro volanti, dove si assaggia il meglio delle produzioni locali. L'utile prevede invece una osservazione "critica" dei luoghi, con un recupero del gusto del viaggiare lento ma con gli occhi bene aperti sul territorio che si attraversa. Ovunque borghi, castelli, testimonianze della nostra ricchissima storia che sbucano da ogni angolo.



Ci fermiamo a San Lazzaro di Savena, sulla Via Emilia, dove è in corso una festa dei fiori; qualche chilometro più verso nord ci aspetta Edo Ansaloni, il patriarca di una famosa e vecchia famiglia di florovivaisti. Edo, adolescente durante l'ultima guerra, per tutta la vita ha raccolto cimeli su quei momenti determinanti (e spesso dolorosi) che espone ora in un museo. Viene addirittura il sindaco di San Lazzaro, Marco Macciantelli, che brinda con noi (poco però, perché siamo di mattinali) per poi augurarci un buon viaggio. E da qui inizia un percorso stimolan-

di quelle colline lambite dal Savena e dal Reno, che insieme al Setta racchiudono un territorio che fu teatro degli scontri risolutivi dell'ultima guerra. Marzabotto è qui vicina, lungo il Reno. Ma ricordare e pensare non ci vieta di assaporare con gioia la vita che quasi è rinata grazie anche alla operosità di questi montanari.

AUTOCARROZZERIA OFFICINA

CENTRO RIPARAZIONE SOSTITUZIONE CRISTALLI

NISSAN

RESTAURO FIAT 500 E AUTO D'EPOCA

MARIO DOGLIO

VIA AURELIA, 266 - TEL. 0182/992406 - 17023 CERIALE (SV)

SOCCORSO STRADALE

Partita IVA: 00610450090



>Mirko Garavini

Domenica **23 ottobre 2011** il Coordinamento di Forlì ha organizzato una gita in compagnia delle nostre amate 500 alla Sagra della Castagna di Marradi (FI). Tipica prelibatezza autunnale, proposta in tutte le sue ricette con l'aggiunta di un buon bicchiere di vin brulè, attira nella ridente cittadina dell'Appennino Tosco-Romagnolo un sacco di visitatori ogni anno. La locale Proloco si è dimostrata molto accogliente nei nostri confronti, dandoci la possibilità di esporre le auto all'interno della sagra. Venti gli equipaggi convenuti, richiamati dal passaparola telefonico. Il sole ci ha accompagnato durante il viaggio insieme ad una bella arietta tipica del mese di ottobre; giunti a destinazione, dopo l'immane foto di gruppo davanti allo striscione del Club, siamo stati omaggiati del biglietto d'ingresso e ci siamo incamminati lungo



Castagnata in 500

le caratteristiche stradine animate dalle bancarelle ricche di specialità culinarie. Scaldati da un buon bicchiere di vino (che aumenta anche il buonumore) e con le signore che ne hanno approfittato per fare qualche acquisto, siamo arrivati all'ora di pranzo. Non ci siamo lasciati sfuggire l'occasione per far felici le nostre papille gustative, chiacchierando dei lavori da realizzare sulle nostre "bimbe" nel corso dell'inverno, per renderle ancora più belle in vista della nuova stagione. Al termine, ci siamo salutati felici prima di far rientro a casa. La giornata ha permesso al Club di farsi ulteriormente conoscere, essendo state tante le persone che hanno potuto notare lo striscione del Coordinamento di Forlì; peccato per la scarsa presenza dei soci, forse stupiti che non si trattasse di un raduno vero e proprio. Ma poiché ritengo che il nostro Club trasmetta innanzitutto valori di aggregazione sociale, che si possono esprimere anche in una semplice gita, sono speranzoso che questa giornata si possa ripetere e ringrazio tutti i partecipanti.



I Cinquini a Monteriggioni e a Siena



Il 2011 del nuovo Coordinamento di Siena è stato caratterizzato da due eventi di ottimo successo: il **3 aprile** le 500 si sono radunate a Monteriggioni (SI), storico borgo medievale, mentre l'**11 settembre** la frazione di Ponte a Tressa ed il centro storico di Siena sono stati invasi da decine di bicilindrache. Da Modena, Viterbo, Firenze, Torino, Perugia, Grosseto, Arezzo e dall'Isola d'Elba, molti sono stati i soci, gli appassionati ed i fiduciari che hanno deciso di partecipare ad uno o ad entrambi i raduni, oltre ovviamente ai cinquecentisti residenti nel territorio provinciale. A fare da cornice due splendide giornate di sole,



Giordano **Vincenzo**

Si è svolto il **25 settembre 2011** il 2° Raduno Città di Empoli (FI), anche questa volta con oltre 125 auto, tutte bellissime. Sono arrivate, nonostante il tempo molto incerto, da Liguria, Emilia Romagna, Umbria, Molise, Abruzzo, Lazio e tante dalla Toscana.

che hanno permesso la scappottata generale: i raduni sono sempre un piacere, ma con il vento che ti spettina, che ti fa volare tutto ciò che hai ordinatamente riposto nella seduta posteriore, ed i raggi che ti abbagliano, nonostante la probabile scottatura del giorno dopo, diventano impagabili; se a tutto questo si uniscono i paesaggi, le strade, i luoghi e perché no, quell'odore di gas di scarico ed il rumore che ognuno di noi riconosce a distanza, un ottimo raduno diviene un bellissimo ricordo. Un raduno però non si può dire tale se non condito, letteralmente parlando, con un pranzo all'altezza della tipicità della cucina senese: e quindi via con salumi, formaggi, ragù, ribollita, brace, arrosti per concludere con cantuccini e vin santo. Gli immancabili premi hanno sottolineato la fortuna dei soliti, perché, diciamoci la verità, alle lotterie vincono sempre gli stessi e mai tu, nonostante sia il co-organizzatore e faccia di tutto per accaparrarti quei premi che metti in palio perché starebbero bene in casa, o meglio ancora nella tua 500. I ringraziamenti del caso vanno all'Azienda Agricola Il Ciliegio, a Chianti Banca, al Comitato Unicef di Siena ed al Comune di Monteriggioni per il raduno

svoltosi ad aprile, mentre per settembre si ringrazia la Cooperativa Culturale di Ponte a Tressa, il Comune di Siena, il Comando dei Vigili Urbani di Siena e la Concessionaria Siena Auto; ad entrambi gli eventi hanno contribuito in maniera sostanziale Kallèis, con omaggi personalizzati di cosmetici per tutte le signore partecipanti, e l'Associazione Culturale Cinquinosiena. Per il 2012 il Coordinamento ha in serbo per tutti gli appassionati due raduni: il 29 aprile si svolgerà il 1° Cinquecenteschi, un evento a tutto vino all'interno del territorio del Chianti Classico Senese, mentre il 9 settembre sarà la volta del 7° Raduno di Ponte a Tressa. Vi aspettiamo!

Filippo Pandiscia

2° Raduno città di Empoli



Una bella riconferma del successo 2010. Il programma del raduno ha previsto, dopo le iscrizioni, una sosta all'Evolution Caffè di "Nello" e una interessante visita al Muve, Museo Vetro di Empoli. Alle 11,30 partenza per giro panoramico tra le belle colline del nostro territorio, con seguito intervallo a Bacchiano presso Snack Mami della Sig.ra Fulvia per uno spumeggiante stuzzicaperitivo. In seguito partenza per il ristorante "Lo Spigo" da Adelino, ottima cucina dall'antipasto al dessert finale con mega torta in omaggio alla 500 e poi premiazioni per tanti fiduciari, Club Amici, staffette Vespa Club Empoli, Miss 500 e ricordo finale per tutti gli iscritti. Un ringraziamento a Fiat Scotti, M.P.S., Danilo Cosci, fiduciario di Grosseto, e Maurizio Candini, fiduciario di Bologna. Un doveroso ringraziamento per la collaborazione organizzativa a: Ilaria, Nadia, Simona, Anna, Giovanni, Maria, Antonietta, Moreno, Giuseppe, Luigi, Marcello. Voliamo verso il termine della bella festa e con i saluti, scambi di abbracci e strette di mano, l'augurio di un buon ritorno a casa e la promessa di trovarci insieme alla prossima edizione.

7-8 maggio 2011

Una colorata invasione di oltre 250 storici cinquini ha animato la centralissima Piazza del Popolo di San Severino Marche nei giorni **7 e 8 maggio 2011**.

L'associazione Gruppo Amatori 500, presieduta dal nostro socio Giovanni Cavallini, informa che il raduno per il **2012** si terrà il **5-6 maggio**.

Nanni Bologna

ricambi sportivi per Fiat 500
Visita il nostro sito (680 foto):
www.fiat500sport.com
tel. 348 8852994 - 338 3096922
fax 051 969855



5° Raduno Fano Città della Fortuna



>Claudio Isabettni

Il **17 Luglio 2011** il Coordinamento della Provincia di Pesaro ha organizzato il 5° Raduno Fiat 500 Club Italia "Fano Città della Fortuna". Tutto è iniziato già di buon mattino con il ritrovo dalle 7,30 nella bellissima Piazza XX Settembre, storica partenza del Raduno. In breve tempo tutti i partecipanti sono giunti in loco, inclusa la nostra ospite "Miss Carnevale", bellezza femminile gentilmente presentata dal nostro grande amico Alex Montanari della Montanari Comunicazione.

Alle 9 anche l'assessore al Turismo del Comune di Fano, Alberto Santorelli, è giunto in Piazza, dando il benvenuto. Dopo la promessa di partecipazione ai prossimi raduni, la lunga carovana delle Fiat 500 ha lasciato la Piazza, percorrendo le strade della Valle del Metauro e la Valle del Foglia. Una volta in località Padiglione di Tavullia, la carovana ha fatto sosta nel negozio di prodotti agricoli del nostro socio Mauro Neroni che aveva preparato un delizioso aperitivo per l'occasione ed ha fatto gli onori di casa accompagnando gli intervenuti nella visita del negozio. Le Fiat 500 si sono poi rimesse in movimento e, percorrendo le strade della Valle del Foglia avvolte dal colore giallo del grano, si è giunti nel paese di Tavullia, che ha l'onore di avere come cittadino il sette volte Campione del Mondo Valentino Rossi. Qui naturalmente la sosta è stata obbligata per far visita al suo Fans Club. Valentino non era presente causa impegni, ma ha incaricato il Fans Club di salutare i cinquecentisti ai quali è molto affezionato e di omaggiarli con gadget, molto apprezzati anche da "Miss Carnevale". Visto il ritardo sulla tabella di marcia, abbiamo dovuto lasciare Tavullia per raggiungere la tappa finale, Montefiore Conca.

Qui ad attenderci, oltre alle autorità comunali, c'era anche Miss Fano 2010, che sapendo della manifestazione non è voluta mancare. Dopo il saluto del Primo Cittadino, la consegna dei gadget da parte del Club e la foto di rito, tutti gli equipaggi sono stati invitati ad una gradita visita del Castello, accompagnati dalle guide messe a disposizione dall'Amministrazione Comunale. In seguito ho invitato gli equipaggi a rimettersi in macchina e seguirmi per raggiungere il Ristorante Agriturismo "Il Sentiero" sito sempre a Montefiore Conca. Qui abbiamo potuto gustare i primi



piatti fatti scrupolosamente a mano, i secondi di carne cotti alla griglia e un buon bicchiere di vino rosso delle colline romagnole. Durante il pranzo sono state fatte le premiazioni, la lotteria con ricchi premi e i ringraziamenti agli sponsor e ai partecipanti. Controvoglia verso le 17,30 la carovana delle Fiat 500 si è rimessa in moto per fare rientro sul Lungomare



Simonetti a Lido di Fano, dove le 500 hanno fatto sosta presso la Tensostruttura a pochissimi metri dalla spiaggia. Qui ad attenderci c'era un bellissimo e dissetante aperitivo finale. Purtroppo la giornata è arrivata a conclusione e, con la consegna del gadget finale a ciascuno degli intervenuti, ci siamo dati l'arrivederci all'edizione 2012.

10 agosto 2011

Miss Fano in 500





18° Raduno Nazionale per Fiat 500 e derivate

>Mario Fortunati

Anche quest'anno, nonostante il periodo non certo favorevole a causa della generale crisi economica, abbiamo deciso di continuare nella tradizione ormai quasi ventennale di organizzare l'11 settembre il nostro raduno autunnale a cui hanno comunque partecipato circa 80 vetture e 110 cinquecentisti. La manifestazione è stata particolarmente apprezzata dagli intervenuti, oltre che per

il sito scelto, la meravigliosa Cascata delle Marmore, vanto del nostro territorio e conosciuta in tutto il mondo, anche che per il fatto che il raduno è stato realizzato in collaborazione con il Fiat 500 Club Italia (di cui sono diventato fiduciario per il Coordinamento di Narni).

Dopo aver radunato le autovetture presso i locali dell'Associazione "Orion" di Casali di Papigno (TR) per le iscrizioni e per gustare la colazione offerta da quest'ultima, la carovana di 500 e derivate è scesa lungo i tornanti che portano alla Valnerina per ritrovarsi nel parcheggio antistante la cascata. Oltre allo spettacolo fornito dalle acque dei fiumi Velino e Nera, l'area della Cascata delle Marmore offre ai turisti la possibilità di visitare un'ampia zona escursionistica, formata da un parco naturale e da cinque sentieri

di varia lunghezza e difficoltà. Le guide della cascata ci hanno accompagnato lungo il percorso ed illustrato le bellezze del Belvedere Inferiore. Il sentiero n.1 è uno dei percorsi storici della cascata. Sino ad alcuni anni fa veniva utilizzato dai residenti per raggiungere il paese di Marmore, poiché consente il collegamento tra Belvedere Inferiore e Superiore. La sua realizzazione, effettuata utilizzando lo scavo del canale Paolino, risale alla seconda metà del '700. Molto interessante soprattutto per gli aspetti naturalistici (rigogliosa vegetazione e grotte nascoste), mentre scarsa è la visuale della cascata in quanto rimane abbastanza lontano dal getto, tranne un punto davvero spettacolare: il Balcone degli Innamorati, un terrazzino nel cuore della cascata posto a metà del tragitto e raggiungibile dopo aver attraversato il tunnel omonimo lungo circa 50 metri. Ci siamo poi avviati lungo la Valnerina per raggiungere il Ristorante Monterivoso sito nell'omonima località del Comune di Ferentillo in un vecchio mulino ad acqua completamente ristrutturato, immerso nella natura incontaminata nel parco fluviale del Nera.

Com'è nostra tradizione una ricca lotteria con prodotti alimentari locali ha fatto da cornice al pranzo che ha chiuso la giornata.



È stata una giornata indimenticabile a Fano (PU) per i 15 fortunati soci che hanno avuto l'onore di ospitare nelle proprie auto le ragazze finaliste al concorso di bellezza Miss Fano 2011, organizzato da Montanari Comunicazione rappresentata dal Alex Montanari. Presso l'area Anfiteatro Rastatt le ragazze sono state invitate a salire sulle auto che le hanno portate sul Lungomare e per tutta la città, in piedi sui sedili per sbucare dal tettuccio e permettere di essere ammirate dai passanti assieme alle curiose 500. Dopo la "pizzata cinquecentesca" organizzata dal sottoscritto, abbiamo fatto ritorno al concorso ed assistito allo spettacolo dai posti riservati e acclamato le vincitrici. Con orgoglio abbiamo ricevuto i ringraziamenti delle ragazze che si sono molto divertite sui nostri mitici cinquini. Da parte nostra non possiamo fare altro che ringraziare Alex Montanari che ha reso possibile questo evento indimenticabile. E crediamo che anche le ragazze non potranno dimenticare facilmente le nostre cinquine!

Claudio Isabettni

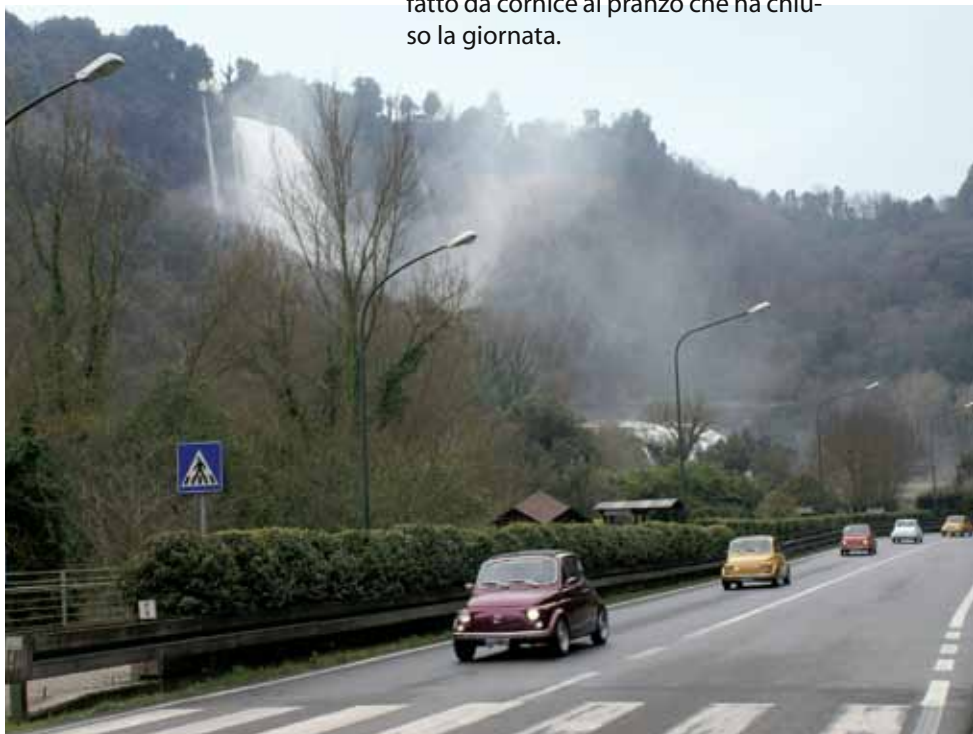



Rendez Vous Storico: i Padri della Patria



>Piero e Pierluigi Rubeo

L'11 giugno un gruppo di oltre 50 cinquecentisti si è spostato per le vie di Roma, per rendere omaggio ai padri della nostra bella Italia: Giuseppe Mazzini, Camillo Benso Conte di Cavour, Giuseppe Garibaldi e Vittorio Emanuele II. La carovana di Cinquini ha sostato sotto il monumento di Mazzini (vedi foto) con posa del cuscino floreale, per poi procedere in Piazza Cavour, per rendere omaggio al primo Presidente del Consiglio e continuare poi per Mentana, sito a 25 km da Roma. Questo piccolo Comune laziale nel 1868 ha visto un'importante battaglia tra truppe papali e garibaldine. Queste ultime subirono sconfitta, ma il loro esempio e valore sono tutt'oggi ricordati come passo importante verso l'unione del Paese, tanto che proprio a Mentana esiste il Museo Garibaldino, visitato dai partecipanti. Davanti al mausoleo



che conserva i resti dei combattenti è avvenuto lo scambio di riconoscimenti: Piero Rubeo ha consegnato una targa in vetro del Fiat 500 Club Italia al sindaco Altiero Lodi, il quale ha ricambiato con una medaglia in ricordo di Garibaldi.

Da sinistra:
Francesco Guidotti,
 direttore del Museo
 di Garibaldi,
Maurizio Miccolini,
 vicesindaco di Mentana,
Altiero Lodi
 e **Piero Rubeo.**

27 novembre 2011

Buon Compleanno Italia!

Eccezionale raduno a Roma delle nostre piccole Fiat 500 storiche con il tema "Buon Compleanno Italia" con la finalità di una visita al Quirinale per omaggiare il Presidente della Repubblica. Tale evento ha visto coinvolte oltre 400 persone con 226 auto, 6 pattuglie motociclistiche del Corpo Polizia Municipale di Roma Capitale, Agenti di Sicurezza e di P.S. oltre al Presidente del XII Municipio ed altre autorità che vogliamo ringraziare pubblicamente per la loro professionalità e sostegno.

Desideriamo ringraziare inoltre per la partecipazione gli innumerevoli ed entusiasti cinquecentisti provenienti da ogni parte d'Italia e dall'estero. Molti anche i giornalisti presenti per riprese televisive e diffusione in diretta sul circuito internet! Per la manifestazione è stata addirittura chiusa la grande arteria di viale Cristoforo Colombo, dall'Eur alle Terme di Caracalla, fatto che avviene esclusivamente ogni 2 giugno, festa della Repubblica, per la sfilata delle forze armate.

Piero e Pierluigi Rubeo



Raduno di Colfelice

>Patrizia Colangelo

Con l'avvento dell'autunno, che conserva tracce dell'estate appena trascorsa, ci troviamo ad omaggiare le bellezze di Colfelice, ridente paesino che, pur di aspetto moderno, custodisce ancora ricordi del passato, testimoniati dalle chiese e da alcuni palazzetti. In questa giornata, **2 ottobre 2011**, si è svolto con meritato successo il 6° incontro di Fiat 500 e il 7° memorial dedicato a Giovanni Iannarilli. Naturalmente stiamo lodando l'impegno e la passione del fiduciario di Frosinone Gaetano Attilio Serrecchia che, sostenuto attivamente dai suoi famigliari e con il supporto logistico del consigliere comunale Gaetano Capuano e quello del sindaco Bernardo Donfrancesco, è riuscito a lasciare un'impronta con il suo raduno. Già dal primo mattino si avvicendavano e si posizionavano dinnanzi al Municipio, in viale della Repubblica, auto storiche che con i loro armoniosi colori rallegravano l'atmosfera; nel mentre lo speaker Patrizio Esposito dava loro il benvenuto, soffermandosi con cura ad intervistare i proprietari per evidenziare gli aspetti peculiari di ciascun mezzo, in modo da fornire elementi utili per la votazione delle due vetture da premiare, una 500 ed un'altra auto d'epoca. Lasciato Colfelice ci siamo diretti ad Arce dove abbiamo incontrato la simpatia e l'ospitalità degli abitanti e dell'assessore Brigida Fraioli. Ripreso il percorso ci siamo diretti a Ceprano per poi entrare



nel Circuito Valle del Liri di Arce dove è stato possibile effettuare ordinatamente alcuni giri nella pista del kartodromo, per gentile concessione del direttore sportivo Mario Fini. Il pranzo si è svolto nel ristorante interno al kartodromo dove è seguita la premiazione delle vetture scelte dai partecipanti. Nel contempo si è ricordata con commozione la recente scomparsa del caro amico arcese Antonio

Tersigni. La manifestazione si è conclusa felicemente con un brindisi e l'invito alla prossima edizione, in programma il 7 ottobre 2012.



In occasione del raduno "I Padri della Patria", abbiamo incontrato anche il sindaco Gianni Alemanno (sopra). Ecco il momento della consegna della targa da parte di Piero Rubeo. A seguito del successo degli eventi romani, al termine della manifestazione "Buon Compleanno Italia" sono giunti numerosi ringraziamenti per l'impegno e gli omaggi fatti al presidente e ai consiglieri della Corte Costituzionale prof. Troccoli e dott. Diaco; tra tutti segnaliamo quello del Presidente della Repubblica Giorgio Napolitano e dalla sua gentile consorte (omaggiata di una composizione di bellissimi fiori).





>Mario Cobellini

Il rapporto con la montagna ci viene riproposto dai Lannutti questa volta a Casoli (CH), ai piedi della Majella. È incredibile: anche qui oltre un centinaio



di 500 si presenta all'appuntamento. Una gran parte degli appassionati viene dal nord e si sono fatti questo lungo percorso dal Ferrarese, dalla Romagna, con il loro "macinino" instancabile. Casoli, per chi viene dalla pianura, dal mare di Pescara, si presenta come un piccolo panettone con le case arrampicate fino al castello. Dietro, oltre una vallata, c'è un fondale mozzafiato: la Majella, con le sue rocce che custodiscono le stelle alpine e i suoi ghiaioni, con l'acqua purissima che pare essere il vero segreto dei celebri pastifici abruzzesi e molisani. Ed il Castello è il luogo dove convenivano importanti nomi del panorama letterario ed artistico italiano, primo fra tutti Gabriele D'Annunzio.

In questa occasione il luogo di partenza del raduno è ai piedi di Casoli, dove opera una industria leader nella produzione di pannelli fotovoltaici (la Solis), quasi a proseguire una antica filosofia che consiste nel produrre energia con fonti pulite. Prima (ma ancora adesso) si produceva energia elettrica sfruttando le acque del Velino e del Sangro, raccolte nei bacini dei laghi di Bomba e di Casoli, appunto.

QUATTROPICCOLERUOTE

Raduno a Casoli



Ora è il sole a offrire il suo calore e la sua luce che l'uomo riesce a convertire in energia! Gli specchi d'acqua sono divenuti anche luoghi di vacanza estiva, arricchita dalle escursioni nei borghi storici medievali. Luoghi benedetti dalla natura ma spesso tormentati dagli eventi, vallate di passaggio fra il nord e il sud della penisola, fra l'Adriatico ed il Tirreno. Comunque terra di gente tena-

ce che tenne testa alle invasioni romane, che si oppose alla violenza tedesca con gli uomini della Brigata Majella, che è andata a costruirsi la vita in ogni parte del mondo. Anche a Castel San Pietro, dove una piccola ma coriacea comunità si è affermata e comunica l'amore per la sua terra di origine: non cercateli nel mese di novembre! Sono tutti su campi e pendii abruzzesi a raccogliere olive da spremere per un olio che spesso è alla base della loro economia, o comunque ne è un elemento integratore. Come nei tempi antichi.

28 agosto 2011

10° Meeting a San Valentino Torio



Anche stavolta abbiamo fatto centro! Non vi dico le difficoltà incontrate per fare un bel raduno: in primis, trovare delle sponsorizzazioni; poi la burocra-

zia, che fa perdere tanto tempo per chiedere tutte le autorizzazioni ai vari Comuni, alla Provincia, al servizio competente delle strade provinciali, alle

A Perano in 500



Il **21 agosto 2011** a Perano (CH) si è svolto il terzo raduno di Fiat 500 d'epoca organizzato dalle Associazioni cittadine con il patrocinio del Comune di Perano e la preziosa collaborazione del Fiat 500 Club Italia - Coordinamento di Vasto guidato dal fiduciario Alfredo Sorge e dell'Associazione 500 a Castello di Castel San Pietro Terme (BO), coordinata dai fratelli Andrea e Leonardo Lannutti. Dopo la partenza dalla piazza del Municipio nel centro storico di questo meraviglioso Borgo Autentico d'Italia il corteo lunghissimo (con veicoli provenienti anche dall'Emilia Romagna, dalla Toscana e dalla Puglia)

ha percorso circa 100 km facendo tappa all'Abbazia di San Giovanni in Venere ed all'intera Costa dei Trabocchi per far ritorno a Perano e terminare in un memorabile conviviale conclusosi nel tardo pomeriggio. Perano fu fondata nel IX secolo, quando era possesso dell'Abbazia di San Clemente a Casauria, nel XII secolo passò all'Abbazia di San Giovanni in Venere e nel XVI secolo alla Congregazione di San Filippo Neri che probabilmente costruì lo splendido Palazzo Comunale. Di particolare pregio è anche la Chiesa Parrocchiale di San Tommaso Apostolo, edificata nel 1704, abbellita da un alta-

re preconciliare in marmo scolpito e da diverse importanti statue lignee tutte di un artista locale. Di rilievo sono anche la Chiesa di San Giuseppe Artigiano di Impicciaturo e la Chiesa di Sant'Antonio da Padova un tempo cappella del vecchio cimitero costruito dopo l'Editto di Saint Cloud di Napoleone Bonaparte. Significative sono l'infiolata del Corpus Domini, la Festa Patronale di San Filippo Neri e di San Nicola di Bari (26 e 27 maggio), la Festa di San Giuseppe Artigiano (1° maggio), di Sant'Antonio da Padova (13 giugno), della Madonna Addolorata e di San Rocco (ultimo fine settimana di settembre); la festa del Ringraziamento (13 agosto) ed il Raduno di Fiat 500 d'epoca (terza domenica di agosto). La vicinanza all'Oasi WWF "Lago di Serranella", la presenza in contrada San Tommaso di una grande e bellissima quercia plurisecolare (circonferenza del tronco 4,50 metri e diametro della chioma 30 metri) la rendono interessante anche sotto il profilo ambientale, insieme ad una vista unica della vallata del Sangro, dell'Aventino e della Maiella. Arrivederci al 4° Raduno in programma domenica **19 agosto 2012!**



forze dell'ordine, la Questura... ma alla fine tutto si è svolto nel migliore dei modi. Sono contentissimo della presenza di circa 170 equipaggi (150 iscritti più altri "aggregati"). Il ricavato delle iscrizioni è andato ai ragazzi dell'Oratorio di San Valentino Torio (SA), che hanno potuto acquistare due supporti mobili con annessi canestri per il basket, le divise per la squadra e i palloni per le diverse discipline sportive. Il presidente dell'Oratorio Dino Mancuso mi ha invitato alla festa per l'inizio dell'anno oratoriale 2011/2012 che si è tenuta al Centro di Quartiere il **12 novembre 2011**, alla presenza delle autorità ed in questa occasione Mancuso, il Sindaco ed il Parroco mi hanno ringraziato per il mio gesto. Che dire, sono contento



e spero che anche altre associazioni prendano iniziative di questo tipo, anche perché di fondi non è che ne arrivino tanti e con le nostre piccole offerte cerchiamo di togliere i ragazzi dalla strada per evitare che finiscano nei guai. Ringrazio la mia famiglia che mi supporta e mi sopporta sempre in questa mia passione, gli amici che mi hanno

aiutato il giorno del meeting, gli sponsor (senza di loro non si possono fare i raduni), l'Amministrazione Comunale, la Polizia Urbana e i Carabinieri di San Valentino Torio, la Polizia Urbana di San Marzano Sul Sarno, Pagani e Nocera Inferiore per l'assistenza che ci hanno dato.

Ringrazio soprattutto i partecipanti al meeting, il ristorante Foris di San Valentino. Spero che nel 2012 riesca a realizzare un mio sogno, portare una marea di 500 nella città di Salerno, proprio in piazza della Concordia dove i miei concittadini con la loro Scuderia Olimpia partecipavano e vincevano la gimcana che si svolgeva lì negli anni '60.

Francesco Leonardo D'Albero



Cenerentola tra i Faraglioni di Capri



>Mara Depini

17 settembre 2011. Solitamente, a conclusione di un raduno, chi lo ha organizzato provvede a stenderne il resoconto. Questa volta invece vorrei parlarvi io di un raduno al quale ho preso parte come "spettatrice", visto dall'altra parte della barricata.

Perché lo faccio? Per rendervi partecipi di un sogno fatto ad occhi aperti, che rimarrà sempre nel mio cuore. Perché mi ha dato le stesse sensazioni che probabilmente Cenerentola ha vissuto al suo ballo di mezzanotte. Vi ricordate che vi avevo raccontato della nostra vacanza di giugno in quel di Sorrento (*4PR n°6/2011 pag. 36*). Sì, sto parlando del raduno di Capri "In 500 tra Faraglioni e Grotta Azzurra". Erano stati i carissimi Raffaele Staiano e Giuseppe Pellegrino ad invitarci. Sia Lorenzo che io avevamo detto che ci sarebbe piaciuto ma che probabilmente non avremmo potuto partecipare. Durante l'estate, ripresi i contatti e dopo qualche perplessi-

tà, finalmente decidemmo di andare. Definiti alcuni dettagli logistici, primo tra tutti che mai e poi mai avrei fatto 770 km (tanti separano Castel San Giovanni da Sorrento) rinchiusa nel retro di una 500 (la Lillo, per intenderci), siamo partiti qualche giorno prima per godere di una breve vacanza e per essere al porto di Sorrento la mattina di sabato 17 settembre. Giuseppe ci ha prestato una 500 Moretti gialla appena restaurata che era la fine del mondo. La prima cabrio sulla quale sia mai salita. Non vi dico che emozione sfrecciare per le strade di Capri con i capelli al vento (i miei, ovviamente). Di Capri abbiamo visto le cose più belle, ma senza affanno, corse stressanti e neppure tempi morti. E sempre con tante attenzioni e gentilezze da parte degli organizzatori. Peppe e Raffaele hanno veramente lavorato tanto, prodigandosi per ognuno di noi. Tanti, tantissimi i regali ricevuti. Bellissimo il ristorante "Al Faro" a picco sul mare, e poi il monte Solaro, Villa Axel Munthe, il giro dell'isola in barca, l'albergo affacciato sul mare con i faraglioni lì a disposizione per farsi fotografare. E mischiati tra la gente Marta Marzotto, Giorgio Armani. Ed ospite gentile e disponibile Peppino di Capri che si è concesso a foto ed autografi, senza mai lamentarsi per aver dovuto subire una vera e propria carica da parte dei fans. Come fai a non sentirti Cenerentola al ballo? Alla fine del raduno non avrei più voluto andarmene. Però come ogni favola che si rispetti, alla



19 luglio 2011

500 Sotto le Stelle a Cisternino



Amanti e proprietari di autovetture sono stati attirati al 2° Raduno "500 Sotto le Stelle", tenutosi il 19 luglio 2011 nella caratteristica città di Cisternino (BR). Manifestazione svoltasi in una suggestiva serata estiva al chiarore di luna a cui hanno partecipato circa 90 vetture, organizzata dal Coordinamento di Brindisi e Lecce.

Un ringraziamento particolare al sig. Bartolo e al suo staff per aver dato vita ad una manifestazione che è ormai at-

fine la Moretti è ritornata ad essere una zucca, io la Mara stressata di tutti i giorni, i miei due cavalli bianchi (Luca e Lorenzo) i due toponini laboriosi e abbiamo fatto ritorno a Castel San Giovanni, paese della pianura padana, con tanta nebbia, umidità e neanche una goccia di acqua salata, solo quella dolce e lenta del Po.

Pazienza. Resta il fatto che ciò che ho vissuto in questi due giorni rimarrà per sempre nel mio cuore.

Carissima Giovanna, non mi sono dimenticata di te, ma volevo dire due parole proprio alla fine. A parte la bellezza, la magrezza e l'altezza che ti invidio profondamente, sei talmente bella dentro che risplendi di luce propria. Grazie di tutto.

P.S. Ma lo sapete che questi due fantastici ragazzi hanno premiato Luca quale più giovane possessore di 500 con una splendida coppa da cui non si stacca mai? E sì, perché in famiglia è arrivata un'altra 500, rossa, battezzata Fiammetta, che Luca ha continuato a propinare in foto a Raffaele e Peppe, tanto che anche loro ormai la conoscono molto bene!

tesa ed è ritrovo di tanti appassionati di auto d'epoca. A fine serata oltre ai giochi, si è svolto, come di consueto, il giro turistico tra le vie del centro storico con lo stupore e la gioia degli abitanti. I partecipanti hanno salutato così la città, in attesa di un nuovo appuntamento per il prossimo anno, nella speranza di essere sempre più numerosi...magari 500 e più!

Oronzo Calasso



Scende la pioggia, ma è un successo

che non fa prevedere nulla di buono; il grande bandierone tricolore posto all'ingresso della piazza sventola vigorosamente a causa della forte corrente gelata, ma noi non demordiamo, continuando imperterriti in quei compiti che ci siamo presi, dopo sere e sere di incontri e scontri. La nostra costanza viene ricompensata: in breve circa 300 auto hanno invaso via Palermo! Dopo la consegna delle borsine colme di gadget, i nostri ospiti hanno potuto deliziarsi con un buon caffè e cornetto gentilmente offerti dal "Bar Movie" di Angelo Carone. Ad attenderli poi le deliziose mozzarelle del caseificio "La Villa" di Nicola Greco. Ci indirizziamo in seguito all'Agricola Guida di Giovanni Guida dove ci aspetta un ricco aperitivo a base di fave e cicorie, piatto tipico della nostra terra, accompagnato da un bel bicchiere di vino ed abilmente allestito dalle donne della pro-loco di Montemesola, coordinate dal loro presidente Renato Bruno. A loro va tutto il nostro affetto per l'aiuto che ci offrono costantemente. Il ristorante Villa Maria, infine, accoglie tutte le circa 390 persone per il pranzo e l'estrazione di ricchi premi, foto ricordo e taglio della torta. Perla della celebrazione l'omaggio

finale: un quadretto in pelle raffigurante il cinquino, il logo del Fiat 500 Club Italia e del Rè 500 Crispiano. Le avverse condizioni meteorologiche non hanno tenuto lontani gli equipaggi tra i quali ringraziamo particolarmente i simpaticissimi ragazzi di Jelsi, San Bartolomeo in Galdo, Serra Capriola, Manfredonia, Baselice, Potenza, Brindisi, Lecce...e tutti i cinquecentisti che con la loro presenza e allegria hanno reso possibile la buona riuscita dell'incontro, ma anche a chi non ha potuto prendervi parte, con la speranza di ritrovarci alla prossima edizione. Ancora un grazie alle attività commerciali che ci hanno sostenuto. Un grazie particolare va a Mapei, Datacol, Eurocar, Robustellini, Alpha Tire che hanno messo a disposizione i loro gadget destinati ai nostri ospiti; all'amministrazione comunale, provinciale, alla regione Puglia, al presidente della pro-loco di Crispiano Egidio Ippolito. Un grazie al Fiat 500 Club Italia per il patrocinio ed infine un grazie a tutti noi dello staff, cinquecentisti e non, che anche quest'anno siamo riusciti a realizzare una grande festa in onore di queste piccole auto (e scusate se è poco)!

>Lo staff organizzativo

Né la pioggia né tanto meno l'inaspettato e improvviso vento gelido hanno fermato l'inarrestabile successo del Raduno "Rè Fiat 500", svoltosi il **9 ottobre 2011** a Crispiano (TA)!

Alle 8,30 apriamo timorosamente la manifestazione dedicata ai 150 anni dell'Unità d'Italia, che sembra partire un po' in sordina. A farci compagnia una bella pioggerella insistente e un cielo grigio





elvezioesposito

Tappezzeria auto d'epoca

- Interni auto d'epoca
- Capote
- Tappeti
- Guarnizioni e gommini
- Ricostruzione guarnizioni anche su campione

Per la tua Fiat 500:

- Tappezzerie in Kit pronte da montare
- Capote, tappeti, guarnizioni, gommini e copri auto
- Ordini online 24 ore su 24
- Spedizioni in contrassegno
- Qualità, velocità, novità ed offerte

OFFERTA ESCLUSIVA
SCONTO DEL 10% su tutti gli
ARTICOLI FIAT 500
 presenti in catalogo

DIVENTA FAN SU FACEBOOK

LEGGI IL NOSTRO BLOG



Tel. e Fax 0984 36074 • Call. 340 5274950 www.elvezio.com • info@elvezio.com

Marzo 2012

- 10 - 11**
Trapani
- 17 - 18**
Vallo della Lucania (SA)
- 24 - 25**
Millenium a Tor di Valle (RM)
- 24 - 25**
Agira (EN)
- 31 - 01 Aprile**
Reggio Emilia pad. C 545-566

Aprile 2012

- 21-22**
Fuoriserie Roma



Marsala: 500 e le cugine Vespe!

Gemellaggio del Coordinamento di Marsala con il Vespa Club Merkaba di Marsala presieduto da Giuseppe La Grutta. Il gemellaggio si è svolto il **17 ottobre 2011** seguendo il percorso garibaldino dopo lo sbarco dei Mille a Marsala dell'11 Maggio 1860, che ha toccato Marsala, Salemi, Calatafimi e Segesta. Il tutto si è concluso con un pranzo luculliano presso il Ristorante della Stazione di Segesta. Erano presenti i fiduciari Salvatore Grignano del Coordinamento di Trapani e Vincenzo Parrino del Coordinamento di Castelvetrano.



2° Meeting regionale a Pergusa

>Vittorio Folisi

È stato il fiduciario di Enna e provincia, Pietro Folisi (ormai noto come Zio Piè) ad organizzare il 2° Meeting Regione Sicilia in un luogo ricco di storia mitologica e motoristica: il lago di Pergusa. Il ratto di Proserpina è un mito tra i più celebri della tradizione pagana siciliana: esso avvenne proprio qui, sul lago. Dal racconto del celebre poeta Claudiano, Plutone, re degli inferi, deciso a visitare la terra, emerse nei pressi di Enna, sui Monti Erei e scorse Proserpina, figlia della dea Cerere, intenta a cogliere fiori sulle rive del lago. Cerere, disperata alla notizia della scomparsa della figlia, invocò l'aiuto di Giove per ritrovarla. Alla scomparsa di Proserpina ed all'ira di Cerere si fa risalire l'alternanza delle stagioni. Quel lago è colmo di leggende... E lì c'era una volta anche una pista sterrata molto particolare. Attorno al lago già nell'immediato dopoguerra i giovani del luogo, più con la fantasia che a bordo di potenti mezzi che allora erano roba rara, si sfidavano in gare di destrezza e velocità. La Sicilia di quell'epoca era una terra di passioni e motori (per chi aveva i soldi), dove imperavano la Targa Florio e il Giro di Sicilia; ma fu solo l'inizio. Seguirono Formula 1, campionati regionali, nazionali, Formula 3000. Ed in occasione del 50° anniversario della Ferrari e la conquista del Campionato Mondiale Costruttori, la Casa di Maranello mandò in riva al lago le sue due vetture e i suoi alferi Michael Schumacher ed Eddie Irvine. Scese a Pergusa tutto lo squadrone Ferrari, con Todt, Montezemolo, l'Ing. Martignelli e i vecchi meccanici. La Ferrari portò sul circuito ennese migliaia di spettatori! Schumacher diede letteralmente spettacolo simulando un mini grand-prix con il compagno e un paio di cambi gomme. Fu un avvenimento indimenticabile. Ed indimenticabile è stata domenica **30 ottobre 2011**, in questi luoghi dove il mito vive in simbiosi con un altro: le no-

stre 500! Raccontare del programma è cosa breve ma "sostanziosa". Arrivo delle prime vetture alle ore 9. Sistemazione sul rettilineo dell'autodromo, in prossimità della pit lane, con ingresso direttamente dai paddock; composizione del numero 150 (in omaggio al 150° dell'Unità d'Italia) con i cinquini dei colori rappresentativi della nostra bandiera; esposizione e votazione della vettura più bella; tre giri in pista, con tanto di apripista (la nuova 500 con il numero 00); ore 13,30 pranzo, alle 16 premiazioni.

I numeri. 150 gli anni passati dall'Unità d'Italia, a cui il meeting è stato dedicato. 200 vetture iscritte. 230 le borse ricche di prodotti tipici e gadget vari (fra tutti, un piatto di ceramica di Caltagirone decorato a mano). Oltre 400 i pasti predisposti nei vari locali della zona con 240 cinquecentisti nel rinomato Hotel Garden). Oltre 60 fra premi, coppe, gagliardetti, gadget...; oltre 400 biglietti venduti per il sorteggio del tv a led e del cronografo da polso. 3 i giri nella stessa pista dove hanno corso centinaia di stelle dei motori! E Zio Piè ci tiene a precisare (a proposito di numeri): 150 ore di sonno perdute; 200 ore per fare telefonate e spedire inviti; 180 ore impiegate per contattare tutti i locali della zona; 100 ore per far sì che l'organizzazione funzionasse alla perfezione (o quasi!)... ma alla fine... milioni di complimenti, decine di migliaia di strette di mano ed infinita soddisfazione!

Ringraziare tutte le persone che hanno aiutato significherebbe dimenticare qualcuno. Ecco perché mi limito a ringraziare l'Ente Autodromo di Pergusa, Renzo Ingrassia, tutti i fiduciari intervenuti, gli sponsor, l'equipe di zio Piè al completo e tutti coloro che hanno contribuito alla riuscita dell'indimenticabile giornata. Ma soprattutto tutti i partecipanti arrivati dalle varie parti della regione, anche le più lontane. Presto un nuovo appuntamento... (per la serie "zio Piè... continua così!!!).



2° Meeting Castellese in 500 Storica

>Davide Carmelo Cappadonna

Domenica 13 novembre 2011 in occasione della sagra di San Martino si è svolto il 2° Meeting Castellese in 500 storica; purtroppo stavolta il meteo non ha giocato dalla parte dei cinquecentisti e di noi organizzatori, limitando il numero dei presenti.

Insieme all'Associazione Volontari della Riviera Jonica Etnea, alle 8,30 siamo in piazzale del Palacannizzaro. Alle 9, malgrado la pioggia, iniziano ad arrivare alcuni cinquini con i loro proprietari (che andrebbero premiati per il loro attaccamento alla causa); alle 10 gli equipaggi presenti sono 32 compresi 3 soci

del Coordinamento di Ragusa: a questo punto la manifestazione deve svolgersi e diamo la possibilità a tutti i presenti di iscriversi garantendo un bonus di partecipazione per la 3ª edizione del Meeting. Alle 10,30, come da programma, si inizia con il giro che purtroppo di turistico ha ben poco, diventando invece una gara a chi evita più pozzanghere, percorrendo le 4 frazioni di Aci Castello, Cannizzaro, Acitrezza e Ficarazzi. Poiché la sagra non può organizzarsi per offrire ai partecipanti le previste prelibatezze (grigliata mista e castagne con vino), ci rechiamo per un ottimo pranzo in Loc. Capomulini di Acireale presso l'azienda agrituristica "Il Sole & Il

Sale". Una giornata che in ogni caso finisce in compagnia degli amici e sempre all'insegna della Fiat 500 dandoci appuntamento al prossimo San Martino, augurandoci che in quell'occasione il meteo sia più clemente con noi cinquecentisti!



Ricambi e accessori
vasto assortimento
per fiat 500

*con passione...
da sempre...*

Corso Resina, 73 - Ercolano (NA)
Tel./Fax 081 7393270

info@autoricambiugon.it - www.autoricambiugon.it



6° Meeting di Belpasso

>Davide Carmelo
Cappadonna

**Sabato 10 e
domenica 11
settembre** si è

svolto il 6° Meeting di Belpasso. Come ogni edizione il meeting per il sottoscritto inizia almeno 3 mesi prima, una vera faticaccia organizzare un evento di questa portata! Alle 8 di saba-

zione col Centro Giovani "Rinascita Camporotondese", associazione culturale del posto che ringraziamo per l'aiuto logistico. Segue lo scambio targhe con l'assessore agli eventi Claudio Cali che ringrazio per l'impegno profuso e per il progetto ancora più ambizioso che promette per la prossima edizione del Meeting. Siamo arrivati già alle 22.30, ma la serata non finisce qui; chi ha ancora energie da spendere può fare ritorno in Piazza Duomo di



del Club T-Max Friends capitanati da Franco La Torre, che durante tutto il tragitto fanno un lavoro eccezionale, assistendo anche una cinquecentista colta da malore (fortunatamente ripresasi in pochi minuti). Finito il giro, il coloratissimo serpentine si dirige verso il Centro Commerciale Etnapolis. Il tempo di sistemare le vetture lungo il bellissimo lago artificiale e siamo tutti liberi per la pausa pranzo presso le strutture gastronomiche del centro. Alle 15 iniziano le elezioni per "500 Miss Etnapolis 2011", che per il secondo anno consecutivo viene vinto dalla Fiat 500 Vignale Gamine di Rosario Strano di Giarre. La vera novità di questa edizione è stata la gara del "rombo 500", curata dalla Rama Hi-Fi e dalla TEC, azienda che produce impianti e accessori hi-fi; la gara consiste nella rilevazione, tramite strumenti sofisticati, del rombo più "sinfonico"; i due vincitori sono Antonio Bertone di Taormina con la sua Abarth 500 nella categoria "originali" ed il catanese Carmelo Militi con la sua 500 L rossa per la categoria "elaborate".

Alle 17 iniziamo con i riconoscimenti per tutti i club presenti e con la premiazione della 500 venuta da più lontano (assegnata a due giovani soci di Palermo), e per il Club 500 Mania di Carlentini il più numeroso con 18 vetture presenti.

I ringraziamenti vanno a tutti i partecipati e club presenti, compresi i fiduciari Giacomo Marcinnò (Caltagirone), Pietro Folisi (Enna), Antonio Briganti (Siracusa Nord), Giuseppe Spadaro (Reggio Calabria) e Giuseppe Barresi in rappresentanza del Coordinamento di Ragusa. Per la buona riuscita della manifestazione ringrazio tutti gli sponsor, il sindaco di Belpasso Alfio Papale e l'assessore agli eventi Carlo Caputo, il consigliere provinciale Giuseppe Zitelli e i già menzionati rappresentanti dei vari paesi toccati durante questa due-giorni etnea. Non resta che invitarvi tutti al 7° Meeting di Belpasso programmato per sabato 8 e domenica 9 settembre 2012... prendete nota!

to il nostro staff trova già ad attenderli 2 smaniosi cinquecentisti statunitensi, Troy e Christopher. Alle 10 erano già 70 le vetture iscritte. Un'ora dopo lasciamo Piazza Municipio di Belpasso per raggiungere Paternò, dove i "gioiellini" del Vespa Club ci fanno da staffetta nel giro turistico del centro storico fino a raggiungere il Castello Normanno. Qui i partecipanti possono effettuare la visita gratuita offerta dal Comune. Dopo un'ora di relax-cultura si riparte per raggiungere località Tre Fontane, dove in compagnia dell'assessore allo Sport Gianfranco Romano (al quale poi consegniamo una targa in segno di riconoscimento) i radunisti possono consumare un graditissimo aperitivo. Alle 15,30 le piccole vetturine si mettono in strada per raggiungere il secondo punto di iscrizione: Piazza Sandro Pertini a Piano Tavola di Belpasso. Siamo a quota 105 ed è solo sabato! Alle 18,30 si rimette in moto per raggiungere Camporotondo Etneo che come ogni anno ci riserva massima disponibilità chiudendo addirittura il traffico urbano. Giro turistico del paese e poi sosta in Piazza Sant'Antonio gustando gli ottimi arancini e le altre specialità offerte dal nostro Coordinamento in collabora-

Belpasso per assistere allo spettacolo di Giuseppe Castiglia (comico catanese molto apprezzato): alcuni cinquecentisti si fermano, ma con la mente sono già all'indomani per il momento clou del meeting. Dal mattino presto è un susseguirsi inesauroibile di bicilindriche che arrivavano da tutte le città della Sicilia e da Reggio Calabria. In poche ore la Villa Comunale Nino Martoglio e Piazza Municipio di Belpasso vengono tappezzate da un'infinità di colori, originali e non, ma tutti in stile 500. Uno spazio della piazza viene riservato agli ospiti: il Club Nazionale Fiat X1/9, rappresentato dal presidente Ottavio Privitera con la sua notevole X1/9 Dallara e da altri nove soci con le loro bellissime spider-coupè ed il Club Abarth e Giannini Catania, già presente lo scorso anno con le nuove 500 Abarth: in questa edizione abbiamo chiesto al presidente Vito Tempesta e al vicepresidente Pino Maugeri di avere tra gli ospiti altre due icone degli anni '60 e '70, cioè 112 e 600 Abarth. Sono 310 le vetture iscritte! Siamo dunque pronti per effettuare il tanto aspettato gioco a sorteggio. Alle 11,45 si parte per il giro turistico di Belpasso e della vicina frazione Borrello, coordinati dai ragazzi

>Giuseppe Tripoli

Splendida riuscita del Trofeo Monreale-Cefalù-Monreale, manifestazione a carattere turistico organizzata dal Club Ruote Storiche Monreale in collaborazione con il nostro Coordinamento.

Sabato 22 ottobre alle ore 9,30 si sono riuniti a Monreale in Piazzale Ignazio Florio 58 vetture fra 500 ed altre storiche di tutti i tipi, provenienti da Palermo, Partinico, Alcamo, Trapa-

Trofeo Monreale-Cefalù-Monreale

Termini Imerese. Arrivo all'agriturismo La Targa Florio; dopo un'abbondante pranzo il nostro Elverio con il suo Karaoke ha fatto cantare tutti, dai più bravi ai più stonati. Verso le 17 il corteo riprende la marcia per Cefalù; arrivo all'Hotel Santa Lucia e Le Sabbie d'oro. Alle 19 partenza per il centro storico; lì ad aspettarci gli agenti di Polizia

rio e Francesco. Domenica 23, dopo la colazione, alle 10 partenza della prima vettura per Monreale. Alle 13, primo arrivo in Piazza Guglielmo II a Monreale. Le nostre 58 auto riempiono la piazza; le lasciamo lì per essere ammirate dai passanti e ci dirigiamo a piedi presso il ristorante "Il Giardino degli Aranci" ad un centinaio di me-



ni, Marsala, Gela e Cesena (FO). Dopo un'abbondante colazione di prodotti tipici, il corteo si muoveva alla volta di Cerda, passando da Palermo, Villabate, Ficarazzi, Bagheria, Casteldaccia, Altavilla Milicia, San Nicola l'Arena, Trabia,

Municipale comandati da Salvatore Fertitta per supervisionare la mostra statica: esponiamo infatti le nostre vetture lungo l'isola pedonale di Cefalù. Alle ore 20,30 rientro in albergo, cena ed animazione a cura di Elve-

tri. Dopo aver consumato il pranzo i partecipanti hanno ritirato un ricordo della manifestazione e, alle 18,30, dopo i saluti e i ringraziamenti di rito, hanno fatto ritorno ai propri luoghi di appartenenza.

17 ottobre 2011

Il Gruppo Ibleo Fiat 500 di Ragusa dà il benvenuto al 2012

A qualche settimana dalla prima edizione del "Raduno del Barocco Ibleo in 500" per tutti gli appassionati di questa particolare, per non dire speciale, quattroruote è ancora vivo il ricordo della pacifica invasione di Ragusa Ibla delle 150 Fiat 500. Per tutti i componenti del Gruppo Ibleo Fiat 500 di Ragusa è stata infatti un'esperienza sensazionale e vista l'ottima riuscita è stato ribadito che sarà ripetuta l'anno successivo. Il caratteristico rombo dei motori, i vivaci colori ed i particolari quanto singolari allestimenti delle carrozzerie hanno "colorato" e "vivacizzato" questa importante manifestazione il cui corteo ha sfilato da Piazza Duomo a Piazza Pola lungo le viuzze di Ibla, per continuare lungo i tornanti, arrivare nelle vie del centro storico di Ragusa superiore e per viale delle Americhe fino a Villa Di Pasquale per poi proseguire nel pomeriggio per il Castello di Donnafugata. Bellissima e apprezzata la gita fra il Barocco ibleo, nei luoghi del Commissario Montalbano. Un vero successo che dà ancora una volta lustro e merito agli organizzatori, capitanati da Giovanni Modica, per il loro impegno e la loro professionalità (da Ragusanews.com, 11 novembre 2011).

Giovanni Bucchieri



UN MITO CHE E'... L

2012, TRA MEMORIE E PAURE

Prima di parlare del 2012, vorrei soffermarmi su alcune profezie sentite nel corso del 2011, sul cui grado di attendibilità lascio a voi giudicare: erano previsti un grosso sisma marino, appuntamenti con i marziani e il ponte sullo stretto di Messina. Ora, a proposito dell'anno in corso, secondo il calendario maya il 21 dicembre dovremmo assistere nientemeno che alla fine del mondo o comunque ad una tragedia apocalittica. Secondo l'antico popolo precolombiano, quello che stiamo vivendo è il quarto ciclo della creazione (che si concluderà appunto il 21/12): i tre precedenti sono stati distrutti dagli dei, confidiamo che anche questa volta la storia si ripeta. Credo che sia l'ennesimo appuntamento a cui dobbiamo andare incontro con non troppo pessimismo... ve li ricordate i timori per l'anno 2000, per il terribile millenium bug, letteralmente il "baco del millennio", nome attribuito ad un potenziale difetto informatico che avrebbe dovuto manifestarsi al cambio di data tra il 31 dicembre 1999 e il 1° gennaio 2000? Chi vi scrive ha fatto l'informatico per una vita e vi posso garantire che il periodo che ha preceduto l'evento è stato veramente impegnativo, ma non c'era nulla di misterioso, solo tanto lavoro per adeguare il software ed i vari archivi elettronici sui quali, nel bene e nel male, ormai facciamo conto per ogni aspetto della nostra vita quotidiana (di lì le legittime preoccupazioni se qualcosa fosse andato storto). Gli anni che finiscono in 12 non

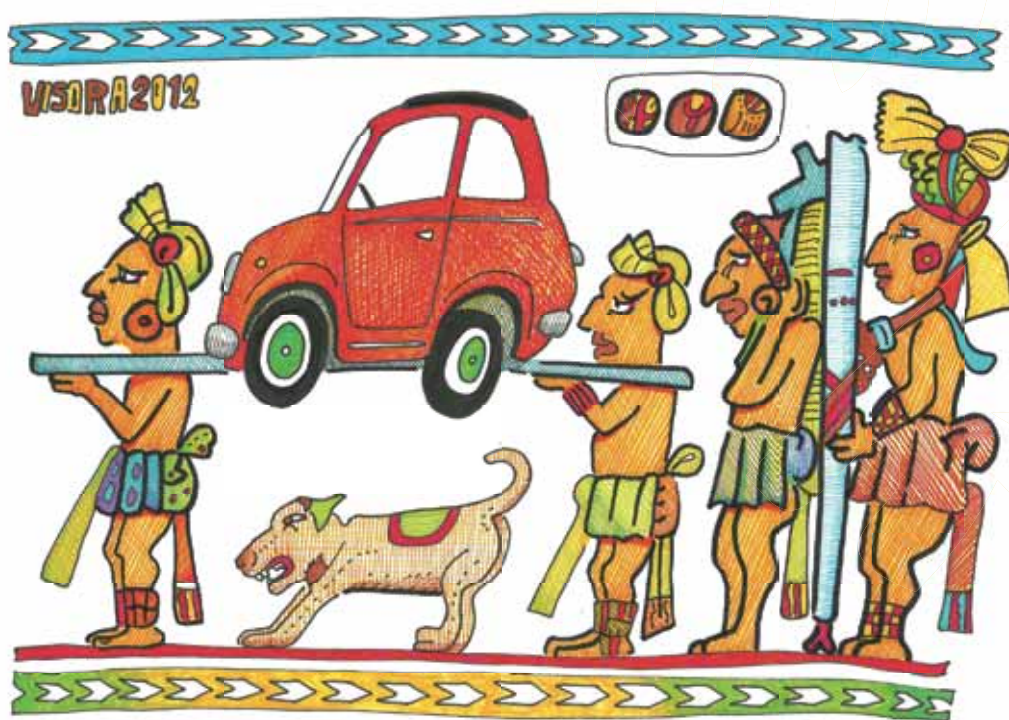

MAY-A PIEDI CON LA 500...

A FINE DEL MONDO!



LE PROFEZIE CHE CI PIACCONO...

sono di buon auspicio per la navigazione: la notte del 14 aprile 1912 abbiamo registrato l'affondamento del Titanic (soprannominato infelicemente "inaffondabile"). Partito da Southampton il giorno 10, la sua carriera operativa è stata veramente breve e conclusa con la morte di oltre 1.500 persone. Ciò che è accaduto il 14 gennaio 2012 all'Isola del Giglio è invece la dolorosa attualità. Cento anni fa il governo Giolitti introdusse il suffragio universale (il principio secondo il quale tutti i cittadini maggiorenni, anche se analfabeti, possono partecipare alle elezioni politiche ed amministrative ed alle altre consultazioni pubbliche) per gli uomini, mentre le donne dovranno attendere il 1946. Sempre in quell'anno Luigi Einaudi pubblica una nuova teoria fiscale, illustrando il concetto di reddito imponibile ed il sistema di imposte sul reddito consumato. Vede la luce il "Guerin Sportivo", probabilmente una delle riviste con più storia alle spalle arrivata fino ai giorni nostri; tra le sue grandi firme, citiamo Gianni Brera, Italo Cucci, Adalberto Bortolotti e Marino Bartoletti. Nascono grandi personaggi nel 1912: il regista Michelangelo Antonioni, la scrittrice Elsa Morante, l'editore Giulio Einaudi, il fondatore dell'Ansa Renato Mieli, l'inventore del totocalcio Massimo Della Pergola, mentre nello stesso anno ci lasciarono il poeta Giovanni Pascoli e l'editore musicale Giuliano Ricordi. Per noi cinquecentisti, nel 2012 ricorrono i 40 anni della 500 R, ultima berlina della serie; la Fiat la affiancò alla 126 all'inizio della produzione di questa nuova utilitaria.

Stelio Yannoulis



Matteo Cascella, il fiduciario di Firenze, e Luciano Spalletti nella foto pubblicitaria con la 500.

“Siamo al lavoro per un meeting internazionale a Firenze”

Diretto, schietto, operativo. Alle doti ammirevoli dei fiorentini, Matteo Cascella, fiduciario dal capoluogo della Toscana, aggiunge il piglio di chi si sente a proprio agio nelle operazioni promozionali, grazie ad una esperienza poliennale di grafico pubblicitario. Ed è capace di pensare tralasciando l'eco degli eventi, in modo da tradurre la presenza del Fiat 500 Club Italia nell'immagine positiva di un sodalizio sensibile alla solidarietà, soprattutto per quanto riguarda l'appoggio all'Unicef. Ma sentiamo, direttamente dalla voce di Matteo, notizie, considerazioni, proposte del fiduciario fiorentino. Vediamo subito come Cascella si sia avvicinato al Club.

«Sono proprietario, – dice il nostro dirigente, – di una cinquina bianca con interni rossi del 1974, esteticamente abarthizzata, che ha svolto, proprio in questi giorni, una funzione da “modella eccezionale” nella nuova campagna 2012 di Acquasparta di cui è stata protagonista insieme a Luciano Spalletti e Cristina De Pin».

Prosegue Cascella: «Insieme a un gruppo di amici abbiamo creato, a suo tempo, il gruppo “cinquino it” di cui esiste ancora l’“anima”. Poi, con gli anni, siamo entrati con grande entusiasmo a far parte del Club di cui noi tutti eravamo già soci e organizziamo i raduni per Firenze, Prato e Mugello, insieme a Danilo Danti, fiduciario appunto del Mugello». Per quanto riguarda il curriculum all'interno del Club...: «Sono diventato fiduciario dopo la precoce morte di Vincenzo Santanna che tutti ricordiamo con grande affetto. Ho realizzato le t-shirt del 25° del Club e l'adesivo e sono 4 anni che organizziamo un calendario di beneficenza; con varie iniziative abbiamo fatto raccolte fondi per la scuola “De Amicis” a seguito del terremoto in Abruzzo e per Caterina

MATTEO CASCELLA, FIDUCIARIO DI FIRENZE, HA LE CAPACITÀ E L'ESPERIENZA DI UN VERO PROMOTER, NEL NOME DELLA SOLIDARIETÀ.

TRASFORMARE IL SITO IN UN SOCIAL NETWORK.

Bellandi, la tassistina di Firenze che aiuta i bambini del Mayer e i ragazzi disabili dell'ODA di Firenze e, da due anni, il calendario il cui ricavato va all'Unicef».

Cosa apprezza del Club? «Nel Club apprezzo molto il clima che si respira, di fratellanza e di voglia di essere non solo dei “matti” che scorrazzano per le strade con dei piccoli bolidi, ma con la volontà di creare un evento che si ricordi, che ci riporti indietro negli anni, di essere orgogliosi del nostro passa-

to e riproporlo sempre di più nel nostro futuro».

Ha dei progetti per il futuro? «Sì, riuscire a creare un raduno internazionale a Firenze e ci sono molto vicino. Penso che se non questo il prossimo anno ci saremo e porteremo avanti il calendario che ogni anno ci dà grandi motivazioni e soddisfazioni».

Che pensa dei giovani e del Club? «Avrei tante idee e presidente e vicepresidente sanno con quale piglio le affronto. Spero che ci sia spazio soprattutto per gli eventi che devono, secondo il mio punto di vista, essere sempre più importanti e soprattutto portino più visibilità al Club a livello mediatico e istituzionale».

Quale uso in futuro del nostro sito? «Secondo me il sito internet deve sempre più essere aggiornato ed organizzato non come un forum, ma creando un social network vero e proprio dove ognuno di noi faccia conoscenza con altri appas-

sionati e condivida sempre più amicizie, una specie di Facebook del cinquecentista».

Cosa è più urgente fare oggi? «Cercare una convenzione reale con le assicurazioni e mandare avanti il progetto “Punto Amico”, dando la possibilità al fiduciario di essere più indipendente, con strumenti che lo aiutino ad essere incisivo».

Una sua opinione sul giornalino? «Occorrerebbe dare notizie ancora più “fresche” per quanto è possibile e dare almeno una pagina per regione».



Una passione quarantennale dalla Topolino alla 500

Dal tono pacato e cortese, l'eloquio di Alfredo Sorge, fiduciario di Vasto, dà sicurezza ed affidabilità. Partendo dalla sua cittadina in provincia di Chieti, Sorge sta risvegliando ed organizzando l'entusiasmo che anche in Abruzzo saluta l'intramontabile Cinquino. Segno evidente, questo, di come sia vitale e valida l'attività del nostro sodalizio. Attraverso il nostro consueto ritratto, dedicato ai dirigenti del Club, emerge

infatti un radicamento del Fiat 500 Club Italia al territorio e la sua diffusione capillare in ogni provincia italiana.

Sorge si dedica ad una attività rara e singolare: è infatti un imprenditore nel settore delle pulizie tecniche per impianti industriali. In altre parole, e fuori dai tecnicismi, il fiduciario di Vasto ha una impresa che, attraverso sistemi idromeccanici, provvede alla manutenzione degli impianti di tipo petrolchimico e delle acciaierie. Una specializzazione che lo porta ad assistere clienti in tutte le regioni del Centro Italia.

«Il mio innamoramento per la 500 inizia nella prima metà degli anni Sessanta», spiega Sorge, che aggiunge: «A dire la verità il primo rapporto con le utilitarie Fiat l'ho avuto con un'altra creatura del grande Dante Giacosa, cioè con la Topolino. Poi venne la prima 500 D. Ho "reclutato" tanti cinquini sino ad averne la bella cifra di 27. Ora ne ho "solo" 5: una Mycar, una D, due F, una L. Una piccola collezione di cui sono fiero».

Ma sentiamo su cosa si basa l'innamoramento del fiduciario abruzzese: «Il Cinquino è un gioiello dalle forti caratteristiche: il suo raffreddamento ad aria, pur nelle sue piccole dimensioni, la fa una piccola grande auto solida, ottimamente parcheggiabile e soprattutto portatrice di una grande simpatia. È un sentimento che si nota quando facciamo i raduni. Un sentimento che muove appunto la simpatia».

Ma come ha fatto Sorge a collezionare un complesso di 27 vetturine? «Dopo le prime 500, si era sparsa la voce di questa mia passione e tanti amici che avevo, soprattutto a Terni, si rivolgeva-

DOPO IL RADUNO
DI CASOLI ORA
ALFREDO SORGE
PROGETTA
UN MEETING
NELLA SUA VASTO.

LA SUA COLLEZIONE
DI 500 ARRIVÒ
A 27 VETTURE.

«IL CINQUINO
È UN GIOIELLO».

no a me quando avevano da vendere un Cinquino. Ed io non sapevo dire di no. Lasciare all'abbandono una 500 significava per me non tenere fede al mio grande amore...».

L'appassionato vastese della 500 si è avvicinato a gradi al nostro Club, sino a quando la sua disponibilità ad assumere la carica di fiduciario è stata esaudita ed estesa, si può dire, a tutta la provincia di Chieti.

L'attività sul campo, Sorge la inizia due anni fa quando con altri amici appassionati della 500 organizza il primo raduno a Casoli (CH). Una vera festa che ha fatto gli onori all'attore comico Pippo Santanastaso e al capo équipe dei Camion Overland. Il meeting si è replicato l'anno scorso ed è stato inserito nell'elenco degli appuntamenti nazionali per il 2012.

«Dobbiamo ringraziare per il nostro raduno Andrea Lannutti, carrozziere oriundo di Casoli (che però esercita a Bologna). Si tratta di una preziosissima figura di appassionato di motori d'epoca, dotato di grande capacità organizzativa. Con lui si collabora egregiamente». Parole di apprezzamento vengono da Sorge per la nostra rivista: «4piccoleruote è valida. Non so proprio quale suggerimento dare per un ulteriore miglioramento. Direi che non è possibile migliorare l'eccellenza».

«Ho in animo di organizzare anche un raduno proprio a Vasto. Per raggiungere questo scopo ho già avviato trattative con l'Hotel Rio di Vasto Marina, una realtà di turismo balneare veramente di alta qualità, con la sua costa nord rocciosa e quella a sud sabbiosa, ammantata di rena morbida e bionda». Sorge ha anche stabilito un simpatico rapporto col sindaco di Vasto, l'avvocato Luciano Lapenna, che si dimostra disponibile a collaborare.

L'incontro con il dirigente del nostro Club si conclude con un auspicio: «Ho sempre in animo di venire al meeting di Garlenda. Quest'anno mi auguro che sia la volta buona. Arrivederci quindi a luglio a Garlenda...».



Alfredo Sorge è arrivato a possedere 27 Cinquini.



LA CINQUINA COMMEDIA (6^A PARTE)

Cinquecentando, arriviamo al 2006...

>Mara Depini

Nelle puntate precedenti: tra un raduno e l'altro, alla famiglia composta da Lorenzo, Mara e la cinquina Lillo si aggiunge il piccolo Luca, che inevitabilmente viene contagiato dalla passione paterna...

Negli anni in cui per forza di cose avevamo ceduto il passo sui raduni, Lorenzo si sfogava sfoggiando la Lillo lucidissima il sabato mattina sul corso a Castel San Giovanni. Corso Matteotti è il salotto buono di Castello: bar, negozi, gente che gira, massaie intente a fare la spesa o a dare un'occhiata alle vetrine. All'epoca era ancora a doppio senso di marcia, e quindi la "vasca" veniva percorsa almeno un paio di volte prima di parcheggiare nel punto strategico, cioè davanti a quello che un tempo si chiamava "Barino". La maggior parte della gente era concentrata lì.

Lorenzo arrivava, a suon di doppiette parcheggiava e scendeva in tutto il suo splendore dalla "fuoriserie" nera. Allungava le orecchie e coglieva tutti gli OHHH, e i "l'è bai bela!" (com'è bella) dei suoi spettatori. Al ritorno a casa mi riferiva sprizzando gioia da tutti i pori.

Lasciava che i curiosi gli sbavassero sui vetri per guardare l'interno intonso, rispondeva alle domande tecniche di quelli più arditi e, dopo un'ora di passerella, si decideva a ripartire alla volta di casa.

«Appena Luca è più grande andiamo a fare un raduno!» era la frase che ripeteva più spesso allora.

Io sorridevo e tacevo, pensando alle scuse che avrei accampato non appena Luca fosse stato più grande. Al momento avevo ancora tutto il tempo per pensarci.

Ma non trovai scusa che tenesse.

E venne il raduno di Milano, nel 2003: Luca aveva sei anni.

Era luglio, se non ricordo male, e le cinquine vennero parcheggiate all'ombra del Duomo, nel terzo ra-

duno organizzato dal fiduciario del Coordinamento di Magenta, Luigi Parolini.

A quello fui felice di andare, perché la segreta speranza era di poter girare per il centro ed infilare il naso nei negozi che speravo fossero aperti per l'occasione, anche se era domenica.

Il gioco valeva la candela. Alla Rinascenza c'erano ben otto piani di articoli che potevano essere guardati, toccati ed, udite udite, comperati!!!

Arrivammo la mattina presto, io con un abitino verde a sottoveste perché essendo luglio sapevo che avrei patito il caldo. Ragion per cui meno ero vestita, meno avrei patito il solleone. Lorenzo era in maglietta e cappellino d'ordinanza e Luca, dall'alto dei suoi sei anni, sfoggiava un cappellino più grande di lui, gli incisivi superiori ed inferiori mancanti e la coppa trofeo ricevuta in regalo e da cui non si riusciva più a staccarlo.

Lasciammo le cinquine in piazza ed io potei sbizzarrirmi a girare in Galleria, a guardare le vetrine di Louis Vuitton sapendo che non avrei mai potuto entrare a fare compere, e ad aspettare che Lorenzo si decidesse a staccarsi dalle cinquine degli altri che radiografava una per una.

Non avevo fatto i conti però sulla mia velocità di azione, ragion per cui dopo poco avevo già visto tutto quanto era vedibile e comprato tutto quanto potevo permettermi quel giorno, e cioè assolutamente niente visti i negozi chiusi...

Così tornai in Piazza Duomo a cercare l'amato bene.

Non era difficile, bastava guardare in alto e vedere di riconoscere la sagoma tra quelli che sveltavano tra la gente.

Ricordo che partecipammo anche a quello dell'anno successivo, sempre in Piazza Duomo, e dalle foto – in cui sono più vestita – deduco che doveva essere una giornata non troppo calda. Luca pareva essere entusiasta di girare con la Lillo, e di farne poi, nel primo pomeriggio, una specie di culla in cui schiacciare un pisolino.

Il mio bigamo marito aveva cominciato ad instillare anche in lui i primi "germi" di quella potentissima ma-



Gli Achilli al raduno in Piazza Duomo a Milano.

lattia che si chiama "cinquecentite". Certo non poteva essere diversamente, vivendo in una casa in cui tutto parla della 500, a partire dalle vetrine contenenti i numerosissimi modellini, da quella di stoffa a quella vera che anche lui cominciava a frequentare come aveva fatto suo padre prima di lui.

Anche a lui venivano regalati modellini di 500, che dall'alto dei suoi pochi anni, venivano regolarmente smontati in più parti, usati per violenti crash-test, e poi abbandonati tra i rimasugli come un piccolo rotamatore di professione.

Lorenzo raccoglieva paziente i pezzi e cercava di rimettere insieme il tutto, nella speranza che il pargolo un domani li cercasse per dichiarare loro eterno amore.

I pezzi giacciono tuttora in una cassetta di plastica in cantina, il pupo ha ormai 15 anni e si interessa dei modellini di Ferrari, e scusate se è poco. Seguirono un paio di anni di pausa e rimasi sorpresa di questo, ma non fiatai per non farmi notare.

Se solo avessi spifferato qualcosa sicuramente il mio amato consorte avrebbe cercato il raduno più vicino per non perdere l'abitudine della frequentazione.

Marzo 2006, l'evento!

A Castel San Giovanni, provincia di Piacenza, paese di nostra residenza, il dolce consorte organizza in collaborazione con il Comune il suo primo raduno di 500.

Piano con gli OOHOOOOOOO! Ci vogliono raccoglimento, capo chino ed un tappeto rosso.

Il suo primo parto! Che entusiasmo, che coinvolgimento, quanti problemi superati dopo lunghi tormenti! "Il tormento e l'estasi", anche se lui non è Michelangelo.

Partecipano, mischiati ai 126 equipaggi arrivati, Raul, Stelio, Gino, Mario e Silvia con le loro cinquine, e Domenico con la sua ammiraglia.

Chi sono dite voi? Non vorrete farmi credere che non li conoscete, vero? Si tratta di Raul Tentolini, fiduciario di Cremona; Stelio Yannoulis, allora vice presidente; il consigliere Gino Rigolli; il socio storico Mario Ferrando, che ha partecipato a più raduni di chiunque altro; Silvia Depaoli, allora presidente del Club. Per Domenico Romano credo sia superfluo spendere parole perché dubito che in Italia ci sia ancora qualcuno che non lo conosce. È come Paperinik nei *Topolino*, o Tex o Zagor... È dappertutto insomma, instancabile e inimitabile.

Se qualcuno ha letto, qualche anno fa, il resoconto che feci di cosa significhi essere fiduciario del Club (*Pane e 500* ed in seguito *Pane e 500 in progress*) si rende conto di quanto abbia "sofferto" Lorenzo, ma soprattutto di che enorme pazienza io sia dotata. Non per niente mi porto l'aureola incorporata che ogni tanto spolvero e a cui cambio il neon quanto comin-

cia a fare le bizzesse.

Non starò quindi qui a raccontarvi tutte le traversie occorseci, sappiate solo che alla fine il nostro eroe fu soddisfatto quasi al novanta per cento. Ovvio che qualcosa di migliorabile esiste in qualsiasi raduno, nonostante l'impegno dei poveracci che danno vita all'avventura.

Resta il fatto che in quella occasione si rispolverarono vecchie amicizie e vennero poste in essere quelle nuove che ancora oggi perdurano.

E, udite udite, nell'estate del 2006, a bordo della nostra Lillo, partimmo per il raduno di Garlenda!

(continua)



La posta di Mara

Ricordiamo a tutte le donne del Club che possono raccontare le loro esperienze di passione o di "sopportazione" nei confronti della 500 scrivendo a s.ponzone@500clubitalia.it.

Paola e Silvano sposi

L'8 ottobre 2011 presso la chiesa Santa Maria delle Grazie alle Fornaci in Roma, nel giorno del cinquantesimo della proclamazione a patrona dell'Ordine Trinitario della Madonna del Buon Rimedio, proprio alle porte del colonnato della Città del Vaticano, si è celebrato il matrimonio di Paola e Silvano.

In un matrimonio in alta uniforme non poteva mancare il loro cinquino, che si è presentato elegantemente semplice, con nastro, valigia, bandierina papale e tricolore, barattoli e cartello "Just Married"! Sfrecciando a bordo del grazioso "bolide" dalla chiesa attraverso Porta Cavalleggeri ed il Lungotevere, passando per Castel Sant'Angelo e Via della Conciliazione, gli sposi hanno fatto tappa nella bellissima San Pietro sotto il "loro" Cupolone per il servizio fotografico. Di certo non sono mancati l'attenzione ed il calore dei numerosi turisti che, conquistati dall'allegria del cinquino, salutano festosi hanno voluto scattare una foto ricordo vicino alla vettura. E qualcuno giura di aver visto anche il Papa... che, attirato da tanta allegria, affacciandosi alla finestra, si è soffermato a guardare la felicità della nuova famiglia.

Complimenti, Paola e Silvano! I nostri auguri per un felice matrimonio ed un sereno viaggio della vita a bordo della vostra 500!

Sopra, Silvano e Paola De Sanctis ritratti da Francesco Ragni sotto il Cupolone di San Pietro.



Carrozzeria Miola

- Modifiche di ogni genere e montaggio accessori tuning
- Restauro secondo le modalità ASI
- Condizioni di favore ai soci del Club + Gadget Omaggio



www.carrozzeriamiola.it

10146 TORINO - Via Pacchiotti, 46 (ang. Via meina) Tel./Fax 011.779.35.28
e-mail: info@carrozzeriamiola.it

CHE FATICA SCEGLIERE TRA LAVORO E GARE!

>Franco Gay

Era il lontano 1959 e questa (foto 1) era la mia seconda 500. Fu preparata da Bosato con la faraonica spesa di 50.000 lire (ben oltre il 10% del prezzo della macchina stessa!). Guadagnavo 55.000 al mese e pagai un acconto di 25.000 lire e poi... rate da 5.000 lire al mese. Grandi sacrifici, ma quante soddisfazioni alla Sassi-Superga, alla Trento-Bondone, alla Garessio-San

Bernardo, alla Coppa Valtellina... Poi un giorno del 1960 il mio principale mi chiamò in ufficio e mi disse: «Hai due possibilità: o corri in macchina o lavori. Se scegli di correre in macchina perdi il lavoro, fai tu!».

Smisi di correre, per ricominciare all'alba dei 62 anni ed ora, a 71, continuo nei rally storici con una macchina sempre col motore dietro ed il raffreddamento ad aria (2)!



Con l'aiuto del mio carrozziere mi sono rifatto il musetto ed il cofano posteriore (3-4) della mia prima 500 riproducendo fedelmente il colore, le due bandine blu ed anche la mia targa di allora. Ora le appenderò nel mio studio in memoria dei bei tempi che furono!



...17 anni fa

La passione si tramanda

Circa 17 anni fa comprai la mia prima 500 L del '71 di colore rosso. Subito partecipai a diversi raduni della zona, ma dopo un po' nacque mia figlia Jenny ed abbandonai il cinquino in garage, respingendo le proposte d'acquisto che mi giunsero da varie persone.

Nel frattempo lavoravo con mio padre: facevo il muratore. Un giorno, in una casa che doveva essere demolita, notai una Giardiniera rossa che stava per essere schiacciata dai detriti: aveva ancora la sua targa originale. A quel punto chiesi informazioni al proprietario, il quale non ci pensò due volte e me la vendette per un modico prezzo.

Molto contento la portai a casa. Era tutta impolverata, mostrava qualche segno di ruggine, qualche ammaccatura, molte ragnatele e qualche filo rosicchiato dai topi: la misi in garage, a fianco dell'altro cinquino. Nel 2009 mi scattò di nuovo la passione, avendo seguito il restauro totale di una L di mio cognato Marco. A questo punto decisi con Jenny, ormai adolescente, di... spolverare i cinquini, soprattutto

la Giardiniera, che aveva bisogno di un intervento radicale.

L'esterno fu affidato ad amici carrozzieri, mentre del motore e dell'assemblaggio ci occupammo Marco ed io durante il freddo inverno.

Arrivata la primavera del 2010, abbiamo stabilito di portare la Giardiniera, battezzata Giardy, al 28° Meeting di Garlanda. Al ritorno dalla manifestazione, vista la passione di Jenny, ho deciso di acquistarne un'altra da sistemare per il suo diciottesimo compleanno.

Daniele Vaiente



Garlenda come fonte di ispirazione

Sono socio dal 1994 ed in quell'anno due miei amici ed io ci imbarcammo alla volta del nostro primo raduno internazionale a Garlenda; li incontrammo tanti appassionati della mitica cinquina – che tuttora possiedo – e, chiacchierando con gli organizzatori dell'evento ed i dirigenti del Club, chiedemmo informazioni su come poter realizzare un raduno nella nostra Sardegna.

Grazie ai consigli ricevuti, nel 1995 organizzammo il primo raduno Città di Gonnosfanadiga, che richiamò ben

150 auto; la cosa piacque così tanto che abbiamo continuato ad organizzare la manifestazione per 5 anni di fila, anche se poi dovemmo smettere per impegni di lavoro e perché ci vennero meno gli aiuti esterni. Meno male però che quell'esperienza fece venire la voglia a tanti altri appassionati in Sardegna di organizzare raduni che tuttora continuano: grazie! La foto che qui vedete è stata scattata proprio a Garlenda il giorno in cui decidemmo di impegnarci in quell'avventura.

Attilio Melis



RICORDO DI UN APPASSIONATO A 2 E 4 RUOTE

La scorsa estate ci ha lasciati il genovese Giorgio Delfino ed il nostro veterano Mario Ferrando ci ha incoraggiati a tributarvi un ricordo, in quanto esempio di sportivo a tutto tondo (praticante, ricercatore, collezionista...) senz'altro da imitare. Nato nel 1949 a Pontedecimo, iniziò con il calcio, ma soprattutto si innamorò

le pubblicazioni alle quali ha collaborato, così come le gare che ha seguito, con l'inseparabile videocamera al seguito, passando agilmente dalle due alle quattro ruote: accanto al ciclismo, infatti, il compianto Giorgio ha coltivato la passione per i rallies, che ha filmato fin dal 1975; grazie ad un corso da navigatore,



del mondo del pedale, impegnandosi come corridore (ottenendo anche buoni risultati) e fondando un gruppo amatoriale a Sampierdarena. I numeri maggiori però riguardano la sua attività certosina nel raccogliere e catalogare materiali, come le 17.000 foto – complete di didascalie – di importanti competizioni quali il Giro dell'Appennino (al quale ha dedicato anche due libri: "Il Giro dell'Appennino: una leggenda che si rinnova" del 1995 e "Sulle strade dell'Appennino" del 1997) e la Milano-Sanremo, nonché del suo idolo Fausto Coppi. Numerose

ha avuto persino il piacere di affiancare il campione Fabrizio Tabaton. Merita una citazione la sua collezione di circa 2.000 modellini in scala 1/43, tra i quali non mancano vari cinquini. Presente a diversi Meeting di Garlenda, sempre impegnato a riprenderne le scene più significative, ha donato al nostro Museo ed ai dirigenti del Club diorami realizzati ad hoc (nella foto lo vediamo mentre ne consegna uno al vicepresidente Scarpa). Grazie al suo impegno, alcune 500 del Club hanno fatto da scorta al campione di ciclismo acrobatico Simone Temperato impegna-

to nella salita del Passo della Bocchetta (vedere 4PR n° 4/2010, pag. 55).

In una commovente lettera che due anni fa ha rivolto al grande Coppi, Giorgio ha scritto: "Fausto: non ti ho conosciuto di persona perché avevo solo dieci anni quando sei andato in fuga da questa terra, ma al prossimo rifornimento, ci sarà anche io... almeno li aspettami! Dopo, se vorrai, potrai allungare ancora in progressione, come sai fare solo tu". Naturalmente è questo il nostro auspicio...

Stefania Ponzone

NICMAR srl dal 1947
tutti i ricambi per la vostra 500
... e non solo!
Via Orsini 72 r. Genova
Tel. 010 312323 – E-mail: info@nicmar.it



BLUE BULLET PRESENTA... MAYA

La 500 continua ad ispirare nuove soluzioni tecniche

>Giacomo **Giustizieri**

Da anni sono socio del Club, grazie alla mia piccola B.B.

B.B. è la mia 500 L, classe '69, che affettuosamente chiamo "Blue Bullet", la pallottola blu.

Essa è stata il regalo per la mia prima laurea, in Industrial Designer, dove ho progettato una piccola utilitaria, all'interno del Centro Stile Piaggio, cercando ispirazione dai due miti per eccellenza del design italiano: la Vespa e la Fiat 500. Studiando lo sviluppo storico-tecnico di questi due piccoli mezzi che muovevano il mondo, facendo attenzione anche alle altre "cugine spartane", ho cercato di entrare nel pensiero progettuale di D'Ascanio e Giacosa (padri rispettivamente di Vespa e 500) e ho disegnato la mia Maya, piccola utilitaria ibrida tutta tonda e simpatica come il cinquino e che richiama la protagonista del conosciuto cartone animato "Ape Maia", dal momento che il binomio Piaggio insetti ricorre nella storia dei modelli della fabbrica (Ape, Vespa, Moscone, Grillo...) e anche dal fatto che voleva risultare "giocosa" a partire sin dal nome e poi nella forma, per evidenziare da subito anche la facilità di guida, grazie a soluzioni tecniche come un cambio CVT a variazione continua e un motore ibrido, amante dell'ambiente e dei consumi. Quattro posti in una lunghezza di poco inferiore ai 3 metri, come la mitica "Cinquina".

Dimensioni, ingombri e linee interne ed esterne, sono tutte nate e create su uno "scheletro" e su soluzioni tecniche atte a mantenere bassi i costi di produzione e di manutenzione, per garantire facilità d'uso, creare spazio interno in modo da avere ottima abitabilità, comfort e versatilità.

Soluzioni come:

- sospensioni posteriori a barra di torsione, per ottenere uno spazio maggiore e quindi più fruibilità nel bagagliaio;
- piano di carico su unico livello, per facilitare il carico e scarico merci;
- sedili posteriori impilabili (soluzione poi brevettata da me) per una maggiore versatilità d'uso;
- sedili stampati, per abbassare i costi e aumentar gli spazi interni;
- sviluppo in verticale dell'abitacolo, per migliorare l'abitabilità e mantenere le dimensioni in un certo range;
- motore ibrido (di una potenza tale da poter immatricolare il mezzo anche come quadriciclo pesante), per consumi più bassi e per venire incontro ai "blocchi cittadini";

- cambio CVT con comandi dietro al volante, per un maggior comfort e facilità di guida e per consumi più bassi;
- ampie portiere scorrevoli, per un migliore accesso nell'abitacolo;
- ampie superfici vetrate, per una migliore visibilità;
- barre antintrusione nelle portiere, per una maggiore sicurezza in caso di urti laterali.

Questa è, in breve, la mia Maya.

Sopra (da sin.): "Blue Bullet", la 500 di Giacomo; un suo disegno a grafite che riproduce il modello R; la copertina della sua tesi, sulla quale spicca "Maya"; un po' scooter ed un po' utilitaria, che vediamo meglio a destra. Nella tesi Giacomo tratta la storia della Piaggio e si sofferma in particolare su Vespa ed Ape, poi propone una carrellata delle "piccole grandi auto" (500, 2 CV, Mini Morris, Renault 4, Goggomobil Limousine, BMW Isetta, Panda, Smart), per poi illustrare il suo progetto. La tesi è stata pubblicata e si è parlato di Maya anche su periodici specializzati (come "Il progettista industriale"). La creatività di Giustizieri è... finita anche in cronaca, come dimostra il ritaglio di quotidiano qui sotto, nel quale si fa riferimento al suo brevetto per i sedili impilabili.

A 25 anni Giacomo inventa i "sedili impilabili"

Geniaccio fin dai tempi del Fedi: «Ma ancora non ho un impiego»

PISTOIA. Lo ha sempre sognato, sin da piccolo, Giacomo Giustizieri, venticinquenne di Campo Tizzoro, di progettare qualcosa. È l'occasione offertagli dall'Assindustria non poteva certo farsela scappare. Del resto, la sua originalità, gli era valsa, nel novembre del 2005, la ciliegina sulla torta della lode da aggiungere al massimo dei voti conseguiti alla tesi di laurea in disegno industriale di Architettura, la stessa che ha presentato al concorso che resterà aperto a visitatori e votanti fino al 31 marzo. La sua invenzione, già brevettata, consiste nell'impilabilità dei sedili posteriori scorrevoli in quelli anteriori all'interno di un quadriciclo pesante, una vettura adibita al trasporto di quattro persone in sostanza che all'occorrenza diventa un veicolo capace di trasportare parecchie cose.

«Ho avuto il piacere di lavorare a

questo progetto alla Piaggio - racconta Giacomo Giustizieri - dove ho trascorso circa cinque mesi per portare a termine la mia idea-invenzione. Sono rimasto davvero molto soddisfatto, anche se al momento, la mia originalità, non ha ancora partorito un impiego vero e proprio. D'accordo, mi sto specializzando a Genova, ma gradirei parecchio una collaborazione all'interno di un'industria possibilmente piccola, perché da buon montanaro, sono uno di quelli che adora le cose semplici, possibilmente poco ingombranti e sulle quali ci si può discutere guardandosi negli occhi».

Diplomatosi all'Istituto "Silvano Fedi", Giacomo Giustizieri ha bruciato, con impeccabile precisione, le tappe universitarie. Ora, da Genova, via Campo Tizzoro, aspetta l'offerta della vita, possibilmente a micro conduzione.



(L.S.) Giacomo Giustizieri col suo modellino

Maya, vettura ibrida sviluppata con il Centro Stile e i tecnici del reparto VIL (veicoli trasporto leggero) dello stabilimento Piaggio B.C. s.p.a. di Pontedera.

*Maya
l'antidiva*

Ricerca, progetto e grafica di:
Giacomo Giustizieri
+39.338.757286



Giacomo Giustizieri



museo@500clubitalia.it

Gli studenti scelgono la 500

Continuano numerose le richieste di informazioni e materiali che ci pervengono da studenti liceali ed universitari (e talvolta anche di Elementari e Medie), interessati a sviluppare tesine e tesi dedicate alla 500, perché sembra che non si finisca mai di sviscerare i vari aspetti (ingegneristici, economici, sociali...) che caratterizzano questa vettura-mito.

Ricordiamo che per avere assistenza e magari richiedere una visita guidata basta scrivere a museo@500clubitalia.it; molto

gradito l'invio degli elaborati già realizzati, che verranno inseriti nell'archivio del Museo. Cogliamo qui l'occasione per ringraziare quanti lo hanno già fatto.

Tra i ragazzi e le ragazze che si rivolgono a noi non mancano figli e nipoti di cinquecentisti o cinquecentisti a loro volta, come Giacomo, nato nel 1982, iscritto nel 2005, toscano di San Marcello Pistoiese, animato da uno spirito creativo che sarebbe piaciuto a Giacosa...



Abbigliamento Ufficiale

COLLEZIONE 2012

FIAT 500 Club Italia

FONDATA A GARLENDIA NEL 1984 - FEDERATO A.S.I.



INI TSHIRTS FELPE MODELLINI GIUBBINI GILET POLO PLAID LIBRI DVD BODY BORSE CA

il catalogo completo è sulla sezione **500 Shop** di www.500clubitalia.it



Welcome to 2012

The 20th Anniversary of the Fiat 500 Club UK

We hope to see you at an event or two...

or more throughout the year.



SPECIALE UK

Gli attivissimi cinquecentisti inglesi

>Francesca **Caneri**

Incredibile pensare che anche oltre Manica ci siano così tante persone affette da "cinquecentite"... Non ci si aspettava che il bacillo sapesse nuotare, ed invece... il contagio ha raggiunto da molto tempo il territorio britannico e si è diffuso a macchia d'olio (motore) in tutto il Paese. Eh sì! Sono molti gli Inglesi in possesso della 500... e come noi la spolverano, la lucidano, la accudiscono... e le danno la buonanotte, in inglese ovviamente, dicendo alla piccola 4 ruote: "Goodnight, Bambina". È questo l'affettuoso appellativo del cinquino nei paesi anglofoni. Un nomignolo che fa ben capire che l'amore per la piccola è il medesimo, ovunque ci si trovi geograficamente. E in nome di questo affetto anche in Gran Bretagna, così come da noi, vengono organizzati raduni per

festeggiare la grande passione per la mitica, nonché gare sportive e gite anche oltre-isola... e quest'anno si sta organizzando un'uscita molto speciale. Il 500 Club UK festeggia infatti i vent'anni dalla fondazione del sodalizio, che conta oltre 2.000 soci. Qual è la destinazione del viaggio? Garlenda, ovviamente! Quale posto migliore per festeggiare se non la capitale del Cinquino, e quale periodo migliore se non quello del Meeting Internazionale?

Quest'anno la Gran Bretagna ed i Paesi del Commonwealth (quali Australia, Nuova Zelanda, Canada ecc.) saranno gli ospiti d'onore del grande raduno di Garlenda, e si stanno già definendo i preparativi per accogliere opportunamente gli anglofoni... Ci hanno già informato che un gruppo arriverà anche dall'Australia. Cosa abbiamo in mente ancora non ve lo riveliamo! Vogliamo che sia una sorpresa a tutto tondo.

Garlenda sarà una delle tappe del viaggio che gli amici inglesi intraprenderanno: partendo dall'Inghilterra attraverseranno Francia, Lussemburgo, Germania

e Svizzera per giungere a Garlenda e poi proseguire al sud per una visita alla Costiera Amalfitana e rientrare poi in patria. Migliaia di chilometri a bordo dei piccoli bolidi: un'indubbia prova d'amore. Davanti ad uno spirito di avventura di questa levatura, alcuni soci del nostro Club hanno deciso di non essere da meno...

Stanno infatti raccogliendo informazioni per effettuare un viaggio a loro volta, destinazione Bedford, Inghilterra, per il weekend dell'8/10 giugno. In quei giorni il Club UK festeggia ufficialmente in patria il proprio compleanno. Chi fosse interessato all'iniziativa può scrivere a relazioni.esterne@500clubitalia.it.

 **Fiat 500 Fans are spread all over the world. A big group comes from England: Fiat 500 Club UK counts over 2.000 members and this year celebrates it's 20th anniversary.**

They will come to Garlenda on their Bambina's during the international Meeting, the 6th, 7th and 8th of July. The celebration in England will take place in Bedford, the 8th 9th and 10th of June. For that occasion some members of our Club are organizing a trip to England.

Guinness Record

Vi ricordate? Su 4PR n°6 2011, abbiamo citato il record relativo al maggior numero di persone all'interno di una 500, conquistato da un gruppo di 14 ragazzi parigini che sono riusciti a stringersi nella piccola vettura, uno dopo l'altro.... Appena letta la notizia, gli amici del Fiat 500 Club UK non hanno tardato a farci sapere che loro hanno già superato questo record!

17 persone a bordo di una Giardiniera hanno fatto un giro trionfale per il parco degli eventi a Bedford, durante un loro meeting lo scorso marzo.

Come ci sono riusciti è ancora da capire... Comunque una incredibile prova di resistenza per gli ammortizzatori della geniale 500!



Da Londra...

Continuano ad arrivare foto dell'ormai famosissimo mezzo cinquino arancione-zucca, messo nella vetrina del ristorante italiano "L'Arancina", con teglie di pizza che sbucano dai finestrini, invitando i passanti ad entrare. Certo un modo singolare ma molto efficace di comunicare l'italianità nelle sue forme migliori: design e gastronomia d'eccellenza! La fotografia è stata scattata dal socio Alessio Mesaroli.



On the left: the guinness world record for most people on a Fiat 500 was obtained by the 500 Club UK last march: 17 people had a ride in a Fiat giardiniera at Bedford!

Above: a picture of the half-500 in the restaurant "L'Arancina" in London, taken by our member Alessio Mesaroli.

Below: a photo from Massimo Masci in the 70's, buying bamboo for the garden of the restaurant "San Lorenzo Fuori Porta, Wimbledon.



Una foto direttamente dagli anni '70 ci arriva da Massimo Masci, scattata quando andò a comprare il bambù per decorare il giardino del famoso ristorante "San Lorenzo Fuori Porta" di Wimbledon.

Nell'immagine la moglie Ivana, Nino (che vive a Parigi) ed Ernesto, il factotum detto Boassa.



Anche l'Australia presenzierà al meeting! Una dozzina di amici, guidati da John Di Rocco, presidente dell'Italian Made Social Motoring Club, stanno preparando il viaggio e arriveranno per festeggiare con noi da Sydney!

CERCASI ITALIA DISPERATAMENTE

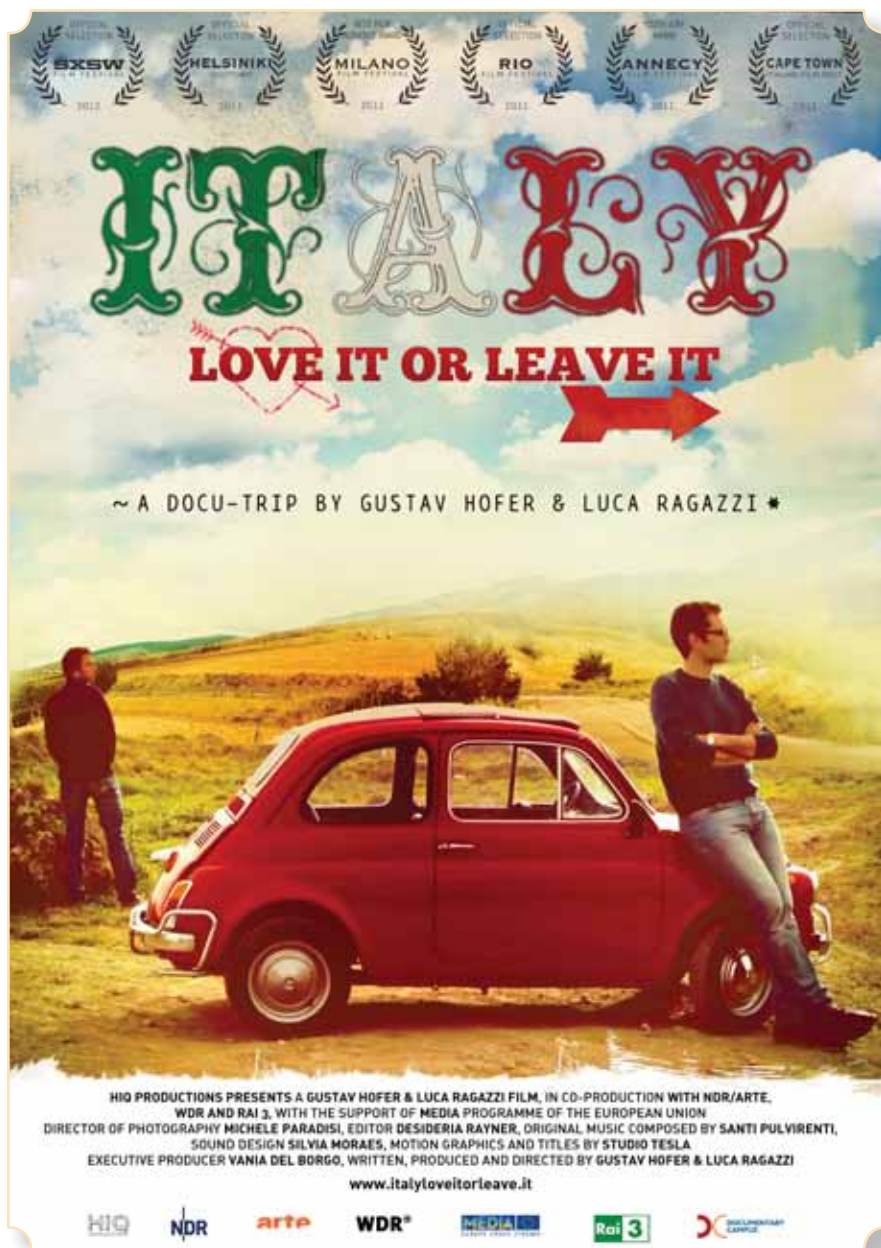

Un documentario sull'Italia di oggi

>Francesca **Caneri**

Cosa ci fanno due ragazzi in giro per l'Italia su una cinquecento che cambia continuamente colore? Girano un film-documentario su un tema attualissimo. Luca Ragazzi e Gustav Hofer (protagonisti e registi del film) sono giovani italiani, persone creative che hanno difficoltà a vedere un futuro in questo Paese. Si lasciano tentare dalle lettere che ricevono dagli amici che si sono trasferiti all'estero, in posti come Berlino, Londra e Barcellona, in cerca di un futuro sicuro.

Prima di prendere la decisione che in un modo o nell'altro cambierà per sempre la loro vita, si concedono 6 mesi di tempo in giro per il Bel Paese, alla ricerca di motivi per cui

restare... o partire. Attraversano lo Stivale dal nord al sud, incontrando intellettuali e gente comune, in cerca di storie ed aneddoti, visitando alcuni degli scorci più belli d'Italia... ed anche alcuni dei più tristi. Nel loro percorso stradale ed interiore, ad accompagnarli una cinquecento. Non sempre la medesima. Come mai la 500 cambia sempre colore?

«Non sapevamo scegliere quale colore fosse più bello e così ne abbiamo usate di rosse, gialle, azzurre e bianche. È incredibile come per tutti a questa auto sia legato un ricordo felice: un viaggio di gioventù, il primo bacio, l'indipendenza, il primo stipendio».

"Cercasi Italia Disperatamente" è la versione ridotta di un lungometraggio di 75 minuti dal titolo *Italy, love it or leave it*, girato per mostrare un'Italia che va oltre "pasta, pizza e mandolino", dandole la possibilità di farsi portavoce di se stessa; si scopre così una parte che, a chi non la conosce davvero, rimane nascosta. Il risultato è un'Italia divisa e contraddittoria, ma amata e sull'orlo di un cambiamento. Il film ha avuto un grande successo, vincendo il premio della giuria e il premio del pubblico al festival di Milano a settembre. Ha partecipato anche al festival di Anecy, di Zurigo (dove ha vinto il premio giuria giovani) ed è stato presentato a Lipsia, Tromsø, Nantes, Helsinki, Göteborg, Parigi e Stoccolma (oltre che in molte sale italiane). Ad inizio riprese Gustav e Luca ci hanno scritto per trovare le vetture necessarie: presi contatti con alcuni fiduciari, questi hanno volentieri prestato le loro auto. Per maggiori informazioni visitate il sito www.italyloveitorleave.it.



L'ANGOLO DELLA *Poesia*

...ma anche disegni, artigianato, musica, curiosità...

La 500 Anticrisi

*Questo periodo di così forte crisi
Spesso porta via i sorrisi dai nostri visi*

*Per le tariffe autostradali sempre più care
Oggi è difficile anche viaggiare
E che dire poi del prezzo della benzina
Che frena l'auto sportiva e la berlina*

*Tutto si fa serio e preoccupante
Ma se cerchi una variante a questa situazione
Puoi trovar la soluzione
Salendo sulla tua bella e storica 500
Che come spinta dal vento
Passando per la pianura o la montagna
Ai mitici raduni ti accompagna*

*Finalmente così puoi incontrare
Vecchi e nuovi amici che ti sollevano il morale*

*Perché noi cinquecentisti siamo una forza della natura
Che allontana la tristezza e la paura
Ed almeno per quel giorno
I cupi pensieri si levano di torno*

*Grazie caro cinquino che sui costi
Ci fai risparmiare qualche soldino!!!*

Mara Rossi



Cinquini alla Biennale di Venezia La 500... Non ha prezzo!

Il 3 maggio 2009 durante il raduno di Chieri, l'artista Leonardo Zago ha consegnato al conservatore Ugo Giacobbe un dono per il Museo: la riproduzione fotografica con dedica di un bassorilievo da lui creato che raffigura una 500 L (nell'originale le luci si accendono!).

Fin qui niente di strano se non fosse che quest'anno, il bassorilievo originale è esposto alla Biennale di Venezia!

Ed ancora più interessante è che Vittorio Sgarbi lo ha valutato € 10.000 (diecimila)!!!

Ma noi lo sappiamo... il Cinquino... non ha prezzo!

Francesca Caneri



500 Contemporary Art Meeting alla Cittadella di Alessandria

Da marzo la mostra di pittura interamente dedicata al Cinquino, realizzata da Arttwee, sarà ospitata ad Alessandria. Per l'occasione verrà aperta la Cittadella, una location di eccezione e pregio.

Dopo il successo di Milano (4PR N° 6/2011 pag. 6) inizia il viaggio per l'Italia... e siamo solo all'inizio!

Per maggiori informazioni potete visitare il blog:

<http://blog500meeting.wordpress.com>

500 SCATTI

dall'album dei soci



uno



due



tre



quattro



cinque



sei



sette



otto

Claudio Bertolusso e Luisella Marmo salutano Domenico e Veronica da Piacenza, qui ritratti al 5° Meeting di Autunno di Bra (1). Sempre da Luisella e Claudio, il più giovane partecipante al raduno, Tommaso con papà Enrico e mamma Fabiana (2). Il socio Francesco Uliano con Caterina a bordo della splendida Gianni TV del '66 appartenuta alla mamma (3). Il simpatico Lorenzo Corrao al raduno di Empoli del 25 settembre (4). Marilinda Gentil invia la foto della dolce Camilla a fianco alla 500 del nonno (5). Ecco Luca alla

guida della 500 del nonno Giuseppe Salvatore (6). Rosario Lissandrillo al Raduno a Scicli, 10 maggio 2009 (7). Giuliana Bigongiarci ci presenta la sua invidiabile collezione di auto (8). Mimmo Facchini, fiduciario di Bari, augura un felice futuro a sua figlia Elisa che si è egregiamente laureata da poco (9). Mirko Colucci ci ha inviato la foto della nipote Sofia Narcisi di 1 anno, già convinta cinquecentista (10). Claudio Bertolusso presenta i soci Emanuele e Valentina (11) e i soci Franco e Giovanna (12) al raduno di Bra.



nove



dieci



undici



dodici



tredici



quattordici



quindici



sedici



diciassette

Massimo Lovattini da Budrio presenta l'amato nipotino Mattia, figlio della sorella Patrizia. «Appena ha cominciato a camminare l'ho portato a prendere contatto con la mia mitica 500, in modo che la passione cominci fin da subito!» (13). Una sorpresa per Samantha da parte del marito Alessio Maugeri di Aci Sant'Antonio: qui sono ritratti assieme alla loro 500 "Luigi", restaurata dopo molti sacrifici ma specialmente con moltissimo amore (14). Francesco Odorico, 9 anni, nipote del nostro fiduciario di

Udine e Pordenone Luciano, su un carretto a forma di 500 (15) con il quale ha partecipato alla gara di discesa per veicoli senza motore "Crazy Cup" svoltasi a Splimbergo (PN). La vetrina natalizia del Punto Amico "Leader Sicurezza" di Luca Nardi (16). Ringraziamo i soci Marcello Di Gioia e Maria Serrone per averci inviato molte foto del raduno svoltosi al Quirinale il 27 novembre scorso. Qui li vediamo ritratti con la loro amata 500 L (17).

500 & SPOSI

dall'album dei soci



uno



due



tre



quattro



cinque



sei



sette



otto

Vincenzo Luigi ha prestato la sua bella 500 per accompagnare Alessandro e Francesca il giorno delle nozze (1). Che matrimonio di classe quello di Dario ed Elena, sposati a Prato in giugno con la Gamine di Maurizio Gomiero! (2). Lucia e Giacomo si sono uniti in matrimonio a Santa Caterina di Villarmosa. Il papà Salvatore Bruno, orgoglioso della propria 500 nonché della propria figlia, ha addobbato l'auto per l'occasione! (3). Ad ottobre a Tagliuno (BG) son convolati a nozze Cristian Mistrini e Valeria Pagani, nella foto con Lorenzo Marini e la sua "Fiocco di neve", neo promossa ASI nella scorsa sessione di omolo-

gazione di San Pellegrino Terme (4). Luana e Rainer, sposi in giugno ad Ollolai (NU) con la 500 dell'amico Pier Paolo Busso, che ha spedito la foto augurando alla neocoppia un felice futuro insieme (5). Vito Scandariato e Rita Paoluzzi il giorno del "sì", sposi il 10 settembre nella capitale (6). Salvatore D'Agostino, socio del Coordinamento di Caltanissetta, propone una foto che ritrae la figlia Irene con il neomarito Antonio ed i testimoni di nozze (avvenute il 24 giugno 2011) Andrea e Iulia (7). Veronica D'Addio a bordo della Giardiniera dello zio Salvatore Pace, sposa di Giuseppe Marra il 10 settembre scorso (8).



nove



dieci



undici



dodici



tredici



quattordici



quindici



sedici



diciassette

Claudio Bertolusso fa le proprie felicitazioni agli sposi in 500, Elena e Roberto (9) e Paolo e Sara (10). Auguri! Lo zio Salvatore Giuseppe augura un felice matrimonio ai suoi cari Alessandro e Giuliana (11). Il 25 giugno 2010 il socio Paolo Galleggianti ha prestato la sua amata 500 per il matrimonio a Siacca del figlio Fabio (che ha egregiamente restaurato la vettura) e Cristina Indelicato (12). Il 9 luglio 2011 a Sant'Agata-Cassina de Pecchi, sono convolati a nozze Alessandro Zanardi e Valeria Sporta Caputi, qui ritratti con il cinquino del papà della sposa, il socio Pietro (13). Nello stesso anno di festa per il matrimonio del

figlio Giovanni, la socia Maria Angela Negro festeggia anche il 35° anniversario con Pier Giorgio Gerbino (14). Giulia Rangan e Manuel Fernando dopo il matrimonio celebrato nella Chiesa Parrocchiale di Arba (PN) il 17 settembre, si sono recati con la 500R del papà di Giulia, Paolo, alla Casa Rossa di Ragogna (UD), per il pranzo nuziale (15). La socia Lara Lo Verde, sposa il 24 settembre scorso (16). Anche le bomboniere erano a tema cinquecentesco e persino le statuette della torta erano accompagnate dalla mitica bicilindrica (17).

DAL L.U.M.: IMPIANTO ELETTRICO (7^A P.)

Segnalatori di direzione, tergicristalli e clacson

>a cura di Enrico Bo

Completiamo con gli schemi del commutatore "Sipea" il tema "Commutatore luce ed accensione" trattato a pag. 52-53 del n° 1/2012 e proseguiamo esaminando i dispositivi meglio noti come "frecce".

IMPIANTO DI SEGNAZIONE DIREZIONE LAMPEGGIAMENTO

L'impianto di segnalazione di direzione a lampeggiamento utilizza, per detta segnalazione, il filamento da 20 W della lampadina dei due fanali anteriori di posizione e direzione ed una apposita lampadina, con filamento pure da 20 W, posta nei due fanali posteriori per direzione, posizione, arresto e catarifrangente.

L'impianto di segnalazione direzione a lampeggiamento è composto: dal deviodirezione, da un lampeggiatore, dai fanali anteriori e posteriori già citati e da una lampadina ripetitrice da 5 W, inclusa nel deviodirezione.

Il deviodirezione è collegato al lampeggiatore ed alle due coppie di fanali. Il lampeggiatore è del tipo a filo caldo. Esso è composto (fig. 349) da:

- un nucleo magnetico, munito di un avvolgimento A, in serie sul circuito delle lampadine dei fanali, e di un avvolgimento ausiliario di poche spire, in serie sul circuito della lampadina ripetitrice;
- un'ancora principale A_p , che apre e chiude ad intermittenza un contatto, inserendo la resistenza addizionale R nel circuito predetto;
- una resistenza addizionale R;
- un'ancora ausiliaria A_1 , che chiude ed apre un contatto ausiliario, accendendo e spegnendo la lampadina ripetitrice;
- un filo di tensione f , in serie con la resistenza R.

Il lampeggiatore è collegato al deviodirezione ed al morsetto 15/54 del commutatore luce e accensione.

Funzionamento dell'impianto.

Nella posizione di riposo (leva del deviodirezione in posizione centrale, circuito interrotto) non passa corrente in nessuna parte del circuito e il lampeggiatore ha i contatti delle due àn-

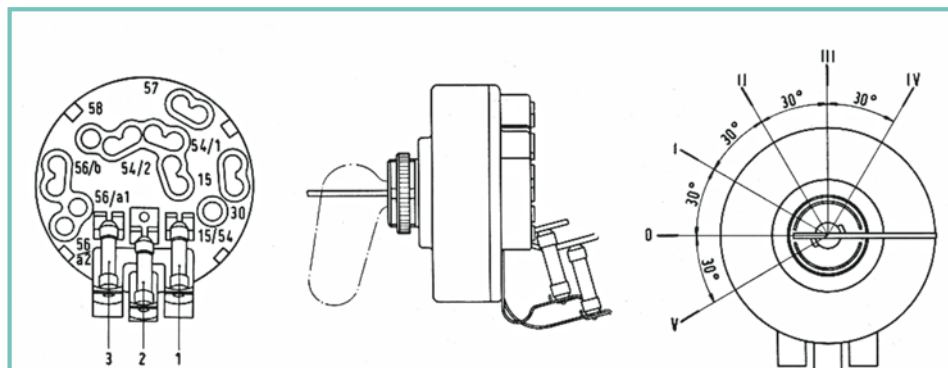

Commutatore luce ed accensione "Sipea"

Il fusibile 1 protegge le prese: 54/1 - 58 - 56/a1.

Il fusibile 2 protegge la presa 15/54.

Il fusibile 3 protegge le prese: 54/2 - 57 - 56/b - 56/a2.

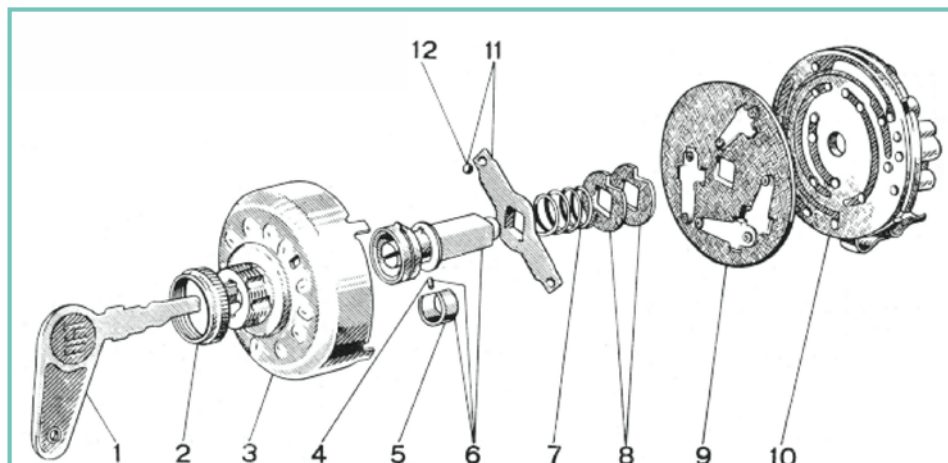

Particolari del commutatore luce ed accensione "Sipea"

1 Chiave - 2 Ghiera - 3 Carcassa - 4 Perno arresto - 5 Molla -

6 Complessivo alberino di comando - 7 Molla - 8 Rosette distanziali (tre).

9 Porta contatti mobile - 10 Piastra porta connessioni e contatti fissi.

11 Piastrina segna posizione - 12 Sfere (due).

core aperti, perché l'ancora principale è trattenuta dalla tensione del filo f , in serie alla resistenza R, e l'ancora ausiliaria dal precarico della rispettiva molla laminare. Quindi la resistenza R è inserita e la lampadina ripetitrice S spenta.

Azionando la leva del deviodirezione (a destra o a sinistra) si chiude uno dei due circuiti di segnalazione (destra o sinistra).

La corrente, provenendo dalla batteria, circola attraverso l'ancora principale A_p , il filo f , la resistenza R e l'avvolgimento A del lampeggiatore (fig. 349), i filamenti da 20 W delle lampadine dei

fanali e la massa. Essendo limitata dalla resistenza R, la corrente non è sufficiente ad accendere i filamenti, però riscalda il filo f , che si allunga, permettendo all'ancora principale di chiudere il contatto, il quale cortocircuita il filo stesso e la resistenza R.

La corrente quindi aumenta ed i filamenti si accendono. Il filo f , non essendo più percorso dalla corrente, si raffredda e si accorcia, aprendo il contatto dell'ancora principale ed inserendo quindi nuovamente la resistenza R.

La corrente diminuisce, i filamenti si spengono ed il ciclo si ripete.

Il funzionamento del contatto ausiliario per la lampadina ripetitrice è il seguente: quando la corrente nel circuito principale aumenta (fase di accensione dei filamenti delle lampadine dei fanali), l'avvolgimento A attira l'ancora ausiliaria A1, che si accende, ripetendo la segnalazione dei fanali; quando la corrente diminuisce (i filamenti principali si spengono) la molletta di richiamo dell'ancora ausiliaria vince l'attrazione magnetica dell'avvolgimento A, aprendo il contatto della lampadina ripetitrice S, che si spegne. La durata di ogni ciclo è inferiore al minuto secondo.

L'avvolgimento B, posto in serie al circuito ausiliario, ha l'importante funzione di evitare il danneggiamento dei contatti dell'ancora ausiliaria, che si verificherebbe allorché, per una causa qualsiasi, il morsetto P venisse accidentalmente collegato a massa. In questo caso, in assenza dell'avvolgimento predetto, si produrrebbe un arco notevole alla apertura ed una rilevante fusione alla chiusura, mentre il fusibile di protezione del lampeggiatore non sarebbe in grado di intervenire, almeno finché non si producesse la saldatura permanente dei contatti.

Infatti, il periodo di pulsazione, inferiore al secondo, è troppo breve per consentire la fusione del fusibile di protezione del lampeggiatore, causa l'inerzia termica del fusibile.

Con l'avvolgimento B, invece, la corrente di cortocircuito blocca magneticamente l'ancora ausiliaria in posizione di contatti chiusi, fino a quando il fusibile non fonde.

L'avvolgimento predetto non influisce viceversa sul normale funzionamento del lampeggiatore, quando il circuito ausiliario si chiude a massa attraverso la lampadina ripetitrice S, perché la piccola corrente, assorbita da quest'ultima, rende trascurabile l'azione di detto avvolgimento.

Poiché la lampada dei fanali anteriori serve anche da luce di posizione (filamento di minor potenza), di notte la segnalazione di direzione si sovrappone alla luce di posizione e la segnalazione di direzione si compie per rinforzo intermittente della luce, mentre di giorno la segnalazione è data direttamente dall'accendersi e spegnersi dei fanali.

GRUPPO TERGICRISTALLO A MANOVELLISMO

È costituito da un gruppo motore elettrico-riduttore, che aziona, mediante leveraggi, i due tergitori.

Il riduttore comprende una vite senza fine, ricavata sull'albero dell'indotto del motore e da una ruota a dentatura elicoidale. Il motoriduttore, il perno di comando del tergitore sinistro ed i relativi leveraggi di unione sono applicati su un supporto in lamiera, opportunamente sagomato. Il perno di comando del tergitore destro non è fissato al supporto in lamiera, ma soltanto collegato al tirante trasversale di trasmissione del moto. Nel montaggio del gruppo tergicristallo su vettura, detto perno viene fissato direttamente alla carrozzeria.

Il gruppo tergicristallo è dotato di un dispositivo di azzeramento automatico, per garantire l'arresto dei tergitori nella posizione di migliore visibilità per il guidatore.

Il funzionamento del dispositivo di azzeramento automatico si rileva dallo schema elettrico illustrato in fig. 350.

Il gruppo tergicristallo è comandato da un commutatore a leva, che può assumere le seguenti tre posizioni:

- *In alto (posizione 1 o di funzionamento).* - Il motore, eccitato dagli avvolgimenti A (serie) e B (derivazione), fa compiere ai tergitori circa 50÷60 oscillazioni al minuto.
- *Al centro (posizione 0 o di riposo).* - Arresto istantaneo del tergicristallo con tergitori in posizione qualsiasi. Tutti gli avvolgimenti del motorino sono esclusi.
- *In basso (posizione 2 o di azzeramento).* - Questa posizione è a ritorno automatico e serve per l'azzeramento automatico dei tergitori; deve essere mantenuta premendo verso il basso la leva del commutatore. In questa posizione viene inserito anche l'avvolgimento supplementare S.

Detto avvolgimento induttore è formato da poche spire di filo avente diametro relativamente grande: esso ha quindi bassa resistenza ed elevato valore di assorbimento di corrente, tale da produrre una notevole forza magnetomotrice di eccitazione.

Poiché, come è noto, nel motore a

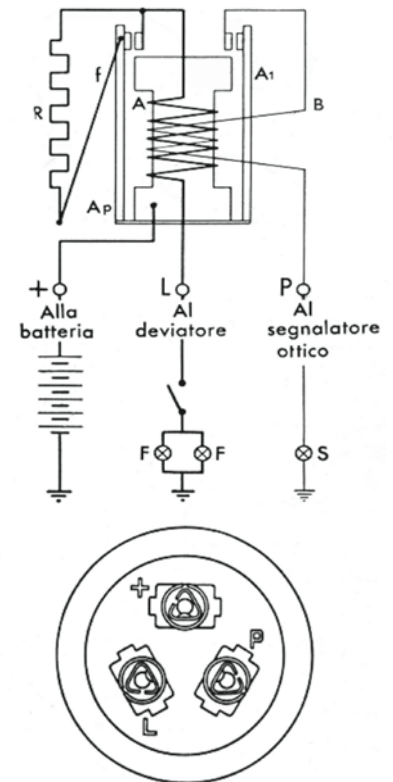

Fig. 349 - Schema di funzionamento del lampeggiatore, per il controllo al banco, e vista del lampeggiatore lato prese di corrente - A Avvolgimento in serie - Ap Ancora principale - A1 Ancora ausiliaria - B Avvolgimento ausiliario - F Fanali anteriori e posteriori di posizione e direzione - L Serrafilo - P Serrafilo - R Resistenza addizionale - S Lampadina spia ripetitrice - f Filo di tensione.

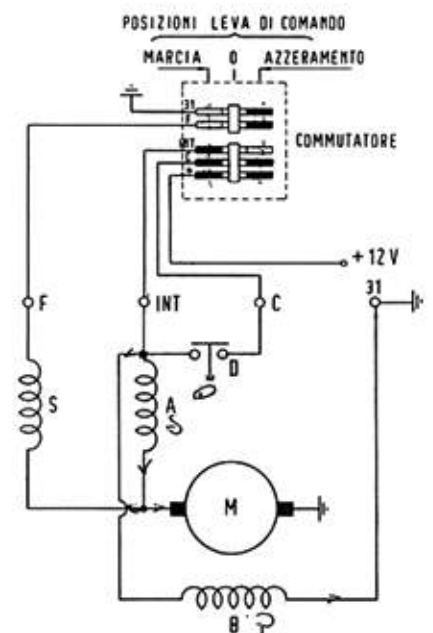

Fig. 350 - Schema elettrico del gruppo tergicristallo e del commutatore di comando, con relativi collegamenti. A Avvolgimento in serie - B Avvolgimento derivazione - D Interruttore - M Motore del gruppo tergicristallo - S Avvolgimento supplementare.

Continua a pagina 52

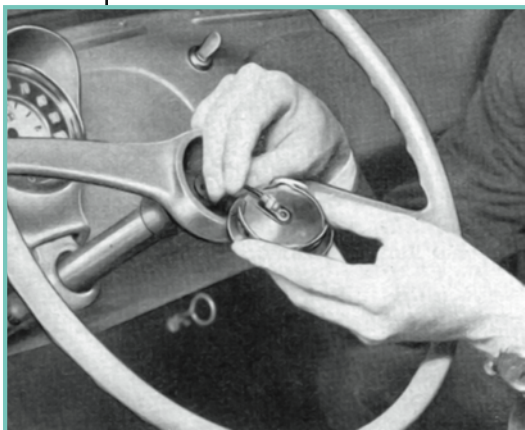

Fig. 351 - Disinnesto della connessione dal serrafile sul pulsante di comando.

Segue da pagina 51

corrente continua, rinforzando l'eccitazione, diminuisce la velocità di rotazione del motore ed aumenta, nel contempo, la coppia motrice, ne deriva che, in conseguenza dell'inserzione dell'avvolgimento S, il motore del gruppo tergicristallo diminuisce notevolmente la velocità di spostamento delle racchette, sviluppando tuttavia una coppia motrice più elevata, in modo che i tergitori siano in grado di superare eventuali resistenze passive sul cristallo (neve, ghiaccio, ecc.).

stallo, anche se non è inserita l'accensione del motore termico (chiave del commutatore luce e accensione non inserita, in posizione di zero).

- *Al centro*: arresto istantaneo del tergicristallo con tergitori in posizione qualsiasi.
- *In basso*: questa posizione è a ritorno automatico e serve per l'azzeramento automatico dei tergitori. Deve essere mantenuta, mediante pressione sulla leva, fino all'arresto automatico dei tergitori nella posizione di riposo. Rilasciando la leva, questa ritorna nella posizione centrale.

La manovra del commutatore è la seguente:

- *Inserzione del tergicristallo*: portare la leva in alto.
- *Disinserzione del tergicristallo con azzeramento automatico dei tergitori*: portare la leva in basso e mantenerla premuta a fondo, fino all'arresto automatico dei tergitori nella posizione di riposo, indi lasciare la leva, che ritorna automaticamente nella posizione centrale.

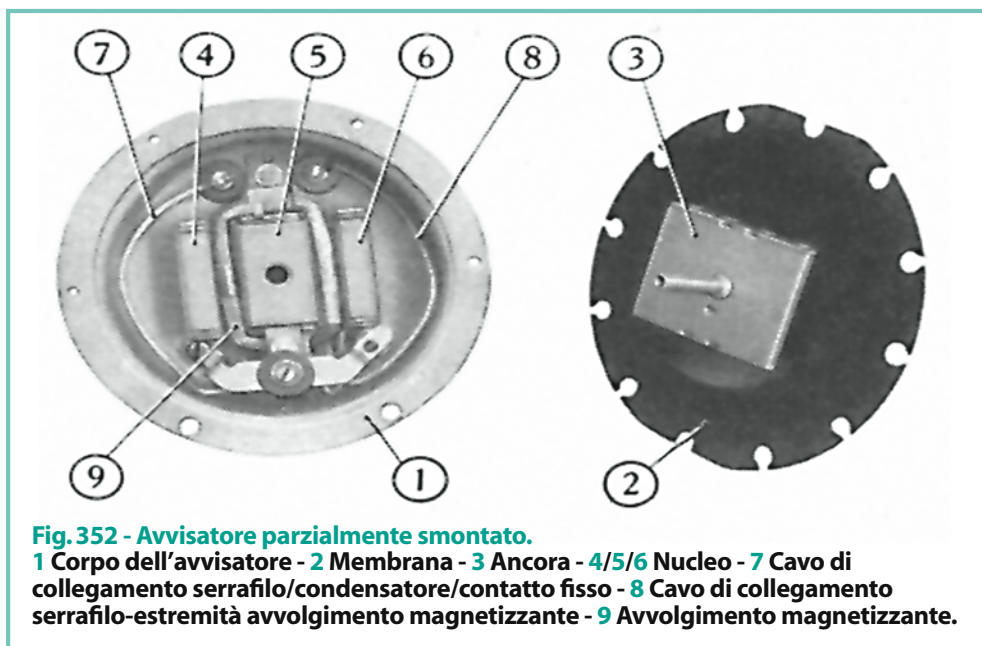

Fig. 352 - Avvisatore parzialmente smontato.

1 Corpo dell'avvisatore - **2** Membrana - **3** Ancora - **4/5/6** Nucleo - **7** Cavo di collegamento serrafile/condensatore/contatto fisso - **8** Cavo di collegamento serrafile-estremità avvolgimento magnetizzante - **9** Avvolgimento magnetizzante.

AVVISATORE ACUSTICO

Il circuito dell'avvisatore acustico comprende: l'avvisatore, il pulsante di comando al centro del volante guida e la massa costituita dalla scocca portante della vettura.

Un morsetto è collegato alla batteria, l'altro al pulsante, che ha il compito di chiudere il circuito dell'avvisatore attraverso la massa.

L'avvisatore è provvisto di una membrana, che viene posta rapidamente in vibrazione per mezzo di un elettromagnete. Quando l'avvolgimento dell'elettromagnete è percorso da corrente, si crea un campo magnetico, che attrae un'ancora fissata alla membrana dell'avvisatore. Il leggero movimento dell'ancora flette la membrana e contemporaneamente fa aprire i contatti dell'elettromagnete. In tali condizioni la corrente non percorre più l'avvolgimento dell'elettromagnete, l'ancora non è più attratta e la membrana ritorna nella sua posizione primitiva. Si chiudono così nuovamente i contatti nell'elettromagnete ed il ciclo ricomincia.

Il continuo flettersi della membrana produce una vibrazione e quindi il suono dell'avvisatore.

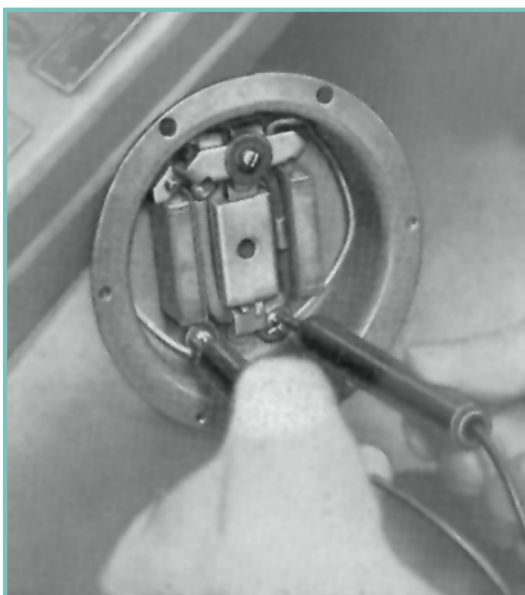

Fig. 353 - Verifica al banco prova della continuità dell'avvolgimento magnetizzante.

I tergitori si fermano quando l'interruttore D, incorporato nel motoriduttore, viene aperto dall'apposito settore strisciante, applicato sulla ruota dentata di riduzione (per semplificazione, nello schema fig. 350 detto settore è stato rappresentato da un eccentrico).

La riduzione di velocità è necessaria per impedire che l'inerzia del sistema in movimento faccia oltrepassare al settore strisciante la posizione di apertura dell'interruttore D, corrispondente alla posizione di migliore visibilità (tergitori abbattuti).

Dopodiché si può abbandonare la leva del commutatore che, automaticamente, ritorna nella posizione 0.

Commutatore a leva per gruppo tergicristallo.

La leva di comando, come già detto, può assumere tre posizioni:

- *In alto*: mette in funzione il tergicri-

RESTYLING FIAT 500 R DEL 1975

>Laura Chiesa

Questa Fiat 500 R risale al 1975 e ne sono entrata in possesso nel 1990 dopo un primo restauro.

Originariamente bianca, nell'anno 2000 – dopo un successivo restauro, completo ma insoddisfacente – diveniva per mia scelta di colore "amarillo tropical". A distanza di soli dieci anni, per l'uso e l'esposizione alle intemperie, si è reso necessario, volendo conservarla ancora per lungo tempo, intervenire radicalmente. Consultate diverse carrozzerie nella zona, nella primavera 2011 decidevo di consegnarla nelle mani esperte di un appassionato carrozziere che mi aveva dato fiducia. Nel luglio 2011 la mia "bambina" passava alle sue cure, ma la visitavo ogni settimana per seguire gli sviluppi. Dopo un primo parziale smontaggio si evidenziavano tutte le "magagne" della piccolina, che necessitava quindi della sostituzione di gran parte dei pezzi: entrambe le portiere ed i parafranghi anteriori e posteriori, controscoocca, vano serbatoio, entrambi i pianali anteriori, oltre alla fanaleria ed a tutti gli accessori di rifinitura, inclusi i deflettori. A quel punto, decidevo di far rivestire totalmente anche i sedili e rifare la tappezzeria. Durante le mie periodiche visite constatavo la progressione degli interventi e l'accuratezza con cui venivano eseguiti. Premettendo che ho lasciato che i lavori fossero eseguiti con tutta la calma possibile, l'8 dicembre 2011 ritiravo la mia "bambina" completamente rinnovata e pronta a riprendere la strada con fare civettuolo nel suo nuovo colore "lipstick". Un ringraziamento particolare al titolare della carrozzeria Pino, che ha un unico difetto... è genoano! Scherzi a parte, si è rivelato una persona disponibile, seria e alla fine, anche un... amico.



1



2



3



4



5



6



7



9



8

ASI E COMMISSIONE TECNICA TARGHE DI REGISTRO

Informativa aggiornata a novembre 2011

TUTTI I SOCI SONO PREGATI DI LEGGERE CON ATTENZIONE

Come da disposizioni della Segreteria Generale ASI, qualsiasi richiesta da inoltrare DEVE passare attraverso il Club Federato di appartenenza. **NON** si devono inoltrare le pratiche direttamente in ASI, ma indirizzarle alla Commissione Tecnica del Club e **NON** in Sede a Garlanda. L'indirizzo si trova in calce alla circolare allegata ad ogni singola domanda.

Le pratiche ASI che vengono trattate dalla Commissione Tecnica del Club sono:

1 Attestato di Datazione e Storicità (costo 20 € per le auto e 10 € per le moto). Con tale documento la tassa di circolazione/proprietà viene ridotta ad una quota fissata da ogni singola Regione, in genere 30 €. Alcune Compagnie Assicuratrici richiedono questo documento per stipulare la polizza con premio ridotto per auto di interesse storico e collezionistico ed alcuni Comuni per l'esenzione alla limitazione della circolazione.

Si tiene a ribadire che tale documento è rilasciato ai soli fini fiscali, come del resto è sempre stato dalla sua creazione, anche se viene erroneamente richiesto per altri scopi.

Dal 1° dicembre 2011 il modulo di domanda è unificato con quello per il Certificato di Rilevanza Storica. Si consiglia di richiederli entrambi.

2 Certificato di Rilevanza Storica e Collezionistica (costo 105 € per le auto, 60 € per le moto. Se richiesto quale documento attestante la storicità del veicolo (ai sensi del D.M. 17/12/2009), ai fini della circolazione e per la revisione il costo è di soli 20 €. Se richiesto contestualmente al Certificato di Identità, il costo per le due pratiche è di 105 € per le auto e 60 € per le moto. Si paga, cioè, una sola pratica). Con l'entrata in vigore, 20 marzo 2010, del D.M. del 17 dicembre 2009, con questo documento si possono rimettere in circolazione (reimmatricolare) veicoli radiati per demolizione, radiati d'ufficio, radiati per detenzione su suolo privato, di provenienza estera, di provenienza sconosciuta.

Inoltre è il documento ufficiale riconosciuto che determina lo stato di veicolo di Interesse Storico e Collezionistico.

Dal 1° dicembre 2011 il modulo di domanda è unificato con quello per l'Attestato di Datazione e Storicità. Si consiglia di richiederli entrambi.

3 Certificato di Identità (costo 105 € per le auto e 60 € per le moto. Gratuito per i veicoli ante 1918. Se richiesto contestualmente al Certificato di Rilevanza Storica e Collezionistica il costo per le due

pratiche è di 105 €). È il documento ASI che certifica la storicità del veicolo nel rispetto della configurazione originaria.

4 Carta d'Identità FIVA (costo 105,00 euro per le auto). È il documento che consente la partecipazione a manifestazioni/gare nazionali e internazionali dove è previsto questo certificato.

I moduli di domanda necessari per le pratiche di cui sopra devono essere richiesti direttamente alla Commissione Tecnica del Fiat 500 Club Italia e data la recente tipologia di modulistica, vengono spediti per posta tradizionale. Occorre essere Soci Club e Soci ASI: non è possibile inoltrare una pratica in ASI senza il numero di tessera ASI.

Ai moduli viene allegata una circolare informativa con le indicazioni riguardanti la compilazione, che i Soci devono seguire onde evitare ulteriori richieste di documentazione, fotografie e quant'altro di mancante che ritarderebbe l'inoltro in ASI, con conseguente rallentamento dell'emissione del certificato richiesto.

La Commissione Tecnica può trattare tutte le pratiche ASI di qualsiasi veicolo (compresi moto, autocarri, veicoli utilitari, veicoli trasporto persone, caravan, autocaravan, trattori) di qualsiasi marca di proprietà del Socio o familiari conviventi. Però, data la tipologia del Club (Registro di Modello), occorre che si inoltri una domanda, anche in contemporanea, riguardante la 500, o che per la 500 sia stato già richiesto precedentemente un documento ASI, per poter procedere con la richiesta di certificati di altri veicoli di altri modelli/marche.

Si ricorda che gli Attestati di Datazione e Storicità per gli autocarri o per i veicoli trasporto persone sono validi per l'esenzione/riduzione del bollo o per l'eventuale stipula del contratto assicurativo (se la Compagnia, erroneamente, prevede e richiede tale documento) o per la circolazione, solamente nel caso in cui sia stata azzerata la portata ed eliminata la licenza di trasporto persone, con la conseguente registrazione sulla carta di circolazione: in questo modo si potrà dimostrare l'utilizzo esclusivo a scopi collezionistici e non più commerciali. In caso contrario il documento attesta solamente l'avvenuta registrazione del veicolo nell'Albo Storico. **Si ricorda inoltre che per rendere validi i documenti ASI di cui sopra è necessario essere in regola annualmente con l'associazione al Club e all'ASI**, specialmente se i certificati vengono richiesti a fini assicurativi o fiscali.

Richiedere l'associazione all'ASI senza far domanda per un certificato riguardante il/i veicolo/i non ha alcun valore, in quanto questi non compaiono registrati nell'Albo.

La Commissione Tecnica si occupa anche di fornire documentazioni per i restauri delle 500 e delle altre vetture dei Soci, ricerche d'archivio di vario genere e valutazioni vettura.

Le pratiche sono tutte registrate nell'archivio informatico. Pertanto, quando si telefona, si prega di precisare il tipo di pratica per la quale si chiedono informazioni (Attestato di Datazione e Storicità, Certificato di Rilevanza Storica e Collezionistica, Certificato di Identità, Carta FIVA, Targa di Registro), in modo da effettuare una ricerca mirata. Non richiedere lo stato delle pratiche alla Segreteria di Garlanda, poiché la richiesta verrebbe girata alla Commissione Tecnica, quindi rivolgersi direttamente a quest'ultima. Per le richieste via email è opportuno chiedere/rispondere ogni volta sul messaggio originario per facilitare la ricerca e la conseguente risposta.

TARGA di REGISTRO: per richiederla occorre compilare la cedola pubblicata sulla rivista del Club e seguire le istruzioni riportate. Verrà spedita la domanda.

Si ricorda che tale Targa e la Dichiarazione di Originalità allegata, non ha valore legale, commerciale e non è valida per la stipula dei contratti assicurativi. Il Regolamento della Targa di Registro è riportato sul sito e stampato sulla modulistica della domanda.

Per invio domande ASI, Targhe di Registro, informazioni tecniche, rivolgersi:

Fiat 500 Club Italia 

Commissione Tecnica

Via Vanchiglia 21E - 10124 Torino

011.5534057 - fax 011.19716336,

registro.storico@500clubitalia.it.

In ufficio: Michele Gallione.

Orari: dal lunedì al venerdì dalle 14.30

alle 19.15; sabato dalle 8.30 alle 12; mar-

tedi e giovedì dalle 8 alle 22.

In qualsiasi orario: Enrico Bo 338.9311283.

Per associazioni Club e ASI per informazioni burocratiche e amministrative, rivolgersi:

Fiat 500 Club Italia 

Via Roma 90 - 17033 Garlanda (SV)

0182.582282 - fax 0182.580015.

Enrico Bo

Il Commissario Tecnico di Club



AVVISI



ATTESTATO DI DATAZIONE E STORICITÀ

Importante - Dal 1° dicembre 2011 è entrata in vigore la nuova modulistica per la presentazione della domanda di Attestato. Dal 30 novembre, infatti, la modulistica fino a quel momento usata non è più valida e non si possono inoltrare in ASI domande con i moduli obsoleti. I Soci interessati a richiedere tale pratica, ma che abbiano ancora a disposizione il vecchio modulo, devono richiedere alla Commissione Tecnica il nuovo stampato. I Soci che devono ancora inviare le integrazioni richieste prima del 1° dicembre 2011, dovranno ripresentare la domanda con la nuova modulistica che verrà spedita d'ufficio e comunque sono pregati di contattare la Commissione Tecnica per gli aggiornamenti del caso.

CERTIFICATO DI IDENTITÀ

Si ricorda a coloro che hanno richiesto il Certificato di Identità che la domanda deve giungere in ASI almeno 30 giorni prima della data della sessione di verifica a cui si è intenzionati a partecipare (sul sito www.asifed.it si trova l'elenco delle sessioni). Si consideri che la Commissione Tecnica, dopo aver ricevuto la domanda, deve correggere i dati, scrivere la relazione e inviare la pratica in ASI. Pertanto è opportuno che la domanda venga ricevuta almeno 45/50 giorni prima della data di cui sopra.

CERTIFICATI PER ASSICURAZIONE

Si consigliano vivamente coloro i quali hanno stipulato una polizza assicurativa per auto storiche di contattare la propria Compagnia, con largo anticipo sulla scadenza, per verificare se i documenti richiesti e consegnati all'atto della stipula sono considerati ancora validi o sia necessario integrarli con certificati ASI (richiedere alla Compagnia Assicuratrice l'esatta denominazione del documento eventualmente richiesto e comunicarlo alla Commissione Tecnica). Tutto ciò per evitare che, al momento del rinnovo assicurativo, ci si trovi di fronte ad una richiesta di un documento che non è possibile emettere in pochi giorni, evitando spiacevoli situazioni. Per agevolare i Soci, la Commissione Tecnica, ha ricevuto il nulla osta da parte dell'ASI e dal Consiglio Direttivo del Club per emettere, e solamente per quanto riguarda le richieste degli Attestati e in casi eccezionali, un documen-

to dove si dichiara "unicamente" che la domanda è in corso di lavorazione. Tale dichiarazione non ha nessun valore legale, poiché solamente con l'emissione del documento da parte dell'ASI la vettura è a tutti gli effetti registrata.

CHIARIMENTI SULL'ITER CHE SEGUONO TUTTE LE DOMANDE DELLE PRATICHE ASI RICEVUTE DAI SOCI PER L'INOLTRO ALL'ENTE

- **Ricevimento** della posta e protocollo del cartaceo
- **Controllo** dei documenti e foto richieste
- **Controllo** sulla base dati se il richiedente è Socio ASI (altrimenti occorre attendere la tessera ASI)
- **Scansione** dell'intera pratica per l'archivio (per eventuali future verifiche)
- **Disamina** tecnica dell'insieme della vettura e corrispondenza dei requisiti richiesti dall'ASI per l'emissione del tipo di documento richiesto
- **Inserimento** dei dati tecnici mancanti e correzione degli stessi sulla domanda
- **Relazione** del Commissario Tecnico di Club con vidimazione della pratica
- **Preparazione** dell'invio delle domande su modulistica con suddivisione per tipologia
- **Invio di bonifico** all'ASI della quota versata dal richiedente
- **Inoltro** del materiale in ASI

Questa è la procedura se la domanda è completa e corretta in ogni sua parte come richiesto dalla circolare informativa che la Commissione Tecnica allega. **Altrimenti occorre contattare** il Socio e attendere quanto richiesto per ommissione o integrazione. Naturalmente, per ovvi motivi, non si inviano in ASI pratiche singole, ma queste vengono raggruppate per tipologia. L'invio, grazie alla quantità di richieste, è settimanale. Pertanto è dalla data di inoltro in ASI che devono essere calcolati i giorni di lavorazione della pratica sia essa di Attestato, di Rilevanza Storica che di duplicato dei vari certificati (per i Certificati di Identità e FIVA la prassi è diversa in quanto occorre che il veicolo venga sottoposto ad una sessione di verifica). Chiarendo meglio, per il ricevimento del documento richiesto, non si devono computare i giorni dalla data di spedizione da parte del richiedente, ma dalla data di invio in ASI.

Attualmente l'ASI evade le pratiche di Attestato in tempi di molto inferiori ai 60 giorni dichiarati, così come per i Certificati di Rilevanza Storica.

Quando poi la Commissione Tecnica riceve il documento dall'ASI occorre:

- **Controllare** la corrispondenza dei dati ed eventualmente far correggere gli errori
- **Fotocopiare** il documento
- **Spedizione** del documento al Socio (comprese le fasi di preparazione degli indirizzi, imbustamento e affrancatura).

La Commissione Tecnica del Club ha sede in Torino, vicino all'ASI, e le pratiche vengono consegnate in segreteria personalmente a mano, evitando i tempi morti della spedizione a mezzo raccomandata, come accade per gli altri Club.

Questo per portare a conoscenza del tempo e del lavoro che ogni pratica necessita, se correttamente ricevuta come richiesto.

ASSICURAZIONI

L'ASI ha concluso un accordo con una Compagnia Assicuratrice che Vi presentiamo di seguito.

Se interessati, o per semplice curiosità, è possibile richiedere un preventivo telefonando o inviando una mail.

Sul sito dell'ASI www.asifed.it è possibile prendere visione delle tariffe praticate.

Le condizioni sono decisamente vantaggiose se si posseggono due o più auto/motoveicoli. Si prospetta, però, in un prossimo futuro, un vantaggio rispetto ad altre Compagnie anche per un singolo veicolo.

I RIFERIMENTI SONO

tel. 011.0883111

fax 011.0883110

info@pertesicuro.com

federica@pertesicuro.com

emanuela@pertesicuro.com

COMMISSARI DI REGISTRO E ANALISTI

Per raggiugli circa la compilazione delle schede per la richiesta della Targa di Registro e le pratiche ASI

CONSERVATORE

Enrico BO – Conservatore

Da lunedì a venerdì dalle 18,30 alle 19,15.
Sabato dalle 8 alle 12 - Martedì e giovedì dalle 20 alle 22 - tel. 011.5534057
fax 011.19716336 - cell. 338.9311283
registro.storico@500clubitalia.it

COMMISSARI DI REGISTRO E ANALISTI

Alberto BERTOLI – Commissario

Via Aurelia 16 bis
18015 Riva Ligure (IM)
Martedì e giovedì 8-12 e 15-19
tel. 0184.485962 oppure
cell. 347.2621276
alberto.bertoli500@tiscali.it
Competenza: D - F - L - R

Marco CORSINI – Commissario

Via Konrad Adenauer 11/B
00061 Anguillara Sabazia (RM)
Martedì e venerdì dalle 17
cell. 338.2013918, 21-22
tel. 06.99900176
corsaroblu1971@alice.it
Competenza: Nuova 500 1957-1960

Carlo DE BONIS RICASOLI – Commissario

Via Flaminia 109 - 00196 Roma
Giovedì e sabato dalle 16 alle 20
cell. 338.9934383
blackdanny@virgilio.it
Competenza: Nuova 500 1957-1960

Tommaso DE TOMA – Analista

Via Cilea 60 - 70059 Trani (BT)
Tutti i giorni dalle 8 alle 20
Tel/fax 0883.580195 cell. 347.6430701
tommasodetoma@libero.it
Competenza: D - F - L - R

Renato DONATI – Commissario

Viale Filopanti 4/c - 40126 Bologna (BO)
Le sere dopo le 21 - cell. 333.2184321
renato.donati@fastwebnet.it
Competenza: Abarth

Domenico FACCHINI – Analista

Via Molfettesi d'America 94
70056 Molfetta (BA)
Tutti i giorni tel/fax 080.3388611
cell. 338 3159753
d.facchini@500clubitalia.it
Competenza: D - F - L - R - Giardiniera

Michele GALLIONE – Archivista

Strada Comunale di Cavoretto 23/12
10133 Torino (TO) - Dal lunedì al venerdì dalle 14.30 alle 19 - tel. 011.5534057
sociasi.registro@500clubitalia.it
Competenza: pratiche di tutte le vetture

Michele GALLIONE – Archivista

Strada Comunale di Cavoretto 23/12
10133 Torino (TO)
Dal lunedì al venerdì dalle 14.30 alle 19
tel. 011.5534057
sociasi.registro@500clubitalia.it
Competenza: pratiche di tutte le vetture

Villiam GRANATI – Commissario

Via Pino Di Sotto 9 - 24024 Gandino (BG)
Tutti i giorni - cell. 335.225479
w.granati@500clubitalia.it
Competenza: Steyr Puch

Lorenzo INGRASSIA – Analista

Via Favorita 1 - 91025 Marsala (TP)
Mercoledì e venerdì dalle 16 alle 18
cell. 328.1109708 - 340.9908408
ingrassia.lorenzo@comune.marsala.tp.it
Competenza: D - F - L - R

Camillo LUCENTINI – Consulente di modello

Via Nino Bixio 4 - 10138 Torino (TO)
Martedì e giovedì dalle 20 alle 21.30
cell. 340-3014960
camy_lu@yahoo.com
Competenza: Nuova 500 - D - F - L - R - Giardiniera

Federico MOIOLI - Commissario

Piazza Santuario 2 - 24020 Ardesio (BG)
Tutti i giorni - cell. 338.2295888
f.moioli@500clubitalia.it
Competenza: in particolare Nuova 500 ('57-'60)
oltre a: D - F - L - R - Giardiniera

Roberto POLA – Commissario

Via Clemente Coen 3/2
41034 Finale Emilia (MO)
Orario d'ufficio - cell. 347.4853366
jrpola@tin.it
Competenza: Scoiattolo e derivate fuoristrada

Simone TORTINI – Commissario

Via Brera 18/H - 20010 Cornaredo (MI)
Dopo le ore 19 - cell. 349.4790911
simo_500@hotmail.com
Competenza: L - F - R

Marco VALABREGA – Analista

Corso Belgio 86/12 - 10153 Torino (TO)
Tutti i giorni - cell. 338.7543762
m.valabrega@500clubitalia.it
Competenza: D - F - L - R

Antonino Villa – Commissario

Via dei Castagnoli 7 - 00049 Velletri (RM)
Tutti i giorni dalle 16 alle 19
tel. 06.9632582
tvilla@tiscali.it
Competenza: Giannini

COME INVIARE MATERIALE PER 4PICCOLERUOTE

- **Aboliamo la carta:** privilegiamo i testi e le foto in formato digitale, trasmessi via posta elettronica.
- **Il materiale va inviato a s.ponzone@500clubitalia.it;** unica eccezione, gli appuntamenti da inserire nel Calendario Raduni, che vanno comunicati a Elena segreteria@500clubitalia.it.
- **In caso di foto stampate, disegni, pubblicazioni, CD e DVD, spedire** (meglio per raccomandata) o consegnare a mano alla sede del Club (Via Roma 90 - 17033 Garlenda SV).
- **Comunicazioni o documenti** per la Segreteria non vanno inseriti nel materiale destinato a 4piccoleruote e viceversa.
- **Gli articoli (cronache dei raduni, esperienze di viaggio o di restauro, storie di famiglia etc. etc.)** devono essere brevi (se troppo lunghi, potranno essere riassunti, proposti integralmente solo per il web o, più raramente, pubblicati a puntate, a discrezione della Redazione) e firmati.
- **Chi manda semplicemente una foto** - es. per la sezione "Album" - non deve dimenticare di presentarsi (da gennaio 2012 le foto di fatto anonime saranno cestinate) e di indicare chi sono le persone ritratte nella foto stessa (*altrimenti non possiamo scrivere la didascalia*).
- **Le foto devono essere idonee alla stampa:** non inviate files troppo "piccoli"/"leggeri" (ridotti da voi o in automatico dal programma di posta elettronica). Non includetele nei testi (cioè nei documenti .doc, .rtf o .pdf), mandatele a parte.
- **Il materiale viene pubblicato il prima possibile,** di solito sul primo numero utile dal momento del suo arrivo, ma bisogna tener conto dei tempi di impaginazione, stampa e spedizione (se un contributo arriva a dicembre, non uscirà sul numero di gennaio/febbraio, ma probabilmente su marzo/aprile).
- **Mancati arrivi, disguidi e smarrimenti** purtroppo possono avvenire. Fate sempre in modo di poter rispedire il materiale a richiesta della Redazione.
- **Le variazioni di indirizzo vanno segnalate alla Segreteria,** affinché provveda all'aggiornamento della vostra scheda di iscrizione, e non alla Redazione. Se non ricevete un numero della rivista, avviate tempestivamente la Segreteria per l'invio di una nuova copia prima che la tiratura del numero si esaurisca.

N.B. per i fiduciari ed i soci organizzatori di manifestazioni: se volete che i resoconti degli eventi siano pubblicati su 4piccoleruote ❶ non fate passare troppo tempo dalla data dell'evento stesso e trasmettete testo e foto come da istruzioni sopra; ❷ specificate chiaramente nell'oggetto dell'email il titolo, il luogo e la data di svolgimento del raduno; ❸ tenete presente che possiamo pubblicare testi senza foto, ma non ha senso mettere foto senza neppure una riga di testo; ❹ considerate che la Redazione NON può ricavare per conto vostro il materiale da pubblicare sulla base di depliant, ritagli di stampa, filmati, blog o qualsiasi altra fonte non diretta.

PUBBLICITÀ

Continuiamo il nostro viaggio nel mondo della pubblicità che ha scelto la nostra beniamina come testimonial.

Che il cinquino sia "verace" come la passata di pomodoro abbiamo ormai pochi dubbi. Ed evidentemente anche i creativi la pensano così: il socio Giovanni Fabiani di Roma ci segnala questo cartellone pubblicitario affisso all'Aeroporto di Fiumicino.



In Costa Smeralda a spasso con la 500

Nei giorni 7-8-9-10 giugno 2012 il Coordinamento di Saluzzo in collaborazione con il Coordinamento di Olbia guidato da Antonio Deiana e l'Agenzia Viaggi "Vivere e Viaggiare" di Saluzzo organizza una minicrociera in Costa Smeralda. Per info: Mauro Paire 3392639051 Piera 3334517030 - saluzzo.500@alice.it - 0175217461. Prenotazioni entro il 14 aprile 2012.

Raduno a L'Aquila

Anche quest'anno le straordinarie Fiat 500 storiche varcheranno le antiche mura della città di L'Aquila. A tre anni dal terribile sisma che ha messo in ginocchio il capoluogo abruzzese, il Coordinamento aquilano ripropone uno straordinario giro fra i monumenti aquilani con sosta in Piazza Duomo. Non mancheranno il fantastico aperitivo e il buon pranzo abruzzese. **Informazioni più dettagliate saranno pubblicate sul nostro sito sociale alla pagina del Coordinamento, si può contattare il fiduciario Alessandro Marinangeli al 3383600264. Appuntamento a domenica 20 maggio 2012.**

DILLO CON UNA FOTO

Antonio Mesina da Dorgali (NU) ha fotografato il suo cinquino sullo sfondo di Cala Gonone.



CALENDARIO RADUNI



RADUNI NOSTRO CLUB

11 MARZO

Ancona

IV Raduno "La Carica delle 500 ad Ancona"

Coord. Pesaro e Ancona - Isabettoni Claudio
3387728191
isacar2007@libero.it

18 MARZO

Riccione RN

IV Raduno di tutte noi - Riccione in 500

Coord. Rimini - Lami Lorenzo 3471512116 - tel.fax 0541680334 - 500clubrimini@tiscali.it

Envie CN

11° Meeting di Envie
Coord. Saluzzo - Paire Mauro 3392639051 - Piera 3334517030 - saluzzo.500@alice.it

Moriondo TO

I Meeting Fiat 500 Bicilindriche e derivate
Coord. Torino - Silvia cell. 3473205045 - Bertolusso Claudio 3334926957

Messina Città

VI Raduno Fiat 500 Riviera Jonica città di Messina
Coord. Messina - Riviera Jonica - Perez Giuseppe 3474859967 - 0942715277

25 MARZO

Cesano Maderno MB - Loc. Cascina Gaeta

1° Raduno Fiat 500 e derivate
Coord. Monza e Brianza Ovest - Sig. Orsini Antonio 3356340667

Figline Valdarno FI

11° Raduno del Valdarno di Fiat 500 e derivate
Coord. Valdarno - Firenze Sud - Nocentini Giovanni cell. 3357053591 - Susanna 3398970707 - giovanni.500@virgilio.it

Alba CN

"55 anni 500" VI Edizione
Coord. Alba e Bra - Bertolusso Claudio 3334926957 - 3382548154 ore pasti (Luisella) - fax 0173231887 - Riservato a 200 auto - prenotazione obbligatoria entro 23/3/2012

Borghetti/Apparizione GE

III Raduno di Genova - "Il cinquino fra gli ulivi"
Coord. Genova Ponente - Rigolli Luigi 3495090980 - 010413880 - Rizzo Fabrizio 3481554639 - Taddei Martino 3474640447

Santa Vittoria di Gualtieri RE

Maiolata in 500
Coord. Gualtieri - Gabba Federica 3388253648

Copertino LE

Itinerario di Primavera
Coord. Arneo Sud Salento - Errico Cosimo 3899084599 - Prenotazione consigliata - arneosudsalento@arneoveicolistorici.it

31 MARZO - 1 APRILE

Mantignana di Corciano PG

3° Raduno della Torta di Pasqua
Coord. Lago Trasimeno - Dentini Luciano; Bricca 3930135646 - 3475044151

1 APRILE

Carignano TO

8° Meeting Fiat 500
Coord. Carmagnola - Chicco Fabrizio 3478861713 - fchicco@molinette.piemonte.it

9 APRILE

Fossano CN

2° Meeting "in 500 a Pasquetta"
Coord. Alba e Bra - Bertolusso Claudio 3334926957 - Luisella 3382548154 (ore pasti) - fax 0173231887 - prenotazione obbligatoria entro 7/4/2012 - max 100 auto

15 APRILE

Bazzano BO

Primavera in 500
Coord. Bologna - Candini Maurizio - 3391186144 - solangecandini@libero.it - Max 100 AUTO - prenotazione obbligatoria entro 31/03/2012

Mugello - Autodromo Scarperia FI

Raduno Fiat 500 al Mugello
Coord. Mugello - Danti Danilo 3473026184 - danilo.danti@virgilio.it

Catania

2° incontro "a Catania in Fiat 500"
Coord. Catania - Iervasi Giuseppe 330962710 - gipi500@virgilio.it

Grugliasco TO

6° Raduno Fiat 500
Coord. Torino - Silvia 3473205045
Chiusa San Michele TO
Raduno Fiat 500
Coord. Valle di Susa - Gaetano Bertolo cell. 3472225738 - g.bertolo@500clubitalia.it - johnnyspedline@virgilio.it

Torrita di Siena SI

Meeting di Primavera
Coord. Torrita di Siena - Valdichiana - Peruzzi Mario 336700919 - Sabina 3357998868 - 0577624068 - Luca 3357998869 - info@peruzzi3.it

Grottaglie TA

Grottaglie in 500
Coord. Crispiano - Parascandolo Claudio cell. 3487485139 - re500@libero.it

Pistoia

Raduno Fiat 500 "Cavalli e Cavalli"
Coord. Pistoia - Meirano Carla 3496030771 - 0573381195

Piacenza - Grazzano

Visconti PC
Raduno "500 da Piacenza alla Corte dei Visconti"

Coord. Piacenza - Achilli Lorenzo 3388128562 - 0523882143 - Ramoscelli Sergio 3339768500 - 0523869276 - prenotazione entro 12/4/2012 - max 100 auto

22 APRILE

Milano

Raduno "500 Giardiniere a Milano!"

Coord. Milano Città - Marchetti Massimiliano 3485350261 - m.marchetti@500clubitalia.it

Milano-Torino

Visita al Museo dell'Automobile di Torino
Coord. Milano Ovest, Parolini Luigi 339 4526850 - 02 97272294

Pavia - Castello Visconteo

Raduno Fiat 500 e derivate Pavia - "in 500 fra 100 torri"
Grignani Cesare con Fiat 500 Club Italia - 3407001077

Mappano di Caselle TO

I Meeting Fiat 500 Bicilindriche e derivate
Coord. Torino - Silvia cell. 3473205045

Mazara del Vallo TP

Raduno Fiat 500 "Incontriamoci a Mazara"
Coord. Trapani - Salvatore Grignano 3478191644 - 3331295998 - salvo.grig@live.it

Pachino SR

14° Raduno Fiat 500 - 12° Memorial Mauro Adamo
Coord. Siracusa Sud - Di Tommasi Antonino 3384151357 - antonioditommasi@virgilio.it

Ruvo di Puglia BA

8° Raduno Crifo
Coord. Bari - Facchini Domenico 3383159753 - 0803388611 - d.facchini@500clubitalia.it

27 APRILE - 1 MAGGIO

Bosa Marina OR

Gita in Sardegna Il Meeting Nazionale Città di Bosa
Coord. Medio Campidano - Balocco Cristian - 3479010885 - in collaborazione con il Coord. Di Pinerolo - Signor Pala Francesco 3202117438 - Coord. Torino - Silvia 3473205045

28 APRILE - 1 MAGGIO

Tempio Pausania - Luras - Nuoro

7° Tour della Gallura (e del Nuorese)- Dalla Montagna al Mare
Coord. Tempio Pausania - Deiana Giacomino 3406683662

29 APRILE

Sori GE

Il Cinquino va al mare
Coord. Genova Ponente - 3495090980 - 010413880

Sanremo IM

Sanremo in 500
Coord. Sanremo - Farace Biagio cell.3474105667

Canelli AT

5° Raduno Fiat 500 e derivate al "Castello Shopping Center"
Coord. Asti - Marmo Luisella 3382548154 (ore pasti) - 3334926957 Claudio - fax 0173231887

Chianti Senese SI

1° Cinquecentchianti
Coord. Siena - Pandiscia Filippo 05771912373 - 3335255941 - 3496921466 - filippo@cinquinosiena.it

1 MAGGIO

Barge CN

5° Meeting Fiat 500 e derivate sulle rive del Rio Grana

Coord. Saluzzo - Paire Mauro 3392639051 - Gonella Gabriele 3358096244 - Diego 3493173796 - Luca 3381967607

Salvaterra di Casalgrande RE

7° Memorial Canepari
Coord. Gualtieri - Gabba Federica 3388253648

5 MAGGIO

Valle del Mincio BS

Le 500 in bicicletta
Coord. Brescia - Mario Begotti 347 9437886, Max 20 auto

6 MAGGIO

Barchi - Fano PU

V Raduno Colle-Marathon
Coord. Pesaro e Ancona - Isabettoni Claudio 3387728191
isacar2007@libero.it

Varese

6° Raduno Fiat 500 Città di Varese
Coord. Varese - Giudici Marco 3922302245 - Gianfranco 3495658666

12 MAGGIO

Coronella (Poggio Renatico)

Carnevale in 500 (Notturna)
Coord. Ferrara - Magri Mirko 3496907828

13 MAGGIO

Savona

2° Raduno "Bimbi in 500 e derivate"
Coord. Savona - Salvetto Tiziana cell. 3486700600 - t.salvetto@500clubitalia.it

Asti

3° meeting "500 Day Memorial Montano Merola"
Coord. Asti - Marmo Luisella 3382548154 (ore pasti) - 3334926957 Claudio - fax 0173231887 - Prenotaz.obbligat, entro 11/5/2011 - max 100 auto

Castel San Pietro Terme BO

8° Raduno Nazionale Amarcord...500 del Castello - Fiat 500 e derivate - 13° Memorial Ilaria Lannutti

Coord. Bologna, Candini Maurizio con Lannutti Andrea - 3387014127 - www.500acastello.it - andrealannutti@libero.it

Castelnovo Bariano RO

Raduno Fiat 500 e non solo - Memorial Agide Zenesini
Coord. Salara - Mancin Guido 339 3513485 - Roberto Raccanelli 3294256110

Sorrento NA

4° Meeting "I Love Fiat 500"
Coord. Penisola Sorrentina - Capri - Stabiae - Staiano Raffaele 3806672373 - raffaele500@alice.it

Milano Città

(da confermare)
2° Raduno di Milano Città
Coord. Milano Città - Marchetti Massimiliano 3485350261 - m.marchetti@500clubitalia.it

18 - 20 MAGGIO

Marina di Bibbona LI

1° Raduno Internazionale Fiat 500 sotto il Sole di Toscana

Coord. Grosseto - Pisa e Uliveto Terme - Cosci Danilo 3332063732 - danilo500club@alice.it - Bartolini Antonio 3398244135

ulivetoterme500@alice.it

19 MAGGIO

Ferrara

"500 best in show" - Mostra Raduno
Coord Ferrara - Magri Mirko 3496907828

20 MAGGIO

Santa Caterina Villarmosa CL

In 500 visitando le cantine "Feudo di Butera"
Coord. Santa Caterina Villarmosa - Salvatore Carvotta 0934672612

Magenta MI

A Magenta in 500
Coord. Milano Ovest - Parolini Luigi 3394526850 - giovanni.parolini@alice.it

Piacenza Expo - Loc. Le Mose Uscita A1 - PC Sud

Raduno Statico Fiat 500 in occasione della Fiera
Coord. Piacenza - Achilli Lorenzo 3388128562 - 0523882143 - Ramoscelli Sergio 3339768500 - 0523869276

L'Aquila

2° Raduno Fiat 500 Città di L'Aquila
Coord. L'Aquila - Marinangeli Alessandro 3383600264 - marinangelialessandro@virgilio.it

Moretta CN

Le 500 a Moretta - 2° Meeting
Coord. Saluzzo - Paire Mauro 3392639051 - Piera 3334517030 - saluzzo.500@alice.it

Ortigia SR

Il Meeting Città di Siracusa (Ortigia)
Coord. Siracusa Nord - Briganti Antonino 3355773800 - consulos@alice.it - tel/fax095940787

Magione PG

5° Raduno del Trasimeno
Coord. Lago Trasimeno - Magione - Dentini Luciano cell. 3471868245 - luciano.dentini@live.it

26 - 27 MAGGIO

Clusone BG

Cinquecento Show
Coord. Valli Bergamasche - Bianchi Danilo 3356952257 - Mioli Federico 3382295888

CALENDARIO RADUNI > FIERE



27 MAGGIO

Ravenna
Raduno Fiat 500
Coord. Ravenna - Fabbri
Giovanna Valeria
0544451465 - cell.
3935523484 - 3930822481

Pollone BI
XI Raduno Fiat 500 e
derivate
Coord. Biella - Fogliano
Ivan 3487504963 -
0152562351 - ore 19-21.00
coordinamento.biella@500c
lubitalia.it

Virle Piemonte TO
Incontriamoci a Virle con
passione
Coord. Pinerolo - Pala
Francesco 3202117438

Marsala TP
**Litorale Nord - Zona
Stagnone**
A Marsala 10 anni dopo
Coord. Marsala - Ingrassia
Lorenzo 3281109708 -
0923736881 - 3203837204
ingrassia.lorenzo@comune.
marsala.tp.it

Casandrino NA
4° Raduno Fiat 500 Città di
Casandrino
Coord. Napoli Area Nord -
Mondo Giovanni
0815051868 - 3204339729
- word90@libero.it

Soragna PR
500 Day
Coord. Fidenza - Rolli
Vilmer 3386473916 -
500daysoragna@email.it

2 GIUGNO
Santa Caterina Villarmosa CL
Raduno Fiat 500
Coord. Santa Caterina
Villarmosa - Salvatore
Carvotta 0934672612

2 - 3 GIUGNO
Braccagni GR
Raduni statico e mostra
scambio Braccagni
Coord. Grosseto - Cosci
Danilo 3332063732 -
danilo500club@alice.it -

3 GIUGNO
Garessio CN
8° Raduno Città di Garessio
- Memorial Peppino Nespole
Coord. Garessio - Baracco
Marco 3392787999 - Pier
3391362774 -
info@amici500garessio.com

Firenze
Raduno Fiat 500 Città di
Firenze
Coord. Firenze/Prato -
Casella M. 3298229191 -
fax 0559029009 -
matteo@cinquino.it

9 - 10 GIUGNO
Rotondi AV
1° Incontro Nazionale
"Cudino" dedicato alla
Storica Fiat 500 e derivate
Coord. Benevento - Farese
Ferdinando 3395767488 -
tel.fax 0824835377 - Viterbo
Limone 3383508552

7 - 10 GIUGNO

Olbia e Costa Smeralda
Minicrociera: In Costa
Smeralda a spasso con la 500
Coord. Saluzzo - Paire
Mauro 3392639051 - Piera
3334517030 -
saluzzo.500@alice.it -
0175217461 - in
collaborazione con Coord.
Olbia - Deiana Antonio -
Agenzia Viaggi "Vivere e
Viaggiare" di Saluzzo

10 GIUGNO
Trivero BI
1° Raduno Fiat 500 a
Trivero
Coord. Biella - Fogliano
Ivan 3487504963 -
0152562351 -
coordinamento.biella@500c
lubitalia.it

Roma
Raduno Fiat 500 Coord.
Roma - Rubeo Pierluigi
062594125 - fax
0621800242 - 0696843038
pierluigirubeo@virgilio.it

Forlì
2° Raduno Città di Forlì
"Emozioni in 500"
Coord. Forlì - Gurioli
Mascia 3477930834 -
masciamirko@libero.it

Triora IM
Streghe in 500
Coord. Imperia - Riva
Ligure e Sanremo -
Tornatore Alberto
3387774542 - 0184485962
torny500@libero.it
bertolialberto500@tiscali.it

Montagna Reale ME
Raduno Fiat 500
Coord. Messina - Riviera
Jonica - Perez Giuseppe
3474859967 - 0942715277

16 - 17 GIUGNO
Fano PU - Bitetto BA
1° Raduno Fiat 500 -
Trasferita a Bitetto
Coord. Pesaro e Ancona -
Isabetтини Claudio
3387728191
isacar2007@libero.it

17 GIUGNO
Acquapendente VT
6° Raduno Fiat 500 Città di
Acquapendente
Coord. Viterbo - Potestà
Antonio 3284828143 -
3476099148 -
willywilly@libero.it

Perrazze di Palomonte SA
7° Raduno Città di Perrazze
di Palomonte
Coord. Sele/Tanagro -
Cruoglio Antonio
3394836614 -
autoricambirco@email.it

Casoli - Chieti
4° Raduno Nazionale della
Majella di Fiat 500 e
derivate
Coord. Vasto - Sorge
Alfredo 087360488 -
337916835 - Lannutti
Andrea 3387014127 -
www.500acastello.it -
andrealannutti@libero.it

Brusasco TO
Raduno Fiat 500 Coord.
Torino - Silvia 3473205045

Lucca
In 500 sulle Mura del
Cinquecento 2
Maffei Micaela 3387403968
- mikijoe3@alice.it

24 GIUGNO
Masone GE
3° incontro a Masone in
500
Coord. Genova - Rigolli
Luigi - Organizz. Stefano
Visora con Museo di
Masone - Andrea Tubino.
Stefano 3771480246 -
3392741767

Trinità CN
500 sotto il Ciuchè
Coord. Alba/Bra -
Bertolusso Claudio cell.
3334926957 - Luisella
3382548154 (ore Pasti) -
fax 0173231887 -

Caltagirone CT
Raduno Fiat 500 a
Caltagirone
Coord. Caltagirone -
Marcinò Giacomo
3398049183 -
jammix83@yahoo.it

Rimini
Rimini in 500
(da confermare)
Coord. Rimini - Lami
Lorenzo 3471512116 -
tel.fax 0541680334 -
500clubrimini@tiscali.it

Veglie LE
IV Raduno e Mostra
mercato di Fiat 500
Coord. Arneo Sud Salento -
Errico Cosimo 3899084599
- Prenotazione consigliata -
arneosudsalento@arneovevi
colistorici.it

Fermo
11° Raduno Fiat 500 Città
di Fermo
Coord. Fermo - Rossini
Bruno 3483208446 -
3405737905 -
andreina55@hotmail.it

FIERE

10 - 11 MARZO
Forlì
Fiera di Forlì
Coord. Forlì - Gurioli
Mascia 3477930834 -
masciamirko@libero.it

17 - 18 MARZO
Osnago LC
Mostra Scambio "Fiera di
Osnago"
Coord. Lecco -
Parravicini L. 0342680223 -
500valtellina@libero.it

31 MARZO - 1 APRILE
Reggio Emilia
CAMER - Mostra Scambio
Coord. Gualtieri - Gabba
Federica cell. 3388253648 -
federica@incoop.eu

21 - 22 APRILE
Roma
Fuoriserie 2012
Coord. Roma - Rubeo
Pierluigi - tel. 062594125

19 - 20 MAGGIO
**Piacenza Expo - Loc. Le
Mose**
Fiera Piacenza - Auto e
Moto 2012
Coord. Piacenza - Achilli
Lorenzo 3388128562 -
0523882143 - Ramoscelli
Sergio 3339768500 -
0523869276

2 - 3 GIUGNO
Grosseto Fiere
14° Mostra Scambio Auto e
Moto d'Epoca 2012
Coord. Grosseto

29 - 30 SETTEMBRE
Caorle VE
Fiera di Caorle
Coord. Venezia - Treviso -
Belluno - Gherardi Maurizio
3388559473 - fax
0421200219 -
gherardibao@alice.it

13 - 14 OTTOBRE
Pesaro
Mostra Scambio Pesaro
Coord. Pesaro e Ancona -
Isabetтини Claudio
3387728191 -
isacar2007@libero.it

ALTRI CLUB
9 APRILE
Taglio di Po RO
8° Raduno Fiat 500
"Memorial Danilo Schiavon"
Fontolan Fiorenzo
0426025228 - 3495426349

13 - 15 APRILE
**Lombardia - Veneto -
Trentino - Emilia Romagna**
14ª edizione della 500
miglia touring
Amici Auto e Moto d'Epoca
c/o Jolly Time 0303581304
- fax 0303581073 -
info@500miglia.net -
www.500miglia.net

15 APRILE
Lido Po di Boretto RE
14° Raduno di Primavera
Fiat 500 e derivate
Gruppo Fiat 500 Mania di
Brescello - Montani Fabrizio
3388536118 - Ivan
3662403510

GESTIONE CALENDARIO

Tutte le comunicazioni relative agli eventi a calendario vanno inviate a:
segreteria@500clubitalia.it o al fax 0182580015 all'attenzione di Elena. PER L'USCITA SUL N.3 (MAG./GIU.2012) I DATI DEVONO PERVENIRE OBBLIGATORIAMENTE ENTRO IL 4/4/2012. Il calendario è sempre aggiornato su:



Il 22/09/2012 a Marsala (TP) si terrà una sessione di verifica A.S.I. I soci interessati possono richiedere informazioni al Commissario Tecnico Enrico Bo oppure al fiduciario di zona Lorenzo Ingrassia.

26 - 27 MAGGIO
Teramo
XVI Edizione Gran Meeting 500 Teramo
Club Amici 500 - tel e Fax. 0861250051 - 086156846 - cell. 3381781090 - www.clubamici500teramo.it

17 GIUGNO
Porto Ceresio VA
10° Meeting Fiat 500 - 126 e derivate
500 club Ceresio
3482852890 -
info@500clubceresio.it

9 SETTEMBRE
Seregno MB
1° Raduno "Madonna della Campagna"
Proserpio Carlo
3478483973

PER ISCRIVERSI AL CLUB

ISCRIZIONE AL CLUB

Inviare la fotocopia compilata del modulo d'iscrizione con allegata la fotocopia del versamento di **48 Euro** sul CCP **10786176** intestato a Fiat 500 Club Italia (o con bonifico su cod.iban IT05 U076 0110 6000 0001 0786 176). NON inviare fotocopie del libretto.

ISCRIZIONE ALL'ASI (FACOLTATIVA)

Inviare PER POSTA alla segreteria del Fiat 500 Club Italia la fotocopia del libretto di circolazione (solo le pagine con i dati tecnici dell'auto) e l'attestazione di proprietà + la copia del versamento di **42 Euro** sul nostro CCP **10786176** (specificare nella causale "iscrizione ASI") + la fotocopia del tesserino del Codice Fiscale.

L'iscrizione si intende da gennaio a dicembre. È possibile effettuare un **unico versamento di 90 Euro** (iscrizione Club+ASI). Una volta iscritti A.S.I., per quanto riguarda l'Attestato di Storicità e il Certificato di Identità (ex omologazione ASI) della vettura è necessario telefonare al Commissario Tecnico del Club, Enrico Bo. Per ottenere l'Attestato di Storicità l'auto deve essere in buono stato e del colore originale. Per il Certificato di Omologazione l'auto deve essere completamente originale ed in ottimo stato.

BOLLO

Deve essere pagato sempre se l'auto circola. I veicoli con più di 30 anni pagano un bollo ridotto stabilito dalla regione di residenza (consultare l'ACI). Per i veicoli tra 20 e 30 anni in diverse regioni viene richiesto l'attestato di storicità

ASSICURAZIONI

Alcune Compagnie applicano agevolazioni purché la vettura sia iscritta ad un Club Federato A.S.I. come il nostro, altre richiedono anche l'iscrizione A.S.I. (quindi tessera Club + tessera ASI + Attestato di iscrizione della vettura all'A.S.I.), altre ancora esigono il Certificato di Identità (ex omologazione ASI) e quindi richiedono che l'Auto sia storica a tutti gli effetti. Ai fini assicurativi è necessario che l'intestatario della tessera sia anche l'intestatario dell'auto. Il nostro Club non ha stipulato alcun accordo vincolante con le Compagnie. Le tariffe sono stabilite dalle Compagnie e potrebbero subire delle variazioni. Perché la polizza sia valida è necessario essere in regola con l'associazione al Club (e all'ASI, qualora venga richiesta). Il Club non è responsabile dei rapporti tra Socio e Assicurazione.

RINNOVI

Per rinnovare la tessera è sufficiente pagare il bollettino prestampato che viene recapitato a domicilio ogni anno a novembre. Se non si è in possesso di tale bollettino è possibile utilizzarne uno in bianco che si può trovare presso qualunque ufficio postale e compilarlo con i seguenti dati: CCP **10786176** intestato a Fiat 500 Club Italia, via Roma 90, 17033 Garlanda (SV). La **quota** per il **2012** è di **48 euro**. Per non attendere i tempi di notifica dell'avvenuto pagamento è possibile inviarci la ricevuta via fax oppure via email.



INCONTRIAMOCI A...

ARNEO Sud Salento Punto di ritrovo: via Monti, 2 a Porto Cesareo (LE) è aperto tutti i giorni dalle ore 16.00 alle ore 20.00. E' possibile concordare incontri in orari differenti, previo contatto telefonico. Errico Cosimo 389 9084599



BARI Ogni primo venerdì del mese, a Bari-Palese in via Vittorio Veneto 1, alle ore 19.30. Informazioni, iscrizioni, rinnovi, pratiche Asi. Mimmo 3383159753. Rossella 338 1597334.

BELPASSO - PATERNÒ

Ogni primo giovedì del mese, dalle 19 alle 21, allo Sport Garage Salvo, in Via Piersanti Mattarella 66, a Piano Tavola (CT) frazione Belpasso.

Cappadonna C. 3397646226
c.cappadonna@500clubitalia.it

BIELLA Ogni secondo mercoledì del mese dalle ore 21,30 a Sordevolo in Via Eugenio Bona. Fogliano Ivan 3487504963

BOLOGNA Ogni primo lunedì del mese alle ore 21 in Via Bellaria 7 a San Lazzaro di Savena (BO) presso il circolo ARCI. Maurizio Candini 3491186144

solangecandini@libero.it

CALTANISSETTA Tutti i venerdì di ogni mese, dalle 19,00 alle 21,00 presso il bar "Irish" viale Monaco 7. Pepe Anzaldi 3491655401

CASSANO delle MURGE

Ogni lunedì dalle 18 a Cassano delle Murge in via Maggior Turitto 5 presso la sede condivisa con il Moto Club Casa Jani, Iscrizioni, rinnovi, pratiche ASI, opinioni e discutere problemi. Rocco 3283618316 - roktid76@libero.it

CATANIA Il 3° giovedì del mese in via Etna 376, Mascalucia (CT). Iervasi 330962710

CASTELVETRANO Ogni ultimo venerdì del mese dalle 17,30 alle 19,30 a Castelvetro in via Partanna al km 1 presso il Circolo Selinus. Vincenzo Parrino 3280736448. fax 09241916012.

CASALE - VALENZA Ogni 2° lunedì del mese presso i locali sottostanti alla Chiesa del S. Cuore a Valenza in Via Bologna 36. Massimo Chivetto 3333504792; pres. Gruppo Mot. S. Cuore, Cesare Baldi 3381585688.

COMISO

Tutti i sabati del mese dalle ore 15.00 alle 18.00 in via Pier Santi Mattarella 14, Comiso (RG). Biagio Iacono 347 7223916
carrozzeriaavitoalbani@gmail.com

COMO Ogni secondo mercoledì del mese, presso la nuova sede Sabry e Franky Caffè, Via al Monte 9, 22063 Cantù (CO)

Giovanni Lembo 3383363748

CORLEONE Ogni martedì del mese, dalle ore 21,00 in poi in piazza Sant'Orsola. 3334457980, totucciog@interfree.it

FERMO Tutti i venerdì sera dalle 20,30 alle 23 in Via delle Mura 20 Bruno Rossini 3483208446, 340 5737905

GUALTIERI Ogni primo giovedì del mese dalle 20,30 presso Palazzo Greppi - Strada Statale 63 n° 176 - Santa Vittoria di Gualtieri (RE), primo ingresso a sinistra, 1° piano. Federica Gabba 3388253648

INCONTRIAMOCI A...

FOGGIA Il primo e il terzo venerdì di ogni mese dalle ore 18 alle ore 21 in Viale degli Aviatori 136, Foggia
Massimo Testa 3397748706

GENOVA Ogni secondo venerdì del mese dalle ore 21,00 in poi presso la C.A.I.M. in via Dino Col. 6 R (al 2° piano dell'ex Palazzo Fiat). Il piano è raggiungibile direttamente in auto. Gino Rigolli 3495090980 Christian Micelli 3470680937.

MILANO OVEST

Il primo giovedì del mese presso Colorado Pub, a Milano, Via Barnaba Oriani 83 (uscita autostrada TO-VE / angolo Viale Certosa). Per informazioni: Luigi Parolini, tel. 02 97272294, cell. 339 4526850.

Lago Garda Bresciano e

MANTOVA Ogni primo giovedì del mese alle ore 20,00, presso l'Agriturismo Mirabello, Ristorante Pizzeria a Desenzano del Garda (vicino alla stazione ferroviaria) - Punto Amico - per ritrovarsi in compagnia e discutere delle nostre amate 500. Renato 347 7329368, Fabrizio 339 1529002

MARSALA Il primo venerdì di ogni mese dalle 17 alle 19 presso il Museo dell'oggettistica della Fiat 500 a Marsala (TP), in Contrada Santo Padre delle Perriere 15. Lorenzo Ingrassia tel. 0923736881, oppure cell. 3409908408.

MESSINA, Riviera Jonica

Tutti i mercoledì del mese dalle 16 alle 19 in via Umberto I 413 primo piano a Nizza di Sicilia (ME). Giuseppe Perez 3474859967

MILANO CITTÀ Il primo giovedì del mese presso Memphis Café Milano, Via Giulio Romano - ang. Via Altavardia- 17, Milano; Massimiliano Marchetti 3485350261 m.marchetti@500clubitalia.it

MODICA Ultimo sabato del mese in Via Trapani Rocciola 25/B - sub. 50 - dalle ore 16,30 alle ore 18,30. 0932905848 - 3335031004.

MONTESARCHIO Tutti i sabati del mese, dalle ore 19,30 presso Stazione Servizio Agip di Sero Giuseppe in Via Benevento, 129. Farese, tel e fax. 0824835377 - 3395767488

fareseferdinando@alice.it.

NOVELLARA Ogni 1° domenica del mese (escluso maggio) tempo permettendo, in occasione del Mercatino dell'Antiquariato, dalle ore 8.00 alle 19.00 orario libero, via Gonzaga lato sud. Andrea 3409843446, Federica 3388253648

PISTOIA Ogni primo e terzo martedì del mese alle ore 21 presso il Circolo Arci di Bonelle. Carla Meirano 0573381195

PAESI VESUVIANI

Dal Lunedì al Giovedì dalle ore 18,30 alle ore 20,30 presso il nuovo complesso Parrocchiale sito a Marra frazione di Boscoreale (NA). valentino.merolla@tin.it, 320 4170501 Valentino.

PARTINICO Ogni sabato (non festivo) dalle 9 alle 12 e ogni martedì (non festivo) dalle 15,30 alle 18,30 in via Crocifisso 33 3283075223

Penisola Sorrentina
CAPRI - Stabiae Il primo martedì del mese presso Piazza della Repubblica a Piano di Sorrento (NA);
Raffaello 3806672373

PINEROLO Il primo martedì di ogni mese dalle ore 21 in poi, al Bar Pepe Nero di PineroLO (TO).
Pala Francesco 320 2117438

POTENZA Dal lunedì al venerdì, dalle ore 16 alle 18, in Via Frusci 94-a Venosa (PZ). Giuseppe Pellegrino-tel. 3397612289

PRATO Vi aspettiamo tutti i martedì dalle 21,30 nella sede di Signa, in Via Cavalcanti Cattani. 3298229191 - fax 0559029009.

REGGIO CALABRIA

L'ultimo sabato di ogni mese, dalle ore 17,30 alle ore 19,30 presso la saletta del Bar nello stabile del "Brico Center" in Viale Calabria a Reggio Calabria; Giuseppe Spadaro 328 3926129

RIMINI Ogni giovedì di fine mese presso il Bar Falco, Via Marechiese 160 a Rimini, dalle ore 21,00 alle 23,00. Lorenzo Lami 3471512116.

ROMA Tutti i giovedì dalle 16,30 alle 19,30 in Via Piave 32 (centro storico) a Frascati. 062153181 - 0696843038 - info@assarcar.eu fiat500clubroma@tiscali.it

SEVESO L'ultimo mercoledì del mese alle ore 21,00, presso il Bar Piccadilly in via Trento e Trieste 68 a Seveso (MB). Antonio Orsini 3356340667

SIENA Tutti i martedì ore 21-23 al Bar Osteria Tre Pere, Torrita di Siena (SI) 0577687474

SONDRIO Il primo giovedì non festivo di ogni mese dalle 20,45 presso la Sala della Casa delle Associazioni, via Morelli 16 (ex uffici Enel di fronte all'ingresso del Pronto Soccorso) a Morbegno.

Luca Parravicini 0342680223 500vallengina@libero.it.

TORINO Ogni secondo lunedì del mese allo Sporting Club Italgas, via Passo Buole 29 (angolo via Trofarello).
Silvia Depaoli 3473205045
s.depaoli@500clubitalia.it.

UDINE E PORDENONE

L'ultimo mercoledì di ogni mese dalle 20,30 alle 22,30 nella birreria-pizzeria "Limousine", via Centro 25 a Saletto di Morsano al Tagliamento (PN)
Luciano Odorico: 3471200878.

VARESE Ogni primo martedì del mese, ore 21,00, presso Bar Go-Go Fruit, P.za XX Settembre 1, Varese. Giudici Marco 3922302245.

VENEZIA-TREVISO-BELLUNO

Ogni primo lunedì del mese dalle 20,30 alle 22,30 presso Autoscuola Agenzia La 500, via Triestina Bassa 45-b-c, 30020 Eraclea (VE)
tel/fax 0421 302243
Gherardi Maurizio 338 8559473.

VERONA Il primo mercoledì del mese dalle ore 20,00 presso Trattoria Pizzeria La Sorgente, via Pontara Sandri 8, Verona (zona casello autostradale Verona Est), Luca tel. 349 3737791.

PUBBLICAZIONE RADUNI

FIAT 500

Inviare almeno 40 giorni prima dell'uscita del giornalino e 90 prima della manifestazione

NOME RADUNO.....

LOC./FRAZIONE.....

DATA RADUNO.....

ORGANIZZATO DA.....

TELEFONO (specificare il numero da pubblicare per informazioni)

E-MAIL.....

NOME DEL RESPONSABILE.....

DATA

FIRMA.....

I dati saranno trattati seguendo le disposizioni della legge 196/03, firmando se ne autorizza il trattamento.

è valida una fotocopia

TARGHE DEL REGISTRO STORICO DI MODELLO FIAT 500

COGNOME.....

NOME.....

VIA.....N.....

CAP..... CITTÀ.....

NUMERO TESSERA.....

COSTO 75 Euro

(COMPENSIVO DI TARGA E DICHIARAZIONE DI ORIGINALITÀ)
E SPESE DI SPEDIZIONE PARI A 7,00 EURO

Tempi di consegna 6 mesi

DATA.....

FIRMA.....

I dati saranno trattati seguendo le disposizioni della legge 196/03, firmando se ne autorizza il trattamento.

Inviare via fax allo 0182580015 il presente modulo + copia della ricevuta di versamento con causale

"targa di registro" pari a 75 Euro
(CCP 10786176 intestato al FIAT 500 CLUB ITALIA)

FIAT 500 CLUB ITALIA
VIA ROMA 90 17033 GARLENDIA (SV)

è valida una fotocopia

PRIMA ISCRIZIONE AL CLUB

SOLO PER NUOVI SOCI

COGNOME.....

NOME.....

VIA.....N.....

(indicare solo 1 indirizzo, residenza o domicilio: quello dove si vuole ricevere la posta)

CAP.....CITTÀ.....

LOC./FRAZIONE.....

PROVINCIA.....

TEL..... FAX.....

E-MAIL.....

LUOGO DI NASCITA.....

DATA DI NASCITA.....

TIPO (500, D, F, L, etc.).....ANNO IMMATR.....

TARGA AUTO.....

SI ACCETTANO SOLO 500 IMMATRICOLATE DAL 1957 AL 1975
L'iscrizione è valida per tutte le cinquecento intestate all'iscritto e si versa UNA SOLA QUOTA.

Ho ricevuto le informazioni dal Sig./Sig.ra (specificare nome)

Per l'iscrizione: rispedire il presente modulo compilato in stampatello + ricevuta del versamento sul CCP 10786176 intestato al FIAT 500 CLUB ITALIA al seguente numero di Fax 0182580015
Scrivere sul bollettino di ccp il nome dell'iscritto che compare sul modulo d'iscrizione. Non è possibile avere la tessera in giornata - esistono tempi tecnici.

LA QUOTA PER IL 2012 È DI 48 Euro
si prega di non inviare fotocopie del libretto
L'iscrizione si intende per anno solare (Gennaio-Dicembre)
ATTENZIONE: LA TESSERA SCADE IL 31-12-2012

FIRMA.....

I dati saranno trattati seguendo le disposizioni della legge 196/03, firmando se ne autorizza il trattamento.

è valida una fotocopia

FIDUCIARI ITALIANI

VALLE D'AOSTA

Massimo Allegri
La Thuile AO
339 3669778
allegri.massimo@libero.it

PIEMONTE

TORINO (incarico provvisorio)

Silvia Depaoli
Torino - 347 3205045
s.depaoli@500clubitalia.it

ALBA-BRA

Claudio Bertolusso
Diano d'Alba CN 333 4926957
claudiob500story@alice.it

ALESSANDRIA

Massimiliano Dolce
Alessandria
340 0552320
stefano-dolce@virgilio.it

ASTI

Luisella Marmo
Diano d'Alba CN
338 2548154 (ore pasti)
333 4926957
l.marmo@500clubitalia.it

BIELLA

Ivan Fogliano
Sordevolo BI
015 2562351- 348 7504963
coordinamento.
biella@500clubitalia.it

CARMAGNOLA

Fabrizio Chicco
Carignano TO 347 8861713
chiccofabrizio@yahoo.it

CEVA e MONDOVI'

Italo Nardini
Ceva CN
0174 700116 - 347 9656917
italonardini@libero.it

GARESSIO

Marco Baracco
Garessio CN
339 2787999
info@amicici500garessio.com

OVADA

Deborah Mazzarello
Molare AL
0143 888632 - 328 8436835

PINEROLO

Francesco Pala
Pinerolo TO
320 2117438
palaf53@gmail.com

ROMAGNANO SESIA

Vittorio Gianola
Romagnano Sesia NO
368 3970487
vittorio.gianola@tiscali.it

SALUZZO

Mauro Paire
Envie CN
339 2639051
saluzzo.500@alice.it

VALENZA E CASALE

Massimo Chivetto
Valenza AL
333 3504792
chivettom@yahoo.it

VALLI DI LANZO

Carlo Martone
Mezzenile TO
0123 581174

VALLE DI SUSA

Gaetano Bertolo (Johnny)
Chiusa San Michele TO
347 2225738
g.bertolo@500clubitalia.it
johnnyspedline@virgilio.it

LIGURIA

GENOVA CENTRO

Adriano Bonavita
Ferriere di Lumarzo GE
0185 964000 - 348 2825321

GENOVA LEVANTE

Tito Tripodi
Uscio GE
0185 91009 - 339 4125963

GENOVA PONENTE

Luigi (Gino) Rigolli
Genova
010 413880 - 349 5090980

ALBENGA

Domenico Foti
Albenga SV 3479100341
nervoso2008@hotmail.it

ALBISOLA SUPERIORE

Giuseppe Pastorino
Albisola Superiore SV
348 7951655

CENGIO

Lucia Fresia
Cengio SV
339 4581303 - fax 019 555285
lux_pier@libero.it

FINALE LIGURE

Ivo Barbacini
Finale Ligure SV
347 8821456 ivo.barbacini@tiscali.it

IMPERIA

Alberto Tornatore
S. Lorenzo al Mare IM
338 7774542 torny500@libero.it

PIETRA LIGURE

Gianni Baisini
Tovo S. Giacomo SV
019 648693

RIVA LIGURE

Alberto Bertoli
Riva Ligure IM
0184 485962
bertoliialberto500@tiscali.it

SANREMO-VENTIMIGLIA

Biagio Farace
347 4105667
info@faraceimpianti.com

SAVONA

Tiziana Salvetto
Savona - 348 6700600
t.salvetto@500clubitalia.it

VAL DI VARA

Alessandro Boeri
Zignago SP 0187865044
boeri.alessandro@gmail.com

VADO LIGURE

Carlo Giuliani
Savona SV
347 1061434 - 019 807124
carlogiuliani@msn.com

VALLE SCRIVIA

Pietro Radole
Ronco Scrivia GE
333 7952062
autoradole@pietroradole.191.it

LOMBARDIA

MILANO OVEST

Luigi Parolini
Corbetta MI
02 97272294 - 339 4526850
giuliano.parolini@alice.it

MILANO CITTA'

Massimiliano Marchetti
Milano MI 348 5350261
m.marchetti@500clubitalia.it

BERGAMO

Antonio Cassella
Villa di Serio BG
035 656763 - 335 6021905
a.cassella@500clubitalia.it

BRESCIA

Mario Begotti
Brescia - 030 312501
mario.begotti@alice.it

COMO

Giovanni Lembo
Cantu' CO
031 735076 - 338 3363748
giole500evo@tiscali.it

CREMONA

Raul Tentolini
Casalmaggiore CR
0375 42454 - 339 8692774
r.tentolini@500clubitalia.it

LAGO DI GARDA

Renato Valbusa
Lonato BS
030 9131815
renededesensa@alice.it

LECCO (incarico provvisorio)

Luca Parravicini
0342 680223
500valtellina@libero.it

MANTOVA

Fabrizio Menarbin
Roverbella MN
0376 693070 - 339 1529002

MONZA E BRIANZA EST

Gilberto Celletti
Monza MI
392 2637284 - fax 039.971656
g.celletti@500clubitalia.it

MONZA E BRIANZA OVEST

Antonio Orsini
Cesano Maderno MI
335.6340667 -
anto.orsini@tiscali.it

S. ZENONE AL LAMBRO

Giuseppe Iannolo
San Zenone al Lambro MI
335.8394496

SONDRIO

Luca Parravicini
Cercino SO
Tel. 0342 680223
500valtellina@libero.it

VALLI BERGAMASCHE

Daniilo Bianchi
Casnovo BG
335 6952257
d.bianchi@500clubitalia.it

VARESE

Marco Giudici
Cassano Magnago VA
392 2302245
500varese@gmail.com

TRENTO ALTO ADIGE

TRENTO

Roby Novello
Transacqua TN 345 5652470
cristinagadenz@alice.it

VENETO

VENEZIA TREVISO

BELLUNO

Maurizio Gherardi
Pramaggiore VE
338 8559473 fax 0421 200219
gherardiabao@alice.it

DELTA DEL PO VENETO

Giovanni Pozzato
Porto Tolle RO
338 2940339
giovannipozzato@hotmail.it

SALARA

Guido Mancin
Salara RO
tel/fax 0425705302 3393513485
guidom48@virgilio.it

VERONA

Luca Tesini
San Felice Extra VR
349.3737791 -
luka500@yahoo.it

VICENZA

Mauro Panzolato
Vicenza
mauro.panzolato@libero.it

FRIULI VENEZIA GIULIA

TRIESTE

Giuliana Fonzi Benvenuti
Trieste - 040947206

GORIZIA

Mauro Busetini
Villesse GO
tel. 335 6123441
bubu.yoghibubu@alice.it

UDINE-PORDENONE

Luciano Odorico
Ronchis UD
347 1200878
l.odorico@500clubitalia.it

EMILIA ROMAGNA

BOLOGNA

Maurizio Candini
San Lazzaro BO
349 1186144 (alla sera)
solongecandini@libero.it
(S. Yannoulis dalle 9 alle 16
051 6146212)

FERRARA

Mirko Magri
Ferrara
349 6907828 (ore pasti)
magrimirko@gmail.com

FIDENZA

Vilmer Rolli
Soragna PR
338 6473916
500daysoragna@email.it

FORLÌ

Mascia Gurioli
Forlì - 347 7930834
masciamirko@libero.it

GUALTIERI

Federica Gabba
Castelnuovo di Sotto RE
338 8253648
federica@incoop.eu

MODENA

Idris Morselli
Bastiglia MO
338 4238834

PARMA (incarico provvisorio)

Federica Gabba
338 8253648
federica@incoop.eu

PIACENZA

Lorenzo Achilli
Castel S. Giovanni PC
0523 882143 - 338 8128562
lorenzo500pc@alice.it

RAVENNA

Giovanna Valeria Fabbri
Ravenna
388 3556259 (orario 13-15/19-21)
500raduni@libero.it

RIMINI

Lorenzo Lami
Rimini
tel./fax 0541 680334
347 1512116 -
500clubrimini@tiscali.it

TOSCANA

FIRENZE-PRATO

Matteo Cascella
Firenze
tel/fax 055 318113
329 8229191 fax 0559029009
matteo@cinquino.it

AREZZO

Claudio Salimbeni
Arezzo
328 4160462
scorpione500@inwind.it

CAPANNOLI

Massimo Tirabassi
Capannoli PI
349 6459173
info@raduno500capannoli.it

EMPOLI - VAL D'ELSA

Vincenzo Giordano
Empoli FI
347 4805902
vgiordano43@alice.it

FOLLONICA

Aurelio Bertini
Follonica GR
347 8117994
amici500@virgilio.it

GROSSETO

Daniilo Cosci
Grosseto -3332063732
daniilo500club@alice.it

ISOLA D'ELBA

David Berti
Marciana Marina LI
0565 904383

LUCCA

Gianfranco Borgia
Barga LU 0583766135

MASSA CARRARA

Daniele Giannotti
Carrara MS
347 7427514
danielegiannotti@yahoo.it

MUGELLO

Daniilo Danti
Calenzano FI
347 3026184
daniilo.danti@virgilio.it

PISA-ULIVETO TERME

Antonio Bartolini
Vicopisano PI
339 8244135
ulivetoterme500@alice.it

PISTOIA

Carla Meirano
Pistoia - 0573 381195
normandia1982@hotmail.it

SANTA FIORA

Caterina Pinzuti
Santa Fiora GR
338 7443628 - catx@iol.it

SIENA

Filippo Pandiscia
Siena SI - 349 6921466
333 5255941 - 057 71912373
filippo@cinquinosiena.it

TORRITA DI SIENA

Valdichiana
Mario Peruzzi
Torrita di Siena SI
0577 685138

VALDARNO - FIRENZE SUD

Giovanni Nocentini
Figline Valdarno FI
339 8970707 - 3357053591
055 959649
giovanni.500@virgilio.it

UMBRIA

PERUGIA
Stefano Mezzasoma
Perugia 360 893477
stefanomezza@libero.it

LAGO TRASIMENO

Luciano Dentini
Magione PG
075 843175 - 347 1868245
luciano.dentini@live.it

NARNI

Mario Fortunati
Narni TR
333 8361850
mariofortunati@libero.it

MARGHE

ANCONA
Claudio Isabettoni (incarico provvisorio)
tel/fax 0721 883023
338 7728191
isacar2007@libero.it

ASCOLI PICENO

Giancarlo De Carolis
Castel di Lama AP
328 0282569

FERMO

Bruno Rossini
Fermo
348 3208446 - 340 5737905
andreina55@hotmail.it

MACERATA

Mirko Mancinelli
Camerino MC
333 4908040
mancimir@libero.it

PESARO

Claudio Isabettoni
Fano PU
tel/fax 0721 883023
338 7728191
isacar2007@libero.it

LAZIO

ROMA

Pierluigi Rubeo
Roma
06 2594125 fax 0621800242
Frascati
tel/fax 06 96843038
pierluigirubeo@virgilio.it

CASSINO

Agostino De Martino
Cassino FR
0776 23944

FROSINONE

Gaetano Attilio Serrecchia
Coffelice FR - 380 5069741
sergaetano@libero.it

LATINA

Aldo Crivellaro
Saubadia LT
0773 531581 acrivell@libero.it

RIETI

Antonio Potestà (incarico provvisorio)
0763734968 willyewilly@libero.it
328 4828143 - 347 6099148

TARQUINIA

Luigi Marziani
Tarquinia VT
tel/fax 0766 855024
raduno500@gmail.com

VITERBO

Antonio Potestà
Castell'Azzara GR
0763734968 willyewilly@libero.it
328 4828143 - 347 6099148

ABRUZZO

L'AQUILA

Alessandro Marinangeli
Rocca di Cambio AQ
338 3600264
marinangelialessandro@virgilio.it

AVEZZANO

Alvaro Fabrizio
Roma - 347 6681498
afabrizio.fabrizio@alice.it

PESCARA

Alvaro Fabrizio
(incarico provvisorio)
347 6681498

SILVI MARINA

Fabrizio Centorame
Silvi TE
333 7957511

TERAMO

Carlo Castagnoli
Campitelli TE 086156846

VASTO

Alfredo Sorge
Vasto CH
0873 60488 - 337 916835

MOLISE

CAMPOBASSO
Salvatore Casmiro
T

CILENTO

Tonino Altilio
Capaccio SA
39301179250 -fax 0828811831
tonialtilio@tiscali.it

COSTA DI AMALFI

Carlo Mascolo
Agerola NA
081 8731209 392 4189697
carlo.mascolo500@libero.it

PENISOLA SORRENTINA

CAPRI-STABIAE

Raffaele Staiano
Piano di Sorrento NA
3806672373
raffaele500@alice.it

PAESI VESUVIANI

Valentino Merolla
Boscoreale NA
320 4170501
valentino.merolla@tin.it

SALERNO

Francesco Leonardo D'Albero
San Valentino Torio SA
081 5185004 - 338 6359800

SELE / TANAGRO

Antonio Cruoglio
Palomonte SA
339 4836614
autoricambircs@email.it

VALLO LAURO-BAIANESE

Giuseppe Peluso
Domicella AV
339 8308190 - 331 6706475
peluso67@alice.it

BASILICATA

POTENZA

Giuseppe Pellegrino
Venosa PZ
097231903 - 339 7612289
g.pellegr@tiscali.it

PUGLIA

BARI

Domenico Facchini
Molfetta BA
080 3388611 - 338 3159753
d.facchini@500clubitalia.it

ANDRIA

Felice Cafagna
Andria BA
340 6140061
tel./fax 0883 591069
felicecafagna@live.it

ARNEO-SUD SALENTO

Cosimo Errico
Porto Cesareo LE
3899084599 errico76@live.it
info@arneosudsalento.it

BISCEGLIE

Antonio Belsito
Bisceglie BA - 3206467575
totocry@fastwebnet.it

BRINDISI E LECCE

Oronzo Calasso
Torre S. Susanna BR
0831 740379 - 333 7289223
oronzocalasso@yahoo.it

CASSANO DELLE MURGE

Rocco Cotruvo
Cassano d. Murge BA
328 3618316
roktid76@libero.it

CRISPIANO

Claudio Parascandolo
Crispiano TA
348 7485139
re500@libero.it

FOGGIA

Romeo Massimiliano Testa
Foggia
3397748706
romeotesta@hotmail.it

MANFREDONIA

Matteo Cotrufo
Manfredonia FG
333 3217803
matteo.cotrufo@tiscali.it

MODUGNO

Giovanni Di Grumo
Modugno BA
347 4553145
giovannidigrumo@libero.it

TARANTO

Paolo Giovinazzi
Massafra TA
099.8807098 - 339.6627010
giovinazzi@live.it

VALLE D'OTRIA

Tommaso Giacovazzo
Locorotondo BA
333 9616461
t.giacovazzo@blascofiat500@gmail.com

CALABRIA

COSENZA

Gianvincenzo Bruno
Mendicino CS
340 8664935

REGGIO CALABRIA

Giuseppe Spadaro
Reggio Calabria
0965 593950 - 328 3926129
alfa147ss@libero.it

BOVALINO

Angelo Canova
Bovalino RC
333 7521491
canova500@virgilio.it

CATANZARO

Vittorio Alfieri
Catanzaro
334 8675980 - 366 4961314
alfierivittorio.va@libero.it

GUARDAVALLE

Giuseppe D'Amico
Guardavalle CZ
329 7965711

LAMEZIA TERME

Agostino Strangis
Lamezia Terme CZ
330 815959 - 338 9944811
agostra@libero.it

SERRASTRETTA

Angela Fazio
Serrastretta CZ
333 4840209 angelaf@live.it

SICILIA

PALERMO

Rosolino Montaperto
Palermo
091 530052

BOLOGNETTA

Giovanni Pirandelli
Palermo
091 6141605

BELPASSO-PATERNO'

Davide Carmelo Cappadonna
Belpasso CT
339 7646226
c.cappadonna@500clubitalia.it

CALTAGIRONE

Giacomo Marcinnò
Caltagirone CT
339 8049183
jammix83@yahoo.it

CALTANISSETTA NORD

Giuseppe Falduzza
Caltanissetta
0934 22665 - 328 8590556
lancia89@hotmail.it

CALTANISSETTA SUD

Michele Messineo
Caltanissetta
329 3954677

CASTELVETRANO

Vincenzo Parrino
Castelvetrano TP
328 0736448 - 335 8058290
vincenzoparrino@yahoo.it

CATANIA

Giuseppe Iervasi
Mascalucia CT
330 962710
gipi500@virgilio.it

CORLEONE

Salvatore Greco
Corleone PA
091 8461197 - 333 4457980
totucciog@interfree.it

COMISO

Biagio Iacono
Comiso RG
347 7223916
carrozzeriavitoalbani@gmail.com

ENNA

Pietro Folisi
Calascibetta EN
3338517492
pietrofolisi@yahoo.it

MARSALA

Lorenzo Ingrassia
Marsala TP
0923 736881 - 328 1109708
ingrassia.lorenzo@comune.marsala.tp.it

MESSINA - RIVIERA JONICA

Giuseppe Perez
Nizza di Sicilia ME
0942 715277 - 347 4859967

MESSINA TIRRENICA

Filippo Cadili
Messina
327 8820189
messinatirrenica500@gmail.com

MONTEORO

Angelo Marranca
Montedoro CL
0934 934519

MONREALE - PALERMO

Giuseppe Tripoli
Monreale PA
335 1891678 - 0916403720
giuseppe-tripoli@virgilio.it

PARTINICO

Rosario Maria Pratelli
Partinico PA
fax 0918900774 -328 3075223
rosarioprattelli@tiscali.it

RAGUSA

Giovanni Modica
Modica RG
0932 905848
giovanimodica1943@alice.it

S. CATERINA VILLARMOSSA

Salvatore Carvotta
S. Caterina Villarmosa CL
0934 672612

SCIACCA

Mario Turturici
Sciacca AG
348 8913645

OLANDA

Rinse Wierda
Fiat 500 Club Nederland
Postbus 68
NL - 3970 AB Driebergen
Rijsenburg - Olanda

SPAGNA

Manuel Andrés Cases Y Puig
Gran Via C. Catalanes, 806,
8°, pta.62
E - 08013 BARCELONA
Spagna 0034 609484061

CITTÀ DEL VATICANO

Eugenio Hasler
Quart. Guardia Svizzera
Pontificia
00120 Città del Vaticano
06 99885268 - 333 2985653

PRINCIPATO DI MONACO

Salvatore Ignaccolo
9, Av. des Papalins
MC 98000 Monaco
Principato di Monaco
339 8421921
00377 93303282

SIRACUSA NORD

Antonino Briganti
Francofonte SR
tel/fax 095 940787
335 5773800
cunsulos@alice.it

SIRACUSA SUD

Antonino Di Tommasi
Modica RG
338 4151357
antonioditommasi@virgilio.it

TRAPANI

Salvatore Grignano
Paceco TP
347 8191644 - 333 1295998
tel/fax 0923883655
salvo.grig@live.it

Stampa e Pubbliche Relazioni Regione Sicilia

Paolo Taormina 3351445543
ptaormina@libero.it

SARDEGNA

CAGLIARI

Piero Pilloni
Cagliari
339 1126221 - 070 272176
pieropilloni@yahoo.it

CARBONIA-IGLESIAS

Gaetano Capone
San Giovanni Suergiu CI
345 7872006 - 0781 83047
filippo.capone@tiscali.it

MEDIO CAMPIDANO

Cristian Ballocco
Pabillonis MD
347 9010885
cristianballocco@gmail.com

OLBIA

Antonio Deiana
Olbia OT
337 812301 - 329 4482701
meggy13@virgilio.it

SANT'ANTIOCO

Antonio Pusceddu
Sant'Antioco CI
328 9427643
antoniofusce@gmail.it

TEMPIO PAUSANIA

Giacomino Deiana
Tempio Pausania OT
340 6683662
info@bebmillemgia.com

GIAPPONE

Andrea Fortunato
V.Muscola 28/2,16153 Ge-
Sestri - 010 6512259

Seiro Itoh
104,2-111-1 Shoji Toyonaka-
shi
Osaka-Fu 560-0004 Giappone
tel.052 8830222 - fax 052
8830777

CANADA

Paolo Cargioli
P.O. Box 56600
5289 Highway 7 Unit 7
Woodbridge L4L8V3 - Ontario
tel.001-905-4756513
e-mail : 5cento@rogers.com

URUGUAY

Salvador Ciccariello Centrano
Regimiento 9/1621
11700 Montevideo - Uruguay

FIDUCIARI ESTERI



BELGIO

Patrice Claes
Rue Laport, 19 B.TE 0/42
B - 4000 Liege

REGNO UNITO

Gino Mansi
www.fiat500club.org.uk
Aylesbury, Aucks - UK

SVIZZERA

Elio Maroadi
Churerstr. 108
CH 8808 Pfäffikon
Svizzera 0041(0)794.082867
eliomaroadi@bluewin.ch

Andrea Rigazzi
C.da San Marco 42
CH 6982 Agno - Canton Ticino
Svizzera 0041763221749

FRANCIA NORD-EST

Gino Frau
47, Rue du General de Gaulle
F - 67600 Kintzheim

FRANCIA COSTA AZZURRA

Marco Palermo
Rue Paul Doumer 9
F - 06310 Beaulieu sur Mer
palermomarco@yahoo.fr

FRANCIA SUD-OVEST

Pascal Renaudeau
7, Rue Eugène Chevreul
F - 33160 St.Médard en Jalles
Francia - +33683951821
p.renaudeau@free.fr

LUSSEMBURGO

Vito Silvestri
13 Rue Jean Pierre Bicheler
L-3897 Foezt
club500@pt.lu

GERMANIA ALTA BAVIERA

Wally Fischer
An Der Weilach 28
D - 86529 Schrobenhausen
Germania +49 825 24848

GRECIA

Stathis Vlahacos
Dimocratias 11
15451 Neo Psichico Athens
0030.210.6421219

SERBIA

Giorgio Andrian
Via Fasolato 5 - 35132 Padova
335 6802024 fax 049 616898
giorgio.andrian@libero.it

LITUANIA

Vita Petkelyte 349 3442048
ect1969@yahoo.it

ASSICURAZIONI

Compagnia	Agenzia	Indirizzo	Telefono	E-mail e note
Divisione Auto Storiche		Via S. Apollonia 51, 31030 Altivole (TV)	330 563927	autostoriche@live.it
Fondiarìa-Sai Divisione Fondiaria	Chiocca Luigi & C. s.a.s.	Via L. Brea 51, 18100 Imperia	0183 297964	imperia.0288@agenzie.sai.it
Fondiarìa-Sai Divisione Sai	Agenzia di Cantù - Como	Via Cesare Battisti 3, 22063 Cantù (CO)	031 716022 fax 031716292	info@saicantucomo.it
Milano Assicurazioni Divisione La Previdente	Caldarelli Servizi Assic. sas	Via Monte Grivola 43 - 11100 Aosta	0165 554060	info@caldarelli.eu
	Manione Assicurazioni di Sbilordo Guido	Via Giuseppe La Farina Is. R 98100 Messina	090 2930940	g.sbilordo@virgilio.it
	Ag. Calcaterra	Via Roma 146 - 20013 Magenta	02 9794232 02 97291680 fax 02 97291156	
	Subagenzia	Via Roma 55 20010 Marcallo con Casone	tel/fax 02 9760490	
AllianzRAS	Ag. Catania Bordighera	Largo Bordighera 26, 95127 Catania	095 7223704 fax 095 7224499	assicurazioni@cataniabordighera.it
UNIPOL Assicurazioni div. Navale	Agenzia Generale Assicar Roma	Piazza Sabaudia 39/40 00171 Roma	06 2594125	info@assar.it per tutti gli iscritti al club polizza rca comprensiva di "assicurazione del conducente" e "soccorso stradale" euro 200,00 annuale
	Agenzia Generale Assicar Frascati	Via Piave 32 - 00044 Frascati	06 96843038	
Royal & Sunalliance Assic.	Assilogos s.a.s.	Corso Tassoni 52 - 10144 Torino	011 4376320 fax 011 4376494	graziadio.laura@assilogos.it
	Centro Assicurat. 'Pavese' srl	Via Marchesi 33 - 27100 Pavia	0382 22052	info@centroasspavese.it
RSA Assicurazioni	Agente Raffaella Lullo	Via Nino Bixio 144 18015 Riva Ligure (IM)	0184 486243	
Sara Assicurazioni	Agente Capo Marzio Belotti	Viale Libert� 20 - 24021 Albino (BG)	035 753780	ag5303@saraagenzie.it
	Direzione Centrale	Via Po 20, 00198 Roma	800 095 095	
Toro Assicurazioni		Via Mazzini 53, 10123 Torino (TO)	011 0029111 (centralino)	www.toroassicurazioni.it
AXA Assicurazioni		Via Giacomo Leopardi 15 20123 Milano (MI)	02 480841	www.axa-italia.it
		Via Giosu� Carducci 62 56010 Ghezzano (PI)	tel. 050 878599 cell. 335 7247351 fax 050 8754085	ag4702@axa-agenzia.it

■ Altre Agenzie sono presenti nella sezione "Punto Amico" sul sito www.500clubitalia.it .

Il presente elenco comprende le Compagnie Assicuratrici che si sono rese disponibili a stipulare polizze per veicoli storici. Sugeriamo ai Soci di informarsi sulle condizioni necessarie per usufruire delle stesse (es. iscrizione al Fiat 500 Club Italia, iscrizione all'ASI...). L'assicurazione   valida solo se si   in regola con il pagamento della tessera del Fiat 500 Club Italia e con tutti i documenti richiesti dalla Compagnia.

Il punto assicurativo: Avvisiamo i nostri soci che, se hanno ottenuto sulle polizze assicurative dei loro mezzi sconti particolari condizionati alla validit  dell'iscrizione al nostro Club (federato ASI) e/o all'ASI, scaduta la validit  della/e tessera/e annuale/i (31.12.2011), la copertura assicurativa, anche se   formalmente successiva a questa data,   assolutamente inoperante, in quanto condizione indispensabile per la copertura assicurativa   la validit  stessa delle suddette iscrizioni. Quindi affrettatevi a rinnovare le tessere di cui sopra per non incorrere in gravissime scoperture assicurative.

Renato Donati

■ Consigliamo i Soci di consultare anche i propri Fiduciari regionali che potrebbero avere utili informazioni, e di dare un'occhiata al nostro sito www.500clubitalia.it nella sezione "Informazioni d'iscrizione/Assicurazioni e 500/Ancora sulle assicurazioni..".

DOMANDA DI ADESIONE

da compilare e inviare a
Fiat 500 Club Italia
via Roma 90
17033 Garlenda SV
oppure
fax: **0182 580015**
email: **marketing@500clubitalia.it**



ALLA RETE PUNTO AMICO



il sottoscritto:

nato a: _____ il: _____

residenza: _____ cod.fiscale: _____

titolare dell'azienda: _____

con sede in (indirizzo completo): _____

sede legale (se diversa dalla precedente): _____

partita IVA: _____ cod.fiscale: _____

iscriz. CCIAA: _____

settore merceologico: _____

telefono: _____ fax: _____

e-mail e sito internet: _____

Richiede di inserire la suddetta Azienda nell'elenco dei "Punto Amico"

A presentare l'Azienda sono:
Cognome e Nome:

N° tessera: _____ Firma: _____

Cognome e Nome: _____ N° tessera: _____ Firma: _____

Cognome e Nome: _____ N° tessera: _____ Firma: _____

il sottoscritto si impegna a praticare la seguente condizione di favore:

TIMBRO DELL'AZIENDA

- 1) l'adesione non comporta un giudizio o una garanzia di qualità da parte del Club a proposito dell'operato dell'Azienda che si impegna a non tenere un comportamento che possa ingenerare nel pubblico una tale convinzione;
- 2) l'adesione non comporta per il Club alcuna responsabilità per gli eventuali danni subiti dal socio per l'inosservanza degli impegni assunti dall'Azienda
- 3) il Club può cancellare l'Azienda in qualsiasi momento dall'elenco a suo insindacabile giudizio qualora venissero meno i presupposti di cui sopra
- 4) la targa viene consegnata in comodato d'uso. In caso di non rinnovo dell'adesione la targa deve essere restituita.

Il costo dell'iscrizione è di 60 Euro (IVA incl.) regolarmente fatturato, ed ha validità di 12 mesi a partire dall'accettazione della presente domanda. Il pagamento può essere effettuato tramite Conto Corrente Postale sul n° 10786176, intestato a Fiat 500 Club Italia oppure tramite bonifico bancario su Banca Carige cod.Iban IT 58 J061 7549 5500 0000 6024 380. Il presente modulo va inviato unitamente alla copia della ricevuta di versamento o via-fax al numero 0182 580015 oppure via e-mail a marketing@500clubitalia.it

Data

Firma autorizzata



BLU OFFICINA

è un Network di 1000 autoriparatori indipendenti, presenti su tutto il territorio italiano, che da oltre 15 anni, con professionalità e cortesia si prendono cura della tua auto.

PARAFLU è il protettivo per radiatori che permette un'ottimale asportazione del calore dalla camera di combustione del motore e la massima protezione contro:

- l'azione del gelo,
- l'ebollizione nei periodi caldi, nelle code autostradali, nei percorsi cittadini,
- la formazione di calcare,
- la corrosione di tutti i materiali metallici che costituiscono il circuito di raffreddamento,
- gli eccessivi rigonfiamenti delle gomme e delle plastiche del circuito.

PARAFLU è un prodotto PETRONAS LUBRICANTS che puoi trovare in tutte le Blu Officina.

CONTROLLA PERIODICAMENTE IL LIVELLO DEL LIQUIDO DEL RADIATORE.



Qui di seguito l'elenco di alcune delle migliori **Blu Officina d'Italia**:

- GHIBAUDI GIORGIO - Via Chivasso, 9 - Murisengo (AL)
- TRIMARCO GIOVANNI - Via Asti, 28 - Refrancore (AT)
- BOTTIN GILBERTO - Via Feltre, 7 - Quero (BL)
- BELLANDI EDGARDO OFF. MECCANICA - Via C. Alberto, 46 - Calcinato (BS)
- MONDINO SILVANO - Via Umberto I, 47 - Revello (CN)
- GRENZI GIULIANO & MARCO S.N.C. - Via Bologna, 169/A - Ferrara (FE)
- CIUFFREDA MATTEO - Via Stamporlanda, 41/43/45 - Monte S. Angelo (FG)
- OFFICINA S.N.C. DI PIETROLUNGO M. & C. - Via Rembrandt, 20 - Milano (MI)
- COSSU ALBINO - Zona Artigianale - Località San Priamo Gonnosnò (OR)
- MONACO S.N.C. - Zona Artigianale - S. Valentino in Abruzzo Citeriore (PE)
- FERRI SERGIO - Località Roncolla - Volterra (PI)
- AUTOFFICINA FRATELLI CORILLI S.N.C. - Via Rio Peciano, 1250 - Gavinana (PT)
- AUTOFFICINA CHESSA PALMIRO - Via Enzo, 23 - Sassari (SS)
- LACONI FABIO - Frazione Pozzo San Nicola - Stintino (SS)
- BRIOLA PAOLO - Via Rigonda, 8 - San Sebastiano Po (TO)
- GUGLIELMINETTI S.A.S. DI IOCOLANO S. & C. - Via Guglielminetti, 11 - Torino (TO)
- FRANCESCATO CLAUDIO - Via Roma, 7 - Gaiarine (TV)



www.bluofficina.it