



4 Piccole Ruote

LA PICCOLA GRANDE AUTO CHE HA AIUTATO GLI ITALIANI A CRESCERE

Notiziario - anno XXIII
N.2 Marzo-Aprile 2011
€ 3,00

Poste Italiane S.p.A. - Spedizione in abbonamento postale - D.L. 353/2003 (conv. in L. 27/02/2004 n.46) art. 1, comma 1, - CNS GENOVA - n. 68 anno 2007. Iscrizione al R.O.C. n° 14901 del 21/07/2006.

CONTIENE I.P.



RIAPRE IL MUSEO DELL'AUTO DI TORINO



il Cinquino regala Sorrisi

SPECIALE GUIDA





da compilare e inviare a
Fiat 500 Club Italia
via Roma 90
17033 Garlenda SV

oppure
fax: **0182 580015**
email: **marketing@500clubitalia.it**

il sottoscritto: _____
nato a: _____ il: _____
residenza: _____ cod.fiscale: _____
titolare dell'azienda: _____
con sede in (indirizzo completo): _____
sede legale (se diversa dalla precedente): _____
partita IVA: _____ cod.fiscale: _____
iscriz. CCIAA: _____
settore merceologico: _____
telefono: _____ fax: _____
e-mail e sito internet: _____

Richiede di inserire la suddetta Azienda nell'elenco dei "Punto Amico"

A presentare l'Azienda sono:
Cognome e Nome:

N° tessera: Firma:

Cognome e Nome:

N° tessera: Firma:

Cognome e Nome:

N° tessera: Firma:

il sottoscritto si impegna a praticare la seguente condizione di favore:

TIMBRO DELL'AZIENDA

- 1) l'adesione non comporta un giudizio o una garanzia di qualità da parte del Club a proposito dell'operato dell'Azienda che si impegna a non tenere un comportamento che possa ingenerare nel pubblico una tale convinzione;
- 2) l'adesione non comporta per il Club alcuna responsabilità per gli eventuali danni subiti dal socio per l'inosservanza degli impegni assunti dall'Azienda
- 3) il Club può cancellare l'Azienda in qualsiasi momento dall'elenco a suo insindacabile giudizio qualora venissero meno i presupposti di cui sopra
- 4) la targa viene consegnata in comodato d'uso. In caso di non rinnovo dell'adesione la targa deve essere restituita.

Il costo dell'iscrizione è di 60 Euro (IVA incl.) regolarmente fatturato, ed ha validità di 12 mesi a partire dall'accettazione della presente domanda. Il pagamento può essere effettuato tramite Conto Corrente Postale sul n° 10786176, intestato a Fiat 500 Club Italia oppure tramite bonifico bancario su Banca Carige cod.Iban IT 58 J061 7549 5500 0000 6024 380. Il presente modulo va inviato unitamente alla copia della ricevuta di versamento o via-fax al numero 0182 580015 oppure via e-mail a marketing@500clubitalia.it

Firma autorizzata _____



Copertina di/Cover by: Andrea Cabiale

In questo numero "4piccoleruote" • N. 2 • Marzo-Aprile 2011



AVVISO IMPORTANTE

A coloro che non hanno ancora rinnovato la quota associativa per il 2011, ripetiamo l'invito a provvedere al più presto: chi ha stipulato una polizza assicurativa per auto storiche e non è in regola con il tesseramento per l'anno in corso, in caso di incidente (anche con ragione) potrebbe non essere coperto dalla compagnia. Questa rivista è l'ultima che viene spedita a coloro che non hanno ancora rinnovato la quota associativa per il 2011.



FEDERATO ASI

Via Roma 90 - 17033 Garlenda (SV)
tel. 0182.582282 • fax: 0182.580015
c.c.p. n. 10786176
e-mail: info@500clubitalia.it
www.500clubitalia.it

4piccoleruote

Direttore responsabile: Romano Strizioli

Redattrice: Stefania Ponzone

In Redazione: Francesca Caneri,
Roberto De Capitani

Grafica e fotocomposizione: Daniele Griggio •

Marco Garofalo • Albenga

Stampa: Alma Tipografica

EDITORIALE / EDITORIAL

2 Appunti di viaggio
Consiglio Direttivo 08/01/11

PRIMO PIANO / FOCUS

- 3 Doppia festa a Torino/Concorso fotografico
- 4 Riunioni dei fiduciari
- 5 28° Meeting Internazionale di Garlenda
- 6 Serate al Museo
- 7 Viaggiamo con "Nando"
- 8 La carovana del Sorriso
- 10 Nasi rossi sui cinquini
- 12 Ne leggeremo di tutti i colori
Un cinquino nel Pliocene?
- 13 Fiere: Villa Potenza-Cornelianò d'Alba-Paternò/
In Friuli Venezia Giulia

500 A TUTTO GAS FULL THROTTLE 500's

- 14 Orbassano/Chieri/Giaveno/Cumiana
- 16 Mondovì/Roreto di Cherasco/Bra
- 18 Tour Corsica/Carpinedolo-Desenzano/
Roverbella/Montichiari/Brescia
- 20 Savona/Camogli-Portofino/Luceto
- 22 Albazzone/Crespellano/Colfelice
- 24 Grottazzolina/Positano/Bisceglie
- 26 Taurianova/Gioia Tauro/Erice
- 28 Passeggiata autunnale Coord. Trapani/
Acicastello/Pranzo a Ragusa Ibla

DIARIO / DIARY

- 30 Mario Begotti
- 31 Lucia Fresia

PAGINONE CENTRALE CENTRE SPREAD

- 32 Riapre il Museo dell'Automobile di Torino

500...STORIE / 500...STORIES

- 34 Ferie stile anni '70
- 36 Una bella storia dal Forum/Modellismo
- 37 Di padre in figlia
- 38 Matrimonio in bianco...e rosso/Lieto evento
- 39 Le ragazze di Mirafiori
- 40 Fedeltà.../Quando i cavalli erano veri/Lutti
- 41 4piccoleruote: sondaggio

500&ARTE / 500&ATR5

- 42 L'Angolo della Poesia/Giovani talenti

500 INTERNATIONAL

- 44 In giro per il mondo...
- 45 La 500 fa la star di Hollywood...

ALBUM

- 46 500 Scatti
- 48 500&Sposi

STRADA&OFFICINA

ROAD&GARAGE

- 50 Il Libretto di Uso e Manutenzione (XVI p.)
- 52 Alla Mille Miglia
- 53 Il teorema delle 3 C
- 54 La mia piccola 500 L/Regolarità,
un socio vince a Teramo
- 55 Sopravvissuta al sisma

PAGINE DI SERVIZIO USEFUL INFORMATION

- 56 ASI-Commissione Tecnica
- 58 Raduni
- 60 Info/Incontriamoci
- 61 Modulistica
- 62 Fiduciari
- 64 Assicurazioni

ORGANIGRAMMA

Presidente: Stelio Yannoulis (051.6146212)

Vice Presidente: Alessandro Scarpa (331.6263880)

Segretario: Danilo Cosci (333.2063732)

Vice Segr.: Luigi Rigolli (010.413880)

Consiglieri: Domenico Facchini (338.3159753),
Maurizio Gherardi (338.8559473), Carlo Giuliani
(347.1061434), Giuseppe Pellegrino (0972.31903),
Piero Rubeco (06.2153181)

Presidente Fondatore: Domenico Romano
(0182.582282 - 334.1539102)

Presidenti Onorari: Franco Cerva (0182.582282),
Silvia Depaoli (011.19706423 - 334.1161054),
Marino Ribet (0121.58340)

Presidente Pro Loco: Fabrizio Amerio (335.5372389)

Probiviri: Lorenzo Ingrassia (0923.736881),
Alessandro Marinangeli (338.3600264),
Mauro Paire (339.2639051), Giuseppe Cabona

Reader's guide

What we have achieved needs to be maintained with the help of everyone, this is what president Yannoulis says, as we enter the 2011 we are already thinking about the programme for the International Meeting at Garlenda on the 1-2-3 July (page 5). We have got a lot of members, but we need to keep them and for them to renew their subscription and support the club in its work and ideas. Including contribution to charity and culture, such as the publication of books (just a few weeks ago the "Tutti i colori della 500", see page 12, and also the presentation of "La Favola del Cinquino", page 7) or the lectures at the Museo Multimediale della 500, which have been introduced onto the internet.

And naturally the publication of the magazine 4piccoleruote, which is always informative: in this magazine we have introduced notes in English to explain better the articles in section "Primo Piano" and the selection of the articles of the events (section "500 a tutto gas") per region: in a way that you can remember the geography of Italy by going from one event to another! In the section "500... Storie" we highlight the lovely article of the travel diary of the fiduciario di Saluzzo in France and Spain (pages 34-35) and as usual there is always space to mention the family.

In the section "Strada&Officina", next to the technical pages, here are a couple of experiences of restoration, one of which is a Fiat 500 that has survived the earthquake of Aquila (page 55): taking care of, and restoring a 500 can help overcome such a dreadful tragedy...

To conclude, we like to explain that the photographic competition "The Fiat 500 in the Italian Scenery" is open to everyone, from any country. The photographs must be shot in Italy, even though by foreign photographers. We will accept photographs of Fiat 500 next to a monument, a land mark or natural scenery. Anyone wanting to enter this competition can ask for further information at museo@500clubitalia.it, where we can supply you with details (or for those who understand Italian, details are on-line www.500clubitalia.it).

(0185.91275), Francesco Cappato (0182.582282)

Revisori dei conti: Luigi Fratepietro (0182.559115),
Bruno Fadda (0182.559024), Mario Ferrando
(010.7492415), Paolo Pizzo (0182.20446),
Giancarlo Tassistro (0182.582282)

Commissario Tecnico: Enrico Bo
(011.5534057 - fax 011.19716336)

Conservatore del Museo: Ugo Giacobbe
(0182.582282 - u.giacobbe@500clubitalia.it)

Vice-Conservatore del Museo:
Carlo Giuliani (019.807124-347.1061434).

Segreteria: Valentina Beffi, Francesca Caneri,
Roberto De Capitani, Elena Gottardo, Daniela Schivo,
Samantha Simone, Monica Tassistro

Addetti stampa: Stefania Ponzone (0182.582282
s.ponzone@500clubitalia.it),
Fabio Fabbricatore (333.8913212
f.fabbricatore@500clubitalia.it).



Le foto sono tratte dall'archivio del Club e/o inviate dai soci e sono spesso a carattere amatoriale.

La qualità, quindi, talvolta può non essere perfetta. Tutto il materiale per la rivista va inviato a ponzone@500clubitalia.it.

QUATTROPICCOLERUOTE



>Stelio Yannoulis

Mia moglie ed io siamo entrambi iscritti al Fiat 500 Club Italia e quando abbiamo visto i dati relativi al tesseramento 2010, con il totale di 21.002 soci, ci siamo detti: «lo e te e... altre 21.000 persone».

È il miglior risultato di sempre: se si organizzasse un raduno con tutti noi, mettendo le auto in fila indiana separate da un breve spazio, potremmo quasi coprire la distanza fra Bologna e Rimini (circa 117 km).

Nel 2011 si celebrano i 150 anni dell'unità d'Italia ed il nostro Club è ben rappresentato nel Paese. Il 38,31% dei soci risiede al Nord, il 29,55% al Centro ed il 32,14% al Sud. Le regioni che contano più iscritti sono Sicilia

APPUNTI DI VIAGGIO

Aggiornamenti sulle attività del Club

Colomba Tirari (pres. Unicef Imperia), Stelio Yannoulis, Ugo Giacobbe e Domenico Romano (Genova, 13 novembre 2010).

(3.228 membri), Lazio (3.038) e Toscana (2.315); si piazza bene anche la Liguria, con più soci in percentuale (14%) rispetto alle auto circolanti.

Tanti soci rappresentano una grossa responsabilità ed un grande stimolo a fare sempre meglio. La missione che propongo a tutti (dal Consiglio Direttivo ai fiduciari, ma anche agli stessi iscritti) è mantenere alto il numero di quanti stanno rinnovando o rinnoveranno la loro appartenenza al Club anche per il 2011. L'impegno è infatti quello di convincere i più dubbiosi a confermare la tessera, per non perdere eventuali benefici assicurativi e per contribuire al mantenimento dei tanti servizi già forniti dal Club, oltre a quelli che speriamo di poter aggiungere.

Vi ricordo con un certo orgoglio che abbiamo iniziato un'attività come "piccoli editori" pubblicando "La fa-

vola del Cinquino" con parte degli utili riservati alle iniziative Unicef. È il lavoro di un gruppo di volontari, che qui desidero ringraziare, un'opera che affascinerà sia grandi che piccini. Lo potrete acquistare sul nostro sito od in maniera tradizionale, rivolgendovi in Segreteria. È inoltre prevista la spedizione ai fiduciari in lotti di 10 pezzi e potrete comprarlo anche tramite loro. Presentato per la prima volta durante il nostro Pranzo degli Auguri ed oggetto di altre presentazioni (vedere pagina 7), il libro ha già suscitato un certo interesse, ma ci siamo imposti l'obiettivo di venderne 1.000 copie, affinché si possa fare una degna donazione all'Unicef.

Un ulteriore contributo alla meritoria opera di questa organizzazione potrete darlo nella prossima denuncia dei redditi, devolvendo il 5 per mille (il codice fiscale da indicare è 01561920586).

Tornando al raduno impossibile, nel 2011 vorremo che la fila indiana dei nostri mezzi arrivasse almeno a Riccione...

Consiglio Direttivo, seduta del 08/01/11

Il Consiglio Direttivo del Fiat 500 Club Italia si è riunito l'8 gennaio 2011 presso il Novotel di Bologna. I lavori sono iniziati alle ore 14 e si sono conclusi alle 19,45.

Questi i principali argomenti discussi.

● **Andamento del tesseramento:** al 30-11-2010 i soci sono risultati 21.002; un ringraziamento è stato espresso dal presidente a consiglieri e fiduciari per l'impegno profuso al fine di ottenere questo importante traguardo.

● **Fedeltà dei soci:** il Consiglio ha deliberato alcune iniziative al fine di rafforzare sempre più la fidelizzazione dei soci, che saranno realizzate con il supporto della nostra Segreteria e dalla rete dei fiduciari.

● **Composizione del Consiglio:** sono state accolte le dimissioni del consigliere Marcello Scatola ed è stato nominato in Consiglio il primo dei non eletti, ovvero Carlo Giuliani.

● **Punto Amico:** il Consiglio ha esaminato la situazione della rete di aziende "amiche del cinquecentista", che sono al momento oltre 500; inoltre ha accolto con soddisfazione l'utilizzo dell'e-commerce per gli acquisti dei nostri soci. È importante che i nostri iscritti prendano confidenza con il nostro "500 Shop!" ed in generale con il sito web, mezzo di comunicazione che si aggiunge ai tradizionali (telefono, fax e 4piccoleruote).

● **Fiduciari:** ne sono stati nominati di nuovi e sono state accolte alcune dimissioni.

● **Libri:** il Consiglio ha approvato la bozza dell'opera tecnica di Enrico Bo "Tutti i colori della 500" (vedere pag. 12), che ha poi fatto il suo debutto il 12 febbraio a Torino durante la fiera di Automotoretrò.

● **Registro:** il Consiglio ha approvato la relazione sull'andamento della Commissione Tecnica del Registro di Modello. Il prossimo Consiglio Direttivo si terrà in Puglia nei giorni 7 e 8 maggio.

Domenica 9 gennaio la riunione è stata allargata ai fiduciari dell'Emilia Romagna. Si è analizzato l'andamento del tesseramento in questa regione e dibattuto sulle realtà locali. Si sono illustrate le iniziative del Club quali il "Punto Amico" e l'e-commerce ed è stato stilato il calendario provvisorio delle manifestazioni locali.

Sono state lette e approvate le relazioni del Conservatore del Museo.

Tra le novità va segnalata l'interessante iniziativa "Incontriamoci al Museo", ciclo di incontri culturali con il patrocinio del Comune di Garlenda in programma fino a maggio presso il "Dante Giacosa" (vedere pag. 6).

S.Y.

DOPPIA FESTA A TORINO



Capitale dell'auto e dell'Unità d'Italia

>Daniele Strizioli

Sabato 19 marzo 2011. Ricordate questa data: è il giorno di riapertura, dopo quattro anni di lavori di radicale ristrutturazione e di ampliamento, del Museo dell'Automobile di Torino, che si affaccia su corso Unità d'Italia, in riva al Po.

Ora, nel cuore e negli interessi degli amanti dell'auto c'è questo nuovo punto di riferimento che, idealmente, arricchisce anche il nostro Museo Multimediale della 500 di Garlanda. La storia d'Italia può essere letta e riflessa dalle conquiste realizzate dalla motorizzazione. Torino e Garlanda, quindi, sono oggi ancora più unite nel nome di una riflessione storica sull'automobile.

Il costo dell'intervento di ristrutturazione, che è stato realizzato in concomitanza con le celebrazioni per i 150 anni dell'Unità d'Italia, è stato di 33 milioni. Lo spazio espositivo del nuovo museo è di 19 mila metri quadrati, suddiviso in 30 sezioni. La collezione di macchine esposte è formata da 200 vetture di 83 marche di 8 Paesi del mondo.

L'allestimento, curato dal grande architetto ginevrino Francois Confinno, propone un racconto-percorso che ripercorre la storia degli ultimi 120 anni attraverso l'automobile. Un

coinvolgente viaggio in cui si è cercato di ridare la dinamicità propria dell'auto, contro il pericolo di staticità tipico delle proposte museali.

Il museo rinnovato apre il suo percorso di visita dal secondo piano dell'edificio, dov'è allestita la sezione "La storia". A questo piano interessante la sala dedicata alle donne e all'auto dei "folli Anni '20 e '30" del Novecento. Al primo piano c'è la sezione "La leggenda", che racconta miti e suggestioni legati alle quattro ruote. Molto interessante il box di Formula 1, uno spazio che ricrea lungo 50 metri una pista per gare automobilistiche.

Il piano terreno del museo è dedicato al "Design". Ci sono interviste a grandi progettisti, da Giacosa (il padre della 500) a Giugiaro, a De Silva, mentre sono anche esposti gli ultimi modelli prodotti in tutto il mondo per ricreare l'atmosfera di un salone internazionale. La riapertura del Museo di Torino è stata accolta con entusiasmo dai dirigenti del Fiat 500 Club Italia, che già nel 1990 avevano avuto uno interscambio col museo torinese, in occasione di una visita dei soci del Club della 500 d'Olanda, accompagnati dal nostro presidente fondatore Domenico Romano.

«Il nostro museo della 500 costituisce un capitolo del grande racconto della storia dell'auto così ben spettacolarizzato nel museo sulle rive del Po», dicono a Garlanda (vedere servizio speciale alle pagine 32-33).

Nel recente passato del Club, un momento importante proprio al Museo dell'Automobile di Torino: una seduta ASI per le 500.

 *The 19th March 2011, after a long period of restoration, the "Museo dell'Automobile" of Turin will reopen, with a collection of 200 cars of 83 different makes from 8 countries. The Fiat 500 Club Italia welcome this great event, in this magazine you will find another article on pages 32-33.*

 + notizie su www.500clubitalia.it

Concorso fotografico

È partito il concorso fotografico "Il cinquiemo nel paesaggio italiano" (omaggio della piccola grande auto ai 150 anni dell'Unità d'Italia). Il bando integrale di concorso e la scheda di partecipazione sono online sul nostro sito www.500clubitalia.it. Ricordiamo in sintesi che:

- 1) **sono ammesse immagini in cui si vedano le mitiche bicilindriche** ben contestualizzate negli angoli più caratteristici del nostro Paese;
- 2) **le 50 migliori fotografie** costituiranno la mostra annuale del Museo, che si svolgerà dal 1 luglio al 1 ottobre 2011 e potranno poi essere pubblicate su "4piccoleruote" e/o in altre opere editoriali del Club;
- 3) **possono partecipare sia i soci sia i non soci** (professionisti, fotoamatori, dilettanti), ciascuno con max 3 scatti, colore o B/N, taglio orizzontale o verticale, realizzati appositamente o scelti dal proprio archivio personale, recenti o d'epoca, stampati in formato A4. Le stampe vanno spedite alla Segreteria del Club (Via Roma 90-17033 Garlanda) e, per le immagini digitali, è richiesto anche l'invio del file in alta risoluzione a museo@500clubitalia.it;
- 4) **le fotografie devono pervenire entro il 30 aprile 2011**;
- 5) **tutti i concorrenti riceveranno** un attestato di partecipazione; tra i 50 finalisti saranno selezionati il 1°, il 2° e il 3° classificato per la categoria "soci" ed il 1°, il 2° e il 3° classificato per la categoria "non soci"; sono previsti anche premi speciali;
- 6) **la cerimonia di premiazione si svolgerà sabato 2 luglio** nell'ambito della "mattinata culturale" del XXVIII Meeting Internazionale di Garlanda.

Riunione dei fiduciari a Fermo

21 novembre 2010. Tornare nelle Marche, con destinazione Fermo, è sempre una piacevole trasferta, anche con un tempo uggioso. La bella ed ordinata natura dei posti con il dolce declinare dei fianchi delle ricche e generose colline ci ha fatto apprezzare la permanenza per l'intera giornata in cui si è svolta la riunione dei fiduciari.

Il simpatico padrone di casa, Bruno Rossini, ci ha ospitato nella nuova ed allegra sede del suo Coordinamento. Alle 10,30 si sono aperti i lavori sotto la direzione del presidente Stelio Yannoulis. Presenti Alessandro Marinangeli (Coordinamento dell'Aquila), il sottoscritto (Avezzano) e Carlo Castagnoli (Teramo) per l'Abruzzo; Claudio Isabettini (Pesaro), Mirko Mancinelli (Macerata), Federico Onorati aspirante per Ancona ed ovviamente Rossini per le Marche; Andrea Metere (Termoli) in rappresentanza del Molise.

Una fetta di Centro Italia che ha ascoltato la relazione del presidente ed interloquito di volta in volta secondo le



problematiche esposte e le decisioni da prendere.

A conclusione della giornata, dopo il gradito ed abbondante pranzo offerto dal generoso Bruno e dall'instancabile Andreina, c'è stato uno scambio di targhe e tutti insieme alzando i calici abbiamo augurato al Fiat 500 Club Italia un proficuo e fortunato 2011.

Alvaro Fabrizio

Riunione dei fiduciari campani



Domenica 6 febbraio 2011 in una giornata primaverile a Paestum (SA) si è svolta la riunione dei fiduciari campani indetta da Giuseppe Pellegrino, referente per le regioni Basilicata, Campania e Calabria. Presenti, oltre allo stesso Pellegrino, il presidente Stelio Yannoulis ed il fondatore Domenico Romano. Sono intervenuti Giovanni Mondo, Luigi Barbati, Ferdinando Farese, Carlo Mascio, Raffaele Staiano, Francesco D'Albero, Giuseppe Peluso, il sottoscritto, Pietro Santoro (staff) e Giuseppe Croce (staff). Il nostro presidente ha illustrato i

vari argomenti all'ordine del giorno, arricchendoli con molti aneddoti: l'emergere di tanti ricordi ed esperienze ha portato allo scambio di opinioni, di domande e suggerimenti, all'insegna della sincera passione per la nostra piccola grande auto e con l'orgoglio di far parte di una struttura così grande ed esistente da 27 anni. L'incontro è stato anche occasione per presentare il calendario dei meeting 2011 in Campania. Un ringraziamento di vero cuore a tutti gli intervenuti. Ad maiora.

Tonino Altilio

Riunione dei fiduciari laziali

Il 6 febbraio 2011 presso gli uffici di Frascati del Coordinamento di Roma si è tenuta la riunione dei fiduciari del Lazio. Erano presenti Pierluigi Rubeo, Gaetano Serrecchia, Aldo Crivellaro, Antonio Podestà, Luigi Marzoni, oltre ad alcune consorti. All'ordine del giorno, il calendario manifestazioni, lo stato delle iscrizioni, le nuove disposizioni di legge in materia d'auto d'epoca con particolare riferimento all'ASI. Dopo ampio scambio d'idee sono stati formulati anche alcuni suggerimenti organizzativi.

Piero Rubeo

Riunione dei fiduciari del Triveneto

Il 30 gennaio 2011 si è tenuta la riunione dei fiduciari delle Tre Venezie. L'incontro è partito in perfetto orario con la gradita presenza del presidente. Tra gli argomenti discussi, la promozione degli obiettivi del Club, l'andamento del tesseramento, il bilancio delle iniziative 2010 e l'annuncio di quelle del 2011, la situazione di "Punto Amico", le prospettive di espansione, le problematiche locali. È doveroso ringraziare i fiduciari intervenuti dando un notevole apporto per la buona riuscita della riunione: Luciano Odorico, Giovanni Pozzato, Guido Mancin, Giovanni Menarbin, Mauro Busettini, oltre al sottoscritto. A proposito degli eventi che si svolgeranno nel corso di quest'anno, tra raduni e fiere di settore, dobbiamo sottolineare che si tratta di un programma di notevole interesse mediatico.

Maurizio Gherardi



We had some meetings of our "fiduciari" (from all over Italy), an important occasion to discuss how the representatives of the Club operate in different regions, we debated the local and national problems, and what, from past experience needed to be changed in 2011.

28° MEETING INTERNAZIONALE DI GARLENDIA

La macchina organizzativa è a pieno regime

>Alessandro Scarpa

Fin da dicembre sono iniziati i lavori per garantire interesse, efficienza e divertimento al 28° Meeting di Garlenda (1-2-3 luglio 2011). Quest'anno la **Francia** sarà l'ospite d'onore: gli inviti ai cugini francesi sono partiti da tempo e c'è da aspettarsi un buon numero di cinquini da olttralpe. Inoltre il **150° dell'Unità d'Italia** ci darà nuovi stimoli per l'intrattenimento. Come tutti gli anni, cercheremo di soddisfare gusti ed aspettative di partecipanti molto eterogenei: femminili e maschili, maturi e giovani, provenienti da diverse nazioni e da tutte le regioni d'Italia. Inoltre i cinquini in arrivo saranno divisi in diverse categorie: nuovi, commerciali, elaborati, esagerati...

Questi i vari punti di interesse del programma.

- **Il più grande Mercato di Ricambi dedicato alla 500:** sono attesi una cinquantina di ricambisti.
- **Giri panoramici/turistici:** si farà un interessante giro nell'entroterra ed un altro nella costa, oltre alla tradizionale visita all'Aquapark.
- **Per i più in forma:** avremo anche un trekking con colazione ligure e panorama mozzafiato.
- **Intrattenimento:** una band rock e poi la discoteca al venerdì sera;
 - 1) **una band rock** e poi la discoteca al venerdì sera;
 - 2) **Cinquecentista Protagonista:** al sabato sera i protagonisti siete voi! Il successo dello scorso anno ci fa riproporre questo simpatico evento: siete tutti invitati a cantare, recitare una poesia, raccontare un aneddoto, organizzare un piccolo show... e potrete portare sul palco anche la vostra 500!
 - 3) **Spettacolo/Passerella** con band folcloristica alla domenica mattina;



FRANCE PAYS D'HONNEUR

- 4) **una band tradizionale** alla domenica sera.
 - **Animazione per i bambini:** c'è un parco giochi ed è prevista anche una collaudata equipe specializzata.
 - **Incontri culturali:** al Museo sarà inaugurata la mostra fotografica "Il Cinquino nel paesaggio italiano" e durante il meeting verranno anche premiati i migliori scatti. Inoltre sarà anche presentato il libro di Enrico Bo "Tutti i colori della 500".
 - **Museo Multimediale della Fiat 500:** durante i tre giorni il Museo sarà aperto ininterrottamente con ingresso gratuito per i soci ed iscritti al Meeting.
 - **Stand gastronomici:** si potranno gustare molte specialità liguri.
 - **Autosoccorso:** tutti i giri saranno assistiti da un autosoccorso.
- Consigliamo di verificare sul sito: www.500clubitalia.it i continui aggiornamenti del programma.

PROGRAMMA

Venerdì 1 luglio 2011

- h 9-12/13-18 Sede:** registraz. Meeting
- h 9/23 Parco Serre:** Mercato Ricambi
- h 11 Sede:** Inaugurazione del Meeting e della Mostra Fotografica "Il Cinquino nel paesaggio italiano"
- h 14.30 Parco Villafranca:** partenza per escursione ad Albenga
- h 19.30 Parco Villafranca:** apertura stand gastronomici
- h 21.30 Parco Villafranca:** intrattenimento musicale con la Band "The Illegals"
- h 24 Discoteca ad Alassio**

Sabato 2 luglio 2011

- h 7 Escursione/trekking per il Monte della Guardia:** gita di due ore e mezza nei boschi selvaggi. Colazione ligure e rientro organizzato
- h 9-12/13-18 Sede:** registraz. Meeting

h 9/23 Parco Villafranca: concentrazione veicoli

h 9/23 Parco Serre: Mercato Ricambi

h 10.30 Parco Villafranca: presentazione del libro di Enrico Bo "Tutti i colori della 500"

h 11.30 Parco Villafranca: premiazione del Concorso "Il Cinquino nel paesaggio italiano"

h 12.30 Parco Villafranca: apertura stand gastronomici

h 14.30 Parco Villafranca: partenza per: Ceriale, Parco Acquatico "Le Caravelle"

h 14.40 Parco Villafranca: partenza per escursione panoramica

h 19.30 Parco Villafranca: apertura stand gastronomici

h 21 Parco Villafranca: Cinquecentisti alla Ribalta, palco a disposizione dei partecipanti (modulo di iscrizione online sul nostro sito), intrattenimento musicale. A seguire disco-dance

Domenica 3 luglio 2011

h 8-10 Sede: registrazioni Meeting

h 9/18 Parco Serre: Mercato Ricambi

h 10 Villanova, Ippodromo dei Fiori: passerella e premiazioni con la partecipazione della Banda Rumpe e Streppa di Finale Ligure

h 11 Grande Carosello Indianapolis e mini giro con rientro a Garlenda

h 12.30 Parco Villafranca: apertura stand gastronomici

h 19.30 Parco Villafranca: apertura stand gastronomici

h 21.30 Parco Villafranca: danze con orchestra tradizionale

Numero chiuso: 1.000 auto

● **Preiscrizione al Meeting:** € 20 (dal 01/03 al 20/06 2011)

● **Iscrizioni durante il Meeting:** € 25.

We remind you that the programme is available (also in English, French and German) on our website: www.500clubitalia.it where you will also find the application forms.



Until the end of May 2011, the "Museo Multimediale della 500" will host a group of conferences: the theme's will be, Travel with 500, Car rallies, Books of technical details, and also other subjects. These meetings are filmed on the webcam and will go straight onto the club site www.500clubitalia.it. The photographs above are from the first three meetings. On the next page, the presentation, now touring Liguria, of the book "La Favola del Cinquino" in aid of Unicef, with the school children's works and an illustrated story.

SERATE AL MUSEO

Partito il ciclo di incontri culturali

>Ugo **Giacobbe** e Stefania **Ponzone**

Buona la partenza del ciclo "Incontriamoci al Museo". Nonostante i rigori dell'inverno e quella "pigrizia" che talvolta coglie dopo cena, non sono mancati coloro che – soci e non – si sono accomodati sulle poltroncine della sala conferenze del "Dante Giacosa".

Nel momento in cui scriviamo, si sono svolte le prime tre serate e deve svolgersi la quarta, la presentazione del libro "Tutti i colori della 500" (vedere pagina 12).

Il bilancio è già positivo, ma speriamo in una crescita appuntamento dopo appuntamento. Ci stiamo infatti muovendo in una precisa direzione: rendere il Museo un luogo di cultura in senso più ampio ed attirare l'attenzione anche di chi non è affetto da "cinquecentite"!

Non per niente le prime due serate non hanno riguardato il mondo della 500 e delle altre sei solo due sono veramente "da addetti ai lavori".

Ma veniamo al programma. L'11 gennaio il debutto con Francesca Furciniti, l'infermiera di Albenga impegnata in piccoli ma concretissimi progetti di volontariato in India, che già era stata nostra ospite nell'ottobre 2009 ed è tornata per aggiornarci, in particolare sulla fondazione dell'associazione Gocce di Riso (www.goccediriso.org). Il 25 gennaio il nostro socio Luciano Vitale, con l'inseparabile moglie Mirrella e con l'introduzione dell'amico Sergio D'Aloisio, ci ha raccontato della sua passione per la scrittura, presentando la sua raccolta di racconti "Come un romanzo".

L'8 febbraio, Alessandro Scarpa ci ha fatti viaggiare dall'Australia all'Olanda passando per l'Ungheria, tutti Paesi in cui l'anno scorso ha partecipato a raduni e nei quali ha soprattutto incontrato gli appassionati stranieri, contribuendo a rinsaldare il legame tra il nostro Club ed i cinquecentisti sparsi per il mondo.

Il 22 febbraio, come accennato, "Tutti i colori della 500", l'utile testo realizzato da Enrico Bo.

Per la Festa della Donna, martedì 8 marzo, la socia Marina Re spiegherà come la 500 non sia una passione esclusivamente "da maschiotti", ma coinvolga molte signore; ospite della serata, il Maresciallo dei Carabinieri Davide Chaia, per affrontare il tema della "sicurezza in rosa".

Altri libri il 22 marzo e il 19 aprile: "500 Abarth - Tutti gli scorpioni velenosi" di Antonio Erario e "500 Disegni" di Alessandro Soncin. Entrambe le opere sono già note ai cinquecentisti (Antonio ed Alessandro hanno anche partecipato alla mattinata culturale del XXVII Meeting Internazionale di Garlenda nel luglio scorso), ma i due incontri permetteranno di conoscerle meglio e soprattutto di dialogare con gli autori. Altro argomento che era stato trattato al Meeting e che sta riscuotendo molta curiosità tra i cinquecentisti è quello delle gare di regolarità: ne parlerà il socio David Arlandi il 5 aprile.

Ci si metterà di nuovo idealmente in viaggio il 3 maggio con il socio Giuseppe Palmeri, che con le sue vetture si è trovato più di una volta sulle strade del mondo; in particolare, racconterà dei suoi percorsi attraverso i Paesi del Mediterraneo.

Il ciclo si chiuderà il 17 maggio con un altro libro, "500, Cars&Comics" di Marco Timossi e Stefania Ponzone, realizzato con il materiale raccolto in occasione dell'omonima mostra, ospitata dal Museo nell'estate 2008. Vi aspettiamo numerosi... anche a distanza.

Grazie infatti alla tecnologia, abbiamo raccolto l'appello di chi, per ragioni geografiche o per impegni di lavoro, non può fisicamente essere presente alle conferenze: gli incontri sono ripresi da una webcam e trasmessi sul nostro sito internet. In questo il "Dante Giacosa" si conferma davvero un Museo multimediale.

Le prime tre serate del ciclo "Incontriamoci al Museo"

VIAGGIAMO CON “NANDO”...

...sulle ali della fantasia

>Lucia Fresia e Stefania Ponzone

Nando, la simpatica N del '57 protagonista de "La favola del Cinquino", il racconto che dà il titolo al libro che abbiamo realizzato nei mesi scorsi, ha già viaggiato su e giù per le strade della Liguria. Scopo della pubblicazione, gratificare i piccoli autori dell'ormai famoso "Striscione di Cengio" e degli elaborati del concorso "La 500 agli occhi dei bambini", portare il mito della bicilindrica alle nuove generazioni e soprattutto contribuire all'operato dell'Unicef, con la donazione di una parte del ricavato della sua vendita. Un libro insomma che "fa bene" in molti sensi, perché sa donare un sorriso e pensare a chi è meno fortunato di noi. Dopo l'allegro debutto in occasione del Pranzo degli Auguri, il 5 dicembre scorso, il volume è stato presentato in varie località savonesi e genovesi. Nel momento in cui scriviamo non possiamo anticipare le prossime tappe di questo "tour", ma vi invitiamo a tener d'occhio le news del nostro sito internet, prezioso strumento per aggiornare in tempo reale sulle attività del Club. Venerdì 10 dicembre proprio a Cengio (ma, in fondo, si giocava... in casa), la serata finora più affollata, con Autorità, insegnanti, alunni con le famiglie e semplici cittadini, tutti nella Sala Consiliare che si affaccia proprio sulla piazza che ogni anno ospita il raduno di fine luglio.



Il pomeriggio seguente eravamo a Savona, nella Sala Rossa del Comune; a fare gli onori di casa con noi anche la fiduciaria Tiziana Salvetto ed i coniugi Luciano e Mirella Vitale.

Venerdì 17 dicembre "La favola del Cinquino" è stato accolto – in occasione dell'inaugurazione del bellissimo presepe meccanizzato – al Museo Civico "A. Tubino" di Masone, il paese di Stefano Visora, autore della coloratissima copertina e delle illustrazioni della fiaba scritta da Marco Timossi. Sempre Stefano si è occupato il giorno seguente di portare l'opera a Cogoleto, presso l'Associazione Artistica Culturale "Gala". Domenica 19 dicembre il volume è stato il gadget del 3° Raduno "Auguri in 500" a Ceriale, dopo che per quasi due mesi la mostra dei 50 disegni finalisti de "La 500 agli occhi dei bambini" è stata ospitata nel Bar Pasticceria Bacicin, nostro goloso Punto Amico e sostenitore delle nostre iniziative. A Ceriale, e per la precisione all'Osteria Nerea, il libro è tornato martedì 15 febbraio, dopo una tappa ad Albenga (al "Fashion Cafe" nel centro storico) martedì 1 febbraio.

Nel frattempo il 14 gennaio siamo

stati a Deigo per un'altra serata con buona presenza di pubblico, il gradito intervento del Preside della scuola che ha avuto il maggior numero di disegni partecipanti (103), la partecipazione del fiduciario di Finale Ligure Ivo Barbacini ed il coinvolgimento dell'attivo socio locale Luciano Zunino.

Insomma, fatiche da globe-trotter, anche se in una zona relativamente piccola. Ma "La favola del Cinquino" non vuole essere una realtà ligure: la 500, così come la fantasia dei bambini, non conosce confini. Tra i nostri sogni c'è il poter replicare il concorso di disegno, magari estendendolo a tutto il territorio nazionale con il coinvolgimento dei nostri Coordinamenti.

Come si fa ad avere il libro? Rivolgetevi al vostro fiduciario di zona o alla Segreteria del Club, oppure ordinatelo tramite il "500 Shop" del nostro sito. Buona fiaba a tutti!



In alto, foto di gruppo a Cengio; alla serata hanno preso parte anche Domenico Romano e James Di Carlo.

A sinistra, la presentazione a Savona (Alessandro Scarpa, Lucia Fresia, Ugo Giacobbe e Tiziana Salvetto).

A destra, l'arrivo del pubblico alla serata di Deigo.



LA CAROVANA DEL SORRISO



Per i bimbi del Gaslini la Befana arriva in 500

>Mirella Vitale

È ormai una tradizione consolidata, un appuntamento inderogabile quello che vede il Fiat 500 Club Italia trascorrere la giornata della Befana con i bambini dell'Ospedale pediatrico "Giannina Gaslini".

Anche mio marito Luciano ed io abbiamo avuto ancora una volta il piacere di far parte del numeroso gruppo (80 soci e 55 auto) che ha incontrato i piccoli degenti. Ritengo importante rivolgere un "grazie" sentito ai tantissimi amici che hanno accettato di affrontare freddo e pioggia, anche venendo, alcuni, da molto lontano, pur di non rinunciare a questo importante appuntamento. Una compagnia enorme, colorata e gioiosa, la "Carovana del sorriso" come, con un dolcissimo nome, ci ha chiamato la "Stampa" di mercoledì 5 gennaio. Quest'anno siamo arrivati, lasciando la nostra cinquina triste e sconsolata in garage, a bordo del camper-ufficio mobile del Club, perché originale com'è, doveva allietare l'incontro e testimoniare, addobbato con il nostro logo e quello dell'Unicef, la grande collaborazione con la prestigiosa Onlus nata nel maggio dello scorso anno a Genova

con la firma di un protocollo d'intesa. Da quel momento ci fregiamo con orgoglio del titolo di Testimonial di pace e la gradita presenza del nostro grande amico e socio onorario Giacomo Guertera, presidente Unicef della Liguria, ci ha confermato la solidità dell'amicizia. Purtroppo era assente per motivi di famiglia la nostra prima e maggiore sostenitrice, anche lei socio onorario, Colomba Tirari, presidente Unicef per la Provincia di Imperia.

All'iniziativa hanno partecipato la Croce Bianca di Garlenda, il Comune di Garlenda, rappresentato dal vicesindaco Silvia Pittoli e dall'assessore Alessandro Navone, la Pro Loco di Garlenda e la ditta di distribuzione di giocattoli "Ponente Giochi" di Albenga che ha messo a disposizione un proprio furgone per il trasporto dei regali poi distribuiti ai piccoli ricoverati nei vari reparti.

Ad attenderci come sempre, incurante anche della pioggia, il prof. Pierluigi Bruschetti, primario di neurochirurgia infantile, con la sua Gaslini Band Band animata da giovani, simpatici volontari ai quali va tutta la nostra solidarietà e stima. Prima di distribuire i doni, siamo stati informati dal professore della nuova iniziativa riguardante l'acquisto di locali vicini al nosocomio, che saranno destinati alla prima accoglienza e come punto d'incontro per i genitori dei piccoli malati, molti dei quali vengono da molto lontano ed

hanno bisogno di assistenza morale e materiale. Il Club è stato ufficialmente invitato all'inaugurazione e fin d'ora possiamo garantire che saremo presenti con sincero entusiasmo.

Simpatiche signore vestite da Befana hanno accompagnato i sei gruppi che, con molta discrezione, si sono recati nei vari reparti con capienti sacchi di doni. Un'occasione irripetibile che offre a ciascuno di noi motivo di profonda riflessione: vedere genitori

Filastrocca

La mia brumm brumm

Era piccola e la chiamavo cramento perché a partire era sempre un tormento.

Quando andava però che piacere tutta la gente voleva vedere.

Alle giostre ci portavo la fidanzata e forse è così che si è innamorata.

Anche i bambini volevan salire e fuori dal tetto la via per uscire.

Era piccola e la chiamavo cramento, era la mia cinquecento.

(Dario Urselli)

+ notizie su www.500clubitalia.it

Nella pagina precedente, i cinquini in marcia verso il Gaslini e un momento dell'incontro con il prof. Bruschettini prima della visita ai reparti. Nel riquadro, una filastrocca che Dario Urselli ha dedicato ai bambini. Qui a destra, i cinquecentisti in ascolto (al centro, nei panni di Topolino, Domenico Foti con accanto James Di Carlo; alle loro spalle Tiziana Salvetto in versione Befana). Sotto, l'Epifania al "Besta" di Milano.

This year, again a delegation of 80 members visited the Gaslini Children's Hospital in Genova and took gifts to the patients, to amuse the kids some of the cinquecentisti dressed as Witches and cartoon characters (such as Mickey Mouse). A very happy but saddening experience. The same day, in Milan, the Cinquino and the Witches also visited a local Institute "Carlo Besta"

molto provati, ma sempre sorridenti, che, alcuni da mesi, convivono con i piccoli e li accudiscono amorevolmente cercando con la loro presenza di alleviarne le sofferenze e le privazioni. Si rimane ammutoliti, scossi nell'intimo e consapevoli che queste esperienze ti danno l'opportunità di crescere, di maturare e di vedere la vita in un'ottica meno egocentrica.

La mattinata è volata velocemente e dopo le foto di rito la maggior parte dei soci si è recata per un delizioso incontro conviviale al ristorante "Il Focone", situato davanti allo scoglio di Quarto dal quale il nostro eroe dei due mondi partì per regalarci grandi imprese.

Un doveroso grazie a tutti i soci presenti, al nostro presidente fondatore Domenico Romano, al presidente onorario Silvia Depaoli, al coordinatore per la Liguria Gino Rigolli e al socio storico

Mario Ferrando. A tutti un arrivederci al prossimo anno, possibilmente più numerosi, perché ormai siamo del tutto consapevoli che la solidarietà è un punto fermo nel nostro sodalizio e che giornate di questo genere ci rendono ancora più uniti e affiatati. Ad maiora...



Primo incontro dei soci genovesi



Venerdì 14 gennaio alle ore 21 a Genova presso i locali della C.A.I.M. in via Dino Col, 6 R (al 2° piano dell'ex Palazzo Fiat) ha avuto luogo il primo incontro dei soci genovesi del Club. Il presidente Stelio Yannoulis, contattato telefonicamente, ha salutato tutti i presenti e si è congratulato con il fiduciario e referente regionale Gino Rigolli per aver organizzato questa prima sera-

ta alla quale hanno partecipato circa trenta soci e simpatizzanti. Fra scambi di pareri e consigli sui nostri cari cinquini e facendo programmi per i futuri raduni, la serata è passata troppo velocemente ma piacevolmente, per cui al momento dei saluti ci siamo dati tutti appuntamento alla prossima volta.

U.G.

Anche a Milano...

Nei reparti pediatrici della Fondazione Istituto Neurologico "Carlo Besta" alcune simpatiche Befane sono arrivate accompagnate da sette 500 del Club, in una delegazione guidata dal fiduciario delle Valli Bergamasche Danilo Bianchi e da Massimiliano Marchetti. L'iniziativa ha avuto una buona eco mediatica.



QUATTROPICCOLERUOTE

NASI ROSSI SUI CINQUINI



Un importante evento di beneficenza

>Salvatore Ignaccolo

Il prologo

L'associazione *Les Enfants des Frankie* si occupa dei bambini affetti da gravi malattie ed ogni anno ne ospita a Monte-Carlo più di 4mila, per uno spettacolo con i clown fra i più bravi al mondo.

Nasce così l'idea di organizzare un raduno con la 500 protagonista nello spettacolo; certo cade di mercoledì e l'inverno è alle porte, ma ci buttiamo ugualmente!

Il diario

Martedì 14 dicembre c'è tanto sole e, alla spicciolata, arrivano i primi equipaggi, accolti con simpatia da tutti noi: a fine serata conteremo 24 iscritti.

Ore 18: cominciano le prove dello spettacolo per i nove proprietari che si son resi disponibili; al termine, tutti in pizzeria per conoscerci meglio.

Mercoledì mattina arrivano altre auto ed **alle 10** in punto si parte per la *Parade*, coadiuvati da due motociclisti

della Police, oltre a trovare un gendarme ad ogni incrocio. Giro del Grand Prix di F1, poi il lungomare Princesses Grace e poi in salita sino ai Giardini Esotici; i commercianti osservano attenti, i passanti ed i bambini sono in festa. Rientro in orario nel parco chiuso ed attendiamo i rappresentanti dei partner per votare le 500 esposte.

Alle 14,30 il primo spettacolo e devo partecipare anch'io, causa assenza di un socio. Le 500 entrano nel Circo e si dispongono in cerchio sulla pista; i clown fuoriescono dal tetto ed al segnale saltano giù. Adesso tocca al solista con l'ultima 500; dieci bambini la precedono, correndo con palloncini a forma di alce. La vettura trasporta il Clown Frankie e, dietro, Babbo Natale; si procede a motore spento, spinti da grossi *peluches*. È come allo stadio, ma son solo bambini che saltano ed urlano sugli spalti; i clown li caricano come molle e nel buio quei 2.000 nasi rossi accesi si muovono per ogni dove. **Si replica alle 16,30**, ma adesso con le nove vetture titolari che hanno provato la sera precedente.

Ore 18,45: un bus riservato preleva tutti presso l'albergo e con i clown li accompagna alla Festa degli Auguri, organizzata dall'Ambasciata d'Italia. All'ingresso sotto l'albero di Natale è esposta la Jolly, mentre le nostre Miss, sempre con la felpa del Club, distribu-

iscono i 1.000 calendari che ci ricorderanno il raduno per tutto il 2011.

La serata, presentata da Maurizio Di Maggio di RMC, continua con i discorsi delle Autorità, il concerto con musiche di Mascagni ed infine un ricco buffet.

Giovedì, ore 11: due 500, con a bordo clown e dirigenti, arrivano puntuali al Fairmont Grand Hotel, dove trovano ad attenderli i giornalisti per la proclamazione delle vetture da premiare; presenta Awana Ghana (voce storica di RMC), mentre viene offerto il *Cocktail de Frankie*: creato per i bambini: ha sapore di frutta e una pallina rossa al cioccolato. Dopo pranzo si va tutti a visitare la Collezione di Auto dei Principi Grimaldi, in Fontvieille.

Ore 19,00: il gran finale: esposizione



delle vetture vincitrici in Place du Casino e premiazione dei loro proprietari sulla terrazza della Salle Empire dell'Hotel de Paris.

Interviste dei media, foto di rito con le Miss in abito da sera, scaldandoci col vin brulé, offerto da *Les Enfants des Frankie*.

Al termine 9 equipaggi, capitanati dall'amico Domenico Romano, ci salutano per rientrare. La serata esaltante prosegue con il Galà in Maschera.



Il venerdì infine, dopo un ricco brunch, offerto dalla Municipalità sulla terrazza del Jardin Exotique, le ultime 500 lasciano il Principato.

I saluti

Il Fiat 500 Club Italia ha partecipato con onore al Natale di Frankie e tutti gli equipaggi hanno vissuto la profonda filosofia dell'incontro: aiutare i bambini sfortunati con le nostre 500. Quando forse dubiti che quei bambini vivranno un altro Natale o peggio dubiti che abbiano consapevolezza di sé, allora li vedi felici e comprendi che quei clown e le nostre 500 hanno colorato la loro anima. Questo è il grande dono che tutti noi abbiamo ricevuto.

Nella pagina precedente in alto, foto di gruppo dei clown con la Jolly di Salvatore Ignaccolo; in basso, due momenti delle prove dello spettacolo. In questa pagina, ancora le prove (notare i pupazzi!), i cinquini schierati, il passaggio davanti al Casinò durante la "Parade", arriva Babbo Natale, le 500 sotto le luci natalizie, un momento delle premiazioni (tra i premiati, Antonio Cassella, Giuseppe Palmeri e Michele Lacitignola, giunto sin da Bari).

 Mid December, a raduno was organized in the Principality of Monaco for the charity in favour of "Les Enfants des Frankie" who look after disadvantaged children. Our club was amongst the organizers with the local delegate Salvatore Ignaccolo in the forefront. The cars were paraded in convoy through the famous streets on Monaco and drove the clowns around in order to entertain the children.



NE LEGGEREMO DI TUTTI I COLORI



La copertina (fronte e retro), una nota di allegria per un serio ed utilissimo manuale.

Debutto per il libro di Enrico Bo

>Stefania Ponzone

Il frutto del lungo lavoro del nostro Commissario Tecnico è finalmente lì, nero su bianco...anche se qui i cromatismi si sprecano.

L'annunciato libro "Tutti i colori della 500" è uscito nelle scorse settimane ed ha già avuto un doppio debutto: nel corso di "Automotoretrò" a Torino il 12 febbraio ed in una serata del ciclo "Incontriamoci al Museo" a Garlenda il 22 febbraio (*la cronaca delle presen-*

tazioni sul prossimo numero, ndr). Ma vediamo i dettagli dell'opera, che è la seconda ad uscire con il marchio "500 Club Italia Edizioni" ed è in vendita a 20 euro (18 per i soci): chi è interessato all'acquisto può rivolgersi alla Segreteria.

Chi si accinge a rimettere in sesto la propria beneamata bicilindrica nel rispetto delle sue caratteristiche originali senz'altro baderà al colore della carrozzeria ed a quello degli interni. «Se la vettura non è mai stata oggetto di un restauro radicale, forse, in qualche recondito angolo di lamiera, esiste la possibilità di rinvenire la colorazione originaria in modo da risalire

al codice colore grazie alla moderna attrezzatura che si ha oggi a disposizione» spiega lo stesso Enrico Bo nelle note introduttive. Ma se risalire ai colori con i quali il cinquino uscì di fabbrica diventa ostico per le condizioni in cui versa il mezzo e per gli eventuali "rimaneggiamenti" subito dallo stesso, ecco che possono venire in soccorso gli abbinamenti contenuti nel libro. «I dati di questa dispensa sono stati ricavati dai "Complessivi di Finizione" della Casa Madre, da ulteriori ricerche su quanto è stato possibile reperire sull'argomento, oltre che direttamente su esemplari di vetture delle quali è stata accertata l'originalità» prosegue il nostro Commissario Tecnico.

"Tutti i colori della 500" ha l'autorevole prefazione del presidente dell'Automotoclub Storico Italiano Roberto Loi, ma sia il nostro presidente onorario Silvia Depaoli sia il presidente in carica Stelio Yannoulis hanno voluto aggiungere le loro note. E quest'ultimo ha scritto: «È un volume che ritengo utilissimo per coloro che vogliono conoscere e restaurare le nostre amate 500: come Club ci siamo dati la missione di divulgazione per i tanti appassionati senza il timore di condividere le nostre conoscenze». Condivisione di conoscenze e di esperienze: è la via per mantenere coeso un sodalizio come il nostro, ma anche e soprattutto per garantire la sopravvivenza delle mitiche bicilindriche per le generazioni future.

Passi che ormai la piccola grande auto è un mezzo d'epoca, ma qui si parla di... ere geologiche! Scherzi a parte, il cinquino che qui vediamo è stato ritratto accanto alla scultura dedicata alla balena pliocenica della Val di Zena (Gorgognano, BO), che ricorda il punto in cui sono stati ritrovati i resti del cetaceo, morto circa 3 milioni di anni fa. Il balenottero misurava circa 9 metri... come tre 500! La scultura è stata realizzata all'Accademia di Belle Arti di Bologna, mentre il fossile è esposto nel Museo "G. Cappellini" dell'Università del capoluogo dell'Emilia Romagna. La balena della Val di Zena sarà anche la "testimonial" di un nostro raduno il 3 aprile a Bologna.



In mostra a Villa Potenza



Nei giorni 27-28 novembre 2010 si è svolta la Mostra Scambio Auto Moto d'Epoca organizzata presso il centro fieristico di Villa Potenza dal Club Auto Moto Veicoli d'Epoca Marchigiano con sede a Recanati (MC). L'evento, con pubblico ed espositori provenienti da tutta la nazione, è tra i più importanti del centro Italia e rappresenta, con il suo calore e la sua vivacità di grande

mercato di accessori originali e riprodotti, ricambi, auto e moto da restaurare, manualistica, pubblicazioni ed oggettistica d'epoca, il luogo ideale per appassionati e collezionisti, ma anche per visitatori esigenti che hanno modo di sbizzarrirsi in acquisti di pezzi curiosi ed introvabili.

Il Club era presente con uno stand organizzato, nel centro del padiglione principale, dal sottoscritto e da Bruno Rossini. Sono state esposte tre vetture di nostri soci: una Giardiniera furgoncino verde, una L bianca ed una F rossa, così da formare un perfetto tricolore. Tanti gli appassionati di 500 che si sono avvicinati per richiedere informazioni sul Club: accolti con

cortesia, hanno ricevuto materiale esplicativo, gadget e riviste. Sono stati forniti, inoltre, indicazioni sulla vita associativa, sulle prossime manifestazioni e consigli tecnici sul restauro. È stato offerto un ricco buffet organizzato da Andreina Ferretti del Coordinamento di Fermo, addetta anche alla preparazione di un buon caffè. Molto gradita la visita di vari soci e fiduciari del Club di altre province. Sono stati due giorni molto intensi ed abbiamo dimostrato ancora una volta la nostra presenza sul territorio, pronti a spiegare quanto può offrire il Club. Ringraziamo naturalmente quanti hanno collaborato all'organizzazione dell'evento.

Mirko Mancinelli

Alla Fiera di S. Carlo

Il 7 novembre 2010 a Cornelianò d'Alba si è svolta l'annuale fiera artigianale-agricola e commerciale. Il Club era presente con il Coordinamento guidato dal sottoscritto e una quindicina di vetture dei soci in esposizione. Durante la giornata si sono potuti degustare prodotti locali: formaggi, frutta, salumi accompagnati da un buon bicchiere di vino Favorita. Ottimo pranzo presso il ristorante "La Favorita". Al pomeriggio, caldarroste e vin brulé.

Claudio Bertolusso



Fiera con raduno a Paternò

Il 26 settembre 2010 siamo stati presenti alla prima edizione della mostra-scambio di Paternò, su invito degli organizzatori ed amici Giuseppe Paladina, dei fratelli Valvo e del Comune di Paternò, rappresentato dall'assessore Gianfranco Romano. Quindi, insieme a tanti ragazzi del nostro Coordinamento, abbiamo affrontato questo evento col solito entusiasmo.

La fiera è stata affiancata da un raduno di auto storiche organizzato dall'associazione Racing 2000 di Paternò; oltre a montare uno stand dove sono stati

proposti i nostri gadget ufficiali, abbiamo partecipato con circa 60 bellissime 500 dei nostri soci.

La manifestazione è entrata nel vivo verso le 11, con l'arrivo di oltre 170 vetture d'epoca dentro la Villa Moncada riservata per l'occasione dal Comune. Il nostro stand è stato preso d'assalto dai tantissimi cinquecentisti arrivati da parecchie parti della Sicilia, attirati dalle foto dei passati meeting svoltisi a Belpasso e Paternò; siamo inoltre riusciti ad iscrivere 10 nuovi soci ed invogliato alla riconferma



tantissimi cinquecentisti già nostri tesserati. Una giornata sicuramente da ricordare e perché no magari da ripetere il prossimo anno.

Davide Carmelo Cappadonna



On the previous page, the launch of the book "Tutti i colori della 500", written by our technical advisor Enrico Bo, the book's theme is the combination of the Fiat 500's color codes together with the interior trim color: this will be a useful reference for anyone wanting to restore their car to its original glory. On this page, three reports of the intensive activities of the Club at motor shows and other exhibitions.

In Friuli Venezia Giulia

Il 15 novembre 2010, nel Palazzo della Regione a Pordendone si è svolta una riunione relativa al progetto "La 500 alla conquista del Friuli Venezia Giulia" (vedere 4PR 1/2011 pag. 18, ndr), presieduta dall'assessore allo Sport e alla Cultura Elio De Anna. Presenti per il nostro

sodalizio Maurizio Gherardi e Luciano Odorico. L'accento è stato posto sulla grande collaborazione tra i club coinvolti e sulla necessità di maggiore supporto delle istituzioni e dei media. La seconda edizione della manifestazione è in programma per gli inizi di agosto 2011.



Piemonte



Poker di eventi per il Coordinamento di Torino

che hanno fatto trascorrere ore piacevoli ai partecipanti.

La manifestazione è stata conclusa con l'aperitivo offerto dalla Martini & Rossi.

Un vivo ringraziamento va all'Associazione Atrio di Orbassano per la giornata con la speranza di poter replicare anche nel 2011.

Grande Meeting di Primavera a Chieri

Il 9 maggio 2010 si è svolta la seconda edizione del Meeting di Chieri, Comune della prima cintura torinese, che, pur col tempo uggioso, ha raccolto in Piazza Cavour 75 vetture provenienti da tutta la Regione. La prima parte della mattinata è trascorsa con la foto di rito, i tranci di

Molto ricca è risultata la premiazione degli equipaggi grazie ai numerosi sponsor che hanno contribuito al successo della manifestazione e che qui voglio ringraziare: Promosport, Tosco Timbri e Targhe, Carrozzeria Alma 2000, Trevisan Forno Bianco, Carrozzeria Tombolato, Ortopedia Battistoni, Carrozzeria Auto Tuning Car, Petronas.

Il Mirafiori Motor Village è stato presente alla manifestazione ed ha offerto dei simpatici gadget a tutti i partecipanti. Si ringrazia per la collaborazione l'Ufficio Marketing, Programma Autonomy, ed il test driver Simone Assente, che ha condotto la nuova 500 "a fumetti".

Un plauso va a Giacinto Chiara, socio benemerito del Coordinamento di Torino, che non ha risparmiato energie per organizzare anche la seconda edizione



>Silvia Depaoli

La prima volta di Orbassano

Era stato rimandato a causa del maltempo nel 2009 con l'intenzione di fare un grande successo nel 2010: il 18 aprile per la prima volta si è svolto un meeting di 500 ad Orbassano, importante Comune della prima cintura torinese.

Nonostante le previsioni non troppo favorevoli (anche in questa occasione minacciava pioggia), è stato un grande successo con 100 bicilindriche radunate in piazza Vittorio Veneto.

Dopo il giro turistico per le vie della città si è svolto il pranzo presso l'Agriturismo La Valeta; in seguito si è ritornati per le vie di Orbassano con il pomeriggio carico di sorprese ed intrattenimenti organizzati dai commercianti dell'Associazione Atrio,



pizza offerti da Pizza in Piazza ed il caffè del Bar Cavour. Dopo le 11, il serpentone colorato di bicilindriche ha attraversato il centro storico, per raggiungere poi le colline del chierese fino a Castelnuovo Don Bosco, dove era atteso alla Cantina Sociale "Terra dei Santi" per un delizioso aperitivo.

Ancora un giro per le colline fino ad approdare a Berzano San Pietro per il pranzo. Le premiazioni si sono svolte presso il ristorante e la pioggia ha infine salutato questa seconda edizione del meeting.

dell'evento. Non dimentico neppure il nostro staff sempre presente e prezioso per tutte le nostre manifestazioni: Elsa ed Enzo Cucciatti, Beppe Mocciaro, Angelo Scoditti, David Arlandi, Anna Gennaro, Francesco Tibaldi.

Un grazie va anche all'Amministrazione della città di Chieri, nelle persone del sindaco Francesco Lancione e del vicesindaco Luigi Sodano, che hanno permesso la realizzazione della seconda edizione della manifestazione. Speriamo quest'anno di poterla nuovamente organizzare.





500 a tutta birra

30 di maggio e l'estate si avvicina... un'occasione speciale per realizzare la prima edizione del Meeting a Giaveno, ridente cittadina con le sue numerose borgate immerse nel verde ed il centro ricco di storia e monumenti artistici, nonché nota anche per i funghi.

La manifestazione è stata organizzata grazie alla collaborazione di Michi del Caffè 500 ed alla fine della mattinata in Viale Regina Elena si sono date appuntamento 50 bicilindriche provenienti da tutto il Piemonte.

Dopo il giro turistico attraverso Coazze e Avigliana, il serpentone colorato è approdato per il pranzo a Sant'Ambrogio presso il Ristorante "La Sacra Birra", dove il motto è "qui non si cammina... si balla... e si mangia!!!". A tutti i partecipanti è stata servita un'abbondante grigliata accompagnata da musica anni '60. Al termine è stata consegnata a tutti i membri degli equipaggi una simpatica maglietta ricordo della manifestazione.

Cumiana ripete il successo

Il 13 giugno 2010 si è svolta a Cumiana la quarta edizione del meeting delle 500. Le piogge che si sono manifestate nel circondario hanno un po' danneggiato la partecipazione alla manifestazione, che si è fermata a 70 equipaggi.

Durante il giro turistico, la carovana multicolore delle piccoline ha toccato il Comune di Frossasco, dove è stata prevista la visita al Museo del Gusto, sorto nel 2004 insieme alla scuola di cucina, con lo scopo di far conoscere il valore dei prodotti tradizionali inserendoli in un contesto ricco di storia, ma anche educare al gusto esplorando sentieri inediti. Esso rappresenta un viaggio attraverso la storia, la cultura e la conoscenza collettiva, oltre che un percorso individuale nell'esplorazione dei sensi. Presso il Museo è stato offerto dall'Amministrazione Comunale, a cui va un vivo ringraziamento, uno sfizioso aperitivo a tutti i partecipanti.

Dopo il pranzo presso il Ristorante Lo Zodiaco di Cumiana, si è ritornati in piazza per i saluti e le premiazioni.

I ringraziamenti della buona riuscita della manifestazione vanno all'Amministrazione di Cumiana ed al socio del Coordinamento delle Valli del Pinerolese Vincenzo Modica che con il loro impegno hanno realizzato una giornata indimenticabile per tutti gli appassionati della mitica bicilindrica, soci e non soci.



Orbassano. la 500 dei Carabinieri del socio Francesco Silvagni con i membri dell'Associazione Atrio; la colonna di vetture con in primo piano la 500 Margherita del socio Michele Rabiolo. Chieri: le 500 in piazza Cavour ed alla Cantina Sociale. Giaveno: Silvia, Giacinto, Anna ed Elsa al tavolo delle iscrizioni; le 500 alla Sacra Birra. Cumiana: i cinquini in esposizione davanti al Museo del Gusto a Frossasco; Silvia Depaoli e Paolo Zambianchi con il Sindaco di Frossasco, il Direttore del Museo del Gusto e il socio Vincenzo Modica.



+ notizie su www.500clubitalia.it

Publicazione degli articoli Nota bene

A quanti hanno inviato articoli e/o foto per 4piccoleruote, in particolare le cronache delle manifestazioni, precisiamo che se non li vedono pubblicati nel giro di un paio di numeri della rivista è probabile che non siano arrivati (per qualsivoglia disguido postale o tecnico) e quindi vanno rispediti. Viene sempre data la precedenza al materiale completo ed adeguato alla pubblicazione; in caso contrario, la Redazione contatterà gli interessati per chiedere chiarimenti e/o adeguamenti, ma la pubblicazione potrebbe slittare all'uscita successiva. Non si garantisce l'inserimento di un articolo in un dato numero se questo giunge a lavoro-

ne già iniziata. Rinvii possono essere decisi per mancanza di spazio sufficiente ad accogliere il materiale. Ritardi o disguidi possono verificarsi se il materiale viene spedito ad altre caselle che non siano s.ponzone@500clubitalia.it o se viene affidato a terzi per la consegna in sede. Testi senza foto sono pubblicabili, foto senza un minimo di testo no. È bene inviare sempre un proprio testo, anche sintetico, piuttosto che chiedere di ricavare le informazioni da opuscoli, ritagli di giornale, siti internet, filmati.

DOPPIETTA E SI PARTE PER MONDOVI



>Samantha **Simone**

Il sole ligure ha scaldato presto le 500 per le strade di Loano e nonostante le nere nubi all'orizzonte, alle 8 di domenica 17 ottobre 2010 si parte alla volta di Mondovì.

L'autostrada sembra infinita ed il rombo del motore è costante alle nostre spalle, ma a Savona si svolta verso Torino: curva, doppietta e si riparte! L'aria diventa fredda e qualche goccia inizia a bagnare il parabrezza, ma uno splendido arcobaleno ci fa scordare le intemperie. Il vento fa sbandare la 500 e persino i grandi autobus che ci sorpassano, ma la tenuta è ottima e si procede in coda sino alla meta designata.

Seguendo i cartelli dell'organizzazione arriviamo alla piazza gremita di piccoli cinquini. Qui l'inverno è già arrivato, indossiamo i piumini ed una volta iscritti

assaggiamo la sottile pioggerellina che inumidisce i motori!

Sono più di cento gli equipaggi provenienti non solo dalle vicine Torino, Saluzzo, Alba, Bra, Garessio, ma anche dalla Liguria, da Savona passando per Loano, Albenga, Imperia sino a Ventimiglia.

Rombano i motori, fumo bianco esce dalle marmitte e si parte per i paesi limitrofi. Lunghe strade attraversano verdi e gialli campi di mais con fattorie e grosse mucche al pascolo. Il suono dei campanacci viene però smorzato dai cento motori in coda e dopo una segheria con quintali di tronchi ammassati in altissime pile ed un simpatico mulino a vento in miniatura di un giardino, si giunge in Borgata Norea a Roccaforte di Mondovì.

L'accoglienza è ottima, ricco aperitivo nel paese del presepe vivente e succulento pranzo presso il Ristorante Commercio. Specialità piemontesi con profumati funghi e deliziosa fonduta, polenta e cinghiale e non potevano mancare le caldarroste.

Italo Nardini accoglie tutti i partecipanti che lo acclamano a gran voce. Le premiazioni sono a sorteggio e tutti i Coordinamenti hanno almeno un equipaggio premiato. La giornata si conclude in danze ed allegria, rinnovando la consueta passione per la nostra

beniamina.

Un grazie speciale al coordinamento di Ceva & Mondovì e ad Italo che come di consueto si rivela un ottimo fiduciario ed organizzatore! Non possiamo perdersi il suo prossimo raduno!



Qui a sinistra, Samantha con il suo "autista" Paolo Berruto nello scatto-ricordo; in alto, i cinquini in fila e alcuni eleganti dettagli (foto di S. Simone).





Piemonte

>Claudio Bertolusso

Il 3 ottobre 2010 a Roreto di Cherasco (CN) il sottoscritto ha organizzato l'8° Meeting Fiat 500 e derivate in collaborazione con la Proloco Roretese. La giornata incerta e piovosa ha scoraggiato molti cinquecentisti a mettersi in cammino con la loro amata, ma nonostante ciò 61 equipaggi hanno raggiunto la destinazione, provenendo da Piemonte, Liguria e anche dalla Toscana con la Giannini di Piero Petretti e consorte. Durante la mattinata si sono svolti dei giochi in 500 che

Ottava volta a Roreto



hanno entusiasmato tutti coloro che hanno partecipato con simpatia. Aperitivo a Cherasco con accoglienza da parte delle Autorità, Sindaco in testa. Ottimo pranzo presso il Ristorante "Cascina della Riva" di Cervere.

Tutti in fila per andare al ristorante; le 500 in centro a Cherasco; le due limousine del socio Giovanni A.

4° Meeting d'autunno a Bra

La stagione dei raduni in Piemonte volge al termine e, in una giornata umida e nebbiosa, 131 equipaggi hanno raggiunto Bra (CN) per partecipare al 4° Meeting d'autunno.

Nei giorni precedenti siamo stati preoccupati per i posti al ristorante, in quanto le adesioni sono state più numerose delle aspettative, ma per fortuna sabato tutto si è risolto nel migliore dei modi, anche se restava

l'incognita di coloro che si sarebbero presentati la domenica mattina senza prenotazione. Comunque siamo riusciti a soddisfare tutti: 170 pasti grazie anche alla collaborazione di Mariangela ed Enzo, titolari del Ristorante Eden.

Dopo la consueta registrazione dei partecipanti, foto e caffè presso il Bar Cavour; alle 11 il sindaco Bruna Sibille, l'Assessore al Turismo e le altre Autorità sono venuti ad ammirare le mitiche ed a complimentarsi. La lunga colonna è poi partita per un tour delle colline del Roero ed ha raggiunto Monticello d'Alba per visitare i mercatini e l'esposizione natalizia presso Manufatti Sant'Antonio. Aperitivo e di nuovo in marcia verso l'America dei Boschi, frazione di Bra, al Ristorante Eden per il pranzo. A metà del pasto si è svolta una lotteria natalizia ed alcune premiazioni per far sì che tutti coloro che arrivavano da più lontano potessero rimettersi in cammino per il rientro, visto che la nebbia non accennava a diminuire. Al termine del pranzo, le ultime premiazioni. Presenti i Coordinamenti di Torino, Pinerolo, Alessandria, Biella, Carmagno-



I cinqui in piazza; il momento della partenza; Claudio Bertolusso consegna pubblicazioni, gagliardetto e gadget al Sindaco ed alle altre Autorità.

la e, bella sorpresa, James Di Carlo e Luciano Odorico. Gli equipaggi provenivano da Torino, Alessandria, Asti, Oltrepò Pavese e dalla Liguria. Durante l'intera manifestazione sono state effettuate riprese destinate ad un DVD.

Un saluto a tutti coloro che hanno partecipato, a chi non c'era e... arriverci al prossimo anno!

Claudio Bertolusso
Luisella Marmo



In 500 a spasso per la Corsica



>Elio Magnano

Sono state 50 le Fiat 500 che dal 29 maggio al 2 giugno 2010 sono andate a spasso per le vie della Corsica, durante il tour organizzato dal Coordinamento di Saluzzo col supporto di "Vivere&Viaggiare". Le mitiche vetture, partite un po' da tutta Italia si sono ritrovate al porto di Savona alle 19 per salpare verso Bastia, ove sono giunte alle 7 del mattino seguente. Breve sosta per la colazione e via verso Corte, dove era prevista la sosta per il pranzo, poi la visita al cippo che ricorda Toivonen e Cresto (pilotti rally della Lancia) con foto a

ricordo del passaggio; infine, proseguimento con destinazione Aiaccio e sosta a Porticcio per la cena ed il pernottamento.

Con la sveglia delle 7, inizia il secondo giorno del tour verso il sud, destinazione Bonifacio: giro in battello e pranzo in un ristorante sul lungomare con vista di stupendi yacht (tra i quali quello di D&G); breve giro in trenino e visita guidata della città nei luoghi più importanti, compresa la casa di Napoleone; verso sera, rientro a Porticcio in hotel per cena e pernottamento. Il terzo giorno, dopo la colazione, tutti in colonna verso Porto Vecchio, splendida cittadina che si affaccia sul Mar Tirreno. Visita guidata dei luoghi più importanti e caratteristici, alle 13 trasferimento sul lungomare adiacente al porto in un locale caratteristico circondato dal mare

per il pranzo, durante il quale i partecipanti hanno ringraziato il fiduciario per i bei posti fatti visitare e per l'accoglienza tributata (con applausi e foto) alle mitiche vetture al loro transito nelle varie città. Prima della partenza, doverosa foto di gruppo. Ritorno verso Bastia e, nell'attesa dell'imbarco, il tempo per lo shopping e la visita della città. Alle 20 tutti a bordo, sistemazione in cabina e poi cena nel ristorante della nave, un po' di festa ed infine il riposo notturno. Approdo a Savona alle 7, sbarco, breve sosta per il commiato ed un arrivederci alla prossima crociera, che si svolgerà durante il ponte del 2 giugno 2011. Un grazie a tutti i partecipanti giunti da Lazio, Friuli, Toscana, Lombardia, Liguria e Piemonte; un grazie ed un complimento a Nicoletta dell'Agenzia Viaggi "Vivere & Viaggiare" di Saluzzo.

Lombardia



Tra Carpenedolo e Desenzano



In un caldo pomeriggio di luglio, arriva a casa mia una 500 rossa (tutta sparata): è il socio Maurizio di Carpenedolo, che mi domanda come è andata a Garlenda e,

parlando del più e del meno, mi propone di valutare l'organizzazione di un raduno in concomitanza con fiera del suo paese, durante la quale vengono esposti vecchi trattori, attrezzi agricoli ed oggetti della passata realtà contadina.

Stabilita la data, ci siamo attivati per studiare un percorso che potesse unire le colline moreniche ed il Lago di Garda. L'evento si è poi svolto e nella foto siamo davanti all'imbarcadere di Desenzano: da sinistra, l'amico Maurizio, il presidente del club di moto e veicoli storici di Carpenedolo, il fiduciario di Mantova Fabrizio Menarbin, l'assessore al turismo di Desenzano, l'immane socio Morabito ed il sottoscritto, fiduciario del Garda; sullo sfondo, le gentili consorti.

Renato Valbusa



1° Raduno a Roverbella

>Fabrizio Menarbin

Dopo una notte di abbondante pioggia e di mille pensieri per un raduno premeditato da molto tempo, la mattina del 19 settembre 2010 un timido sole scaldava la piazza ancora umida della cittadina di Roverbella (MN).

È iniziato così il nostro evento, organizzato dal Coordinamento di Mantova. Già alle 8,30 le prime auto cominciavano ad allinearsi per l'iscrizione; ar-

rivavano gruppi da Bergamo, Milano, Trento, Verona, Cremona, con la piacevole presenza degli amici fiduciari Raul Tentolini, Renato Valbusa e Mario Begotti. Alle 10,30 un gruppo compatto di 75 cinquini ha effettuato un giro turistico nelle rinomate colline moreniche, attraversando il noto borgo medioevale di Castellarò Lagusello per poi fermarsi per un meritato aperitivo. Intanto fortunatamente la giornata iniziava a scaldarsi ed il giro vedeva il passaggio sul ponte scaligero di Borghetto, proseguendo poi per Valeggio. Alle 13, dopo un abbondante pranzo, c'è stata l'estrazione della lotteria ed infine le premiazioni. Ringraziamenti a tutti i partecipanti ed arrivederci al prossimo anno.



500 Musical Spiedo Day

Un giorno sulla pista di Franciacorta, mentre aspettavamo che il nostro amico pilota Sebastiano Mascolo finisse le prove per le qualifiche, l'amico Francesco Liberato (nostro Punto Amico) mi propose: cosa ne pensi se a fine stagione organizziamo un raduno di 500 a Montichiari? Ma deve essere un raduno speciale, sia per il percorso sia per il pranzo.

Allora con l'aiuto del figlio Ettore ci siamo messi all'opera, studiando un itinerario che coinvolgesse le colline moreniche, i luoghi storici, il lago ed una salita speciale dove le più "cattive" potessero scaricare la potenza dei loro motori. Così detto e fatto! Un bel percorso di 66 km ed il pranzo, essendo fine stagione... cosa si mangia dalle nostre parti quando comincia

ad esserci fresco? Facciamo lo spiedo bresciano ed il posto è una sala dove, finito il pranzo, si potrà ballare fino a che si è stanchi. Accordato il tutto con gli amici e la grande partecipazione della famiglia. Il 3 ottobre si è svolto il raduno di Montichiari, il "500 Musical Spiedo Day", con ottimi risultati: una divertente giornata in compagnia!

Renato Valbusa

Grande serata alla Fiat



Successo inaspettato per la grande serata con le vecchie 500. Nel nuovissimo salone Fiat di Franzoni Pasini a Brescia, il 23 ottobre 2010 dieci 500 mitiche scelte fra molte auto presenti hanno fatto bella mostra di sé con al centro l'ultima nata, la Fiat 500 Twinair bicilindrica. Moltissimi i visitatori amici delle 500, i quali hanno potuto assistere all'esibizione della coppia di cam-

pioni di ballo latinoamericano Lorena Andreoli ed Antonio Zelaschi, applauditissimi. Il sottoscritto si è improvvisato speaker tra un brano e l'altro degli anni '60, suonati dal vivo da un complesso molto apprezzato (nella foto). La serata si è conclusa con un ricco buffet e l'estrazione della lotteria: 1° premio un motore della 500. Ritengo che ci sia stata una buona ricaduta d'immagine per il Club, grazie ad un evento di classe a costo zero.

Mario Begotti

Ai partecipanti verrà proposto un itinerario di 7 giorni completi dal 21 al 28 agosto 2011 durante i quali verranno guidati attraverso le località più belle e significative del Paese. A cominciare dalla ricchezza di vita e di occasioni di incontro offerte dalla capitale Belgrado e dalla seconda città del paese, Novi Sad. Per poi continuare lungo gli itinerari percorsi dagli imperatori romani,

AVVISO!

Tour della Serbia 2011

visitando siti archeologici e fortezze medioevali lungo il Danubio e concludendo con la visita dei famosi monasteri ortodossi iscritti nel Patrimonio dell'Unesco. Non mancherà la visita agli stabilimenti della Fiat a Kragujevac ed al Museo dell'Automobile di Belgrado

dove è esposta una delle 500 che Tito ha ricevuto in regalo da Agnelli. Il costo del viaggio è di 600 euro a testa (1.200 euro ad equipaggio), comprensivi di tutto (pensione completa). Per informazioni contattare Giorgio Andrian, fiduciario di Belgrado cell. 335.6802024.



Liguria

>Luca Nardi

Savona invasa dalle 500; nessuna esagerazione, è proprio successo domenica 3 ottobre 2010. Noi dello staff credevamo di aver valutato tutto, attendendoci ottimisticamente 100 auto; per gli equipaggi erano pronte le colazioni con caffè, focaccia&brioche, le borsine ben imbottite, le foto, i molti premi per le lotterie, le coppe, gli itinerari per le varie mete nelle cittadine limitrofe, l'aperitivo nel porticciolo di Celle Ligure e, per chi avesse voluto fermarsi a pranzo, 180 posti al ristorante sull'altopiano delle Manie.

gli straordinari per offrire a tutti chinotti e gazzose Lurisia ed apprezzati assaggi di proprie specialità.

Per il pranzo il "magico" ristorante-agriturismo Ferrin ha tirato fuori dal cappello un ulteriore aperitivo nel prato ed altri 80 posti all'aperto per un totale di 260 coperti che hanno permesso a tutti di sedersi a tavola per godersi il meritato pranzo e partecipare alla ricchissima lotteria che ha visto, come primo premio, uno stupendo quadro d'autore dal valo-

Topolino C, 500 N, Gamine, Giardiniera, Abarth e Abarth SS originali e non, 595 pick-wick, inoltre Bianchina, 600, 126, 850 Coupe, Fiat 110/103, Lancia ed una ammiratissima Siata Amica Cabriolet del '50 appena riportata agli antichi splendori. Le vetture partecipanti sono tutte state fotografate vicino allo splendido esemplare di Jolly del '58 di Salvatore Ignaccolo, fiduciario del Principato di Monaco al quale vanno i ringraziamenti nostri e degli appassionati. Nella mattinata si è svol-



Sarà per il tempo miracolosamente assolato in mezzo a due giornate di forti precipitazioni, sarà per la novità del primo raduno, sarà per la prestigiosa presenza di esemplari unici e modelli rari o per altri sconosciuti motivi, ma ci siamo ritrovati con 170 vetture regolarmente iscritte, più di 10 presenti ma senza numero (li avevamo finiti) e 12 dello staff, per un totale di quasi 200 vetture. Il dilemma era: chiudere a 120 auto e spedire gli altri a casa o provare ad accontentare tutti, magari con qualche disagio collettivo, con l'inevitabile allungamento dei tempi ed il rischio di "ingolfamento" della macchina organizzativa? La risposta ovvia è stata la seconda. Lo staff ha fatto miracoli, aiutato anche da molti volentieri cinquecentisti subito disponibili a dare una mano. Il plotone è stato diviso in ben 4 gruppi e, a parte qualche comprensibile ritardo, tutti hanno potuto disporre della abbondante colazione e del graditissimo aperitivo a Celle Ligure con il Ristorante Pitosforo che ha dovuto fare

re di 1.500 €. Gli ultimi iscritti non hanno purtroppo ricevuto numero, welcome bag, maglietta ed adesivo, in quanto terminati, ma abbiamo successivamente provveduto ad inviarli a domicilio a nostre spese quale ringraziamento per la loro partecipazione. Ringraziamento che estendiamo agli altri iscritti e particolarmente a quanti hanno annunciato la loro presenza con una telefonata o una e-mail. Abbiamo voluto dare un nome al raduno, per conferirgli "personalità" e farlo meglio ricordare; è stato scelto "senza spreca", tipica espressione dialettale che significa "senza fretta", motto condivisibile da quasi tutti i cinquecentisti e più che mai rispettato in questa prima edizione. Primi arrivi alle 7,30, ma già alle 9,30 la centralissima zona a traffico limitato di Corso Italia, punto di ritrovo, era strapiena ed un coloratissimo serpente di 500 in doppia e tripla fila contornava le principali vie di accesso causando qualche disagio alla circolazione ordinaria. Presenti auto rare e prestigiose: Topolino A del '38,

ta l'assegnazione del premio del pubblico del concorso "La 500 agli occhi dei bambini" e, a sorpresa, Michele Mirabella, noto conduttore televisivo ed impegnato in teatro a Savona proprio in quei giorni, è intervenuto citando aneddoti delle sue avventure in 500 e spiegando come la vetturessa gli sia rimasta nel cuore (tra l'altro, è nostro socio). Il 3 ottobre era anche la giornata nazionale dell'Unicef, ed il camper-ufficio mobile era presente a ricordare il nostro ruolo di testimonial di pace. A darci lustro, c'erano anche il presidente fondatore Domenico Romano e il presidente onorario Silvia Depaoli. Parecchi gli equipaggi provenienti da lontano con una folta rappresentanza sarda ed auto persino dalla Val d'Aosta. Insomma, un evento memorabile anche se, come tutti, migliorabile. Agli inevitabili scontenti promettiamo una seconda edizione ancora migliore sperando che vogliano essere di nuovo presenti per verificare di persona quanto l'esperienza di quest'anno ci abbia saputo insegnare.



Liguria

+ notizie su www.500clubitalia.it

>500 A TUTTO GAS

21

Tra le bellissime a Portofino

>Giuseppe **Palmeri** e Marina **Re**

Si è svolto nei giorni 17-18 ottobre 2010 a Camogli e Portofino il raduno per auto d'epoca almeno trentennali denominato Classic Eleganza, organizzato dal Classic Club Italia. Il raduno, riservato a 30 auto selezionate dagli organizzatori, ha visto la partecipazione di modelli estremamente prestigiosi (una Citroën del 1928, Ferrari, Jaguar, Alfa Romeo...). Noi abbiamo avuto il piacere di partecipare con la nostra Giardiniera del 1974 che ha saputo ben figurare accanto ad automobili dal grande blasone, tanto da meritare di essere premiata come auto più simpatica. Un ulteriore riconoscimento dal mondo degli appassionati di motorismo storico alla nostra piccola grande auto.



Marina Re sulla Giardiniera davanti ad un prestigioso hotel di Portofino.

Incontro a Luceto (Albisola)

Ci siamo incontrati per la prima volta e, dopo le dovute presentazioni, è stato come se ci fossimo conosciuti da tempo. Subito si è finiti a parlare delle universalmente amate vetturette, dei tanti aneddoti e dei rimpianti per chi, dopo averla avuta, oggi non possiede più una 500.

Sabato 13 novembre 2010 siamo infatti stati ospitati a cena dal centro ricreativo culturale sportivo di Luceto (Albisola). Luceto possiede uno dei comprensori sportivi più ampi di tutta la provincia con piscina olimpionica, campi da golf, calcio... In rappresentan-

za del nostro Club c'erano il presidente fondatore Domenico Romano, Franco Cappato, Giuseppe Pastorino, Tiziana Salvetto ed il sottoscritto.

Insieme al presidente del Circolo Carlo Baccino ed ai dirigenti Giovanni Debenedetti, Renzo Fazio e Gianni Bartolini si è subito instaurata una atmosfera amichevole e confidenziale, sempre gradita a noi cinquecentisti.

Tra i vari argomenti di conversazione, gli elogi di tutti a Giuseppe Pastorino, socio e collaboratore storico del circolo ricreativo nonché nostro fiduciario.

Giuseppe, nonostante le sue non poche primavere, è infaticabile e non si risparmia in nessuna delle molteplici attività di volontariato alle quali partecipa; molti cinquecentisti lo conoscono o comunque lo ricordano per il suo impegno nei raduni della provincia e non solo. Tra gli ottimi piatti ed una piccantissima mostarda di frutta, Domenico Romano ha consegnato a Carlo Baccino il gagliardetto del Club.

A serata conclusa, tra i saluti generali si vociferava di future forme di collaborazione...

Luca Nardi



500 Club Italia Shop!

La nuova sezione incontri merce 500 SHOP! è disponibile sul nostro sito internet www.500clubitalia.it. Trovate l'esclusivo abbigliamento ed i gadgets della 500 Club Italia. Non perdetevi!!!





Emilia
Romagna

500 in quota

“500 in quota,” è stato il “mio” giorno, nel senso che ho abbandonato l’organizzazione degli altri eventi della sagra (a parte le serate musicali e l’allestimento del bar e quindi della parte “giovane”) per dedicarmi unicamente e completamente.

Questo primo raduno mi ha dato molte soddisfazioni ed i miei ringraziamenti in primis vanno al team del Soragna 500 Day, senza i quali non avrei potuto da sola gestire la giornata ed in particolare al fiduciario di Fidenza che mi ha sempre dato ottimi consigli e supporto nei momenti in cui ero nel... pallone! Per l’edizione 2011 vorrei arricchire ulteriormente la giornata da un punto di vista tematico e spero vivamente di riuscirci, dalla scenografia alle opportunità di divertimento per chi partecipa al raduno! Gli ingredienti: sempre ottima ristorazione (e stiamo preparando



i premi per le estrazioni... quest’anno tutti “nostrani”: salame, coppe, parmigiano e vini!), vista mozzafiato dell’Appennino durante il giro, tanta aggregazione ed una giornata all’insegna del vintage e della “nostra” 500. Si inizierà alle 9 fino alle 2 di notte (per chi regge!) e dal pomeriggio ottima musica anni ‘60 e deliziosa gastronomia serale. Salvo cambiamenti, l’appuntamento è per domenica 21 agosto.

>Annalisa Fortini

Albizzano di Tizzano Val Parma (25 minuti da Parma, 10 minuti da Laghirano... il distretto del Prosciutto di Parma). Il raduno “500 in quota” è stato il cuore del Vintage Mode Day, una giornata a tema vintage che ho voluto fortemente all’interno dell’antica Sagra di Albizzano, cui negli ultimi anni collaboro attivamente come organizzatrice (dopo essere stata una dei tanti aiutanti).

Il Vintage Mode Day, e quindi il raduno



In occasione della 27ª “Festa Fiera” si è tenuto domenica 26 settembre 2010 a Crespellano (BO) il tradizionale raduno di Fiat 500 e derivate, diventato ormai un classico irrinunciabile per i patiti delle bicilindriche. Alle ore 9 gli equipaggi si trovano nella piazza principale, accolti dal Sindaco e dalle autorità locali. A fare gli onori di casa è l’infaticabile organizzatore Carmine Bacco, supportato dai soci del Fiat 500 Club Italia. Dopo i discorsi di rito c’è il rinfresco, con vari prodotti tipici, presso l’atrio del Municipio. Le numerose 500 rimangono nel frattempo ferme nella piazza all’ammirazione dei tanti presenti venuti per godersi le vario-

colline circostanti fino ad arrivare a Savigno. Qui le vetture sostano nella piazza centrale, dove viene offerto un aperitivo con degustazione di prodotti enogastronomici locali. La giornata è stupenda, quasi primaverile e ci si gode quest’ultimo sole. Tutto si svolge nella massima tranquillità e sicurezza, sotto il controllo efficiente e disponibile del Comando dei Carabinieri di Crespellano e della Polizia Municipale della Valle del Samoggia. Ma è ora del... fiero pasto e le rombanti 500 riparto-

7° Raduno a Crespellano

pinte 500, alcune superoriginali, altre estrose, altre ancora “cattive” nella loro veste sportiva. Nel frattempo anche gli equipaggi partecipanti fanno una piacevole visita agli stand allestiti per la “Festa Fiera”, dove ognuno ha qualcosa di tipico da acquistare. Finalmente alle ore 10,30 il lungo serpente intraprende un suggestivo percorso panoramico sulle

no verso Crespellano, dove, presso la tradizionale Sala Mimosa, si gustano tagliatelle, grigliate e prelibatezze casalinghe. E come ogni cosa bella, anche questa ha la sua fine. Di rito ci sono le varie premiazioni, i ringraziamenti al Sindaco e alla Pro Loco di Crespellano, all’attivissima Pina, a Cristian, agli intrepidi e indispensabili motociclisti dell’organizzazione ed a tutta la cucina della Mimosa con un... arivederci al 2011.

Renato Donati

Carmine Bacco in mezzo ai carabinieri; Ravagnani ed il suo cinquino “bestione”





In 181 a Colfelice

>Gaetano Attilio **Serrecchia**

Un successo riconfermato anche nell'edizione 2010, quello riscosso nel raduno delle Fiat 500 e delle auto d'epoca che si è tenuto domenica 3 ottobre a Colfelice.

I due eventi, in un unico appuntamento, hanno raggiunto rispettivamente la quinta edizione per il raduno dei cinquini e la sesta per il memorial "Giovanni Iannarilli" dedicato alle altre vetture. L'organizzazione è stata curata in ogni particolare dal Coordinamento di Frosinone, che ha accolto i partecipanti offrendo loro una



e con la presenza del sottoscritto e della moglie e la figlia del compianto Giovanni Iannarilli. Alle ore 11, le 181 automobili partecipanti, provenienti

Sono stati premiati le associazioni, i club e i gruppi rappresentati da Enzo Chiugi di Subiaco, Vittorino Guerra di Latina, Mario Alonzi di Sora, Vincenzo Tuccinardi di Scauri-Minturno, Gennaro Paone di Formia, Tommaso Muffini di Roccamonfina, Aldo Crivellaro fiduciario di Latina, Antonio Pacella di Avezzano, Severino Del Signore di Pontecorvo, Franco Martellone di Ortuchio, Ennio Luchin del Bianchina Club di Latina, Pasquale Spennato di Scauri. Appuntamento al prossimo anno.



prima colazione calda. La mattinata è cominciata con un cielo nuvoloso e anche qualche gocciolina di pioggia, ma dopo un paio d'ore, mentre continuavano ad arrivare i veicoli partecipanti, le nuvole hanno lasciato spazio al sole.

Mezzi di ogni tipo e personalizzati come solo gli appassionati riescono a fare hanno reso unica questa edizione a cui hanno preso parte anche una motoape, un fuoristrada, un sidocar e delle moto. Per la prima volta, la manifestazione ha avuto il piacere di registrare la partecipazione di una signora centenaria che si è goduta lo spettacolo a bordo di una Fiat 500 gialla con due damigiane sopra il portabagagli. L'apertura ufficiale della manifestazione è avvenuta con i saluti del sindaco Bernardo Donfrancesco davanti a un folto pubblico che riempiva l'intera piazza del Municipio

in buona parte dalle regioni del centro Italia, hanno acceso i motori e dato vita a un serpentone che ha raggiunto i 3 chilometri di lunghezza. Le storiche auto hanno sfilato nelle vie di Colfelice e si sono dirette nella vicina Roccasecca, dove i partecipanti, accolti dal vicesindaco Antonio Maria Isola, hanno potuto fare una sosta per consumare un aperitivo accompagnato da un gradito pezzo di pizza. Poi, il giro turistico è ripartito alla volta del Comune di Ceprano per arrivare, infine, al kartodromo "Valle del Liri" di Arce, dove è stata data la possibilità di fare un giro di pista a tutti i veicoli partecipanti. La giornata è proseguita nell'adiacente ristorante Fini, dove le oltre 400 persone degli equipaggi iscritti hanno potuto consumare il pranzo, reso interessante anche da una simpatica lotteria che ha preceduto le foto di rito e la premiazione.

ERRATA CORRIGE

La foto che vedete qui accanto e che è stata pubblicata nel "paginone centrale" dello scorso numero è stata erroneamente attribuita ad Antonio Bartolini. Il nostro fiduciario invece ce l'ha solo inoltrata, mentre è stata scattata dallo staff del raduno di Capanoli (PI) guidato da Massimo Tirabassi.





Marche



2° Raduno a Positano

3 ottobre 2010

Sembrava non arrivare mai, ma dopo mesi di preparazione il giorno del 2° Meeting è finalmente giunto. L'encomiabile impegno degli Amici delle 500 di Positano è stato premiato, al contrario dell'edizione 2009, da un tempo meraviglioso fin dalle primissime ore della giornata. La sveglia è suonata presto per gli orga-

nizzatori che, grazie all'autorizzazione del sindaco Michele DeLucia, hanno potuto posteggiare alcune vetture direttamente sulla magnifica spiaggia. Alle 8 tutti pronti al Parcheggio Mandara ad accogliere le oltre 90 vetture provenienti, anche quest'anno, da svariate regioni. Dopo le iscrizioni e la graditissima colazione al

Bar Zazà, i partecipanti si sono intrattenuti vicino alle auto, poi, incamminandosi verso la spiaggia, hanno potuto dedicarsi con le signore allo shopping nei coloratissimi negozi della zona pedonale. Approfittando della calda ed assolata giornata qualcuno si è anche tuffato nelle cristalline acque positanesi. Grazie alla concomitanza di una manifestazione Slow Food, organizzata dal Comune, passeggiando tra gli stand gli ospiti hanno potuto degustare ed acquistare tante prelibatezze regionali italiane. Alle 12 l'appuntamento è al molo dove, già dal mattino, tanti turisti scattavano foto ricordo alle piccole auto e proprio tra le amate 500 è stato servito l'aperitivo. Subito dopo, accolti dal gentile staff del lussuoso Albergo Covo dei Saraceni, i cinquecentisti hanno potuto apprezzare le specialità di mare preparate con maestria dagli chef del rinomatissimo ristorante, il tutto allietato dalle tradizio-



Campania

18 luglio 2010

11° Raduno "Il Dolmen"

Si è tenuto domenica 18 luglio 2010 l'undicesimo raduno intitolato "Il Dolmen", patrocinato dalla Regione Puglia, dalla nuova Provincia BAT e dal Comune di Bisceglie. Una collaudata manifestazione dove a far bella mostra di sé non c'erano solo le 500, ma anche le spiritose Bianchine, le simpatiche Topolino, le nostalgiche Belvedere e tante altre auto d'epoca come Porsche, VW Maggioloni e le bellissime Vespa 50/125 degli anni '60 che hanno sfilato nel centro cittadino prima e sul lungomare dopo.

Le automobili ovviamente tirate a lucido si sono date appuntamento alle ore 8 in Piazza Vittorio Emanuele dove, dopo il benvenuto con la borsa omaggio e la colazione presso il "Bar Orchidea", hanno potuto anche degustare i prodotti tipici

locali come la bruschetta offerta dalla "Cooperativa Oleificio Dolmen" di Bisceglie, i taralli del "Pastificio Adriatico" di Bisceglie, la frutta fresca offerta dal "Consorzio Produttori Biscegliesi" ed il vino DOC della "Cantina Agripuglia" di Bisceglie, il tutto accompagnato dalla musica dal vivo del duo "Ikebana". Tanti gli stand di associazioni che hanno voluto partecipare a questo evento.

Alle 12 le autovetture si sono spostate per il giro turistico dalle vie del centro fino a raggiungere la litoranea e quindi arrivare al Ristorante Magik Park di Bisceglie. Dopo il pranzo, la premiazione e gadget per tutti; ricordiamo il premio "BRAC" (che premia chi indovina le cinque domande sulla sicurezza stradale) giunto alla sua 8ª edizione, vinta dal napoletano Peppe.

La manifestazione è ripresa alle ore 20,30 con la sfilata di moda e canto nel centro di Bisceglie curata da Vito Di Ceglie, dove ancora una volta si è esibita la giovanissima cantante Mara Bel's - un binomio Donna&Motori che funziona benissimo - molto apprezzato dal pubblico presente, circa 4-5.000 persone.

Ringrazio tutti i partecipanti che hanno sfidato questa domenica calda di luglio, gli amici Cesare, Pasquale, Francesco, Luigi ed altri che hanno collaborato con me. Ringrazio tutta la Giunta Comunale di Bisceglie con il sindaco F. Spina, Sergio Silvestris consigliere delegato all'Estate Biscegliese, il presidente della Confcommercio di Bisceglie L. Carriera, l'assessore provinciale e comunale E. Di Piero, il Consorzio P. della Ciliegia, la Pro Loco Bisceglie, Radio

Avventura al raduno di Grottazzolina

Al raduno di Grottazzolina (FM) del 19 dicembre 2010, nonostante la neve del giorno prima, hanno partecipato 53 auto provenienti da Napoli, Chieti, Foggia, Vasto, Pesaro ed un equipaggio da Roma. Quest'ultimo, composto da Roberto Salsedo e dalla figlia Giulia (con noi nella foto) ha vissuto una piccola disavventura, comunque a lieto fine. La loro auto si è rotta a Teramo, ma li abbiamo messi in contatto con il fiduciario Carlo Castagnoli e sono riusciti a raggiungerci verso le ore 15 al ristorante dove eravamo con 87 persone. Subito dopo sono dovuti ripartire, in quanto per motivi di famiglia dovevano rientrare a Roma entro e non oltre le ore 21. Fortunatamente il rientro nella capitale è avvenuto senza intoppi.

Bruno Rossini e Andreina Ferretti



Amici 500 Positano, incuriosito dalla loro maccheronica ma perfetta organizzazione. Nessuno al quel punto voleva lasciare la spiaggia di Positano, che a quell'ora era ancora irraggiata da un caldo sole autunnale. Ritornati alle vetture, ad attenderci c'era Don Ciriaco, che anche quest'anno ha voluto impartire ad auto e passeggeri una speciale benedizione.

La giornata volgeva al termine ed il rombo delle 500 in carovana per le strade del paese ha salutato Positano, dando a tutti appuntamento al prossimo anno. Lo staff Amici 500 Positano ringrazia i partecipanti al Meeting, il Sindaco e tutti coloro che direttamente o indirettamente hanno contribuito a rendere possibile la riuscita dell'evento. Arrivederci al 2011 dagli Amici 500 Positano, Pinuccio, Peppe, Stefano, Tonino, Salvatore, Antonino, Franco e Tonino.

Stefano Carro

nali melodie campane proposte da tre giovani musicisti. Un plauso va al personale di sala e di cucina, coordinato dal direttore, che ha servito gli oltre 200 ospiti con perfetto tempismo e professionalità. Questo ha permesso di essere puntuali all'imbarco per il giro sul Positano Jet. L'ammiraglia della flotta Lucibello ed il suo Capitano Nino attendevano il numeroso gruppo per puntare la prua verso l'Isola dei Galli, meglio conosciuta come Isola delle Sirene dove la leggenda narra

che Ulisse abbia sfidato il canto ammaliatore di queste fantastiche creature marine. Al rientro sul molo di Positano, i naviganti sono stati sorpresi da una magnifica e golosa torta preparata dal maestro pasticcere Zazà. Il dolce intermezzo è stato il momento adatto per premiare i vari fiduciari di zona ed il consigliere nazionale del Fiat 500 Club Italia Giuseppe Pellegrino che per ben tre giorni ha onorato della sua presenza gli



Selene con i simpaticissimi Maria Rita e Fabio, la Redazione Bisceglie 15Giorni con S. Valentino e la Cosmopolitan. Inoltre un grazie agli sponsor per il loro intervento: Puma Conserve, Pastificio La Contadina, Dolmen Caffè, Leonardo Valente e Laura e Roberta Ugon di Napoli. Dopo qualche mese di pausa, saremo di

nuovo al lavoro per organizzare il prossimo evento fatto di fuochi d'artificio... non mancate al "Divine Follie" (la discoteca più grande d'Europa) e alla visita del "Dolmen della Chianca", celebre monumento megalitico biscegliese che entrerà a far parte del patrimonio dell'Unesco. Vi aspetto per una giornata indimenticabile.

Tonio Belsito





>Salvatore Alessi

In occasione del 53° compleanno della 500 domenica 4 luglio 2010 si è svolto a Taurianova (RC) il "5° raduno Fiat 500 1° Memorial Vittorio Alessi" organizzato dal "Fiat 500 Club Taurianova". In una bella mattinata piena di sole nella splendida Piazza Macrì addobbata a festa da un tripudio di composizioni tricolori. Maurizio Falletti, Aldo Sorace, il sottoscritto ed i miei soci e collaboratori abbiamo accolto gli amici cinquecentisti giunti da tutta la Calabria, dalla Basilicata e dalla Sicilia. La giornata per lo staff è iniziata presto con i preparativi, successivamente i cinquini hanno cominciato ad arriva-



Rinnovato successo con 150 auto

re, diventando sempre più numerosi. Alle 11 contiamo 150 iscritti, ai quali è stata offerta una ricca colazione, una sacca contenente un bellissimo gadget ed una rosa a tutte le donne. L'evento è stato seguito e trasmesso da Telespazio Calabria TV. Dopodiché la carovana ha iniziato a sfilare per le vie cittadine in un frastuono di clacson festosi catturando l'attenzione della gente che guardava ammirata il passaggio delle piccole autovetture in un arcobaleno di colori. Arrivati a Cittanova siamo stati accolti dall'Amministrazione Comunale guidata dal sindaco Alessandro Cannatà, il quale ha ringraziato i partecipanti

offrendo loro un gustoso aperitivo. In seguito i cinquini si sono rimessi in moto verso Gioia Tauro, facendo tappa a Palmi in un noto Agriturismo per il pranzo. In sala, spazio alla musica, divertimento, premi per tutti e poi via al taglio della torta che riproduceva perfettamente una 500.

La serata si è conclusa con le premiazioni, saluti, ringraziamenti e riconoscimenti a tutti i partecipanti e ai Club di Rosolini (SR), Tortorici (ME), Sant'Angelo di Brolo (ME), Cassibile (SR), Messina, Reggio Calabria, Locri, Siderno, Catanzaro, Tiriolo (CZ), Valsinni (MT). Appuntamento al prossimo anno!

5 dicembre 2010

Appuntamento a Gioia Tauro



Anche a Gioia Tauro (RC), splendida cittadina metropolitana e grande centro commerciale del sud Italia, il Coordinamento di Reggio Calabria ha organizzato, il 5 dicembre 2010, il 1° Raduno delle Fiat 500 e derivate. Il promotore della manifestazione, Rocco Sciarrone, si è fatto carico del-

le varie spese, offrendo la colazione, l'aperitivo, il pranzo ed una sacca colma di doni a tutti i partecipanti. All'evento hanno preso parte appassionati provenienti dalla provincia di Reggio Calabria, da Cosenza, Catanzaro, Vibo Valentia, Siderno Marina, Bovalino Marina, Messina, Sant'Angelo

di Brolo, Tortorici, Catania e Belpasso, a cui va il mio più vivo ringraziamento. La manifestazione è stata supportata anche dalla presenza di diverse autorità: il consigliere regionale Antonio Rappocchio, l'assessore comunale allo Sport e Turismo Gaetano Condello, il consigliere del Comune di Reggio Calabria Giuseppe Martorano, che ci ha omaggiato di due targhe ricordo, il presidente dell'ACI di Reggio Calabria Santo Alfonso Martorano, che ci ha offerto dieci coppe. Un ringraziamento va anche al valido e capace presidente della Proloco di Gioia Tauro, nonché comandante della locale Protezione Civile Pino Praticò, il quale si è impegnato egregiamente nel gestire il complesso servizio di viabilità. Mi corre l'obbligo ringraziare anche l'ex consigliere della V Circoscrizione del Comune di Reggio Calabria e nostro socio Enzo Polimeni, per avermi coadiuvato nella realizzazione della manifestazione.

Giuseppe Spadaro

AL CASTELLO DI ERICE



+ notizie su www.500clubitalia.it

>Salvatore Barrale

Il 12 luglio 2009 il Coordinamento di Trapani ha organizzato il 6° Raduno Città di Trapani. Come nel 2008, si è scelto di cambiare il teatro della manifestazione, per offrire ai cinquecentisti il perfetto mix di cultura, arte e sport. La location prescelta è stata quella del Monte Erice, o meglio, Monte San Giuliano come viene indicato ancora oggi nei libri di storia del territorio trapanese. La cittadina medievale, sede di numerosissimi convegni scientifici a livello mondiale, scenario della prestigiosa cronoscalata valida per il Campionato Italiano Velocità Montagna (CIVM), ha ospitato anche la nostra manifestazione, accogliendo i cinquini fra le sue autorevoli mura secolari.

Già delle prime ore della giornata, gli equipaggi più mattinieri scalavano le pendici del Monte Erice, mettendo in mostra tutte le potenzialità meccaniche dei loro rombanti cinquini, lungo i tornanti che si snodano fin su alla vetta. Eccezionalmente, l'Amministrazione Comunale di Erice, per volontà del nostro fiduciario Salvatore Grignano, ha concesso la sosta delle piccole di casa Fiat lungo il percorso pedonale che dal "Balio" arriva fin sotto le Torri Pepoli, le quali arroccate su un imponente costone di roccia, dominano tutte la vallata sottostante, fin giù alla Città di Trapani.

Dopo la consueta registrazione degli equipaggi, con la consegna della ricca borsetta e l'immane colazione a

base di cornetti e pasticcini tipici ericini, i partecipanti al raduno, soprattutto i numerosissimi amici arrivati da ogni angolo della provincia ed oltre, hanno potuto visitare l'antico borgo medievale, con le sue splendide chiese e monumenti, accompagnati da una guida turistica che ha dettagliatamente illustrato la storia e la vita all'interno del Castello di Venere e che ha anche aspettato pazientemente chi, durante la passeggiata, non ha resistito alla tentazione di fare shopping nei tantissimi negozietti che espongono l'artigianato ericino, rinomato, oltre che per la pasticceria, per i tappeti e le ceramiche. Terminato il giro turistico, al grido "Tutti in macchina!" i piccoli cinquini si sono messi in moto per sfilare lungo le tortuose e strette viuzze dell'antica cittadina medievale, fra la curiosità dei tanti turisti stranieri e l'ammirazione degli italiani presenti, i quali non hanno mancato di ricordare con un pizzico di nostalgia la vecchia 500 di famiglia.

Grazie all'impeccabile organizzazione del nostro fiduciario, del fratello e della valida collaborazione dell'amico Salvatore detto "Stecchino", il serpentone di oltre 150 macchine è arrivato nella cittadina di Valderice e da lì fino a Trapani senza alcuna interruzione, ciò anche grazie alla mia personale collaborazione insieme all'amico vespista Paolo Menfi, che con le altrettanto mitiche PX 150 di casa Piaggio, bloccavamo gli incroci per permettere la sfilata.

Giunti al Ristorante "Panorama", ormai



consueta tappa dei nostri appuntamenti conviviali, abbiamo potuto gustare un ottimo pranzo, allietato come sempre dal karaoke dell'amico Elverio Marchese, che, con il suo gruppo di Palermo e Monreale, non manca mai agli appelli del Coordinamento di Trapani. Durante il pranzo si è svolto anche il sorteggio dei tantissimi premi messi a disposizione dagli sponsor e la consegna delle targhe ricordo (un piatto in ceramica di manifattura locale) ai vari Coordinamenti, Club e gruppi partecipanti. L'augurio quindi è quello di lavorare sempre al meglio per rendere il "Città di Trapani" l'esempio per tutti gli altri raduni della nostra provincia.



>Salvatore **Barrale**

Domenica 3 ottobre 2010, alcuni di noi appartenenti al Coordinamento di Trapani, d'intesa con il nostro fiduciario Salvatore Grignano ed il fratello Giaco-



Passeggiata autunnale con grigliata

mo, abbiamo voluto trascorrere una giornata all'aria aperta, approfittando di un meraviglioso sole autunnale, che ha riscaldato l'intera giornata come fosse inizio primavera. L'occasione ci ha visti riuniti di prima mattina presso il distributore Tamoil di Contrada Fontanelle, per proseguire verso la città di Custonaci e da lì, dopo la passeggiata attraverso le suggestive viuzze del centro storico della Città del Marmo (e da quest'anno anche Civitas Marie), verso il Bar Sorriso, nel quale – approfittando dell'immenso piazzale antistante – abbiamo potuto parcheggiare indisturbati i nostri circa 20 cinquini, per gustare una deliziosa colazione in compagnia.

Verso le 12, abbiamo raggiunto l'area attrezzata di Contrada Biro, dove ciascuno di noi, provvisto di materiale da campeggio e non, ha dato il meglio di sé, cucinando sui bracieri carni bianche e rosse, il tutto accompagnato dal buon



vino rosso e dai dolci preparati da alcune cinquecentiste intraprendenti.

Con l'occasione il Coordinamento di Trapani ha voluto omaggiare di una targa il mitico Franco Campaniolo, per tutti "Zio Franky" (nella foto qui accanto lo vediamo al lavoro), per i suoi 50 anni di attività e per la disponibilità con cui si presta a fornire consigli e ad eseguire rari manufatti di preziosa artigianalità; un grande esempio di mastro carrozziere, ormai punto di riferimento a Trapani per tutti gli appassionati di cinquini e macchine d'epoca in generale. La splendida giornata si è conclusa con una visita alla città di San Vito Lo Capo, teatro della XIII edizione del Cous Cous Fest appena concluso.

1° Meeting di Acicastello (CT)



Un raduno ad Acicastello non era mai stato realizzato, quindi ho accettato con piacere l'invito di Gina Aloisio dell'Associazione A.R.C.A.; data scelta per l'evento il 14 novembre 2010, in occasione della 2ª Sagra di San Martino castellese.

Come da programma, Via Rimini della Frazione Cannizzaro viene letteral-

mente invasa da coloratissimi cinquini che arrivano da tutta la provincia di Catania fino a toccare il ragguardevole numero di 135; il meteo ci regala una giornata estiva con la temperatura vicina ai 30 gradi ed alle 10,30 dopo le iscrizioni ed un'ottima colazione messa a disposizione negli stand della sagra, ci si mette

in moto per iniziare il giro turistico completo delle quattro frazioni castellesi, supportati in modo a dir poco stupendo dai membri del Club Moto Biz che hanno mantenuto compatto il serpente delle mitiche 500. La prima tappa con relativa sosta avviene a Piazza

Castello in una cornice straordinaria che solo un meraviglioso paese turistico come Acicastello può regalare; un ringraziamento al sindaco Filippo Drago ed al Comando di Polizia Municipale che con la loro professionalità hanno garantito una sosta divertente sia per i cinquecentisti sia per le centinaia di visitatori e turisti; inoltre abbiamo





Pranzo a Ragusa Ibla

>Giovanni Modica

Mi sembra molto riduttivo definire solo "Pranzo di fine anno" l'evento che domenica 5 dicembre 2010 ha visto ben 101 persone con 50 cinquini provenienti dalle province di Ragusa e Siracusa: piuttosto si è trattato di un raduno al solo costo del pranzo.

L'allettante programma prevedeva alle 9,30 il concentramento dei partecipanti presso il parcheggio in Largo San Paolo (periferia di Ragusa Ibla) in modo da formare un serpentone di fiammanti cinquini che, attraversando i vicoli dell'antica Ibla, si sono ordinatamente schierati in bella mostra nella piazza antistante la Villa Comunale dove era stata chiesta l'autorizzazione alla sosta.

Giornata limpida e sole splendente. Alle 10, la visita agli splendidi giardini con panorama mozzafiato della sottostante vallata del fiume Irmínio; si è proseguito



a piedi fra gli incantevoli palazzi e monumenti in stile tardo barocco del centro storico di Ragusa Ibla, fondata dai Siculi, conosciuta dai Romani come Ibla Herea, conquistata da bizantini, arabi, normanni, ed inserita nel 2002 nel patrimonio dell'Unesco. Colazione presso la "Caffetteria Donnafugata" e foto ricordo nella zona pedonale della Piazza Duomo, sovrastata dall'imponente mole della cattedrale di San Giorgio. Le ore



trascorrono piacevolmente e si arriva alle 13; partenza per raggiungere il ristorante agriturismo "Al Focolare", percorrendo 7 km della tortuosa ma caratteristica S.P. Ragusa-Giarratana, proprio di fronte allo stupendo scenario della diga di Santa Rosalia. Pranzo luculliano con una infinità di antipasti, ravioli di ricotta al sugo e cavati al focolare, arrosto di salsiccia, costata e bistecca, contorno, frutta, cannoli di ricotta e crema, ravioline fritte, acqua minerale, vino della casa e caffè. Terminato il pranzo, visita e foto presso il lago della diga, saluti ed auguri per le festività.

Soddisfazione è stata espressa dai partecipanti per aver inserito un momento culturale in una gioiosa giornata all'insegna dell'amicizia e della passione per il cinquino.

avuto la possibilità di visitare gratuitamente l'interno del castello. Alle 12 in punto i motori tornano a ruggire perché c'è ancora da percorrere una decina di chilometri; la seconda frazione toccata è quella dei faraglioni, la bellissima Acitrezza, meta turistica di alto livello. "A trizza", come viene chiamata nel nostro dialetto, è stata rallegrata dal carosello festante delle storiche bicilindriche, anche qui molto ammirate. Dal mare si passa alle colline di Ficcarazzi, passaggio molto atteso dai proprietari di cinquini più frizzanti ed elaborati, che tra le curve in salita possono divertirsi un po', ma sempre con la giusta cautela e nel rispetto del codice stradale. Tutte le salite alla fine portano ad una successiva e immane discesa che in questo caso porta dritti a Cannizzaro, tappa iniziale della manifestazione: ad accogliere i cinquecentisti ecco gli stand gastronomici realizzati ad arte da Gina Aloisio e dai ragazzi del suo entourage,

che hanno deliziato i palati dei partecipanti con panini e salsiccia, vino e castagne come la tradizione di San Martino vuole. Presente anche il simpaticissimo consigliere comunale Santo Grasso, organizzatore della logistica e del giro turistico delle quattro frazioni. Alle ore 16 la manifestazione si è conclusa con lo scambio di targhe tra il sottoscritto e la presidente dell'Associazione A.R.C.A. e con la consegna del libro "Fiat 500 Storia di una passione" al presidente del Club Moto Biz ed al consigliere Grasso.

Alla fine inanelliamo un'altra grande giornata di divertimento e di adesione a bassissimo costo e questo in tempi di crisi non guasta mai! Un grazie a tutti i presenti ed in particolare ai ragazzi di Lentini (SR) e ad Andrea Gervasi della provincia di Messina che hanno voluto fare festa insieme a noi del Coordinamento di Belpasso-Paternò.

Davide Carmelo Cappadonna

AVVISO

La Fondiaria Sai - Divisione Fondiaria, Agenzia Generale di Voghera in data 3 febbraio 2011 ci ha comunicato che la convenzione "Ruote Ruggenti" ha subito modifiche. Le condizioni descritte nell'inserzione che è stata pubblicata fino allo scorso numero di 4piccoleruote sono quindi variate ed invitiamo i nostri soci ad informarsi in merito, *contattando direttamente l'Agenzia.*



Il bresciano Mario Begotti, il mago delle radio d'epoca

La tradizionale operosità e serietà lombarda è ben presente nel carattere e nel curriculum del fiduciario di Brescia, Mario Begotti, uno dei "pilastri" del nostro sodalizio. Begotti è soprattutto caratterizzato dalla sua passione di elettrotecnico e collezionista di apparecchi radiofonici («Ho una radio-mobile con sportello che si può chiudere a chiave»). Lo spirito del collezionista, va ricordato, è uno dei tratti distintivi di molti cinquecentisti (ad iniziare dal nostro presidente Yannoulis), che si avvicinano al nostro sodalizio provenendo dalle file dei conservatori di apparecchi e motori di un tempo. Una passione che si estrinseca in collezioni anche di valore testimoniale e storico.

«Ho molte radio d'epoca, per un totale di 250 pezzi, – spiega Begotti, – che espongo al pubblico in occasione di rassegne che rievocano gli anni che vanno dalla nascita della radio (1895) agli anni Cinquanta. Fra queste occasioni figura la Fiera di Montichiari alla quale, ogni anno, il nostro Club partecipa con un suo stand».

Il nostro fiduciario è ora passato dal mondo lavorativo, e dal suo negozio di elettrotecnico nel centro storico di Brescia, a quello del pensionato («adesso ho più da fare di prima»). Sposato con Angela, ha due figlie, Barbara e Nicoletta, ed è attivo nello sci e nell'alpinismo, con buoni risultati nel settore dilettantistico.

Mario è figlio d'arte: il padre, infatti, prematuramente scomparso, aveva aperto un laboratorio di riparazioni radiofoniche. Ed in questo settore Begotti si è distinto, tanto da ricevere dal Capo dello Stato, nel 1987, l'onorificenza di "Cavaliere dell'Ordine 'Al merito della Repubblica'".

«È da tanti anni che lavoro nel Club da non ricordare con esattezza i primi contatti, che furono propiziati dall'amico Federico Moioli, allora fiduciario di Bergamo, con il quale per due anni, nel 1995 e 1996, ho partecipato, con mia moglie, alla "Mille miglia delle auto d'epoca" Brescia-Roma-Brescia». «Posseggo una 500 L da esposizione con certificato ASI, bianca, interno nero. Sono diventato

«FRA LE MIE 250
VECCHIE RADIO
ANCHE UN
MODELLO CON
SPORTELLA
E CHIAVE»

«RITENGO CHE
SIA UTILE FAR
CONOSCERE
I DIRIGENTI
DALLE PAGINE
DEL GIORNALE»

fiduciario nel 1993. Nel Club apprezzo soprattutto lo spirito di leale familiarità, senza scopo di lucro, anche se ormai le dimensioni del sodalizio sono quelle di una vera e propria azienda».

Come vede il futuro del Club? «Direi che l'attuale entusiasmo, che ci ha portato oltre i ventimila iscritti, è il presupposto per una ulteriore crescita. E tutto ciò, oltre che alle capacità dei nostri dirigenti, grazie alle caratteristiche della vetturina di Giacosa che io definisco "bella, allegra e simpatica"».

Al cinquino Begotti è legato

da molti episodi della sua vita. In particolare ci tiene a raccontare: «Ancora da ragazzo, con la 500 D ereditata da mio padre, in compagnia della mia fidanzata (da solo un mese), tornando da una località di montagna con gli sci da 2 metri fissati verticalmente nella parte posteriore, avendo dei problemi al motore sono entrato sparato nel garage di un meccanico senza ricordarmi degli sci: ho distrutto così l'officina e a me è volata via mezza macchina. Fu quel giorno che mia moglie Angela decise di sposarmi».

I giovani e il Club, a questo proposito ha delle proposte? «Guardi, questo è un tasto molto difficile. E ciò perché se è vero che sono i giovani il nostro futuro e su di essi stiamo investendo va altrettanto ricordato che le giovani generazioni sono meno disponibili a sacrificarsi. Quando troviamo un giovane interessato al Club, si tratta di una mosca bianca che non bisogna scoraggiare».

Un suggerimento nel settore della promozione? «Occorre ora andare il più possibile nelle trasmissioni televisive e radiofoniche a livello nazionale per ribadire il nostro ruolo di Club nazionale della 500 e non essere confusi da sporadiche iniziative locali». «Il nostro giornale è bello da leggere e mi fa, quando lo ricevo, un effetto rilassante con la sua lettura».

«Vorrei infine ricordare, così come ho già fatto personalmente al presidente Stelio, che è importante inserire nel giornalino dei ritratti dei nostri dirigenti nazionali, proprio per renderli noti e familiari ai nostri soci».



Begotti (a destra) con il presidente Yannoulis al raduno di S. Giovanni in Croce.

Lucia Fresia:

«La 500 è come il sorriso dei bambini»

Aveva iniziato l'intervista mettendo le mani avanti: «Ho una reale difficoltà a "raccontare" me stessa, soprattutto quando si tratta di un articolo che dovrebbe risultare interessante». Ma il punto di debolezza si è poi quasi subito rivelato un punto di forza. La sfida per Lucia Fresia, nostra fiduciaria di Cengio, nella Val Bormida savonese, alla fine è diventata una passeggiata fra le piacevoli notizie sulla sua attività. Lasciamole la parola.

«Mi sono avvicinata al Club per caso, per passione, forse... per destino! La 500 L rossa del 1969 con cui andiamo in giro io ed il mio compagno Pier ci è capitata per caso nell'autunno del 1998 quando l'abbiamo "salvata" dalla rottamazione.»

«Nel luglio successivo abbiamo partecipato per la prima volta al Meeting di Garlenda, il 16°, dove Domenico Romano ci ha subito accolto con un grande sorriso... è stato l'inizio di un percorso che mi ha portato nel 2007 a diventare fiduciaria.»

«Io personalmente possiedo, forse, mezza 500, cioè la Giusy, la Giardiniera del 1961 trovata per caso in stato di totale abbandono sotto un vecchio portico. Ora è sottoposta ad un difficile restauro ed è entrata a far parte dei personaggi della "Favola del Cinquino".»

Le solari confidenze di Lucia proseguono: «Da semplice appassionata di 500, ma anche di cultura, arte e poi conservazione di ogni cosa che porti in sé memoria dal passato, cerco ora di dare il mio piccolo contributo al Club con alcuni progetti. Uno si è appena realizzato: è il lavoro svolto con i bambini che, partito quasi per scherzo nel 2009, è proseguito con il concorso "La 500 agli occhi dei bambini" nel 2010 il cui disegno vincitore è diventato il simpatico logo stampato sulle magliette del 27° Meeting, progetto completato pochi mesi fa con la realizzazione del libro "La favola del Cinquino". È questo un progetto di solidarietà che farà sì che il lavoro nostro e dei bimbi possa aiutare altri bambini tramite l'Unicef, a cui andrà il ricavato delle vendite. Il mio ringrazia-

LA FIDUCIARIA
DI CENGIO
HA REALIZZATO
PER IL CLUB
"LA FAVOLA
DEL CINQUINO"

IL SITO DEL
FIAT 500 CLUB
ITALIA? LE
INFORMAZIONI
IN TEMPO REALE

mento va agli amici Ugo, Ivana, Stefania, Marco e Stefano, autori con me del libro».

Interrompiamo un attimo Lucia per chiederle una sua definizione della 500. «Considero la 500 un veicolo potente per la sua capacità di unire grandi e piccini, appassionati e non semplicemente con un sorriso. Un "veicolo" che dobbiamo sfruttare per diffondere principi positivi, come quelli dell'Unicef».

Ha un episodio da raccontare per significare il suo attaccamento alla 500? «L'entusiasmo dei bambini che,

durante una giornata didattica in cui abbiamo portato davanti alla scuola un po' di cinquini, ci hanno travolto di domande. Impagabile rimane il ricordo dell'espressione di stupore sui loro volti alla scoperta che il motore della 500 che fa quello strano ed inconfondibile rumore è "nascosto" nel cofano dietro mentre per fare benzina non c'è uno sportello, ma bisogna aprire il cofano anteriore».

E i giovani e il Club? «I bambini sono il futuro nostro... e dei nostri cinquini. È per questo che noi adulti dobbiamo essere capaci di coinvolgerli».

Quale uso, in futuro, del sito internet del Club? «Bisogna farne il luogo dove scambiarsi opinioni e dove tenersi informati in tempo reale».

Una opinione sul nostro giornale? «È il luogo dove fare cultura, prendersi il tempo per riflettere, ferdandoci a pensare al futuro... ma al ritmo lento della nostra bicilindrica. Sarebbe bello veder diventare 4piccoleruote una rivista non solo più riservata ai soci, ma distribuita anche nelle edicole».

Lucia si avvia così a concludere: «Dicono di me che sono una rompiscatole perché sono perfezionista... certo, lo so, ma è per paura della superficialità e dell'omologazione, per cercare di non lasciare nulla al caso».

«Credo nell'impegno in prima persona, nel potere di quelle persone che si mettono in gioco e dedicano se stesse gratuitamente dietro le quinte della società, senza necessariamente voler apparire, ma donando agli altri la cosa più preziosa... il proprio tempo.»



Lucia Fresia e Piercarlo Garelli al raduno di Savona (ottobre 2010) con la loro L rossa vestita con le insegne dell'Unicef.



La creatività e la manualità di Lucia rappresentate dalla matita di Stefano Visora. Titolo della vignetta "Fiat Lux".



MUSEO DELL'AUTOMOBILE LA STORIA SU 4 RUOTE

>Daniele Strizioli

**Riapre
il 19 marzo
a Torino
per i 150 anni
dell'Unità
d'Italia**

«L'automobile è un grande attore sociale. La sua storia è la nostra storia». L'architetto ginevrino François Confinò, dopo averci regalato il Museo del Cinema nella Mole Antonelliana e quello del Barolo, ha costruito per tutti (non solo per gli uomini appassionati di motori, ma anche per le famiglie, le donne, i bambini), nel radicalmente rinnovato Museo dell'Auto di Torino, un affascinante percorso che racconta in modo dinamico (un museo delle quattro ruote non può essere statico) gli anni del secolo scorso e le aperture verso il futuro.

L'inaugurazione del rinnovato museo Carlo Biscaretti di Ruffia (ora ristrutturato da Cino Zucchi) è un grande evento. Un evento che suscita approvazioni e consensi nella dirigenza del Fiat 500 Club Italia che col suo Museo Multimediale della 500 di Garlanda (Savona), intitolato al grande progettista della Fiat Dante Giacosa, si pro-

pone come un "approfondimento" (su un solo, importante modello) del fratello maggiore sulle rive del Po. «Dopo la chiusura del Salone, una pagina da dimenticare, finalmente ecco la luce del nuovo Museo che riporta Torino, capitale italiana dell'automobile, a livello internazionale», commenta Enrico Bo, commissario tecnico del Fiat 500.

I LEGAMI FRA MUSEO E FIAT 500 CLUB ITALIA

Che il ritorno del Museo fosse atteso è testimoniato da Domenico Romano, presidente fondatore del Club dedicato alla "piccola grande auto": «I legami del Club e di Garlanda con il Museo dell'auto, con Torino e con la Fiat hanno per noi lontane radici. Basti ricordare i nomi di Giacosa, Nasi, Pinnin Farina e Giugiaro, tutti nostri soci. I rapporti col museo dell'Automobile sono consolidati e ultradecennali.

Orari di apertura del Museo dell'Automobile di Torino

corso Unità d'Italia

Tel.: 011-6599872, 011-677666/7.

Apertura: da domenica 20 marzo 2011

Lunedì 10-14 (pom.chiuso);
martedì matt. chiuso, pom. 14-19;
mercoledì, giovedì, domenica 10-19;
venerdì e sabato 10-21.

**Prezzi: intero 8 euro, ridotto 6,
scuole 2,5.**



La nuova versione è uno stimolo per consolidare e sviluppare questi rapporti, nel reciproco interesse».

Il presidente del Fiat 500 Club Italia, Stelio Yannoulis, vede la possibilità di: «Trovare nuovi collegamenti fra i nostri due musei. Ora potremo avere accesso a nuovo materiale e ai risultati di nuove ricerche».

Nel racconto storico dell'architetto Confino, Torino, città dell'auto, viene ricordata con una Cinquecento da cui emerge la Mole Antonelliana. «Noi a Garlanda possiamo costituire un capitolo con cui sviluppare il tema della storia dell'auto proprio attraverso uno dei modelli più emblematici della grande crescita italiana», ricorda Ugo Giacobbe, conservatore del Museo dedicato a Giacosa. Altra testimonianza quella di Alessandro Scarpa, vicepresidente del Club delle 500: «Abitavo ancora a Torino quando, nel 1960, il Museo fu inaugurato. Dunque penso di averlo visitato una cinquantina di anni fa, durante la grande Esposizione di Italia '61. Sarà una grande emozione vederlo rinnovato. Sono certo che il nostro Museo della Fiat 500 di Garlanda, con l'incredibile raccolta di reperti e documentazioni, potrà dare qualche contributo specifico al Museo di Torino». Ci sono, quindi, tutti i presupposti per inserire il discorso del Fiat 500 Club Italia di Garlanda nel contesto del discorso più generale che sarà svolto, da marzo, dal Museo dell'Automobile. Ma vediamo di raccontare questo grande affresco storico su quattro ruote.

DUE PIANI, TRE SEZIONI

Facciamo subito una premessa che ci aiuta a orientarci nel Museo di corso Unità d'Italia. I piani dell'edificio sono due e si incomincia la visita dal secondo piano, mentre i titoli delle tre sezioni adombrano i contenuti: La storia, La leggenda, Il design. Tutto inizia con la grande riproduzione dei disegni di Leonardo da Vinci che nel Quattrocento prefigurò un "carro semovente". C'è anche il "carro a vapore" di Cugnot che nel 1769 anticipa tecnicamente l'automobile. Quindi ecco la scena sullo schermo di una carrozza alta due metri che ci parla dei "cavalli che diventano fantasmi". Siamo ora ai primi prototipi: Confino

ribattezza il padiglione come "Grande garage del futuro", da dove ha inizio una cavalcata per raccontare la storia di un secolo attraverso piccoli e grandi avvenimenti.

IL CANTO DEI FUTURISTI

Poi ci sono i Futuristi, grandi cantori della velocità e una vera chicca: L'Italia, con cui Barzini senior compie nel 1907 l'impresa del viaggio Pechino-Parigi. E venne la Prima Grande Guerra (ricordata da un "Taxi della Marna", che trasportava le truppe francesi verso la grande mattanza). Quindi Isadora Duncan e la sciarpa realmente svolazzante che l'uccise mentre viaggiava su un'auto decapotabile.

LA 500 E LA MOLE

E siamo alla Topolino, alla 600 e soprattutto alla 500, che viene riproposta in posizione centrale con una Mole Antonelliana che sboccia dal suo interno. Ma mentre l'auto si polarizza, si radicalizzano le posizioni sociali: alle utilitarie si affiancano le grandi auto di lusso. Anche di benzina si parla: nel 1974 le pompe chiusero per la politica del risparmio energetico. Intanto negli anni '80 cade il muro di Berlino e viene smantellato Check Point Charlie.

LA GLOBALIZZAZIONE

E siamo ai giorni della globalizzazione, al grande contrasto epocale fra le auto dei neri cimiteri degli sfasciacarrozze e i bianchi progetti delle vetture del futuro. Alla catena di montaggio l'architetto riserva il meglio della sua

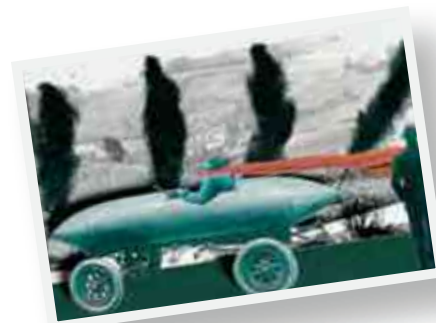

cifra stilistica: Confino ha ideato una "Sinfonia meccanica" in cui la mitica Ford T, simbolo appunto della catena di montaggio, passa dalla sequela di operai addetti alla teoria di soli robot, sino all'esplosione di un'auto nei suoi vari elementi.

I BOLDI DI FORMULA 1

Ai circuiti da Gran Premio è dedicato "Formula", uno schermo lungo 50 metri ove il pubblico, comodamente seduto su di una tribuna, seguirà i bolidi sfreccianti come se fosse una gara. E si prosegue, mostrando una serie di "folle" generate dall'auto e la giungla dei divieti (sono stati collezionati 147 cartelli). Quando il percorso sta per chiudersi, ecco l'angolo dei Guinness dei primati: 15 vetrine interattive in cui scoprire il modello più lungo, quello più largo, quello più comodo, sino al banco dove si vota per l'auto che è piaciuta di più. Il gran finale è dedicato alle interviste a 15 grandi progettisti, con le loro idee, i loro prototipi.

UN DVD PER GARLENDIA

Un Museo, quindi, come sontuosa cornice che, ridotta ad un dvd multimediale, potrebbe costituire un'ulteriore attrazione da visionare al Museo Multimediale della 500 "Dante Giacosa". Perché no?



La 500 che fu di Sandro Pertini
(g.c. P.R. Museo dell'Automobile).



FERIE STILE ANNI '70

Destinazione Spagna (con tappa a Lourdes)

>Mauro **Paire** e Piera **Manera**

Dopo i Tour in 500 a spasso per l'Europa ed il viaggio in Bosnia Erzegovina, per l'estate 2010 decidiamo che le nostre ferie ci porteranno in Spagna!



Carichiamo tutto il necessario sulla 500, dalla tenda da campeggio al materassino, dal frigorifero portatile alle casseruole, naturalmente i viveri e parti di ricambio per il motore non mancano.

Partenza da Envie (CN), tra le valli Po e Infernotto, le campane della chiesa della frazione Occa suonano le 6, è lunedì 2 agosto. Iniziamo con l'affrontare il Colle di Tenda, la strada sale, i tornanti sembrano non finire, ma pian piano arriviamo al tunnel che collega l'Italia con la Francia e di lì la discesa lungo la Valle Roja.

Una piccola tappa a Ventimiglia per il rifornimento e subito imbocchiamo l'autostrada del Sud della Francia. La fame inizia a farsi sentire, nei pressi di Arles ci fermiamo per gustare i panini e bere dell'acqua messa nel frigorifero da Piera prima di partire.

Una mezz'oretta e si riparte, destina-

**In alto nella foto grande:
a Castro Urdiale;**

**a sinistra, la cinquina
ad Aigues Mortes.**

**Nella pagina a fianco, da sinistra,
tra le vigne di Narbonne;
Mauro e Piera a Lourdes,
a destra sul mare ad Islares.**

zione Narbonne Plage. Alle 18 dopo aver percorso 589 km siamo all'entrata del campeggio dove trascorriamo la nostra prima notte in tenda.

Sveglia alle 8; dopo aver smontato l'accampamento saliamo a bordo del nostro bolide e via in direzione Lourdes. Sull'autostrada tira un forte vento con raffiche da spostare la macchina (complice il bauletto sul tettuccio). Prima di Toulouse usciamo dall'autostrada e prendiamo la Nazionale, attraversando caratteristici paesi, dove la gente ogni volta che si incontra si saluta con una stretta di mano.

Sono le 16,30 quando entriamo nell'abitato di Lourdes; un giro nella cittadina e via a cercare un campeggio. 313 sono stati i km della seconda tappa.

La nostra sosta dura 4 giorni, trascorsi in un'alternanza di bel tempo e tanta pioggia; un telo comprato al "fai da te" e posizionato all'ingresso della tenda ci ripara dall'acqua che viene a dritto. È sabato 7 agosto quando carichiamo sulla nostra 500 tenda, materassino e tutto quel che è servito per fare campeggio. Imbocchiamo l'autostrada in direzione Spagna, alle 12,30 entriamo nella regione basca, in un'area di servizio incontriamo un gruppo di ragaz-

zi bergamaschi che vedendoci esclamano: «Ma siete matti voi!!!». «No, è solo passione per la 500» rispondiamo. Passiamo Bilbao, intanto le fotografie scattate dalle auto che ci sorpassano non mancano; una cinquantina di chilometri ed usciamo dall'autostrada (così è chiamata in Spagna l'autostrada): la meta è Laredo, ma i campeggi sono tutti al completo. Ci dirigiamo verso Islares, dove l'unica piazzola rimasta libera nel campeggio, situato sulla costa, ci dà l'opportunità di rimontare l'accampamento e riposarci dei 399 km percorsi in giornata.

Trascuriamo due giorni tra sole e pioggia, ma con uno splendido mare e spiagge che vanno e vengono a seconda dell'alta e bassa marea.

Le escursioni a Laredo e paesi limitrofi danno l'opportunità alla nostra 500 di mettersi in bella mostra, infatti le foto ed i filmati della gente incuriosita la fanno sentire importante.

Il 10 agosto partiamo per il viaggio di

Giovedì 12, visto il brutto tempo, decidiamo di far girare le ruote della 500 sulle stradine dei Pirenei ed al ritorno ad una rotonda nella prima periferia di Lourdes, incrociamo una bella 500. Il clacson inizia a suonare, i fari lampeggiano, ci fermiamo. Intanto la 500 amica ci raggiunge, scendono tre ragazzi di Rovigo che andando in Spagna fanno tappa nella cittadina di Bernardette. Ci complimentiamo a vicenda, le foto di rito non mancano e dandoci un arrivederci in Italia e felici di aver incontrato nuovi amici, ci salutiamo.

Venerdì 13; sono le 9,30 quando partiamo, sull'autostrada le auto ci sorpassano e scattando fotografie salutano facendo segno "OK". A Toulouse la sosta per il pranzo ed il pieno di benzina, ma poi via sul caldo asfalto autostradale. Nei pressi di Cap D'Agde ci fermiamo per trascorrere un'altra notte in tenda, ma i camping sono nuovamente tutti al completo, sola-

Domenica 15 agosto alle 10,30 si riparte. Il tempo finalmente si è messo al bello, il caldo si fa sentire, ma percorrere le strade della Camargue tra cavalli e tori al pascolo ci rallegra, sembra di essere nel Far West.

Entriamo in autostrada, il traffico non manca, nei pressi di Brignoles sostiamo in un'area di servizio per spuntino e rifornimento. Una mezzora e si risale in auto, giro la chiavetta e *frfrfr, frfrfr*, la 500 non parte, riprovo, *frfrfr, frfrfr*, ma niente da fare, non ne vuole sapere. Scendiamo, apriamo il cofano e vediamo che il motore c'è, bene! Sostituiamo il condensatore, ma niente, non parte. Sostituiamo la bobina, ma senza risultato. Infine, cambiamo le puntine, giriamo la chiavetta e *frfrfrfrfrfrfrfrfr!* È partita! Pronti via.... destinazione Italia. Tutto fila bene, decidiamo di uscire dall'autostrada, per transitare sulle vie del Principato di Monaco, dove capita di incrociare auto sportive di gran lusso, ma notiamo che



ritorno, ripercorrendo l'autostrada fino ad entrare in Francia, dove in un autogrill incontriamo una coppia di Paesana, paese confinante con Envia. Si complimentano e facendoci gli auguri di buon proseguimento del viaggio, ci salutano.

Alle 17 arriviamo nuovamente a Lourdes nel campeggio che ci ha ospitati all'andata, fermandoci per tre giorni; 334 i km percorsi.

In questi giorni abbiamo avuto modo di far visita al famoso santuario, dove incontriamo persone giunte da ogni parte del mondo.

La visita alle grotte di Betharam, che distano una ventina di km da Lourdes, percorribili prima a piedi, poi in barca ed in fine col trenino, ci fanno scoprire il cuore della terra.

mente dopo circa un'ora troviamo chi ci può ospitare. Intanto i km percorsi nella giornata sono stati 380.

Sabato 14 la mini tappa, solamente 133 km transitando sulle strade del parco naturale della Camargue, con passaggio ad Aigues Mortes, tipico paese medioevale. Nel primo pomeriggio arriviamo a Saint Maries de la Mer, sistemazione in campeggio e via in 500 per la visita alla caratteristica cittadina; la nostra mitica sembra essere più osservata dei cavalli e dei tori che si incontrano lungo le strade, addirittura c'è chi applaude.

Alla sera ci è stato possibile assistere ad un bellissimo spettacolo con musica e balli di flamenco, con stupende ballerine che indossavano i tipici costumi.

la nostra amata 500 dà più spettacolo di quelle. Continuiamo il viaggio sulla strada che costeggia il mare ed alle 17,30 varchiamo il confine italo-francese, siamo in patria.

Intanto tira un forte vento, la voglia di rimontare l'accampamento proprio non c'è, decidiamo allora di affrontare la strada della Valle Roja che ci porta al Colle di Tenda (con sosta per la cena proprio a Tenda). Alle 22,45 e dopo aver percorso 470 km apriamo il cancello di casa, anche stavolta è fatta, la nostra piccola ma grande 500 ci ha dato la grande soddisfazione di percorrere 2.874 km, ma soprattutto di conoscere tanta gente.

Che dire? Visto che è bello andare in 500, siamo pronti per una nuova avventura.



UNA BELLA STORIA DAL FORUM

Velox ed il barbecue benefico

>Francesca **Caneri**

Il Forum del nostro sito internet, ovvero la piazza virtuale dove si incontrano quotidianamente appassionati cinquecentisti, è frequentato da una comunità attivissima che condivide le proprie esperienze, offre supporto e consigli abbattendo le distanze geografiche. Gli iscritti sono circa 2.400, che si considerano amici e si incontrano anche ai raduni per approfondire la conoscenza dal vivo, sempre accomunati dalla passione per la mitica 500. Chi si avvicina al Forum per la prima volta lo fa magari per chiedere un consiglio tecnico o per togliersi qualche dubbio, ma si trova ben presto coinvolto in un fervido flusso di notizie, curiosità ed iniziative.

Un esempio è la "discussione" aperta da Velox (pseudonimo di Domenico Intini, proprietario della Carrozzeria Velox di Noci, Punto Amico), intitolata "Barbecue a scopo benefico", con la quale Domenico ha tenuto aggiornati gli amici del Forum in merito ad una bellissima iniziativa. Dal 9 al 12 dicembre, in occasione delle "Pettole nelle Gnostre", la manifestazione gastrono-



Da sinistra VELOX un po' sciupato, il Sindaco, due Velox Junior, e Alfredo Liuzzi, testimonial e rappresentante dell'Associazione APLETI Bari Delegazione di Noci (BA).

mica natalizia che si svolge nel suggestivo scenario del centro storico di Noci (BA), Velox ha realizzato con metà cinquino un barbecue per beneficenza: l'oggetto (che potete vedere nelle foto) è stato esposto per promuovere la raccolta fondi per l'Ospedale Oncologico per Bambini di Bari: in tal modo la 500 modificata si è fatta portavoce dell'APLETI (Associazione Pugliese per la Lotta contro le Emopatie e i Tumori nell'Infanzia), incoraggiando le donazioni dei passanti e suscitando merita-ta ammirazione.

Gli amici del Forum hanno potuto seguire passo passo la realizzazione ed hanno incoraggiato la creatività di Velox, che a progetto ultimato ha voluto a sua volta ringraziare la "community";

Mimmo Facchini (fiduciario di Bari), Claudio Parascandolo (fiduciario di Crispiano) che era presente alla manifestazione, Convertino Autoricambi, Stefano Carucci Elettrauto, Donato D'Aprile Lamiere, il socio Nicolò Falci per le belle parole impresse sulla carrozzeria del cinquino-barbecue, Dulciar per la fornitura di cioccolatini che hanno sostituito simbolicamente il fuoco sotto la griglia ed i figli Alessandro, Christian e Jessica. Ci complimentiamo anche noi per il grandissimo impegno che Domenico sa dimostrare, specialmente in occasioni come questa, in cui, come lui stesso scrive in un "post", *"anche solo metà della nostra 500 ha fatto sì che tutto andasse per il verso giusto."*



Modellismo



Continuiamo la "visita virtuale" nella collezione del fiduciario di Alba-Bra Claudio Bertolusso.

Nella prima foto, i modellini dei famosi Baci Perugina... come a dire, oltre alla macchinina c'è anche la possibilità di gustare il cioccolato! «Pertanto... diteglielo con un bacio»

suggerisce Claudio... forse per ammansire le mogli esasperate dalla cinquecentite dei consorti? Nella seconda, abbiamo "La carica delle 500... e uno" e si tratta di modellini con calamita. Nell'ultima, un distributore di benzina in ferro antichizzato: il cliente? Naturalmente una 500!

DI PADRE IN FIGLIA

>Anna **Stabilini**

La 500 è un F del '66, ritagata nel '71 per questioni di provincia. Era di mio nonno Giosuè: lui purtroppo ci ha lasciati nell'84, anno in cui sono nata io, la nipote che ha fatto della 500 la sua più grande passione!

La "piccola" l'ha ereditata papà Claudio. All'inizio veniva usata per il lavoro ed era poco curata, poi un giorno papà ha deciso di sistemarla e da allora abbiamo iniziato ad usarla solo in estate e solo con il sole!

Quando ero piccola mi portava a scuola col cinquino; portavamo sempre anche i miei compagni di classe, tutti fuori dal tettuccio ed anche loro conservano fantastici ricordi di questa macchinetta!

Cinque anni fa papà ha conosciuto il gruppo "500 Show Team" (Coordinamento Valli Bergamasche) e si è unito a loro; poi mi sono aggiunta anch'io. Il primo raduno è stato a Sonico... stupendo! Papà non è più mancato ad alcun raduno ed ha sempre partecipato a quello di Garlenda, partendo di venerdì per tre giorni di festa! Nel 2010 ha pensato di allungare il giro ed è partito da Clusone (BG) giovedì 1 luglio alle 6 ed è andato in Francia. Cercava un museo che purtroppo non ha trovato, ma non si è demoralizzato e si è diretto a Marsiglia.

Solo lui, la 500 e la cassetta degli attrezzi... Quando diceva di voler partire nessuno gli credeva: non è mai stato uno a cui piace stare solo! Dopo la Francia è arrivato in Liguria,



pronto per il Meeting di Garlenda. Domenica 4 luglio è tornato a casa, percorrendo 2.000 km in 4 giorni! Un pazzo, direte voi... un grande dico io! Con queste righe voglio fargli una sorpresa e ringraziarlo di avermi fatto conoscere la 500, una passione che ci ha portato persino ad aprire un bar in onore della piccola, con foto, modellini, ricordi! Grazie papà: tutto normale non sei, ma ti voglio bene!

R&D
CUORE ITALIANO

Scarpe su misura per la tua Fiat 500

Caro socio del Fiat 500 Club Italia, per tutto il 2010 potrai godere di un trattamento speciale per l'acquisto delle nostre scarpe realizzate su misura per la tua Fiat 500.

Per eventuali ordini e scelta colori contattaci ai seguenti numeri di telefono 0734.859102 / 338.1222815 o visita il sito www.calzaturificiord.com e scarica il Modulo d'Ordine.

Prezzi:
ADULTO (Uomo / Donna) tutti i numeri _ 70,00 €
BAMBINI dal 24 al 27 _ 55,00 €
dal 28 al 35 _ 60,00 €
dal 36 al 38 _ 65,00 €

* spese di spedizione 10,00 € (Consegna a Domicilio)

Calzaturificio R&D

via Faleriense, 855 63019 Sant'Elpidio a Mare (AP) Italia tel +39 0734.859102 fax 0734.817998 mob. 338.1222815 mail Info@calzaturificiord.com



Uomo



Uomo



Bambino

dal n°24 al n°38



Donna

MATRIMONIO IN BIANCO... E ROSSO

Nozze o... raduno?

>Sara **Camurati**

La prima volta che li ho visti insieme, ho subito capito che avrei dovuto dividerlo con "Lei"...

Di "Lei" si poteva scorgere a malapena la forma, completamente nuda, vuota, incolore.

E lui, con il muso sporco e gli occhi brillanti, sorride e mi dice: «Ti piace? Non è bellissima?». La mia bocca riesce solo a sussurrare «Non riuscirai mai più a rimontarla...».

E invece l'ho vista risorgere dalle sue ruggini e risplendere, giorno dopo giorno, illuminata dalla passione del suo creatore. Non ho potuto fare a meno di amarla anche io.

Da quattro anni è parte insostituibile della nostra famiglia, compagna di avventure, passione condivisa, cupido di amicizie per la vita.

Non avremmo mai potuto sposarci senza di "Lei"...

...e così, il 29 agosto 2010 abbiamo coronato il nostro sogno d'amore in bianco...e rosso!

Lo sposo arriva di buon'ora davanti alla chiesa, a bordo della piccolina dei nostri amici di avventura, agghindata a gran festa per l'occasione: sembra

lontananza risuona l'inconfondibile sirena...è lei! Dal vicolo scende trotterellando e la piccola folla radunata davanti alla chiesa sorride. Scendo, vestito bianco, scarpe rosse; bouquet di fiori bianchi e nastro rosso.

Tutto è in bianco e rosso quel giorno. I fiori in giardino, i nastri dal cancello, il tavolo degli sposi, persino la torta... ogni dettaglio è stato curato nei minimi particolari e ricorda la nostra speciale passione.

Usciamo dalla chiesa, trombe da sta-



un gentiluomo in frac, nera lucida con i suoi bei cerchi bianchi. A poco a poco arrivano gli altri invitati, e la piccola piazzetta si colora dei cinquini degli amici di scorribande. Sono le 11, suonano le campane, e in

dio e tanto riso: siamo marito e moglie adesso. Saliamo a bordo della nostra piccolina e partiamo a sirene e clacson spianati, capofila di una lunga coda, con i primi posti rigorosamente riservati agli amici cinquecentisti. È meraviglioso vedere il serpentone che percorre la costa e risale la collina, illuminato dal sole di fine estate. È incredibile come la mia mamma, che ha disegnato la nostra partecipazione, sia riuscita a rappresentare con tanta fedeltà un'immagine non ancora vista. È emozionante uscire dal tetto e salutare i passanti, abbagliati da tanto splendore. Una festa bellissima, tanti complimenti.

Per l'intera giornata alla nostra picco-



Sara e suo marito Manuele Bova sono entrambi nostri soci; per le immagini si ringrazia la fotografa Raffaella Cabiddu di Savona.

lina sono stati rivolti tanti sguardi lusinghieri, forse più che a me, ma come avrei mai potuto esserne gelosa? Ne sono al contrario orgogliosa, orgogliosa, in primo luogo, di te, mio compagno di vita, che l'hai creata a tua immagine e somiglianza. Stiamo percorrendo una nuova strada, a volte sarà in salita, a volte sarà in discesa, ma ciò che importa è che sarà sempre colorata... di bianco e rosso!

A Manuele, da Sara

Lieto evento

Dopo il drammatico incidente automobilistico sulla provinciale Comiso-Santa Croce Camerina (RG) avvenuto il 27/8/2008 alle ore 12,37 nel quale ha perso la vita il giovane Davide Arcidiacono (nell'agosto 2011 verrà ricordato con il 3° memorial), un lieto evento ha reso felici tutti i componenti di questa famiglia: si tratta della nascita del piccolo Davide Junior Arcidiacono, avvenuta il 27/11/2010, con singolare coincidenza, proprio alle ore 12,37.

Auguri e tanta serenità.

Giovanni Modica



LE RAGAZZE DI MIRAFIORI

Le operaie negli anni del cinquino

>Luciano **Vitale**

La gioia e le dolci sensazioni che proviamo alla guida della piccola autovettura ci fanno dimenticare che la 500 è parte integrante del costume italiano, uno straordinario fenomeno che perdura nel tempo.

Sarà per le sue sinuose forme, che evocano deliziose sensazioni, per i colori sgargianti e giovanili (allora una importante novità), per il mirabile connubio tra le ridotte dimensioni e la non indifferente volumetria utile, per la facilità di guida, per l'assenza di manutenzione del suo traballante motore... sta di fatto che l'amore per la cinquina è ancora vivo oggi come mezzo secolo fa, quando questa autovettura dette l'avvio alla motorizzazione di massa. Molto si è detto e scritto in proposito, perché, con un "cambio epocale", da semplice ed economico mezzo di trasporto è stata elevata a mito, che traspare dal modo di pensare, di essere dei fortunati proprietari.

Giovane funzionario di banca, per recarmi al lavoro nelle varie filiali dell'hinterland torinese con la mia mitica 500 D, passavo ogni mattina, sul presto, davanti ai cancelli della Fiat Mirafiori. Quegli anni (inizio '70) erano definiti "caldi" per le contestazioni e le rivendicazioni sociali e la lotta operaia si manifestava con toni aggressivi. Ricordo che una delle manifestanti, forse la più passionaria, salita sul cofano della mia cinquina, mi aggredì urlando: «Anche i quadri e gli impiegati, e comunque tutti quelli con la cravatta, oggi fanno sciopero!».

Per solidarietà, ma anche un po' spaventato, mi tolsi immediatamente la cravatta e da quel giorno, per andare al lavoro, non me la misi più. A dire il vero, quella situazione, che più volte avevo analizzato negli esami universitari, mi incuriosiva ed in particolare l'atteggiamento non più remissivo delle giovani operaie, che parlavano un torinese-meridionale sentendosi ormai integrate nella nuova realtà.

Si presentavano al lavoro non più infagottate nelle vecchie e goffe tute blu, miseri abiti da lavoro, ma ingentiliti da vestiti colorati, talvolta spregiudicate minigonne, camicette sapientemente sbottonate ed in generale con un'attenta cura alla propria persona.

Quegli anni rappresentavano il cambio generazionale più significativo e importante che l'Italia avesse avuto. Gli eventi socio-politico-culturali modificarono radicalmente i valori, le aspirazioni, lo stile di vita. Non vedevo più davanti ai cancelli di Mirafiori, Lingotto, Orbassano le giovani operaie cavalcare infreddolite Vespe e Lambrette; il cambiamento era in atto, irreversibile, lo si palpava vedendo le ragazze della catena di montaggio o del reparto selleria andare al lavoro con nuove e fiammanti 500 acquistate con una lunga rateizzazione agevolata. Posteggiavano i loro gioielli con estrema attenzione, coprivano il vetro con tendine antigelo, sistemavano i cuscini variopinti fatti all'uncinetto e l'orsetto di peluche visibile dal lunotto posteriore. Erano le stesse piccole autovetture che permettevano, per la prima volta, di organizzare con la famiglia una gita in montagna o un semplice pic-nic sui prati di Trana, Avigliano o nelle Valli di Lanzo. Grazie ad un robusto portapacchi le si usava per trasportare di tutto, dai mobili usati acquistati a prezzo stracciato al "Baloon" di Porta Palazzo, alle casse di pomodori per le conserve invernali ed alle damigiane di barbera provenienti da qualche cantina sociale delle Langhe.

Quando i turni di lavoro lo permettevano, con l'amica 500 accompagnavano i figli a scuola con l'orgoglio di chi ama le cose semplici e gioisce di esibirle. Sì, con la 500 le ragazze di Mirafiori si

...quelle piccole autovetture continuano a vivere...

sentivano più libere, affrancate dalla supremazia maschilista, paritetiche rispetto all'intera classe lavorativa.

Era un altro modo di vita, più "da cristiani", che ripagava dei duri sacrifici, delle incomprensioni sopportate come corollario all'emigrazione, delle differenze di clima e dei nuovi ritmi di lavoro. Se ne infischiarono della martellante pubblicità della Piaggio che, rivolta alla nuova e crescente utenza della Fiat 500, invitava ad abbandonare "le sardomobili" bloccate al caldo, nel traffico intenso come tante sardine. La risposta fu unanime: il mercato rispose con il fallimento o la chiusura di molte case motociclistiche, una fra tante la Innocenti, costruttrice della mitica Lambretta.

Ora penso che nei cancelli di Mirafiori sia tutto più inquadrato, più ordinato e con le maestranze responsabilizzate nei propri ruoli. Certamente non c'è più la 500 a testimoniare il riscatto sociale e quegli anni di boom economico; tutto ciò costituisce solo un lontano, nostalgico ricordo. Tuttavia mi piace pensare che molte di quelle piccole autovetture continuino a vivere, perfettamente restaurate, gelosamente custodite nei garage o parcheggiate davanti alle moderne abitazioni delle "ragazze di Mirafiori".

Da allora molti anni sono trascorsi, ma sopravvivono indelebili i ricordi legati agli usi ed ai costumi che riportano alle loro origini.

Un attento osservatore buongustaio e dall'olfatto fino può ancora avvertire gli inconfondibili profumi che traspirano dalle finestre di quelle abitazioni: imepata di cozze, seppie ripiene al forno, pasta con le sarde, orecchiette strascinate con le cime di rapa, salami e soppresate di tutte le specie... antichi sapori mediterranei che sfidano il tempo come la nostra amata 500.

Nanni Bologna
 ricambi sportivi per Fiat 500
 Visita il nostro sito (680 foto):
www.fiat500sport.com
 tel. 348 8852994 - 338 3096922
 fax 051 969855



Quando i cavalli... erano veri!

Questa volta, anziché parlarvi delle 500, vorrei raccontarvi di altri mezzi di trasporto d'epoca: non di automobili, bensì di carretti, che pur essendo mezzi di grande semplicità, aiutarono molte famiglie del Sud, tra cui la mia. Tutto iniziò dal mio trisavolo, o "nonno Michele" come lo chiamo io, che cominciò a lavorare con i carretti per poter mantenere i suoi 9 figli (compreso il mio bisnonno ed il nonno del socio Giuseppe Nalbone). Con il passare degli anni al mestiere del padre si unirono anche i figli ed il nome della famiglia divenne sempre più conosciuto in paese. Ancora oggi, a distanza di tanto tempo, la gente ricorda la famiglia Ferro. Ho anche ritrovato alcune vecchie fotografie; in una si vede mio zio Epifanio, nell'altra l'anziano signore accanto al carretto è il mio trisavolo, scomparso nell'89 all'età di 88 anni, mentre il bambino a bordo è un mio cugino.

Davide Cerami è un giovanissimo appassionato di 500 di S. Caterina Villarmosa che ama sfogliare i vecchi album di famiglia e già ci aveva accompagnato in un piccolo viaggio nel passato sul n° 2/2010 (pagina 36).

Lutti

Sentite condoglianze ai fiduciari Luisella Marmo (Asti) e Vittorio Gianola (Romagnano Sesia) per la scomparsa delle loro mamme, avvenuta a gennaio, e Raffaele Staiano (Penisola Sorrentina Capri Stabiae), per la perdita del papà, avvenuta a Natale.

FEDELTA'...



> Enrico Galleano

Pur essendo iscritto da poco al Club, i miei legami con la 500 e con Garlenda risalgono al 1984. Ho infatti partecipato al 1° Raduno svoltosi nel luglio 1984 con la Giardiniera Autobianchi del 1976 che mio padre acquistò per



portare la frutta e la verdura prodotta nell'azienda di Andora al mercato di Imperia-Sanremo e che ora, lucidata e sistemata a nuovo, espone orgogliosa la targa del Certificato di Identità (Omologazione) ASI consegnatami nel 2007.

Il buono stato in cui mio padre ha tenuto la sua amata Giardiniera mi ha infatti permesso, impiegando parte del mio tempo libero, di riportarla alle sue condizioni originali senza troppa fatica e con molta soddisfazione per

il lavoro fatto in memoria del mio genitore.

Confesso invece di non aver avuto considerazione per l'attestato di partecipazione a quel primo raduno, rimasto per anni appeso ad un chiodo nel magazzino di famiglia, sopra il banco dove la frutta veniva riposta nelle cassette. Un giorno, però, non so ancora perché, quel "pezzo di carta" non più nitido mi ha colpito,

eppure lo vedevo quasi giornalmente dal 1984; ho pensato allora di incorniciarlo. Al raduno del 2010 così, insieme alla Giardiniera, l'ho portato per mostrarlo agli organizzatori.

L'attento conservatore Ugo Giacobbe ed il presidente fondatore Domenico Romano mi hanno chiesto di farne una copia e con mia grande soddisfazione, dopo ben 26 anni, forse quel "pezzo di carta" - insignificante per molto tempo - potrà diventare una "piccolissima cosa" per un grande Museo.

SONDAGGIO: 4PICCOLERUOTE MI PIACE/NON MI PIACE PERCHÉ...

■ **Quale sezione di 4piccoleruote apprezzi di più?** (indicare nel quadratino il numero corrispondente al gradimento: **0** = non mi piace/non la leggo; **1** = indifferente/la leggo occasionalmente; **2** = mi piace/la leggo spesso; **3** = mi piace molto/la leggo sempre).

- Primo Piano (gli eventi più importanti organizzati o partecipati dal Club, le informazioni istituzionali, il Museo...)
- 500 a tutto gas (le cronache dei raduni)
- Diario (il Club e la passione per la 500 raccontati dalla penna di Romano Strizioli)
- 500... Storie (racconti di viaggio, vicende personali dei cinquecentisti, curiosità...)
- 500, Libri&Arte (poesie, racconti, romanzi, saggi, opere d'artigianato e d'arte, naturalmente a tema 500)
- 500 International (notizie dall'estero e per l'estero)
- Album (le foto dei soci)
- Strada&Officina (la tecnica, i restauri, lo sport, gli approfondimenti sugli aspetti normativi e assicurativi)

■ **A quali argomenti vorresti che fosse dato più spazio?** (selezionare con una X massimo tre risposte)

- Racconti di viaggio
- Racconti di famiglia
- Cronache dei raduni e delle fiere di settore
- Esperienze di restauro
- Nozioni di tecnica
- Approfondimenti sui vari modelli
- Approfondimenti di carattere storico e di costume
- Eventi sportivi (competitivi e non) per auto storiche
- Recensioni di libri
- Aspetti normativi e assicurativi



■ **La grafica di 4piccoleruote ti piace (selezionare una sola risposta)?**

- no poco abbastanza molto

■ **Se hai risposto "no" o "poco", come mai?**

.....

.....

■ **Hai mai inviato materiale per 4piccoleruote?** SI NO

■ **Se no, pensi di farlo in futuro?** SI NO

■ **Hai già in mente cosa mandarci?** (specificare)

■ **Se sì, hai gradito come è stato pubblicato il tuo contributo?** SI NO (specificare la ragione)

.....

.....

■ **Hai dei suggerimenti su come migliorare 4piccoleruote nel suo complesso?**

.....

.....



L'ANGOLO DELLA *Poesia*

E poi arte, disegni, canzoni...



La lunga storia della 500 in una manciata di versi e la storia di una famiglia in poche righe. Le ha scritte Nicolò Falci: «Possiedo una D del 1963, appartenuta a mio padre che l'aveva acquistata, usata, nel 1965 (avevo 15 anni) per 200mila lire. Egli fu "costretto" a prendere un'auto perché per servizio (faceva il conducente di pulman di linea) la mattina alle 4,30 doveva recarsi in un paese vicino, dove si trovava il capolinea della corsa. Mai la macchina lo tradì: se

fosse successo molti passeggeri sarebbero rimasti ad aspettare. Tanti sono i ricordi che mi ritornano alla mente, momenti felici della gioventù, delle prime guide da scapestrato. Due anni fa mio padre me la cedette. L'auto, grazie alle cure di papà, circolava ancora ma, come fanno molti anziani che pieni di acciacchi non vogliono darlo ad intendere, necessitava di drastiche cure. Fu così che decisi di affidarla a un meccanico e carrozziere, che l'hanno riportata ad essere pimpante, forse più di prima, preservandone l'originalità. Da marzo, dopo che mio padre ci ha lasciati, l'auto si trova a Milano, dopo aver circolato fino ad allora in Sicilia (Montedoro-CL). Ci si affeziona alle cose ed è giusto rispettarle. Diceva mia madre "li così ca t'anuranu, anurali" (rispetta le cose che ti rendono onore, che ti rendono un buon servizio). Adesso tutte le volte che vado in giro con la 500 mi sembra di avere ancora accanto papà, soddisfatto di essere su quell'auto che quasi 50 anni prima gli era costata qualche sacrificio. Quando riduco di marcia mi ricordo degli scappellotti che mi arrivavano le prime volte, quando "grattavo", prima di acquisire quel gioco di prestigio che è la "doppietta"».

Il papà di Nicola alla fine degli anni '70 e, in alto, la vettura oggi dopo il restauro.



Mito, leggenda? Cinquecento!

Son già trascorsi oltre cinquant'anni da quando è apparsa un'auto portentosa che ancora gira senza tanti affanni e questo per l'intuito di Giacosa.

L'Italia andava in Vespa o in Lambretta; per molti quattro ruote erano un sogno ma la ripresa esigeva fretta, necessitava uscire dal bisogno.

L'idea allora parse niente male: cilindri ne bastavano due soltanto; ne venne fuori un'auto eccezionale che per il genio italico resta un vanto.

Vettura che di rado si guastava, serviva allora solo una pinzetta e di sicuro a casa ti portava: con calma... pian pianino... senza fretta.

Volendo accelerare l'andatura lezioni prese dal signor Carletto, che allo Scorpione chiese una puntura così creando un bolide perfetto.

Conobbe poi tant'altri bei Cinquini che assieme a lei facevano le gare. Venivan preparati da Giannini, come il Carletto matto da legare.

Col tempo, da che era sbarazzina, un poco volle fare la leziosa. E diventata bella signorina andava in giro sempre più graziosa.

Adesso è diventata un grande mito; chi non ce l'ha ne vuole presto una - amante che nessuno ha mai tradito - : Volerla non è poi chieder la luna!

Per questo ti ringrazio Cinquecento: giammai tramonterà la tua stagione ancora oggi quando io ti sento son presto preso dalla commozione.

Se gli anni son passati, la passione rimane come allora, tale e quale. Per rivederla è buona ogni occasione, non c'è bisogno d'aspettar Natale.

Cinquecentista guarda la tua agenda: non senti? sale il ritmo dei pistoni, ti chiamano gli amici di Garlenda per far con Lei il pieno d'emozioni.

(Nicolò Falci)

Due poesie di Loredana Quarantana (moglie del socio Francesco Ventura), una in onore del mitico cinquino e l'altra sui raduni di auto d'epoca.

Da Ferruccio Marchi di Lucca, una poesia tricolore.

Il Raduno

Presto presto s'è svegliata...
 con il pieno e lucidata,
 per trovarsi con le amiche
 al raduno di auto antiche!
 Ci son proprio tutte quante...
 La sportiva e l'elegante...
 la Giulietta e la Bianchina...
 ...ma la mia è la più piccina!!!
 C'è l'Alfetta che scintilla
 e c'è pure la Balilla.
 Poi si sente un "rumorino"...
 ecco qui la Topolino!
 Quella ha i cerchi come i miei,
 ma è la 126!
 Guarda lì... che lumacone...
 quant'è bello il Maggiolino!!!
 Lancia Appia! 1100!!!
 La Ferrari e la 600!!!
 Il raduno è una livella...
 che sia brutta o che sia bella...
 che sia ricca o poverina...
 dalla Porsche alla Bianchina,
 che sia un "bolide" o un "bidone"...
 L'auto d'epoca è passione!!!

(Loredana Quarantana)

Il Cinquino

Eccola!
 È lei... con il suo sguardo tondo...
 con il suo sorriso che fa impazzire
 [il mondo!
 la vocina roca... e l'andatura toca...
 che quando passa, attira...
 chiunque si gira!
 nei raduni... passeggiate...
 sulle cime innevate...
 dentro al caos della città,
 lesta lesta se ne va!
 È sempre la migliore...
 pure quella del vicino...
 per questo nel mio cuore...
 ci sarà sempre il Cinquinooo!!!

(Loredana Quarantana)

Mia 500

Vieni da un universo ora lontano
 ma conservata in giovanile stato
 e con moderatezza, piano piano
 sai riportarmi al bel tempo andato.

Sopravvissuta sol insieme a poche
 con una volontà da irriducibile
 per testimonianza d'altre epoche
 quali mitica realtà irripetibile.

Hai scorrazzato la mia gioventù
 con ricordi che non si posson dire,
 proprio per te ancor ritorno a loro.

Sei fregiata del compasso d'oro,
 sol chi è come me può capire
 la voglia dei raduni che hai tu.

(Ferruccio Marchi)



BY ACI '96
THE BEST

Sopra, un bel disegno di Luca figlio del fiduciario di Piacenza Lorenzo Achilli. Il ragazzo promette bene e magari, tra qualche anno, la sua passione diventerà un mestiere...

A sinistra, una cinquina di sabbia ad opera di Fausto, nipote del fiduciario di Sondrio Luca Parravicini.

Giovani talenti





1



2



3

In giro per il mondo..

Da Marco Palermo, una shopping bag ed un trolley in vendita in Francia (1-2). Sempre da Marco, due vetture tunisine: la Gamine di Mohamed Ben Soltan (3) e una L del sig. Kamoun (4). Dalla Grecia e da Stathis Vlahacos, un momento del 20° Circuito di Patrasso (5) e diversi ritagli di giornale, tra cui uno riguardante Abudabi (6) ed una pubblicità Alitalia con una particolare foto d'epoca (7). Dal Costa Rica, una segnalazione di Hans-Rudolf Hodel, il nostro socio che è nientemeno che l'ambasciatore svizzero in quel Paese: si tratta di un francobollo uscito in Serbia nel 2009 (8); merito della segnalazione va per la precisione alla figlia Flavia Aurelia.



4



6



5



7



8

Australia sott'acqua

Abbiamo avuto notizie di Lang e Bev Kidby, gli amici che nel 2007 hanno fatto il giro del mondo in 500. Abitano vicino a Brisbane, città molto colpita dalla recente alluvione. Il nostro vicepresidente Sandro Scarpa è sempre in contatto con loro ed era anche andato a trovarli in occasione del suo viaggio del marzo 2010: considerato che i coniugi Kidby abitano molto vicini al delta di un fiume, era preoccupato per la loro sorte. Un'email del 14 gennaio ha fornito una rassicurazione: sono stati evacuati per il rischio che un'alta marea fermasse il deflusso delle acque, ma la loro abitazione non è stata coinvolta. Ci hanno scritto che il panorama dei detriti e delle devastazioni è scioccante e che ci vorranno mesi prima di tornare alla normalità; in quanto a loro, stanno collaborando con le migliaia di volontari. Naturalmente esprimiamo a loro ed ai loro conterranei la nostra vicinanza.

LA 500 FA LA STAR DI HOLLYWOOD...

...al Salone dell'Auto di Los Angeles

>Antonio **Erario**

Tutti noi appassionati della piccola bicilindrica, ogni volta che ne incontriamo una in giro per il mondo, ci sentiamo orgogliosi possessori di un pezzo di storia che spesso è portabandiera del "made in Italy" e contemporaneamente di un modo di vivere tipico italiano che altri popoli ci invidiano.

Sono di ritorno da Los Angeles (*l'articolo è di inizio dicembre, ndr*) dove al Motor Show è stata lanciata la nuova Fiat 500, destinata a fare da apripista nel mercato americano a tutte le novità del gruppo Fiat che verranno proposte nei prossimi anni. Appena entrato nel Salone ho subito visto un paio di fanalini che mi guardavano da lontano, sembravano farmi l'occhiolino! Incredulo, ho scoperto che era un bel



cinquino d'epoca tirato a lucido che contribuiva a fare "scenografia" per i modelli contemporanei.

Lo stand era invaso da curiosi americani che studiavano la nuova vettura e ne provavano l'abitabilità, ma la "star" che attirava gli sguardi e l'ammirazione era la nostra amata 500 storica. Mi sono fermato un po' di tempo ad ascoltare i commenti dei passanti ed ho sentito spesso esclamare: «Che simpatica!», «Veramente piccola!», «Ma cos'è?»... Comunque era al centro dell'attenzione, tanto che per un momento ho immaginato che si atteggiasse da diva di Hollywood, viste le molte foto che i visitatori si facevano accanto a lei!

Questa L del 1968 era verniciata in un

rosso metallizzato brillante con interni neri e presentava un grosso scarico sportivo... forse montato dal suo proprietario per intimorire qualche Hot Rod o Corvette ai semafori americani! Dopo aver visitato il Salone, sono "passato a salutare" in rappresentanza del Club e mi sono lasciato fotografare accanto a lei; inconsapevolmente ho attirato la curiosità di un signore anziano che mi ha chiesto se sapessi qualcosa su questa piccola vettura. Naturalmente ho cercato di soddisfare i suoi quesiti, ma la domanda che mi ha fatto più sorridere è stata: «Ma veramente trasportava quattro persone?» ed alla mia conferma ha esclamato «Oh... ma come facevano a viaggiare così in Italia?».

Il giorno dopo ho fatto un giro a Santa Monica e mi sono concesso la classica fermata in edicola, zona riviste di motori e... sorpresa: una 500 sulla copertina di "HEMMINGS Motor News", noto magazine di auto da collezione! Naturalmente ne ho subito comprato una copia...

All'interno un servizio di tre pagine con foto di una 500 R americana descriveva le varianti di modello con le principali caratteristiche tecniche, i numeri produzione, i prezzi dei ricambi

con relative quotazioni di mercato ed un'utile guida all'acquisto.

L'articolo apre così: "Will the mouse that roared enjoy an increased popularity in the U.S.?" e tradotto più o meno recita così: "Riuscirà il piccolo topo (come chiamano la 500) ad aumentare la sua popolarità negli Stati Uniti?"... forse con l'interesse che ha destato al Salone la nostra piccola Fiat 500, la risposta è senza dubbio positiva!



500 SCATTI

dall'album dei soci



uno



due



tre



quattro



cinque



sei



sette



otto

Da Giuseppe Palmeri, il manifesto della protezione civile genovese (1).
Stefano Carbonaro e l'amico Lorenzo, dall'Isola d'Elba con le loro cinquine che chiamano affettuosamente "nonnine" (2).
Da Fabio Fabbricatore, un cartellone di protesta a Torino (3).
I simpatici auguri da Lino e dal gruppo No Cinquino No Party (4).
Claudio Stabilini e la figlia Anna a Clusone con la 500 F

del '66 in versione Natale 2010 (5).
Omar Tedaldi con Roky, che non manca mai di salire sulla R del 1974 se riesce a trovare lo sportello aperto... (6).
Roberto Antonietti in una foto del 1974 con la sua 500 elaborata (7), che aveva «l'antenna della radio in vetroresina di moda a quei tempi e sembrava una canna da pesca ed i cerchi in ferro da me disegnati, perché ero disegnatore presso un'azienda di Moncalieri, vicino a Torino, che si chiamava



nove



dieci



undici



dodici



tredici



quattordici



quindici



sedici



diciassette

Firsat e produceva appunto cerchi di primo equipaggiamento e versioni speciali». Aspettiamo da Roberto maggiori informazioni sull'argomento!
Da Fabrizio Antico di Prato, un disegno del figlio Alessandro (8).
Da Nicola Di Rienzo, il figlio Francesco a 6 mesi, impegnato a leggere "4piccoleruote" (9) ed alla guida di una 500 "su misura" (10).
Stefano Samarini, del Coordinamento di Monza

e Brianza Ovest, è diventato papà di Zoe, nata il 10 novembre 2010 (11).
Giuseppina Cantini presenta i suoi nipoti Vittorio e Simone al raduno di Empoli 2010 (12).
Da Ivo Barbacini, fiduciario di Finale Ligure, i tre gemellini Stefano, Michela ed Elena (13-14-15) e Samira (16).
4 monelli in passeggiata su 4 piccole ruote: da Gianni Coppi, i piccoli Lorenzo, Alice, Carletto e Martina immortalati da Mauro Tominetti (17).

500 & SPOSI

dall'album dei soci



uno



due



tre



quattro



cinque



sei



sette



otto

Matteo Paolini da Firenze con la sua 500 (che possiede da quando aveva 18 anni) e soprattutto con la sua sposa Laura Norfini il giorno delle loro nozze il 18 settembre 2010 (1).

Matrimonio tra Andrea Giuliano e Marta Quintini, figlia del socio Ernesto Quintini di Milano, celebrato a Treviso il 4 settembre scorso (2).

Marco e Laura in compagnia della 500 "Maremonti" di proprietà della socia Marinella Lapira (3).

Luca Cillo, figlio del socio Claudio, ha sposato la sua Dunia il 10 ottobre 2010 con una cinquina del 1965 (4, foto di Giancarlo Silvestrini).

Tommaso Giacobazzo da Locorotondo (BA) si è sposato il 15 settembre 2010 con Anna Campanella (5).

Il commissario di Registro Roberto Pola con il cognato, che ha accompagnato a nozze nel settembre 2010 con la sua F del 1969 (6); nella foto successiva, gli sposi, Paolo e Concetta (7).

Domenico e Vincenza Susca hanno festeggiato le nozze d'oro con la F rosso corallo scuro (8).

La socia Adele Occhipinti ed il marito Salvatore Flaccavento hanno messo a disposizione il loro fiammante cinquino giallo per le nozze della prediletta nipote Enza Occhipinti con Giovanni Guerrieri.



nove



dieci



undici



dodici



tredici



quattordici



quindici



sedici



diciassette

Il matrimonio è stato celebrato il 7 luglio 2010 nella stupenda basilica di San Biagio in Comiso, RG (9). Roberto Petretti ha sposato Francesca Lencioni l'11 settembre 2010 con la 500 D del 1963 di papà Piero, nostro socio di Lucca (10). Con la 500 L del socio Nicodemmo Neri, il 18 settembre 2010 si sono uniti in matrimonio i soci Anna e Maurizio (11). Federico Fracasso, figlio del socio Franco, ha detto sì a Luisa Cannarozzi il 10 luglio 2010 a Perosa Canavese (TO). Per loro, la 500 R del papà dello sposo (12). Alberto Caruso ha messo la sua cinquina bianca a disposizione del cugino Riccardo Bellan e di sua moglie

Sara che hanno celebrato il loro matrimonio sabato 2 ottobre 2010 (13). Luciano Briganti ci propone la foto delle nozze della nipote Claudia con Giuseppe, avvenute a Carlentini il 5 giugno 2010 (14). Coppia di sposi anche per la cinquina di Salvatore Restuccia di Termoli (15). Il 26 settembre 2009 Federica ed Enrico hanno coronato il loro sogno d'amore con la mitica 500 degli amici di famiglia (e nostri soci) Marisa Malan ed Armando (16). Il 4 settembre 2010 Anna Bianco e Gabriele Magliano si sono sposati con la cinquina del socio Fabio Scola (17).

DAL L.U.M.: IMPIANTO ELETTRICO (1^A P.)

Batteria e dinamo

> Enrico Bo

Generalità

L'impianto elettrico di un autoveicolo comprende, oltre al sistema di accensione: la batteria di accumulatori, un generatore di corrente (dinamo od alternatore) per la ricarica della batteria di accumulatori e l'alimentazione degli apparecchi elettrici, vari dispositivi di illuminazione e di segnalazione ed un certo numero di apparecchi di controllo, di comandi e di accessori. La tensione nominale dell'impianto è normalmente di 12 volt sulle autovetture e gli autocarri leggeri e di 24 volt sugli autocarri pesanti e gli autobus. I vari circuiti elettrici si chiudono a massa (cioè si chiudono attraverso la

struttura metallica del veicolo) e sono in genere protetti da valvole fusibili.

Batteria di accumulatori

Per l'alimentazione del sistema di accensione e dell'impianto elettrico degli autoveicoli si usano *batterie di accumulatori* al piombo composte da 6 elementi sistemati in un unico contenitore di materiale isolante. Ciascun elemento comprende un certo numero di *piastre positive* (a base di ossido di piombo) e *negative* (a base di piombo metallico spugnoso), completamente immerse in una soluzione di acido solforico in acqua distillata e disposte alternativamente. Le piastre di segno uguale sono collegate fra loro da barrette di piombo che costituiscono i *poli* dell'elemento. Le due piastre esterne sono sempre negative

(le piastre positive si deformano facilmente se non sono disposte fra due piastre negative). Per evitare corti circuiti, fra le piastre sono inseriti appositi *separatori*, porosi ed inattaccabili dall'acido. Nei coperchi degli elementi il foro per l'introduzione dell'elettrolito è chiuso da un tappo filettato, con fori di sfogo per lo sfogo dei gas.

I vari elementi componenti la batteria sono collegati in serie (il polo positivo di ciascun elemento è collegato al polo negativo dell'elemento successivo); alle estremità risultano quindi liberi due poli di segno opposto. Al *polo positivo*, normalmente contrassegnato con il segno + rosso, è collegato il cavo che porta corrente ai vari apparecchi utilizzatori; il *polo negativo*, contrassegnato con il segno - nero, è collegato a massa. I cavi elettrici sono collegati ai poli della batteria per

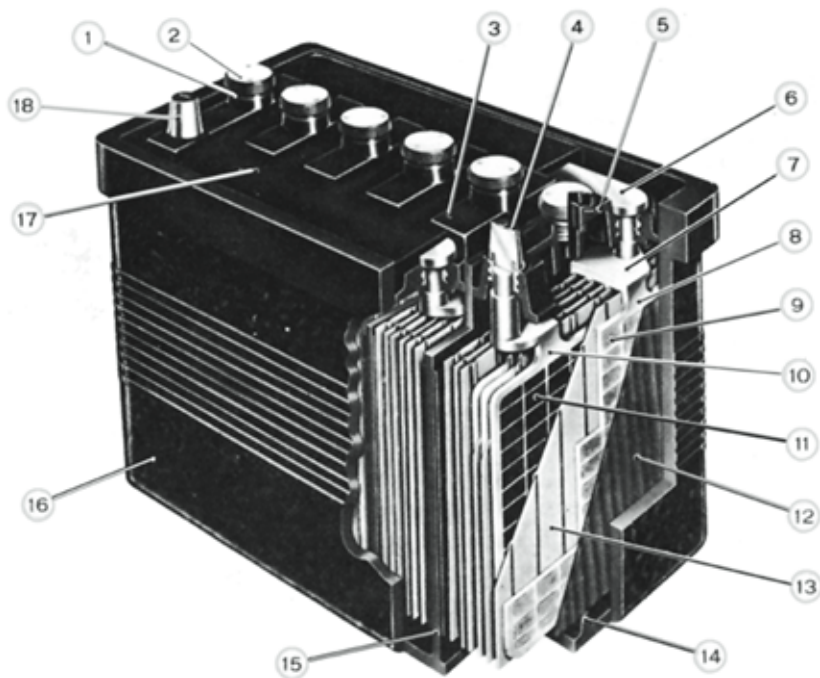

Vista parzialmente sezionata di una batteria di accumulatori con 6 elementi (Fiat):

1. Guarnizione di tenuta. - 2. Tappo. - 3. Coperchio elemento intermedio.
4. Polo positivo. - 5. Coperchio di estremità. - 6. Connessione.
7. Barretta di collegamento delle piastre negative.
8. Piastra negativa. - 9. Materia attiva della piastra negativa.
10. Piastra positiva. - 11. Materia attiva della piastra positiva.
12. Tavoletta. - 13. Separatore microporoso. - 14. Tassello d'appoggio.
15. Parete divisoria. - 16. Contenitore.
17. Mastice colato fra il bordo del contenitore ed i coperchi. - 18. Polo negativo

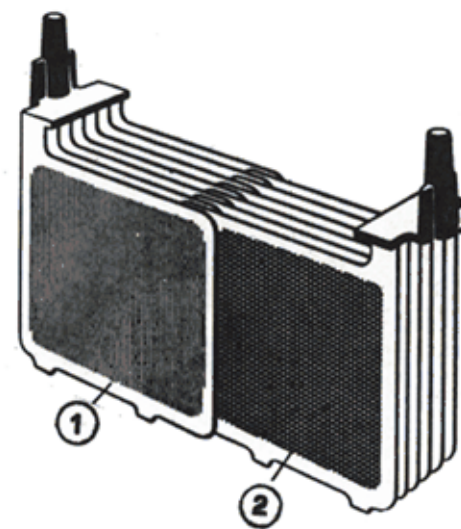

Accumulatore:
1. Piastre negative.
2. Piastre positive.

mezzo di morsetti appositi. Poiché la tensione fornita da ciascun elemento è di circa 2 volt, le batterie con 6 elementi forniscono una tensione nominale di 12 volt. Sui veicoli nei quali la tensione nominale dell'impianto è di 24 volt vi sono due batterie da 12 volt collegate in serie.

In pratica la capacità degli accumulatori diminuisce sensibilmente con l'abbassarsi della temperatura e con l'aumentare dell'intensità di corrente erogata dalla batteria durante la scarica.

La batteria dev'essere comunque in grado di fornire, per alcuni minuti, la corrente molto intensa necessaria per l'avviamento (scarica violenta).

Impianto di ricarica con dinamo

L'impianto di produzione dell'energia elettrica con dinamo per la ricarica della batteria a bordo dell'autoveicolo comprende, oltre alla dinamo: un regolatore di tensione, un limitatore di corrente, un interruttore di minima ed una lampadina spia.

Dinamo

La dinamo è un generatore rotante di corrente continua. Sugli autoveicoli la dinamo ha il compito di mantenere carica la batteria (circa all'80%) e di sopperire alle insufficienze di erogazione della stessa.

Sono parti essenziali di una dinamo: l'induttore, l'indotto, il collettore e le spazzole.

L'*induttore* è la parte della dinamo destinata alla produzione del campo magnetico induttore; l'*indotto* è la parte destinata alla produzione della corrente indotta.

Lo svilupparsi della f.e.m. indotta è dovuto alla rotazione dell'avvolgimento indotto nel campo magnetico fisso prodotto dall'avvolgimento induttore.

Il *collettore* ha la funzione di convertire la f.e.m. alternata che si genera nell'avvolgimento indotto in f.e.m.

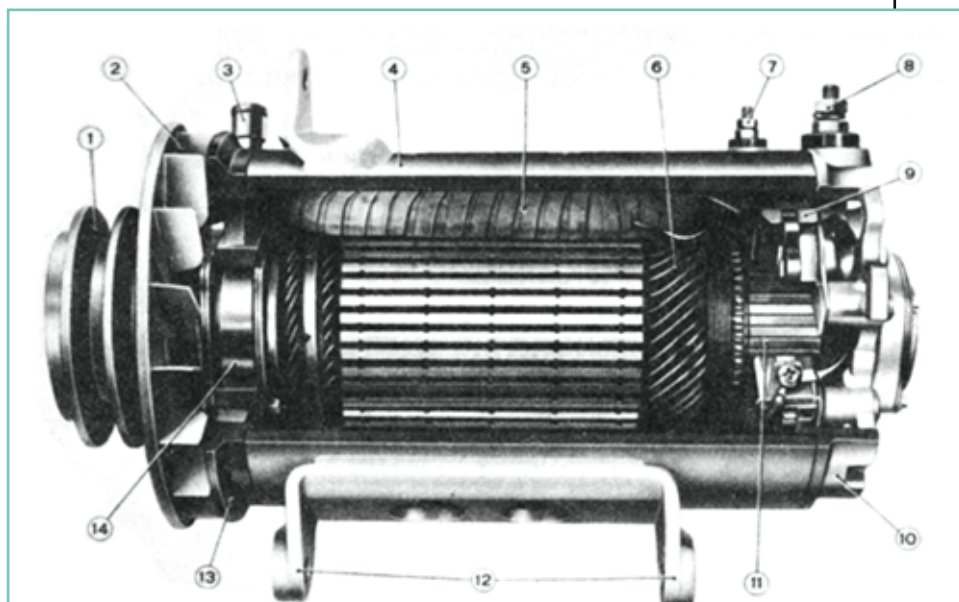

Complesso dinamo parzialmente sezionato (Fiat):

- 1. Puleggia di comando. - 2. Ventola. - 3. Ingrassatore. - 4. Carcassa.
- 5. Avvolgimento induttore. - 6. Avvolgimento indotto.
- 7. Morsetto presa corrente gruppo di regolazione.
- 8. Morsetto presa corrente batteria. - 9. Spazzola. - 10. Supporto lato collettore.
- 11. Collettore. - 12. Staffa per attacco al motore. - 13. Supporto lato comando.
- 14. Cuscinetto a sfere lato comando.

continua. Le *spazzole* strisciano sul collettore e collegano elettricamente il circuito indotto con il circuito induttore e con il circuito esterno.

Induttore

Il complesso induttore della dinamo comprende la carcassa, i pezzi polari e l'avvolgimento induttore. I pezzi polari, formati da un *nucleo* di materiale ferroso con un'*espansione polare* che circonda lo spazio in cui ruota l'indotto, sono fissati alla carcassa per mezzo di viti.

Sui nuclei dei pezzi polari sono avvolte le *bobine di campo* costituite da molte spire di filo sottile collegate fra

loro in serie (la direzione della corrente che percorre le bobine deve essere tale da generare polarità opposte nei poli attigui).

Le dinamo impiegate sugli autoveicoli hanno di solito due poli; vi sono però anche dinamo con un solo pezzo polare (per motocicli) e dinamo con quattro o più poli.

Indotto

L'indotto comprende un pacco di lamierini magnetici calettati su un albero, l'avvolgimento indotto ed il collettore. Il *pacco di lamierini magnetici* è dotato di una serie di cave periferiche entro le quali sono disposti i con-

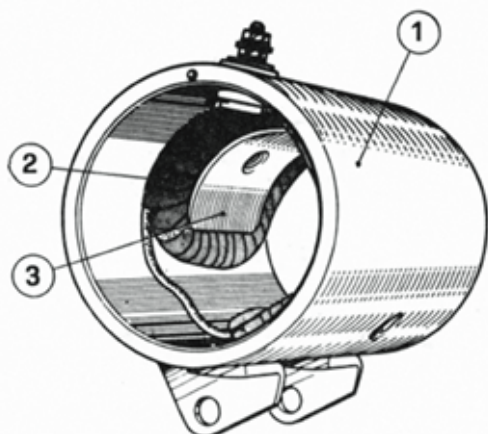

Carcassa di una dinamo con avvolgimento induttore:
1. Carcassa. - 2. Bobina di campo. - 3. Pezzo polare.

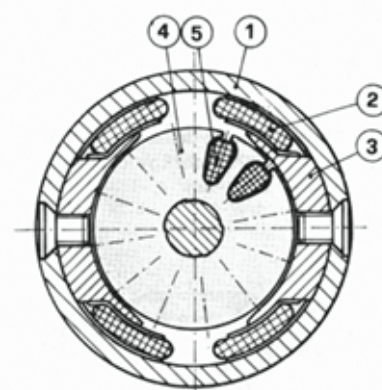

Sezione trasversale di una dinamo a due poli:
1. Carcassa. - 2. Bobina induttrice o di campo.
3. Pezzo polare. - 4. Indotto.
5. Cava con avvolgimento indotto.

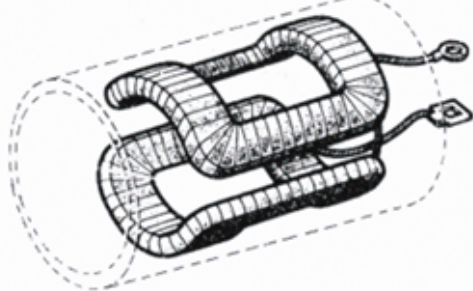
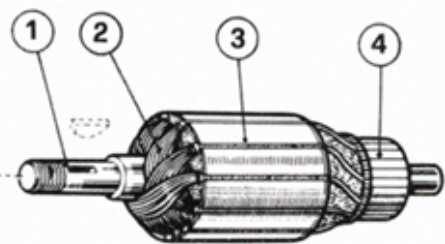
**Bobine di campo.****Indotto per dinamo:**

1. Albero. - 2. Avvolgimento indotto.
3. Pacco lamierini. - 4. Collettore.

duttori dell'avvolgimento indotto. Il *collettore*, anch'esso calettato sull'albero, è formato da tante lamelle di rame isolate fra loro e da un'armatura di sostegno; a queste lamelle sono saldati gli estremi delle diverse sezioni dell'avvolgimento indotto.

L'indotto è sopportato da due supporti o coperchi con cuscinetti a sfere ed è trascinato in rotazione dall'albero motore per mezzo di pulegge e di una o due cinghie trapezoidali.

Il giuoco esistente fra l'indotto e le espansioni polari dell'induttore è detto *traferro*.

Spazzole e portaspazzole

Le *spazzole* sono blocchetti di carbone o di materiale a base di grafite con una trecciola di rame per il collegamento ai morsetti. Sono mantenute in posizione e spinte sul collettore per mezzo di appositi *portaspazzole* fissati al supporto lato collettore della dinamo.

Sistema di eccitazione delle dinamo per autoveicoli

Le dinamo impiegate sugli autoveicoli sono in genere del tipo ad *eccitazione di derivazione*. In queste dinamo le bobine di campo sono collegate in derivazione ai morsetti del generatore; la corrente di eccitazione, cioè la corrente che percorre le bobine di campo e genera il campo magnetico induttore è quindi una parte di quella prodotta dalla dinamo stessa (autoeccitazione).

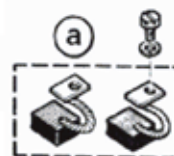
**Spazzole e portaspazzole:**
a) Spazzole.

b) Supporto lato collettore con portaspazzole.

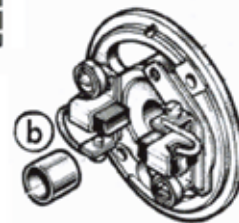

La Mille Miglia, la corsa più bella del mondo, come diceva Enzo Ferrari, ti fa vivere emozioni per più di 1.600 km. È un vero museo viaggiante, che ad ogni edizione entusiasma il pubblico, testimone privilegiato di questo grande evento. Nel 2010 lungo il percorso della prova di regolarità per le auto che hanno corso dal '27 al '57 la storica gara, gli amici, alcuni soci del Fiat 500 Club Italia ed il fiduciario Mario Peruzzi di Torrita di Siena e Val di Chiana, hanno garantito l'assistenza per il passaggio da San Quirico d'Orcia e Pienza. Il nostro Club - nella persona del fiduciario di Bologna Maurizio Candini - era stato infatti interpellato dall'organizzazione per fornire questa assistenza e segnalare il percorso della gara ai piloti partecipanti in quella zona della sessione fra Bologna-Roma-Bologna. Il contatto con la Mille Miglia è Gino Germinara, rivelatosi anch'egli possessore di una Fiat 500

Alla Mille Miglia

Gamine Vignale in condizioni da restauro, che ha mostrato notevole interesse verso il nostro Club. Non sono mancati i ringraziamenti e ci è stata riconosciuta la validità dell'assistenza fornita. Un'esperienza che si ripeterà sicuramente nel maggio di quest'anno: saremo presenti sin dal giovedì alla punzonatura e partenza da Brescia, prevista per le ore 18. L'emozione della partecipazione è già stata vissuta dai sottoscritti e da Andrea Fiorentini nel

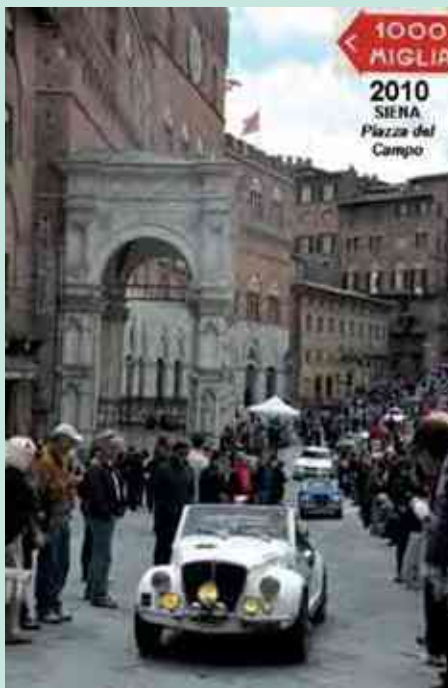

+ notizie su www.500clubitalia.it

2010, da Renato Donati con la sua autentica Abarth, Gian Paolo Schiavina, Tiberio Bacciglieri ed altri amici in edizioni precedenti. Per alcuni è stata la prima edizione, per Maurizio invece la dodicesima. La sua esperienza e conoscenza dei luoghi, dei passaggi di regolarità, delle passerelle nelle famose piazze, dei punti di rifornimento carburante, nonché l'affidabilità delle auto, ha permesso la nostra presenza al seguito della gara con le Gamine, che sono state onorate da una nutrita folla. Alcune emozioni irripetibili nelle città e paesi lungo il percorso: Gambettola, la passerella di San Marino, San Sepolcro, percorso impegnativo e suggestivo a volte con neve nella salita del Terminillo, Rieti, Roma, Ronciglione e Monte Fiascone con lo straordinario passaggio che culmina su Radicofani. Poi il calore di Siena nella Piazza del Campo, l'apprezzamento dei turisti che si incontra a Firenze, poi salendo verso Bologna, il tifo da stadio del passo della Futa e il passo della Raticosa che raccoglie la presenza dei Bolognesi. È qui che le macchine fanno l'ultimo sforzo per poi rientrare nella pianura fino all'arrivo di Brescia, dopo il passaggio alla Ferrari di Maranello.

Ivaldo Bernardini-Maurizio Candini

IL TEOREMA DELLE 3 C

Riflessioni a dieci anni dall'ultima 500 miglia in 500

>Federico **Pedrazzi**

Competizione, convivialità e coinvolgimento: è quel che mi piace definire come il "teorema delle 3 C". Questi tre termini basterebbero da soli senza necessità di altre spiegazioni a rendere l'idea di cosa sia stata, per il sottoscritto, l'esperienza delle "500 miglia in 500". Eh sì, sono già passati dieci anni dalla mia ultima partecipazione a questo evento-competizione organizzato da Franco Cerva e Stefania Abrate. Con loro si sono prodigati nello sforzo organizzativo tanti altri di cui non ricordo il nome (Enrico Bo a parte), ma che voglio ringraziare anche a distanza di tempo per l'impegno e la disponibilità.

Tante cose sono successe in questo decennio, non solo intorno alla 500, che è rinata in casa Fiat con la speranza di ripetere i successi della sua antenata, ma anche nella mia vita.

Il cinquino è rimasto, così com'è rimasta la passione per questa vettura ormai entrata a tutti gli effetti nel mito. Credo sia un'amicizia reciproca, visto l'attaccamento che proprio la mia 500 pare dimostrare per il mio conto in banca, periodicamente "drenato" per sistemare una volta la carrozzeria, una volta il motore...

Nonostante tutto, nonostante il ritmo frenetico della metropoli (Milano) in cui vivo, non ho mai smesso di pensare alla "500 miglia in 500" come ad una delle esperienze più divertenti che ho vissuto. Certo non ho mai preso parte alla Mille Miglia, non annovero nel mio palmares partecipazioni a competizioni riconosciute a livello nazionale, non ho mai gareggiato contro un Canè o un Aghem, per citare i nomi che vedo più spesso nelle classifiche, ma non ho dubbi sul fatto che la corsa in questione, un trofeo monomarca itinerante per irriducibili del bicilindrico, sia stato

un evento unico nel suo genere. Tre giorni, un intero weekend di adrenalina pura e competizione serrata.

Devo confessare che arrivai alla partenza della corsa completamente impreparato, senza alcuna esperienza di gare a tempo, con un cronometro acquistato qualche giorno prima dall'orologiaio sotto casa e con il minimo indispensabile di attrezzature per la sopravvivenza personale. Se mi fermo a pensare credo abbia avuto la meglio una sana e genuina incoscienza!

Per la cura della 500, considerate le mie scarse attitudini in materia, mi sono sempre avvalso della gentile

...credo abbia avuto la meglio una sana e genuina incoscienza.

competenza e disponibilità dei meccanici di gara che sono intervenuti celermente in aiuto dei corridori in difficoltà. Nel mio caso si verificarono alcune noie alla cinghia che si allentò (se non ricordo male) lasciandomi a piedi in una delle ultime tappe.

Venendo alla corsa, mi ricordo bene la tensione ad ogni passaggio, la preoccupazione che si accumulava nei trasferimenti, in vista di un ritardo difficilmente recuperabile.

La verità è che proprio pochi secondi finivano per segnare lo spartiacque tra una performance da dimenticare od un passaggio in grado di mantenermi in gara dandoti ancora qualche speranza per un piazzamento in cima alla classifica finale.

Un particolare interessante: i vincitori assoluti dell'edizione guidavano una 500 "normale", se non erro una D, completamente originale, a dimostrazione della bellezza di queste manifestazioni che finiscono per premiare l'equilibrio e l'affiatamento sostanziale tra pilota e navigatore ol-

tre all'affidabilità dell'auto che deve essere prerogativa imprescindibile.

Diverse decine le auto che presero parte all'evento, suddivise in tre categorie, originali (Gruppo 1), Personalizzate (Gruppo 2) e Speciali (Gruppo 3) tra cui Abarth e Giannini.

La mia 500 TVR Giannini, acquistata nel 1997, ha battagliato strenuamente contro agguerrite antagoniste, per la maggior parte caratterizzate da inquietanti scorpioni adesivi su cofano e fiancate, arrivando alla fine a ottenere un ottimo terzo posto di categoria (ottimo almeno per il sottoscritto).

Diverse le difficoltà tecniche che si verificarono e che non bastarono a fermare l'entusiasmo e la rivalità tra gli equipaggi che si affrontarono sempre con la massima correttezza in decine di passaggi sui pressostati. Certo non mancarono alcuni particolarmente agitati che credo siano stati l'incubo degli organizzatori e che spesso finiscono per rovinare lo spirito genuino di queste competizioni credendo di poter gestire in completa autonomia il codice della strada.

Alla fine di ogni giornata, il divertente momento del confronto con gli equipaggi e la raccolta delle impressioni sul comportamento delle nostre vetturine, protagoniste assolute della corsa.

Ci sarebbero tante altre cose da dire e diversi aneddoti da raccontare, ma sarebbe difficile essere sintetici. Voglio concludere quindi questa breve testimonianza con un auspicio: spero che il Club ritrovi il modo di organizzare un evento come questo.

Non c'è dubbio che le forze da mettere in campo siano consistenti, che i costi legati all'organizzazione, alle necessarie coperture assicurative rappresentino una sfida importante, ma credo che il nostro Club abbia tutte le carte in regola per poter affrontare nuovamente e con successo sfide analoghe alla "500 Miglia in 500". Per primo sarei ben lieto di parteciparvi ed eventualmente di contribuire per quanto nelle mie possibilità alla sua organizzazione.



La mia piccola 500 L

Mi chiamo Alessandro, ho 28 anni, sono nato e vivo a Piombino in provincia di Livorno e sono socio dal 2007.

A dicembre del 2005 ho acquistato una "vecchia" (nel senso che era un po' trascurata) 500 L immatricolata il 2 novembre del lontano 1968. Una prima serie, quindi. Nei primi mesi successivi all'acquisto ho cominciato a documentarmi sui vari modelli dal momento che a causa di numerose peripezie la cinquina si era tramutata in una 500 R.

Finita la parte documentale è cominciato nell'estate del 2007 il restauro vero e proprio; ho affidato infatti la macchina alla Carrozzeria Giomi e Arcucci di Piombino e qui gli amici Roberto, Mario e Andrea hanno rimesso a nuovo questo gioiellino. Il tutto è durato quasi due anni ed a metà del 2009 la cinquina era tornata nuova

fiammante. Mi sia permesso uno speciale ringraziamento al mio babbo ed al suocero Alberto, che per anni ha riparato la 500 di sua moglie che usava per andare a lavorare, nonché all'amico e collega Giancarlo che mi ha aiutato in fase di "rimessa in strada" del piccolo bolide. E qui entra nel vivo il mio rapporto con il Fiat 500 Club Italia, che mi ha supportato validamente nell'espletare la pratica di omologazione ASI. Il mio sogno di regalare la Targa Oro alla mia L si è avverato il 16 maggio del 2009 a Grosseto dove, nel corso di una seduta di omologazione vetture, ho ottenuto a pieni voti il riconoscimento sperato.

Mi sento in dovere quindi di ringraziare il nostro commissario tecnico Enrico Bo il quale, sopportando le mie duemila telefonate e con tanta competenza e pazienza, ha fatto sì che la seduta andasse per il meglio.

Con la macchina pronta a rombare verso raduni e nuove amicizie voglio salutare anche il Coordinamento di Follonica che mi ha accolto con calore e ringraziare il Fiat 500 Club Italia per il prezioso lavoro di conservazione e cura del nostro piccolo grande mito.

Alessandro Orlandini

La 500 prima del restauro; durante la seduta ASI; con la Targa Oro.



Regolarità, un socio vince a Teramo

Vivo a Sant'Omero (TE), sono socio da tre anni e mi fa piacere che il nostro sodalizio si stia interessando alle gare di regolarità. A questo proposito, segnalo che durante il raduno del Club Amici della 500 di Teramo, svoltosi nei giorni 29 e 30 maggio 2010, mio figlio Pierluigi ed io abbia-

mo preso parte alla gara di regolarità in notturna di 42 km su percorso urbano ed extraurbano con la partecipazione di moltissimi equipaggi provenienti anche da altre regioni, classificandoci al primo posto assoluto.

Domenico Di Crescenzo



Sopravvissuta al sisma



Ho impiegato quasi due anni per scrivere queste due righe, ma ora, a mente fredda e con una situazione più tranquilla, posso dire che sono riuscito orgogliosamente a rimettere in sesto la mia mitica 500 ed a coronare il sogno mio e di mia moglie insieme a lei.

Non è stata cosa facile, perché tre mesi prima del matrimonio, all'Aquila il terremoto del 6 aprile 2009 ha distrutto le vite ed i sogni di molti.

Noi "fortunatamente" abbiamo perso "solo" la casa con tutto ciò che ne comporta, ma siamo riusciti ad uscirne vivi, mentre per alcuni amici che come me abitavano in centro purtroppo non è stato così.

Vorrei fare innanzitutto un ringraziamento ai valorosissimi Vigili del Fuoco per il loro lavoro e per avermi aiutato a "recuperare" tra le macerie di casa i vari pezzi della mia 500 smontata.

Voglio ringraziare anche un'altra persona speciale, mio cugino Fabio, accorso subito a portarci conforto ed aiuto in quei giorni. Solo grazie a lui ed alla sua passione smisurata per la mitica, siamo riusciti in tempo ed in maniera impeccabile a rimontarla e renderla così la nostra macchina speciale per il nostro giorno speciale.

Colgo l'occasione per ringraziare la Segreteria del Club per la cordialità e la professionalità.

Piero Cercarelli

Alcune fasi del restauro; infine, il cinquino di nuovo in sesto il giorno delle nozze del nostro socio.



Professionisti del settore

Dediti da più di 40 anni al confezionamento degli interni per le auto d'epoca, il nostro obiettivo è quello di far rivivere gli interni della tua auto.

Per il confezionamento utilizziamo modelli di tappezzerie dell'epoca e materiali contemporanei riprodotti come l'originale, in conformità all'omologazione A.S.I..

Qualità dei materiali e precisione nelle rifiniture sono caratteristiche essenziali del nostro prodotto.

Assistenza tecnica e celerità nella gestione dell'ordine sono il cuore del nostro servizio al cliente.

Restaurare gli interni d'epoca non è solo il nostro lavoro, ma è anche la nostra passione.



elvezio esposito
Tappezzeria auto d'epoca

- Interni auto d'epoca
- Capote
- Tappeti
- Guarnizioni e gommini
- Ricostruzione guarnizioni anche su campione

Per la tua Fiat 500:

- Tappezzerie in Kit pronte da montare
- Capote, tappeti, guarnizioni, gommini e copri auto
- Ordini online 24 ore su 24
- Spedizioni in contrassegno
- Qualità, velocità, novità ed offerte

OFFERTA ESCLUSIVA
SCONTO DEL 10% su tutti gli ARTICOLI FIAT 500 presenti in catalogo

CI TROVI ANCHE SU FACEBOOK



Via Zanotti Bianco, 28/38 - 87100 Cosenza - Tel. e Fax 0984 36074 Cell. 348 5274958 www.elvezio.com - info@elvezio.com

ASI E COMMISSIONE TECNICA

AVVISI AI SOCI ASI

Si ricorda che qualsiasi richiesta da inoltrare all'ASI deve essere trasmessa alla Segreteria Generale ASI **attraverso il club di appartenenza e mai direttamente.**

È necessaria la massima precisione nell'indicazione della causale del versamento sui bollettini ccp predisposti a fronte delle domande inoltrate per l'ottenimento dei vari certificati. Per i versamenti relativi a: Attestati di Storicità, Certificati di Identità, Certificati Sostitutivi delle Caratteristiche Tecniche, Carte d'Identità FIVA, indicare nella causale il veicolo (es.: Fiat 500 targa e/o telaio...) e il tipo di Certificato richiesto. Per i versamenti eseguiti in caso di richiesta di duplicato, indicare, se a conoscenza, il numero del documento e la tipologia (es.: duplicato Attestato di Storicità Auto n°). Lo stesso dicasi per richieste di duplicati riferiti ad altri documenti.

Gli importi versati devono essere esatti, per evitare richieste di integrazioni e tenendo conto che non saranno più restituite le eccedenze incassate. Potrebbero essere richieste **integrazioni** per l'individuazione delle caratteristiche di un veicolo. Per essere iscritti all'ASI *i veicoli devono presentarsi in condizioni superiori alla media.* Dal 1° luglio 2009 per l'ottenimento dell'**Attestato di Datazione e Storicità occorre versare all'ASI, tramite il Club di appartenenza, un rimborso spese corrispondente a 20,00 euro per auto, autocarri, veicoli ricreativi, natanti, aeromobili ed a 10,00 euro per i motoveicoli.**

La modulistica per la richiesta del Certificato di Identità (Omologazione) è cambiata. Dal 1° luglio 2009 l'ASI non accetta più i modelli di domanda divenuti obsoleti. Chi avesse ancora la modulistica vecchia contatti la Commissione Tecnica per richiedere quella aggiornata.

Accertarsi, prima della spedizione, di aver firmato la domanda. **Con tale firma il Proprietario si assume la responsabilità che i dati riportati corrispondono a verità e il Commissario Tecnico del Club controfirma per conferma. Pertanto non ci si deve**

sorprendere nel caso in cui venga richiesta ulteriore documentazione chiarificatrice.

La documentazione deve corrispondere in tutto e per tutto a quanto richiesto nella circolare di spiegazione che la Commissione fornisce. Le pratiche **non possono essere inoltrate all'ASI** se non sono complete in ogni loro parte e se non è già stata emessa o rinnovata la tessera ASI (occorre naturalmente anche essere in regola con la tessera del Club). **La precedenza viene data alle pratiche che si ricevono già complete. Per controllare lo stato delle pratiche ASI in corso, si prega vivamente di contattare la Commissione Tecnica del Club e non la Segreteria ASI.**

LA COMMISSIONE TECNICA

del Club è a disposizione dei Soci allo 011 5534057, fax 011 19716336, e-mail: registro.storico@500clubitalia.it

- dal lunedì al venerdì ore 14,30-19;
- martedì e giovedì ore 20-22;
- sabato ore 8,30-12.

Le pratiche sono tutte registrate nell'archivio informatico; quando si telefona si prega di precisare: l'oggetto della richiesta (Targa di Registro, Attestato di Storicità, Certificato di Identità, Certificato Sostitutivo delle Caratteristiche Tecniche); la data di spedizione; se si è in regola con l'iscrizione a Club e ASI (se si è già in possesso della tessera ASI oppure la data in cui si è richiesta l'associazione all'ASI). La documentazione per l'associazione al Club e all'ASI della persona fisica o giuridica deve essere inviata in Sede a Garlanda, mentre quella concernente la vettura deve essere spedita alla Commissione Tecnica a Torino.

La Commissione Tecnica si occupa anche di: fornire documentazioni per i restauri; ricerche d'archivio di vario genere; correzione e imputazione dei dati per l'emissione delle Targhe di Registro e delle Dichiarazioni di Conformità (a proposito di queste ultime, siamo in attesa di ricevere la documentazione riguardante circa un centinaio di richieste. Senza la scheda compilata e corredata di foto, l'emissione è impossibile).

PRATICHE ASI ESPLETATE:

- Attestato di Datazione e Storicità (occorre per stipulare contratti assicurativi con premio ridotto per veicoli storici e per la reinscrizione di veicoli al PRA nel caso in cui questi siano stati cancellati d'ufficio);
- Certificato di Identità (Omologazione). Certifica la storicità del veicolo nel rispetto della configurazione originaria;
- Certificato Sostitutivo delle Caratteristiche Tecniche (**di prossimo aggiornamento a seguito del nuovo decreto**) necessario per la reimmatricolazione di vetture radiate/demolite;
- Carta d'Identità FIVA (consente la partecipazione alle manifestazioni internazionali a calendario FIVA).

Inoltre possiamo effettuare ogni pratica ASI anche per qualsiasi autoveicolo, autotreno, motoveicolo, veicolo utilitario, caravan e autocaravan, aeromobile e natante di qualsiasi marca di proprietà dei nostri Soci e dei famigliari conviventi. *Si ricorda che gli Attestati di Storicità, emessi per gli autocarri o per i veicoli trasporto persone (autobus), sono validi per la stipula di contratti assicurativi in forma ridotta e per la riduzione della tassa di circolazione, **solamente nel caso in cui la portata sia stata azzerata con la conseguente registrazione dell'aggiornamento sulla carta di circolazione.** In caso contrario il documento attesta solamente l'avvenuta registrazione nell'Albo Storico del veicolo.*

Si ricorda che per rendere validi i certificati ASI di cui sopra, è necessario essere in regola con l'associazione al club e all'ASI, soprattutto nel caso si tratti dell'Attestato di Datazione e Storicità richiesto a fini assicurativi.

*Fermo restando che è consigliabile richiedere, oltre a quella del Club, anche l'associazione all'ASI con la conseguente domanda per l'Attestato di Storicità, si ricorda che: **associarsi all'ASI senza richiedere l'Attestato di Storicità non ha alcun valore, in quanto alle Compagnie Assicuratrici per poter stipulare la polizza per auto storiche occorre questo tipo di documento (Attestato di Storicità) che attesta appunto la registrazione all'Albo della vettura.***

Enrico Bo

Il Commissario Tecnico di Club

COMMISSARI DI REGISTRO E ANALISTI

Per ragguagli circa la compilazione delle schede per la richiesta della Targa di Registro e le pratiche ASI

CONSERVATORE

Enrico BO - Conservatore

Da lunedì a venerdì dalle 18,30 alle 19,15.
Sabato dalle 8 alle 12 - Martedì e giovedì dalle 20 alle 22 - tel.011.5534057
fax 011.19716336 - cell.338.9311283
email: registro.storico@500clubitalia.it

COMMISSARI DI REGISTRO E ANALISTI

Alberto BERTOLI - Commissario

Via Aurelia 16 bis
18015 Riva Ligure (IM)
Martedì e giovedì 8-12 e 15-19
tel.0184.485962 oppure
cell.347.2621276
email: alberto.bertoli500@tiscali.it
Competenza: D - F - L - R

Marco CORSINI - Commissario

Via Konrad Adenauer 11/B
00061 Anguillara Sabazia (RM)
Martedì e venerdì dalle 17
cell.338.2013918, 21-22
tel.06.99900176
email: corsaroblu1971@alice.it
Competenza: Nuova 500 1957-1960

Carlo DE BONIS RICASOLI - Commissario

Via Flaminia 109
00196 Roma
Giovedì e sabato dalle 16 alle 20
cell.338.9934383
email: blackdanny@virgilio.it
Competenza: Nuova 500 1957-1960

Tommaso DE TOMA - Analista

Via Cilea 60
70059 Trani (BT)
Tutti i giorni dalle 8 alle 20
Tel/fax 0883.580195 cell.347.6430701
email: tommasodetoma@libero.it
Competenza: D - F - L - R

Renato DONATI - Commissario

Viale Filopanti 4/c
40126 Bologna (BO)
Tutte le sere dopo le 21
cell.333.2184321
email: renato.donati@fastwebnet.it
Competenza: Abarth

Domenico FACCHINI - Analista

Via Molfettesi d'America 94
70056 Molfetta (BA)
Tutti i giorni tel/fax 080.3388611
cell.338.3159753
email: d.facchini@500clubitalia.it
Competenza: D - F - L - R - Giardiniera

Michele GALLIONE - Archivist

Strada Comunale di Cavoretto 23/12
10133 Torino (TO)
Dal lunedì al venerdì dalle 14,30 alle 19
tel.011.5534057
email: sociasi.registro@500clubitalia.it
Competenza: pratiche di tutte le vetture

Lorenzo INGRASSIA - Analista

Via Favorita 1 - 91025 Marsala (TP)
Mercoledì e venerdì dalle 16 alle 18
cell.328.1109708 - 340.9908408
email: ingrassia.lorenzo@comune.marsala.tp.it
Competenza: D - F - L - R

Camillo LUCENTI - Consulente di modello

Via Nino Bixio 4
10138 Torino (TO)
Martedì e giovedì dalle 20 alle 21.30
cell.340-3014960
email: camy_lu@yahoo.com
Competenza: Nuova 500 - D - F - L - R - Giardiniera

Federico MOIOLI - Commissario

Piazza Santuario 2
24020 Ardesio (BG)
Tutti i giorni
cell.338.2295888
email: f.moioli@500clubitalia.it
Competenza:
in particolare Nuova 500 ('57-'60)
oltre a D - F - L - R -
Giardiniera - Steyr Puch

Roberto POLA - Commissario

Via Clemente Coen 3/2
41034 Finale Emilia (MO)
Orario d'ufficio - cell.347.4853366
email: jrpola@tin.it
Competenza: Scoiattolo e derivate
fuoristrada

Simone TORTINI - Commissario

Via Brera 18/H
20010 Cornaredo (MI)
Dopo le ore 19 - cell.349.4790911
email: simo_500@hotmail.com
Competenza: L - F - R

Marco VALABREGA - Analista

Corso Belgio 86/12
10153 Torino (TO)
Tutti i giorni - cell.338.7543762
email: m.valabrega@500clubitalia.it
Competenza: D - F - L - R

Antonino Villa - Commissario

Via dei Castagnoli 7
00049 Velletri (RM)
Tutti i giorni dalle 16 alle 19
tel.06.9632582
email: tvilla@tiscali.it
Competenza: Giannini

Paolo ZAMBIANCHI - Tesoriere

Via Feletto 37 - 10154 Torino (TO)
Dal lunedì al venerdì dalle 20
cell.393.1079138
email: p.zambianchi@500clubitalia.it
Competenza: F (8 bulloni) - Giardiniera

+ notizie su www.500clubitalia.it

AVVISO Decreto Ministeriale

Il Ministero delle Infrastrutture e dei Trasporti, con il Protocollo n. 19277/23.25 del 3 marzo 2010, ha annunciato la pubblicazione, avvenuta poi sulla Gazzetta Ufficiale n° 65 del 19/03/10, del decreto ministeriale che ha per oggetto i veicoli di interesse storico e collezionistico e che disciplina alcuni aspetti della materia.

Molto brevemente (il testo integrale lo potete leggere sul sito del Club) i punti:

- **Revisioni a cadenza biennale**
- **Riammissione in circolazione di veicoli precedentemente cessati dalla circolazione**
- **Veicoli radiati dal P.R.A.:**
 - radiati d'ufficio
 - per ritiro dalla circolazione e custodia in area privata
 - per demolizione
- **Veicoli di origine sconosciuta**
- **Veicoli nuovi mai immatricolati**
- **Veicoli provenienti dall'estero**

Per tutti questi veicoli si dovranno accertare i requisiti di idoneità alla circolazione e allegare alla domanda varia documentazione predisposta. Fra gli altri documenti da produrre una dichiarazione rilasciata da ciascuna impresa di autoriparazione che è intervenuta nei lavori di recupero, ripristino, manutenzione, verifica del veicolo, attestante il tipo di lavori eseguiti e l'esecuzione degli stessi a regola d'arte.



Carrozzeria Miola

- Modifiche di ogni genere e montaggio accessori tuning
- Restauro secondo le modalità ASI
- Sconto del 35% sui preventivi ai Soci del Club
+ Gadget in omaggio



www.carrozzeriamiola.it

10146 TORINO - Via Pacchiotti, 46 (ang. Via meina) Tel./Fax 011.779.35.28
e-mail: info@carrozzeriamiola.it

RADUNI NOSTRO CLUB

+ notizie su www.500clubitalia.it

in questo numero di *4PiccoleRuote* riportiamo le manifestazioni previste sino a fine Giugno 2011 - consultate la versione aggiornatissima su www.500clubitalia.it

NOSTRO CLUB**6 MARZO****Riccione (RN)**

3° Raduno di Tutte Noi:
Riccione in 500
Coordinam. di Rimini
Lami Lorenzo 3471512116 -
fax 0541680334

13 MARZO**Francofonte (SR)**

3° Meeting Fiat 500 alla
Sagra del Tarocco
Coordinamento di Siracusa
Nord - Briganti Antonino
3355773800

13 MARZO**Envie (CN)**

10° Meeting Fiat 500 e
derivate "in 500 ai piedi del
Montebracco"
Coordinamento di Saluzzo -
Paire Mauro 3392639051 -
Piera 3334517030

13 MARZO**Ancona**

La Carica delle 500
Coordinamento di Ancona -
Isabettoni Claudio
3387728191
tel/fax 0721883023
isacar2007@libero.it

13 MARZO**Roma**

Raduno Fiat 500 "Risveglio
di Primavera in 500"
Coordinamento di Roma -
Pierluigi Rubeo 062153181
- 062594125 - 3393620080

20 MARZO

Villastrada di Dosolo (MN)
"2° Maialata in 500"
Coordinamento di Gualtieri
Gabbia Federica
3388253648

26-27 MARZO**Isola d'Ischia (NA)**

Tour dell'Isola d'Ischia
Coordinamento della Costa
d'Amalfi - Mascolo Carlo
3924189697 - 3297227907

27 MARZO**Alba (CN)**

54 Anni 500 - V Edizione
Coordinamento di Alba/Bra
- Bertolusso Claudio
3334926957 - 3382548154
Luisella - Prenotazione
obbligatoria entro 25/03/2011

27 MARZO**Borghoratti - Quarto dei**

Mille (GE)
2° Raduno Fiat 500 e deriv.
"Il cinquino tra i Mille"
Coordinamento di Genova -
Rigolli Gino 3495090980 -
Risso Fabrizio 3481554639
- Massimo 50 vetture

27 MARZO**Figline Valdarno (FI)**

10° Raduno del Valdarno
Coordinam. del Valdarno -
Firenze Sud Nocentini
Giovanni 3357053591 -
Susanna tel/fax 055959649
- 3398970707
giovanni.500@virgilio.it

3 APRILE**Grugliasco (TO)**

Meeting di Primavera
Coordinamento di Torino -
Silvia & Paolo 3473205045
- 3341161054
Michele 3471065290

3 APRILE**S.Lazzaro di Savena (BO)**

Primavera in 500
Coordinamento di Bologna
Candini M. 3491186144 -
solangecandini@libero.it -
Prenotazione obbligatoria

3 APRILE**Monteriggioni (SI)**

Raduno Fiat 500
Coordinamento di Siena -
Pandiscia F. 3496921466
fax 05771959043 -
info@cinquinosiena.com -
filippo@cinquinosiena.it

3 APRILE**Grottaglie (TA)**

Raduno Fiat 500
Coordinamento di Crispiano
- Parascandolo Claudio
3487485139

3 APRILE**Mugello Autodromo -**

Scarperia (FI)
Raduno Fiat 500 in mugello
autodromo
Coordinamento del Mugello
Danti Danilo 3473026184
danilo.danti@virgilio.it

10 APRILE**Pachino (SR)**

13° Raduno a Pachino in 500
11° Memorial M. Adamo
Coordinam. di Siracusa Sud
Di Tommasi Antonino
3384151357

10 APRILE**Ruvo di Puglia (BA)**

7° Raduno Crifo
Coordinamento di Bari -
Facchini Domenico
3383159753 - 080 3388611
- d.facchini@500clubitalia.it

10 APRILE**Acquapendente (VT)**

IV Meeting Fiat 500 Città di
Acquapendente
Coordinamento di Viterbo -
Potestà Antonio
3284828143 - 3476099148
- 0763734968

10 APRILE**Piacenza-Carpaneto (PC)**

"Cavalli e 500"
Coordinamento di Piacenza
Achilli Lorenzo 0523882143
- 338 8128562
Ramoscelli 0523 869276 -
333 9768500 - Prenotaz.
obbligatoria entro 8/4/2011 -
Max 100 auto

10 APRILE**Carignano (TO)**

7° Meeting Fiat 500 bicilindr.
e derivate Carignano
Coordinam. di Carmagnola
Chicco Fabrizio 3478861713

17 APRILE**Pistoia**

Raduno Fiat 500
Coordinamento di Pistoia -
Meirano Carla 3496030771
- 0573381195 - Pellegrini
Daniela 3403718896

17 APRILE**Mantignana di Corciano (PG)**

2° Raduno della Torta di
Pasqua
Coordinamento del Lago
Trasimeno - Magione
Dentini Luciano -
riccardo.bricca@tiscali.it
3930135646

17 APRILE**Orbassano (TO)**

Il Meeting Fiat 500
bicilindriche
Coordinamento di Torino -
Silvia & Paolo 3473205045
- 3341161054

17 APRILE**Fermo - Zona Girola**

Raduno Fiat 500 città di
Fermo in occasione dei
campionati di " Biliardi ed
altri Sport"
Coordinamento di Fermo -
Rossini Bruno 3483208446

17 APRILE**Marina Romea (RA)**

Gita di Primavera
Coordinamento di Bologna
- Candini Maurizio
3491186144 -
solangecandini@libero.it -
Prenotaz. obbligatoria entro
10/04/2011-Max 50 auto

17 APRILE**Torrita di Siena (SI)**

Meeting Fiat 500 Abarth
Passion
Coordinamento di Torrita di
Siena Valdichiana - Peruzzi
Mario 0577685138 -
info@peruzzi3.it

25 APRILE**Taglio di Po (RO)**

8° Raduno del Delta - 7°
Memorial Schiavon
Coordinamento del Delta
del Po Veneto - Giovanni
Pozzato 3382940339 -
Fontolan F. 3495426349

25 APRILE**Fossano (CN)**

In 500 a Pasquetta
Coordinamento di Alba e
Bra - Bertolusso Claudio
3334926954 - Luisella
3382548154 ore pasti -
Prenotaz. obbligatoria entro
22/04/2011

28-29-30 APRILE**Tempio Pausania (OT)**

6° Tour della Gallura dalla
montagna al mare
Coordinamenti di Tempio
Pausania - Deiana
Giacomino 079631358 -
3406683662

1 MAGGIO**Canelli (AT)**

4° Raduno Fiat 500
"In 500 allo shopping center
Castello"
Coordinamento di Asti -
Marmo Luisella
3382548154 - 3334926957
Claudio - Prenotazione
obbligatoria entro 28/04/2011

1 MAGGIO**Cupello (CH)**

Raduno Fiat 500
Coordinamento di Vasto -
Alfredo Sorge 087360488 -
337916835

1 MAGGIO**Barge (CN)**

4° Meeting Fiat 500 e deriv.
sulle rive del Rio Secco
Coordinamento di Saluzzo -
Paire Mauro -
Gabriele 3358096244
Diego 3493173796
Luca 3381967607

7-8 MAGGIO**Castel S.Pietro Terme (BO)**

Raduno Fiat 500
Coordinamento di Bologna
Candini Maurizio - Lannutti
Andrea 3387014127
fax 05119987986

8 MAGGIO**Ciano d'Enza - Canossa (RE)**

Raduno Fiat 500
Coordinamento di Gualtieri
Gabbia F. 3388253648

8 MAGGIO**Monte San Pietrangeli (FM)**

Il Raduno Fiat 500
Coordinamento di Fermo -
Rossini Bruno 3345290382

8 MAGGIO**Carpignano Sesia (NO)**

Raduno Fiat 500
Il Memorial Dino Gaverio
Coordinamento di
Romagnano Sesia -
Gianola Vittorio 3683970487
Riboldazzi Graziano
3489343063
Prenotazione obbligatoria
entro il 01/05/2011

8 MAGGIO**Barchi - Fano (PU)**

Maratona Collemar-Athon
Coordinamento di Pesaro e
Ancona - Isabettoni Claudio
3387728191
- tel/fax 0721883023 -
Prenotazione obbligatoria

8 MAGGIO**Ortucchio (AQ)**

Raduno Fiat 500
Coordinam. di Avezzano -
Alvaro Fabrizio 3476681498

8 MAGGIO**Piacenza (PC)**

Raduno Statico "500 in Fiera"
Coordinamento di Piacenza
Achilli Lorenzo 0523882143
3388128562 Ramoscelli
0523869276-3339768500

15 MAGGIO**Magenta (MI)**

Raduno Fiat 500
Città di Magenta
Coordinamento di Milano-
Parolini Luigi - Parolini
Giovanni 3394526850 -
giovanni.parolini@alice.it

15 MAGGIO**Castelnovo Bariano (RO)**

Raduno Fiat 500 e non solo
Memorial Agide Zenesini
Coordinamento di Salara -
Mancini Guido 3393513485
Raccanelli R. 3294256110
Massimo 100 equipaggi

15 MAGGIO**Triscina/Castevetrano (TP)**

Raduno Fiat 500
"Il Disabile in 500 in un
giorno da campione"
Coordinam. di Castelvetro
Parrino V. 3280736448
fax 09241916012 -
vincenzoparrino@yahoo.it e
Centro AIAS Castelvetro
Kartodromo duetto di Besi

15 MAGGIO**Lagosanto (FE)**

La Fragola in 500
Coordinamento di Ferrara -
Magri Mirko 3496907828 -
3338055064 (ore pasti) -
magrimirko@gmail.com

15 MAGGIO**Asti**

2° Meeting "500 Day
Memorial Montano Merola"
Coordinamento di Asti -
Marmo L. 3382548154 ore
pasti. Claudio 3334926957
Prenotazione obbligatoria
entro 12/05/2011

21-22 MAGGIO**Isola d'Elba (LI)**

Raduno Fiat 500
Coordinamento dell'Isola
d'Elba - Berti David
3392400549 - 0565904383
mariachiara.allori@tiscali.it

22 MAGGIO**Casale Monferrato (AL)**

3° Raduno 500
Morano sul Po
Coordinam. Valenza/ Casale
Chivetto M. 3333504792
Spontoni Gianni 3282217144
chivettom@yahoo.it

22 MAGGIO**Soragna (PR)**

500 Day " Gianni Barezzi"
- IV Raduno Storico delle 500
Coordinamento di Fidenza -
Rolli Vilmer 3386473916 -
500daysoragna@email.it

22 MAGGIO**L'Aquila**

1° Raduno Città di L'Aquila
Coordinamento di L'Aquila
Marinangeli A. 3383600264

22 MAGGIO**Moretta (CN)**

12° Meeting "Le 500 tra
formaggio e Storia"
Coordinam. Saluzzo
Paire M. 3392639051 -
Piera 3334517030 -
saluzzo.500@alice.it

SEGNALAZIONI E COMUNICAZIONI • GESTIONE CALENDARIO

Tutte le comunicazioni relative agli eventi vanno inviate a:
segreteria@500clubitalia.it o al fax **0182580015** all'attenzione di
Elena. Per l'uscita sul n.3 (mag./giu.2011) i dati devono pervenire
obbligatoramente entro il **10 aprile 2011**. La versione completa e
sempre aggiornata del calendario è su:

+ notizie su www.500clubitalia.it**Seduta A.S.I. e Concorso di Eleganza****17-18 Settembre 2011**

La sessione di verifica, organizzata dal Coordinamento delle Valli Bergamasche
del Fiat 500 Club Italia, per il rilascio del Certificato di Identità e Targa Oro si terrà
sabato 17 settembre. Domenica 18 settembre, il tradizionale Concorso di
Eleganza riservato alle storiche bicilindriche. Entrambi gli eventi si svolgeranno a
S. Pellegrino Terme (BG). Termine presentazione domande: 30/06/2011.
info Omologazione Asi: Enrico Bo 338 9311283. info Concorso d'Eleganza:
Federico Moio 338 2295888

RADUNI • FIERE

+ notizie su www.500clubitalia.it



in questo numero di 4 Piccole Ruote riportiamo le manifestazioni previste sino a fine Giugno 2011 - consultate la versione aggiornatissima su www.500clubitalia.it

22 MAGGIO

Magione (PG)
IV Raduno del Trasimeno per Fiat 500 e derivate
Coordinamento del Lago Trasimeno/ Magione Dentini L. 3471868245 - luciano.dentini@live.it - Massimo 150 iscritti

22 Maggio

Varese
6° Raduno Fiat 500 Città di Varese
Coordinamento di Varese - Giudici Marco 3922302245 Gianfranco 3495658666

28 MAGGIO-2 GIUGNO

Barcellona (Spagna)
Crociera in 500: In 500 a Spasso per la Costa Brava
Coordinamento di Saluzzo - Paire Mauro 3392639051 - Piera 3334517030 Ag.Vivere e Viaggiare Saluzzo 0175217461 (h. 15-19). Massimo 35 auto.

28-29 MAGGIO

Cuneo
6° Raduno Fiat 500 Città di Cuneo
Coordinamento di Cuneo - Novelli Marco 3388043288 017174039 nuvell@libero.it prenotazione obbligatoria

27-28-29 MAGGIO

Marina di Bibbona (LI)
1° Meeting Marina di Bibbona
Coordinam.Grosseto e Pisa/Uliveto Terme Cosci Danilo 3332063732 - danilo500club@alice.it - Bartolini A. 3398244135 - 050789004 - ulivetoterme500@alice.it

29 MAGGIO

Molare (AL)
Gita Turismo Alimentare
Coordinamento di Ovada - Mazzarello D. 3288436835

29 MAGGIO

Santa Caterina Villarmosa - Mussomeli (CL)
Raduno Fiat 500
Coordinam.Santa Caterina Villarmosa - Carvotta Salvatore 0934672612

29 MAGGIO

Pollone (BI)
X Raduno Fiat 500 e deriv. - VII Memorial "Elena Pagani"
Coordinamento di Biella - Fogliano Ivan 0152562351 (19:30 - 21:00)- prenotaz. obbligatoria, max 80 auto - coordinamento.biella@500clubitalia.it

29 MAGGIO

Palazzolo Acreide (SR)
1° Raduno Fiat 500 Città di Palazzolo Acreide
Coordinam.Siracusa Sud - Di Tommasi A. 3384151357

29 MAGGIO

None (TO)
3° Raduno Fiat 500 di None
Coordinam. di Pinerolo Pala F. 0121480142 3202117438 3398827110

29 MAGGIO

Genova
2° Incontro alla "Marina Genova Aeroporto"
Coord. Genova, Rigolli Luigi 3495090980 Micelli Christian: 3470680937 massimo 100 vetture

1-5 GIUGNO

Sardegna
Tour della Sardegna
Coordinam. Costa d'Amalfi Mascolo Carlo 3924189697 - 3297227907

2-5 GIUGNO

Sulcis Iglesiente (CI)
Raduno Fiat 500
Coordinamento di Cagliari - 3391126221 - 070272176 - pieropilloni@yahoo.it

2 GIUGNO

Larino (CB)
16° Raduno Fiat 500 Larino
Coordinamento di Termoli - Metere A. 3204122544

4-5 GIUGNO

Monza (Autodromo Nazionale)
1° Raduno Fiat 500 Autodromo di Monza
Coordinamenti di Monza e Brianza Est/Ovest e Como Gilberto Celletti 3922637284 Orsini Antonio 3356340667 Lembo G. 3383363748

5 GIUGNO

Garessio (CN)
7° Raduno Fiat 500 e deriv. Città di Garessio
Coordinamento di Garessio Baracco M. 3392787999 Pier 3391362774 www.amici500garessio.com

5 GIUGNO

Firenze
Firenze in 500
Coordinam. Firenze- Prato Cascella M. 3298229191 - fax 055 9029009

5 GIUGNO

Ippodromo di Vinovo (TO)
500 & Cavalli... arrivano i piemontesi
Coordinamento di Torino - Silvia & Paolo 01119706423 - 3473205045

5 GIUGNO

Valenza Po-Val Borbera (AL)
18° Meeting Città dell'Oro-Raid Val Borbera
Coordinam.Valenza-Casale Chivetto M. 3333504792 - 3381585688

5 GIUGNO

Macerata (MC)
1° Meeting Fiat 500 e derivate - Città di Macerata
Coordinamento di Macerata Mancinelli M. 3334908040 Fusari A. 3408680836 mancimir@libero.it

5 GIUGNO

Papozze (RO)
2° Raduno 500 Day - Memorial Roberto Lipa Giordani
Coordinamento del Delta del Po Veneto - Giovanni Pozzato 3382940339 - Bottaro Walter 3488760938

5 GIUGNO

Latina Città
Raduno Fiat 500 Città di Latina
Coordinamento di Latina Crivellaro Aldo 0773531581 - acrivell@libero.it

12 GIUGNO

Senigallia (AN)
Meeting Internaz. 500 e deriv., Motori d'epoca di ogni categoria
Coordinam. Pesaro/Ancona Isabetтини C. 3387728191 tel/fax 0721883023 - Prenotazione obbligatoria

12 GIUGNO

Piazza al Serchio (LU)
Raduno Fiat 500 e non solo
Coordinamento di Lucca - Borgia G. 0583766135

12 GIUGNO

Frascati (RM)
Rendez Vous Storico
Coordinamento di Roma - Pierluigi e Piero Rubeo 062153181 - 0696843038 - 3393620080

12 GIUGNO

Follonica (GR)
Raduno Fiat 500
Coordinamento Follonica - Bertini Aurelio 3478117994 056656149 amici500@virgilio.it

12 GIUGNO

Ortigia (SR)
Raduno Fiat 500
Coordinam. Siracusa Nord - Briganti Antonino 3355773800

12 GIUGNO

Trani (BT)
Le 500 nel territorio Federiciano De Toma T. 3476430701 - 3406140061 - 3202584570 tommasodetoma@libero.it

12 GIUGNO

Perrazze di Palomonte (SA)
Meeting Fiat 500 e derivate
Coordinamento del Cilento Altilio Tonino 3930179250 Cruoglio A. 3394836614

12 GIUGNO

Lago d'Iseo (BG)
"Tipo 110 Day" riservato a "Nuova 500" (1957-1960)
Moioli F. 3382295888 f.moioli@500clubitalia.it Mauro Moioli 329 9569868 orafomauro@virgilio.it

18-19 GIUGNO

Casoli (CH)
3° Raduno Nazion.della Majella Lannutti Andrea con Coordinam.di Vasto - Alfredo Sorge 3387014127 fax 05119987986

18-19 GIUGNO

Porto Tolle (RO)
3° Raduno Interreg. 3 Isole Coord. Delta del Po Veneto Pozzato G. 338 2940339 Gigi 346 6081700

19 GIUGNO

Palermo
1° Meeting Regionale della 500 storica
Coord.Palermo/ Monreale Tripoli Giuseppe 0916407865 - 3351891678

19 GIUGNO

Dronero (CN)
Raduno Fiat 500 "Le 500 nelle Valli Occitane"
Coordinamento di Saluzzo - Paire Mauro con Poetto Mauro 3473178698 Valerio M. 3397982462

19 GIUGNO

Fossalta - Mesola (FE)
20° "Navigando con Unicef" 1°Raduno 500 in Gomphone
Coordinamento di Ferrara - Magri Mirko 3496907828 Gomphone Club 3357300832(Leo)

19 GIUGNO

S.Damiano di Brughiero (MB)
3° Raduno S.Damiano in cincent
Coordinam.Milano Nord Est Stefano Rolleri 3387488413

19 GIUGNO

Montemignao (AR)
Raduno Fiat 500
Coordinamento di Arezzo - Salimbeni C. 3284160462 scorpione500@inwind.it

19 GIUGNO

Brusasco (TO)
III Meeting Fiat 500 bicilindriche e derivate
Coordinamento di Torino - Silvia & Paolo 01119706423 - 3473205045

26 GIUGNO

Chiaramonte Gulfi (RG)
III Raduno Fiat 500 "8 Musei in 500"
Coordinamento di Ragusa - Modica G. 0932905848 3335031004 prenotazione obbligatoria entro 19/06/2011

26 GIUGNO

Fermo
10° Raduno Fiat 500
Coordinamento di Fermo - Rossini Bruno 3483208446

26 GIUGNO

Trinità (CN)
VI Raduno in 500 sotto il ciuchè
Coordinam. Alba/Bra Bertolusso C. 3334926954 Luisella 3382548154 ore pasti prenotaz.obbligatoria entro 23 giugno

1-2-3 LUGLIO

Garlanda (SV)
XXVIII Meeting Internaz. Sede Fiat 500 club Italia - www.500clubitalia.it

FIERE

5-6 MARZO

Rovigo
22° Mostra Scambio
Coordinamento di Salara 0425705302 - 3393513485 guidom48@virgilio.it

12-13 MARZO

Forlì
8° Old Time Show
Coordinamento di Bologna - 3491186144 (ore serali)

19-20 MARZO

Osnago (LC)
Fiera di Osnago in collaboraz.con Associaz. Amici della Paraplegia - Onlus Parravicini Luca 0342680223

26-27 MARZO

Reggio Emilia
C.A.M.E.R.-Mostra Scambio
Coordinam.di Reggio Emilia Gabba Federica 3388253648 federica@incoop.eu

14-15 MAGGIO

Piacenza
Piacenza Expo - Loc. Le Mose Fiera di PC -Coord.di Piacenza Achilli Lorenzo 3388128562

18-19 GIUGNO

Fermo
Fiera di Fermo - Coord.di Fermo Rossini Bruno 3483208446

ALTRI CLUB

6 MARZO

Valdichiana (AR)
Raduno Fiat 500 Baccheschi Brunero 3395495900 - 057784470 Giannini 0577685168 - 0577685235 Baccheschi 3463749121

20 MARZO

Marano sul Panaro (MO)
3° Rad. "150 Anni Unità d'Italia" Gruppo Fiat 500 "La Ciliegia" - Mauro 3343837087

3 APRILE

Biella - P.zza Martiri
8° raduno Città di Biella Club Amici della 500 Biella 3771729112 tel/fax 01533844 - info@amicidella500biella.it

3 APRILE

Gattorna (GE)
VII Raduno Fiat 500 - 600 e derivate Club 500 che passione - Samuele 349220288 (ore pasti) Carlo 3493139334

17 APRILE

Menton (Francia)
4eme Show des 500 à Menton www.autoclubmenton.com 0033(0)493574012

1 MAGGIO

Gambassi (FI)
Raduno Fiat 500 Galante Vincenzo - 36070762 0571633578 - Paolo 0571663011

7-8 MAGGIO

San Severino Marche (MC)
"500 septempera Meeting" Gruppo Amatori 500 - Giovanni Cavallini 3393953412 - 0733637007

15 MAGGIO

Poggibonsi (SI)
Raduno Fiat 500 Romano Ernesto 3356120033 - 0577938580 500@immobiliareromano.it

15 MAGGIO

Montecarlo S. Salvatore (LU)
Raduno Fiat 500 Meschi 0563 228880 - Donatini 3389784710 - Maraviglia 3471983909

15 MAGGIO

Solofra (AV)
4° Raduno Nazionale Fiat 500 Città di Solofra Solofra Team - Pellegrino 3495435297 -Michele 3921917468 solofrateam@libero.it

14-15 MAGGIO

Savigliano (CN)
Manifestazione di regolarità Auto storiche e moderne;in esclusiva per Fiat 500-"Vecchie glorie a Lursia" segreteria@savigliancorse.it 3452417337 (ore negozio) www.savigliancorse.it

28-29 MAGGIO

Teramo
XV Edizione del Gran Meeting 500 Teramo Club Amici 500 3381781090 tel./fax 0861250051 tel./fax 086156846

29 MAGGIO

Thiene (VI)
16° Raduno Fiat 500 Città di Thiene Team 500 Racing - www.team500racing.com

15 GIUGNO

Pavullo (MO)
4° Raduno a Pavullo Gruppo Fiat 500 "La Ciliegia" Mauro 3343837087

19 GIUGNO

S.Michele al Tagliamento (VE)
Raduno Fiat 500 Pro Loco S. Michele 3385010032 - 0431520449

19 GIUGNO

Porto Ceresio (VA)
9° Meeting Fiat 500/126 e deriv. 500 club Ceresio -3482852890 info@500clubceresio.it

PER ISCRIVERSI



ISCRIZIONE AL CLUB

Inviare la fotocopia compilata del modulo a pag. 61 con allegata la fotocopia del versamento di **45 Euro** sul CCP **10786176** intestato a Fiat 500 Club Italia. NON inviare fotocopie del libretto.

ISCRIZIONE ALL'ASI (FACOLTATIVA)

Inviare PER POSTA alla segreteria del Fiat 500 Club Italia la fotocopia del libretto di circolazione (solo le pagine con i dati tecnici dell'auto) e l'attestazione di proprietà + la copia del versamento di **42 Euro** sul nostro CCP **10786176** (specificare nella causale "iscrizione ASI") + la fotocopia del tesserino del Codice Fiscale.

L'iscrizione si intende per anno solare (da gennaio a dicembre). È possibile effettuare un unico versamento di 87 Euro (iscrizione Club+ASI). Una volta iscritti A.S.I., per quanto riguarda l'Attestato di Storicità e il Certificato di Identità (ex omologazione ASI) della vettura è necessario telefonare al Commissario Tecnico del Club, Enrico Bo.

Per ottenere l'Attestato di Storicità l'auto deve essere in buono stato e del colore originale. Per il Certificato di Omologazione l'auto deve essere completamente originale ed in ottimo stato.

BOLLO

Deve essere pagato sempre se l'auto circola. I veicoli con più di 30 anni pagano un bollo ridotto stabilito dalla regione di residenza (consultare l'ACI). Per i veicoli tra 20 e 30 anni in diverse regioni viene richiesto l'attestato di storicità

ASSICURAZIONI

Alcune Compagnie applicano agevolazioni purché la vettura sia iscritta ad un Club Federato A.S.I. come il nostro, altre richiedono anche l'iscrizione A.S.I. (quindi tessera Club + tessera ASI + Attestato di iscrizione della vettura all'A.S.I.), altre ancora esigono il Certificato di Identità (ex omologazione ASI) e quindi richiedono che l'Auto sia storica a tutti gli effetti. Ai fini assicurativi è necessario che l'intestatario della tessera sia anche l'intestatario

dell'auto. Il nostro Club non ha stipulato alcun accordo vincolante con le Compagnie. Le tariffe sono stabilite dalle Compagnie e potrebbero subire delle variazioni. Perché la polizza sia valida è necessario essere in regola con l'associazione al Club (e all'ASI, qualora venga richiesta). Il Club non è responsabile dei rapporti tra Socio e Assicurazione.

RINNOVI

Per rinnovare la tessera è sufficiente pagare il bollettino prestampato che viene recapitato a domicilio ogni anno a novembre. Se non si è in possesso di tale bollettino è possibile utilizzarne uno in bianco che si può trovare presso qualunque ufficio postale e compilarlo con i seguenti dati: CCP **10786176** intestato a Fiat 500 Club Italia, via Roma 90, 17033 Garlanda (SV). La quota per il 2011 è di **45 euro**. Per non attendere i tempi di notifica dell'avvenuto pagamento è possibile inviare la ricevuta via fax allo 0182.580015.



INCONTRIAMOCI A...

BARI

Ogni primo venerdì del mese, a Bari-Palese in via Vittorio Veneto 1, alle ore 19.30. Presso lo stesso indirizzo, ogni pomeriggio è possibile chiedere informazioni, effetti, iscrizioni, rinnovi, pratiche Asi. Mimmo 338.3159753. Rossella 338.1597334.

BELPASSO - PATERNO

Ogni primo giovedì del mese, dalle 19 alle 21, ci si incontra allo Sport Garage Salvo, in Via Piersanti Mattarella 66, a Piano Tavola (CT) frazione Belpasso. Per informazioni: Cappadonna Carmelo Davide tel. 3397646226, email: c.cappadonna@500clubitalia.it.

BIELLA

Ogni secondo mercoledì del mese dalle ore 21,30 presso la nostra sede che si trova a Sordevolo in Via Eugenio Bona per scambiare opinioni, discutere eventuali problemi, effettuare iscrizioni... Per informazioni: Ivan Fogliano 348.7504963.

CALTANISSETTA

Tutti i venerdì di ogni mese, dalle 19,00 alle 21,00 presso il bar "Irish" viale Monaco 7. Peppe Anzaldi, cell. 349.1655401.

CASALE - VALENZA

Il Gruppo Sacro Cuore di Valenza col supporto tecnico del Coordinamento di Casale e Valenza invita i soci e i simpatizzanti ogni 2° lunedì del mese presso la propria sede, nei locali sottostanti alla Chiesa del S. Cuore a Valenza in Via Bologna 36 per discutere organizzare gli eventi in programma. Info: fiduciario Massimo Chivetto 3333504792; pres. Gruppo Mot. S. Cuore, Cesare Baldi 338 1585688.

CASTELVETRANO

Ogni ultimo venerdì del mese dalle 17,30 alle 19,30 presso la nuova sede del Coordinamento di Castelvetro in via Partanna al km 1 presso il Circolo Selinus Vincenzo Parrino incontra i soci. Chi volesse entrare a far parte del Club può effettuare le iscrizioni in queste occasioni. Cell. 328.0736448 - fax 0924.1916012.

CATANIA

Il 3° giovedì del mese in via Etna, 376 Mascalucia (CT), Iervasi, cell. 330.962710.

COMO

Ogni secondo mercoledì del mese, presso la nuova sede Sabry e Franky Caffè, Via al Monte 9 22063 Cantù (CO). Per info Giovanni Lembo (338.3363748).

CORLEONE

Presso la sede del Coordinamento di Corleone in piazza Sant'Orsola, ogni martedì del mese, dalle ore 21,00 in poi. cell. 333.4457980, e-mail: totucciog@interfree.it

FERMO

La sede del Coordinamento di Fermo in Via delle Mura 20 è aperta tutti i venerdì sera dalle 20,30 alle 23. Info: Bruno Rossini 348.3208446-340.5737905.

FOGGIA

Il Coordinamento di Foggia, presso la propria sede in Viale degli Aviatori 136 Foggia, il primo e il terzo venerdì di ogni mese dalle ore 18 alle ore 21 propone un incontro con i soci, per scambiarsi idee ed opinioni; sarà inoltre possibile chiedere informazioni, effettuare iscrizioni, rinnovi, pratiche ASI. Massimo Testa 3397748706.

GENOVA

Ogni secondo venerdì del mese dalle ore 21,00 in poi presso la C.A.I.M. in via Dino Col, 6 R (al 2° piano dell'ex Palazzo Fiat). Il piano, con parcheggio coperto e privato, è raggiungibile direttamente in auto. Per informazioni Gino Rigolli cell. 3495090980 oppure Christian Micelli cell. 3470680937.

GUALTIERI

Il Coordinamento di Gualtieri (RE) si incontra ogni primo giovedì del mese dalle 20,30 presso Palazzo Greppi - Strada Statale 63 n° 176 - Santa Vittoria di Gualtieri (RE), primo ingresso a sinistra, 1° piano. Per info Federica Gabba (cell. 338 8253648).

MARSALA

Il primo venerdì di ogni mese dalle 17 alle 19 presso il Museo dell'oggettistica della Fiat 500 a Marsala (TP), in Contrada Santo Padre delle Perriere 15. Lorenzo Ingrassia tel. 0923 736881, oppure cell. 340 9908408.

MESSINA - RIVIERA JONICA

Tutti i mercoledì del mese dalle 16 alle 19 in via Umberto I 413 primo piano a Nizza di Sicilia (ME) - Fiduciario Giuseppe Perez.

MILANO-CORSICO

Il 1° giovedì del mese presso "Lo Spizzico" di Corsico. Per informazioni: Luigi Parolini, tel. 02 97272294, cell. 339 4526850.

MODICA

Ultimo sabato del mese presso la sede Coordinamento di Ragusa Via Trapani Roccia 25/B - sub. 50 - dalle ore 16,30 alle ore 18,30 - tel. 0932 905848, cell. 333 5031004.

MONTESARCHIO

Tutti i sabato del mese, dalle ore 19,30 presso Stazione Servizio Agip di Serao Giuseppe in Via Benevento, 129. Farese, tel e fax. 0824 835377 - cell. 339 5767488 e-mail: fareseferdinando@alice.it.

PARTINICO

La sede del Coordinamento di Partinico di via Crocifisso 33 rimane aperta ogni sabato (non festivo) dalle 9 alle 12 e ogni martedì (non festivo) dalle 15.30 alle 18.30 per iscrizioni ed incontri. Per informazioni telefonare al 328 3075223.

PENISOLA SORRENTINA-CAPRI-STABIAE

Il primo martedì del mese presso Piazza della Repubblica a Piano di Sorrento (NA); per informazioni telefonare a Raffaele al 380 6672373.

PISTOIA

Ogni primo e terzo martedì del mese alle ore 21 presso il Circolo Arci di Bonelle. Carla Meirano tel. 0573 381195.

PRATO

Vi aspettiamo tutti i martedì dalle 21,30 nella sede di Signa, in Via Cavalcanti Cattani. Cell. 329 8229191 - fax 055 9029009.

REGGIO CALABRIA

Il Coordinamento di Reggio Calabria, l'ultimo sabato di ogni mese, dalle ore 17,30 alle ore 19,30, incontrerà i propri soci presso la saletta del Bar situato nello stabile del "Brico Center" del sig. Fabrizio Nucera sito in Viale Calabria a Reggio Calabria (RC), per iscrizioni ed incontri. Per informazioni telefonare a Giuseppe Spadaro tel.328 3926129.

RIVIERA JONICA

Tutti i mercoledì del mese dalle 16 alle 19 in Via Umberto I 413 primo piano a Nizza di Sicilia (ME) - Fiduciario Giuseppe Perez 347 4859967.

RIMINI

Ogni giovedì di fine mese presso il Bar Falco, Via Marecchiese 160 a Rimini, dalle ore 21,00 alle 23,00 per scambiarsi opinioni, discutere problemi, effettuare iscrizioni, rinnovi, pratiche ASI, ecc. Informazioni: Lorenzo Lami 3471512116.

ROMA

Tutti i giovedì dalle 16,30 alle 19,30 presso la sede del Coordinamento in Via Piave 32 (centro storico) a Frascati. Per conoscersi, scambiarsi idee, consigli, suggerimenti e quant'altro; per informazioni inerenti l'attività del Club, tesseramenti, assicurazioni. Tel. 06 2153181 - 06 96843038 - e-mail: info@assar.eu - fiat500clubroma@tiscali.it.

SEVESO

L'ultimo mercoledì del mese alle ore 21,00, presso il Bar Piccadilly in via Trento e Trieste 68 a Seveso (MB) si riunisce il Coordinamento di Monza e Brianza Ovest, l'incontro è aperto a soci e appassionati della 500. Per informazioni: Antonio Orsini cell. 335.6340667.

SIENA

Tutti i martedì ore 21-23 al Bar Osteria Tre Pere, Torrita di Siena (SI) tel.0577 687474

SANTO STEFANO QUISQUINA

Ultimo sabato del mese, app. davanti al "Bar della Stazione", di fronte all'Osp. Attardi di S. Stefano di Quisquina (Agrigento). Bellomo Giuseppe, cell. 347 4479253.

SONDRIO

Il primo giovedì non festivo di ogni mese a partire dalle 20,45 presso la Sala della Casa delle Associazioni sita in via Morelli 16 (ex uffici Enel di fronte all'ingresso del Pronto Soccorso) a Morbegno. Per informazioni telefonare a Luca Parravicini 0342 680223 oppure scrivere a 500valltellina@libero.it.

TORINO

Ogni secondo lunedì del mese i Soci del Coordinamento di Torino si incontrano allo Sporting Club Italgas, via Passo Buole 29 (angolo via Trofarello), per sapere gli ultimi aggiornamenti e per parlare della 500. Paolo Zambianchi, tel. 011 19706423 (sera) oppure Silvia Depaoli cell. 347 3205045.

UDINE E PORDENONE

Il Coord. di Udine e Pordenone, propone un incontro con i Soci nella birreria-pizzeria "Limousine" sita in via Centro 25 a Saletto di Morsano al Tagliamento (PN) l'ultimo mercoledì di ogni mese dalle 20.30 alle 22.30. I Soci sono pregati di raggiungere il locale con la propria 500. Contattare Luciano Odorico: 347 1200878.

VARESE

Il Coordinamento di Varese propone un incontro ogni primo martedì del mese, alle ore 21,00, presso il Bar Go-Go Fruit, in Piazza XX Settembre 1, a Varese. informazioni: Giudici Marco tel. 392 2302245

VERONA

Il Coordinamento di Verona si trova il primo lunedì del mese dalle ore 19.30 alle 21.30 alla trattoria "La Pergola" in Piazzetta Santa Maria in Solaro 10 (centro storico di Verona, vicino ponte Garibaldi): specialità bigoli al musso e tagliata di angus. È indispensabile prenotare chiamando Luca Tesini al 349 3737791 per conferma (max 50 posti disponibili).

PUBBLICAZIONE RADUNI

FIAT 500

Inviare almeno 40 giorni prima dell'uscita del giornalino e 90 prima della manifestazione

NOME RADUNO.....

LOC./FRAZIONE.....

DATA RADUNO.....

ORGANIZZATO DA.....

TELEFONO (specificare il numero da pubblicare per informazioni)

E-MAIL.....

NOME DEL RESPONSABILE.....

DATA

FIRMA.....

I dati saranno trattati seguendo le disposizioni della legge 196/03, firmando se ne autorizza il trattamento.

è valida una fotocopia

TARGHE DEL REGISTRO STORICO DI MODELLO FIAT 500

COGNOME.....

NOME.....

VIA.....N.....

CAP..... CITTÀ.....

NUMERO TESSERA.....

COSTO 75 Euro

(COMPRESIVO DI TARGA E DICHIARAZIONE DI ORIGINALITÀ)
E SPESE DI SPEDIZIONE PARI A 7,00 EURO

Tempi di consegna 6 mesi

DATA.....

FIRMA.....

I dati saranno trattati seguendo le disposizioni della legge 196/03, firmando se ne autorizza il trattamento.

Inviare via fax allo 0182580015 il presente modulo + copia della ricevuta di versamento con causale

"targa di registro" pari a 75 Euro
(CCP 10786176 intestato al FIAT 500 CLUB ITALIA)

FIAT 500 CLUB ITALIA
VIA ROMA 90 17033 GARLENDIA (SV)

è valida una fotocopia

PRIMA ISCRIZIONE AL CLUB

SOLO PER NUOVI SOCI

COGNOME.....

NOME.....

VIA.....N.....

(indicare solo 1 indirizzo, residenza o domicilio; quello dove si vuole ricevere la posta)

CAP.....CITTÀ.....

LOC./FRAZIONE.....

PROVINCIA.....

TEL..... FAX.....

E-MAIL.....

LUOGO DI NASCITA.....

DATA DI NASCITA.....

TIPO (500, D, F, L, etc.).....ANNO IMMATR.....

TARGA AUTO.....

SI ACCETTANO SOLO 500 IMMATRICOLATE DAL 1957 AL 1975
L'iscrizione è valida per tutte le cinquecento intestate all'iscritto e si versa UNA SOLA QUOTA.

Ho ricevuto le informazioni dal Sig./Sig.ra (specificare nome)

Per l'iscrizione: rispedire il presente modulo compilato in stampatello + ricevuta del versamento sul CCP 10786176 intestato al FIAT 500 CLUB ITALIA al seguente numero di Fax 0182580015
Scrivere sul bollettino di ccp il nome dell'iscritto che compare sul modulo d'iscrizione. Non è possibile avere la tessera in giornata - esistono tempi tecnici.

LA QUOTA PER IL 2011 È DI 45 Euro
si prega di non inviare fotocopie del libretto
L'iscrizione si intende per anno solare (Gennaio-Dicembre)
ATTENZIONE: LA TESSERA SCADE IL 31-12-2011

FIRMA.....

I dati saranno trattati seguendo le disposizioni della legge 196/03, firmando se ne autorizza il trattamento.

è valida una fotocopia

FIDUCIARI ITALIANI

VALLE D'AOSTA

Massimo Allegri
Frazione Entrèves 127
11016 La Thuile (AO)
339 3669778
allegri.massimo@libero.it

PIEMONTE

TORINO
Paolo Zambianchi
Via Feletto 37
10154 Torino TO
011 19706423
p.zambianchi@500clubitalia.it

ALBA-BRA
Claudio Bertolusso
Via Alba Narzole 7bis
12055 Diano d'Alba CN
333 4926957

ALESSANDRIA
Gianfranco Ardrizzi
Via Scazzola 25
15121 Alessandria AL
347 4248926
ardrizzi.clubitalia@libero.it

ASTI
Luisella Marmo
Via Alba Narzole 7bis
12055 Diano d'Alba CN
338 2548154 (ore pasti)
333 4926957
l.marmo@500clubitalia.it

BIELLA
Ivan Fogliano
Via Camillo Verzellone 68
13817 Sordevolo BI
015 2562351- 348 7504963
coordinamento.
biella@500clubitalia.it

CARMAGNOLA
Fabrizio Chicco
Via Braida 16
10041 Carignano TO
347 8861713
fchicco@molinetto.piemonte.it

CEVA e MONDOVI'
Italo Nardini
Via Mombasiglio 30
12073 Ceva CN
0174 700116 - 347 9656917

CUNEO
Marco Novelli
Via Potasso 21
12010 Roccasparvera CN
0171 74039 - 338 8043288
nuvelli@libero.it

GARESSIO
Marco Baracco
Via Valcasotto 61
12075 Garesio CN
339 2787999
info@amici500garesio.com

OVADA
Deborah Mazzarello
Via Roma 40/2
15074 Molare AL
0143 888632 - 328 8436835

PINEROLO
Francesco Pala
Via Bignone 1
10064 Pinerolo (TO)
320 2117438

ROMAGNANO SESIA
Vittorio Gianola
Via Rossini 3
28078 Romagnano Sesia NO
368 3970487
vittorio.gianola@tiscali.it

SALUZZO
Mauro Paire
Via Madonna Occa 31
12030 Envie CN
339 2639051
saluzzo.500@alice.it

VALENZA E CASALE
Massimo Chivetto
Via Bologna 10
15048 Valenza AL
333 3504792
chivettom@yahoo.it

VALLI DI LANZO
Carlo Martone
Via Villa inf. 27
10070 Mezzenile TO
0123 581174

VALLE DI SUSÀ
Gaetano Bertolo (Johnny)
c/o Carrozzeria Diellepi
Via Susa 89/A
10050 Chiusa San Michele TO
347 2225738
g.bertolo@500clubitalia.it
johnnyspeedline@virgilio.it

LIGURIA

GENOVA CENTRO
Adriano Bonavita
Via Campi 88
16024 Ferriere di Lumarzo GE
0185 964000 - 348 282532

GENOVA LEVANTE
Tito Tripodi
Via Caduti della Libertà 29
16030 Uscio GE
0185 91009 - 339 4125963

GENOVA PONENTE
Luigi (Gino) Rigolli
Via Malfettani 1-18 16151 Genova
010 413880 - 349 5090980

ALBENGA
Domenico Foti
Via XXV Aprile 1 B 6
17031 Albenga SV 3479100341
nervoso2008@hotmail.it

ALBISOLA SUPERIORE
Giuseppe Pastorino
Via Poggi 2/1
17013 Albisola Superiore SV
348 7951655

ALTA VAL DI VARA
Alessandro Boeri
Via Monte 3 - Torpiana
19020 Zignago SP 0187865044

CENGIO
Lucia Fresia
Via 2 giugno 16/3
17056 Cengio SV
339 4581303 - fax 019 555285
lux_pier@libero.it

FINALE LIGURE
Ivo Barbacini
Via Calvisio 14
17024 Finale Ligure SV
347 8821456 barbacini.ivo@tiscali.it

IMPERIA
Alberto Tornatore
Via Cipressa 56
18017 S. Lorenzo al Mare IM
338 7774542 torny500@libero.it

PIETRA LIGURE
Gianni Baisini
Via Vassallo 43
17020 Tovo S. Giacomo SV
019 648693

SANREMO - RIVA LIGURE
Alberto Bertoli
Via Aurelia 18
18015 Riva Ligure IM
0184 485962
bertoli.alberto500@tiscali.it

SAVONA
Tiziana Salvetto
Via S. Lorenzo 13/2
17100 Savona - 348 6700600
t.salvetto@500clubitalia.it

VADO LIGURE
Carlo Giuliani
Via Forzano 3/9
17100 Savona SV
347 1061434 - 019 807124
carlogiuliani@msn.com

VALLE SCRIVIA
Pietro Radole
Via Isola Buona, 16
16019 Ronco Scrivia GE
333 7952062
autoradole@pietroradole.191.it

LOMBARDIA

MILANO
Luigi Parolini
Via Papa Luciani 2
20011 Corbetta MI
02 97272294 - 339 4526850
giovanni.parolini@alice.it

MILANO CITTA'
Massimiliano Marchetti
Via Caterina da Forlì 32
20146 Milano MI 348 5350261
m.marchetti@500clubitalia.it

MILANO NORD EST
Stefano Roller
Via Milano 38
20090 Cesano Boscone MI
338 7485413 roller1@libero.it

BERGAMO
Antonio Cassella
Via Cortesi 1, 24020 Villa di Serio BG
035 656763 - 335 6021905
a.cassella@500clubitalia.it

BRESCIA
Mario Begotti
Villaggio Badia - Via Quinta 39
25132 Brescia - 030 312501
mario.begotti@alice.it

COMO

Giovanni Lembo
Via Pinturicchio 5
22063 Cantù CO
031 735076 - 338 3363748
giole500evo@tiscali.it

CREMONA
Raul Tentolini
Via Dante Alighieri 32
26041 Casal Maggiore CR
0375 42454 - 339 8692774
r.tentolini@500clubitalia.it

LAGO DI GARDA
Renato Valbusa
Via Mantova 1
25017 Lonato BS - 030
9131815
renededesensa@alice.it

LECCO (incarico provvisorio)
Luca Parravicini
0342 680223
500valtellina@libero.it

MANTOVA
Fabrizio Menarbin
Via De Nicola 14
Roverbella 46048 MN
0376.693070 - 339.1529002

MONZA E BRIANZA EST
Gilberto Celletti
Via S. Gottardo 7 - 20052
Monza MI
392.2637284 - fax 039.971656
gilberto.celletti@gmail.com

MONZA E BRIANZA OVEST
Antonio Orsini
Via IV Novembre 9
20031 Cesano Maderno MI
335.6340667 -
anto.orsini@tiscali.it

S. ZENONE AL LAMBRO
Giuseppe Iannolo
Viale Rimembranze 8
20070 S. Zenone al Lambro MI
335.8394496

SONDRIO
Luca Parravicini
Via Belenasco 2
23016 Cercino SO
Tel. 0342 680223 500
valtellina@libero.it

VALLI BERGAMASCHE
Daniilo Bianchi
Via Trento 7
24020 Casnigo BG
335 6952257
d.bianchi@500clubitalia.it

VARESE
Marco Giudici
Via Maino 4
21012 Cassano Magnago VA
392 2302245
500varese@gmail.com

TRENTINO ALTO ADIGE
BOLZANO
Guido Coltri
Via Don Bosco 9
39042 Bressanone BZ
338 6380900
orsolupo@email.it

TRENTO
Roby Novello
Via dei Bersaglieri 35/A
38054 Transacqua TN
320 2744827

VENETO
VENEZIA TREVISO
BELLUNO
Maurizio Gherardi
Via Pacinotti 2
30020 Pramaggiore VE
338 8559473 fax 0421 200219
gherardibao@alice.it

DELTA DEL PO VENETO
Giovanni Pozzato
Via Matteotti 231
45018 Porto Tolle RO
338 2940339
giovannipozzato@hotmail.it

PADOVA
Giovanni Munaron
Via C. Colombo 8
35020 Albignasego PD
347 8550950
giovanni.munaron@tin.it

SALARA
Guido Mancin
Via Croce 42, 45030 Salara RO
tel/fax 0425705302 3393513485
guidom48@virgilio.it

VERONA
Luca Tesini
Via Corso 6
37131 San Felice Extra VR
349.3737791 -
luca500@yahoo.it

FRIULI VENEZIA GIULIA

TRIESTE
Giuliana Fonzari Benvenuti
Scala Bonghi 25
34139 Trieste (TS)
040 947206

UDINE-PORDENONE
Luciano Odorico
Via Calle Silvestri 5
33050 Ronchis (UD)
347 1200878
l.odorico@500clubitalia.it

EMILIA ROMAGNA
BOLOGNA
Maurizio Candini
Via Bellaria 103
40068 San Lazzaro (BO)
349 1186144 (alla sera)
solangeandini@libero.it
(S. Yannoulis dalle 9 alle 16
051 6146212)

CESENA
Marcella Picco
Strada Prov. per Sogliano 35
47030 Borghi (FC)
333 9194549
348 5583670
marcella59@live.it

FERRARA
Mirko Magri
Via Bologna 441
44100 Ferrara (FE)
349 6907828 (ore pasti)
magrimirko@gmail.com

FIDENZA
Vilmer Rolli
Strada di Pongennaro 195
43019 Soragna (PR)
338 6473916
500daysoragna@email.it

GUALTIERI
Federica Gabba
Via T. Tasso 10
42024 Castelnuovo di Sotto
(RE)
338 8253648
federica@incoop.eu

MODENA
Ildris Morselli
Via Gramsci 2/A
41030 Bastiglia (MO)
338 4238834

PIACENZA
Lorenzo Achilli
Via G. Berti 6
29015 Castel S. Giovanni PC
0523 882143
338 8128562
lorenzo500pc@alice.it

RAVENNA
Giovanna Valeria Fabbri
Piazza X Aprile
48011 Alfonsine (RA)
388 3556259
(orario 13-15/19-21)
500raduni@libero.it

RIMINI
Romano Lami
Via Castrocaro 3 - S. Giustina
47821 Rimini (RN)
tel. /fax 0541 680334
347 1512116 -
500clubrimini@tiscali.it

TOSCANA
FIRENZE-PRATO
Matteo Cascella
Via Liguria 11
50145 Firenze (FI)
tel/fax 055 318113
329 8229191 fax 0559029009
matteo@cinquino.it

AREZZO
Claudio Salimbeni
V. Vespucci 18
52100 Arezzo (AR)
328 4160462
scorpione500@inwind.it

EMPOLI - VAL D'ELSA
Vincenzo Giordano
Via Luigi Settembrini 13
50053 Empoli (FI)
347 4805902

FOLLONICA
Aurelio Bertini
Via Atene 4
58022 Follonica GR
347 8117994
amici500@virgilio.it

GROSSETO
Daniilo Cosci
Via Amm. Concialini 32
L. Braccagni
58100 Grosseto (GR)
333 2063732
daniilo500club@alice.it

ISOLA D'ELBA
David Berti
Via San Francesco 25
Isola d'Elba
57033 Marciana Marina (LI)
0565 904383

LUCCA
Gianfranco Borgia
Via Mordini 6
55051 Barga (LU)
0583 766135

MUGELLO
Daniilo Danti
Viale Del Pino 24
50041 Calenzano (FI)
347 3026184
daniilo.danti@virgilio.it

PISA
Giancarlo Pistolesi
V. Palestro 18
56038 Ponsacco PI
346 0299101

PISA-ULIVETO TERME
Antonio Bartolini
Via Nazionale 51 Loc. Uliveto
Terme
56010 Vicopisano (PI)
339 8244135
ulivetoterme500@alice.it

PISTOIA
Carla Meirano
Via Arezzo 84 Loc. Bonelle
51100 Pistoia (PT)
0573 381195
normandia1982@hotmail.it

SANTA FIORA
Caterina Pinzuti
Contrada dalla Chiesa 19
58037 Santa Fiora (GR)
338 7443628 - catx@iol.it

SIENA
Filippo Pandiscia
Via Beltruguardo 122
53100 Siena (SI)
349 6921466 - 333 5255941
057 71912373
filippo@cinquinosiena.it

TORRITA DI SIENA
VALDICHIANA
Mario Peruzzi
Via A. De Gasperi 25
53049 Torrita di Siena (SI)
0577 685138

VALDARNO - FIRENZE SUD
Giovanni Nocentini
Via Trento 4
50063 Figline Valdarno (FI)
055.959649 - 3357053591
339.8970707
giovanni.500@virgilio.it

UMBRIA
PERUGIA
Stefano Mezzasoma
Via Marscianese 263
06170 Perugia (PG)
075.607577

LAGO TRASIMENO
Luciano Dentini
Via Roma 9
06063 Magione (PG)
075 843175 - 347 1868245
luciano.dentini@live.it

MARCHE
ANCONA
Claudio Isabettini (incarico provvisorio)
tel/fax 0721 883023 - 338
7728191
isacar2007@libero.it

ASCOLI PICENO
De Carolis Giancarlo
Via Campanella 5
63031 Castel di Lama (AP)
348 3208446 - 340 5737905

FERMO
Bruno Rossini
V. Sassotetto 42
63023 Fermo (AP)
348 3208446 - 340 5737905
andreina55@hotmail.it

MACERATA
Mirko Mancinelli
Via Fortunato Savini 7
62032 Camerino (MC)
333 4908040
mancimir@libero.it

PESARO

Claudio Isabetтини
V.Falcineto 36,61032 Fano PS
tel/fax 0721 883023
338 7728191 -
isacar2007@libero.it

LAZIO

ROMA

Pierluigi Rubeo
Piazza Sabaudia 39-40
00171 Roma (ROMA)
06 2594125 fax 0621800242
Via Piave 32 - 00044 Frascati
tel/fax 06 96843038
pierluigirubeo@virgilio.it

ANZIO - NETTUNO

Giuliano Bellani
in Via Nettunense km 4500
Pavona
00041 Albano Laziale (RM)
tel/fax 069315405 3296319228

CASSINO

Agostino De Martino
V. Montebello 8
03043 Cassino (FR)
0776 23944

FROSINONE

Gaetano Attilio Serrecchia
Via Roma 28
03030 Colfelice (FR)
380 5069741
sergaetano@libero.it

LATINA

Aldo Crivellaro
Via P. Centrale 22 Loc. Vodice
04010 Sabaudia (LT)
0773 531581 acrivell@libero.it

RIETI

Antonio Potestà (incarico
provvisorio)
0763734968 willywilly@libero.it
328 4828143 - 347 6099148

TARQUINIA

Luigi Brindisi
c/o Alluminio snc, Via A. Volta
Lotto 36 zona artigianale
01016 Tarquinia (VT)
0766 840629 - 339 5971777 -
393 8233638 fax 0766 840629
raduno500@gmail.com

VITERBO

Antonio Potestà
Via Sforzesca 202
58034 Castell'Azzara (GR)
0763734968 willywilly@libero.it
328 4828143 - 347 6099148

ABRUZZO

L'AQUILA

Alessandro Marinangeli
Via Saas Fee 17
67047 Rocca di Cambio (AQ)
338 3600264
marinangeli.alessandro@virgilio.it

AVEZZANO

Alvaro Fabrizio
Via Tommaso Masala 42
00148 Roma - 347 6681498
afabrizio.fabrizio@alice.it

PESCARA

Fabrizio Centorame
(incarico provvisorio)
333 7957511

SILVI MARINA

Fabrizio Centorame
Via Cerrano 9 - Silvi Marina
64028 Silvi (TE)
333 7957511

TERAMO

Carlo Castagnoli
Plane di Nocella 13
64012 Campi TE
086156846

VASTO

Alfredo Sorge
Via Osidia 5 - 66054 Vasto CH
0873 60488 - 337 916835

MOLISE

CAMPOBASSO
Salvatore Casmiro
Via S.Rocco 46, 86010 Tufara CB
0874 718161

TERMOI

Andrea Antonio Metere
Via Masaccio 1 B
66050 San Salvo CH
3478111095
audri500@tiscali.it

CAMPANIA

NAPOLI AREA NORD

Giovanni Mondo
Via A. De Gasperi 11
0025 Casandrino NA
081 5051868 - 320 4339729
word90@libero.it

AGRO NOLANO MARIGLIANESE

Luigi Barbatì
Corso Vittorio Emanuele 123
80030 Camposano NA
3356119738
luigi.barbatì@libero.it

BENEVENTO

Ferdinando Farese
Via Tesa Centro 71
82016 Montesarchio BN
tel e fax 0824 835377
339 5767488
fareseferdinando@alice.it

CASERTA

Giuseppe Oliva
Piazza De Michele 10
81030 Cesa CE
340 4552194
pinoliva63@gmail.com

CILENTO

Tonino Altilio
Via Fusillo snc - Paestum
84063 Capaccio (SA)
3930179250 - fax 0828811831
tonialtilio@tiscali.it

COSTA DI AMALFI

Carlo Mascolo
Via Lovieno 89
80051 Agerola NA
081 8731209 - 320 2839294
392 4189697
carlo.mascolo500@libero.it

PENISOLA SORRENTINA

CAPRI-STABIAE
Raffaele Staiano
Via Breccioni 16
80063 Piano di Sorrento (NA)
3806672373 raffaele500@alice.it

PAESI VESUVIANI

Valentino Merolla
Via Botteghelle 15
80041 Boscoreale NA
320 4170501
valentino.merolla@tin.it

SALERNO

Francesco D'Albero
Via Porto 65
84010 S. Valentino Torio SA
081 5185004 - 338 6359800

SELE / TANAGRO

Antonio Cruoglio
Via A. Conte 79
Loc. Perrazzo
84020 Palomonte SA
339 4836614
autoricambircs@email.it

VALLO LAURO-BAIANESE

Giuseppe Peluso
Via G. Anisio 41
83020 Domicella AV
339 8308190 - 331 6706475
peluso67@alice.it

BASILICATA

POTENZA

Giuseppe Pellegrino
1ª tr. A. Moro 12
85029 Venosa PZ
097231903 - 339 7612289
g.pellegr@tiscali.it

PUGLIA

BARI

Domenico Facchini
Via Molfettesi d'America 94
70056 Molfetta BA
080 3388611 - 338 3159753
d.facchini@500clubitalia.it

ARNO-SUD SALENTO

Cosimo Errico
Via Mazarò 41
Loc. Torre Lapillo
73010 Porto Cesareo LE
328 6769670 - 328 6768869
errico76@live.it
info@ameosudsalento.it

BISCEGLIE

Antonio Belsito
Via San Andrea 239/C
70052 Bisceglie BA
3206467575 totocry@fastwebnet.it

BRINDISI E LECCE

Oronzo Calasso
Via Latiano 264
72028 Torre S. Susanna BR
0831 740379 - 333 7289223

CRISPIANO

Claudio Parascandolo
C.da Quirico 88, 74012 Crispiano TA
348 7485139

FOGGIA

Romeo Massimiliano Testa
Viale Degli Aviatori 136
71100 Foggia FG
3397748706 romeotesta@hotmail.it

MANFREDONIA

Matteo Cotrufo
Via XXIV Maggio 50
71043 Manfredonia FG
333 3217803
matteo.cotrufo@tiscali.it

MODUGNO

Giovanni Di Grumo
Via S. Francesco d'Assisi 6
70026 Modugno BA
347 4553145
giovannidigrumo@libero.it

SAVA

Angelo Cesario Pinnella
Via G. Mazzini 151
74028 Sava TA
099.9746607 - 339.7517423

TARANTO

Paolo Giovinazzi
Via N. Lazzaro 1 - 74016
Massafra TA
099.8807098 - 339.6627010
giovinazzi@live.it

CALABRIA

COSENZA

Gianvincenzo Bruno
Via Fulloni 5
87040 Mendicino CS
340 8664935

REGGIO CALABRIA

Giuseppe Spadaro
Via Sbarre Inferiori Trav. IX 33
89129 Reggio Calabria RC
0965 593950 - 328 3926129
alfa147ss@libero.it

SICILIA

PALERMO

Rosolino Montaperto
Via Rossi 10
90147 Palermo PA
091 530052

AGRIGENTO

Angelo Marranca
Via Montessori 24
93010 Montedoro CL
0934 934519

BELPASSO-PATERNO'

Davide Carmelo Cappadonna
C.so Mediterraneo 43
95032 Belpasso CT
339 7646226
c.cappadonna@500clubitalia.it

BOLOGNETTA

Giovanni Pirandelli
Via Galletti 118
90123 Palermo PA
091 6141605

CALTAGIRONE

Giacomo Marcinnò
Via F. Nigro 6
95041 Caltagirone CT
339 8049183
jammix83@yahoo.it

CALTANISSETTA

Giuseppe Anzaldi
C.so Umberto I 5
93100 Caltanissetta
388 1847620

CASTELVETRANO

Vincenzo Parrino
Via Merano 26
91022 Castelvetro TP
328 0736448 - 335 8058290
vincenzoparrino@yahoo.it

CATANIA

Giuseppe Iervasi
Via Etna 376
95030 Mascali CT
330 962710
gipi500@virgilio.it

CORLEONE

Salvatore Greco
C.da Poggio
90034 Corleone PA
091 8461197 - 333 4457980
totucchiog@interfree.it

ENNA

Pietro Folisi
Via Maddalena II 12
94010 Calascibetta EN
333 8517492
pietrofolisi@yahoo.it

MARSALA

Lorenzo Ingrassia
Via Favorita 1
91025 Marsala TP
0923 736881 - 328 1109708

MESSINA - RIVIERA JONICA

Giuseppe Perez
Piazza Col. Interdonato 32
98026 Nizza di Sicilia ME
0942 715277 - 347 4859967
MONREALE - PALERMO

Giuseppe Tripoli

Via Circonvallazione 92
90046 Monreale PA
091 6407865 - 335 1891678
g.tripoli2virgilio.it

PARTINICO

Rosario Maria Prатели
Via Crocifisso 36
90047 Partinico PA
fax 0918900774 - 328 3075223
rosarioprатели@tiscali.it

RAGUSA

Giovanni Modica
Via Trapani Rocciola 19
97015 Modica RG
0932 905848
giovannimodica1943@alice.it

S. CATERINA VILLARMOSE

Salvatore Carvotta
Via Aldisio 32
93018 S.Caterina Villarmosa CL
0934 672612

S. STEFANO QUISQUINA

Giuseppe Bellomo
V. Giotto 10
92020 S.Stefano Quisquina AG
347 4479253

SIRACUSA NORD

Antonio Briganti
Via delle Vittorie 136
96015 Francofonte SR
tel/fax 095 940787
335 5773800

SIRACUSA SUD

Antonio Di Tommasi
Via Salvatore Garaffa 27
97015 Modica RG
338 4151357
antonioditommasi@virgilio.it

TRAPANI

Salvatore Grignano
Via Pacini 31
91027 Paceco TP
347 8191644 - 333 1295998
tel/fax 0923883655
salvo.grig@live.it

SARDEGNA

CAGLIARI

Piero Pilloni
Via Vittorio Veneto 39
09123 Cagliari CA
339 1126221 - 070 272176
pieropilloni@yahoo.it

CARBONIA-IGLESIAS

Antonio Pusceddu
Via Nazionale 63
09017 Sant'Antioco CI
328 9427643
antonioopusceddu@gmail.it

MEDIO CAMPIDANO

Cristian Ballocco
Via Umberto I 4
09030 Pabillonis MD
347 9010885

OLBIA

Antonio Deiana
Via Vignola 36
07026 Olbia OT
337 812301 - 329 4482701
meggy13@virgilio.it

TEMPIO PAUSANIA

Giacomino Deiana
Via Mezaustio 26
07029 Tempio Pausania OT
340 6683662

FIDUCIARI ESTERI



BELGIO

Patrice Claes
Rue Laport, 19 B.TE 0/42
B - 4000 Liege
Belgio

CANADA

Paolo Cargioli
P.O. Box 56600
93C Woodbridge Avenue
Woodbridge L4L8V3 (Ontario)
Canada
001 905 8567237

CITTÀ DEL VATICANO

Eugenio Hasler
Quart. Guardia Svizzera
Pontificia
00120 Città del Vaticano
06 69885268 - 333 2985653

FRANCIA NORD-EST

Gino Frau
47, Rue du General de Gaulle
67600 Kintzheim - Francia

FRANCIA SUD-OCCIDENT.

Pascal Renaudeau
7, Rue Eugène Chevreul
F - 33160 St.Médard en Jalles
Francia - +33683951821
p.renaudeau@free.fr

GERMANIA ALTA BAVIERA

Wally Fischer
An Der Weilach 28
D - 86529 Schrobenhausen
Germania +49 825 24848

GIAPPONE

Andrea Fortunato
V.Muscola 28/2, 16153 Ge-Sestri
010 6512259
Seiro Itoh
104.2-111-1 Shoji Toyonaka-shi
Osaka-Fu 560-0004 Giappone
tel.052 8830222 - fax 052
8830777

GRECIA

Stathis Vlachos
Dimocratias 11
15451 Neo Psichico Athens
0030.210.6421219

SERBIA

Giorgio Andrian
Via Fasolato 5 - 35132 Padova
335 6802024 fax 049 616898
giorgio.andrian@libero.it

OLANDA

Rinse Wierda
Fiat 500 Club Nederland
Postbus 68
NL - 3970 AB Driebergen
Rijsenburg - Olanda

PRINCIPATO DI MONACO

Salvatore Ignaccolo
9, Av. des Papalins
MC 98000 MONACO
Principato di Monaco
339 8421921 -
00377 93303282

SPAGNA

Manuel Andrés Cases Y Puig
Gran Via C.Catalanes, 806,
8º, pta.62
E - 08013 BARCELONA
Spagna 0034 609484061

SVIZZERA

Elio Maroadi
Churerstr. 108
CH 8808 Pfäffikon
Svizzera 0041(0)794.082867
eliomaroadi@bluewin.ch

ANDREA RIGAZZI

C.da San Marco 42
CH 6982 Agno - Canton Ticino
Svizzera 0041763221749

URUGUAY

Salvador Ciccariello
Centraro
Regimiento 9/1621
11700 Montevideo - Uruguay

ASSICURAZIONI

Compagnia	Agenzia	Indirizzo	Telefono	E-mail
Augusta	Maurino & Ferrero Assicurazioni s.a.s.	Strada di Settimo 13 - 10154 Torino	011 266570	729@agentiaugusta.it
	V.I.P. Assicurazioni s.a.s.	Strada del Drosso 41 - 10135 Torino	011 344309	augusta.agenzia15@gmail.com
Fondiar-Sai Divisione Fondiaria	Chiocca Luigi & C. s.a.s.	Via L. Brea 51, 18100 Imperia	0183 297964	imperia.0288@agenzie.sai.it
Gruppo Assicurativo Arca	Agente Generale Fernanda Girelli	Via San Rocchino 24 - 25123 Brescia	030 306921	fernanda.girelli@libero.it
LD Broker S.a.S.		Via Pratese 122/124 Campi Bisenzio (FI)	055 8946614	veicolistorici@ldbrosker.it
Milano Assicurazioni	Agente Generale Brignolo	Corso Italia 13/3 - 17100 Savona	019 824476	savona.6120@agenzie.milass.it
		Piazza San Rocco 32 17027 Pietra Ligure (SV)	019 626859	savona.6120@agenzie.milass.it
Milano Assicurazioni Divisione La Previdente	Caldarelli Servizi Assic. sas	Via Monte Grivola 43 - 11100 Aosta	0165 554060	info@caldarelli.eu
	Manione Assicurazioni di Sbilordo Guido	Via Giuseppe La Farina Is. R 98100 Messina	090 2930940	g.sbilordo@virgilio.it
	Ag. Calcaterra	Via Roma 146 - 20013 Magenta	02 9794232 02 97291680 fax 02 97291156	
	Subagenzia	Via Roma 55 20010 Marcallo con Casone	tel/fax 02 9760490	
Milano Assicurazioni Divisione NUOVA MAA	Assicurazione Burrometro	Via Giacomo Soliman 10/3 16154 Genova	010 6041808	genovaburrometro.5382@agenzie.milass.it
Milano Ass. Divisione Sasa*	Lovatti G.L. e C. s.a.s.	Via Belgrano 6 - 18100 Imperia	0183 710298	32411@age.auroraassicurazioni.it
Navale Assicurazioni Gruppo UGF	Agenzia Generale Assicar Roma	Piazza Sabaudia 39/40 00171 Roma	06 2594125	info@assicar.eu
	Agenzia Generale Assicar Frascati	Via Piave 32 - 00044 Frascati	06 96843038	info@assicar.eu
Royal & Sunalliance Assic.	Assilogos s.a.s.	Corso Tassoni 52 - 10144 Torino	011 4376320	info@assilogos.it
	Bartolini & Mauri Assicur.	C.so Giulio Cesare 208 10154 Torino	011 2051555	azienda@bartoliniemauri.com
	Bartolini & Mauri Assicur.	Via Morghen 35 - 10143 Torino	011 7410958	azienda@bartoliniemauri.com
	Centro Assicurat. 'Pavese' srl	Via Marchesi 33 - 27100 Pavia	0382 22052	info@centroasspavese.it
RSA Assicurazioni	Agente Raffaella Lullo	Via Nino Bixio 144 18015 Riva Ligure (IM)	0184 486243	
Sara Assicurazioni	Agente Capo Domenico Gaia	Via Fiume 1/1 -17031 Albenga (SV)	0182 555827	ag5231@saraagenzie.it
	Agente Capo Marzio Belotti	Viale Libertà 20 - 24021 Albino (BG)	035 753780	ag5303@saraagenzie.it

* Copertura nella sola Provincia di Imperia

■ **Altre Agenzie sono presenti sulla Guida Punto Amico, che vi invitiamo a consultare.**

Il presente elenco comprende le Compagnie Assicuratrici che si sono rese disponibili a stipulare polizze per veicoli storici. Sugeriamo ai Soci di informarsi sulle condizioni necessarie per usufruire delle stesse (es. iscrizione al Fiat 500 Club Italia, iscrizione all'ASI...). L'assicurazione è valida solo se si è in regola con il pagamento della tessera del Fiat 500 Club Italia e con tutti i documenti richiesti dalla Compagnia.

Il punto assicurativo: Avvisiamo i nostri soci che, se hanno ottenuto sulle polizze assicurative dei loro mezzi sconti particolari condizionati alla validità dell'iscrizione al nostro Club (federato ASI) e/o all'ASI, scaduta la validità della/e tessera/e annuale/i (31.12.2011), la copertura assicurativa, anche se è formalmente successiva a questa data, è assolutamente inoperante, in quanto condizione indispensabile per la copertura assicurativa è la validità stessa delle suddette iscrizioni. Quindi affrettatevi a rinnovare le tessere di cui sopra per non incorrere in gravissime scoperture assicurative.

Renato Donati

LA PASSIONE CONTINUA....

IL DVD

In omaggio ai soci per l'anno 2011, il DVD che mostra come il seme gettato a Garlanda nel lontano 1984 abbia generato un imponente fenomeno di massa e di costume, legato ad un capolavoro inimitabile del design e dell'ingegneria italiana. Un viaggio in ogni angolo del pianeta tra le numerosissime manifestazioni, le presenze sui media, i personaggi, lo staff, le iniziative benefiche culminate con nomina a Testimonial di Pace Unicef. 27 anni di attività ed uno sguardo proiettato nel futuro, alle nuove generazioni che perpetueranno la passione.

IL LIBRO

Lo sguardo fresco, divertito e divertente dei più piccoli per tanti disegni, ma anche filastrocche, temi ed interviste per raccontare il mitico cinquino. Dal concorso-mostra "La 500 agli occhi dei bambini" e non solo, con in più un racconto illustrato realizzato appositamente. Parte del ricavato della vendita sarà destinato all'Unicef.



DVD
VIDEO



LIBRO
96 PAG

Il DVD ed il Libro sono disponibili su **"500 Shop!"**
www.500clubitalia.it o contattando la Segreteria.

Fiat **500** Club Italia 



www.bluofficina.it

BLU OFFICINA è un Network di oltre 1000 Autoriparatori indipendenti, presenti su tutto il territorio italiano, che ormai da 15 anni, con professionalità e cortesia, si prendono cura della tua auto.



SCONTO DEL 5%

**SUI PRODOTTI PETRONAS LUBRICANTS,
NELLE OPERAZIONI DI CAMBIO OLIO COMPLETO.**



Per tutti i soci "Fiat 500 Club Italia" che presentano alle Blu Officina, aderendo all'iniziativa, la tessera del club (validità dell'operazione dal 1 Aprile 2010 al 31 Marzo 2011).

PETRONAS HPX è il lubrificante con base semisintetica che garantisce performance ottimali su auto ad elevato chilometraggio o che si preparano al programma di revisione obbligatoria.

Qui di seguito l'elenco di alcune delle migliori **Blu Officina d'Italia**:

- CIETTO GIANFRANCO - Strada San Gillio, 5 - Druento (TO)
- BUTTINI QUIRICO - Via IV Novembre, 86/A - Fr. Monticelli - Mesola (FE)
- ULISSE NATALINO GIUSEPPE - Via Fontanelle, 6 - Casalbordino (CH)
- AUTOFFICINA LIRI S.N.C. DI QUAGLIERI E SIMONE - Via Sant'eleuterio, 242 - Arce (FR)
- CASATI REGINALDO E FLAVIO S.N.C. - Via C. Battisti, 13 - Verano Brianza (MI)
- C. DUE S.N.C. DI DI CARLO LUCIANO & C. S.N.C. - Via Tiburtina Snc - Manoppello Scalo (PE)
- BIGNOTTI MAURO - Via E. Mattei, 25 - Ghedi (BS)
- RIDULFO LEOLUCA - Via Commercio, 2 - Venturina (LI)
- BONTEMPO MATTIA - Via Indipendenza, 8 - Marzocca (AN)
- DELL'UTRI SALVATORE - Contrada Decano, Sn - San Cataldo (CL)
- SOC. COLELLI TIZIANO & ANGELO - Via G. Bachellet, Sn - Porto Cesareo (LE)
- FRANCESCHINI GIOVANNI - Via Arceviese, 112 - Casine di Ostra - Ostra (AN)
- CINTI MARIO - Via Della Repubblica, Sn - Mogliano (MC)
- O.M.A.R. S.N.C. DI SENARIGHI-PETROCCHI-ROSSI - Contrada Camponotico, 235 - Sarnano (MC)
- CAR SERVICE DI LABARILE F. - Via De Sanctis, 5 - Santeramo in Colle (BA)
- O.M.A.T. S.N.C. DI RAVAGNANI SAURO & C. - Via R. Bardelli, 4/A - Consandolo (FE)
- AUTOFFICINA SPADONI BASTIANELLI G. E GUIDI A. SNC - Via Senigallia, 19 - Pesaro (PU)

